

Introduction

Vous venez d'acquérir ce téléviseur, merci de votre confiance.
Nous vous conseillons de lire attentivement les instructions qui suivent pour mieux comprendre les possibilités offertes par votre téléviseur.
Nous espérons que notre technologie vous donnera entière satisfaction.

Sommaire

Installation

Présentation du téléviseur LCD	2
Les touches du téléviseur	2
Les touches de la télécommande	3
Installation du téléviseur	4
Installation rapide	4
Classement des programmes	5
Mémorisation manuelle	5
Autres réglages du menu Installation	5

Utilisation

Réglages de l'image	6
Réglages du son	6
Réglage des options	6
Fonction réveil	7
Format 16:9	7
Télétexte	8
Utilisation de la radio	9
Utilisation en mode moniteur PC	9

Raccordements

Magnétoscope	10
Autres appareils	10
Pour sélectionner les appareils connectés	10
Connexions latérales	11
Amplificateur	11
Ordinateur	11

Informations pratiques

Conseils	12
Glossaire	12



Directive pour le recyclage

Votre téléviseur utilise des matériaux réutilisables ou qui peuvent être recyclés. Pour minimiser les déchets dans l'environnement, des entreprises spécialisées récupèrent les appareils usagés pour les démonter et concentrer les matières réutilisables (renseignez-vous auprès de votre revendeur).

Présentation du téléviseur LCD

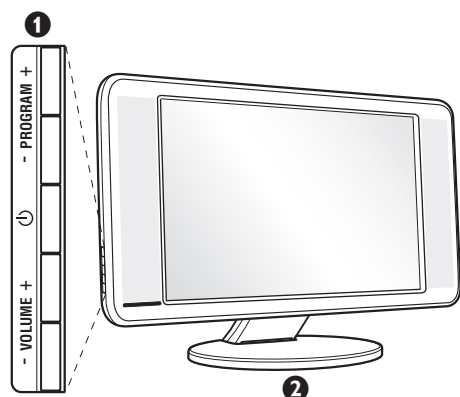

1 Les touches du téléviseur

- : pour allumer ou éteindre le téléviseur.
- VOLUME - + (- +): pour régler le niveau sonore.
- PROGRAM - + (- P +): pour sélectionner les programmes.
- MENU : pour appeler ou quitter les menus, appuyez simultanément sur les 2 touches - et +. Ensuite, les touches P - + permettent de sélectionner un réglage et les touches - + de régler.

2 Pied inclinable

Le pied peut être démonté et remplacé par un kit de fixation mural disponible en option (renseignez-vous auprès de votre revendeur).

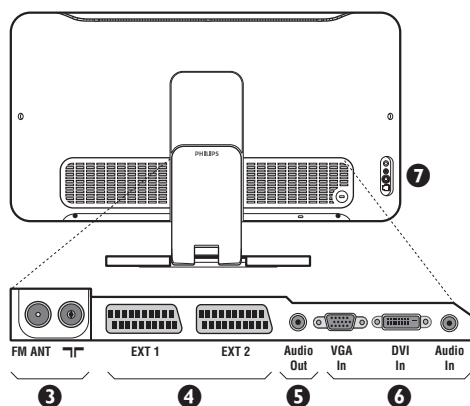

Face arrière :

Les raccordements principaux s'effectuent par le dessous du téléviseur.

Pour plus de détails sur les raccordements, voir page 10.

- 3 Prises d'antennes RADIO et TV
- 4 Prises péritel EXT 1 et EXT 2
- 5 Sortie Audio pour le raccordement d'un amplificateur
- 6 Entrée VGA, DVI* et audio pour le raccordement d'un ordinateur
- 7 Connexions latérales

* Disponible uniquement sur certaines versions.

Télécommande

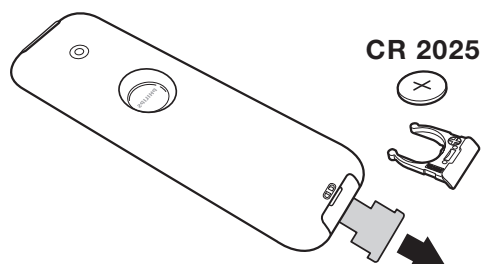

Retirer le film d'isolation de la pile pour activer la télécommande.

La pile livrée avec l'appareil ne contient ni mercure ni cadmium nickel, dans un souci de préserver l'environnement. Veillez à ne pas jeter vos piles usagées mais à utiliser les moyens de recyclage mis à votre disposition (consultez votre revendeur). En cas de remplacement, utiliser une pile de même type.

Les touches de la télécommande

Mode son
Permet de forcer les émissions **Stéréo** et **Nicam Stéréo** en **Mono** ou pour les émissions bilingues de choisir entre **Dual I** ou **Dual II**.
*L'indication **Mono** est rouge lorsqu'il s'agit d'une position forcée.*

Sélection des prises EXT (p.10)
Appuyez plusieurs fois pour sélectionner l'appareil connecté.

Formats 16:9 (p. 7)

Appel du PIP (p. 9)

PC / TV / Radio
Appuyez sur une de ces touches pour commuter le téléviseur en mode PC, TV ou radio (p. 9).

Active Control
Optimise la qualité de l'image en fonction du signal reçu et de la luminosité ambiante.

Curseur $\wedge \vee < >$
Ces 4 touches permettent de naviguer dans les menus.

Menu
Pour appeler ou quitter les menus.

Coupure son
Pour supprimer ou rétablir le son.

Volume
Pour ajuster le niveau sonore

Préréglages image et son
Permet d'accéder à une série de préréglages de l'image et du son.
*La position **Personnel** correspond aux réglages effectués dans les menus.*

Info. d'écran / n° permanent
Pour afficher / effacer le numéro de programme, l'heure, le mode son, et le temps restant de la minuterie. Appuyez pendant 5 secondes pour activer l'affichage permanent du numéro.

Veille
Permet de mettre en veille le téléviseur. Pour l'allumer, appuyez sur P - +, ⏻ , ⏻ à ⏻ .

Sélecteur de mode*
Pixel + (selon versions)
Pour activer/désactiver le mode démonstration du traitement d'image Pixel +.

⚡ Son Surround
Pour activer / désactiver l'effet d'élargissement du son. En stéréo, les haut-parleurs paraissent plus espacés. Pour les versions équipés du Virtual Dolby Surround*, vous obtenez les effets sonores arrières du Dolby Surround Pro Logic. En mono, on obtient un effet spatial pseudo stéréo.

Appel télétexte (p. 8)

☰ Liste des programmes
Pour afficher / effacer la liste des programmes. Utilisez ensuite les touches $\wedge \vee$ pour sélectionner un programme et la touche $>$ pour l'afficher.

Sélection des programmes
Pour accéder au programme inférieur ou supérieur. Le numéro et le mode son s'affichent quelques instants.
Pour certains programmes le titre de l'émission apparaît en bas de l'écran.

Touches numériques
Accès direct aux programmes. Pour un programme à 2 chiffres, il faut ajouter le 2ème chiffre avant que le trait ne disparaisse.

Programme précédent
Pour accéder au programme précédemment visualisé.

** Fabriqué sous licence de Dolby Laboratories. "Dolby" et le symbole double-D sont des marques de Dolby Laboratories.*

* Sélecteur de mode

La plupart des équipements audio et vidéo de notre gamme de produits peuvent être pilotés avec la télécommande de votre téléviseur.

Appuyez sur la touche **Select** pour sélectionner le mode désiré : **DVD** ou **AUX** (amplificateur).

Le voyant de la télécommande s'allume pour montrer le mode sélectionné. Il s'éteint automatiquement après 20 secondes sans action (retour au mode TV). En fonction de l'équipement, les touches suivantes sont opérationnelles :

⏻ I-II \bullet I-III II III IV V VI VII VIII IX X P-P

Installation du téléviseur

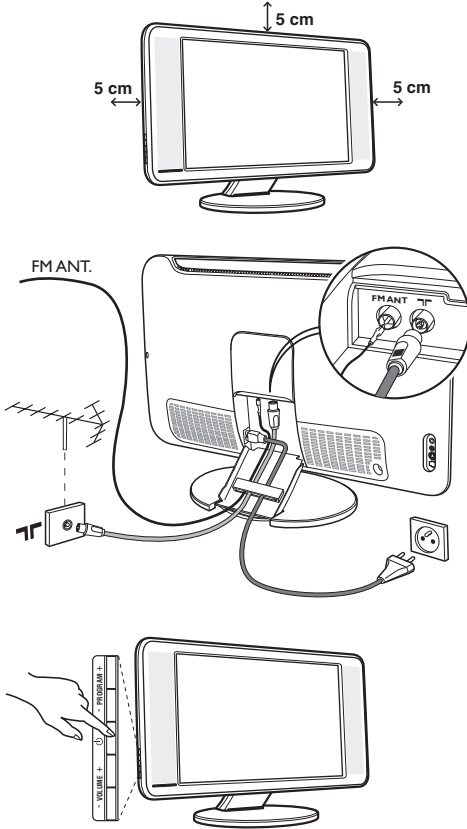

1 Positionnement du téléviseur

Placez votre téléviseur sur une surface solide et stable. Pour prévenir toute situation dangereuse, ne pas exposer le téléviseur à des projections d'eau, à une source de chaleur (lampe, bougie, radiateur, ...) et ne pas obstruer les grilles de ventilation situées à l'arrière.

2 Raccordements

- Utilisez le cordon de liaison d'antenne fourni et raccordez la prise située en dessous du téléviseur à votre prise d'antenne.
- Branchez le fil d'antenne radio fournie à la prise FM ANT située en dessous du téléviseur.
- Branchez le cordon d'alimentation sur le téléviseur et la prise de courant sur le secteur (220-240 V / 50 Hz).
- Rangez les fils en les passant à travers le pied du téléviseur. Remettez en place le couvercle.

Pour le raccordement d'autres appareils, voir p.10.

3 Mise en marche

Pour allumer le téléviseur, appuyez sur la touche marche arrêt. Un voyant s'allume en vert et l'écran s'illumine. Allez directement au chapitre **installation rapide**. Si le téléviseur reste en veille (voyant rouge), appuyez sur la touche P + de la télécommande.

Le voyant clignote lorsque vous utilisez la télécommande.

Plug & Play

Installation rapide

La première fois que vous allumez le téléviseur, un menu apparaît à l'écran. Ce menu vous invite à choisir le pays ainsi que la langue des menus :



Si le menu n'apparaît pas, maintenez appuyées pendant 5 secondes les touches et du téléviseur, pour le faire apparaître.

- 1 Utilisez les touches de la télécommande pour choisir votre pays, puis validez avec . Si votre pays n'apparaît pas dans la liste, sélectionnez le choix "..."
- 2 Sélectionnez ensuite votre langue avec les

touches puis validez avec .

- 3 La recherche démarre automatiquement. Tous les programmes TV et stations radio disponibles sont mémorisés. L'opération prend quelques minutes. L'affichage montre la progression de la recherche et le nombre de programmes trouvés. A la fin, le menu disparaît. Pour sortir ou interrompre la recherche, appuyez sur . Si aucun programme n'est trouvé, reportez vous au chapitre conseils p. 12.
- 4 Si l'émetteur ou le réseau câblé transmet le signal de classement automatique, les programmes seront correctement numérotés. L'installation est alors terminée.
- 5 Si ce n'est pas le cas, vous devez utiliser le menu **Classement** pour les renuméroter. Certains émetteurs ou réseaux câblés diffusent leurs propres paramètres de classement (région, langage...). Dans ce cas, vous devez indiquer votre choix avec les touches puis valider avec .

Classement des programmes

- Appuyez sur la touche **MENU**. Le **Menu TV** s'affiche à l'écran.

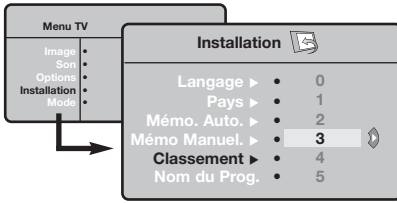

- Avec le curseur, sélectionnez le menu **Installation** puis le menu **Classement**.
- Sélectionnez le programme que vous souhaitez déplacer avec les touches **^** **v** et appuyez sur **>**.
- Utilisez ensuite les touches **^** **v** pour choisir le nouveau numéro et validez avec **<**.
- Recommencez les étapes **3** et **4** autant de fois qu'il y a de programmes à renuméroter.
- Pour quitter les menus, appuyez sur **EXIT**.

Mémorisation manuelle

Ce menu permet de mémoriser les programmes un par un.

- Appuyez sur la touche **MENU**.
- Avec le curseur, sélectionnez le menu **Installation** puis **Mémo Manuelle** :

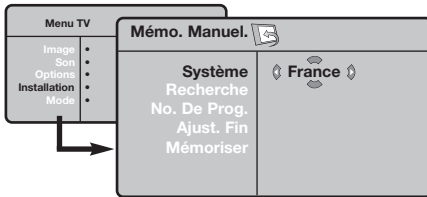

- Système** : sélectionnez **Europe** (détection automatique*) ou **Europe Ouest** (norme BG), **Europe Est** (norme DK), **Royaume-Uni** (norme I) ou **France** (norme LL').

* Sauf pour la France (norme LL'), il faut

sélectionner impérativement le choix **France**.

- Recherche** : appuyez sur **>**. La recherche commence. Dès qu'un programme est trouvé, le défilement s'arrête et le nom du programme s'affiche (si disponible). Allez à l'étape suivante. Si vous connaissez la fréquence du programme désiré, composez directement son numéro avec les touches **0** à **9**.

Si aucune image n'est trouvée, voir conseils (p. 12).

- No De Prog.** : entrer le numéro souhaité avec les touches **<** **>** ou **0** à **9**.
- Ajust. Fin** : si la réception n'est pas satisfaisante, réglez avec les touches **<** **>**.
- Mémoriser** : appuyez sur **>**. Le programme est mémorisé.
- Répétez les étapes **4** à **8** autant de fois qu'il y a de programmes à mémoriser.
- Pour quitter les menus, appuyez sur **EXIT**.

Autres réglages du menu Installation

- Appuyez sur la touche **MENU** et sélectionnez le menu **Installation** :
- Langage** : pour modifier la langue d'affichage des menus.
- Pays** : pour choisir votre pays (**F** pour France). Ce réglage intervient dans la recherche, le classement automatique des programmes et l'affichage du télétexte. Si votre pays n'apparaît pas dans la liste, sélectionnez le choix "..."
- Mémo. Auto** : pour lancer une recherche automatique de tous les programmes disponibles dans votre région. Si l'émetteur ou le réseau câblé transmet le signal de classement automatique, les programmes seront correctement numérotés. Si ce n'est pas le cas, vous devez utiliser le menu **Classement** pour les renuméroter.

Certains émetteurs ou réseaux câblés diffusent leurs

propres paramètres de classement (région, langage, ...). Dans ce cas, vous devez indiquer votre choix avec les touches **^** **v** puis valider avec **>**. Pour sortir ou interrompre la recherche, appuyez sur **MENU**.

Si aucune image n'est trouvée, voir conseils (p. 12).

- Nom du prog.** (disponible uniquement sur certaines versions) : vous pouvez, si vous le souhaitez, donner un nom aux programmes, stations radio et prises extérieures. Utilisez les touches **<** **>** pour vous déplacer dans la zone d'affichage du nom (5 caractères) et les touches **^** **v** pour choisir les caractères. Lorsque le nom est entré, utilisez la touche **<** pour sortir. Le nom est mémorisé.

Remarque: lors de l'installation, les programmes sont nommés automatiquement lorsque le signal d'identification est transmis.

- Pour quitter les menus, appuyez sur **EXIT**.

Réglages de l'image

- 1 Appuyez sur la touche **MENU** puis sur **>**.
Le menu **Image** apparaît :

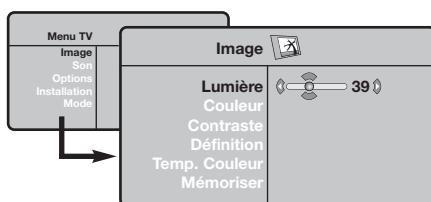

- 2 Utilisez les touches **^** **v** pour sélectionner un réglage et les touches **<** **>** pour régler.

- 3 Une fois les réglages effectués, sélectionnez le choix **Mémoriser** et appuyez sur **>** pour les enregistrer. Appuyez sur **EXIT** pour quitter.

Description des réglages :

- **Lumière** : agit sur la luminosité de l'image.
- **Couleur** : agit sur l'intensité de la couleur.
- **Contraste** : agit sur la différence entre les tons clairs et les tons foncés.
- **Définition** : agit sur la netteté de l'image.
- **Temp. Couleur** : agit sur le rendu des couleurs : **Froide** (plus bleue), **Normale** (équilibrée) ou **Chaude** (plus rouge).
- **Mémoriser** : pour mémoriser les réglages de l'image.

Réglages du son

- 1 Appuyez sur **MENU**, sélectionner **Son** (**v**) et appuyez sur **>**. Le menu **Son** apparaît :

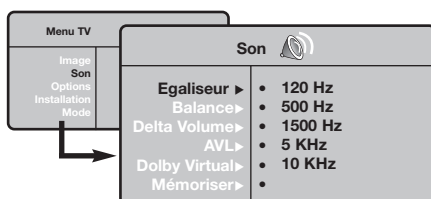

- 2 Utilisez les touches **^** **v** pour sélectionner un réglage et les touches **<** **>** pour régler.
- 3 Une fois les réglages effectués, sélectionnez le choix **Mémoriser** et appuyez sur **>** pour les enregistrer.
- 4 Pour quitter les menus, appuyez sur **EXIT**.

Description des réglages:

- **Egaliseur** : pour régler la tonalité du son (de grave: 120 Hz à aigus: 10 kHz).
- **Balance** : pour équilibrer le son sur les haut-parleurs gauche et droit.
- **Delta Volume** : permet de compenser les écarts de volume qui existent entre les différents programmes ou les prises EXT. Ce réglage est opérationnel pour les programmes 0 à 40 et les prises EXT.
- **AVL** (Automatic Volume Leveler): contrôle automatique du volume qui permet de limiter les augmentations du son, en particulier lors des changements de programmes ou des publicités.
- **Dolby Virtual** : pour activer / désactiver l'effet d'élargissement du son. *Vous avez également accès à ce réglage avec la touche **EXIT**.*
- **Mémoriser** : pour mémoriser les réglages du son.

Réglage des options

- 1 Appuyez sur **MENU**, sélectionner **Options** (**v**) et appuyez sur **>**. Vous pouvez régler :
- 2 **Timer** : voir page suivante.
- 3 **Contraste +** : réglage automatique du contraste de l'image qui ramène en permanence la partie la plus sombre de l'image au noir.
- 4 **Réduct. Bruit** : atténue le bruit de l'image (la neige), en cas de réception difficile.
- 5 **Minuterie** (disponible uniquement sur certaines versions): pour sélectionner une durée de mise en veille automatique.
- 6 Pour quitter les menus, appuyez sur **EXIT**.

Fonction réveil (disponible uniquement sur certaines versions)

Ce menu vous permet d'utiliser le téléviseur comme un réveil.

- 1 Appuyez sur la touche **MENU**.
- 2 Avec le curseur, sélectionnez le menu **Options** puis **Timer** :



- 3 **Minuterie** : pour sélectionner une durée de mise en veille automatique.
- 4 **Heure** : entrez l'heure courante.
Remarque : l'heure est mise à jour, à chaque mise en marche avec le bouton marche/arrêt, à partir des informations télétexte du programme n° 1. Si celui-ci n'a pas de télétexte, la mise à jour n'aura pas lieu.

- 5 **Heure Début** : entrez l'heure de début.
- 6 **Heure Fin** : entrez l'heure de mise en veille.
- 7 **No. de Prog** : entrez le numéro du programme désiré pour le réveil. Vous pouvez sélectionner une station FM en utilisant les touches < > (les touches **0** **9** permettent uniquement de sélectionner les programmes tv).
- 8 **Prog. Activée** : vous pouvez régler :
 - **Une fois** pour un réveil unique,
 - **Quotidien** pour tous les jours,
 - **Arrêt** pour annuler.
- 9 Appuyez sur **Power** pour mettre en veille le téléviseur. Il s'allumera automatiquement à l'heure programmée. Si vous laissez le téléviseur allumé, il changera uniquement de programme à l'heure indiquée (et se mettra en veille à l'heure de fin).

Formats 16:9

Les images que vous recevez peuvent être transmises au format 16:9 (écran large) ou 4:3 (écran traditionnel). Les images 4:3 ont parfois une bande noire en haut et en bas (format cinémascope). Cette fonction permet d'éliminer les bandes noires et d'optimiser l'affichage des images sur l'écran.

Appuyez sur la touche **ASPECT** (ou < >) pour sélectionner les différents modes :
Le téléviseur est équipé d'une commutation automatique qui décode le signal spécifique émis par certains programmes et sélectionne automatiquement le bon format d'écran.

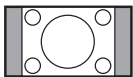

4:3

L'image est reproduite au format 4:3, une bande noire apparaît de chaque côté de l'image.



Zoom 14:9

L'image est agrandie au format 14:9, une petite bande noire subsiste de chaque côté de l'image.



Zoom 16:9

L'image est agrandie au format 16:9. Ce mode est recommandé pour visualiser les images avec bande noire en haut et en bas (format cinémascope).

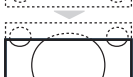

16:9 Sous-titres

Ce mode permet de visualiser les images 4:3 sur toute la surface de l'écran en laissant visibles les sous-titres.



Super 4:3

Ce mode permet de visualiser les images 4:3 sur toute la surface de l'écran en élargissant les côtés de l'image.



16:9

Ce mode permet de restituer les bonnes proportions des images transmises en 16:9. Si vous visualisez une image 4:3 comme représentée ici, elle sera élargie sur le plan horizontal.



Plein Écran

Ce mode permet d'afficher les images en plein écran.

Télétexte

Le télétexte est un système d'informations, diffusé par certaines chaînes, qui se consulte comme un journal. Il permet aussi d'accéder aux sous-titrages pour les personnes malentendantes ou peu familiarisées avec la langue de transmission (réseaux câblés, chaînes satellites,...).



Appuyez sur :

Vous obtenez :



Appel télétexte

Permet d'appeler le télétexte, de passer en mode transparent puis de quitter. Le sommaire apparaît avec la liste des rubriques auxquelles vous pouvez accéder. Chaque rubrique est repérée par un numéro de page à 3 chiffres. Si la chaîne sélectionnée ne diffuse pas le télétexte, l'indication 100 s'affiche et l'écran reste noir (dans ce cas, quittez le télétexte et choisissez une autre chaîne).

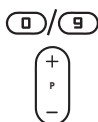

Sélection d'une page

Composer le numéro de la page désirée avec les touches 0 à 9 ou - P +. Exemple: page 120, tapez 1 2 0. Le numéro s'affiche en haut à gauche, le compteur tourne, puis la page est affichée. Renouvelez l'opération pour consulter une autre page. Si le compteur continue à chercher, c'est que la page n'est pas transmise. Choisissez un autre numéro.



Accès direct aux rubriques

Des zones colorées sont affichées en bas de l'écran. Les 4 touches colorées permettent d'accéder aux rubriques ou aux pages correspondantes. Les zones colorées clignotent lorsque la rubrique ou la page n'est pas encore disponible.



Sommaire

Pour revenir au sommaire (généralement la page 100).



Arrêt de l'alternance des sous-pages

Certaines pages contiennent des sous-pages qui se succèdent automatiquement. Cette touche permet d'arrêter ou reprendre l'alternance des sous-pages. L'indication E-III apparaît en haut à gauche.



Double page télétexte

Pour activer ou désactiver l'affichage du télétexte en double page. La page active est affichée à gauche et la page suivante à droite. Appuyez sur la touche I-II si vous voulez figer un page (par exemple le sommaire). La page active devient celle de droite. Pour revenir en mode normal, appuyez sur I-II.



Informations cachées

Pour faire apparaître ou disparaître les informations cachées (solutions de jeux).



Agrandissement d'une page

Pour afficher la partie supérieure, inférieure, puis revenir à la dimension normale.



Pages préférées

Pour les programmes télétexte 0 à 40, vous pouvez mémoriser 4 pages préférées qui seront ensuite directement accessibles avec les touches colorées (rouge, verte, jaune, bleue).



- 1 Appuyez sur la touche MENU pour passer en mode pages préférées.
- 2 Affichez la page télétexte que vous souhaitez mémoriser.
- 3 Appuyez ensuite pendant 3 secondes sur la touche colorée de votre choix. La page est mémorisée.
- 4 Renouvelez l'opération avec les autres touches colorées.
- 5 À présent, dès que vous consultez le télétexte, vos pages préférées apparaissent en couleur en bas de l'écran. Pour retrouver les rubriques habituelles, appuyez sur MENU.

Pour tout effacer, appuyez sur E+ pendant 5 secondes.

Utilisation de la radio

Choix du mode radio

Appuyez sur la touche **[RADIO]** de la télécommande pour commuter le téléviseur en mode radio. Appuyez sur la touche **[TV]** pour revenir en mode tv. En mode radio, le numéro de la station, sa fréquence et le mode son s'affichent à l'écran.

Sélection des programmes

Utilisez les touches **[0]** à **[9]** ou **- P +** pour sélectionner les stations FM (de 1 à 40).

Liste des stations radio

Appuyez sur la touche **[LISTE]** pour afficher/effacer la liste des stations radio. Utilisez ensuite le curseur pour sélectionner une station.

Utilisation des menus radio

Utilisez la touche **[MENU]** pour accéder aux réglages spécifiques à la radio.

Recherche des stations radio

Si vous avez utilisé l'installation rapide, toutes les stations FM disponibles ont été mémorisées. Pour lancer une nouvelle recherche, utilisez le menu **Installation : Mémo. Auto** (pour une recherche complète) ou **Mémo. Manuel** (pour une recherche station par station). Le fonctionnement de ces menus est identique à celui des menus TV.

Économiseur d'écran

Dans le menu **Options** vous pouvez activer / désactiver l'économiseur d'écran.

Utilisation en mode moniteur PC

Mode PC

Votre téléviseur peut être utilisé comme un moniteur d'ordinateur. La fonction PIP vous permettra d'afficher en même temps un écran d'incrustation d'image pour regarder les chaînes tv. Vous devez d'abord effectuer les raccordements de l'ordinateur et ajuster la résolution (voir p.11).

Choix du mode PC

Appuyez sur la touche **[PC]** de la télécommande pour commuter le téléviseur en mode **PC-A** (entrée VGA in) ou **PC-D** (entrée DVI in). Appuyez sur **[TV]** pour revenir en mode tv. En cas d'absence de signal PC pendant plus de 5 secondes, le téléviseur passe automatiquement en veille.

Utilisation du PIP

(Disponible uniquement sur certaines versions)

En mode PC, vous pouvez afficher une fenêtre permettant de visualiser les chaînes tv. *Attention: la fonction PIP n'est opérationnelle que si l'ordinateur est connecté à l'entrée DVI in (voir p.11)*

- 1 Appuyez sur la touche **[PIP]** pour afficher l'écran PIP. L'image de la télévision est reproduite dans une petite fenêtre d'incrustation.
- 2 Appuyez de nouveau sur **[PIP]** pour modifier la taille de la fenêtre, passer en double écran, puis la faire disparaître.
- 3 Utilisez les touches **- P +** pour changer les programmes de l'écran PIP ou la touche **[PIP]** si vous souhaitez afficher l'image d'un appareil connecté au téléviseur (magnétoscope, DVD, ...).

Utilisation des menus PC

Appuyez sur la touche **[MENU]** pour accéder aux réglages spécifiques au mode moniteur PC. Utilisez le curseur pour régler (les réglages sont mémorisés automatiquement) :

- **Image:**
 - **Lumière / Contraste** : pour régler la lumière et le contraste.
 - **Horizontal / Vertical *** : pour ajuster le positionnement horizontal et vertical de l'image.
 - **Régler la couleur** : pour régler la teinte des couleurs (froide, normale ou chaude).
- **Sélection Audio** : pour choisir le son qui est reproduit sur le téléviseur (PC ou TV / Radio). Vous pouvez par exemple écouter la radio pendant que vous utilisez l'ordinateur.
- **Options:**
 - **Phase / Horloge *** : permet d'éliminer les lignes parasites horizontales (Phase) et verticales (Horloge).
 - **Format d'écran** : pour choisir entre écran large ou le format original des écrans PC.
 - **Contrôle PIP** : pour ajuster la taille et la position de l'écran PIP.
 - **Ajustement Auto *** : le positionnement est réglé automatiquement.
- **Revenir réglages usine** : pour revenir aux réglages d'usine (réglages par défaut).
- **Sélection Mode** : pour revenir en mode TV ou radio.

* Ces réglages ne sont pas disponibles lorsque l'ordinateur est connecté à l'entrée **DVI in**.

Raccordements

Le téléviseur est équipé de 2 prises péritel EXT1 et EXT2 situées à l'arrière.

Pour faciliter les raccordements, retirer les couvercles du pied et du dos du téléviseur.

Rangez les fils en les passant à travers le pied du téléviseur. Remettre en place le couvercle.

La prise EXT1 possède les entrées/sorties audio vidéo et les entrées RVB.

La prise EXT2 possède les entrées/sorties audio vidéo et les entrées S-VHS.

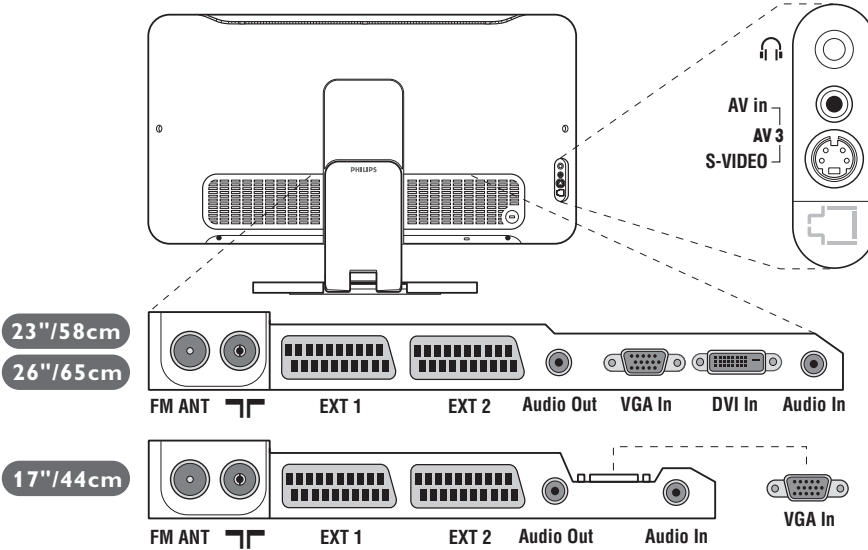

Magnétoscope

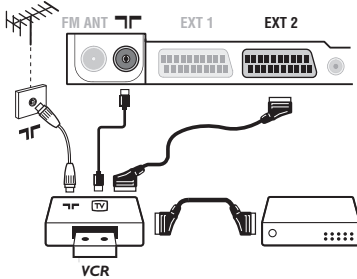

Effectuez les raccordements ci-contre. Utilisez un cordon de liaison péritel de bonne qualité.

Si votre magnétoscope ne possède pas de prise péritel, seule la liaison par le câble antenne est possible. Vous devez accorder le programme numéro 0 du téléviseur sur le signal de test du magnétoscope (voir mémo. manuelle p. 5). Ensuite pour reproduire l'image du magnétoscope, appuyez sur **0**.

Magnétoscope avec Décodeur

Connectez le décodeur sur la deuxième prise péritel du magnétoscope. Vous pourrez ainsi enregistrer les émissions cryptées.

Autres appareils

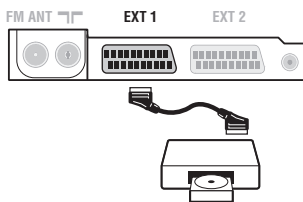

Récepteur satellite, décodeur, DVD, jeux,...

Effectuez les raccordements ci-contre.

Pour optimiser la qualité de l'image, connectez à EXT1 les équipements délivrant les signaux RVB (décodeur numérique, lecteurs DVD, jeux, ...), à EXT2 les équipements délivrant les signaux S-VHS (magnétoscopes S-VHS et Hi-8, ...) et indifféremment à EXT1 ou EXT2 les autres équipements.

Pour sélectionner les appareils connectés

Appuyez sur la touche **AV** pour sélectionner **EXT1, EXT2 /S-VHS2** (signaux S-VHS de la prise EXT2) et **AV / S-VHS** pour les connections latérales.

La plupart des appareils réalisent eux-mêmes la commutation (décodeur, magnétoscope).

Connexions latérales

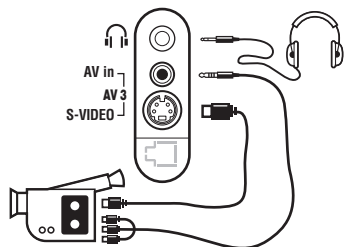

Effectuez les raccordements ci-contre.

Avec la touche , sélectionner **AV / S-VHS**.

Pour un appareil monophonique, connectez le signal vidéo sur l'entrée VIDEO et le signal son sur l'entrée AUDIO L (ou AUDIO R). Le son est reproduit automatiquement sur les haut-parleurs gauche et droit du téléviseur.

Casque

Lorsque le casque est connecté, le son du téléviseur est coupé. Les touches -  + permettent de régler le volume.

L'impédance du casque doit être comprise entre 32 et 600 ohms.

Amplificateur

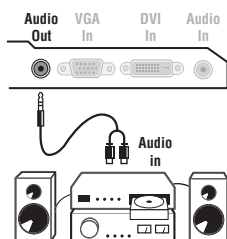

Pour le raccordement à une chaîne Hi-fi, utilisez un cordon de liaison audio et connectez la sortie son **Audio out** du téléviseur à une entrée "AUDIO IN" "L" et "R" de la chaîne Hi-fi.

Ordinateur

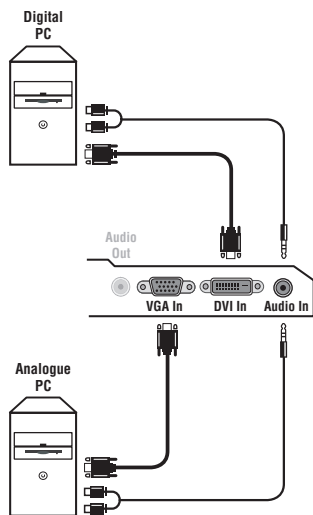

Connectez la sortie moniteur de votre ordinateur à l'entrée **PC VGA in** ou **DVI in** (disponible uniquement sur certaines versions) du téléviseur.

Connectez la sortie son **Audio out L** et **R** de l'ordinateur à l'entrée **Audio in (PC)** du téléviseur.

Attention: la fonction PIP n'est opérationnelle que si l'ordinateur est connecté à l'entrée **DVI in**.

Pour plus d'informations sur l'utilisation en mode PC, voir page 9.

La résolution optimale de l'écran est obtenue en configurant l'ordinateur sur **1024 x 768, 60 Hz**.

Attention: si vous utilisez une autre résolution, il est possible que la fonction PIP ne soit pas opérationnelle. Dans ce cas, un message d'avertissement s'affiche à l'écran.

Voici la liste des différentes résolutions d'affichage disponibles sur votre téléviseur :

640 x 350, 70 Hz	720 x 400, 70 Hz	1024 x 768, 60 Hz
640 x 350, 85 Hz	720 x 400, 85 Hz	1024 x 768, 70 Hz
640 x 480, 60 Hz	800 x 600, 56 Hz	1024 x 768, 75 Hz
640 x 480, 67 Hz	800 x 600, 60 Hz	1024 x 768, 85 Hz
640 x 480, 72 Hz	800 x 600, 72 Hz	1152 x 864, 75 Hz
640 x 480, 75 Hz	800 x 600, 75 Hz	1280 x 960, 60 Hz
640 x 480, 85 Hz	800 x 600, 85 Hz	1280 x 1024, 60 Hz
	832 x 624, 75 Hz	1280 x 1024, 75 Hz

Conseils

Mauvaise réception	La proximité de montagnes ou de hauts immeubles peut être la cause d'image dédoublée, d'écho ou d'ombres. Dans ce cas, essayez d'ajuster manuellement l'accord de l'image: voir Ajust. Fin (p. 5) ou modifiez l'orientation de l'antenne extérieure. Vérifiez également que votre antenne permet de recevoir les émissions dans cette bande de fréquences (bande UHF ou VHF) ?
Absence d'image	Avez-vous bien branché l'antenne ? Avez-vous choisi le bon système ? (p. 5) Une prise péritel ou une prise d'antenne mal connectée est souvent la cause de problèmes d'image ou de son (il arrive que les prises se déconnectent légèrement lorsque l'on déplace ou que l'on tourne le téléviseur). Vérifiez toutes les connexions.
Absence de son	Si certains programmes sont dépourvus de son, mais pas d'image, c'est que vous n'avez pas le bon système TV. Modifiez le réglage Système (p. 5). L'amplificateur connecté au téléviseur ne délivre pas de son ? Vérifiez que vous n'avez pas confondu la sortie audio avec l'entrée audio.
Le mode PC ou le PIP ne fonctionne pas ?	Vérifiez que vous avez bien configuré l'ordinateur sur une résolution d'affichage compatible (voir p. 11). En mode PC, vous n'arrivez pas à obtenir le son de la radio ? Lorsque le PIP est en service, le son est forcé sur tv.
La télécommande ne fonctionne plus ?	Le voyant du téléviseur ne clignote plus lorsque vous utilisez la télécommande ? Remplacez la pile.
Veille	Si le téléviseur ne reçoit pas de signal pendant 15 mn, il passe automatiquement en veille. Pour faire des économies d'énergie, votre téléviseur est équipé de composants permettant une très faible consommation en veille (inférieure à 1 W).
Nettoyage du téléviseur	Le nettoyage de l'écran et du coffret doit être effectué uniquement avec un chiffon propre, doux et non pelucheux. Ne pas utiliser de produit à base d'alcool ou de solvant.
Toujours pas de résultats ?	Débranchez la prise secteur du téléviseur pendant 30 secondes puis rebranchez la à nouveau. En cas de panne, n'essayez jamais de réparer vous même le téléviseur, mais consultez le service après vente.

Glossaire

Signaux RVB : Il s'agit de 3 signaux vidéo Rouge, Vert, Bleu qui composent l'image. L'utilisation de ces signaux permet d'obtenir une meilleure qualité d'image.

Signaux S-VHS: Il s'agit de 2 signaux vidéo séparés Y/C issus des standards d'enregistrement S-VHS et Hi-8. Les signaux de luminance Y (noir et blanc) et de chrominance C (couleur) sont enregistrés séparément sur la bande. On obtient ainsi une meilleure qualité qu'avec la vidéo standard (VHS et 8 mm) où les signaux Y/C sont mélangés pour ne former qu'un seul signal vidéo.

Son NICAM: Procédé permettant de transmettre le son en qualité numérique.

Système: La transmission des images n'est pas faite de la même façon dans tous les pays. Il existe différentes normes : BG, DK, I, et L L'. Le réglage **Système** (p. 5) permet de sélectionner ces différentes normes. Ne pas confondre avec le codage couleur PAL ou SECAM. Le Pal est utilisé dans la plupart des pays d'Europe, le Secam en France, en Russie et dans la plupart des pays d'Afrique. Les États Unis et le Japon utilisent un autre système appelé NTSC. Les entrées EXT1 et EXT2 permettent de lire les enregistrements codés en NTSC.

16:9: Désigne les proportions largeur / hauteur de l'écran. Les téléviseurs à écran large ont des proportions 16/9 et les écrans traditionnels: 4/3.

Inleiding

Hartelijk dank voor de aankoop van dit televisietoestel.

Deze handleiding is bedoeld om u te helpen bij de installatie en bediening van uw TV toestel.

We raden u ten sterkste aan de handleiding zorgvuldig door te nemen.

We hopen dat onze technologie u alle redenen tot tevredenheid geeft.

Inhoudsopgave

Installatie

Voorstell van de LCD-televisie	2
Toetsen van het TV toestel	2
Toetsen van de afstandsbediening	3
Installeren van het televisietoestel	4
Snelle installatie	4
Sorteren van de programma's	5
Handmatig vastleggen in het geheugen	5
Andere instellingen van het menu Installatie	5

Gebruik

Instellen van het beeld	6
Instellen van het geluid	6
Instellen van de diversen	6
Wekfunctie	7
Formaat 16:9	7
Teletekst	8
Gebruik van de radio	9
Gebruik van de modus PC-scherm	9

Extra apparatuur

Videorecorder	10
Andere apparaten	10
Het selecteren van aangesloten apparatuur	10
Aansluitingen aan de zijkant	11
Versterker	11
Computer	11

Praktische informatie

Tips	12
Verklaring technische termen	12



Aanwijzing voor hergebruik

Uw TV toestel bevat materialen die opnieuw gebruikt of gerecycleerd kunnen worden. Om de hoeveelheid afval in het milieu te beperken, halen gespecialiseerde ondernemingen gebruikte toestellen op om ze uit elkaar te halen en materiaal dat geschikt is voor hergebruik te verzamelen (neem contact op met uw verkoper).

Voorstell van de LCD-televisie

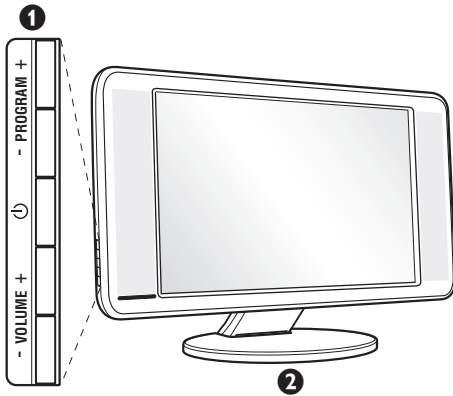

1 De toetsen van de tv :

- : om de tv aan of uit te zetten.
- VOLUME - + (- +) : voor het regelen van het geluidsvolume.
- PROGRAM - + (- P +) : voor het selecteren van de programma's.
- MENU : om een menu op te roepen of te verlaten, drukt u tegelijk op - en +. Daarna kunt u met de toetsen P - + een optie selecteren en met - + de optie regelen.

2 Kantelbare voet.

De voet kan worden gedemonteerd en vervangen door een wandbevestigingskit (optie – vraag inlichtingen bij uw verkoper).

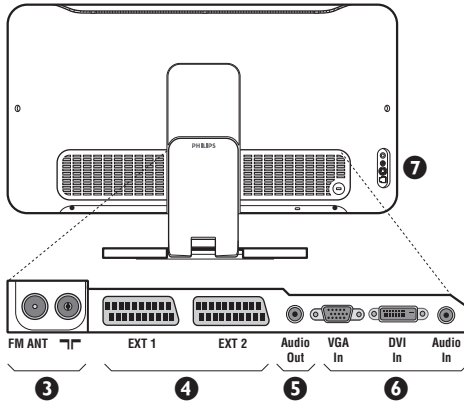

Achterzijde :

De belangrijkste aansluitingen zitten onderaan de TV. Zie pagina 10 voor meer details over de aansluitingen.

- 3 Stekker voor TV- en radioantenne
- 4 SCART EXT1, EXT2
- 5 Audio out voor het aansluiten van een versterker
- 6 VGA/DVI* en audio ingang voor het aansluiten van een computer.
- 7 Aansluitingen aan de zijkant

* Niet op alle uitvoeringen aanwezig.

Afstandsbediening

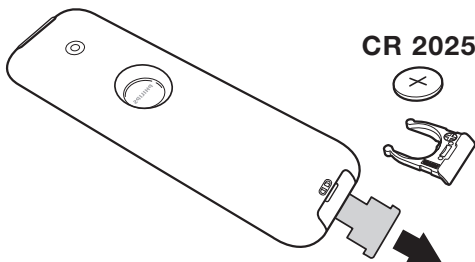

Verwijder de beschermfolie van de batterij om de afstandsbediening te activeren.



Om het milieu te helpen beschermen, bevat de bij dit televisietoestel geleverde batterij geen kwik of nikkel cadmium. Gooi gebruikte batterijen niet weg maar maak gebruik van de recycleermogelijkheden ter uwer beschikking (raadpleeg uw verkoper).

Toetsen van de afstandsbediening

Geluidsmodus
Om van **Stereo** en **Nicam Stereo** naar **Mono** te schakelen of te kiezen tussen **Dual I** of **Dual II** bij tweekanalige uitzendingen. De **Mono**-aanduiding is rood wanneer er geen andere mogelijkheid is.

Keuze van de EXT-aansluitingen (p.10)
Druk verscheidene keren om het aangesloten apparaat te selecteren.

Formaat 16:9 (p. 7)

Oproepen van PIP (p. 9)

PC / TV / Radio
Druk op een van deze toetsen om de tv in de modus PC, TV of radio te zetten (p. 9).

Active Control
Verbeterd de beeldkwaliteit naargelang ontvangst en omgevingslicht.

Cursor (▲▼◀▶)
Deze 4 toetsen worden gebruikt om te kiezen binnen de menu's.

Menu : Om de menu's op te roepen of te verlaten.

Afzetten van het geluid
Om het geluid aan of uit te zetten.

Volume
Voor het regelen van het geluidsniveau.

Voorinstellingen van beeld en geluid
Geeft toegang tot een aantal instellingen van beeld en geluid. De stand **Persoonlijk** komt overeen met de gekozen instellingen in de menu's.

Scherminformatie
Om het programmanummer, de tijd, de geluidsmode en de resterende tijd op de timer in beeld te brengen of te verwijderen. Door de toets 5 seconden lang ingedrukt te houden blijft het programmanummer permanent op het scherm.

Wachtstand (Stand-by)
Om de TV in de wachtstand te zetten. Druk op **(P-)**, **P- +** of **(D)/(9)**, om de TV weer aan te zetten.

Keuzetoets *

Pixel + (Niet op alle uitvoeringen aanwezig)
Schakelt de Pixel + demonstratie aan of uit.

Surround
Om het effect van verruimd geluid te activeren/desactiveren. Bij stereo geeft dit de indruk dat de luidsprekers verder uit elkaar staan. Voor versies uitgerust met Virtual Dolby Surround* krijgt u de geluidseffecten van Dolby Surround Pro Logic.

Oproepen van teletekst (p. 8)

Programmalijs
Om de programmalijs af te beelden of te wissen. Dan kunt u met de toetsen ▲▼ een programma uitkiezen en het met behulp van de toets > afbeelden.

Kiezen van TV programma's
Om een programma lager of hoger te kiezen. Nummer en geluidsmode verschijnen voor een paar seconden in beeld. Voor sommige programma's voorzien van teletekst, verschijnt de titel van het programma onderaan het scherm.

Cijfer-toetsen
Om direct een programma te kiezen. Voor een programmanummer van twee cijfers moet het tweede cijfer worden ingevoerd voor het streepje verdwijnt.

Vorig programma
Om terug te schakelen naar het eerder bekeken programma.

* Geproduceerd onder licentie van Dolby Laboratories. "Dolby" en het dubbele D-symbool zijn handelsmerken van de Dolby Laboratories.

* Keuzetoets

Met de afstandsbediening kunt u de voornaamste functies van de videorecorder en DVD bedienen.

Druk op de toets **Select** om de gewenste modus te selecteren: **DVD** of **AUX**.

Het controlelampje van de afstandsbediening licht op om aan te tonen welke modus werd geselecteerd. Dit gebeurt automatisch wanneer er 20 seconden lang niets gebeurt (terug naar TV-modus).

Afhankelijk van de uitrusting kunnen de volgende toetsen worden gebruikt:

(P-) **(D)/(9)** **(SELECT)** **(P+)** **(D)** **(9)** **(SELECT)** **(P+)** **(D)** **(9)** **(SELECT)** **(P+)**

Installeren van het televisietoestel

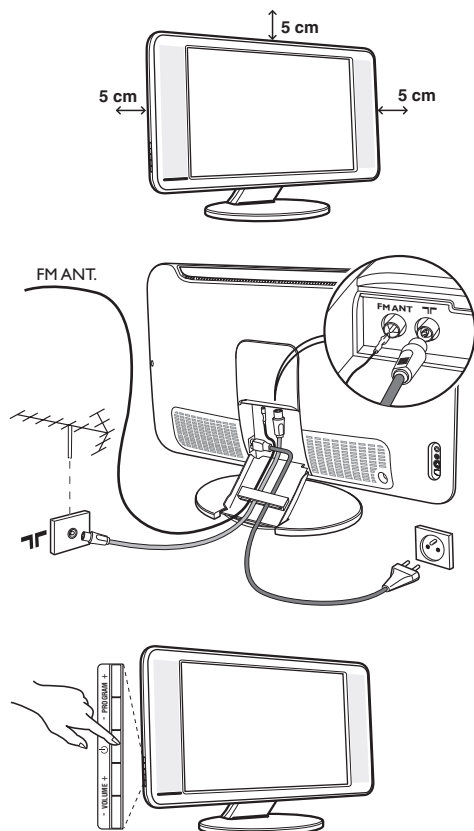

1 Plaatsen van de tv

Plaats uw toestel op een stevig en stabiel vlak. Stel het toestel nooit bloot aan waterspatten, warmtebronnen (lamp, kaars, radiator, ...) en houd de ventilatieroosters achteraan het toestel vrij.

2 Aansluiten van de antennes

- Gebruik de bijgeleverde antennekabel en verbind de stekker  onderaan het toestel met uw antennestekker.
- Sluit de bijgeleverde radioantenne aan op de stekker FM ANT onderaan het toestel.
- Sluit de stroomkabel aan op het televisietoestel en stop het netsnoer in de wandcontactdoos (220-240V / 50 Hz).
- Voer de kabels door de voet van het toestel.
Zie pagina 10 voor het aansluiten van andere apparaten.

3 Inschakelen

Druk op de aan/uit toets om de televisie aan te zetten. Een rood indicatielampje gaat branden en het scherm licht op. Ga rechtstreeks naar het hoofdstuk **Snelle installatie**. Als de televisie in stand-by blijft (rood lampje) drukt u op de toets P + van de afstandsbediening.

Het indicatielampje knippert wanneer u de afstandsbediening gebruikt.







Plug & Play

Snelle installatie

Wanneer u de televisie voor het eerst aanzet, verschijnt er een menu op het scherm. In dit menu kunt u het land en de taal van de menu's kiezen:





Indien het menu niet verschijnt, houd de toetsen - en  van het televisietoestel dan 5 seconden ingedrukt om het te laten verschijnen.

- 1 Gebruik de toetsen   van de afstandsbediening om uw land te kiezen en bevestig met .
Indien uw land niet op de lijst voorkomt, selecteer dan "..."
- 2 Selecteer vervolgens uw taal met de toetsen   en bevestig met .

- 3 Het zoeken start nu automatisch. Alle beschikbare tv-programma's en radiostations* worden in het geheugen opgeslagen. Dit alles duurt enkele minuten. Op het scherm ziet u hoe het zoeken vordert en hoeveel programma's er gevonden zijn. Na afloop verdwijnt dit menu.

Druk op de toets  om het zoeken te stoppen of te onderbreken. Zie het hoofdstuk Tips op p. 12 als er geen programma wordt gevonden.

- 4 Als de kabel of het kabelnetwerk het automatische sorteersignaal uitzendt, dan worden de programma's op de juiste manier genummerd. De installatie wordt dan beëindigd.
- 5 Indien dit niet het geval is, dient u het menu **Sorteren** te gebruiken om ze te nummeren. Sommige zenders of kabelnetwerken zenden hun eigen sorteerparameters uit (regio, taal enz...). In dat geval moet u uw keuze aangeven met de toetsen   en bevestigen met .

Sorteren van de programma's

- 1 Druk op de toets **(MENU)**. Het TV menu verschijnt op het scherm.

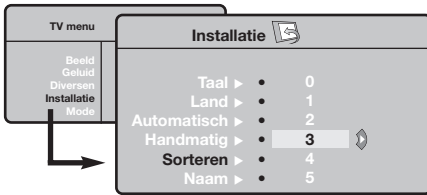

- 2 Selecteer het menu **Installatie** met de cursor en vervolgens het menu **Sorteren**.
- 3 Selecteer het programma dat u wil verplaatsen met de toets **^ V** en druk op **>**.
- 4 Gebruik vervolgens de toetsen **^ V** om het nieuwe nummer te kiezen en bevestig met **<**.
- 5 Herhaal de stappen 3 en 4 zo vaak als er programma's hernummerd moeten worden.
- 6 Om de menu's te verlaten, druk op **(EXIT)**.

Handmatig vastleggen in het geheugen

Met dit menu kunt u de programma's één voor één vastleggen.

- 1 Druk op de toets **(MENU)**.
- 2 Met de cursor selecteert u het menu **Installatie** en vervolgens **Handmatig vastleggen**:



- 3 **Systeem:** selecteer **Europe** (automatisch zoeken*) of **West Eur** (BG-norm), **East Eur** (DK-nrom), **UK** (I-norm) of **France** (LL-norm).
* Behalve voor Frankrijk (LL-norm) moet verplicht de keuze **France** worden gemaakt

- 4 **Zoeken:** druk op **>**. Het zoeken begint. Zodra een programma is gevonden, stopt het zoeken en wordt de programmaam weergegeven (indien beschikbaar). Ga naar de volgende stap. Indien u de frequentie van het gewenste programma kent, dan kunt u het nummer ervan direct invoeren met behulp van de toetsen **(0)** tot **(9)**.
Als geen programma wordt gevonden, zie het hoofdstuk Tips (p. 12).

- 5 **Programnr.:** voer het gewenste nummer in met de toetsen **<>** of **(0)** tot **(9)**.
 - 6 **Fijnafst.:** als de ontvangst niet bevredigend is, stel dan af met de toetsen **<>**.
 - 7 **Vastleggen:** druk op **>**. Het programma is vastgelegd.
 - 8 Herhaal de stappen 4 tot 8 voor elk vast te leggen programma.
- Om het menu te verlaten: druk op de toets **(EXIT)**.

Andere instellingen van het menu Installatie

- 1 Druk op de toets **(MENU)** en selecteer het menu **Installatie**:
- 2 **Taal:** om de taal van de weergave van de menu's te wijzigen.
- 3 **Land:** om uw land te kiezen.
Deze instelling wordt gebruikt bij het zoeken, het automatisch sorteren van de programma's en de weergave van teletekst. Indien uw land niet in de lijst voorkomt, selecteer dan "..."
- 4 **Automatisch vastleggen:** met dit menu start u het automatisch zoeken naar de programma's die u in uw regio kunt ontvangen. Als de kabel of het kabelnetwerk het automatische sorteersignaal uitzendt, dan worden de programma's op de juiste manier genummerd. Indien dit niet het geval is, dan moet u het menu **Sorteren** gebruiken om ze te hernummeren (zie p. 4).
Sommige zenders of sommige kabelnetwerken zenden

*hun eigen sorteerparameters uit (regio, taal enz.). In dit geval moet u uw keuze aanduiden met de toetsen **^ V** en bevestigen met **>**. Druk op **(MENU)** om het zoeken te stoppen of te onderbreken. Indien geen enkel programma werd gevonden, zie dan het menu Tips (p. 12).*

- 5 **Naam** (niet op alle uitvoeringen aanwezig): Indien u dit wenst, kunt u een naam geven aan de programma's, radiostations en externe aansluitingen. Gebruik de toetsen **<>** om in het naamveld van de ene naar de andere letterpositie te gaan (5 tekens) en de toetsen **^ V** om de tekens te selecteren. Druk op **<** als u de naam heeft ingevoerd. De naam is nu in het geheugen vastgelegd.
Opmerking: tijdens de installatie krijgen de programma's automatisch een naam wanneer het identificatiesignaal wordt doorgezonden.
- 6 Druk op **(EXIT)** om de menu's te verlaten.

Instellen van het beeld

- 1 Druk op de toets **MENU** en vervolgens op **>**. Het menu **Beeld** verschijnt:

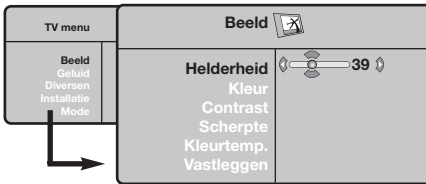

- 2 Gebruik de toetsen **^** **v** om een instelling te selecteren en de toetsen **<** **>** om de instelling af te regelen.
- 3 Zodra u de instellingen heeft uitgevoerd, selecteer dan de keuze **Vastleggen** en druk op **>** om de instelling vast te leggen. Druk op **EXIT** om de menu's te verlaten.

Beschrijving van de instellingen:

- **Helderheid:** om de helderheid van het beeld in te stellen.
- **Kleur:** om de kleurintensiteit in te stellen.
- **Contrast:** om het verschil tussen de lichte en de donkere kleuren in te stellen.
- **Scherpte:** om de scherpte van het beeld in te stellen.
- **Kleurtoon:** stelt de kleurweergave in: Koel (blauwer), Normaal (uitgebalanceerd) of Warm (roder).
- **Vastleggen:** om de instellingen van het beeld in het geheugen vast te leggen.

Instellen van het geluid

- 1 Druk op **MENU**, selecteer **Geluid** (**v**) en druk op **>**. Het menu **Geluid** verschijnt:

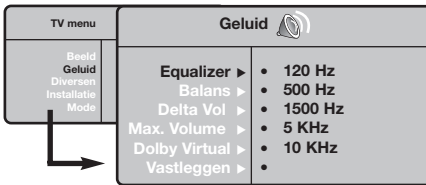

- 2 Gebruik de toetsen **^** **v** om een instelling te kiezen en de toetsen **<** **>** om in te stellen.
- 3 Als u het geluid heeft ingesteld, selecteer dan de optie **Vastleggen** en druk op **>** om de instelling vast te leggen.
- 4 Om de menu's te verlaten, druk op **EXIT**.

Beschrijving van de instellingen:

- **Equalizer:** om de frequenties in te stellen (van

lage tonen: 120 Hz tot hoge tonen: 10 kHz).

- **Balans:** om het geluid evenwichtig over de linker- en rechterluidsprekers te verdelen.
- **Delta Volume:** stelt u in staat om de volumeverschillen die tussen de verschillende programma's of de EXT-aansluitingen kunnen bestaan, te compenseren. Deze instelling is beschikbaar voor de programma's 0 tot 40 en de EXT-aansluitingen.
- **Max. Volume:** controleert automatisch het volume zodat verhogingen van het geluid kunnen worden beperkt, met name bij het schakelen tussen programma's of reclamespots.
- **Dolby Virtual:** Om het effect van verruimd geluid te activeren/desactiveren. Met de **EXIT** toets heeft u eveneens toegang tot al deze instellingen.
- **Vastleggen:** om de geluidinstellingen in het geheugen vast te leggen.

Instellen van de diversen

- 1 Druk op **MENU**, selecteer **Diversen** (**v**) en druk op **>**. U kan het volgende instellen:
- 2 **Timer:** zie volgende pagina.
- 3 **Contrast +:** automatische instelling van het beeldcontrast die het donkerste deel van het beeld permanent zwart maakt.
- 4 **Ruisonderdrukking:** vermindert de beeldruis

(sneeuw) bij een slechte ontvangst.

- 5 **Timer** (niet op alle uitvoeringen aanwezig): voor het instellen van de tijdsduur waarna automatisch naar de wachtstand wordt overgeschakeld.
- 6 Om de menu's te verlaten, druk op **EXIT**.

Wekfunctie (niet op alle uitvoeringen aanwezig)

Met dit menu kunt u de televisie als wekker gebruiken.

- 1 Druk op de toets .
- 2 Selecteer met de cursor het menu **Diversen** en vervolgens **Timer**:



- 3 **Timer**: voor het instellen van de tijdsduur waarna automatisch naar de wachtstand wordt overgeschakeld.
- 4 **Tijd**: voer de tijd in.

Opmerking: de tijd wordt automatisch geactualiseerd met de teletekstinformatie van het programma op

nr. 1. Indien dit programma geen teletekst heeft, dan kan de tijd niet worden aangepast.

- 5 **Starttijd**: voer het starttijdstip in.
- 6 **Stoptijd**: voer het eindtijdstip in.
- 7 **Programmanummer**: voer het nummer in van het programma dat u voor de wekfunctie wilt gebruiken. Voor de modellen die uitgerust zijn met radio kunt u een FM-station kiezen met behulp van de toetsen <> (met de toetsen   kunt u ook tv-programma's selecteren).
- 8 **Aan**: hier kunt u het volgende instellen:
 - **Een keer** om u éénmaal te wekken,
 - **Dagelijks** om dagelijks te wekken,
 - **Stop** om de wekfunctie uit te schakelen.
- 9 Druk op  om de tv in de wachtstand te zetten. Op de geprogrammeerde tijd gaat de tv vanzelf aan. Laat u de tv aan staan, dan zal die alleen op de aangegeven tijd van programma wisselen (en overgaan op de wachtstand **stoptijd**).

16:9 Formaten

De beelden die u ontvangt kunnen in het 16:9 (breedbeeld) of 4:3 (traditioneel beeld) formaat worden uitgezonden. Soms hebben 4:3 beelden een zwarte balk boven en onder in het beeld (letterbox uitzendingen). Met de 16:9 functie kunt u de zwarte balken laten verdwijnen en de (letterbox) uitzending beeldvullend weergeven.

Druk op de toets  (of <>) om een ander beeldformaat te kiezen:

Het televisietoestel is voorzien van een automatische beeldformaat-selectie. Hierdoor wordt het door sommige zenders specifiek uitgezonden signaal gedecodeerd en automatisch het juiste beeldformaat geselecteerd.

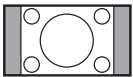

4:3

Het beeld wordt in het 4:3 formaat weergegeven, met brede zwarte stroken links en rechts van het beeld.



Zoom 14:9

Het beeld wordt naar het 14:9 formaat vergroot, met dunne zwarte stroken links en rechts van het beeld.



Zoom 16:9

Het beeld wordt naar het 16:9 formaat vergroot. Dit formaat is geschikt voor letterbox-uitzendingen (met zwarte balken boven en onder in het beeld).



Ondertitel Zoom

In dit formaat worden 4:3 beelden horizontaal en verticaal vergroot zodat het beeldvullend wordt weergegeven.



Superzoom

Met dit formaat worden 4:3 beelden beeldvullend weergegeven door het 4:3 beeld horizontaal te vergroten. Eventuele ondertitels blijven zichtbaar.



Breedbeeld

Met deze modus stelt u de goede verhoudingen in van beelden die in 16:9 worden verzonden. *Pas op:* in dit formaat worden 4:3 beelden vervormd weergegeven.

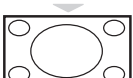

Full Screen

Met deze modus geeft u de beelden in full screen weer.

Teletekst

Teletekst is een informatiesysteem dat door bepaalde tv-kanalen wordt uitgezonden en als een krant kan worden geraadpleegd. Het voorziet ook in ondertiteling voor slechthorenden of voor mensen die weinig vertrouwd zijn met de taal waarin een bepaald programma wordt uitgezonden (kabelnetwerken, satellietkanalen, ...).



Druk op:

U krijgt:



Teletekst aanzetten

Om teletekst op te roepen, over te gaan op de transparante modus en vervolgens teletekst uit te zetten. De pagina met de hoofdingeefte geeft een lijst van rubrieken die kunnen worden geraadpleegd. Iedere rubriek heeft een paginanummer van drie cijfers. *Als het gekozen kanaal geen teletekst uitzendt, dan verschijnt de aanduiding 100 en het scherm blijft donker (verlaat in dit geval teletekst en kies een ander kanaal).*



Een pagina kiezen

Vorm het nummer van de gewenste pagina met de toetsen 0 tot 9 of - P +. Bijvoorbeeld: voor pagina 120, voer 1 2 0 in. Het nummer verschijnt in de linkerbovenhoek van het scherm, de paginateller begint te zoeken en vervolgens verschijnt de pagina. Herhaal de procedure om een andere pagina te raadplegen. *Als de teller blijft zoeken, betekent dit dat de gekozen pagina niet wordt uitgezonden. Kies in dit geval een ander nummer.*



Rechtstreekse keuze van de subpagina's

Onderaan de pagina staan gekleurde velden. Met de 4 gekleurde toetsen kunnen de ermee overeenkomende rubrieken of pagina's worden opgeroepen. *De gekleurde velden knipperen wanneer de pagina of de rubriek nog niet beschikbaar is.*



Inhoud

Om terug te keren naar de inhoud (gewoonlijk pagina 100).



Weergave van subpagina's onderbreken

Sommige pagina's bevatten subpagina's die elkaar automatisch opvolgen. Met deze toets kunt u de afwisseling van de subpagina's onderbreken of voortzetten. De aanduiding E= verschijnt bovenaan rechts.



Dubbele pagina teletekst

Om het afbeelden van twee pagina's van teletekst tegelijk te activeren of te desactiveren. De actieve pagina staat links en de volgende pagina staat rechts. Druk op de toets E= als u een pagina wilt bevriezen (bijvoorbeeld de samenvatting). De actieve pagina wordt de rechterpagina. Om terug te keren naar normale weergave, druk op E=.



Verborgene informatie

Om verborgen informatie te doen verschijnen of verdwijnen (oplossingen van spelletjes).



Een pagina vergroten

Om het bovenste of het onderste deel van de pagina weer te geven en vervolgens naar de normale paginagrootte terug te keren.



Favoriete pagina's

Voor de teletekstprogramma's 0 tot 40 kunt u 4 favoriete pagina's vastleggen die vervolgens kunnen worden opgeroepen met de gekleurde toetsen (rood, groen, geel, blauw).



- 1 Druk op de toets MENU om naar de modus favoriete pagina's te gaan.
- 2 Geef de teletekstpagina weer die u wilt vastleggen.
- 3 Houd vervolgens de gekleurde toets van uw keuze 3 seconden ingedrukt. De pagina wordt vastgelegd.
- 4 Herhaal deze stappen voor de andere gekleurde toetsen.
- 5 Van nu af aan verschijnen uw favoriete pagina's onderaan het scherm zodra u teletekst oproept.

Om de gewone rubrieken terug te vinden, druk op MENU. Houd E= 5 seconden lang ingedrukt om dit ongedaan te maken.

Gebruik van de radio

De radiomodus kiezen

Druk op de toets **[M]** van de afstandsbediening om de tv in radiomodus te zetten. Druk op de toets **[TV]** om opnieuw de TV-modus te kiezen. In radiomodus worden het nummer en de naam van het station (indien beschikbaar), de frequentie en de geluidsmodus op het scherm weergegeven.

Programma selecteren

Selecteer een FM-station met de toetsen **[D]/[E]** of - P + (van 1 tot 40).

Lijst met radiostations

Druk op de toets **[E]** om de lijst met radiostations weer te geven/te verbergen. Selecteer een station met de cursortoets.

De radiomenu's gebruiken

Met de toets **[MENU]** krijgt u toegang tot de instelfuncties van de radio.

Radiostations zoeken

Als u de snelle installatie hebt gebruikt, zijn alle beschikbare FM-stations opgeslagen in het geheugen. Om een nieuw station te zoeken gebruikt u het menu **Installatie: Automatisch** (om volledig te zoeken) of **Handmatig** (om per station te zoeken). Deze menu's werken op dezelfde manier als de TV-menu's.

Screensaver

In het menu **Diversen** kunt u de screensaver aan- of uitzetten.

Gebruik van de modus PC-scherm

PC-modus

Uw tv kan ook worden gebruikt als computerscherm. Met de functie PIP kunt u tegelijk op een verkleind scherm naar TV kijken.

U moet eerst de computer aansluiten en de resolutie aanpassen (zie pagina 11).

PC-modus kiezen

Druk op de toets **[PC]** van de afstandsbediening om de PC-A modus (VGA In) of PC-D modus (DVI In) te kiezen. Druk op de toets **[TV]** om de TV-modus te kiezen.

Wanneer de televisie gedurende minstens 5 seconden geen PC-sigitaal ontvangt, gaat het toestel automatisch in stand-by.

PIP gebruiken (Niet op alle uitvoeringen aanwezig)

In PC-modus kunt u een venster weergeven waarin u de tv-zenders kunt bekijken.

Opgelet: de PIP functie is enkel mogelijk als de computer aangesloten is op de DVI ingang (zie pag. 11).

- 1 Druk op de toets **[C]** om het PIP-scherm weer te geven. Het tv-beeld wordt in een klein venster weergegeven.
- 2 Druk opnieuw op de **[C]** toets om de grootte van het pip venster te wijzigen, naar dual screen over te schakelen, en het terug te laten verdwijnen.
- 3 Druk op de toetsen - P + om een ander programma te kiezen in het PIP-scherm of op de toets **[E]** wanneer u het beeld van een op de tv aangesloten toestel wil weergeven (videorecorder, DVD, ...).

Gebruiken van de PC-menu's

Druk op de toets h om toegang te krijgen tot de specifieke instellingen in de PC-modus.

Gebruik de cursor voor het regelen van (de instellingen worden automatisch opgeslagen):

- **Beeld:**
 - **Helderheid/Contrast:** om de helderheid en het contrast te regelen.
 - **Horizontaal/ Verticaal*:** voor het horizontaal en verticaal instellen van de beeldpositie.
 - **Kleurtemp.:** voor het instellen van de kleuren (koud, normaal of warm).
- **Audio keuze:** om te kiezen welk geluid wordt weergegeven op het toestel (PC of TV / Radio). U kunt bijvoorbeeld naar de radio luisteren terwijl u de computer gebruikt.
- **Diversen:**
 - **Fase/Clock*:** voor het verwijderen van horizontale (Fase) en verticale (Clock) stoorlijnen.
 - **Formaat:** om te schakelen tussen vergrote of standaard weergave van de PC-schermen.
 - **PIP:** voor het instellen van het formaat en de positie van het PIP-scherm.
 - **Automatisch* :** de positie wordt automatisch ingesteld.
- **Fabr. inst. :** om terug te keren naar de fabriekinstellingen (standaard instellingen).
- **Mode:** om terug te keren naar TV of radio modus.

** Deze instellingen zijn niet beschikbaar als de computer aangesloten is op de DVI ingang.*

Aansluiten van extra apparatuur

De televisie heeft 2 externe aansluitingen aan de achterkant van het toestel (EXT1 en EXT2).

Om de aansluitingen te vergemakkelijken, verwijder de afdekplaat van de stand en de achterwand van de TV.

Voer de kabels door de voet van het toestel. Bevestig opnieuw de afdekplaat van de stand.

De EXT1 aansluiting heeft audio en video ingangen/uitgangen en RGB ingangen.

De EXT2 aansluiting heeft audio en video ingangen/uitgangen en S-VHS ingangen.

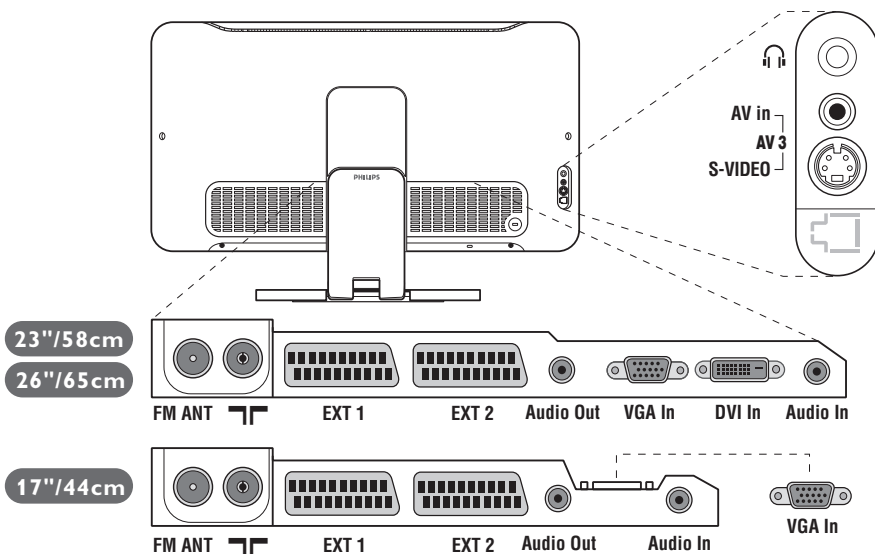

Videorecorder

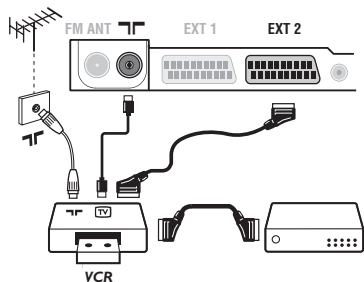

Andere apparaten

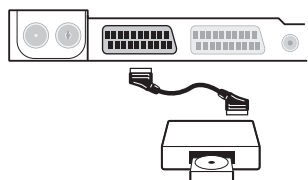

Sluit de recorder aan zoals hiernaast is weergegeven. Gebruik een euroconnector kabel van goede kwaliteit.

Als uw videorecorder geen euroconnector aansluiting heeft, is de verbinding alleen mogelijk via de antennekabel. U dient dan af te stemmen op het testsignaal van uw videorecorder en dit programmanummer 0 toe te kennen (zie handmatig vastleggen, p. 5). Om het beeld van de videorecorder weer te geven, druk op **0**.

Videorecorder met decoder

Sluit de decoder aan op de tweede euroconnector aansluiting van de videorecorder. U kunt dan ook gecodeerde uitzendingen opnemen.

Satellietontvanger, decoder, CDV, etc.

Maak de aansluitingen zoals hiernaast is weergegeven.

Sluit voor een optimale beeldkwaliteit apparatuur die RGB signalen produceert (digitale decoder, DVD, bepaalde CDV drives, etc.) aan op EXT1, en apparatuur die S-VHS signalen produceert (S-VHS en Hi-8 videorecorders) op EXT2 en alle andere apparatuur op EXT1 of EXT2.

Het selecteren van aangesloten apparatuur

Druk op de **0** toets om **EXT1, EXT2/S-VHS2** (S-VHS signalen van de EXT2 aansluiting) en **AV/S-VHS** voor aansluitingen aan de voorkant (afhankelijk van het model) te selecteren.

De meeste apparaten (decoder, videorecorder) schakelen zelf om.

Aansluitingen aan de zijkant

Maak de aansluitingen zoals hiernaast is weergegeven.

Met de toets , kies **AV/S-VHS**.

Bij een mono-toestel sluit u het geluidssignaal aan op de ingang **AUDIO L** (of **AUDIO R**). Het geluid komt automatisch uit de linker- en rechterluidsprekers van het televisietoestel.

Hoofdtelefoon

Wanneer de hoofdtelefoon aangesloten is, wordt het geluid van het televisietoestel uitgezet. Met de toetsen -  + kunt u het volume regelen.

De impedantie van de hoofdtelefoon moet tussen 32 en 600 ohm liggen.

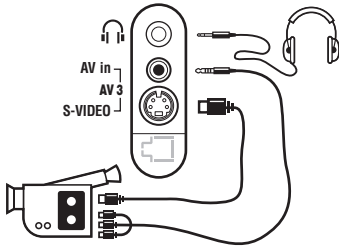

Versterker

Om een hi-fi systeem aan te sluiten, dient u een audiokabel te gebruiken en de **Audio out** uitgangen van het TV toestel aan te sluiten op de ingangen "AUDIO IN" "L" en "R" van de versterker van uw hi-fi.

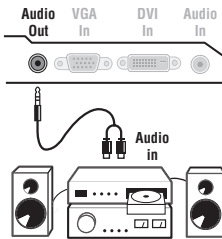

Computer

Sluit de schermuitgang van uw computer aan op de **PC input VGA In** of **DVI In** (Niet op alle uitvoeringen aanwezig) ingang van de TV. Sluit de **Audio out L** en **R** uitgangen van de computer aan op de **Audio in (PC)** ingang van de televisie.

Opgelet: de PIP functie is enkel mogelijk als de computer aangesloten is op de DVI ingang. Meer informatie over het gebruik van de PC-modus vindt u op pagina 9.

De optimale schermresolutie configureert u op de PC met de instelling 1024 x 768, 60 Hz.

Opgelet: wanneer u een andere resolutie gebruikt, kan het gebeuren dat de PIP-functie niet werkt. U ziet dan een waarschuwing op het scherm.

Hier vindt u een lijst met de verschillende resoluties die beschikbaar zijn op uw televisie:

640 x 350, 70 Hz	720 x 400, 70 Hz	1024 x 768, 60 Hz
640 x 350, 85 Hz	720 x 400, 85 Hz	1024 x 768, 70 Hz
640 x 480, 60 Hz	800 x 600, 56 Hz	1024 x 768, 75 Hz
640 x 480, 67 Hz	800 x 600, 60 Hz	1024 x 768, 85 Hz
640 x 480, 72 Hz	800 x 600, 72 Hz	1152 x 864, 75 Hz
640 x 480, 75 Hz	800 x 600, 75 Hz	1280 x 960, 60 Hz
640 x 480, 85 Hz	800 x 600, 85 Hz	1280 x 1024, 60 Hz
	832 x 624, 75 Hz	1280 x 1024, 75 Hz

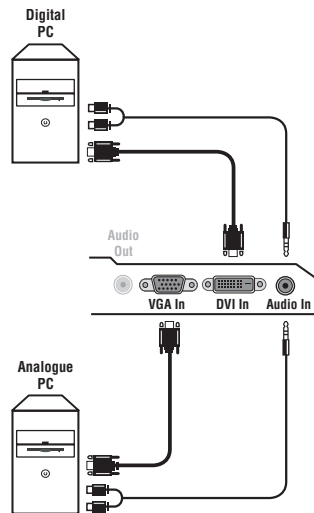

Tips

Slechte ontvangst	Dubbele beelden, echobeelden of schaduwen kunnen het gevolg zijn van de nabijheid van bergen of hoge gebouwen. Probeer in zo'n geval het beeld handmatig bij te stellen: zie "fijnafstemming" (p. 5) of verander de oriëntatie van de buitenantenne. Met de binnenantennes kan ontvangst in bepaalde omstandigheden moeilijk zijn. U kan dit verbeteren door de antenne te draaien. Indien de ontvangst middelmatig blijft, dan dient u een buitenantenne te gebruiken.
Geen beeld	Is de antenne op de juiste manier aangesloten? Hebt u het juiste systeem gekozen? (p. 5) Slecht aangesloten euroconnector kabels of antenne aansluitingen zijn vaak de oorzaak van problemen met beeld of geluid (soms gaan de aansluitingen gedeeltelijk los als het TV toestel wordt verplaatst of gedraaid. Controleer alle aansluitingen.
Geen geluid	Als u op bepaalde kanalen wel beeld ontvangt, maar geen geluid, betekent dit dat u niet het juiste TV systeem hebt. Wijzig de Systeem instelling (p. 5). De versterker die is aangesloten op de televisie geeft geen geluid. Controleer of u de audio ingang en uitgang niet hebt verwisseld.
De PC-modus of PIP-functie werkt niet	Controleer of uw computer is ingesteld op een compatibele resolutie (zie pagina 11). U krijgt in PC-modus geen radiogeluid ? Wanneer PIP actief is, krijgt u automatisch het TV-geluid.
De afstandsbediening werkt niet meer ?	Reageert het TV toestel niet op de afstandsbediening of knippert het indicatielampje aan het toestel niet meer wanneer u de afstandsbediening gebruikt ? Vervang de batterij.
Stand-by	Als het toestel gedurende 15 minuten geen signaal ontvangt, gaat het automatisch in de wachtstand. Om energie te sparen bestaat uw TV uit onderdelen die in de wachtstand slechts zeer weinig stroom verbruiken (minder dan 1W).
Schoonmaken	Het scherm en de kast van uw TV mogen alleen worden schoongemaakt met een zacht en niet-pluizend doekje. Gebruik nooit een schoonmaakmiddel op basis van alcohol of oplosmiddel.
Nog steeds geen resultaten?	Trek de stekker van de TV gedurende minstens 30 seconden uit. Steek nadien de stekker opnieuw in het stopcontact. Als uw TV toestel defect is, probeer het dan nooit zelf te repareren: neem contact op met de serviceafdeling van uw verkoper.

Verklaring technische termen

RGB-signalen : dit zijn de 3 videosignalen (rood, groen, blauw) van het beeldsignaal. Met deze signalen wordt een betere beeldkwaliteit verkregen.

S-VHS signalen: Dit zijn twee gescheiden Y/C videosignalen van de S-VHS en Hi-8 opnamestandaards. De luminantiesignalen Y (zwart en wit) en chrominantiesignalen C (kleur) worden apart op de videoband opgenomen. Dit geeft een betere beeldkwaliteit dan met gewone video (VHS en 8 mm) waarbij de Y/C signalen worden gecombineerd tot één videosignaal.

NICAM geluid: Proces waarmee digitaal geluid kan worden uitgezonden.

Systeem: Televisiebeelden worden niet in alle landen op dezelfde manier uitgezonden. Er zijn verschillende standaards: BG, DK, I, en LL'. Met de **Systeem** instelling (p. 5) kunnen deze verschillende standaards worden gekozen. Dit moet niet worden verward met PAL of SECAM kleurcodering. Pal wordt gebruikt in de meeste landen van Europa, Secam in Frankrijk, Rusland en de meeste Afrikaanse landen. De Verenigde Staten en Japan gebruiken een ander systeem, NTSC genaamd. De EXT1 en EXT2 ingangen kunnen opnames met NTSC kleurcodering weergeven.

16:9: Verwijst naar de verhouding tussen de breedte en hoogte van het scherm. Breedbeeldtelevisies hebben een verhouding van 16:9, de traditionele televisietoestellen hebben een 4:3 scherm.

Einleitung

Wir danken Ihnen für Ihr Vertrauen, daß Sie uns durch den Kauf dieses Fernsehgerätes entgegenbringen. Diese Bedienungsanleitung soll Ihnen bei der Installierung und der Bedienung Ihres Fernsehgerätes behilflich sein. Wir bitten Sie, diese Anleitung sorgfältig durchzulesen. Wir hoffen, daß unsere Technologie Ihren Erwartungen gerecht wird.

Inhaltsverzeichnis

Installation

LCD-Fernsehgerät	2
Die Tasten des Fernsehgerätes	2
Die Tasten der Fernbedienung	3
Installation des Fernsehgerätes	4
Schnellinstallation der Programme	4
Sortieren der Programme	5
Manuelles Speichern	5
Weitere über das Menü "Einstellung" verfügbare Optionen	5

Bedienung

Bildeinstellungen	6
Toneinstellungen	6
Einstellungen von Sonderfunktionen	6
Weckfunktion	7
Format 16:9	7
Videotext	8
Verwendung des Radios	9
Verwendung als PC-Monitor	9

Peripherie-Geräte

Videorecorder	10
Weitere Geräte	10
Wahl der angeschlossenen Geräte	10
Anschlüsse auf der Geräteseite	11
Verstärker	11
Computer	11

Praktische Informationen

Tips	12
Glossar	12



Hinweis für Recycling

Ihr Fernsehgerät besteht aus Materialien, die wiederverwendet oder für Recycling weiterverarbeitet werden können. Als Beitrag zum Umweltschutz werden die Geräte von Spezialfirmen entsorgt, die sie dann für das Recycling weiterverarbeiten (Weitere Informationen erhalten Sie bei Ihrem Fachhändler).

LCD-Fernsehgerät

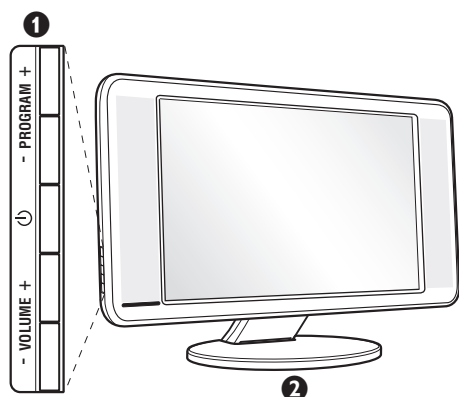

1 Die Tasten des Fernsehgeräts

- : Ein-/Ausschalten des Fernsehgeräts.
- VOLUME - + (- +) : Einstellen der Lautstärke.
- PROGRAM - + (- P +) : Auswahl der Programme.
- MENU : Um die Menüs aufzurufen oder zu schließen, drücken Sie gleichzeitig die beiden Tasten - und +. Mit den Tasten P - + können Sie eine Einstellung auswählen, und mit den Tasten - + können Sie Änderungen an der ausgewählten Einstellung vornehmen.

2 Verstellbarer Standfuß.

Der Standfuß kann abgenommen und durch das optional erhältliche Montageset für die Anbringung an der Wand ersetzt werden (Informationen erhalten Sie bei Ihrem Händler).

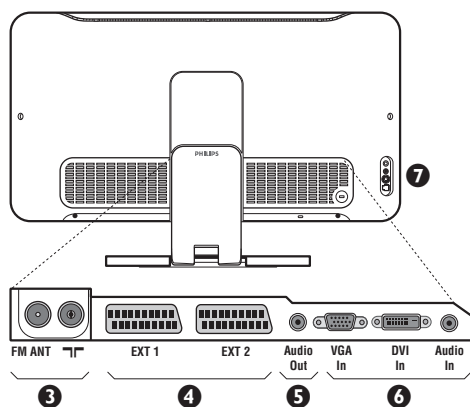

Rückseite:

Die wichtigsten Anschlüsse befinden sich auf der Unterseite des Geräts.

Genauere Hinweise zu den einzelnen Anschlüssen finden Sie auf Seite 10.

- 3 Buchsen für Fernseh- und Radioantenne
- 4 SCART-Buchse EXT1 und EXT2
- 5 Audio out: für Verstärker.
- 6 VGA-Eingang, DVI-Eingang* und Audioanschluss für Computer
- 7 Anschlüsse auf der Geräteseite

* nur bei einigen Modellen verfügbar

Fernbedienung

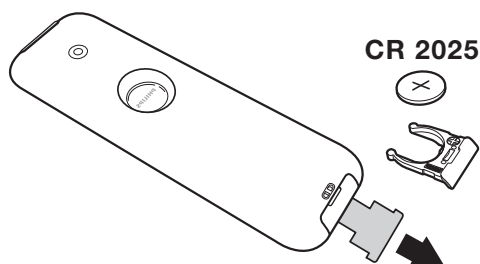

Ziehen Sie die Isolationsfolie von der Batterie ab, um die Fernbedienung zu aktivieren.

Aus Gründen des Umweltschutzes enthält die mitgelieferte Batterie kein Quecksilber, Nickel oder Cadmium. Werfen Sie leere Batterien nicht weg, sondern entsorgen Sie sie vorschriftsgemäß (erkundigen Sie sich hierzu bei Ihrem Fachhändler).

Die Tasten der Fernbedienung

Tonmodus
Ermöglicht die Ausgabe von **Stereo**- bzw. **Nicam-Stereo**-Sendungen in **Mono** bzw. für zweisprachige Sendungen die Auswahl zwischen **Dual I** und **Dual II**.
Beim Umschalten auf **Mono** erscheint die Angabe **Mono** in Rot.

Wahl der EXT-Anschlüsse (S. 10)
Drücken Sie diese Taste mehrmals, um das angeschlossene Gerät auszuwählen.

Format 16:9 (S. 7)

PIP aufrufen (S. 8)

PC/TV/Radio (S. 9)
Mit diesen Tasten wechseln Sie zwischen PC-, TV- und Radiomodus.

Active Control
Optimiert die Bildqualität, angepasst an die Empfangsqualität und den Ambi Light-Einstellungen.

Richtungstasten (▲▼◀▶)
Mit diesen vier Tasten können Sie sich innerhalb der Menüs bewegen.

Menü
Zum Aufrufen bzw. Verlassen der Menüs.

Stummtaste
Zum vorübergehenden Abschalten bzw. Wiedereinschalten des Tons.

Lautstärke
Zum Einstellen der Lautstärke.

Bild- und Ton-Voreinstellungen
Bietet Zugriff auf eine Reihe von Voreinstellungen für Bild und Ton.
Die Position **Persönlich** entspricht den in den Menüs vorgenommenen Einstellungen.

Bildschirmanzeigen
Zum Anzeigen/Ausblenden der Programmnummer, der Soundmodi und der noch verbleibenden Einschaltdauer. Halten Sie die Taste 5 Sekunden lang gedrückt, um die Programmnummer permanent anzuzeigen.

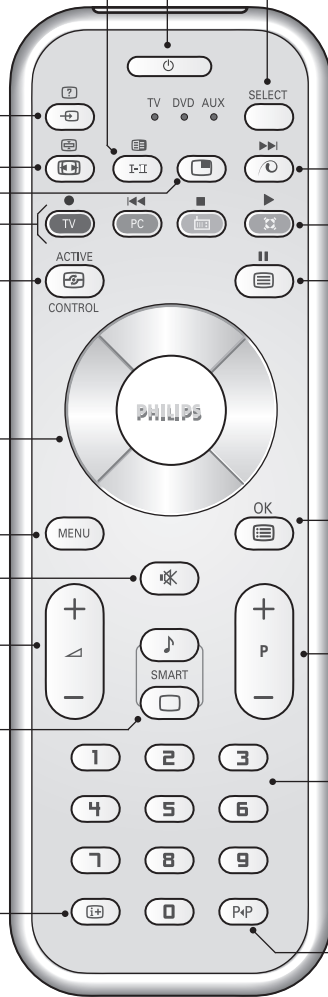

Bereitschaftsposition

Zum Umschalten in die Bereitschaftsposition. Um das Fernsehgerät erneut einzuschalten, drücken Sie die Taste **⏻**, **P - +** oder **(0)/(9)**.

Modus-Wahlschalter *

Pixel Plus (je nach Version)

Zum Aktivieren / Deaktivieren des Demo-Modus vom Pixel Plus Processing.

Surround-Ton

Zum Aktivieren/Deaktivieren des Raumklangeffekts. Bei Stereo-Klang wird der Eindruck vermittelt, die Lautsprecher stünden weiter auseinander. Bei Modellen mit Virtual Dolby Surround* werden Dolby Surround Pro Logic-Klangeffekte erzielt.

Aufruf Videotext (S. 8).

Programmliste

Anzeigen / Löschen der Programmliste. Mit den Tasten **▲ ▼** können Sie ein Programm auswählen, mit der Taste **>** können Sie ein Programm anzeigen.

Wahl der Sender

Mit diesen Tasten können die Sender ausgewählt werden. Nach Auswahl des Senders werden für einige Sekunden die Nummer und der Soundmode angezeigt. Bei Sendern mit Videotext wird am unteren Bildschirmrand der Name des Senders angezeigt.

Zifferntasten

Zur direkten Eingabe einer Programmnummer. Bei zweistelligen Programmnummern muß die zweite Zahl eingegeben werden, bevor die Linie erlischt

Vorhergehendes Programm

Drücken Sie diese Taste, um zum zuvor angezeigten Sender zurückzukehren.

* Hergestellt unter Lizenz der Dolby Laboratories. "Dolby" und das Doppel-D-Symbol sind Marken der Dolby Laboratories.

* Modus-Wahlschalter

Mit der Fernbedienung können Sie die Hauptfunktionen des Videorecorders steuern.

Drücken Sie die Taste **Select**, um den gewünschten Modus auszuwählen: **DVD** oder **AUX**.

Die Kontrolllampe der Fernbedienung zeigt den ausgewählten Modus an. Die Kontrolllampe erlischt automatisch nach 20 Sekunden ohne Aktion (Rückkehr zum TV-Modus). Je nach Gerät sind die Tasten wie folgt belegt :

⏻ **(E-I)** **●** **◀▶** **▶▶** **▶▶** **||** **OK** **(MENU)** **▲ ▼ ◀ ▶** (Richtungstasten) **P - +** **(0)/(9)** **(E-I)** **(P+P)**

Installation des Fernsehgerätes

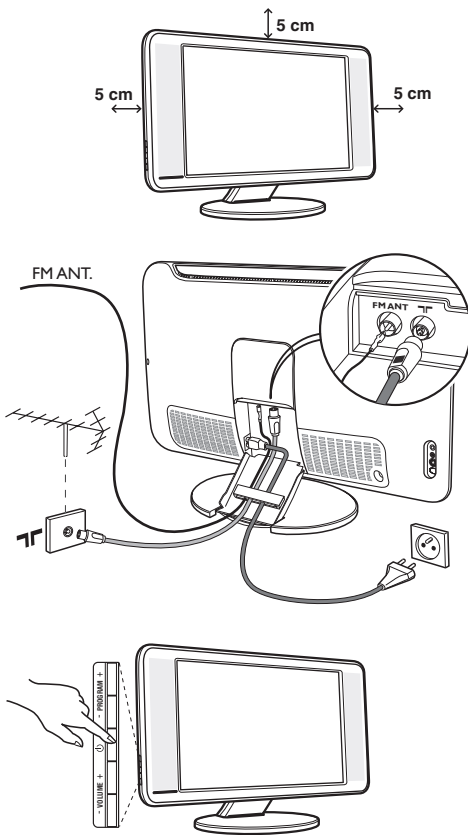

1 Aufstellen des Fernsehgeräts

Stellen Sie das Fernsehgerät auf eine stabile Unterlage. Um Gefahren zu vermeiden, achten Sie darauf, dass das Fernsehgerät nicht in Kontakt mit Wasser kommt. Außerdem dürfen sich keine Wärme abstrahlenden Gegenstände (z. B. Lampen, Kerzen, Heizkörper) in unmittelbarer Nähe des Geräts befinden. Achten Sie darauf, dass die Lüftungsschlitze auf der Rückseite immer frei bleiben.

2 Antennenanschluss

- Schließen Sie das mitgelieferte Antennenkabel an der Buchse **FM ANT.** auf der Unterseite des Fernsehgeräts und an den Antennenstecker an.
- Schließen Sie das Radio-Antennenkabel an die Buchse **FM ANT** auf der Unterseite des Fernsehers an.
- Verbinden Sie das Netzkabel mit der vorgesehenen Buchse an der Unterseite des Gerätes und stecken den Netzstecker in die Steckdose (220-240 V / 50 Hz).
- Führen Sie die Kabel durch den Standfuß des Fernsehgeräts hindurch.

Hinweise zum Anschluss weiterer Geräte finden Sie auf S. 10.

3 Einschalten

Mit der Taste **EIN/AUS** wird das Fernsehgerät eingeschaltet. Die grüne Kontrolllampe leuchtet auf, und der Bildschirm wird hell. Fahren Sie direkt mit der **Schnellinstallation** auf Seite 4 fort. Sollte das Fernsehgerät im Bereitschaftsmodus bleiben (rote Kontrolllampe), drücken Sie die Taste **P +** auf der Fernbedienung. Wenn Sie die Fernbedienung verwenden, blinkt die Kontrolllampe.

Schnellinstallation der Programme

Plug & Play

Wenn Sie das Fernsehgerät zum ersten Mal einschalten, wird ein Menü am Bildschirm angezeigt. Über dieses Menü können Sie ein Land sowie die Menüsprache auswählen:

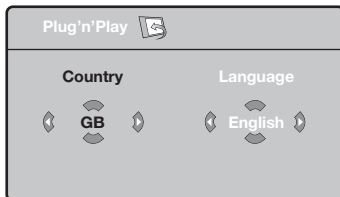

Wenn das Menü nicht angezeigt wird, halten Sie die Tasten **▲**- und **▶**+ des Fernsehgeräts 5 Sekunden lang gedrückt. Daraufhin wird das Menü angezeigt.

- 1 Wählen Sie Ihr Land mit den Tasten **▲** **▼** der Fernbedienung aus, und bestätigen Sie mit **>**. Wenn Ihr Land in der Liste nicht aufgeführt ist, wählen Sie "..."
- 2 Wählen Sie dann Ihre Sprache mit den Tasten

▲ **▼** aus, und bestätigen Sie mit **>**.

- 3 Die Suche wird automatisch gestartet. Alle empfangbaren Fernseh- und Radiosender werden gespeichert. Dieser Vorgang dauert einige Minuten. Der Suchstatus sowie die Anzahl der gefundenen Programme werden am Bildschirm angezeigt. Nach Abschluss der Suche wird das Menü ausgeblendet. Um die Suche zu verlassen bzw. zu unterbrechen, drücken Sie die Taste **(MENU)**. Wenn kein Programm gefunden wird, schlagen Sie im Kapitel mit den Hinweisen auf Seite 12 nach.
- 4 Wenn der Sender oder das Kabelnetz das automatische Sortiersignal sendet, werden die Programme in der richtigen Reihenfolge durchnummeriert. Die Installation ist damit beendet.
- 5 Anderenfalls müssen Sie die Programme über das Menü Sortieren neu nummerieren. Einige Sender bzw. Kabelnetze verwenden eigene Sortierparameter (Region, Sprache, usw.). Verwenden Sie in diesem Fall für Ihre Wahl die Tasten **▲** **▼**, und bestätigen Sie mit der Taste **>**.

Sortieren der Programme

- 1 Drücken Sie die Taste **MENU**. Das **TV Menü** wird am Bildschirm angezeigt.

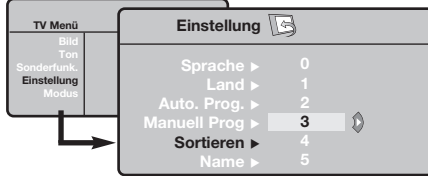

- 2 Wählen Sie mit den Pfeiltasten das Menü

- 3 **Einstellung** und anschließend das Menü Sortieren.
- 4 Wählen Sie mit den Tasten **^** **v** das Programm, das neu nummeriert werden soll, und drücken Sie die Taste **>**.
- 5 Wählen Sie anschließend mit den Tasten **^** **v** die neue Nummer, und bestätigen Sie mit **<**.
- 6 Wiederholen Sie die Schritte **3** und **4**, bis alle Programme in der richtigen Reihenfolge gespeichert sind.
- 7 Drücken Sie die Taste **EXIT**, um die Menüs zu verlassen.

Manuelles Speichern

Mit Hilfe dieses Menüs können die Programme einzeln gespeichert werden.

- 1 Drücken Sie die Taste **MENU**.
- 2 Wählen Sie mit den Pfeiltasten das Menü **Einstellung** und anschließend den Menüpunkt **Manuell Prog.**:

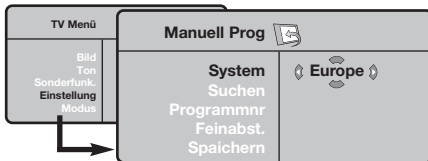

- 3 **System:** Wählen Sie **Europe** (automatische Suche*) oder suchen Sie manuell mit folgenden Empfangsnormen: **West Eur** (BG), **East Eur** (DK), **UK** (I) oder **France** (LL).

* Ausnahme: Frankreich (Empfangsnorm LL). Dort kann nur die Option **France** gewählt werden.

- 4 **Suchen:** Drücken Sie die Taste **>**. Die Suche

beginnt. Sobald ein Programm gefunden wird, wird der Suchlauf unterbrochen, und der Name des Programms wird angezeigt (falls vorhanden). Fahren Sie mit dem nächsten Schritt fort. Wenn Ihnen die Frequenz des gesuchten Programms bekannt ist, können Sie die entsprechende Zahl mit Hilfe der Tasten **0** bis **9** direkt eingeben. Wenn kein Programm gefunden wird, schlagen Sie im Kapitel mit den Hinweisen auf Seite 12 nach.

- 5 **Programmnr:** Geben Sie mit Hilfe der Tasten **<>** bzw. **0** bis **9** die gewünschte Programmnummer ein.
- 6 **Feinabst.:** Wenn die Empfangsqualität nicht zufriedenstellend ist, korrigieren Sie mit den Tasten **<>**.
- 7 **Speichern:** Drücken Sie die Taste **>**. Das Programm wird gespeichert.
- 8 Wiederholen Sie die Schritte **4** bis **8**, bis alle Programme gespeichert sind.

Verlassen der Menüs: Drücken Sie die Taste **EXIT**.

Weitere über das Menü Einstellung verfügbare Optionen

- 1 Drücken Sie die Taste **MENU**, und wählen Sie das Menü **Einstellung**:
- 2 **Sprache:** Zum Auswählen der Menüsprache.
- 3 **Land:** Zum Auswählen Ihres Landes (D für Deutschland oder A für Österreich).
Diese Einstellung bestimmt maßgebend die Suche, die automatische Programmsortierung und die Anzeige des Videotexts. Wenn Ihr Land in der Liste nicht aufgeführt ist, wählen Sie "..."
- 4 **Auto. Prog.:** Zum Starten der automatischen Suche nach allen in Ihrer Region empfangbaren Programmen. Wenn der Sender oder das Kabelnetz das automatische Sortiersignal sendet, werden die Programme in der richtigen Reihenfolge durchnummeriert. Anderenfalls müssen Sie die Programme über das Menü **Sortieren** neu nummerieren (siehe S. 4).
Einige Sender bzw. Kabelnetze verwenden eigene Sortierparameter (Region, Sprache, usw.). Verwenden

Sie in diesem Fall für Ihre Wahl die Tasten **^** **v**, und bestätigen Sie mit der Taste **>**. Um die Suche zu verlassen bzw. zu unterbrechen, drücken Sie die Taste **MENU**. Wenn kein Sender gefunden wird, schlagen Sie im Kapitel mit den Hinweisen auf Seite 12 nach.

- 5 **Name** (nur bei einigen Modellen verfügbar): Sie können den Programmen, Radiosender und externen Geräten einen Namen zuordnen. Mit den Tasten **<>** können Sie sich im Anzeigebereich des Namens bewegen (5 Zeichen), mit den Tasten **^** **v** wählen Sie die Zeichen aus. Wenn die Namens eingabe beendet ist, drücken Sie die Taste **<**, um den Vorgang abzuschließen. Der Name wird gespeichert.
Hinweis: Bei der Installation werden den Programmen automatisch Namen zugeordnet, wenn das Erkennungssignal gesendet wird.
- 6 Drücken Sie die Taste **EXIT**, um die Menüs zu verlassen.

Bildeinstellungen

- 1 Drücken Sie die Taste **MENU** und dann die Taste **>**. Das Menü **Bild** wird angezeigt:

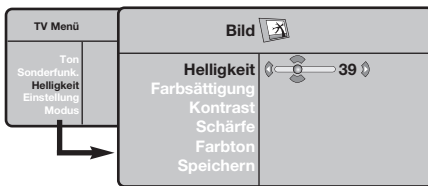

- 2 Mit den Tasten **^** **v** wählen Sie eine Einstellung aus, und mit den Tasten **<** **>** nehmen Sie die Einstellung vor.
- 3 Nachdem Sie die Einstellungen vorgenommen haben, wählen Sie den Menüpunkt **Speichern** und drücken die Taste **>**, um die Einstellungen zu speichern. Drücken Sie **EXIT**, um die Menüs zu verlassen.

Beschreibung der Einstellungen:

- **Helligkeit:** Zum Einstellen der Helligkeit des Bildes.
- **Farbsättigung:** Zum Einstellen der Farbintensität.
- **Kontrast:** Zum Einstellen des Unterschieds zwischen den hellen und den dunklen Tönen.
- **Schärfe:** Zum Einstellen der Bildschärfe.
- **Farbton:** Zum Einstellen der Farbwiedergabe des Bildes: **Kalt** (bläulicher Weißton), **Normal** (ausgewogener Weißton) oder **Warm** (rötlicher Weißton).
- **Speichern:** Zum Speichern der Bildeinstellungen.

Toneinstellungen

- 1 Drücken Sie die Taste **MENU**, wählen Sie **Ton** (**v**) und drücken Sie dann die Taste **>**. Das Menü **Ton** wird angezeigt:

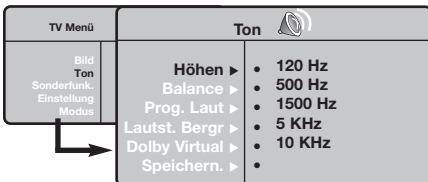

- 2 Mit den Tasten **^** **v** wählen Sie eine Einstellung aus, und mit den Tasten **<** **>** nehmen Sie die Einstellung vor.
- 3 Nachdem Sie die Einstellungen vorgenommen haben, wählen Sie den Menüpunkt **Speichern** und drücken die Taste **>**, um die Einstellungen zu speichern.
- 4 Drücken Sie die Taste **EXIT**, um die Menüs zu verlassen.

Beschreibung der Einstellungen:

- **Equalizer:** Zur Einstellung des Klangcharakters (von den Tiefen (120 Hz) bis zu den Höhen (10 kHz)).
- **Balance:** Zum Ausgleichen des Tons auf dem linken und rechten Lautsprecher.
- **Prog. Laut** (Lautstärkeanpassung): Zum Ausgleichen des Lautstärkeunterschieds zwischen verschiedenen Programmen oder externen Geräten. Diese Einstellung kann für die Programme 0 bis 40 und die externen Geräte verwendet werden.
- **Lautst.Begr.** : Zur automatischen Lautstärkeregelung, damit Lautstärkeunterschiede bei Programmwechsel oder bei Werbespots begrenzt werden.
- **Dolby Virtual:** Zum Aktivieren/Deaktivieren des Raumklangeffekts. *Zu diesen Einstellungen haben Sie auch mit der Taste **EXIT** Zugang.*
- **Speichern:** Zum Speichern der Toneinstellungen.

Einstellungen von Sonderfunktionen

- 1 Drücken Sie die Taste **MENU**, wählen Sie das Menü **Sonderfunk** (**v**), und drücken Sie anschließend die Taste **>**. Sie können folgende Einstellungen vornehmen:
- 2 **Timer:** siehe nächste Seite.
- 3 **Kontrast +:** Automatische Einstellung des Bildkontrasts, wobei die dunkelsten Teile des Bildes auf Schwarz festlegt werden.

- 4 **NR** : Zum Unterdrücken von Bildrauschen (Schnee) bei schlechtem Empfang.
- 5 **Autom. Absch.** (nur bei einigen Modellen verfügbar): Zum Festlegen einer Zeitspanne, nach der automatisch in den Bereitschaftsmodus geschaltet wird.
- 6 Drücken Sie die Taste **EXIT**, um die Menüs zu verlassen.

Weckfunktion (nur bei einigen Modellen verfügbar)

Mit dieser Funktion können Sie Ihr Fernsehgerät als Wecker verwenden.

- 1 Drücken Sie die Taste **MENU**.
- 2 Wählen Sie mit den Pfeiltasten das Menü **Sonderfunk** und anschließend **Timer**:

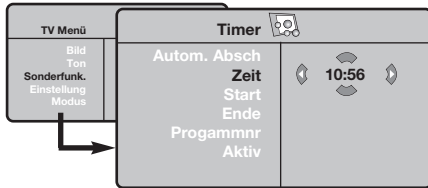

- 3 **Autom. Absch.:** Zum Festlegen einer Zeitspanne, nach der automatisch in den Bereitschaftsmodus geschaltet wird.
- 4 **Zeit:** Geben Sie die aktuelle Uhrzeit ein.
Anmerkung: Die Uhrzeit wird automatisch aktualisiert beim Einschalten mit dem Netzschalter; vom Videotext auf Progr. Nr. 1. Programms aktualisiert. Wenn dieses Programm nicht über Videotext verfügt, erfolgt keine Aktualisierung.

- 5 **Start:** Geben Sie die Einschaltzeit des Fernsehgeräts ein.
- 6 **Ende:** Geben Sie die Uhrzeit ein, zu der das Fernsehgerät in den Bereitschaftsmodus umschalten soll.
- 7 **Programmnr.:** Geben Sie die für das Wecken gewünschte Programmnummer ein. Mit den Tasten **<** **>**, können Sie einen UKW-Sender auswählen (mit den Tasten **D** **E** können nur Fernsehprogramme ausgewählt werden).
- 8 **Aktiv:** Sie können folgende Einstellungen vornehmen:
 - **Einmal:** Wenn Sie nur einmal geweckt werden möchten
 - **Täglich:** Wenn Sie täglich geweckt werden möchten
 - **Stop:** Wenn Sie nicht mehr geweckt werden möchten.
- 9 Drücken Sie die Taste **Power**, um das Fernsehgerät in den Bereitschaftsmodus zu schalten. Das Fernsehgerät schaltet sich automatisch zur programmierten Uhrzeit ein. Wenn Sie das Fernsehgerät eingeschaltet lassen, erfolgt zur angegebenen Uhrzeit nur ein Programmwechsel (und zu der für Ende angegebenen Uhrzeit das Umschalten in den Bereitschaftsmodus).

Bildformate 16:9

Die Bilder, die Sie empfangen, können im Bildformat 16:9 (breiter Bildschirm) oder 4:3 (konventioneller Bildschirm) übertragen werden. Die Bilder 4:3 haben manchmal oben und unten einen schwarzen Streifen (Letterboxformat). Mit dieser Funktion können die schwarzen Streifen entfernt und die Darstellung der Bilder auf dem Bildschirm optimiert werden.

Die Taste **AS** (oder **<** **>**) drücken, um die verschiedenen Funktionsarten zu wählen: Der Fernseher ist mit einer automatischen Umschaltung ausgestattet, die das von einigen Programmen gesendete Kenn-Signal dekodiert und das richtige Bildschirmformat wählt.

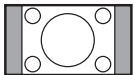

4:3

Das Bild wird im Format 4:3 wiedergegeben, ein schwarzer Streifen erscheint an jeder Seite des Bildes.



Zoom 14:9

Das Bild ist auf das Format 14:9 vergrößert, ein kleiner schwarzer Streifen bleibt an jeder Seite des Bildes.



Zoom 16:9

Das Bild ist auf das Format 16:9 vergrößert. Diese Funktionsart wird empfohlen, um ein Letterboxbild mit schwarzen Streifen oben und unten im Vollformat zu zeigen.

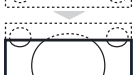

16:9 Untertitel

Mit dieser Funktionsart können die Bilder 4:3 auf der ganzen Bildschirmfläche gesehen werden, indem die Untertitel sichtbar bleiben.



Super Zoom

Mit dieser Funktionsart können die Bilder im Format 4:3 auf der ganzen Bildschirmfläche gesehen werden, indem beide Seiten des Bildes verbreitert werden.



Breitbild

In diesem Modus bleibt das Seitenverhältnis von Bildern im 16:9-Format erhalten.
Achtung: Wenn Sie ein Bild 4:3 ansehen, wird es horizontal verbreitert.



Full Screen

In diesem Modus wird das Bild auf dem kompletten Bildschirm angezeigt.

Videotext

Videotext ist ein Informationssystem, das von einigen Sendern ausgestrahlt wird und wie eine Zeitung gelesen werden kann. Dieses System ermöglicht auch den Zugang zu Untertiteln für Schwerhörige oder Personen, die mit der Sprache des übertragenen Programms (über Kabel, Satellit usw.) nur wenig vertraut sind.

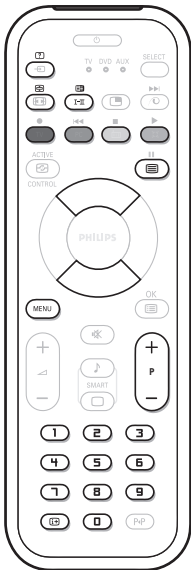

Taste:

Funktion:



Aufruf Videotext

Zum Aufrufen des Videotexts, zum Wechsel in den "transparenten Modus" und zum Verlassen des Videotexts. Das Inhaltsverzeichnis mit der Liste der Themen, auf die Sie zugreifen können, wird angezeigt. Jedes Thema weist eine dreistellige Seitenzahl auf. Wenn ein Sender keinen Videotext ausstrahlt, erscheint unter der Anzeige 100 ein schwarzer Bildschirm (verlassen Sie in diesem Fall den Videotext und wählen Sie einen anderen Sender).



Wahl einer Seite

Geben Sie die gewünschte Seitenzahl mit den Tasten 0 bis 9 bzw. - P + ein. Geben Sie z. B. für Seite 120 Folgendes ein: 1 2 0. Die Nummer erscheint oben links, und die Seite wird angezeigt, sobald sie gefunden wurde. Wiederholen Sie diese Schritte, um eine andere Seite aufzurufen. Wenn der Seitenzähler weitersucht, wird die Seite nicht übertragen. Geben Sie eine andere Seitennummer ein.



Direkter Zugang zu den Themen

Am unteren Bildschirmrand werden farbige Bereiche angezeigt. Mit den 4 farbigen Tasten können Sie die entsprechenden Seiten bzw. Themen aufrufen.

Die farbigen Bereiche blinken, wenn ein Thema bzw. eine Seite nicht verfügbar ist.



Inhaltsverzeichnis

Zur Rückkehr zum Inhaltsverzeichnis (in der Regel Seite 100). Bei Sendern mit TOP-Videotext (Table of Pages) wird eine Übersicht der verfügbaren Rubriken und Seiten angezeigt.





Abschalten der abwechselnden Anzeige von Unterseiten

Einige Seiten enthalten Unterseiten, die automatisch aufeinanderfolgen. Mit dieser Taste kann die wechselnde Anzeige von Unterseiten gestoppt oder wiederaufgenommen werden. Die Angabe  wird oben links angezeigt.



Doppelseitiger Videotext

Aktivieren oder Aufheben der doppelseitigen Videotextanzeige. Die aktivierte Seite wird links angezeigt, die Folgeseite rechts. Mit der Taste  können Sie eine Seite anhalten (zum Beispiel das Inhaltsverzeichnis). Nun ist die rechte Seite aktiviert. Um zum normalen Betrieb zurückzukehren, drücken Sie auf .



Versteckte Informationen

Zum Anzeigen oder Ausblenden von versteckten Informationen (Lösungen von Spielen).





Vergrößern einer Seite

Zum Anzeigen des oberen bzw. unteren Teils einer Seite, bei anschließender Rückkehr zur normalen Größe.



Vorzugsseiten

Für die Videotextprogramme 0 bis 40 können Sie 4 Vorzugsseiten speichern und diese direkt über die farbigen Tasten (rot, grün, gelb, blau) aufrufen.



- 1 Drücken Sie die Taste , um in den Vorzugsseitenmodus zu wechseln.
- 2 Rufen Sie die Videotextseite auf, die Sie speichern möchten.
- 3 Drücken Sie anschließend 3 Sekunden lang eine farbige Taste Ihrer Wahl. Die Seite wird gespeichert.
- 4 Wiederholen Sie diese Schritte mit den anderen farbigen Tasten.
- 5 Sobald Sie nun den Videotext aufrufen, werden Ihre Vorzugsseiten am unteren Bildschirmrand farbig angezeigt. Um wieder die üblichen Rubriken anzuzeigen, drücken Sie die Taste .

Um diese Einstellungen zu löschen, drücken Sie 5 Sekunden lang die Taste .



Radiofunktion

Auswählen des Radiomodus

Drücken Sie die Taste  der Fernbedienung, um in den Radiomodus zu wechseln. Mit der Taste  gelangen Sie zum TV-Modus zurück. Im Radiomodus werden die Nummer, der Sendername (falls verfügbar), die Frequenz und der Tonmodus auf dem Bildschirm angezeigt.

Programmauswahl

Mit den Tasten  bzw. - P + wechseln Sie zwischen den einzelnen UKW-Sendern (1 bis 40).

Liste der Radiosender

Drücken Sie die Taste , um eine Liste der Radiosender ein- bzw. auszublenden. Mit den Pfeiltasten wählen Sie den gewünschten Radiosender aus.

Verwenden des Radiomenüs

Drücken Sie die Taste  um die Steuerungselemente für das Radio aufzurufen.

Suche der Radiosender

Wenn Sie die Schnellinstallation vorgenommen haben, sind alle verfügbaren UKW-Sender gespeichert. Eine neue Suche starten Sie, indem Sie das Menü **Einstellung : Auto. Prog.** (für eine vollständige Suche) oder **Manuell Prog.** (für eine Suche einzelner Sender) wählen. Die Funktionsweise dieser Menüs entspricht denen der TV-Menüs.

Bildschirmschoner

Im Menü **Sonderfunk.** haben Sie die Möglichkeit, den Bildschirmschoner zu aktivieren bzw. deaktivieren.



Verwendung als PC-Monitor

PC-Modus

Das Fernsehgerät kann als Computermonitor verwendet werden. Mit der PIP-Funktion können Sie gleichzeitig einen Teil des Bildschirms zum Einblenden des Fernsehprogramms nutzen.

Vorher müssen Sie den Computer an den Monitor anschließen und die richtige Auflösung einstellen (S. 11).

Auswählen des PC-Modus



Drücken Sie die Taste  der Fernbedienung, um in den PC-A Modus (VGA In) oder PC-D Modus (DVI In) zu wechseln. Mit der Taste  gelangen Sie zum TV-Modus zurück.

Wenn länger als 5 Sekunden lang kein PC-Signal empfangen wird, schaltet der Fernseher automatisch in den Bereitschaftsmodus.

Verwendung der PIP-Funktion (nur bei einigen Modellen verfügbar)

Im PC-Modus können Sie in einem separaten Fenster auf dem Bildschirm das Fernsehprogramm einblenden.

Achtung: Die PIP-Funktion ist nur verfügbar, wenn ein Computer an die DVI-Buchse angeschlossen wurde (S. 11).

- 1 Drücken Sie die Taste , um das Bild im Bild (PIP) aufzurufen. Das Fernsehbild wird in einem kleinen Fenster auf dem Bildschirm angezeigt.
- 2 Drücken Sie die  Taste wiederholt um die Größe des PIP-Bildes zu verändern, um auf Dual Screen zu schalten oder die PIP-Einblendung verschwinden zu lassen.
- 3 Mit den Tasten - P + schalten Sie zwischen den Programmen um, die im PIP-Fenster angezeigt werden. Drücken Sie die Taste , wenn das Bild eines an den Fernseher angeschlossenen Geräts (Video, DVD usw.) angezeigt werden soll.

Verwenden des PC-Menüs

Drücken Sie die Taste , um die Steuerungselemente für den PC-Monitor aufzurufen. Nehmen Sie mit den Pfeiltasten Einstellungen vor (die Einstellungen werden automatisch gespeichert):

- **Bild:**
 - **Helligkeit/Kontrast:** Einstellung der Helligkeit und des Kontrasts.
 - **Horizontal/Vertikal:** Einstellung der horizontalen und vertikalen Position des Bilds.
 - **Farbton:** Einstellung der Farbtemperatur (kalt /bläulicher Weißton, normal oder warm/rötlicher Weißton).
 - **Audio:** Auswahl des Tonsignals für den Fernseher (PC oder TV/Radio). Sie können beispielsweise Radio hören, während Sie das Gerät als Computermonitor nutzen.
 - **Sonderfunk.:**
 - **Phase/Clock*:** Zur Entfernung störender horizontaler (Phasenlage) und vertikaler (Takt) Linien.
 - **Format:** Auswahl zwischen Großbildschirm und dem ursprünglichen PC-Bildschirm-Format.
 - **PIP:** Einstellung der Größe und Position des Bilds im Bild (PIP).
 - **Auto Adjust*:** Die Position des Bilds wird automatisch eingestellt.
 - **Reset:** Zurücksetzen auf die werkseitigen Standardeinstellungen.
 - **Modus:** Rückkehr in den TV- bzw. Radiomodus.
- * Diese Einstellungen sind nicht anwählbar, wenn ein Computer an die DVI-Buchse angeschlossen wurde.*

Anschluß von anderen Geräten

Das Fernsehgerät besitzt 2 externe (EXT1 und EXT2) Buchsen, die sich hinten am Gerät befinden. Um das Anschliessen zu erleichtern, entfernen Sie bitte die Abdeckung des Standfußes an der Rückseite des Gerätes. Führen Sie die Kabel durch den Standfuß des Fernsehgeräts hindurch. Setzen Sie die Abdeckung des Standfußes wieder auf.

Die EXT1-Buchse besitzt die Ein-/Ausgänge für Audio und Video sowie die RGB-Eingänge.

Die EXT2-Buchse besitzt Ein-/Ausgänge für Audio und Video sowie Eingänge für S-VHS.

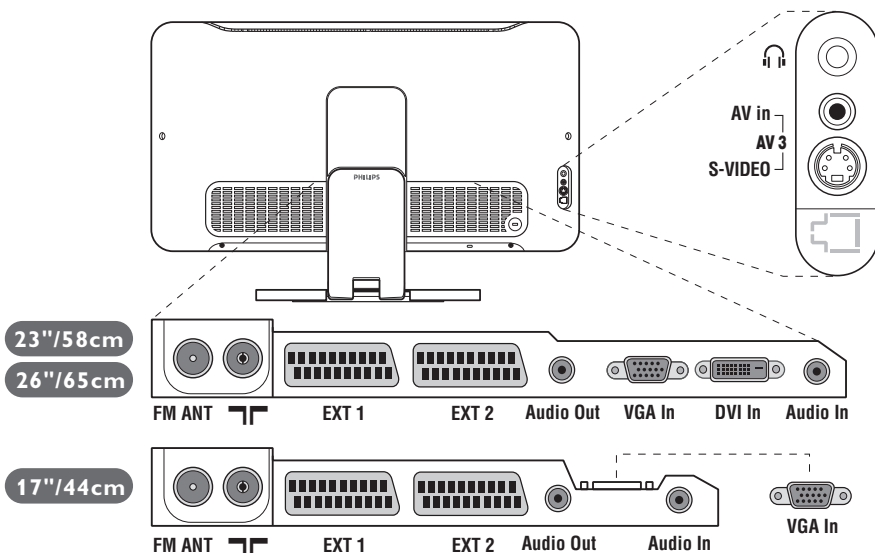

Videorecorder

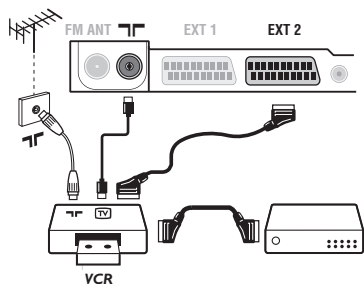

Nehmen Sie die Anschlüsse vor (siehe Abbildung). Benutzen Sie ein hochwertiges Euro-AV-Kabel.

Wenn Ihr Videorecorder keine Euro-AV-Buchse besitzt, ist nur die Verbindung über ein Antennenkabel möglich. In diesem Fall müssen Sie das Testsignal Ihres Videorecorders suchen und diesem die Programmnummer 0 zuordnen (siehe Manuelle Programmierung, S. 5). Zur Wiedergabe des Videorecorderbildes die Taste **⏮** drücken.

Videorecorder mit Decoder

Schließen Sie den Decoder an die zweite Euro-AV-Buchse des Videorecorders an. Jetzt können Sie auch verschlüsselte Übertragungen aufnehmen.

Weitere Geräte

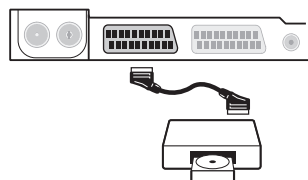

Satelliten-Receiver, Decoder, DVD, Spielkonsolen, usw.

Nehmen Sie die Anschlüsse vor (siehe Abbildung).

Um eine optimale Bildqualität zu erhalten, schließen Sie das Gerät, das RGB-Signale liefert (digitaler Decoder, Spielkonsolen, gewisse DVD-Laufwerke, usw.) an die EXT1-Buchse, und das Gerät, das S-VHS-Signale liefert (S-VHS und Hi-8 Videorecorder, DVD mit S-VHS-Ausgang) an die EXT2-Buchse an. Alle anderen Geräte können beliebig an die EXT1-bzw. EXT2-Buchse angeschlossen werden.

Wahl der angeschlossenen Geräte

Drücken Sie die **⏮** Taste, um **EXT1, EXT2/S-VHS2** (S-VHS Signale der EXT2-Buchse), und **AV/S-VHS** für Anschlüsse an der Vorderseite zu wählen (gemäß Modell).

Die meisten Geräte (Decoder, Videorecorder) übernehmen selbst die Umschaltung.

Anschlüsse auf der

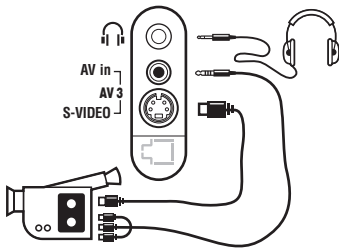

Verstärker

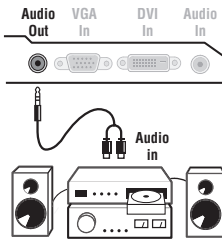

Computer

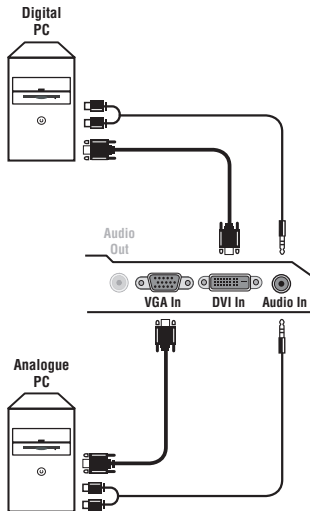

Geräteseite

Nehmen Sie folgende Anschlüsse vor (siehe Abbildung):

Drücken Sie die Taste , und wählen Sie **AV/S-VHS**.

Bei einem Mono-Gerät wird das Tonsignal am AUDIO L-Eingang (oder AUDIO R-Eingang) angeschlossen. Der Ton wird automatisch von den rechten und linken Lautsprechern des Fernsehgerätes wiedergegeben.

Kopfhörer

Wenn der Kopfhörer angeschlossen ist, schaltet der Ton des Fernsehgeräts automatisch ab. Mit den Tasten - + kann die Lautstärke eingestellt werden.

Die Impedanz des Kopfhörers muss zwischen 32 und 600 Ohm liegen.

Zum Anschluß an eine HiFi-Anlage benutzen Sie ein Audio-Verbindungskabel. Verbinden Sie die Audioausgang **Audio out** des Fernsehgerätes mit einem Eingang "AUDIO IN" "L" und "R" des Verstärkers.

Schließen Sie den Ausgang der Grafikkarte des Computers an die PC-Eingangsbuchse **PC VGA In** oder **DVI In** (nur bei einigen Modellen verfügbar) des Fernsehgeräts an. Verbinden Sie den rechten und linken Audioausgang **Audio out L** und **R** der Soundkarte mit den Audio-Eingangsbuchsen **Audio in (PC)** des Fernsehgeräts.

Achtung: Die PIP-Funktion ist nur verfügbar, wenn ein Computer an die DVI-Buchse angeschlossen wurde. Weitere Informationen zum PC-Modus finden Sie auf Seite 9.

Die optimale Auflösung erreichen Sie bei der folgenden Einstellung: 1024 x 768 Pixel, 60 Hz.

Achtung: Bei anderen Auflösungen steht die PIP-Funktion unter Umständen nicht zur Verfügung. In diesem Fall wird eine Warnmeldung angezeigt.

Folgende Auflösungen werden vom Fernsehgerät unterstützt:

640 x 350, 70 Hz	720 x 400, 70 Hz	1024 x 768, 60 Hz
640 x 350, 85 Hz	720 x 400, 85 Hz	1024 x 768, 70 Hz
640 x 480, 60 Hz	800 x 600, 56 Hz	1024 x 768, 75 Hz
640 x 480, 67 Hz	800 x 600, 60 Hz	1024 x 768, 85 Hz
640 x 480, 72 Hz	800 x 600, 72 Hz	1152 x 864, 75 Hz
640 x 480, 75 Hz	800 x 600, 75 Hz	1280 x 960, 60 Hz
640 x 480, 85 Hz	800 x 600, 85 Hz	1280 x 1024, 60 Hz
	832 x 624, 75 Hz	1280 x 1024, 75 Hz

Tips

Schlechter Empfang	Die Nähe von Bergen oder hohen Gebäuden kann die Ursache von Schattenbildern, Echo oder Doppelbildern sein. In diesem Fall ist die Ausrichtung der Außenantenne zu ändern oder nehmen Sie eine manuelle Einstellung der Sender vor (siehe Feinabst. S.5). Bei Zimmerantennen ist der Empfang unter bestimmten Bedingungen möglicherweise nicht zufriedenstellend. Sie können den Empfang verbessern, indem Sie die Ausrichtung der Antenne verändern. Wenn der Empfang weiterhin schlecht ist, muss eine Außenantenne verwendet werden.
Kein Bild	Vergewissern Sie sich, daß das Antennenkabel richtig angeschlossen ist und daß Sie das richtige System gewählt haben (S. 5). Ein nicht richtig eingesteckter SCART- oder Antennenstecker ist oft die Ursache von Bild- oder Tonstörungen (es kommt vor, daß die Stecker etwas herausrutschen, wenn das Fernsehgerät versetzt oder verdreht wird). Überprüfen Sie alle Verbindungen.
Kein Ton	Falls einige Sender zwar ein Bild zeigen, aber keinen Ton senden, verfügen Sie nicht über das richtige Fernsehsystem. Ändern Sie es in der Einstellung System (S. 5). Wenn das Fernsehgerät an einen Verstärker angeschlossen ist, während das Problem auftritt, so überprüfen Sie, ob Sie bei den Audiobuchsen Aus- und Eingang verwechselt haben.
Der PC-Modus und die PIP-Funktion stehen nicht zur Verfügung	Überprüfen Sie, ob Sie auf dem Computer eine kompatible Auflösung eingestellt haben (siehe S. 11). Wenn im PC-Modus keine Radiowiedergabe möglich ist, kann dies am aktivierten PIP-Modus liegen, bei dem automatisch das TV- statt des Radiosignals wiedergegeben wird.
Ihre Fernbedienung funktioniert nicht mehr	Die Kontrolllampe am Fernseher blinkt nicht mehr, wenn Sie die Fernbedienung benutzen. Wechseln Sie die Batterie aus.
Bereitschaftsposition	Wenn das Fernsehgerät innerhalb von 15 Minuten kein Antennensignal empfängt, schaltet es automatisch auf Bereitschaft. Um Energie zu sparen ist Ihr Fernsehgerät mit Bauteilen ausgerüstet, die im Bereitschaftsmodus einen geringen Energieverbrauch haben (unter 1W).
Reinigung des Fernsehgerätes	Bildschirm und Gehäuse dürfen nur mit einem sauberen, weichen und fusselfreien Tuch gereinigt werden. Kein Produkt auf Alkohol- oder Lösungsmittelbasis verwenden.
Immer noch kein Erfolg ?	Ziehen Sie den Netzstecker des Fernsehgeräts, warten Sie 30 Sekunden, und stecken Sie ihn wieder ein. Versuchen Sie nie bei einem Defekt den Schaden selbst zu beheben, sondern setzen Sie sich mit Ihrem Kundendienst in Verbindung.

Glossar

RGB-Signale : Das Bild setzt sich aus den drei Bildsignalen Rot, Grün und Blau zusammen. Die Nutzung dieser Signale gewährleistet eine bessere Bildqualität.

Signale für S-VHS: Es handelt sich um 2 separate Videosignale Y/C der Aufzeichnungsnormen S-VHS und Hi-8. Die Signale für Helligkeit Y (schwarz und weiß) und Chrominanz C (Farbe) werden separat auf dem Band aufgezeichnet. Auf diese Weise wird eine bessere Bildqualität erzielt als mit dem herkömmlichen Videosignal (VHS und 8 mm), bei dem nur ein einziges Videosignal aus Y/C gebildet wird.

NICAM: Verfahren, das eine digitale Tonübertragung ermöglicht.

Fernsehsystem: Fernsehbilder werden nicht in allen Ländern gleichartig übertragen. Es gibt unterschiedliche Übertragungsnormen: B, G, D, K, I und L, L'. Mit der Einstellung System (S. 5) werden die verschiedenen Normen gewählt. Diese Einstellung ist nicht mit der PAL- bzw. SECAM - Farbcode- Wahl zu verwechseln. Das PAL-System wird in den meisten europäischen Ländern verwendet, das SECAM-System in Frankreich, Russland und den meisten afrikanischen Ländern. In den USA und Japan wird das NTSC-System benutzt. Die Eingänge der EXT1- und EXT2-Buchsen können Aufzeichnungen mit NTSC-Farbcodes wiedergeben.

16:9 Format, bezeichnet das Verhältnis zwischen der Breite (B) und der Höhe (H) des Bildschirms. Breitbild-Fernsehgeräte haben ein Verhältnis von 16/9, konventionellen Bildschirme 4/3.

Introduzione

La ringraziamo per aver acquistato questo televisore. Il presente manualetto è stato concepito per aiutarla ad installare e utilizzare il suo televisore. Le consigliamo vivamente di leggerlo fino in fondo. Ci auguriamo che la nostra tecnologia la soddisfi pienamente.

Dichiarazione di conformità

Si dichiara che l'apparecchio televisore a colori (vedere indicazioni sull'etichetta applicata nell'ultima pagina di copertina) risponde alle prescrizioni dell'art.2 comma 1 del D.M. 28 Agosto 1995 n. 548.

Fatto a Dreux, il Febbraio 2004

P.E.G.P.1, rue de Réveillon
28104 Dreux France

Sommario

Predisposizione

Presentazione del televisore LCD	2
I tasti del televisore	2
I tasti del telecomando	3
Installazione del televisore	4
Installazione rapida	4
Riordino dei programmi	5
Memorizzazione manuale	5
Altre regolazioni del menù Installazione	5

Funzionamento

Regolazioni dell'immagine	6
Regolazioni dell'audio	6
Regolazione delle speciali	6
Funzione TIMER	7
Formato 16:9	7
Televideo	8
Utilizzo della radio	9
Utilizzo in modo monitor PC	9

Periferiche

Videoregistratore	10
Altri apparecchi	10
Selezione degli apparecchi collegati	10
Collegamenti laterali	11
Amplificatore	11
Computer	11

Informazioni pratiche

Consigli	12
Glossario	12



Direttive per il riciclaggio

Il vostro televisore si compone di materiali riutilizzabili o riciclabili. Per ridurre al minimo la dispersione di rifiuti nell'ambiente, alcune imprese specializzate ritirano gli apparecchi usati per smontarli e recuperare i pezzi riutilizzabili (informarsi presso il rivenditore).

Presentazione del televisore LCD

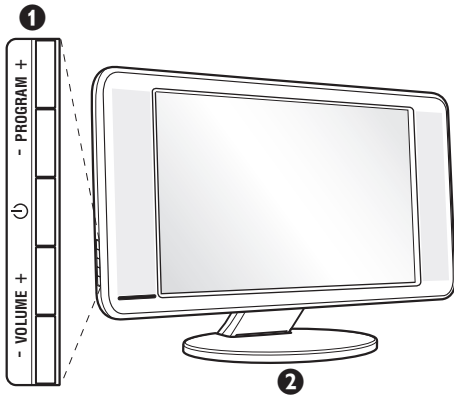

1 I tasti del televisore:

- : per accendere o spegnere il televisore.
- VOLUME - + (- \triangle +): per regolare il livello del volume.
- PROGRAM - + (- P +): per selezionare i programmi.
- MENU: per visualizzare o uscire dai menu, premere contemporaneamente i 2 tasti \triangle - e \triangle +. Successivamente, i tasti P - + permettono di selezionare una regolazione ed i tasti \triangle - + di regolare.

2 Base inclinabile.

La base può essere smontata e sostituita mediante un kit di fissaggio a muro disponibile in opzione (rivolgetevi al vostro rivenditore).

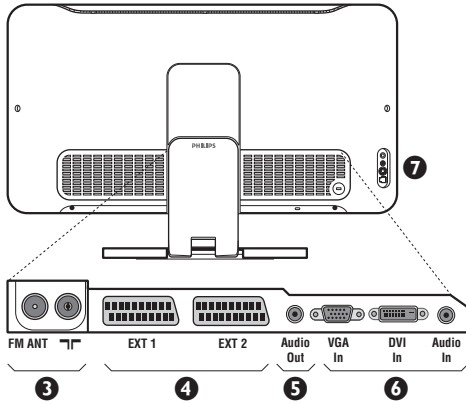

Lato posteriore:

I collegamenti principali si eseguono dalla parte inferiore del televisore.

Per maggiori dettagli sui collegamenti, vedi pagina 10.

- 3 Prese d'antenna per TV e radio
- 4 Presa scart EXT1, EXT2
- 5 Presa audio per il collegamento di amplificatore.
- 6 Ingresso VGA/DVI* e audio per il collegamento di computer.
- 7 Connessioni laterali.

* disponibile solo su alcune versioni

Telecomando

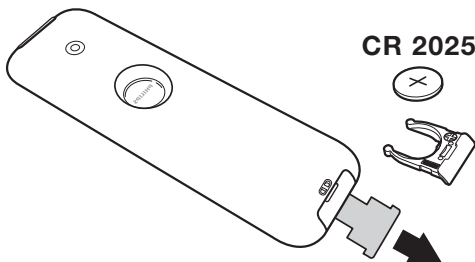

Estrarre il foglio isolante dalla batteria per attivare il telecomando.

Per la protezione dell'ambiente, la pila fornita con l'apparecchio non contiene nè mercurio nè nichel-cadmio. Si prega di non gettare le pile usate ma di utilizzare i mezzi di riciclaggio messi a vostra disposizione (consultate il vostro rivenditore).

I tasti del telecomando



Modo suono

Permette di forzare le trasmissioni **Stereo e Nicam Stereo in Mono** o, per le trasmissioni bilingua, di scegliere tra **Dual I o Dual II**.
*La spia **Mono** è rossa quando c'è una posizione forzata.*

Selezione prese EXT (p.10)

Premere più volte per selezionare la sorgente esterna collegato.

Formato 16:9 (p. 7)

Attivazione del PIP (p. 9)

PC / TV / Radio

Premere uno di questi tasti per commutare il televisore in modo PC, TV o radio (p. 9).

Active Control

Ottimizza la qualità dell'immagine in funzione del segnale e della luce ambiente.

Cursore

Questi 4 tasti permettono di navigare nei menu (▲▼<>).

Menu

Per richiamare i menu o uscire dagli stessi.

Interruzione audio

Per eliminare o ripristinare l'audio.

Volume

Per regolare il livello audio.

Preregolazioni immagine e suono

Permette di accedere ad una serie di preregolazioni per immagine e suono. *La posizione **Personale** corrisponde alle regolazioni effettuate nei menu.*

Inform. schermo

Per visualizzare / rimuovere il numero di programma, l'ora, il tipo di audio, il tempo rimasto del timer. Per la visualizzazione continua del numero di programma allo schermo, premere questo tasto per 5 secondi.

Stato di attesa

Per selezionare il modo Stato di attesa. Per ricambiare il televisore, premere **⏻**, **P** - + o **⓪**/**ⓑ**.

Selettore di modo *

Pixel + (secondo la versione)
Per attivare / disattivare la modalità Pixel + demo.

Suono surround

Per attivare / disattivare l'effetto espansione dell'audio. In stereo, gli altoparlanti sembrano avere una spazialità maggiore. Per le versioni dotate del Virtual Dolby Surround *, otterrete gli effetti sonori speciali dalle casse posteriori del Dolby Surround Pro Logic.

Richiamo televideo (p. 8).

Lista dei programmi

Per visualizzare / cancellare la lista dei programmi. Servirsi dei tasti ▲▼ per selezionare un programma e del tasto > per visualizzarlo.

Selezione dei programmi TV

Per selezionare il programma precedente o il programma seguente. Il numero, e il suono vengono visualizzati iper pochi secondi. *In alcuni programmi con televideo, il titolo del programma appare sullo schermo in basso.*

Tasti numerici

Per accedere direttamente ai programmi. Per un numero di programma a 2 cifre, aggiungere la seconda cifra prima che il trattino scompaia.

Programma precedente

Per accedere al programma selezionato precedentemente.

* "Dolby" e il simbolo doppia-D sono dei marchi di Dolby Laboratories. Fabbricato su licenza di Dolby Laboratories.

* Selettore di modo

Il telecomando vi permette di comandare le funzioni principali del videoregistratore e DVD.

Premere sul tasto **Select** per selezionare il modo desiderato: **DVD** o **AUX**. La spia del telecomando si accende per indicare il modo selezionato. Si spegne automaticamente dopo 20 secondi di inattività (ritorno al modo TV). In funzione dell'apparecchio, sono operativi i tasti seguenti:

⏻ **⓪** **●** **⏪** **⏩** **■** **▶** **⏸** **⏹** **Ⓜ** **▲** **▼** **<** **>** (cursore) **P** - + **⓪**/**ⓑ** **Ⓜ** **P+P**

Installazione del televisore

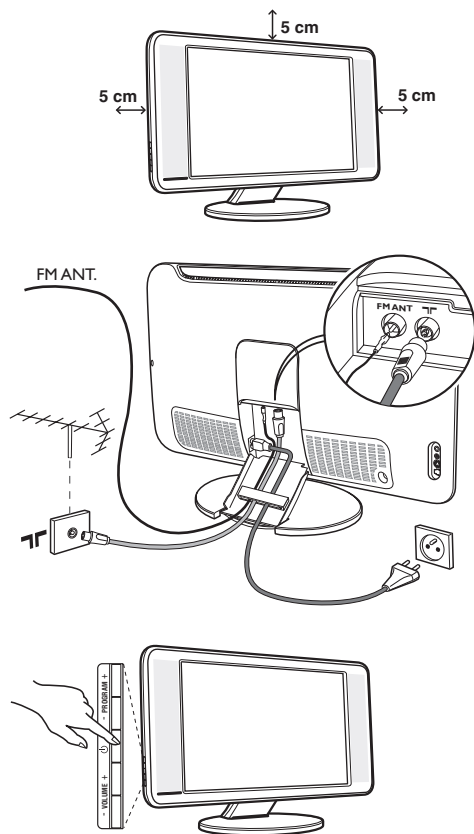

1 Posizionamento del televisore

Mettere il televisore su una superficie solida e stabile. Per evitare situazioni pericolose, non esporre il televisore a schizzi d'acqua, a fonti di calore (lampade, candele, radiatori, ecc.) e non ostruire le griglie di ventilazione situate sul retro.

2 Collegamenti delle antenne

- Utilizzare il cavo antenna fornito e collegare la presa **FM ANT** situata sotto il televisore alla presa d'antenna a muro.
- Collegare il cavo dell'antenna radio fornita, alla presa **FM ANT** situata sotto il televisore.
- Collegare il cavo di rete tra il televisore e la presa di corrente (220-240 V / 50 Hz).
- Sistemare i cavi facendoli passare attraverso la base del televisore. Rimettere il coperchio del supporto.

Per il collegamento di altri apparecchi, vedi p. 10.

5 Accensione

Per accendere il televisore, premere l'interruttore di accensione e spegnimento. Una spia verde si accende e lo schermo si illumina. Vedere direttamente il capitolo **Installazione rapida**. Se il televisore rimane in stato di attesa (spia rossa), premere il tasto **P +** del telecomando.

Quando usate il telecomando, la spia lampeggia.

Plug & Play

Installazione rapida

Quando accendete il televisore per la prima volta, sullo schermo appare un menu. Tale menu vi invita a scegliere la nazione e la lingua dei menu:



Se il menu non appare, per farlo apparire mantenete premuti per 5 secondi i tasti **▲**- e **▲**+ del televisore.

- 1 Utilizzate i tasti **▲** **▼** del telecomando per scegliere la vostra Nazione, quindi confermare con **>**.
Se il vostro Paese non appare nella lista, selezionare la scelta "..."
- 2 Selezionate quindi la vostra lingua con i tasti **▲** **▼** e quindi confermate con **>**.

- 3 La ricerca inizia automaticamente. Tutti i programmi TV e le stazioni radio disponibili sono memorizzati. Per l'operazione sono necessari alcuni minuti. La visualizzazione mostra la progressione della ricerca e il numero di programmi trovati. Alla fine, il menù scompare. Per uscire o interrompere la ricerca, premere su **(MENU)**.
Se non viene trovato alcun programma, fare riferimento al menù **Consigli**, p. 12.
- 4 Se il centro di telediffusione o la rete via cavo trasmette il segnale di riordino automatico, i programmi saranno numerati nell'ordine. L'installazione sarà quindi terminata.
- 5 In caso contrario, utilizzare il menù **Riordinare** per rinumerarli.
Determinati centri di telediffusione o reti via cavo trasmettono i propri parametri di riordino (regione, lingua, ...). In questo caso dovete indicare la vostra scelta con i tasti **▲** **▼** e quindi confermare con **>**.

Riordino dei programmi

- 1 Premere il tasto **MENU**. Il **TV Menu** sarà visualizzato sullo schermo.

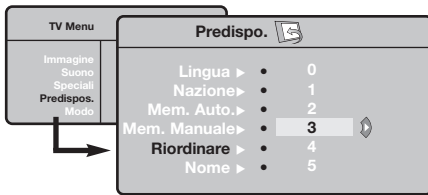

- 2 Con il cursore, selezionare il menù **Installazione** e quindi il menù **Riordino**.
- 3 Selezionate il programma che intendete spostare con i tasti **^** **v** e premete su **>**.
- 4 Utilizzate successivamente i tasti **^** **v** per scegliere il nuovo numero e confermate con **<**.
- 5 Ricominciate le tappe **3** e **4** tante volte quanti sono i programmi da rinumerare.
- 6 Per uscire dai menù, premere su **EXIT**.

Memorizzazione manuale

Questo menù permette di memorizzare i programmi uno per uno.

- 1 Premere sul tasto **MENU**.
- 2 Con il cursore, selezionate il menù **Installazione** e quindi **Mem. manuale** :

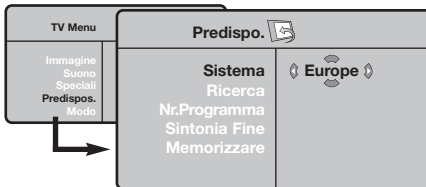

- 3 **Sistema**: selezionate **Europa** (rilevazione automatica *) o **Europa Occidentale** (norma BG), **Europa Orientale** (norma DK), **Regno Unito** (norma I) o **Francia** (norma LL).

* Salvo che per la Francia (norma LL), occorre

assolutamente selezionare la scelta Francia.

- 4 **Ricerca**: premere su **>**. La ricerca comincia. Una volta trovato un programma, si ferma la progressione e viene visualizzato il nome del programma (se disponibile). Passate alla tappa successiva. Se conoscete la frequenza del programma desiderato, digitatela direttamente con i tasti da **0** a **9**.

Se non si trova alcuna immagine, vedere i consigli (p. 12).

- 5 **N° di Prog.:** inserite il numero desiderato con i tasti **<** **>** o da **0** a **9**.
- 6 **Sintonia fine**: se la ricezione non è soddisfacente, regolate con i tasti **<** **>**.
- 7 **Memorizzare**: premere su **>**. Il programma è memorizzato.
- 8 Ripetete le tappe **4** a **8** tante volte quanti sono i programmi da memorizzare.

Per uscire: premere sul tasto **EXIT**.

Altre regolazioni del menù Installazione

- 1 Premere sul tasto **MENU** e selezionare il menù **Installazione** :
- 2 **Lingua** : per modificare la lingua di visualizzazione dei menù .
- 3 **Nazione** : per scegliere il vostro Paese.
Questa regolazione interviene nella ricerca, nel riordino automatico dei programmi e nella visualizzazione del televideo. Se il vostro Paese non appare nella lista, selezionate la scelta "..."
- 4 **Mem.Auto** : per lanciare una ricerca automatica di tutti i programmi disponibili nella vostra regione. Se il centro di telediffusione o la rete via cavo trasmette il segnale di riordino automatico, i programmi saranno numerati nell'ordine. L'installazione sarà quindi terminata. In caso contrario, utilizzare il menù Riordino per rinumerarli (vedere p. 4).

Determinati centri di telediffusione o reti via cavo

*trasmettono i propri parametri di riordino (regione, lingua, ...). In questo caso dovete indicare la vostra scelta con i tasti **^** **v** e quindi confermare con **>**.*

*Per uscire o interrompere la ricerca, premere su **MENU**. Se non si trova alcuna immagine, vedere i consigli (p. 12).*

- 5 **Nome** (disponibile solo su alcune versioni) : Se volete, potete dare un nome ai programmi, stazioni radio e alle prese esterne. Utilizzate i tasti **<** **>** per spostarvi nella zona di visualizzazione del nome (5 caratteri) e i tasti **^** **v** per scegliere i caratteri. Una volta inserito il nome, utilizzate il tasto **<** per uscire. Il nome è memorizzato.

Osservazione: durante l'installazione, se è trasmesso il segnale di identificazione, viene attribuito un nome ai programmi in modo automatico.

- 6 Per uscire dai menù, premere su **EXIT**.

Regolazioni dell'immagine

- 1 Premere sul tasto **MENU** e quindi su **>**. Il menù **Immagine** appare:

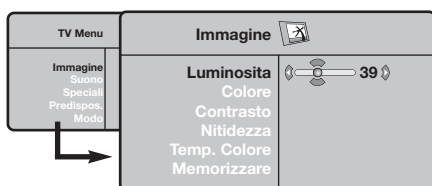

- 2 Utilizzate i tasti **^** **v** per selezionare una regolazione e i tasti **<** **>** per effettuare la regolazione.
- 3 Una volta effettuate le regolazioni, selezionate la scelta **Memorizzare** e premere su **>** per

registrarle. Premere su **EXIT** per uscire.

Descrizione delle regolazioni:

- **Luce** : agisce sulla luminosità dell'immagine.
- **Colore** : per agire sull'intensità del colore.
- **Contrasto** : per agire sulla differenza tra toni chiari e toni scuri.
- **Nitidezza** : per agire sulla qualità dell'immagine.
- **Temp. Col.** : per agire sulla resa dei colori. **Fredda** (più blu), **Normale** (equilibrata) o **Calda** (più rossi).
- **Memorizzare** : per memorizzare le regolazioni dell'immagine.

Regolazioni dell'audio

- 1 Premere su **MENU**, selezionare **Suono** (**v**) e premere su **>**. Il menù **Suono** appare:

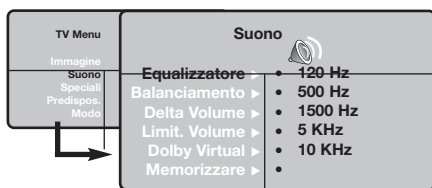

- 2 Utilizzate i tasti **^** **v** per selezionare una regolazione e i tasti **<** **>** per regolare.
- 3 Una volta effettuate le regolazioni, selezionate la scelta **Memorizzare** e premere su **>** per registrarle.

- 4 Per uscire dai menù, premere su **EXIT**.

Descrizione delle regolazioni:

- **Equalizzatore** per impostare la tonalità del

suono (da grave: 120 Hz ad acuto: 10 kHz).

- **Bilanciamento** : per equilibrare il suono sull'altoparlante sinistro e quello destro.
- **Delta Volume** : permette di compensare gli scarti di volume esistenti tra i diversi programmi o le prese EXT. Questa regolazione è operativa per i programmi da 0 a 40 e per le prese EXT.
- **AVL** (Automatic Volume Leveler): limitazione automatica del volume, per limitare l'improvviso aumento di livello sonoro, soprattutto al momento di cambiare canale o durante gli spot pubblicitari.
- **Dolby Virtual** : per attivare / disattivare l'effetto espansione dell'audio. *Potete accedere a queste regolazioni anche con il tasto **EXIT**.*
- **Memorizzare** : per memorizzare la regolazione del suono.

Regolazione delle speciali

- 1 Premere su **MENU**, selezionate **Speciali** (**v**) e premere su **>**. Si può regolare:
- 2 **Timer** : vedere pagina seguente
- 3 **Contrasto +** : regolazione automatica del contrasto dell'immagine, che riporta continuamente la parte più scura dell'immagine sul livello del nero.
- 4 **NR** : consente di attenuare il rumore

dell'immagine (effetto neve), in caso di ricezione difficile.

- 5 **Spegnimento** (disponibile solo su alcune versioni): per selezionare il tempo dopo il quale il televisore si metterà automaticamente in stato di attesa.
- 6 Per uscire dai menù, premere su **EXIT**.

Funzione sveglia (disponibile solo su alcune versioni)

Questo menù vi permette di utilizzare il televisore come sveglia.

- 1 Premere sul tasto **MENU**.
- 2 Con il cursore, selezionate il menù **Opzioni** e quindi **Timer** :



- 3 **Spegniamento** : per selezionare il tempo dopo il quale il televisore si metterà automaticamente in stato di attesa.
- 4 **Ora** : inserite l'ora corrente.
Osservazione : l'aggiornamento avviene automaticamente dopo l'accensione da interruttore, attraverso le informazioni

del televideo sul programma n° 1. Se non c'è televideo, l'aggiornamento non avviene.

- 5 **Ora inizio** : inserite l'ora di inizio.
- 6 **Ora fine** : inserite l'ora di messa in attesa.
- 7 **Nr. Programma** : inserite il numero del programma desiderato per la sveglia. Potete selezionare una stazione FM utilizzando i tasti <> (i tasti **0** **9** permettono solo di selezionare i programmi tv).
- 8 **Attivare** : potete regolare:
 - **Una volta** per un'unica attivazione della sveglia,
 - **Giornaliero** per ogni giorno,
 - **Stop** per annullare.
- 9 Premere **OK** per selezionare lo stato di attesa per il televisore. Esso si accenderà automaticamente all'ora programmata. Se lasciate acceso il televisore, esso cambierà canale all'ora indicata (e si metterà in stato di attesa all'**Ora di fine**).

Funzioni televideo

Le immagini che ricevete possono essere trasmesse in formato 16:9 (schermo largo) oppure 4:3 (schermo tradizionale). Le immagini 4:3 hanno talvolta una banda nera in alto e in basso (formato cinemascope). Questa funzione consente di eliminare le bande nere e di ottimizzare la visualizzazione delle immagini sullo schermo.

Premere il tasto **RTN** (o <>) per selezionare i diversi modi:

Il televisore è dotato di una commutazione automatica che decodifica il segnale specifico emesso da alcuni canali e seleziona il formato giusto per lo schermo.

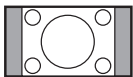

4:3

L'immagine è riprodotta in formato 4:3, una banda nera appare da ogni lato dell'immagine.



Zoom 14:9

L'immagine è ingrandita con il formato 14:9, una piccola banda nera rimane in entrambi i lati dell'immagine.

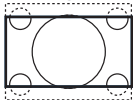

Zoom 16:9

L'immagine è ingrandita con il formato 16:9. Questo modo è raccomandato per visualizzare le immagini con una banda nera in alto e in basso (formato cinemascope).

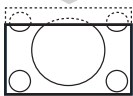

Titoli Zoom

Questo modo consente di visualizzare le immagini in formato 4:3 su tutta la superficie dello schermo lasciando visibili i sottotitoli.

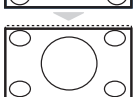

Super Immagine

Questo modo consente di visualizzare le immagini in formato 4:3 su tutta la superficie dello schermo allargando l'immagine ai lati.

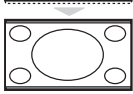

Schermo LARGO

Questo modo permette di ripristinare le proporzioni corrette delle immagini trasmesse in 16:9.

Attenzione : se visualizzate un'immagine 4:3, sarà allargata sul piano orizzontale.



Schermo Pieno

Questo modo permette di visualizzare le immagini a pieno schermo.

Televideo

Il televideo è un sistema d'informazioni, trasmesso da alcune emittenti, che si consulta come un giornale. Consente inoltre di accedere ai sottotitoli per non udenti o per le persone che non conoscono bene la lingua della trasmissione (reti via cavo, canali via satellite,...).



Premere su :

Avrete :



Attivazione televideo

Permette di attivare il televideo, di passare in modo sovrapposizione su immagine TV e di uscire. Il sommario appare con la lista delle rubriche alle quali potete accedere. Per ogni rubrica viene indicato un numero di pagina a 3 cifre. Se il canale selezionato non trasmette il televideo, apparirà l'indicazione 100 e lo schermo rimarrà nero (in questo caso, uscire dal televideo e scegliere un altro canale).

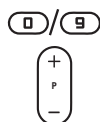

Selezione di una pagina

Comporre il numero della pagina desiderata con i tasti da 0 a 9 - P +. Esempio: pagina 120, digitare 1 2 0. Il numero viene visualizzato in alto a sinistra, il contapagina inizia la ricerca, la pagina viene visualizzata. Per consultare un'altra pagina, ripetere l'operazione. Se il contapagina continua la ricerca, la pagina richiesta non è trasmessa. Scegliete un altro numero.



Accesso diretto alle rubriche

In fondo allo schermo vengono visualizzate delle zone colorate. I 4 tasti colorati servono ad accedere alle rubriche o alle pagine corrispondenti. Le zone colorate lampeggiano quando la rubrica o la pagina non è disponibile.



Sommario

Per tornare al sommario (generalmente a pagina 100).



Arresto dell'alternanza a delle sotto-pagine

Alcune pagine contengono delle sotto-pagine che si succedono automaticamente. Questo tasto permette di arrestare o riprendere l'alternanza delle sotto-pagine. In alto a sinistra appare l'indicazione 100.



Doppia pagina televideo

Per attivare o disattivare la visualizzazione del televideo in doppia pagina. La pagina attiva viene visualizzata a sinistra e la pagina seguente a destra. Per fissare una pagina (per esempio il sommario), premere il tasto 100. In questo caso la pagina attiva sarà quella di destra. Per ritornare in modo normale, premere 100.



Informazioni nascoste

Per fare apparire o scomparire le informazioni nascoste (soluzioni di giochi).



Ingrandimento di una pagina

Per visualizzare la parte superiore, la parte inferiore, e ritornare alle dimensioni normali.



Pagine favorite

Per i programmi televideo da 1 a 40, si possono memorizzare 4 pagine favorite, le quali saranno poi direttamente accessibili per mezzo dei tasti colorati (rosso, verde, giallo, blu).





- 1 Premere sul tasto MENU per passare in modo pagine favorite.
- 2 Visualizzare la pagina di televideo che si intende memorizzare.
- 3 Successivamente, premere per 3 secondi sul tasto colorato di vostra scelta. La pagina viene memorizzata.
- 4 Ripetere l'operazione con gli altri tasti colorati.
- 5 Ora, non appena consulterete il televideo, le vostre pagine preferite appariranno a colori in fondo allo schermo. Per consultare le rubriche abituali, premere MENU.

Per cancellare tutto, premere su 100 per 5 secondi.

Utilizzo della radio

Scelta della modalita' radio

Premere il tasto  del telecomando per commutare il televisore in modalita' radio.
Premere il tasto  per tornare in modalita' tv.
Nella modalita' radio, il numero, il nome della stazione (se disponibile), la frequenza ed il tipo di audio sono visualizzati sullo schermo.

Selezione dei programmi

Utilizzare i tasti  o - P + per selezionare le stazioni FM (da 1 a 40).

Elenco delle stazioni radio

Premere il tasto  per visualizzare / cancellare l'elenco delle stazioni radio. Utilizzare successivamente il cursore per selezionare una stazione.

Utilizzo dei menu radio

Utilizzare il tasto  per accedere alle regolazioni specifiche della radio.

Ricerca delle stazioni radio

Se è stata utilizzata l'installazione rapida, tutte le stazioni FM disponibili sono state memorizzate. Per avviare una nuova ricerca, utilizzare il menu **Installazione : Mem.Auto.** (per una ricerca completa) o **Mem. manuale** (per una ricerca stazione per stazione). Il funzionamento di questi menu è identico a quello dei menu TV.

Salva schermo

Nel menu **Speciali** è possibile attivare/disattivare il salva schermo.



Utilizzo in modo monitor PC

Modalita' PC

Il televisore può essere utilizzato come un monitor di computer. La funzione PIP permetterà di visualizzare contemporaneamente uno schermo di inserimento di immagine per guardare i canali televisivi.

E' necessario prima effettuare i collegamenti e regolare la risoluzione (vedi p. 11).

Scelta della modalita' PC



Premere il tasto  del telecomando per commutare il televisore in modo **PC-A** (VGA In) o **PC-D** (DVI In). Premere su  per tornare in modo mode tv.

In caso di assenza di segnale PC per più di 5 secondi, il televisore passa automaticamente allo stato di attesa.

Utilizzo del PIP (disponibile solo su alcune versioni)

In modo PC, è possibile visualizzare una finestra che permette di visualizzare i canali televisivi.

*Attenzione: La funzione PIP è disponibile solo se un computer è collegato sull'ingresso **DVI In** (vedere pag.11).*

- 1 Premere il tasto  per visualizzare lo schermo PIP. L'immagine della televisione è riprodotta in una piccola finestra di inserimento.
- 2 Premere ancora il tasto  per cambiare il formato della finestra, commutare in dual screen, per farlo scomparire.
- 3 Utilizzare i tasti - P + per cambiare i programmi dello schermo PIP o il tasto  se si desidera visualizzare l'immagine di un apparecchio collegato al televisore (videoregistratore, DVD, ecc.)

Utilizzo dei menu PC

Premere il tasto  per accedere alle regolazioni specifiche del modo monitor PC. Utilizzare il cursore per regolare (le regolazioni vengono memorizzate automaticamente):

• Immagine :

- **Luminosita'/Contrasto**: per regolare la luminosità ed il contrasto.
- **Orizzontale/Verticale***: per regolare il posizionamento orizzontale e verticale dell'immagine.
- **Temp. Colore**: per regolare la tonalità dei colori (fredda, normale o calda).

• **Audio**: per scegliere l'audio riprodotto sul televisore (PC o TV / Radio). Ad esempio, è possibile ascoltare la radio mentre si utilizza il computer.

• Speciali:

- **Fase/Orologio***: permette di eliminare le linee parassite orizzontali (Fase) e verticali (Orologio).
- **Formato**: per scegliere tra schermo largo o il formato originale degli schermi PC.
- **PIP**: per regolare la dimensione e la posizione dello schermo PIP.
- **Autoregolazione***: il posizionamento è regolato automaticamente.

• **Preimpostazioni**: per tornare alle regolazioni di fabbrica (regolazioni di default).

• **Modo**: per tornare in modo TV o radio.

*Queste regolazioni non sono disponibili quando un computer è collegato sull'ingresso **DVI In**.*

Collegamento ad apparecchi periferici

Il televisore dispone di 2 prese scart, EXT1 e EXT2, situate sul retro del televisore stesso.

Per facilitare i collegamenti rimuovere il coperchio del supporto ed il pannello posteriore dell' televisore.

Sistemare i cavi facendoli passare attraverso la base del televisore. Rimettere il coperchio del supporto.

La presa EXT1 ha l'ingresso / uscita audio e video e l'ingresso RGB.

La presa EXT2 ha l'ingresso / uscita audio e video e l'ingresso S-VHS.

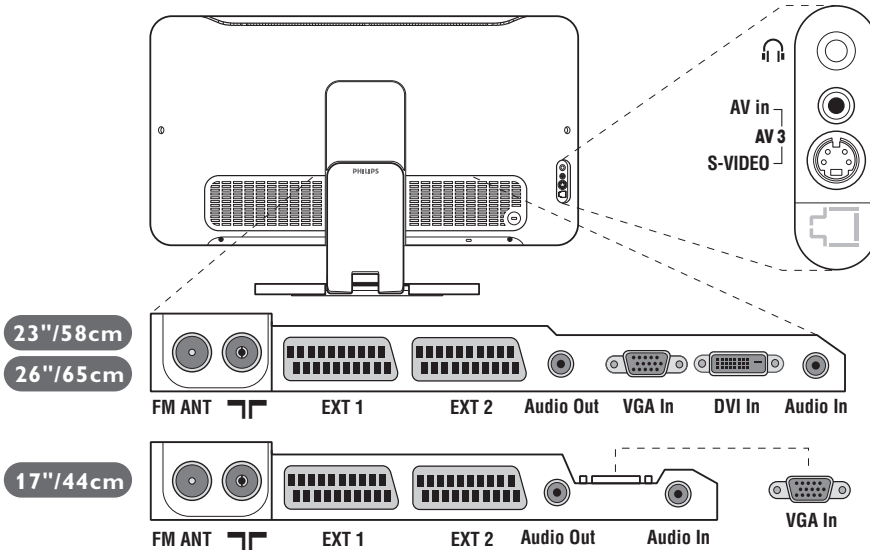

Videoregistratore

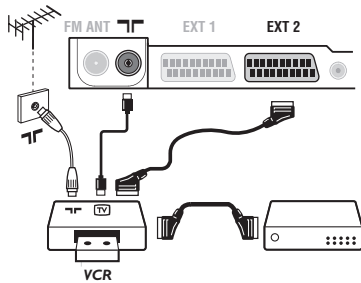

Eseguire i collegamenti necessari. Utilizzare un cordone di collegamento (presa scart) di tipo europeo di buona qualità.

Se il vostro videoregistratore non ha una presa scart, l'unico collegamento possibile rimane quello per mezzo dell'antenna.

Bisognerà quindi cercare il segnale di prova del vostro videoregistratore e attribuirgli il numero di programma 0

(vedi capitolo "memorizzazione manuale" a pag. 5).

Per far apparire l'immagine del videoregistratore, premere **0**.

Videoregistratore con decodificatore

Collegare il decodificatore alla seconda presa scart del videoregistratore. Potrete così registrare le trasmissioni criptate.

Altri apparecchi

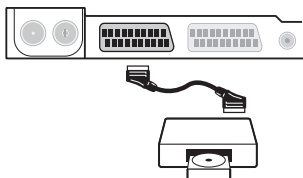

Ricevitore via satellite, decodificatore, CDV, giochi, ecc.

Eseguire i collegamenti necessari.

Per una qualità d'immagine ottimale, collegare gli apparecchi che funzionano con i segnali RGB (decodificatore digitale, giochi, alcuni lettori CDV, ecc.) alla presa EXT1, e gli apparecchi che funzionano con i segnali

S-VHS (videoregistratori S-VHS e Hi-8) alla presa EXT2 e tutti gli altri apparecchi ad una o all'altra delle prese EXT1 e EXT2.

Selezione degli apparecchi collegati

Premere il tasto **0** per selezionare EXT1, EXT2/S-VHS2

(segnali S-VHS dalla presa EXT2) e AV/S-VHS per i collegamenti frontali (a seconda del modello).

Alcuni apparecchi (decodificatore, videoregistratore) realizzano la commutazione da soli.

Collegamenti laterali

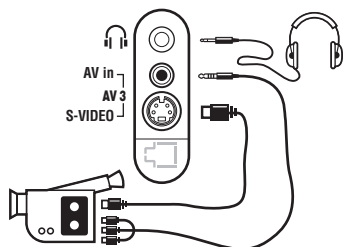

Eeguire i collegamenti di cui a lato.

Con il tasto , selezionare **AV/S-VHS**.

Con un apparecchio monofonico, collegare il segnale suono sull'ingresso **AUDIO L** (o **AUDIO R**). Il suono viene automaticamente riprodotto sull'altoparlante sinistro e su quello destro del televisore.

Cuffie

A cuffie collegate, viene eliminato l'audio del televisore. I tasti -  + permettono di regolare il volume.

L'impedenza delle cuffie deve essere compresa tra 32 e 600 ohm.

Amplificatore

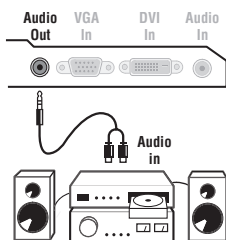

Per il collegamento ad un sistema hi-fi, utilizzare un cordone di collegamento audio e collegare l'uscita audio **Audio out** del televisore agli ingressi "AUDIO IN" "L" e "R" del vostro amplificatore hi-fi.

Computer

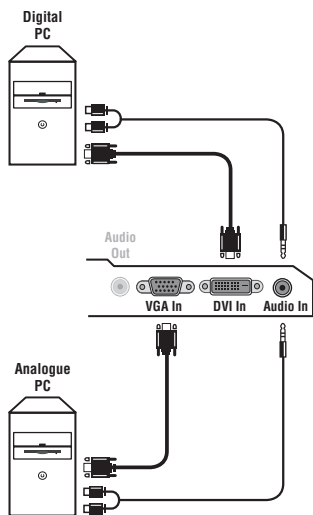

Collegare l'uscita del monitor del computer all'ingresso **PC VGA In** o **DVI In** (disponibile solo su alcune versioni) del televisore.

Collegare l'uscita audio **Audio out L** e **R** del computer all'ingresso **Audio in (PC)** del televisore.

Attenzione: La funzione PIP è disponibile solo se un computer è collegato sull'ingresso **DVI Int**. Per maggiori informazioni sull'utilizzo in modo PC, vedi pagina 9.

La risoluzione ottimale dello schermo si ottiene configurando il computer su **1024 x 768, 60 Hz**.

Attenzione: se si utilizza un'altra risoluzione, è possibile che la funzione PIP non sia operativa. In tal caso, un messaggio di avvertimento viene visualizzato sullo schermo.

Ecco l'elenco delle varie risoluzioni di visualizzazione disponibili sul televisore:

640 x 350, 70 Hz	720 x 400, 70 Hz	1024 x 768, 60 Hz
640 x 350, 85 Hz	720 x 400, 85 Hz	1024 x 768, 70 Hz
640 x 480, 60 Hz	800 x 600, 56 Hz	1024 x 768, 75 Hz
640 x 480, 67 Hz	800 x 600, 60 Hz	1024 x 768, 85 Hz
640 x 480, 72 Hz	800 x 600, 72 Hz	1152 x 864, 75 Hz
640 x 480, 75 Hz	800 x 600, 75 Hz	1280 x 960, 60 Hz
640 x 480, 85 Hz	800 x 600, 85 Hz	1280 x 1024, 60 Hz
	832 x 624, 75 Hz	1280 x 1024, 75 Hz

Consigli

Immagine scadente	La vicinanza di montagne o di edifici molto alti può essere all'origine di immagini sdoppiate, di presenza di eco o di ombre. In questo caso, cercare di regolare manualmente l'immagine: vedi "sintonia fine" (pag. 5) oppure modificare l'orientamento dell'antenna esterna. Con le antenne interne, la ricezione in alcune condizioni può essere difficile. Si può migliorarla facendo girare l'antenna. Se la ricezione rimane mediocre, occorre utilizzare un'antenna esterna.
Assenza di immagine	La presa dell'antenna è collegata correttamente? Avete selezionato il sistema giusto? (pag. 5). Se mal inserite, la presa scart e la presa dell'antenna sono spesso all'origine di problemi legati all'immagine e al suono (a volte, se il televisore viene rimosso o girato, le prese possono fuoriuscire dalla presa murale). Verificare le altre connessioni.
Assenza di suono	Se un canale TV ha l'immagine ma non l'audio, significa che non avete selezionato il sistema TV adeguato. Modificare la regolazione del Sistema (pag. 5). L'amplificatore collegato al televisore non emette suono? Verificare di non aver confuso l'uscita audio con l'ingresso audio.
Il modo PC o il PIP non funzionano?	Verificare di aver configurato correttamente il computer su una risoluzione di visualizzazione compatibile (vedi p. 11). In modo PC, non si riesce ad ottenere il suono della radio? Quando il PIP è attivo, il suono è forzato su tv.
Il telecomando non funziona	La spia luminosa del televisore non lampeggia quando utilizzate il telecomando, provate a cambiare la pila.
Stato di attesa	Se il televisore non riceve alcun segnale per 15 minuti, esso passa automaticamente in stato di attesa. Per economizzare energia, il vostro televisore è dotato di componenti che consentono un basso consumo in stato di attesa (inferiore a 1 W).
Pulizia del televisore	Per pulire lo schermo e la cassa del televisore utilizzare esclusivamente un panno pulito, morbido e che non faccia peli. Non utilizzare prodotti a base di alcool o di solventi.
Non si ottiene nessun risultato?	Scollegare la presa murale del televisore per 30 secondi, quindi ricollegarla nuovamente. Se il vostro televisore è guasto, non cercate di ripararlo da soli: rivolgetevi al servizio assistenza.

Glossario

Segnali RVB : Sono 3 segnali video Rosso, Verde, Blu che compongono l'immagine. L'utilizzo di questi segnali permette di ottenere una migliore qualità dell'immagine.

Segnali S-VHS: Sono 2 segnali video separati Y/C risultanti dagli standard di registrazione S-VHS e Hi-8. I segnali di luminanza Y (bianco e nero) e i segnali di cromaticanza C (colori) sono registrati separatamente sulla banda. Ciò consente di migliorare la qualità dell'immagine rispetto ai sistemi video standard (VHS e 8 mm) nei quali i segnali Y/C sono combinati per ottenere solo un segnale video.

Suono NICAM: Procedimento che consente di trasmettere il suono mediante sistema digitale.

Sistema: L'immagine televisiva non è trasmessa allo stesso modo da tutti i paesi. Esistono vari standard: BG, DK, I, e L L'. La regolazione **Sistema** (pag. 5) serve a selezionare questi standard.

Da non confondere con i sistemi di codificazione dei colori PAL o SECAM: Il Pal è utilizzato nella maggior parte dei Paesi Europei, il Secam in Francia, in Russia e nella gran parte dei paesi d'Africa. Gli Stati Uniti e il Giappone utilizzano un sistema diverso, chiamato NTSC. Gli ingressi EXT1 e EXT2 possono riprodurre delle registrazioni effettuate con il sistema di codificazione colori NTSC.

Formato 16/9: Indica il rapporto tra la larghezza e l'altezza dello schermo. Gli schermi panoramici hanno una proporzione 16/9, gli schermi tradizionali: 4/3.

Indledning

Tillykke med dit nye fjernsyn og tak fordi du valgte netop dette.

Denne brugervejledning er lavet for at hjælpe dig med at installere og anvende dit fjernsyn.

Vi opfordrer dig til at læse den igennem.

Vi håber, du vil blive fuldt ud tilfreds med vores teknologi.

Oversigt

Indstilling

Præsentation af LCD-fjernsynet	2
Knapperne på fjernsynet	2
Fjernbetjeningens taster	3
Installation af fjernsynet	4
Hurtig installation	4
Sortering af programmer	5
Manuel indlæsning	5
Andre valgmuligheder i menuen Indstillinger	5

Anvendelse

Indstilling af billedet	6
Indstilling af lyden	6
Valg af indstillinger	6
Tv-vækning	7
16:9-format	7
Tekst-tv	8
Brug af radioen	9
Anvendelse som computerskærm	9

Tilslutningsmuligheder

Videoptager	10
Andet udstyr	10
For at vælge det tilsluttede udstyr	10
Tilslutninger på sidepanelet	11
Forstærker (Findes kun på bestemte modeller)	11
Computer	11

Praktiske oplysninger

Gode Råd	12
Ordforklaring	12



Regler for genbrug

Dit fjernsyn er fremstillet af materialer, som kan genbruges.

For at reducere miljøforureningen, findes der specialiserede firmaer, som indsamler brugte apparater for at afmontere de dele, der kan genbruges (for yderligere oplysninger kan du henvende dig til din forhandler).

Præsentation af LCD-fjernsynet

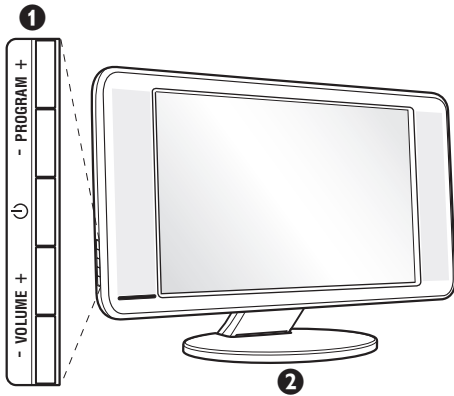

1 Knapperne ovenpå fjernsynet:

- **⏻**: Bruges til at tænde og slukke fjernsynet.
- **VOLUME (- ▲+)**: Bruges til at indstille lydstyrken.
- **PROGRAM (- P +)**: Bruges til at vælge programmer.
- **MENU**: Bruges til at åbne og lukke menuerne. Tryk samtidigt på de to knapper **▲ -** og **▲ +**. Knapperne **P - +** bruges til at vælge en indstilling, og knapperne **▲ - +** bruges til at lagre den aktuelle indstilling.

2 Stilbar fod.

Foden kan afmonteres og erstattes med et monteringsæt til ophæng af fjernsynet på en væg. *Monteringssettet kan købes som ekstraudstyr (kontakt forhandleren).*

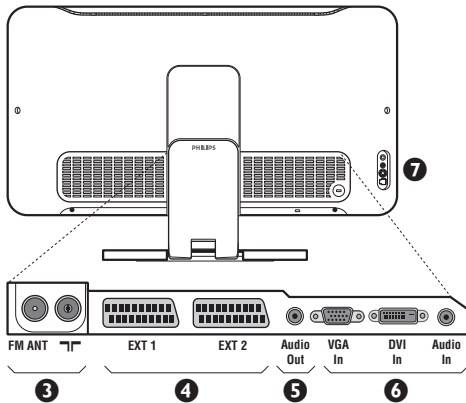

Bag på fjernsynet:

De vigtigste tilslutningsstik er placeret under fjernsynet. *Yderligere oplysninger om tilslutninger finder du på side 10.*

- 3 Stik til fjernsyns- og radioantenne
- 4 EXT1/EXT2/SCART-stik
- 5 Forstærker
- 6 VGA/DVI*- og lydindgang for tilslutning af en computer.
- 7 Side connections

** kun på bestemte modeller*

Fjernbetjening

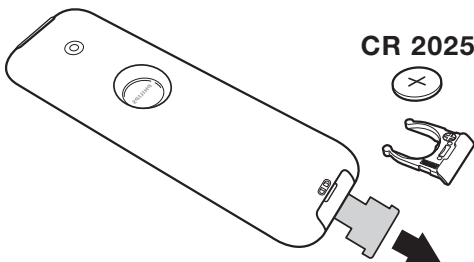

Fjern isoleringsstrimlen fra batteriet for at aktivere fjernbetjeningen.

Batteriet, som leveres sammen med apparatet, indeholder hverken kviksølv eller nikkel/cadmium, da vi ikke ønsker at forurene miljøet. Smid ikke de brugte batterier ud med husholdningsaffaldet men benyt de tilgængelige indsamlingsmetoder.

Fjernbetjeningens taster

Lydindstilling

Giver mulighed for at skifte programmer i **Stereo** og **Nicam Stereo** til **Mono** eller, ved tosprogede udsendelser, at vælge mellem **Dual I** og **Dual II**. **Mono** står med rødt, når lydindstillingen er brugervalgt.

Valg af EXT-stik (side 10)

Tryk flere gange for at vælge et tilsluttet apparat.

16:9-format (side 7)

PIP til/fra (side 9)

Pc / tv / radio (side 9)

Tryk på en af knapperne for at indstille fjernsynet til pc, tv eller radio.

Aktiv kontrol

Optimér billedkvaliteten under hensyn til modtagelseskvaliteten og omgivelsernes lysforhold.

Markør (▲▼<>)

Disse fire knapper bruges til at bevæge sig rundt i menuerne.

Menu

Anvendes til at åbne eller lukke menuerne.

Mute

Afbrydelse eller aktivering af lyden.

Lydstyrke

Til at slukke eller tænde for lyden.

Billed- og lydindstillinger

Til at få adgang til en række forudindstillede billed- og lydindstillinger: *Indstillingen personal* modsvare de indstillinger, der er foretaget i menuerne.

Information på skærm

For at vise / fjerne programmets nummer, klokkeslæt, lydgenivelse og den tid, der er tilbage, indtil apparatet slukker. Tryk i 5 sekunder for at vise programnummeret permanent på skærmen.

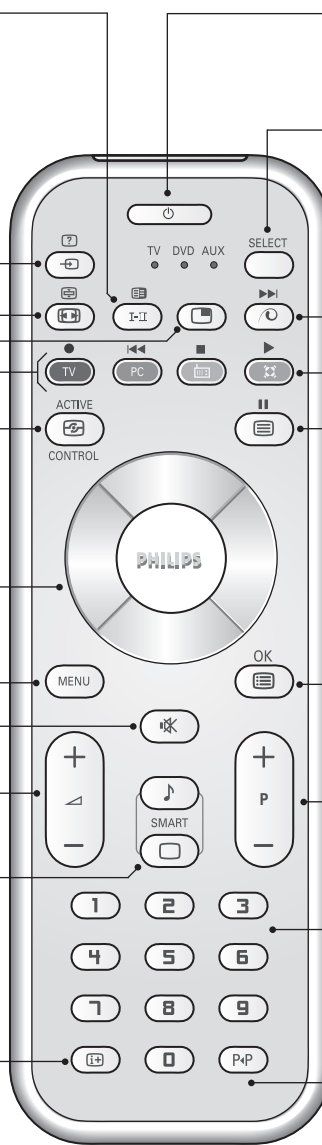

Standby

For at sætte fjernsynet i standbystilling. For at tænde for fjernsynet igen trykkes på **⏻**, **P** - + eller **⏻/⏻**.

Vælgerknap *

Pixel Plus (afhængig af type)
For at aktivere / deaktivere demonstrationen af Pixel Plus-funktionen.

Surround sound

Aktivering/deaktivering af surroundlyd. I stereo får man indtryk af en større afstand mellem højttalerne. På de modeller, der er udstyret med Virtual Dolby Surround* får man glæde af Dolby Surround Pro Logic-systemets gode lyd.

Visning af tekst-tv (side 8)

Programliste

Til at vise status på programlisten. Brug derefter knapperne **▲ ▼** for at vælge et program. Tryk på knappen **>** for at vise programmet.

Valg af fjernsynsprogrammer

For at bevæge sig op eller ned mellem programmerne. Nummeret og lydgenivelsen vises i få sekunder.

For visse programmer udstyret med tekst-tv vises programmets titel nederst på skærmen.

Taltaster

Giver direkte adgang til programmerne. Hvis programnummeret er tocifret, skal du indtaste det andet ciffer, inden strengen forsvinder.

Foregående program

For at komme tilbage til det sidst sete program.

* Udviklet med bistand fra Dolby Laboratories. "Dolby" og det dobbelte D-symbol er indregistrerede varemærker, der tilhører Dolby Laboratories.

*Vælgerknap

Fjernbetjeningen bruges til at styre båndoptagerens vigtigste funktioner og DVD.

Tryk på **Select**-knappen for at vælge den ønskede funktion:

DVD eller **AUX**. Kontrolløset på fjernkontrollen tændes og viser den valgte funktion. Efter 20 sekunder uden nogen handling slukkes lyset (der vendes tilbage til TV-funktionen).

Hvis udstyret i øvrigt giver mulighed for det, kan følgende taster anvendes:

⏻ **⏻** **●** **⏮** **⏭** **■** **▶** **⏪** **OK** **⏻** **▲** **▼** **<** **>** (markør) **P** - + **⏻/⏻** **⏻** **⏻**

Placering og tilslutninger

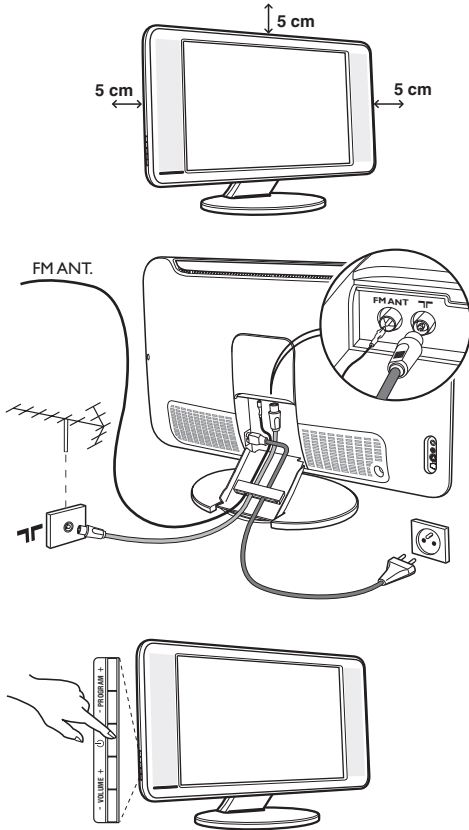

1 Placering af fjernsynet

Stil fjernsynet på et solidt og stabilt underlag. Anvend ikke vand og varme genstande (lampe, stearinlys, varmeovn osv.) i nærheden af fjernsynet. Ventilationsrillerne bag på fjernsynet må ikke tildækkes.

2 Tilslutning af antenner

- Tilslut det medfølgende antennekabel til stikket **FM ANT** i bunden af fjernsynet og den anden ende til dit antennestik.
- Tilslut det medfølgende radioantennekabel til stikket **FM ANT** i bunden af fjernsynet og den anden ende til dit antennestik.
- Forbind netledningen til fjernsynet og netstikket til en 220-240 volt stikkontakt.
- Antennekablerne kan føres igennem fjernsynets fod. Luk dækslet igen.

Se side 10 med hensyn til tilslutning af andre apparater.

3 Tænde fjernsynet

Tryk på tænd-/slukknappen for at tænde fjernsynet. En grøn kontrollampe tændes, og skærmen tænder. Hvis fjernsynet er i standby (rød kontrollampe), skal du trykke på tasten **P +** på fjernbetjeningen. Gå derefter til afsnittet om hurtig installation på side 4. Kontrollampen blinker, når du bruger fjernbetjeningen.

Plug & Play

Hurtig installation

Første gang fjernsynet tændes, vises en menu på skærmen. I denne menu skal du vælge land og sprog til menuerne:



Hvis menuen ikke vises, skal du holde tasterne **▲** og **▲+** på fjernsynet trykket ind i 5 sekunder for at få vist menuen.

- 1 Brug tasterne **▲** **▼** på fjernbetjeningen til at vælge det ønskede land, og godkend med **>**. Hvis landet ikke vises på listen, skal du vælge indstillingen ...
- 2 Vælg derefter sprog med tasterne **▲** **▼**, og godkend med **>**.

- 3 Søgningsen starter automatisk. Alle tilgængelige tv-programmer og radiostationer* gemmes. Det tager et par minutter. På skærmen vises status for søgningen og antallet af fundne programmer. Når søgningen er afsluttet, lukker menuen automatisk.

Tryk på **(MENU)** for at afslutte eller afbryde søgningen. Se afsnittet *Gode råd* på side 12, hvis ingen programmer bliver fundet.

- 4 Hvis senderen eller kabelnetværket overfører signalet til automatisk sortering, får programmerne tildelt korrekte programnumre. Installationen er nu afsluttet.
- 5 Hvis programmerne ikke sorteres automatisk, kan du bruge menupunktet **Sorter** til at ændre programnumrene.

Visse sendere og kabelnetværk udsender deres egne sorteringsparametre afhængigt af region, sprog mv. Vælg i så fald med tasterne **▲** **▼**, og godkend med **>**.

Sortering af programmer

- 1 Tryk på tasten **MENU**. TV-menu vises på skærmen.

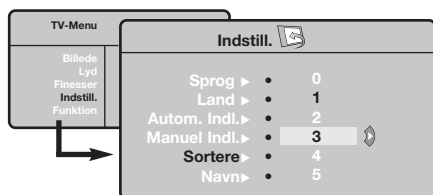

- 2 Flyt med markøren, og vælg menuen **Indstillinger** og derefter menupunktet **Sortere**.
- 3 Vælg det program, der skal flyttes, med tasterne **^** **v**, og tryk på **>**.
- 4 Brug derefter tasterne **^** **v** til at vælge det nye nummer, og godkend med **<**.
- 5 Udfør trin **3** og **4**, indtil alle programmer har fået det ønskede nummer.
- 6 Tryk på **EXIT** for at afslutte menuen.

Manuel indlæsning

Denne menu bruges til at lagre programmerne et efter et.

- 1 Tryk på tasten **MENU**.
- 2 Flyt med markøren, og vælg menuen **Indstillinger** og derefter menupunktet **Manuel indlæsning**.

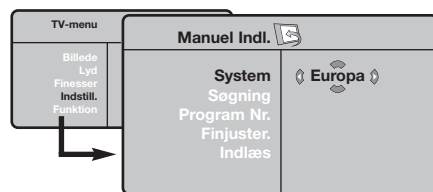

- 3 **System:** Vælg **Europa** (automatisk søgning*) eller **Vesteuropa** (standarden BG), **Østeuropa** (standarden DK), **England** (standarden I) eller **Frankrig** (standarden LL').

* Undtagen for Frankrig (standarden LL'), hvor du

skal vælge **Frankrig**.

- 4 **Søgning:** Tryk på **>**. Søgningen begynder. Så snart et program er fundet, standser visningen, og programnavnet vises, hvis det er tilgængeligt. Gå videre til næste trin. Hvis du kender frekvensen for det ønskede program, kan du indtaste nummeret direkte med tasterne **0** til **9**.

Se afsnittet *Gode råd* (side 12), hvis ingen billeder bliver fundet.

- 5 **Programnr.:** Indtast det ønskede nummer med tasterne **<>** eller **0** til **9**.
- 6 **Finjuster:** Indstil med tasterne **<>**, hvis modtagelsen ikke er tilstrækkelig god.
- 7 **Indlæs:** Tryk på **>**. Programmet er nu gemt.
- 8 Gentag trin **4** til **8** for hvert program, der skal gemmes.

Afslutning af menuen: Tryk på tasten **EXIT**.

Andre valgmuligheder i menuen Indstillinger

- 1 Tryk på tasten **MENU**, og vælg menuen **Indstillinger**:
- 7 **Sprog:** for at vælge et andet sprog til menuerne.
- 3 **Land:** for at vælge land.

Denne indstilling gælder for søgning, automatisk sortering af programmer og visning af Tekst-tv. Hvis landet ikke vises på listen, skal du vælge indstillingen ...

- 4 **Automatisk indlæsning:** For at starte en automatisk søgning efter alle de programmer, der er tilgængelige i området. Hvis senderen eller kabelnetværket overfører signalet til automatisk sortering, får programmerne tildelt korrekte numre. Hvis programmerne ikke sorteres automatisk, kan du bruge menupunktet **Sortere** til at ændre numrene (se s. 4).

Visse sendere og kabelnetværk udsender deres

egne sorteringsparametre afhængigt af region, sprog mv. Vælg i så fald med tasterne **^** **v**, og godkend med **>**. Tryk på **MENU** for at afslutte eller afbryde søgningen. Se afsnittet *Gode råd* (side 12), hvis ingen billeder bliver fundet.

- 5 **Navn** (kun på bestemte modeller) : Det er muligt at give programmerne, radiostationer og de eksterne stik et navn. Brug tasterne **<>** til at flytte i navnets visningsområde (5 tegn), og brug tasterne **^** **v** til at vælge et tegn. Tryk på tasten **<** for at afslutte, når navnet er indtastet. Navnet er nu gemt.

Bemærk: Under installationen navngives programmerne automatisk, hvis identifikationssignalet overføres.

- 6 Tryk på **EXIT** for at afslutte menuen.

Indstilling af billedet

- 1 Tryk på tasten **(MENU)** og derefter på **>**. Menuen **Billede** vises:

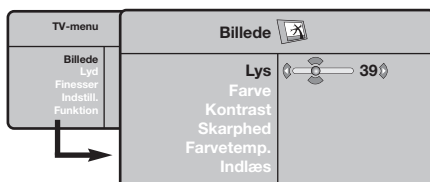

- 2 Brug tasterne **^** **v** til at vælge en indstilling, og brug tasterne **<** **>** til at indstille.
- 3 Vælg indstillingen **Indlæs**, når indstillingerne er valgt, og tryk på **>** for at gemme dem. Tryk på

(EXIT) for at afslutte.

Beskrivelse af indstillingerne:

- **Lys**: Ændrer billedets lysstyrke.
- **Farve**: Ændrer billedets farvestyrke.
- **Kontrast**: Ændrer forskellen mellem lyse og mørke farvetoner.
- **Skarphed**: Ændrer billedets skarphed.
- **Farve**: Indvirker på farvernes gengivelse: **Koldt** (mere blå), **Normalt** (afbalanceret) eller **Varmt** (mere rødt).
- **Indlæs**: Gemmer indstillingerne for billedet.

Indstilling af lyden

- 1 Tryk på **(MENU)**, vælg **Lyd** (**v**), og tryk på **>**. Menuen **Lyd** vises:

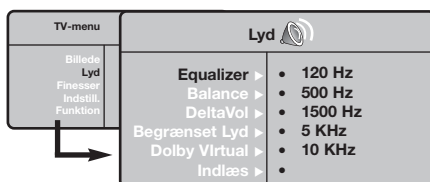

- 2 Brug tasterne **^** **v** til at vælge en indstilling, og brug tasterne **<** **>** til at indstille.
- 3 Vælg menupunktet **Indlæs**, når indstillingerne er valgt, og tryk på **>** for at gemme dem.
- 4 Tryk på **(EXIT)** for at afslutte menuen.

Beskrivelse af indstillingerne:

- **Equalizer**: For at justere lydens tone

(fra bas: 120 Hz til diskant: 10 kHz).

- **Balance**: Afbalancerer lyden i venstre og højre højttaler.
- **DeltaVol**: Bruges til at kompensere for udsving i lydstyrken mellem de forskellige programmer eller EXT-stik. Denne indstilling virker for programnumrene 0 til 40 og EXT-stikkene.
- **Begrænset lyd**: Automatisk styring af lydstyrken, så ændringer i lydstyrken begrænses, specielt ved skift af program eller visning af reklamer.
- **Dolby Virtual**: Aktivering/deaktivering af surroundlyd.
*Du kan også få adgang til disse indstillinger ved hjælp af tasten **(EXIT)**.*
- **Indlæs**: Gemmer lydindstillingerne.

Valg af indstillinger

- 1 Tryk på **(MENU)**, vælg **Finesser** (**v**), og tryk på **>**. Vælg blandt følgende indstillinger:
- 2 **Timer**: Se næste side.
- 3 **Kontrast+**: Automatisk indstilling af billedets kontrast, så den mørke del af billedet hele tiden er sort.

- 4 **NR**: Formindskelse af billedets støjniveau (sne) i tilfælde af dårlige modtagerforhold.
- 5 **Slumre-Timer** (kun på bestemte modeller): for at vælge tidspunktet for automatisk skift til standby.
- 6 Tryk på **(EXIT)** for at afslutte menuen.

Tv-vækning *(kun på bestemte modeller)*

Med denne menu kan du bruge fjernsynet som vækkeur.

- 1 Tryk på tasten **MENU**.
- 2 Flyt med markøren, vælg menuen **Finesser** og derefter menuen **Timer**:

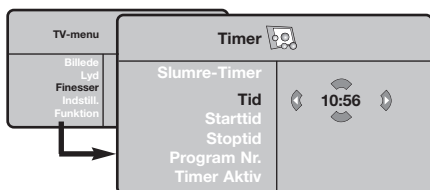

- 3 **Slumre-Timer**: for at vælge tidspunktet for automatisk skift til standby.
- 4 **Tid**: Indtast det aktuelle klokkeslæt.
Bemærk: Tiden bliver automatisk opdateret via teletekst-informationen på program nr. 1, når der tændes for hovedafbryderen. Hvis dette program ikke sender Tekst-tv, opdateres klokkeslættet ikke.

- 5 **Starttid**: Indtast det ønskede starttidspunkt.
- 6 **Stoptid**: Indtast tidspunktet for indstilling på standby.
- 7 **Programnr.**: Indtast nummeret på det program, der skal aktiveres ved vækning. På modeller med radio kan der vælges en FM-radiostation med tasterne <> (tasterne **0** **9** bruges kun til at vælge tv-programmer).
- 8 **Timer aktiv**: Vælg en af følgende indstillinger:
 - En gang for vækning en enkelt gang,
 - Dagligt for vækning hver dag og
 - Stop for at annullere vækning.
- 9 Tryk på **POWER** for at indstille fjernsynet på standby. Fjernsynet tænder automatisk på det indkodede tidspunkt. Hvis fjernsynet ikke slukkes, skifter fjernsynet program på det valgte tidspunkt for vækning, og det indstilles på standby på det tidspunkt, der er valgt som **Stoptid**.

16:9-format

De billeder, du modtager, udsendes enten i 16:9-format (bredt billede) eller i 4:3-format (traditionel billedstørrelse). 4:3-billeder kan have et sort bånd foroven og forneden (letterbox format). Denne funktion giver dig mulighed for at fjerne de sorte bånd og få den bedst mulige gengivelse af billedet på skærmen.

Tryk på knappen **ASPECT** eller <> for at vælge de forskellige formater:

Fjernsynet er udstyret med en automatisk omskiftning, der reagerer på et særligt signal, som visse programmer udsender, så apparatet selv vælger det rigtige billedformat.

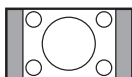

4:3

Billedet gengives i 4:3-format. Der er et sort felt i hver side af billedet.

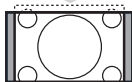

Zoom 14:9

Billedet er forstørret til 14:9-format. Der er stadig et sort felt i hver side af billedet.

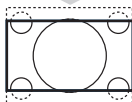

Zoom 16:9

Billedet er forstørret til 16:9-format. Den stilling anbefales, hvis billedet har sorte bånd foroven og forneden på skærmen (letterbox format).

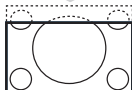

Subtitle Zoom

Denne indstilling bruges for at få vist et 4:3-billede i fuld skærmstørrelse og samtidig se underteksterne.

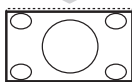

Super Wide

Denne indstilling giver mulighed for at se 4:3-billeder i fuld skærmstørrelse ved at gøre billedets sider bredere.



Wide-Screen

Med denne funktion kan du genskabe de rigtige proportioner, når der sendes i 16:9-format. Et 4:3-billede vil udfylde skærmen som vist til venstre. Men i tilfælde af en udsendelse i 16:9-formatet, vil denne indstilling gengive de rigtige proportioner uden forvrængning.



Full Screen

Denne funktion bruges til at få vist billederne over hele skærmen.

Tekst-tv

Tekst-tv er et informationssystem, der udsendes på visse kanaler og læses som en avis. Via funktionen Tekst-tv kan man få adgang til undertekster for hørehæmmede eller personer, som ikke forstår sproget i det viste program, f.eks. ved kabel-tv, satellitprogrammer mv.

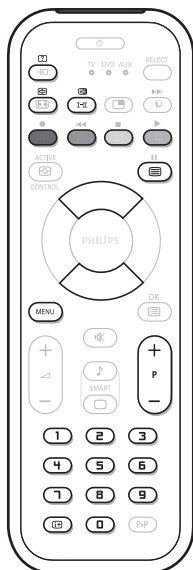

Tryk på:



Aktivere Tekst-tv

For at:

Aktivering af Tekst-tv, skift til gennemsigtig visningsmåde og afslutning af Tekst-tv. Indholdsfortegnelsen vises med listen over de afsnit, du har adgang til. Hvert afsnit er mærket med et 3-cifret sidetal.

Hvis den valgte kanal ikke udsender Tekst-tv, vises meddelelsen 100, og skærmen forbliver sort. Afslut Tekst-tv, og vælg en anden kanal.



Valg af en side



Indtast det ønskede sidetal med tasterne **0** til **9** eller **- P +**. Eksempel: Indtast **1 2 0** for at gå til side 120. Nummeret vises øverst til venstre på skærmen, sidetælleren aktiveres, og derefter vises siden. Gentag fremgangsmåden for at se en anden side.

Hvis sidetælleren bliver ved med at søge, betyder det, at siden ikke bliver sendt. Vælg i så fald et andet sidetal.



Direkte adgang til et afsnit

Der vises farvede områder nederst på skærmen. De 4 farvede taster giver adgang til de tilsvarende afsnit eller sider.

De farvede områder blinker, hvis afsnittet eller siden ikke er tilgængelig.



Indholdsfortegnelse

For at vende tilbage til indholdsfortegnelsen (normalt på side 100).



Stop bladring i undersider

Visse sider indeholder undersider, der vises automatisk. Denne tast bruges til at standse eller genoptage automatisk visning af undersider. Tegnet **ES** vises øverst til venstre på skærmen.



Dobbeltsider i tekst-tv

Sådan aktiveres eller annulleres visning af en dobbeltside i tekst-tv. Den aktive side vises i venstre side af skærmen, og den efterfølgende side vises i højre side. Tryk på knappen **ES** for at fryse en side, f.eks. indholdsfortegnelsen. Den aktive side bliver nu siden til højre. Tryk på knappen **I-II** for at vende tilbage til normal visning.



Skjulte oplysninger

For at vise eller fjerne de skjulte oplysninger, f.eks. løsninger til spil.



Forstørrelse af en side

For at se først den øverste halvdel og så den nederste halvdel og derefter vende tilbage til normal størrelse.



Foretrukne sider



I Tekst-tv programmerne 0 til 40 kan man gemme de 4 foretrukne sider, der derefter bliver direkte tilgængelige med de farvede taster, dvs. den røde, grønne, gule og blå tast.

- 1 Tryk på tasten **MENU** for at skifte til funktionen med de foretrukne sider.
- 2 Vis den side i Tekst-tv, som skal gemmes.
- 3 Tryk derefter i 3 sekunder på tasten med den ønskede farve. Siden er nu gemt.
- 4 Gentag denne fremgangsmåde med de andre farvede taster.
- 5 Når du herefter ser Tekst-tv, vises de foretrukne sider i farver nederst på skærmen. Tryk på **MENU** for at vælge de sædvanlige afsnit igen.



*Tryk på **I-II** i 5 sekunder for at slette alt.*

Anvendelse som radio

Valg af radio

Tryk på knappen  på fjernbetjeningen for at indstille fjernsynet til radio. Tryk på knappen  for at vælge fjernsyn igen. Når funktionen radio er valgt, vises stationens nummer, navn (hvis tilgængelig), frekvens og lydfunktionen på skærmen.

Valg af programmer

Tryk på knapperne / eller - P + for at vælge FM-stationer (fra 1 til 40).

Liste over radiostationer

Tryk på knappen  for at vise/skjule listen over radiostationer. Brug derefter markøren til at vælge en station.

Brug af radiomenuerne

Tryk på knappen  for at få adgang til specielle indstillinger for radioen.

Søgning efter radiostationer

Hvis du har foretaget en hurtig installation, er alle tilgængelige FM-stationer blevet gemt. Brug menuen **Automatisk indlæsning** (for en komplet søgning) eller **Manuel indlæsning** (for at søge efter én station ad gangen), når du starter en ny søgning. Disse menuer virker på samme måde som fjernsynsmenuerne.

Screensaver

I menuen **Finesser** kan du aktivere/ deaktivere screensaveren.



Anvendelse som computerskærm

Computerskærm

Fjernsynet kan anvendes som computerskærm. Med PIP-funktionen kan du indsætte et ekstra billedfelt i skærmen, så du samtidig kan se et fjernsynsprogram.

Du skal dog først tilslutte computeren og indstille opløsningen (se side 11).

Valg af computerskærm



Tryk på knappen  på fjernbetjeningen for at anvende fjernsynet som computerskærm. Tryk på knappen  for at anvende det som fjernsyn igen.

Hvis der ikke er noget PC-signal i mere end 5 sekunder, skifter fjernsynet automatisk til standby.

Brug af PIP (kun på bestemte modeller)

Når fjernsynet er indstillet til PC, kan du indsætte et ekstra billedfelt i skærmen, så du samtidig kan se fjernsyn.

Bemærk: PIP-funktionen er kun mulig, hvis computeren er forbundet til DVI-bøsningen (se side 11).

- 1 Tryk på knappen  for at få vist PIP-vinduet. Fjernsynets billede gengives i det lille indsatte vindue.
- 2 Tryk på -tasten igen for at ændre skærmstørrelsen. Skift til dobbeltskærm hvorefter den slukker.
- 3 Tryk på knapperne - P + for at skifte til et andet program på PIP-skærmen, eller tryk på knappen , hvis du vil se billedet fra et apparat, der er tilsluttet fjernsynet (videoptager, dvd-afspiller osv.).

Brug af computermenuerne

Tryk på knappen  for at få adgang til de specielle indstillinger for computerskærmen. Brug markøren til at indstille (indstillingerne gemmes automatisk):

- **Billede:**
 - **Lys/Kontrast:** Bruges til at indstille lysstyrke og kontrast.
 - **Vandret/Lodret:** Bruges til at indstille billedets vandrette og lodrette placering.
 - **Farvetemp.:** Bruges til at indstille farvetonerne (kold, normal eller varm).
- **Auto-valg:** Bruges til at vælge den lyd, der gengives på fjernsynet (pc, tv eller radio). Du kan f.eks. høre radio, mens du arbejder på computeren.
- **Finesser:**
 - **Fase/Ur:** Bruges til at fjerne de vandrette (Fase) og de lodrette (Ur) forstyrrende linjer.
 - **Format:** Bruges til at vælge mellem bred skærm eller det oprindelige format for computerskærme.
 - **PIP:** Bruges til at indstille størrelsen på og placeringen af PIP-skærmen.
 - **Auto-justering:** Placeringen indstilles automatisk.
- **Fabriksindstilling:** Bruges til at vælge fabriks-/standardindstillingerne.
- **Funktion:** Bruges til at vende tilbage til tv eller radio.

Disse justeringer er ikke mulige, hvis computeren er forbundet til DVI-bøsningen.

Tilslutning af eksternt udstyr

Fjernsynet er udstyret med 2 stik, EXT1 og EXT2, som sidder bag på apparatet.

For at gøre forbindelserne lettere og pænere kan kablerne monteres igennem det lille dæksel bag på fjernsynet.

Antennekablerne kan føres igennem fjernsynets fod. Luk dækslet igen.

Stikket EXT1 rummer indgange/udgange til audio og video og RGB signaler.

Stikket EXT2 rummer indgange/udgange til audio og video og S-VHS signaler.

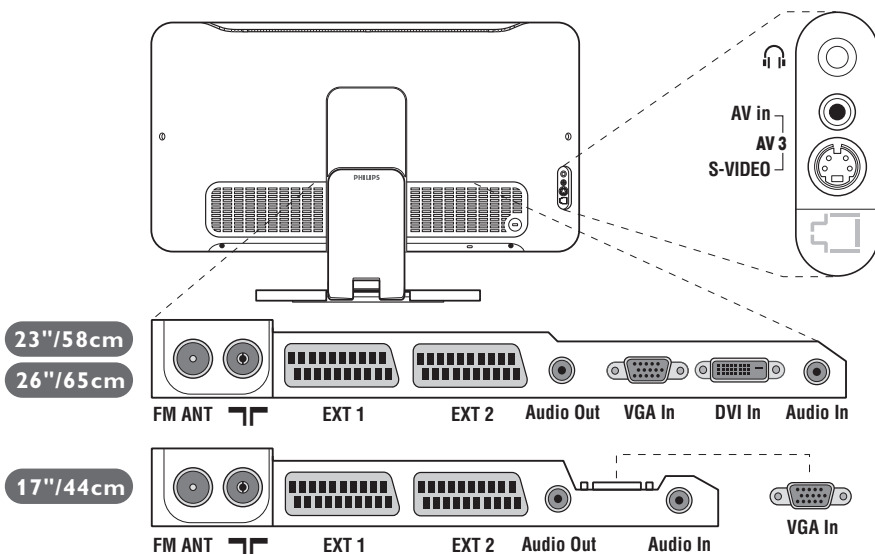

Videoptager

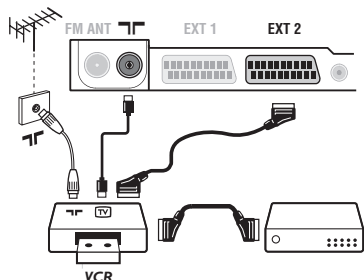

Andet udstyr

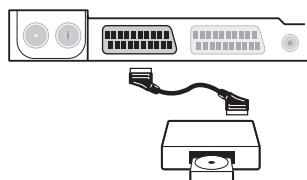

Udfør tilslutningerne som vist på tegningen.

Brug et Eurokabel af god kvalitet.

Hvis din videoptager ikke er udstyret med stik til eksternt udstyr, kan du kun udnytte antenneforbindelsen. Derfor skal Test-signalet i videoen opsøges og tildeles programnummeret 0 (se manual indlæsning, s. 5).

For at se videobilledet, tryk på .

Videoptager med dekoder

Tilslut dekoderen til videoptagerens andet Euro-stik. du kan så optage kodede udsendelser.

Satellit modtager, dekoder, DVD, spilcomputer, osv.

Udfør tilslutningerne som vist på tegningen.

For at opnå en bedre billedkvalitet, bør du slutte det udstyr til EXT1, som udsender RGB signaler (digital dekoder, spilcomputer, DVD, osv.), og det udstyr til EXT2, som udsender S-VHS signaler (S-VHS og Hi-8 videoptagere) og alt andet udstyr enten til EXT1 eller EXT2.

For at vælge det tilsluttede udstyr

Tryk på knappen  for at vælge EXT1, EXT2/S-VHS2 (S-VHS signaler fra stikket EXT2) og AV/S-VHS for tilslutninger foran (alt efter modellen).

De fleste apparater (dekoder, videoptager) udfører selv omskiftningen.

Tilslutninger på sidepanelet

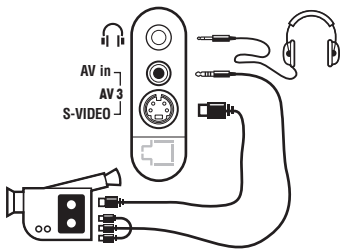

Udfør tilslutningerne som vist på tegningen.

Vælg **AV/S-VHS** med tasten .

Hvis apparatet er i mono, skal lydsignalet sluttes til indgangen **AUDIO L** (eller **AUDIO R**). Lyden gengives automatisk i fjernsynets højre og venstre højttaler.

Hovedtelefoner

Når hovedtelefonerne er tilsluttet, er fjernsynets lyd afbrudt. Brug tasterne -  + til at indstille lydstyrken.

Hovedtelefonernes impedans skal ligge mellem 32 og 600 ohm.

Forstærker

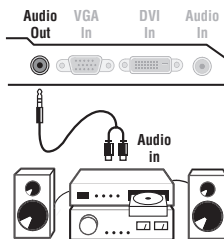

Brug et audiokabel for at tilslutte fjernsynet til et Hi-Fi-anlæg.

Forbind lydudgangen **Audio out** på fjernsynet med "AUDIO IN" "L" og "R" på forstærkeren.

Computer

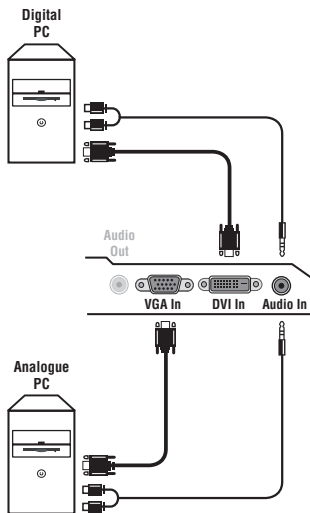

Slut computerens skærmudgang til indgangen **PC VGA In** eller **DVI In** (kun på bestemte modeller) på fjernsynet. Slut lydudgangen **Audio out L** og **R** på computeren til indgangen **Audio in (PC)** på fjernsynet.

Bemærk: PIP (Picture-In-Picture)-funktionen er kun mulig, hvis computeren er forbundet til DVI-bøsningen. Yderligere oplysninger om brug af fjernsynet som computerskærm finder du på side 9.

Skærmens optimale opløsning opnås ved at konfigurere computeren til **1024 x 768, 60 Hz**.

Obs! Hvis du vælger en anden opløsning, virker PIP-funktionen muligvis ikke. I så fald vises en advarsel på skærmen.

Herunder vises en liste med de forskellige tilgængelige skærmopløsninger for fjernsynet:

640 x 350, 70 Hz	720 x 400, 70 Hz	1024 x 768, 60 Hz
640 x 350, 85 Hz	720 x 400, 85 Hz	1024 x 768, 70 Hz
640 x 480, 60 Hz	800 x 600, 56 Hz	1024 x 768, 75 Hz
640 x 480, 67 Hz	800 x 600, 60 Hz	1024 x 768, 85 Hz
640 x 480, 72 Hz	800 x 600, 72 Hz	1152 x 864, 75 Hz
640 x 480, 75 Hz	800 x 600, 75 Hz	1280 x 960, 60 Hz
640 x 480, 85 Hz	800 x 600, 85 Hz	1280 x 1024, 60 Hz
	832 x 624, 75 Hz	1280 x 1024, 75 Hz

Gode råd

Dårligt billede	Nærliggende bakker eller høje bygninger kan forårsage dobbelte billeder, ekko eller skygger. I så tilfælde prøv at indstille billedet manuelt (se pkt. 6 i afsnittet "Manuel indlæsning" på side 5) eller ændre den udvendige antennes retning. Stueantennen giver ikke altid optimale modtagerforhold. Drej antennen for at forbedre modtagerforholdene. Hvis det ikke hjælper, skal der bruges en udendørs antenne.
Billedet mangler helt	Har du sat antennestikket rigtigt i? Har du valgt det rigtige system? (side 5). Et dårligt forbundet antennestik eller en dårlig forbindelse til eksternt udstyr er ofte årsag til problemer med billede eller lyd (det sker, at stikkene går fra hinanden, når man flytter eller drejer fjernsynet). Kontrollér alle tilslutningerne.
Lyden mangler helt	Hvis visse programmer er helt uden lyd, men billedet vises, er det fordi, du ikke har valgt det rigtige tv-system. Gentag indstillingen System (side 5). Virker den forstærker, der er tilsluttet fjernsynet, ikke? Kontroller, at du ikke har byttet om på lydudgang og lydindgang.
Funktionen PC eller PIP virker ikke?	Kontroller, at computeren er indstillet til en kompatibel skærmopløsning (se side 11). Fjernsynet er indstillet til PC, og du kan ikke høre lyden fra radioen? Når PIP-funktionen er aktiv, er lyden indstillet til fjernsyn.
Hvis fjernbetjeningen ikke virker	Fjernsynet reagerer ikke på fjernbetjeningen. Kontrollampen blinker ikke, når du bruger fjernbetjeningen? Udskift batteriet.
Standby	Hvis fjernsynet ikke modtager noget signal i 15 minutter, slår det automatisk over på standby. Fjernsynet er udstyret med en energisparefunktion, så strømforbruget i standby-funktionen er meget lavt (mindre end 1 W).
Rengøring af fjernsynet	Tør skærmen og kassen af med en ren, blød og fnugfri klud. Brug ikke spritholdige rengøringsmidler eller opløsningsmidler.
Stadig intet resultat?	Tag netstikket ud af fjernsynet i 30 sekunder, og tilslut det derefter igen. Hvis dit fjernsyn er i uorden, forsøg aldrig at reparere det selv: Kontakt din forhandlers serviceafdeling.

Ordforklaring

RGB-signaler: Det er de tre videosignaler i rød, grøn og blå, der danner billedet.

Brugen af disse signaler forbedrer billedkvaliteten.

S-VHS signaler: Det drejer sig om 2 separate Y/C videosignaler fra indspilningsstandarderne S-VHS og Hi-8. Luminans-signalerne Y (sort og hvid) og krominans-signalerne C (farve) registreres separat på båndet. Man opnår derved en bedre billedkvalitet end med sædvanlig video (VHS og 8 mm) hvor Y/C-signalerne er blandet og kun danner et samlet videosignal.

NICAM lyd: Det er et system, der giver mulighed for at transmittere lyden med digital kvalitet.

System: Fjernsynsbilleder udsendes ikke på samme måde i alle lande. Der findes forskellige standarder: BG, DK, I, og L L'. **System** indstilling (s. 5) bruges til at vælge mellem disse forskellige standarder. Dette er ikke at forveksle med PAL eller SECAM farvekodning. Standarden Pal bruges i de fleste europæiske lande, og Secam bruges i Frankrig, Rusland og i de fleste afrikanske lande. USA og Japan anvender et andet system, kaldet NTSC. Indgangene EXT1 og EXT2 kan gengive indspilninger med NTSC farvekodning.

16/9: Betegner forholdet mellem skærmens længde og højde. Fjernsyn med bred skærm har forholdet 16/9, de traditionelle skærme har et forhold på 4/3.

Innledning

Takk for at du kjøpte dette TV-apparatet.

Denne bruksanvisningen er blitt skrevet for å hjelpe deg med installasjon og bruk av TV-apparatet.

Det anbefales å lese den grundig.

Vi håper at vår teknologi oppfyller dine forventninger fullt ut.

Innholdsfortegnelse

Installasjon

Presentasjon av LCD-TV-apparatet	2
Tastene på TV-apparatet	2
Tastene på fjernkontrollen	3
Installasjon av TV-apparatet	4
Rask installering	4
Kanalsortering	4
Manuell lagring	5
Andre innstillinger under menyen Installere	5

Bruk

Justering av bildet	6
Justering av lyden	6
Justering av opsjoner	6
Vekking	7
16:9-format	7
Tekst-TV	8
Bruke radioen	9
Bruk som PC-skjerm	9

Andre apparater

Videospiller	10
Andre apparater	10
For å velge tilkoblet utstyr	10
Sidetilkobling	11
Forsterker	11
Ordlister	11

Praktiske opplysninger

Gode råd	12
Ordlister	12



Noen ord om resirkulering

Materialene i ditt TV-apparat kan enten gjenbrukes eller gjenvinnnes. Det finnes spesialfirmaer som samler opp brukte apparater, demonterer dem og sorterer de ulike delene som kan resirkuleres. Forhør deg hos din forhandler.

Presentasjon av LCD-TV-apparatet

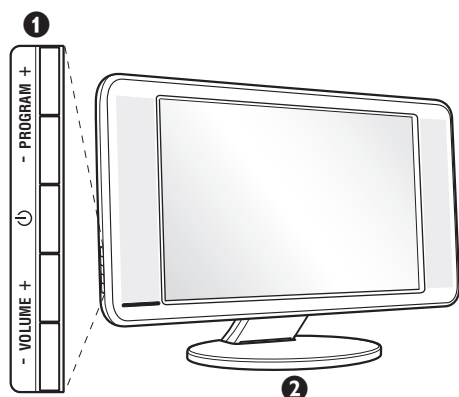

1 Tastene på TV-apparatet:

- : for å slå TV-apparatet på eller av.
- VOLUME - + (- +): for å stille inn lyden.
- PROGRAM - + (- P +): for å velge programmene.
- MENU: for å aktivere eller avslutte menyene, trykker du samtidig på de to tastene - og +. Deretter kan du bruke tastene P - + til å velge en justering, og tastene - + til å foreta denne justeringen.

2 Nedfellbar fot.

Foten kan demonteres og erstattes av et veggfeste sett, som er tilgjengelig som ekstrautstyr (forhør deg om dette hos din forhandler).

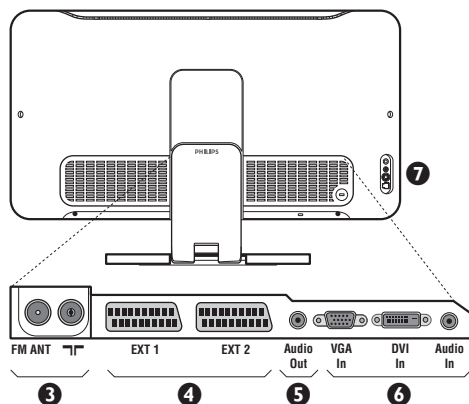

Baksiden:

Hovedkoblingene foretas på undersiden av TV-apparatet.

Du finner flere opplysninger om koblingene på side 10.

- 3 Inntak for TV- og radioantenne
- 4 SCART-kontakt EXT1/EXT2
- 5 Forsterker
- 6 VGA/DVI*- og lydinn for tilkobling av en datamaskin.
- 7 Sidetilkobling.

* Kun tilgjengelig på enkelte modeller.

Fjernkontroll

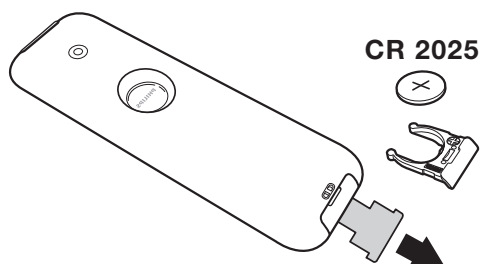

Trekk ut isolasjonsarket fra batteriet for å aktivere fjernkontrollen.

Av miljøvern hensyn inneholder batteriet hverken kvikksølv eller nikkelkadmium. Ikke kast brukte batterier i vanlig husholdningsavfall. Bruk det lokale resirkuleringssystemet (spør din forhandler om dette).

Tastene på fjernkontrollen

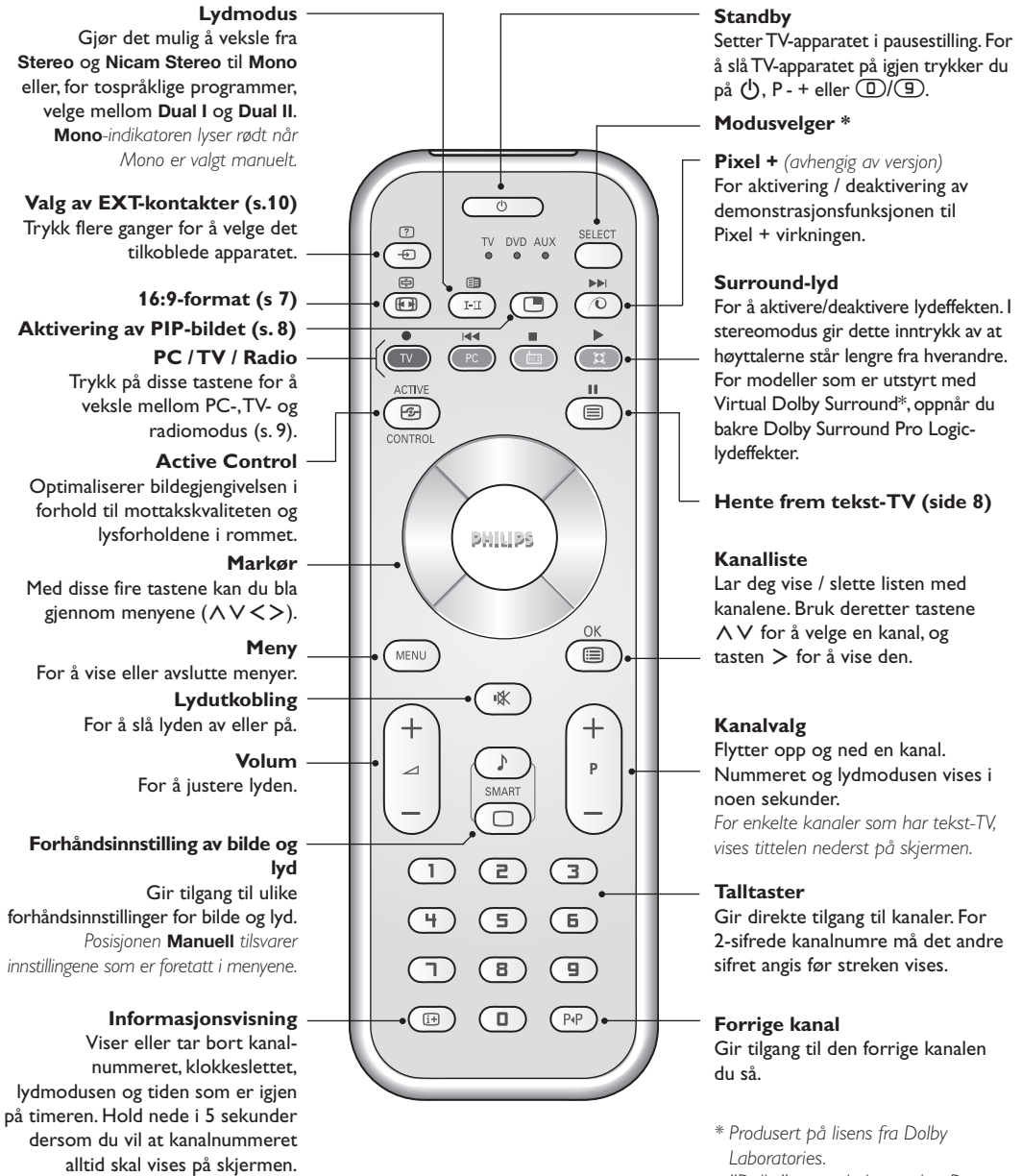

* Modusvelger

Med fjernkontrollen kan du også styre de viktigste funksjonene på videospilleren eller DVD.

Trykk på **Select** for å velge ønsket modus: **DVD** eller **AUX**.

Lampen for fjernkontrollen begynner å lyse for å vise valgt modus.

Den slutter å lyse automatisk etter 20 sekunder uten handling (tilbake til TV-modus).

Avhengig av apparatene, kan følgende taster brukes:

OK Λ V <> (markør) P - + /

* Produsert på lisens fra Dolby Laboratories.

"Dolby" og symbolet med to D er varemerker for Dolby Laboratories.

Installasjon av TV-apparatet

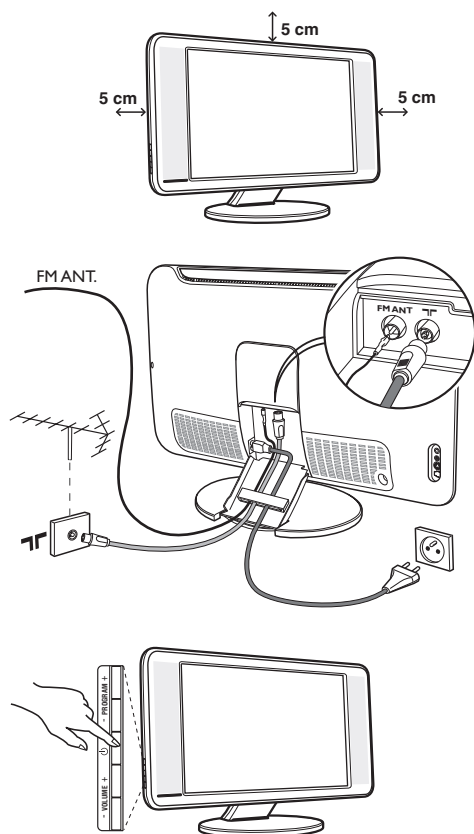

1 Plassering av TV-apparatet

Plasser TV-apparatet på en solid, stabil flate. For å forebygge farer må du unngå å utsette TV-apparatet for vannsprut eller varmekilder (lampe, stearinlys, radiator osv.) og ikke tette til ventilasjonsristene bak på apparatet.

2 Tilkobling av antenner

- Bruk antennekabelen som fulgte med apparatet og koble antennekontakten  på undersiden av TV-apparatet til antennens kontakt.
- Koble radioantenneledningen som fulgte med apparatet, til FM ANT-kontakten på undersiden av TV-apparatet.
- Koble nettleddningen til TV-apparatet og nettstøpset inn i veggkontakten (220-240 V / 50 Hz).
- Rydd ledningene ved å føre dem gjennom TV-apparatets fot. Sett tilbake fot-dekselet.

Tilkobling av andre apparater er forklart på s. 10.

5 Igangsetting

For å slå på TV-apparatet trykker du på av/på-tasten. En lampe lyser grønt, og skjermen lyser. Gå direkte til kapittelet om **rask installasjon**, side 5. Hvis TV-apparatet er i pausestilling, trykker du på tasten P + på fjernkontrollen.



Lampen blinker når du bruker fjernkontrollen.







Plug & Play

Rask installering

Når du slår på TV-apparatet for første gang, vises en meny på skjermen. Her blir du bedt om å velge land og menyspråk:





Hvis menyen ikke vises, holder du nede tastene  og  på TVen i fem sekunder for å få den frem.

- 1 Bruk tastene   på fjernkontrollen for å velge land og bekreft med .
Hvis ditt land ikke vises på listen, velger du alternativet "..."
- 2 Deretter velger du språk med tastene   og bekrefter med .

- 3 Søket starter automatisk. Alle tilgjengelige TV-kanaler og radiostasjoner lagres. Det hele tar noen minutter. Søkeforløpet og antall kanaler som ble funnet, vises. Til slutt forsvinner menyen fra skjermen.

For å avslutte eller avbryte søket trykker du på . Hvis ingen kanaler blir funnet, går du til kapittelet med gode råd på side 12.

- 4 Hvis senderen eller kabelnettet overfører det automatiske sorterings-signalet, blir kanalene riktig nummerert. Dette avslutter installasjonen.
- 5 Hvis dette ikke er tilfellet, bruker du menyen **Sortere** for å nummerere kanalene på nytt.
Enkelte sendere eller kabelnett sender ut egne sorteringsparametere (avhengig av språk, region og så videre). I dette tilfellet må du angi ditt valg med tastene   og bekrefte med .

Kanalsortering

- 1 Trykk på tasten **(MENU)**. TV-meny vises på skjermen.

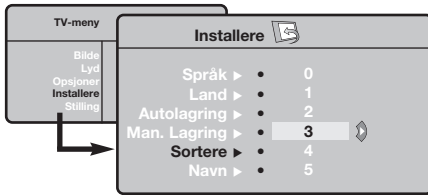

- 2 Med markøren velger du menyen **Installere** og deretter menyen **Sortere**.
- 3 Velg kanalen du vil flytte, med tastene **^** **v** og trykk på **>**.
- 4 Deretter bruker du tastene **^** **v** for å velge det nye nummeret og bekrefter med **<**.
- 5 Gjenta trinn 3 og 4 for hver kanal som skal få nytt nummer.
- 6 For å gå ut av menyene trykker du på **(EXIT)**.

Manuell lagring

Denne menyen lar deg lagre kanalene én etter én.

- 1 Trykk på tasten **(MENU)**.
- 2 Med markøren velger du menyen **Installere** og deretter **Man. lagring**:

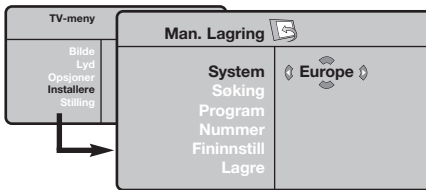

- 3 **System:** Velg **Europe** (automatisk innstilling*) eller **West Eur** (BG-standard), **East Eur** (DK-standard), **UK** (I-standard) eller **France** (LL'-standard).

* Unntatt for Frankrike (LL'-standard) må du velge alternativet **France**.

- 4 **Søking:** Trykk på **>**. Søket starter. Søket stopper når en kanal er funnet, og navnet på kanalen vises (hvis tilgjengelig). Gå til neste trinn. Hvis du kjenner frekvensen til ønsket kanal, angir du nummeret direkte med tastene **(0)** til **(9)**.

Hvis ingen kanal blir funnet, kan du se rådene på side 12).

- 5 **Pr.nummer.:** angi ønsket nummer med tastene **<>** eller **(0)** til **(9)**.
- 6 **Fininnstill:** Hvis mottaket er dårlig, justerer du dette med tastene **<>**.
- 7 **Lagre:** Trykk på **>**. Kanalen lagres.
- 8 Gjenta trinn 4 til 8 for hver kanal som skal lagres.

Avslutte: Trykk på tasten **(EXIT)**.

Andre innstillinger under menyen Installere

- 1 Trykk på tasten **(MENU)** og velg menyen **Installere**:
- 2 **Språk:** For å endre menyspråkene.
- 3 **Land:** For å velge land.

Denne innstillingen gjelder for søking, automatisk sortering av kanaler og tekst-TV. Hvis ditt land ikke vises på listen, velger du alternativet "..."

- 4 **Autolagring:** For å starte automatisk søking etter alle programmene som er tilgjengelig i din region. Hvis senderen eller kabelnett overfører det automatiske sorteringssignalet, blir kanalene riktig nummerert. Hvis ikke bruker du menyen **Sortere** for å gi kanalene nye numre.

Enkelte sendere eller kabelnett sender ut egne sorteringsparametere (avhengig av språk, region og

så videre). I dette tilfellet må du angi ditt valg med tastene **^** **v** og bekrefte med **>**. For å avslutte eller avbryte søket trykker du på **(MENU)**. Hvis ingen kanal blir funnet, kan du se rådene på side 12).

- 5 **Navn** (kun tilgjengelig på enkelte modeller): Hvis du ønsker det, kan du gi programmene, radiostasjoner og de eksterne kontaktene et navn. Bruk tastene **<>** for å flytte i navnavisningsfeltet (5 tegn) og tastene **^** **v** for å velge tegn. Når navnet er tastet inn, bruker du tasten **<** for å avslutte. Navnet lagres.
Merk: Ved installeringen navngis kanalene automatisk når identifikasjonssignalet overføres.
- 6 For å gå ut av menyene trykker du på **(EXIT)**.

Justering av bildet

- 1 Trykk på tasten **MENU** og deretter på **>**.
Menyen **Bilde** vises:

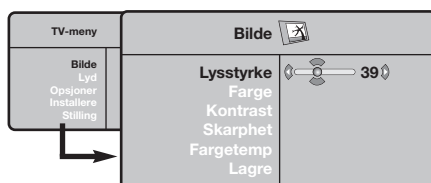

- 2 Bruk tastene **^** **v** for å velge innstilling og tastene **<** **>** for å justere.

- 3 Når du har valgt innstilling, velger du alternativet **Lagre** og trykker på **>** for å lagre innstillingene. Trykk på **EXIT** for å avslutte.

Beskrivelse av innstillingene:

- **Lysstyrke**: Regulerer bildets lysstyrke.
- **Farge**: Regulerer fargestyrken.
- **Kontrast**: Regulerer forskjellen mellom lyse og mørke fargetoner.
- **Skarphet**: Regulerer bildets skarphet.
- **Fargetemp**: Regulerer fargegjengivelsen: **Kjølig** (blåere), **Normal** (balansert) eller **Varm** (rødere).
- **Lagre**: For å lagre bildeinnstillingene.

Justering av lyden

- 1 Trykk på tasten **MENU**, velg **Lyd** (**v**) og trykk på **>**.
Menyen **Lyd** vises:

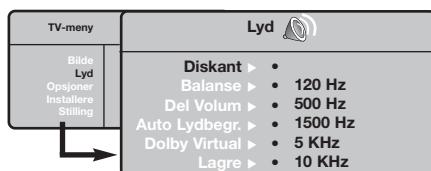

- 2 Bruk tastene **^** **v** for å velge innstilling og tastene **<** **>** for å justere.
- 3 Når du har valgt innstilling, velger du alternativet **Lagre** og trykker på **>** for å lagre innstillingene.
- 4 For å gå ut av menyene trykker du på **EXIT**.

Beskrivelse av innstillingene:

- **Equalizer**: For å justere lyden (fra bass: 120 Hz til diskant: 10 kHz).
- **Balanse**: Regulerer fordelingen av lyden mellom venstre og høyre høyttaler.
- **Del Volum**: Her kan du justere volumforskjellen mellom de forskjellige kanalene og de eksterne kildene (EXT-kontaktene). Denne innstillingen gjelder for kanal 0 til 40 og de eksterne kildene (EXT-kontaktene).
- **AVL** (automatisk lydbegrenser): Brukes til å unngå plutselige volumøkninger, spesielt når du skifter kanal eller under reklameinnslag.
- **Dolby Virtual**: For å aktivere/deaktivere lydeffekten.
*Tasten **EXIT** gir også tilgang til disse innstillingene.*
- **Lagre**: Lar deg lagre lydinnstillingene.

Justering av opsjoner

- 1 Trykk på tasten **MENU**, velg **Opsjoner** (**v**) og trykk på **>**. Du kan innstille:
- 2 **Timer**: se neste side.
- 3 **Kontrast +**: Automatisk innstilling av bildekontrasten som kontinuerlig fører den mørkeste delen tilbake til svart.

- 4 **Støyreduksjon**: Reduserer bildestøyen (snø på bildet) ved vanskelige mottaksforhold.
- 5 **Timer** (kun tilgjengelig på enkelte modeller): For å velge hvor lang tid det skal gå før apparatet går over i standby-modus.
- 6 For å gå ut av menyene trykker du på **EXIT**.

Vekking (kun tilgjengelig på enkelte modeller)

Med denne menyen kan du bruke TV-apparatet som en vekkerklokke.

- 1 Trykk på tasten **(MENU)**.
- 2 Med markøren velger du menyen **Opsjoner** og deretter **Timer** :



- 3 **Timer**: For å velge hvor lang tid det skal gå før apparatet går over i standby-modus.
- 4 **Tid**: Angi gjeldende klokkeslett.
Merk: Tidsvisningen blir oppdatert automatisk via tekst-TV informasjonen på program 1 etter nettpåslag. Hvis apparatet ikke har tekst-TV, oppdateres ikke klokkeslettet.

- 5 **Starttid**: Angi startklokkeslettet.
- 6 **Stopptid**: Angi klokkeslettet for når TVen skal gå over i standby-modus.
- 7 **Pr.nummer**: Angi nummeret til kanalen du vil bli vekket av. Kan du velge en radiostasjon på FM-båndet med tastene **< >** (med tastene **(D) (9)** kan du bare velge TV-kanaler).
- 8 **Aktiver** : Du kan velge mellom følgende innstillinger:
 - **En gang** for å bli vekket en gang,
 - **Daglig** for vekking daglig,
 - **Stans** for å avbryte.
- 9 Trykk på **(P)** for å sette TV-apparatet i standby-modus. Apparatet slår seg på automatisk ved det programmerne klokkeslettet. Hvis du lar TV-apparatet stå på, vil det bare skifte kanal på klokkeslettet du anga (og gå over i standby-modus på klokkeslettet du anga som **Stopptid**).

16:9-formater

De bildene som du mottar kan bli overført i 16:9-format (stor skjerm) eller i 4:3-format (vanlig skjerm). 4:3-bildene kan noen ganger ha et sort bånd øverst og nederst på skjermen (kinoformat). Denne funksjonen gjør det mulig å fjerne de sorte båndene og optimere bildegjengivelsen på skjermen.

Trykk på tasten **(FR)** (eller **< >**) for å velge de ulike funksjonsinnstillingene: TV-apparatet er utstyrt med automatisk omskiftning som tyder det spesielle signalet som enkelte programmer sender ut, og velger dermed det riktige skjermformatet.

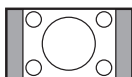

4:3
Bildet gjengis i 4:3-format, et sort bånd kommer frem på hver side av bildet.

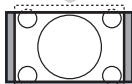

Zoom 14:9
Bildet blir forstørret i 14:9-format, et lite, sort bånd blir værende på hver side side av bildet.

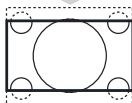

Zoom 16:9
Bildet blir forstørret i 16:9-format. Denne funksjonsinnstillingen anbefales for å se bilder med sorte bånd øverst og nederst på bildet.

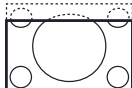

Zoom Undertekst
Denne funksjonsinnstillingen gjør det mulig å se 4:3-bilder over hele skjermoverflaten samtidig som tekstingen blir synlig.



Superbred
Denne funksjonsinnstillingen gjør det mulig å se 4:3-bilder på hele skjermoverflaten ved å forstørre billedsidene.



Wide Screen
Denne modusen gjør det mulig å gjenopprette de riktige proporsjonene på bilder overført i 16:9-format.



NB! dersom du ser på et 4:3-bilde vil det bli forstørret på det horisontale planet.

Full Skjerm
Denne modusen gjør det mulig å vise bildene i full skjerm.

Tekst-TV

Tekst-TV er et informasjonssystem som sendes av enkelte kanaler. Du kan slå opp på tekst-TV på samme måte som i en avis. Tekst-TV gjør det også mulig å få tilgang til teksting for hørselshemmede eller for personer som er lite kjent med språket programmet sendes på (kabelnett, satellittkanaler og så videre).



Trykk på:



Tekst-TV

Du får tilgang til:

Gjør det mulig å hente frem tekst-TV, gå over i transparent modus og avslutte. Innholdsfortegnelsen viser en liste over tilgjengelige undersider med emner. Hver underside har et 3-sifret sidenummer.

Hvis den valgte kanalen ikke har tekst-TV, vises meldingen 100 og skjermen forblir svart. Avslutt tekst-TV og velg en annen kanal.

Valg av side



Tast nummeret for ønsket side med tastene **0** til **9** eller **- P +**. Eksempel: For side 120 taster du **1 2 0**. Nummeret vises øverst til venstre på skjermen, sidetelleren starter søket og siden vises. Gjenta samme fremgangsmåte for å vise en annen side.

Hvis sidetelleren fortsetter å søke, betyr det at siden ikke finnes. Velg et annet nummer.

Direkte tilgang til rubrikker



Nederst på skjermen vises det fargede felt. Med de fire fargede tastene får du tilgang til rubrikkene og de tilhørende sidene.

De fargede feltene blinker når rubrikken eller siden ikke er tilgjengelig.

Innholdsfortegnelse



For å gå tilbake til innholdsfortegnelsen (vanligvis side 100).

Stoppe visning av undersider



Noen sider inneholder undersider som automatisk vises etter hverandre. Denne tasten gjør det mulig å stoppe eller gjenoppta visning av undersidene. Indikasjonen  vises øverst til venstre.

Tekst-TV-dobbeltside



Aktiverer eller deaktiverer visning av tekst-TV i dobbeltsideformat. Den aktive siden vises til venstre, og den neste siden til høyre. Trykk på tasten  hvis du vil stanse ved en side (f.eks. innholdsfortegnelsen). Siden til høyre blir aktiv side. For å vende tilbake til normal modus trykker du på **0-9**.

Skjult informasjon



For å vise eller skjule skjult informasjon (for eksempel løsninger på spill).

Forstørre en side



For å vise øvre eller nedre del og gå tilbake til normal størrelse.

Favorittsider



For tekst-TV-kanalene 0 til 40 kan du lagre 4 favorittsider som du senere enkelt kan hente frem med de fargede tastene (rød, grønn, gul, blå).

1 Trykk på tasten **MENU** for å gå over i favorittsidedmodus.

2 Hent frem tekst-TV-siden du vil lagre.

3 Deretter trykker du i 3 sekunder på en av de fargede tastene. Siden er lagret.



4 Gjenta dette med de andre fargede tastene.

5 Hver gang du slår på tekst-TV, vises dine favorittsider i farger nederst på skjermen. For å finne de vanlige rubrikkene trykker du på **MENU**.



*Hvis du vil slette alt, trykker du på **0-9** i 5 sekunder.*

Bruk av radioen

Valg av radiomodus

Trykk på tasten  på fjernkontrollen for å sette TV-apparatet i radiomodus. Trykk på tasten  for å gå tilbake til tv-modus. I radiomodus viser skjermen stasjonens nummer og navn (dersom denne funksjonen er tilgjengelig), frekvens og lydmodus.

Valg av programmene

Bruk tastene / eller - P + til å velge FM-stasjonene (1-40).

Liste over radiostasjoner

Trykk på tasten  for å vise/slette listen over radiostasjoner. Bruk deretter markøren for å velge en stasjon.

Bruk av radiomenyene

Bruk tasten  for å få tilgang til innstillingene som er spesifikke for radioen.

Oppsøking av radiostasjonene

Hvis du har brukt rask installasjon, er alle de tilgjengelige FM-stasjonene blitt lagret. For å starte et nytt søk bruker du menyen

Installere: Autolagring (for komplett søking) eller **Man. Lagring** (for oppsøking av stasjonene enkeltvis). Disse menyene fungerer på samme måte som TV-menyene.

Skjermsparer

På menyen **Opsjoner** kan du aktivere / deaktivere skjermsparer.



Bruk som PC-skjerm

PC-modus

TV-apparatet kan brukes som dataskjerm. Med PIP-funksjonen kan du samtidig ha et innfelt bilde for å se TV-kanalene.

Du må først utføre koblingene på datamaskinen og justere oppløsningen (se s. 11).

Valg av PC-modus



Trykk på tasten  på fjernkontrollen for å sette TV-apparatet i **PC-A (VGA In)** eller **PC-D (DVI In)**. Trykk på  for å vende tilbake til tv-modus.

Hvis PC-signalet uteblir i mer enn 5 sekunder, går TV-apparatet automatisk over i pausestilling.

Bruk av PIP-funksjonen (Kun tilgjengelig på enkelte modeller)

I PC-modus kan du vise et innfelt vindu for å se TV-kanalene.

Merknad: PIP funksjonen er bare tilgjengelig hvis computeren er tilkoplest DVI inngangen (se side 11).

- 1 Trykk på tasten  for å vise PIP-skjermen. TV-apparatets bilde er gjengitt i et lite, innfelt vindu.
- 2 Trykk -knappen for å endre størrelsen på innfelt bilde, trykk til dual screen, la det forsvinne.
- 3 Bruk tastene - P + for å endre programmene i PIP-skjermen, eller tasten  hvis du vil vise bildet av et apparat som er koblet til TV-apparatet (videospiller, DVD osv.).

Bruk av PC-menyene

Trykk på tasten  for å få tilgang til innstillingene som er spesifikke for

PC-skjermmodusen. Bruk markøren for å stille inn (innstillingene lagres automatisk):

• Bilde:

- **Lysstyrke/Kontrast:** for å justere lysstyrken og kontrasten.
- **Horisontal/Vertikal:** for å justere bildets horisontale og vertikale plassering.
- **Fargetemp:** for å justere fargetonen (kald, normal eller varm).

• Audiovalg:

- for å velge lyden som skal gjengis på TV-apparatet (PC eller TV/radio). Du kan f.eks. lytte til musikk mens du bruker datamaskinen.

• Opsjoner:

- **Fase/Klokke*:** gjør det mulig å eliminere de horisontale (Fase) og vertikale (Klokke) forstyrrende linjene.
- **Format:** for å velge mellom bred skjerm og PC-skjermenes originalformat.
- **PIP:** for å justere PIP-bildets størrelse og plassering.
- **Autojuster*:** plasseringen stilles inn automatisk.
- **Reset to Factory:** for å gå tilbake til fabrikkinnstillingene (standardinnstillinger).
- **Stilling:** for å vende tilbake til TV- eller radiomodus.

** Disse justeringene er ikke tilgjengelige når computeren er tilkoplest DVI inngangen.*

Tilkobling av andre apparater

Bak på TV-apparatet finnes to kontakter, EXT1 og EXT2.

For tilgang til tilkoblingene, fjern fot-dekselet og bakpanelet på TV-apparatet.

Rydd ledningene ved å føre dem gjennom TV-apparatets fot. Sett tilbake fot-dekselet.

Kontakten EXT1 har audio/video inngang/utgang og RGB-inngang.

Kontakten EXT2 har audio/video inngang/utgang og S-VHS-inngang.

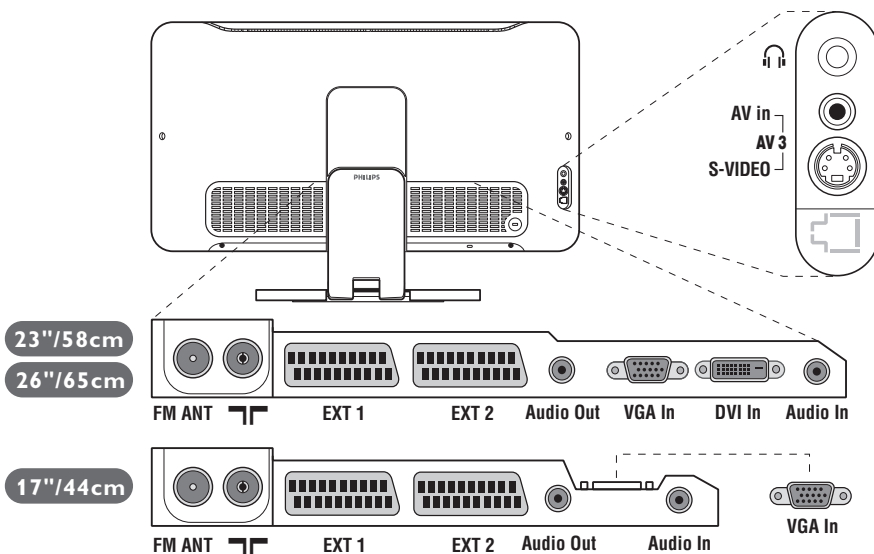

Videospiller

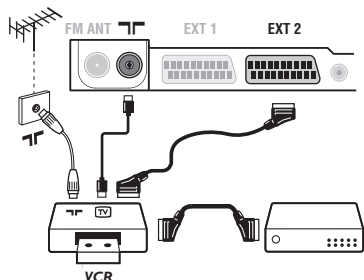

Utfør koblingene som vist på tegningen.

Bruk en scartledning av god kvalitet.

Dersom din videospiller ikke har noen scartkontakt, må du bruke antennekabelen. Du må da finne ut hvilket testsignal videospilleren har og gi den et kanalnummer, f.eks. 0 (se Manuell lagring, s. 5).

For å gjengi videospillerbildet trykker du på **(D)**.

Videospiller med dekoder

Koble dekoderen til den andre scartkontakten på videospilleren. Da kan du spille inn kodete programmer.

Andre apparater

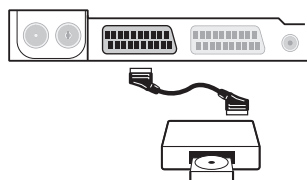

Satellitmottaker, dekoder, CDV, spill osv.

Utfør koblingene som vist på tegningen.

For å optimere bildekvaliteten kobler du apparater som avgir RGB-signaler (digital dekoder, visse CDV-stasjoner, spill osv.) til EXT1, og apparater som avgir S-VHS-signaler (videospillere av typen S-VHS og Hi-8) til EXT2. Alt annet utstyr kan kobles til EXT1 eller EXT2.

For å velge tilkoblet utstyr

Trykk på tasten **(D)** for å velge EXT1, EXT2/S-VHS2 (S-VHS-signaler fra EXT2-kontakten) og AV/S-VHS for koblinger på frontpanelet (avhenger av modell).

De fleste apparatene (dekoder, videospiller) kobler seg automatisk over.

Sidetilkobling

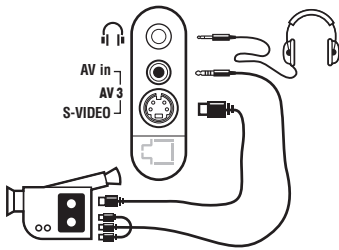

Utfør disse koblingene.

Med tasten  velger du **AV/S-VHS**.

For mono-apparater kobler du lydsignalet til inntaket **AUDIO L** (eller **AUDIO R**). Lyden gjengis automatisk på TV-apparatets venstre og høyre høyttaler.

Hodetelefon

Når hodetelefonen er tilkoblet, kobles TV-lyden ut. Med tastene -  + kan du justere lydstyrken.

Motstanden (impedansen) i hodetelefonen må være på mellom 32 og 600 ohm.

Forsterker

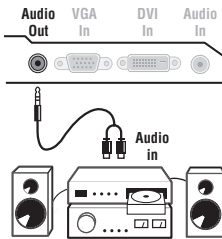

For å koble til et stereoanlegg bruker du audiokabel. Kabelen skal gå mellom **Audio out**-utgangene på TV-apparatet og inngangen "AUDIO IN" "L" og "R" på stereoanlegget.

Datamaskin

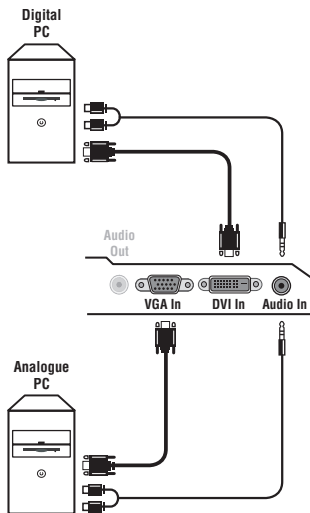

Koble datamaskinens skjerm til inntaket **PC VGA In** eller **DVI In** (Kun tilgjengelig på enkelte modeller) på TV-apparatet. Koble datamaskinens lyduttak **Audio out L** og **R** til inntaket **Audio in (PC)** på TV-apparatet.

Merknad: PIP funksjonen er bare tilgjengelig hvis computeren er tilkoplek DVI inngangen. Du kan lese mer om bruk av TV-apparatet i PC-modus på side 9.

Du oppnår optimal skjermopløsning ved å konfigurere datamaskinen på **1024 x 768, 60 Hz**.

OBS: Hvis du bruker en annen oppløsning, risikerer du at PIP-funksjonen ikke fungerer. Da vises en advarsel på skjermen.

Dette er de forskjellige oppløsningene som er tilgjengelige på TV-apparatet:

640 x 350, 70 Hz	720 x 400, 70 Hz	1024 x 768, 60 Hz
640 x 350, 85 Hz	720 x 400, 85 Hz	1024 x 768, 70 Hz
640 x 480, 60 Hz	800 x 600, 56 Hz	1024 x 768, 75 Hz
640 x 480, 67 Hz	800 x 600, 60 Hz	1024 x 768, 85 Hz
640 x 480, 72 Hz	800 x 600, 72 Hz	1152 x 864, 75 Hz
640 x 480, 75 Hz	800 x 600, 75 Hz	1280 x 960, 60 Hz
640 x 480, 85 Hz	800 x 600, 85 Hz	1280 x 1024, 60 Hz
	832 x 624, 75 Hz	1280 x 1024, 75 Hz

Gode råd

Dårlig bilde	Dette kan komme at av du bor i nærheten av fjell eller høye boligblokker. Dette kan forårsake uskarpe bilder, doble bilder eller skygger. Da bør du prøve å justere bildet manuelt (se s.5) eller orientere den utvendige antennen annerledes. Med innendørsantennen kan mottaket i noen tilfeller være vanskelig. For å bedre på dette kan du prøve å orientere antennen i en annen retning. Hvis mottaket fremdeles er dårlig, bør du bruke en utendørsantenne.
Ikke noe bilde på skjermen	Har du tilkoblet antennepluggen riktig? Har du valgt riktig TV-standard? (s. 5) Problemer med bilde eller lyd skyldes ofte dårlig tilkobling av en antennekontakt eller en scartkontakt (det hender at kontaktene løsner når man flytter eller snur på TV-apparatet). Sjekk alle koblinger.
Ingen lyd	Hvis noen programmer har bilde, men ikke lyd, kommer det av at du ikke har valgt den rette TV-standard. Endre innstillingen i System (s. 5). Kommer det ingen lyd fra forsterkeren som er koblet til TV-apparatet? Sjekk at du ikke har forvekslet lyduttaket med lydinntaket.
Fungerer ikke PC-modus eller PIP-skjerm?	Sjekk at du har konfigurert datamaskinen riktig med en kompatibel oppløsning (se s. 15). Får du ikke lyd fra radioen i PC-modus? Når PIP-funksjonen er aktivert, tvinges lyden inn fra TVen.
Virker ikke fjernkontrollen lenger?	Blinker ikke lenger lampen på TV-apparatet når du bruker fjernkontrollen? Skift batteriet.
Pausestilling	Dersom TV-apparatet ikke mottar noe signal i 15 minutter, går det automatisk inn i standby. Med tanke på strømsparing er TVen utstyrt med komponenter som bruker svært lite strøm i ventemodus (under 1 W).
Rengjøring av TVen	Skjermen og kabinettet må bare rengjøres med en ren og myk klut som ikke loer. Ikke bruk produkter med alkohol eller oppløsningsmidler.
Fremdeles ingen resultater?	Koble strømkontakten fra TV-apparatet i 30 sekunder og koble den til igjen. Du må ikke under noen omstendigheter prøve å reparere TV-apparatet ditt selv. Ta kontakt med forhandlerens serviceavdeling.

Ordliste

RGB-signaler: TV-bildet har 3 videosignaler: rødt, grønt og blått (RGB). Bruken av disse signalene gir bedre bildekvalitet.

S-VHS-signaler: To separate Y/C-videosignaler (lysstyrke/fargestyrke) med utgangspunkt i innspillingsstandardene S-VHS og Hi-8. Lysstyrkesignalene Y (svart/hvitt) og fargestyrkesignalene C (farge) blir registrert separat på båndet. På denne måten oppnår man en bedre kvalitet enn med videostandarden (VHS og 8 mm) hvor signalene Y/C er blandet og utgjør kun ett videosignal.

NICAM-lyd: Prosess som gjør det mulig å overføre lyd digitalt.

TV-standard: TV-bildene blir ikke overført på samme måte i alle land. Det finnes ulike standarder: BG, DK, I og L L'. Innstillingen **System** (s. 5) gjør det mulig å velge disse forskjellige standardene. Dette må ikke forveksles med PAL- eller SECAM-fargekoding. Pal-systemet brukes i de fleste land i Europa, Secam brukes i Frankrike, Russland og i de fleste landene i Afrika. USA og Japan har et annet system, NTSC. Brukes inngangene EXT1 og EXT2, er det mulig å gjengi innspillinger med NTSC-fargekoding.

16/9: Dimensjonene 16/9 og 4/3 angir forholdet mellom bredden (b) og høyden (h) på skjermen. TV-apparater med ekstra bred skjerm har forholdet 16/9, mens de vanlige skjermene har dimensjonene 4/3.

Inledning

Tack för att du köpt din TV-apparat just hos oss.
Handboken har tagits fram för att hjälpa dig att installera och använda din TV-apparat på bästa sätt.
Vi råder dig att läsa igenom den noggrant.
Vi hoppas att vår teknologi kommer att passa dig.

Innehållsförteckning

Installation

Presentation av TV-apparaten LCD	2
TV-apparatens knappar	2
Knappar på fjärrkontrollen	3
Installation av TV-apparaten	4
Snabbinstallation	4
Programsortering	5
Manuell lagring	5
Andra inställningar på menyn Installera	5

Användning

Bildinställningar	6
Ljudinställningar	6
Lagring av alternativ	6
Väckningsfunktion	7
16:9-format	7
Text-TV	8
Använda radiofunktioner	9
Användning som datorbildskärm	9

Andra apparater

Videobandspelare	10
Ytterligare apparater	10
Hur man kopplar in de anslutna apparaterna	10
Dubbel text-TV-sida	11
Förstärkare	11
Ordlista	11

Praktiska informationer

Tips	12
Ordlista	12



Direktiv om återanvändning

Din TV-apparat är tillverkad av material som kan återanvändas.
Var rädd om miljön ! Det finns speciella företag som tar hand om utslitna apparater, monterar ned dem och tar vara på det material som kan återvinnas (kontakta din återförsäljare).

Presentation av din nya LCD

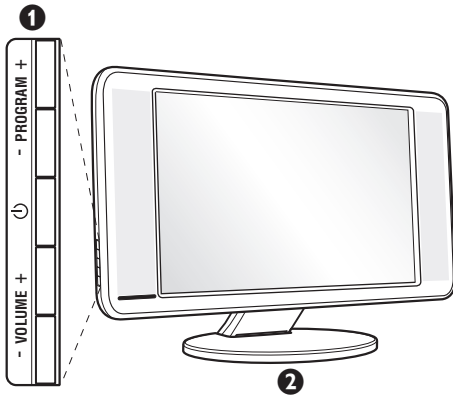

1 TV-apparatens knappar:

- : för att koppla på eller stänga av TV:n.
 - VOLUME - (- +) : för att reglera ljudnivån.
 - PROGRAM - + (- P +) : för att välja program.
 - MENU : tryck samtidigt på knapparna - och + för att öppna och stänga menyerna.
- Därefter kan du välja en inställning med hjälp av knapparna P +. Knapparna - + används för att utföra inställningarna.

2 Justerbart stativ.

Stativet kan tas bort och ersättas med ett monteringsset för upphängning på väggen, som finns tillgängligt som extrautrustning (kontakta din återförsäljare för ytterligare information).

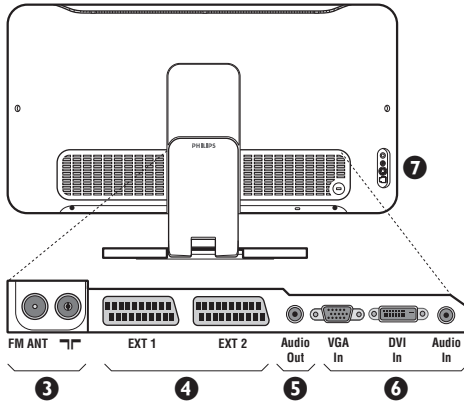

Baksidan:

Uttagen för de vanligaste anslutningarna finns på TV:ns undersida.

Se s. 10 för ytterligare information om anslutningar.

- 3 Uttag för TV- och radioantenn
- 4 Uttag för Scart-kabel EXT1/EXT2
- 5 Förstärkare
- 6 VGA/DVI*- och audioingång för anslutning av dator.
- 7 Sido kontakter

* finns endast på vissa modeller

Fjärrkontrollen

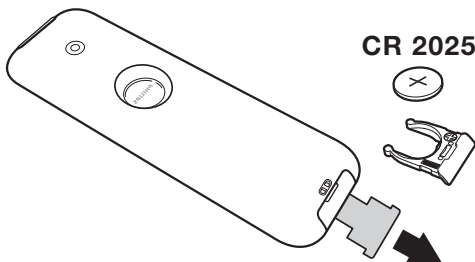

Dra bort den isolerande lappen från fjärrkontrollens batterilucka för att aktivera fjärrkontrollen.

Det batteri som levereras med apparaten är miljövänligt och innehåller varken kvicksilver eller kadmium/nickel. Släng inte bort batterierna med hushållsavfallet, utan utnyttja de möjligheter som finns till återvinning (fråga din återförsäljare).

Knappar på fjärrkontrollen

Ljudlägen

Gör det möjligt att koppla om sändningar i **Stereo** och **Nicam Stereo** till **Mono** eller, vid tvåspråkiga sändningar, att välja mellan **Dual I** och **Dual II**.

Mono-läge visas indikeringen i rött.

Val av EXT-uttag (sid. 10)

Tryck flera gånger för att välja inkopplad apparattyp.

16:9-format (sid. 7)

Aktivera PIP-funktionen (s. 8)

PC/TV/Radio

Tryck på en av dessa knappar för att växla mellan PC, TV, eller radioläge (s. 9).

Active Control: Optimerar automatiskt apparatens inställningar för att passa den mottagna signalen och det omgivande ljusförhållandena.

Markör (<>)

Med hjälp av de här 4 knapparna kan du flytta i menyerna.

Meny

För att visa eller lämna menyerna.

Tyst

För att koppla bort eller koppla tillbaka ljudet.

Volym

För att justera ljudnivån.

Bild- och ljudinställningar

För en serie bild- och ljudinställningar:

Läget **Personlig** motsvaras av de inställningar man gjort i menyerna.

Skärminformation

För att visa/ta bort programmets nummer, klockslag, ljudläge och timerns återstående tid. Håll knappen nedtryckt i 5 sekunder för att programnummer ska visas permanent på skärmen.

Beredskapsläge

För att gå till beredskapsläge. Koppla på TV-apparaten igen genom att trycka på **⏻**, **P** - + eller **⏻**/**⏻**.

Val av läge *

Pixel + (beroende på version)

För att starta / stoppa Pixel + demonstrationsläge.

Surroundljud

För att aktivera / stänga av ljudbreddningseffekten. I stereoläge får man intryck av att avståndet mellan högtalarna är större. Med de modeller som är utrustade med Virtual Dolby Surround*, får man Dolby Surround Pro Logic —systemets bakre ljud effekter.

Visning av text-TV (sid. 8)

Förteckning över kanalerna

Visa / dölja förteckningen över kanalerna. Använd sedan knapparna **^** **v** för att välja en kanal och knappen **>** för att visa den.

Val av TV-program

För att flytta upp eller ned bland programmen. Nummer och ljudläge visas några sekunder. För vissa text-TV program visas programtitel längst ned på skärmen.

Sifferknappar

För direkt programåtkomst. Om programmet har 2 siffror måste den andra siffran knappas in innan strecket försvinner.

Föregående program

För att ta in det program du tittade på förut.

* Tillverkad med tillstånd av Dolby Laboratories. "Dolby" och dubbel-D-symbolen är varumärken tillhörande Dolby Laboratories.

*Val av läge

Med hjälp av fjärrkontrollen kan du styra huvudfunktionerna i videobandspelaren eller DVD.

Tryck på **Select** -knappen för att välja önskat läge: **DVD** eller **AUX**.

Kontrolllampan på fjärrkontrollen tänds och visar valt läge. Efter 20 sekunder utan åtgärd släcks lampan (återgång till TV-läge). Förutsatt att utrustningen medger det, kan följande knappar användas:

⏻ **I-II** **●** **⏪** **⏩** **■** **▶** **||** **OK** **⏻** **^** **v** **<** **>** (markör) **P** - + **⏻**/**⏻** **I-II** **P-P**

Installation av TV-apparaten

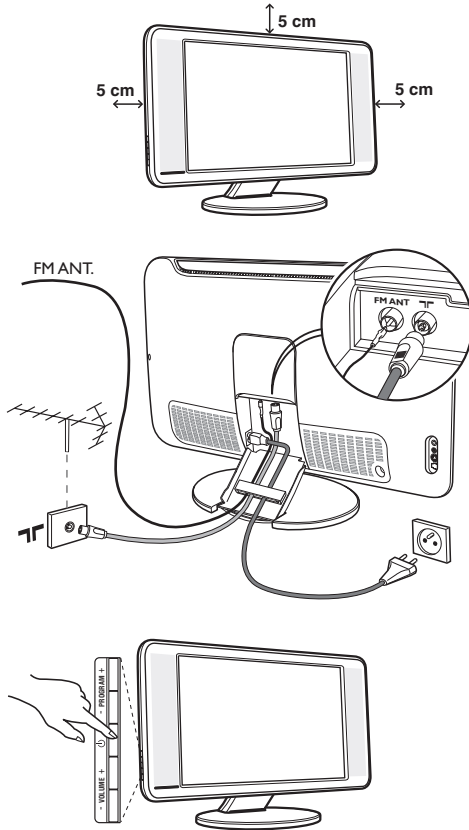

1 TV:ns placering

Placera TV:n på en stadig yta. För att förhindra att skada uppstår bör du inte utsätta TV:n för vattenstänk, värmekällor (lampa, ljus, värmeelement osv.) eller blockera ventilationsöppningarna på TV:ns baksida.

2 Antennanslutningar

- Använd den medföljande antennkabeln och sätt i antennkontakten i uttaget **FM ANT** på undersidan av TV:n.
- Anslut den medföljande radioantennkabeln till uttaget **FM ANT** på undersidan av TV:n.
- Anslut nätsladden till TV apparaten och stickkontakten till ett vägguttag (220-240 V / 50 Hz).
- Dra kablar genom TV:ns fot. Sätt tillbaka täckpanelerna.

Se s. 10 för anslutning av andra apparater.

3 Koppla på TV:n

Tryck på strömbrytaren för att koppla på TV:n. En grön kontrollampa tänds och skärmen lysas upp. Gå direkt till kapitlet för **snabbinstallation**. Om TV:n stannar kvar i beredskapsläge (röd kontrollampa), trycker du på knappen **P +** på fjärrkontrollen.

Då du använder fjärrkontrollen blinkar kontrollampen.

Plug & Play

Snabbinstallation

När TV-apparaten slås på för första gången, visas en meny på bildskärmen. Denna meny ber dig välja språk för menyerna:

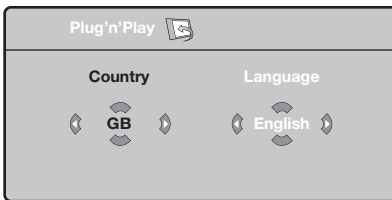

Om meny inte visas, håll TV-apparatens knappar **▲**- och **▶** intryckta i 5 sekunder för att ta fram meny.

- 1 Använd fjärrkontrollens knappar **▲** **▼** för att välja språk och bekräfta sedan med **>**.
Om ditt land inte finns med på listan, välj alternativet "..."
- 2 Välj sedan land med knapparna **▲** **▼** och bekräfta därefter med **>**.

- 3 Sökningen börjar automatiskt. Alla tillgängliga TV- och radiokanaler lagras. Åtgärden tar några minuter. Dess förlopp och antalet hittade kanaler visas. När sökningen är klar försvinner meny.

*Lämna eller avbryt sökningen genom att trycka på knappen **(MENU)**. Om inget program hittas kan du slå upp kapitlet **Tips** på s. 12.*

- 4 Om sändaren eller kabelnätet överför signalen för automatisk sortering numreras programmen korrekt. Installationen är avslutad.
- 5 Om så inte är fallet använder du meny **Sortera** för att numrera dem.

*Vissa sändare eller kabelnät överför sina egna sorteringsparametrar (region, språk). I så fall skall du ange ditt val via knapparna **▲** **▼** och bekräfta valet med **>**.*

Programsortering

- 1 Tryck på knappen **MENU**. TV Meny visas på skärmen.

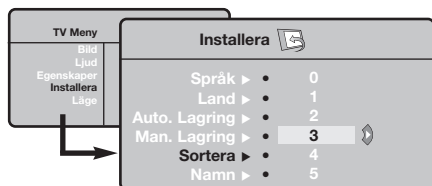

- 2 Välj menyn **Installera** och sedan menyn **Sortera**.
- 3 Välj det program du önskar numrera om med hjälp av knapparna **^** **v** och tryck på **>**.
- 4 Använd knapparna **^** **v** för att välja ett nytt önskat nummer och bekräfta med **<**.
- 5 Upprepa punkt **3** och **4** för varje program som skall lagras.
- 6 Lämna menyerna genom att trycka på knappen **EXIT**.

Manuell lagring

Denna meny används för att manuellt lagra varje kanal.

- 1 Tryck på knappen **MENU**.
- 2 Välj menyn **Installera** och sedan **Manuell lagring**.

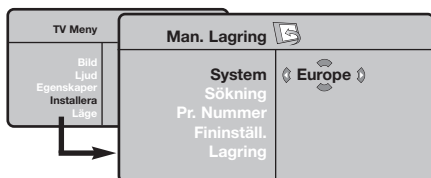

- 3 **System:** Välj mellan **Europe** (automatisk sökning) **West Eur** (norm BG= Sverige), **East Eur** (norm DK) **Storbritannien** (norm I) eller **Frankrike** (norm LL').
* För Frankrike (norm LL'): välj alternativet **France**.

- 4 **Sökning:** tryck på **>**. Sökningen börjar. Så snart ett program hittas avbryts sökningen och programnamnet visas (om sådant finns). Gå vidare till efterföljande punkt. Om du känner till det önskade programmets frekvens kan du skriva in dess frekvensnummer direkt med knapparna **0** till **9**.
Se kapitlet Tips (s. 12) om inget program hittas.
 - 5 **Programnummer:** använd knapparna **<>** eller **0** till **9** för att skriva in önskat nummer.
 - 6 **Fininställning:** om mottagningen är otillfredsställande kan du justera bilden med hjälp av knapparna **<>**.
 - 7 **Lagring:** tryck på **>**. Programmet har lagrats.
 - 8 Upprepa punkt **4** till **7** för varje program som skall lagras.
- Lämna menyerna: genom att trycka på knappen **EXIT**.

Andra inställningar på menyn Installera

- 1 Tryck på knappen **MENU** och välj menyn **Installera**:
- 2 **Språk:** för att välja språk för menyerna.
- 3 **Land:** för att välja land.
Den här inställningen inverkar på sökningen, den automatiska sorteringen av program och visningen av text-TV. Om ditt land inte finns med på listan, välj alternativet "..."
- 4 **Automatisk lagring:** Med hjälp av denna meny kan du utföra en automatisk sökning av alla de program som finns tillgängliga i din region. Om sändaren eller kabelnätet överför signalen för automatisk sortering numreras programmen korrekt. Om så inte är fallet använder du menyn **Sortering** för att numrera dem.
Vissa sändare eller kabelnät överför sina egna sorteringsparametrar (region, språk). I så fall skall

*du ange ditt val via knapparna **^** **v** och bekräfta valet med **>**. Lämna eller avbryt sökningen genom att trycka på knappen **MENU**. Se kapitlet Tips (s. 12) om inget program hittas.*

- 5 **Namn** (finns endast på vissa modeller): Om du vill kan du namnge de olika kanalerna, radiostationer och EXT-uttagen. Använd knapparna **<>** för att förflytta dig i fältet där namnet visas (5 bokstäver), och knapparna **^** **v** för att välja bokstäver. Tryck på knappen **<** för att lämna menyerna när namnet är inskrivet. Kanalens namn har lagrats.
Anm.: Vid installationen namnges kanalerna automatiskt när identifieringssignalen överförs.
- 6 Lämna menyerna genom att trycka på knappen **EXIT**.

Bildinställningar

- 1 Tryck på knappen **MENU** och sedan på **>**. Meny **Bild** visas:

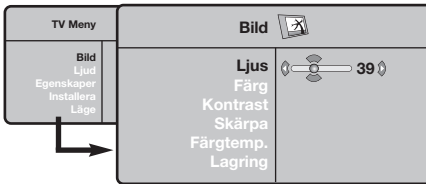

- 2 Använd knapparna **^** **v** för att välja en inställning och knapparna **<** **>** för att utföra inställningen.

- 3 När inställningarna är gjorda, välj alternativet **Lagring** och tryck på **>** för att lagra dem. Tryck på **EXIT** för att lämna meny.

Beskrivning av inställningarna:

- **Ljus:** Inverkar på hur ljus bilden är.
- **Färg:** inverkar på färgens intensitet.
- **Kontrast:** inverkar på skillnaden mellan ljusa och mörka toner.
- **Skärpa:** inverkar på bildens tydlighet.
- **Färg ton (färgtemperatur):** ställer in bildens färgton: **Kall** (blåare) **Normal** (balanserad) eller **Varm** (rödare).
- **Lagring:** för lagring av bildinställningarna.

Ljudinställningar

- 1 Tryck på **MENU** och välj **Ljud** (**v**) och tryck sedan på **>**. Meny **Ljud** visas:

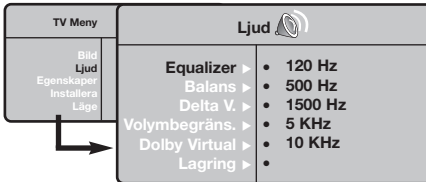

- 2 Använd knapparna **^** **v** för att välja en inställning och knapparna **<** **>** för att utföra inställningen.
- 3 Då inställningarna är gjorda väljer du alternativet **Lagring** och trycker på **>** för att lagra dem.
- 4 Lämna menyerna genom att trycka på knappen **EXIT**.

Beskrivning av inställningarna:

- **Equalizer:** för att ställa in ton (från bas: 120 Hz till diskant: 10 kHz).
- **Balans:** ger jämvikt i ljudet mellan vänster och höger högtalare.
- **Delta V (volymskillnad)*:** används för att jämna ut volymskillnaderna som kan existera mellan de olika kanalerna eller EXT-uttagen. Denna inställning kan användas för programmen 1 till 40 och EXT-uttagen.
- **AVL (Automatisk ljudbegränsning):** används för automatisk kontroll av ljudstyrkan för att undvika plötsliga ljudhöjningar, exempelvis vid kanalbyte eller reklam.
- **Dolby Virtual:** För att aktivera / stänga av ljudbreddningseffekten.
*Dessa inställningar nås även med knappen **EXIT**.*
- **Lagring:** för att lagra ljudinställningarna.

Lagring av alternativ

- 1 Tryck på **MENU** och välj **Egenskaper** (**v**) och tryck på **>**. Du kan ställa in:
- 2 **Timer:** se nästa sida
- 3 **Kontrast +:** relaterar oavbrutet den mörkaste delen av bilden till svart.

- 4 **Volym begränsning:** används för att minska brus (snö). Denna inställning är värdefull vid dålig mottagning.
- 5 **Timer (finns endast på vissa modeller):** för att välja en tid för automatisk väckning.
- 6 Lämna menyerna genom att trycka på knappen **EXIT**.

Väckningsfunktion (finns endast på vissa modeller)

Denna meny gör det möjligt att använda TV-apparaten som väckarklocka.

- 1 Tryck på knappen **MENU**.
- 2 Välj menyn **Egenskaper** med markören och sedan **Timer**.



- 3 **Timer**: för att välja en tid för automatisk väckning.
- 4 **Tid**: ställ in det aktuella klockslaget.

Anm.: Tiden uppdateras automatiskt efter uppstart med strömbrytaren via Text-TV informationen på programplats 1. Om denna inte har text-TV sker ingen uppdatering.

- 5 **Starttid**: skriv in starttid.
- 6 **Stoptid**: skriv in klockslaget för övergång till beredskapsläge.
- 7 **Pr. nummer**: skriv in numret på den kanal som önskas för väckningen. Med hjälp av knapparna **<** **>** kan du välja en FM-kanal på de modeller som är utrustade med radiofunktion (med knapparna **0** **9** kan du bara välja TV-kanaler).
- 8 **Bekräfta**: man kan ställa in:
 - En gång för väckning en enda gång,
 - Daglig för väckning varje dag,
 - Stopp för att annullera.
- 9 Tryck på **ON** för att sätta TV-apparaten i beredskapsläge. Apparaten sätts automatiskt på vid den programmerade tiden. Om apparaten är påslagen, byter den endast program vid den valda tiden (och sätts i beredskapsläge vid **Stoptiden**).

Format 16/9

De bilder du tar emot kan överföras till format 16:9 (bred skärm) eller 4:3 (traditionell skärm). Bilder i 4:3 har ibland svarta band längst ned och längst upp (brevlådeformat).

Denna funktion gör det möjligt att ta bort de svarta banden och optimera bildvisningen på skärmen.

Tryck på tangenten **ASPECT** (eller **<** **>**) för att välja olika lägen:

TV-apparaten är utrustad med automatisk omkoppling som styrs av den kod som skickas ut med vissa program och som ger rätt skärmformat.

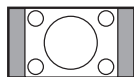

4:3

Bilden visas i format 4:3 och ett svart band syns på båda sidor om bilden.

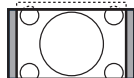

Zoom 14:9

Bilden förstoras till format 14:9. Ett smalt svart band blir kvar på sidorna.



Zoom 16:9

Bilden förstoras upp till format 16:9. Detta läge rekommenderas för bilder med svarta band upptill och nedtill (brevlådeformat).



Text Zoom

Läge som gör det möjligt att visa bilder i 4:3 över skärmens hela yta med synlig text.



Superbred

Läge som gör det möjligt att visa bilder i 4:3 över skärmens hela yta genom att bredda bildens sidor.

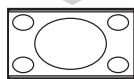

Wide Screen

Med denna funktion kan du ställa in det rätta bildförhållandet för bilder i 16:9-format. *Observera: Om du använder detta formatläge för en 4:3-bild kommer bildinnehållet att bli onaturligt brett.*



Fullskärm

Denna funktion används för att visa bilden i full skärm.

Text-TV

Text-TV är ett informationssystem som sänds av vissa kanaler och som läses som en tidning. Systemet ger också hörselskadade eller den som inte är välbekant med sändningens språk tillgång till textning (t.ex. kabel-TV och satellitsändningar...).



Tryck på:



Inkoppling av text-TV

Du får fram:

Tar in eller lämnar text-TV. En innehållsförteckning med lista över tillgängliga rubriker visas. Varje rubrik betecknas med ett sidnummer (alltid 3-siffrigt).

Om den valda kanalen inte sänder text-TV visas texten P100 och skärmen förblir svart (lämna i så fall text-TV och välj en annan kanal).



Val av en sida

Skriv in önskat sidnummer med knapparna 0 till 9 eller - P +. Exempel: för sidan 120 knappar du in 1 2 0.

Numret visas högst upp till vänster på skärmen, sidräknaren letar och sidan visas. Upprepa momentet när du vill se en annan sida.

Om räknaren fortsätter att söka är sidan inte tillgänglig eller sänds inte. Välj ett annat nummer.



Direktval av rubrik

Färgade zoner visas i skärmens nederkant. De 4 färgade knapparna gör det möjligt att ta fram rubriker eller motsvarande sidor.

Färgzonerna blinkar om ett fält eller en sida inte är tillgänglig.

Innehållsförteckning

För att gå tillbaka till innehållsförteckningen (i allmänhet sidan 100).



Stopp för delsideväxling

Vissa sidor består av delsidor som automatiskt rullas upp. I så fall kan du stoppa eller starta växlingen med denna knapp. Texten ESE visas högst upp till vänster.



Dubbel text-TV-sida

För att aktivera eller koppla bort den dubbelsidiga visningen av text-TV. Den aktiva sidan visas till vänster och följande sida till höger. Tryck på knappen ESE om du vill hålla kvar en sida (t.ex. innehållsförteckningen). Den aktiva sidan blir då den högra. Tryck på ESE för att återgå till normalläge.



Dold information

Tar fram/tar bort dold information (lösningar på spel eller frågor/svar).



Förstoring av en sida

Visar först den övre, sedan den undre delen av sidan och går till sist tillbaka till normalläge.



Favoritsida

För varje text-TV-program mellan 1 och 40 kan du lagra 4 favoritsidor som du kan nå med de färgade knapparna (röd, grön, gul och blå).

1 Tryck på knappen MENU för att ställa in favoritsidor.

2 Visa först den favoritsida som du vill lagra.

3 Håll sedan ned valfri färgad knapp under 3 sekunder. Sidan lagras.



4 Upprepa dessa steg för de andra färgknapparna.

5 Sidan kommer nu att automatiskt visas längst ned på skärmen var gång text-TV kopplas in. För att gå tillbaka till de vanliga rubrikerna trycker du på MENU.



Om du vill radera allting trycker du på ESE i 5 sekunder.

Använda radion

Val av radioläge

Tryck på knappen  på fjärrkontrollen för att välja radioläge. Tryck på knappen  för att återgå till TV-läget. I radioläget visas stationens nummer, namn (om tillgängligt), frekvens och ljudtyp på skärmen.

Val av program

För att välja FM-stationer, använd knapparna / eller - P + (från 1 till 40).

Förteckning över radiostationer

Tryck på knappen  för att visa/dölja förteckningen över radiostationerna. Använd därefter markörknapparna för att välja någon av stationerna.

Användning av radions menyer

Använd knappen  för att komma åt radions specialinställningar.

Sökning av radiostationer

Om du använt snabbinstallationen, finns alla tillgängliga FM-stationer lagrade i minnet. För att påbörja en ny sökning, använd meny **Installera: Automatisk lagring** (för en fullständig sökning) eller **Manuell lagring** (för att söka en station åt gången). Dessa menyer fungerar på samma sätt som TV:ns menyer.

Skärmläckaren

Skärmläckaren kan du aktivera/avaktivera i meny **Egenskaper**.



Användning som datorbildskärm

PC-läge

Du kan använda TV:n som en datorbildskärm. Med funktionen PIP kan du samtidigt titta på olika TV-kanaler som visas i ett litet fönster på bildskärmen.

Anslut datorn och ställ därefter in upplösningen (se s. 11).

Val av PC-läge



Tryck på knappen  på fjärrkontrollen för att ställa TV:n i **PC-A-läge** (VGA In) eller **PC-D-läge** (DVI In). Tryck på knappen  för att återgå till TV-läget.

Om TV:n inte mottagit någon datorsignal under 5 sekunder, slår den automatiskt över till beredskapsläge.

Användning av PIP-funktionen (finns endast på vissa modeller).

När TV:n är i PC-läge, kan du se på TV-kanalerna via ett litet fönster som visas på bildskärmen.

Observera: Bild-I-Bild funktionen är endast tillgänglig när en dator är ansluten via DVI ingången

- 1 Tryck på knappen  för att få fram PIP-fönstret. Nu syns TV-bilden i ett litet fönster på bildskärmen.
- 2 Tryck  knappen igen för att ändra PIP-fönstrets storlek, växla till dubbel-bild eller stänga av funktionen.
- 3 För att byta kanal i PIP-fönstret, använder du knapparna - P + Om du vill se bilden från en annan apparat, som är ansluten till TV:n (videobandspelare, DVD, ...), trycker du på knappen .

Användning av menyer i PC-läge

Tryck på knappen  för att komma åt specialinställningar i PC-läget. Använd kursorn för att ställa in (inställningarna lagras automatiskt i minnet):

- **Bild:**
 - **Ljus/Kontrast:** används för att ställa in bildskärmens ljusstyrka och kontrast.
 - **Horisontal/Vertikal*:** används för att justera bildens horisontala och vertikala position.
 - **Färgtemp.:** för att välja bildens färgton. (kall, normal eller varm).
- **Ljudval:** för att välja det ljud som överförs via TV:n (PC eller TV/Radio). Du kan t.ex. lyssna på radion medan du använder datorn.
- **Egenskaper:**
 - **Fas/Klocka*:** används för att eliminera horisontala (Fas) och vertikala (Klocka) störningar på skärmen.
 - **Format:** används för att välja mellan bredbilds- eller vanligt PC-bildformat.
 - **PIP:** används för att justera PIP-fönstrets storlek och position.
 - **Autojust.*:** positionen justeras automatiskt.
- **Fabriksinst. :** för att återgå till fabriksinställningarna (standardinställning).
- **Läge:** används för att återgå till TV- eller radioläget.

Dessa justeringsmöjligheter är endast tillgängliga när en dator är ansluten via DVI ingången.

Anslutning av andra apparater

TV-apparaten är utrustad med 2 uttag, EXT1 och EXT2, vilka placerats på apparatens baksida. För att underlätta anslutningarna, avlägsna täckpanelerna på stativet och apparatens baksida. Dra kablarna genom TV:ns fot. Sätt tillbaka täckpanelerna.

Uttag EXT1 har in- och utgångar för audio och video samt RGB-ingångar.

Uttag EXT2 har in- och utgångar för audio och video samt S-VHS-ingångar.

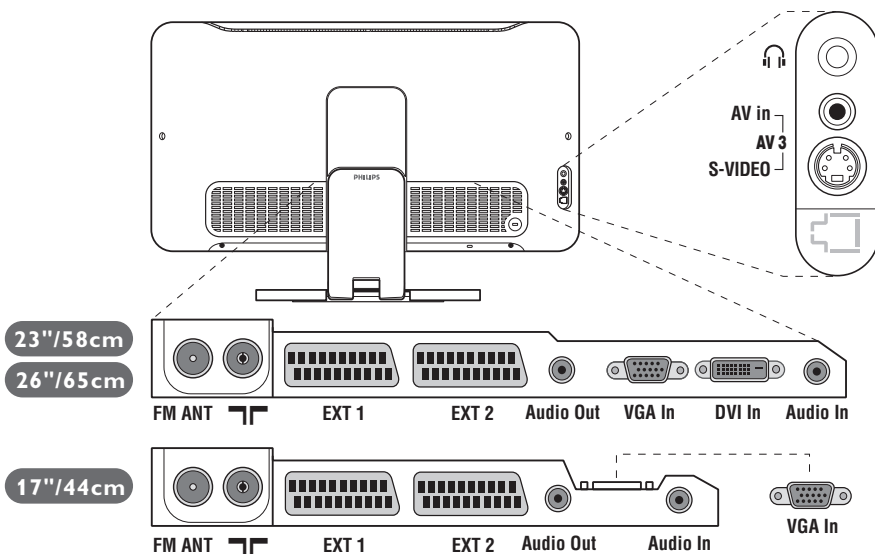

Videobandspelare

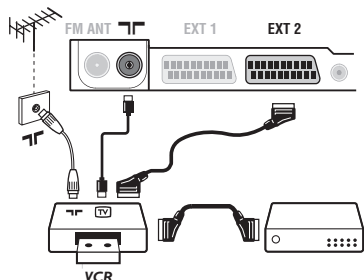

Gör anslutningarna som på bilden. Använd en eurokabel av god kvalitet.

Om din videobandspelare inte utrustats med ett uttag för eurokabel kan videon endast anslutas via antennuttaget.

I så fall måste du ställa in videobandspelarens testsignal och ge den ett programnummer (se manuell lagring, s. 5).

För att visa videobandspelarens bild, tryck på knappen **D**.

Videobandspelare med dekoder

Anslut dekodern till videobandspelarens andra uttag för eurokabel. På så sätt kan du ta in kodade sändningar.

Ytterligare apparater

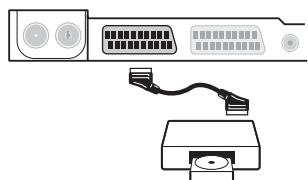

Satellitmottagare, dekoder, CDV, spel, o.s.v.

Gör anslutningarna som på bilden.

För bästa bildkvalitet skall de apparater som avger RGB-signaler (digital dekoder, spel, vissa CDV, o.s.v.) anslutas till EXT1 och de apparater som avger S-VHS-signaler

(S-VHS och Hi-8 videobandspelare) skall anslutas till EXT2.

Öch övriga apparater ansluts antingen till EXT1 eller EXT2.

Hur man kopplar in de anslutna apparaterna

Tryck på knappen **⊞** för att välja **EXT1, EXT2/S-VHS2** (S-Video-signaler från uttag EXT2) och **AV/S-VHS** för anslutningar på sidopanelen (beroende på modell).

Flertalet apparater (dekoder, videobandspelare) sköter omkopplingen automatiskt.

Dubbel text-TV-sida

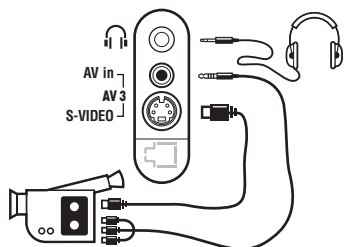

Anslut enligt figuren.

Välj **AV/S-VHS** med knappen .

Då det gäller en monoapparat, skall ljudsignalen kopplas till ingången **AUDIO L** (eller **AUDIO R**). Ljudet återges automatiskt via både TV-apparatens vänstra och högra högtalare.

Hörlurar

När du kopplar in hörlurarna bryts ljudet i TV-apparaten. Justera hörlurarnas ljudstyrka med hjälp av knapparna -  +.

Hörlurarnas impedans ska vara mellan 32 och 600 ohms.

Förstärkare

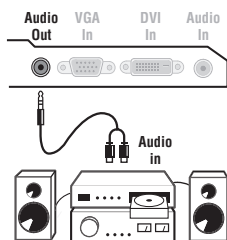

Om TV-apparaten skall anslutas till en hifi-anläggning används en ljudkabel. Anslut ljuduttaget **Audio out** på TV-apparaten till « **AUDIO IN** » « **L** » och « **R** » på hifi-anläggningen.

Dator

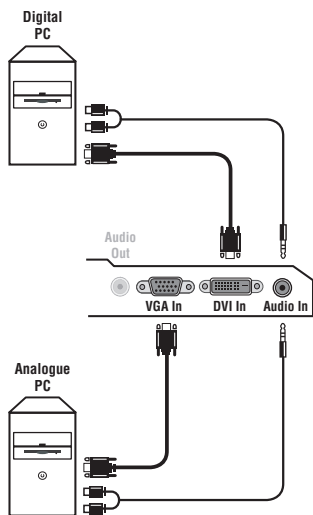

Koppla bildskärmsutgången på din dator till ingången **PC VGA In** eller **DVI In** (finns endast på vissa modeller) på TV-apparaten. Koppla ljuduttaget **Audio out L** och **R** på datorn till ingången **Audio in (PC)** på TV:n.

Observera: Bild-I-Bild funktionen är endast tillgänglig när en dator är ansluten via DVI ingången. För mer information om användning i PC-läget, se s. 9.

Den optimala bildupplösningen får du genom att konfigurera datorn till **1024 x 768, 60 Hz**.

Obs! Om du använder en annan upplösning, fungerar PIP-funktionen eventuellt inte. Om så är fallet visas ett meddelande om detta på bildskärmen.

Här följer en förteckning över de olika bildupplösningar som är tillgängliga på din TV:

640 x 350, 70 Hz	720 x 400, 70 Hz	1024 x 768, 60 Hz
640 x 350, 85 Hz	720 x 400, 85 Hz	1024 x 768, 70 Hz
640 x 480, 60 Hz	800 x 600, 56 Hz	1024 x 768, 75 Hz
640 x 480, 67 Hz	800 x 600, 60 Hz	1024 x 768, 85 Hz
640 x 480, 72 Hz	800 x 600, 72 Hz	1152 x 864, 75 Hz
640 x 480, 75 Hz	800 x 600, 75 Hz	1280 x 960, 60 Hz
640 x 480, 85 Hz	800 x 600, 85 Hz	1280 x 1024, 60 Hz
	832 x 624, 75 Hz	1280 x 1024, 75 Hz

Tips

Dålig bild	Närhet till berg eller höghus kan ge upphov till dubbla bilder, eko eller skuggor. Försök i så fall att ställa in bilden manuellt: se « fininställning » (s. 5) eller ändra utomhusantennens riktning. Om du använder en inomhusantenn kan mottagningen i vissa fall vara dålig. Du kan förbättra bilden genom att vrida på antennen. Om mottagningen förblir dålig måste du använda en utomhusantenn.
Ingen bild	Du har väl inte glömt att ansluta antennen? Har du valt rätt system (s. 5)? Dåligt anslutna eurokablar eller antennuttag är ofta orsaken till bild- och ljudproblem (det händer att anslutningssladdarna dras ut till hälften när du flyttar eller vänder TV-apparaten). Granska samtliga anslutningar.
Inget ljud	Om du på vissa kanaler får in bild men inget ljud innebär det att du inte har rätt TV-system. Förändra inställningen SYSTEM (s. 5). Förstärkaren, som är ansluten till TV:n, fungerar inte? Kontrollera, att du inte har förväxlat ljudutgången med ljudingången.
PC-läget eller PIP-funktionen fungerar inte?	Kontrollera, att datorn har lämplig skärmapplösning (se s. 11). Radion fungerar inte i PC-läget? När PIP-funktionen är aktiv, går ljudet via TV:n.
Om fjärrkontrollen inte längre fungerar:	TV-apparaten reagerar inte på fjärrkontrollen och kontrollampen blinkar inte när du använder fjärrkontrollen? Dags att byta batteri.
Beredskapsläge	Om TV-apparaten inte får någon signal efter 15 minuter går den automatiskt över till beredskapsläge. För att spara el är TV-apparaten försedd med delar som möjliggör en mycket låg förbrukning i beredskapsläge (mindre än 1 W).
Rengöring av TV-apparaten	Skärmen och TV-lådan bör endast rengöras med en ren och mjuk duk som inte luddar. Använd inte produkter baserade på alkohol eller lösningsmedel.
Händer det fortfarande ingenting?	Dra ut TV:ns kontakt ur vägguttaget. Vänta i 30 sekunder och sätt därefter i kontakten i uttaget igen.. Försök aldrig reparera TV-apparaten själv när något är fel. Ta alltid kontakt med din återförsäljare.

Ordlista

RGB-signaler: 3 videosignaler (röd, grön, blå) som utgör bilden. Användning av dessa signaler ger bättre bildkvalitet.

S-VHS-signaler: Två separata Y/C videosignaler från S-VHS och Hi-8 inspelningsnormer. Y-signalerna för ljusstyrka (svart/vitt) och C-signalerna för färg spelas in separat på bandet. Kvaliteten blir bättre än med standardvideo (VHS och 8 mm) där Y- och C-signalerna blandas för att ge en enda videosignal.

NICAM-ljud: Förfarande med vilket digitalt ljud kan sändas.

System: TV-bilderna sänds inte på samma sätt i alla länder. Det finns flera olika normer för TV-sändning: BG, DK, I och LL'. Inställningen System (s. 5) används för att välja en av dessa normer. Förväxla inte med PAL eller SECAM färgkodning. PAL används i de flesta europeiska länder, Secam i Frankrike, Ryssland och i de flesta afrikanska länder. Förenta Staterna och Japan använder ett annat system som heter NTSC. Ingångar EXT1 och EXT2 kan återge inspelningar med NTSC färgkodning.

16/9: Betecknar förhållandet mellan skärmens bredd och höjd. TV-apparater med bred skärm har proportionerna 16:9, andra TV-mottagare har traditionellt 4:3-format.

Johdanto

Tämä ohjekirja neuvoo television asennuksessa ja käytössä ja se kannattaa lukea läpi huolellisesti.

Uskomme, että tuote vastaa täysin laatuvaatimuksianne.

Sisällys

Asennus

LCD-television esittely	2
Television näppäimet	2
Kaukosäätimen näppäimet	3
Kanavien pikaviritys	4
Television asennus	4
Kanavien lajittelu	5
Manuaaliviritys	5
Asennus-valikon muut asetukset	5

Käyttö

Kuva-asetukset	6
Ääniasetukset	6
Toiminnot-valikon käyttö	6
Ajastin	7
Kuvakoko 16:9	7
Teksti-TV	8
Radion käyttö	9
Käyttö monitoritoiminnolla	9

Oheislaitteet

Kuvanauhuri	10
Muut laitteet	10
Liitettyjen laitteiden valitseminen	10
Oheislaitteiden liittäminen	11
Vahvistin	11
Tietokone	11

Muuta

Vihjeitä	12
Sanasto	12



Kierrätysohjeet

Tässä televisiovastaanottimessa on käytetty raaka-aineita, joita voidaan käyttää uudelleen tai kierrättää. Ympäristöhaittojen ehkäisemiseksi erikoisliikkeet huolehtivat käytettyjen laitteiden purkamisesta ja niiden sisältämien kierrätyskelpoisten materiaalien talteenotosta (tiedustelee jälleenmyyjältä).

LCD-television esittely

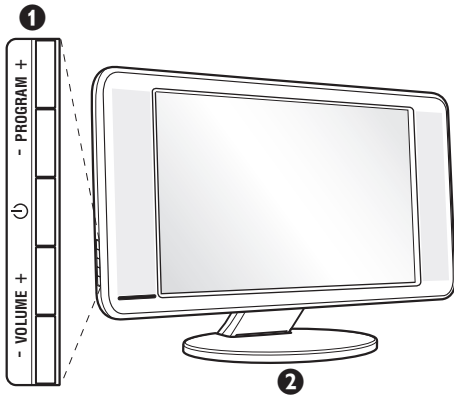

1 Television näppäimet:

- : virtakytkin.
- VOLUME - + (- +) : äänenvoimakkuuden säätö.
- PROGRAM - + (- P +) : ohjelmavalinta.
- MENU : valikkojen valinta ja poisto: paina samanaikaisesti näppäimiä - ja +. Tämän jälkeen voit valita säätökohteen näppäimillä P - + ja tehdä säätöjä näppäimillä - + .

2 Kallistettava jalusta.

Jalustan voi purkaa ja korvata lisävarusteena saatavalla seinäkiinnityssarjalla (lisätietoja jälleenmyyjältä).

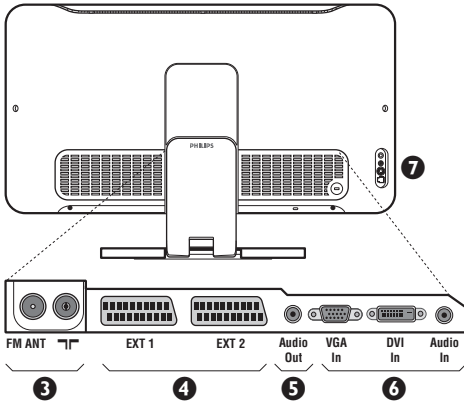

Takaseinä:

Pääliitännät laitteen alaosassa.

Lisätietoa liitännöistä sivulla 10.

- 3 TV:n ja radion antenniliitännät
- 4 EXT1/EXT2 -liitännät
- 5 Vahvistin
- 6 VGA/DVI*- ja audio in -liitännät tietokonetta varten.
- 7 Oheislaitteiden liittäminen.

* Vain joissakin malleissa.

Kaukosäädin

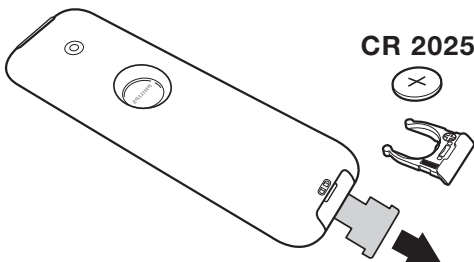

Vedä pariston eristysliuska pois, jotta kauko-ohjain aktivoituu.

Mukana tuleva paristo ei sisällä elohopeaa, nikkeliä eikä kadmiumia. Älä hävitä paristoja talousjätteen mukana vaan vie ne kierrätyspisteeseen.

Kaukosäätimen näppäimet

Äänitoiminto

Tällä näppäimellä voit asettaa **stereo-** ja **Nicam-stereolähetykset** kuulumaan monofonisina (**Mono**). Kaksikielisiä ohjelmia varten voit valita **Dual I** tai **Dual II**. **Mono**-merkkivalo on punainen, kun ääni kuuluu monona.

EXT-liitäntöjen valinta (sivu 10)

Valitse televisioon liitetty laite painamalla tätä näppäintä niin monta kertaa kuin on tarpeen.

Kuvakoko 16:9 (sivu 7)

PIP-kuvan aktivointi (s. 8)

PC / TV / Radio

Näillä näppäimillä voit vaihtaa television eri toiminnot (s. 9).

Active Control

Optimoi kuvanlaadun vastaanoton laadun ja ympäristön valaistusolojen mukaan.

Kohdistin

Näiden neljän näppäimen avulla voit siirtyä valikoissa ($\wedge \vee < >$).

Valikko

Tällä näppäimellä voit avata tai sulkea valikon.

Äänen mykistys

Tällä näppäimellä voit mykistää tai palauttaa äänen.

Äänenoimakkuus

Näillä näppäimillä voit säätää äänenoimakkuutta.

Kuvan ja äänen esisäädöt

Tällä näppäimellä saat näkyviin kuvan ja äänen esisäädöt.

Oma Säätö -asetus vastaa

valikoissa tekemiäsi valintoja

Kuvaruutunäyttö

Näyttää ruudulla/poistaa ruudulta ohjelmanumero, kellonajan, äänitilan ja ajastimessa jäljellä olevan ajan. Pidä painettuna viisi sekuntia niin ohjelmanumero jää pysyvästi ruudulle.

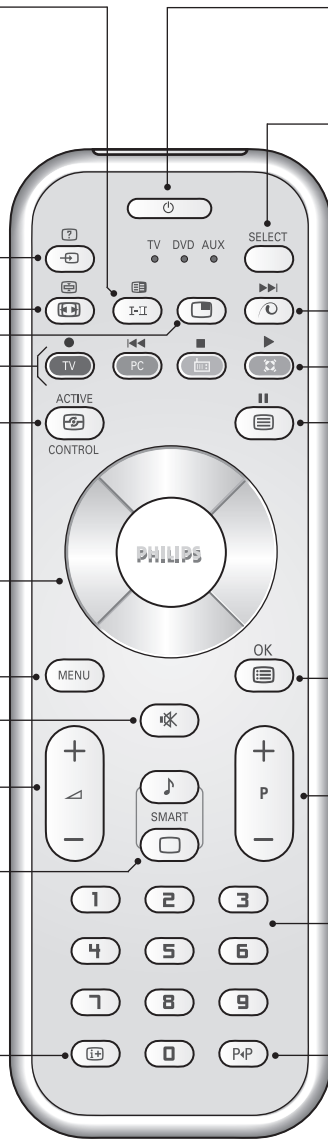

Odotustila

Kytkee TV:n odotustilaan. Paina näppäimiä P , $\text{P} +$ tai D/G , ja TV menee uudestaan päälle.

Tilanvalitsin *

Pixel + (riippuvainen mallista)

Pixel + toiminnon esittelyn kytkentä / katkaisu.

Surround-ääni

Kytkee surround-äänitehosteen päälle tai pois päältä. Stereoäänen yhteydessä tämä toiminto antaa vaikutelman, että kaiuttimet ovat todellista kauempana toisistaan. Jos televisiossasi on Virtual Dolby Surround* toiminto, saat ohjelmiin Dolby Surround Pro Logic äänentoiston.

Teksti-tv:n valinta (sivu 8)

Ohjeluettelo

Voit tuoda näyttöön / poistaa näyttöstä kanaluettelon. Valitse kanava näppäimillä $\wedge \vee$. Tuo luettelo näyttöön näppäimellä $>$.

Ohjelman vaihto

Vaihtaa seuraavan tai edellisen ohjelmanumeron. Numero, ja äänitila näkyvät ruudulla muutaman sekunnin.

Joillakin teksti-tv: tä lähettävillä ohjelmakanavilla voi ohjelman nimi näkyä ruudun alareunassa.

Numeronäppäimet

Ohjelmanumeroiden suora valinta. Jos ohjelmanumero on kaksinumeroinen, toinen numero pitää syöttää ennen kuin katkoviiva häviää.

Edellinen ohjelmanumero

Vaihtaa edelliselle katsotulle ohjelmanumerolle.

* Valmistettu Dolby Laboratories luvalla.

"Dolby" ja kaksois-D-symboli ovat Dolby Laboratories tavaramerkkejä.

*Tilanvalitsin

Voit käyttää kaukosäätimellä kuvanauhurin päätoimintoja ja DVD.

Paina **Select**-näppäintä, jotta voit valita haluamasi tilan: **DVD** tai **AUX**.

Kaukosäätimen merkkivalo ilmaisee valitsemasi tilan. Jos et valitse tilaa, merkkivalo sammuu automaattisesti 20 sekunnin kuluttua ja järjestelmä palaa TV-tilaan. Näppäimet ovat seuraavat käytettävistä laitteesta riippuen:

P I-III \bullet I-III II-III II **OK** (MENU) $\wedge \vee < >$ (kohdistin) $\text{P} +$ D/G I-III P+P

Television asennus

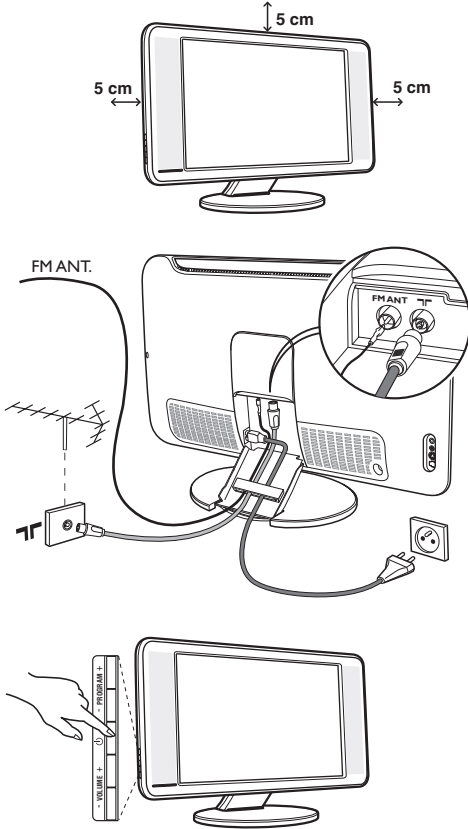

1 Television sijoittaminen

Sijoita televisio tukevalle alustalle. Älä altista televisiota vesiroiskeille, älä sijoita sitä lämmönlähteiden (lamppu, kynttilä, lämpöpatteri jne.) läheisyyteen, älä peitä takaisin ilmanvaihtoaukkoja.

2 Antenniliitännät

- Kytke antennijohto television takaseinässä olevaan liitântään .
- Kytke radion antennijohto FM ANT - liitântään.
- Liitä verkkojohto televisioon ja verkkopistorasiaan (220-240 V / 50 Hz).
- Vie johdot television jalustan kautta. Laita jalustan kansi takaisin.

Muiden laitteiden liitännät, katso s. 10.

5 Käynnistys

Paina virtakytkintä. Virheä merkkivalo syttyy ja kuvaruutuun tulee kuva. Siirry suoraan sivulle 4 kohtaan pikaviritys. Jos televisio jää valmiustilaan (punainen merkkivalo), paina kaukosäätimen näppäintä P +.

Merkkivalo vilkkuu, kun käytät kaukosäädintä.





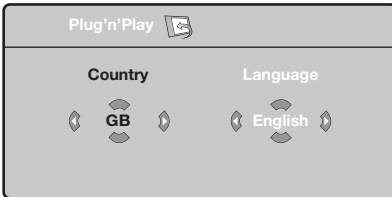

Plug & Play

Kanavien pikaviritys

Kun käynnistät television ensimmäisen kerran, kuvaruutuun ilmestyy valikko. Tässä valikossa voit valita maan, jossa televisiota käytetään, ja valikkojen kielen:







Jos valikkoa ei ilmesty, pidä alhaalla viisi sekuntia television näppäimiä - ja .

- 1 Valitse haluamasi maa kaukosäätimen näppäimillä   ja vahvasta näppäimellä . Jos haluamaasi maata ei ole luettelossa, valitse "..."
- 2 Valitse haluamasi kieli näppäimillä   ja vahvasta näppäimellä .

- 3 Haku käynnistyy. Kaikki käytettävissä olevat TV-kanavat ja radioasemat tallennetaan muistiin. Haku kestää pari minuuttia.

Kuvaruudussa näkyy haun eteneminen ja löydettyjen kanavien määrä. Kun haku on valmis, valikko katoaa kuvaruudusta.

Voit lopettaa tai keskeyttää haun painamalla näppäintä . Jos yhtään kanavaa ei löydy, katso luku "Vihjeitä" sivulla 12.

- 4 Jos TV- tai kaapeliyhtiö lähettää automaattisen lajittelusignaalin, televisio numeroi kanavat oikein. Kanavat on viritetty.
- 5 Jos näin ei tapahdu, aseta kanavat haluamaasi järjestykseen valikossa Lajittelu. Jotkin TV- ja kaapeliyhtiöt lähettävät omat lajitteluparametrisä (esim. alue ja kieli). Tällöin voit valita haluamasi asetuksen näppäimillä   ja vahvasta valinnan näppäimellä .

Kanavien lajittelu

- 1 Paina näppäintä **MENU**. TV-valikko ilmestyy kuvaruutuun.

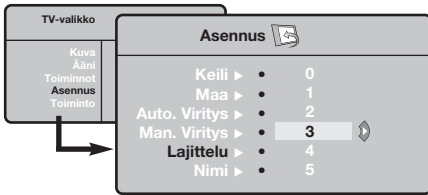

- 2 Valitse ensin valikko **Asennus** ja sitten **Lajittelu**.
- 3 Valitse näppäimillä **^** **v** kanava, jonka numeron haluat vaihtaa, ja paina näppäintä **>**.
- 4 Valitse haluamasi numero näppäimillä **^** **v** ja vahvista näppäimellä **<**.
- 5 Toista vaiheet 3 ja 4, jos haluat vaihtaa muiden kanavien numeron.
- 6 Poistu valikoista painamalla näppäintä **EXIT**.

Manuaaliviritys

Tässä valikossa voit virittää kanavat yksitellen käsin.

- 1 Paina näppäintä **MENU**.
- 2 Valitse ensin valikko **Asennus** ja sitten **Man.viritys**.

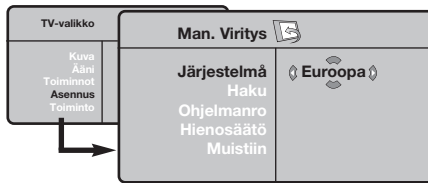

- 3 **Järjestelmä**: valitse **Eurooppa** (automaattinen etsintä*) tai **Länsi-Eur. (BG)**, **Itä-Eur. (DK)**, **UK (I)** tai **Ranska (LL)**.

* Valitse Suomessa **Länsi-Eur. (BG)**.

- 4 **Haku**: paina näppäintä **>**. Haku käynnistyy. Kun kanava löytyy, haku pysähtyy ja kanavan nimi ilmestyy kuvaruutuun (jos nimi on saatavana). Siirry seuraavaan kohtaan. Jos tiedät halutun kanavan taajuuden, voit näppäillä sen suoraan näppäimillä **0** - **9**.

Jos yhtään kanavaa ei löydy, katso luku "Vihjeitä" sivulla 12.

- 5 **Ohjelmanro**: näppäile haluamasi numero näppäimillä **<** **>** tai **0** - **9**.
- 6 **Hienosäätö**: jos kuva on huono, säädä sitä näppäimillä **<** **>**.
- 7 **Tallenna**: paina näppäintä **>**. Kanavan tiedot on tallennettu.
- 8 Toista vaiheet 4 - 8, jos haluat tallentaa muiden kanavien tiedot.

Valikosta poistuminen: paina näppäintä **EXIT**.

Asennus-valikko muut asetukset

- 1 Paina näppäintä **MENU** ja valitse valikko **Asennus**:
- 2 **Kieli**: voit vaihtaa valikoissa käytettävän kielen.
- 3 **Maa**: voit valita maan, jos televisiota käytetään. Tätä asetusta käytetään kanavien haussa, kanavien automaattisessa lajittelussa ja teksti-TV:n kanssa. Jos haluamaasi maata ei ole luettelossa, valitse "..."
- 4 **Autom. viritys**: hakee kaikki alueella saatavilla olevat kanavat. Jos TV- tai kaapeliyhtiö lähettää automaattisen lajittelusignaalin, televisio numerot kanavat oikein. Jos näin ei tapahdu, aseta kanavat haluamaasi järjestykseen valikossa **Lajittelu** (katso s. 4).
Jotkin TV- ja kaapeliyhtiöt lähettävät omat lajitteluparametrisä (esim. alue ja kieli). Tällöin voit valita haluamasi vaihtoehdon näppäimillä **^** **v** ja

vahvistaa valinnan näppäimellä **>**. Voit lopettaa tai keskeyttää haun painamalla näppäintä **MENU**. Jos yhtään kanavaa ei löydy, katso luku "Vihjeitä" sivulla 12.

- 5 **Nimi** (vain joissakin malleissa): Voit nimetä haluamasi kanavat, radioasemien ja oheislaitteiden liitännät. Näppäimillä **<** **>** voit siirtyä nimen näyttöalueella (nimi voi sisältää viisi merkkiä) ja näppäimillä **^** **v** voit valita haluamasi merkit. Kun nimi on valmis, poistu valikosta näppäimellä **<**. Kanavan nimi on tallennettu.

Huom! Asennuksen aikana kanavat nimetään automaattisesti, jos televisio vastaanottaa verkosta tunnustussignaalin.

- 6 Poistu valikoista painamalla näppäintä **EXIT**.

Kuva-asetukset

- 1 Paina ensin näppäintä **MENU** ja sitten näppäintä **>**. Kuvaruutuun ilmestyy valikko Kuva:

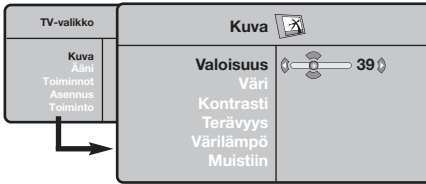

- 2 Valitse haluamasi asetus näppäimillä **^** **v** ja muuta sitä näppäimillä **<** **>**.
- 3 Kun olet määrittänyt tarvittavat asetukset, tallenna ne valitsemalla vaihtoehto **Tallenna** ja

painamalla näppäintä **>**. Poistu toiminnosta painamalla näppäintä **EXIT**.

Asetusten kuvaus:

- **Valoisuus:** muuttaa kuvan kirkkautta.
- **Väri:** muuttaa värin voimakkuutta.
- **Kontrasti:** säätää vaaleiden ja tummien värien kontrastia.
- **Terävyys:** muuttaa kuvan terävyyttä.
- **Värilämpö:** säätää kuvan värilämpöä: **Kylmä** (siniseen vivahtava), **Normaali** (tasapainotettu) tai **Lämmin** (punaiseen vivahtava).
- **Muistiin:** tallentaa kuvan asetukset **Contrast+** ja **NR**, jotka ovat valikossa **Toiminnot**.

Ääniasetukset

- 1 Paina näppäintä **MENU**, valitse **Ääni** (**v**) ja paina näppäintä **>**. Kuvaruutuun ilmestyy valikko Ääni:

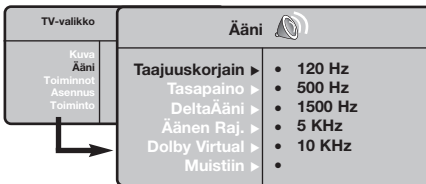

- 2 Valitse haluamasi asetus näppäimillä **^** **v** ja muuta sitä näppäimillä **<** **>**.
- 3 Kun olet määrittänyt tarvittavat asetukset, tallenna ne valitsemalla vaihtoehto **Tallenna** ja painamalla näppäintä **>**.
- 4 Poistu valikoista painamalla näppäintä **EXIT**.

Asetusten kuvaus:

- **Taajuuskorjain:** tällä toiminnolla voit säätää äänenkorkeutta (alueella 120 Hz - 10 kHz).
- **Tasapaino:** tasapainottaa oikean- ja vasemmanpuoleisen kaiuttimen äänen.
- **Deltaääni:** tasoittaa eri kanavien ja EXT-liitäntöjen väliset äänenvoimakkuuserot. Tätä asetusta voi käyttää kanavien 1 - 40 ja EXT-liitäntöjen kanssa.
- **Äänen raj.** (automaattinen äänenvoimakkuuden rajoitin): säätää automaattisesti äänenvoimakkuutta, etenkin kanavia vaihdettaessa ja mainosten aikana.
- **Dolby Virtual:** Kytkee surround-äänitehosteen päälle tai pois päältä. *Pääset muuttamaan säätöjä myös näppäimellä **EXIT**.*
- **Muistiin:** tallentaa ääniasetukset.

Toiminnot-valikon käyttö

- 1 Paina näppäintä **MENU**, valitse **Toiminnot** (**v**) ja paina näppäintä **>**. Voit säätää seuraavia asetuksia:
- 2 **Ajastin:** seuraava sivu.
- 3 **Contrast+:** säätää kuvan kontrastia automaattisesti. Kuvan tummat alueet näkyvät mustina.

- 4 **NR:** vähentää kuvassa olevia häiriöitä (lumisadetta), jos kuva on huono.
- 5 **Uniajastin** (vain joissakin malleissa): voit valita valmiustilan alkamisajan.
- 6 Poistu valikoista painamalla näppäintä **EXIT**.

Ajastin (vain joissakin malleissa)

Tämän valikon avulla voit käyttää televisiota herätyskellona.

- 1 Paina näppäintä **MENU**.
- 2 Valitse ensin valikko **Toiminnot** ja sitten **Ajastin**.
- 3 **Uniajastin**: voit valita valmiustilan alkamisajan.



- 4 **Kellonaika**: syötä oikea kellonaika.

Huomaa: kellonaika päivittyy automaattisesti ohjelmanumeron 1 teksti-tv:n kautta, kun virta kytketään virtakytkimellä. Jos kanavalla ei ole teksti-TV:tä, aika ei päivity.

- 5 **Alkamisaika**: syötä alkamisaika.
- 6 **Päätt.aika**: syötä aika, jolloin televisio siirtyy valmiustilaan.
- 7 **Ohjelmanro**: syötä sen kanavan numero, joka asetetaan päälle määritettynä ajankohtana. Voit valita jonkin radioaseman näppäimillä **< >** (näppäimillä **0 9** voi valita vain TV-kanavia).
- 8 **Aktivointi**: voit valita vaihtoehdon
 - **Kerran**, jolloin ajastin kytkeytyy päälle vain kerran
 - **Päivittäin**, jolloin ajastin kytkeytyy päälle joka päivä
 - **Pois päältä**, jolloin ajastus peruutetaan.
- 9 Aseta televisio valmiustilaan painamalla näppäintä **⏻**. Televisio käynnistyy automaattisesti ohjelmoituun aikaan. Jos jätät television päälle, se vaihtaa kanavan ohjelmoituna kellonaikana (ja siirtyy valmiustilaan **Päätt.aika**-asetuksen mukaisesti).

16:9-toiminto

Vastaanotetut ohjelmat voidaan lähettää joko kuvakoossa 16:9 (laajakuva) tai 4:3 (perinteinen kuva). 4:3-kuvissa on joskus musta raita ylhäällä ja alhaalla (elokuvakoko).

Tämän toiminnon avulla voit poistaa mustat raidat ja saat kuvan näkymään ruudussa optimaalisesti.

Painamalla näppäintä **⏻** (tai **< >**) voit valita eri toiminnot :

Telesiovastaanotin on varustettu automaattisella vaihdolla, joka tunnistaa tiettyjen ohjelmien mukana lähetetyn ohjaussignaalin ja valitsee, vastaavan kuvakoon.

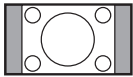

4:3

Kuva näkyy 4:3-koossa, sen molemmin puolin näkyy musta raita.

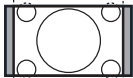

Zoom 14:9

Kuva suurenee 14:9-kokoon, kapea, musta raita näkyy yhä kuvan molemmin puolin.



Zoom 16:9

Kuva suurenee kokoon 16:9. Tätä toimintoa suositellaan ohjelmille, joiden ylä- ja alalaidassa näkyy musta raita (elokuvakoko).



Tekstizoomaus

Tämän toiminnon avulla saadaan 4:3-kokoiset kuvat näkymään kuvaruudun koko pinta-alalla ja myös tekstitykset jäävät näkyviin.



Superwide

Tämän toiminnon avulla saadaan 4:3-kokoiset kuvat näkymään kuvaruudun koko alalla suurentamalla kuvan laitoja.

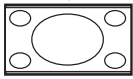

Laajakuva

16:9-kuvan mittasuhteiden optimointi.

Huom.: Jos katsot 4:3-kokoista kuvaa, laajenee se leveysuunnassa.

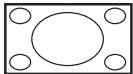

Koko Ruutu

Tällä toiminnolla kuva näkyy koko ruudun kokoisena.

Teksti-TV

Teksti-TV on joidenkin TV-yhtiöiden tarjoama tietojärjestelmä, jonka sisältämää tekstiä voidaan lukea kuin sanomalehteä. Sen avulla kuvaruutuun saadaan myös tekstitys huonokuuloisia katsojia ja vieraskielisiä ohjelmia varten (esimerkiksi kaapeli- ja satelliittikanavat).



Paina näppäintä



Teksti-TV käyttöön tai pois käytöstä

Kuvaruutuun ilmestyy:

Voit avata tai sulkea teksti-TV:n. Teksti-TV:n etusivulla näkyvät valittavissa olevat otsikot. Jokaisella otsikolla on kolminumeroinen sivunumero.

Jos valitulla kanavalla ei ole teksti-TV:tä, kuvaruudussa näkyy sivunumero 100 ja kuvaruutu on pimeä (poistu teksti-TV:stä ja valitse toinen kanava).



Teksti-TV:n sivun valitseminen



Valitse haluamasi sivunumero näppäimillä **0** - **9** tai **- P** +. Jos haluat esimerkiksi sivun 120, näppäile **1** **2** **0**. Numero ilmestyy kuvaruudun vasempaan yläreunaan, sivulaskuri alkaa etsiä sivua ja sivu tulee näkyviin. Toista nämä vaiheet, jos haluat nähdä jonkin toisen sivun.

Jos sivulaskuri jatkaa sivun etsimistä, sivua ei ole saatavana. Valitse jokin toinen sivunumero.



Suora valinta aiheen mukaan

Kuvaruudun alareunassa näkyy värillisiä alueita. Neljän värillisen näppäimen avulla saat näkyviin otsikot tai niitä vastaavat sivut.

Värilliset alueet vilkkuvat, jos otsikkoa tai sivua ei ole vielä saatavana.



Etusivu

Tällä näppäimellä pääset takaisin etusivulle (yleensä sivu 100).



Alasivujen selauksen pysäyttäminen

Joillakin sivuilla on alasivuja, joita selataan automaattisesti. Tällä näppäimellä voit pysäyttää alasivujen selauksen tai jatkaa sitä. Symboli **E-E** näkyy vasemmassa yläreunassa.



Teksti-TV:n kahden sivun näyttö

Voit näyttää kuvaruudulla kaksi teksti-TV:n sivua. Aktiivinen sivu näkyy näytön vasemmassa reunassa ja seuraava sivu oikeassa reunassa. Paina näppäintä **E-E**, jos haluat katsoa vain yhtä sivua, esim. sivuluetteloa. Aktiivinen sivu muuttuu oikeassa reunassa näytettäväksi sivuksi. Voit palata normaalitilaan painamalla näppäintä **E-II**.



Piilotiedot

Tällä näppäimellä voit asettaa näkyviin tai pois näkyvistä piilotetut tiedot (esim. pelien ratkaisut).



Sivun suurentaminen

Tällä näppäimellä voit asettaa näkymään vain sivun ylä- tai alaosan tai palauttaa sivun normaalikokoon.



Suosikkisivut

Teksti-TV:n kanavilla 1 - 40 voit tallentaa muistiin neljä suosikkisivua, jotka voit valita tallennuksen jälkeen värillisillä näppäimillä (punainen, vihreä, keltainen ja sininen näppäin).

1 Paina näppäintä **MENU**, jotta pääset suosikkisivuille.

2 Hae teksti-TV:n sivu, jonka haluat tallentaa.

3 Pidä alhaalla kolme sekuntia haluamaasi värillistä näppäintä. Sivu tallennetaan muistiin.

4 Toista nämä vaiheet muiden värillisten näppäinten kanssa.

5 Kun käytät seuraavan kerran teksti-TV:tä, suosikkisivut näkyvät eri värisinä kuvaruudun alareunassa. Jos haluat nähdä otsikot tavalliseen tapaan, paina näppäintä **MENU**.

*Jos haluat poistaa suosikkisivujen määrytykset, pidä alhaalla näppäintä **E-E** viisi sekuntia.*

Radion käyttö

Radiotoiminnon valinta

Siirry radiotoimintoon painamalla kaukosäätimen näppäintä . Palaa tv-toimintoon painamalla -näppäintä. Radiotoiminnolla numero, aseman nimi (jos on), taajuus sekä äänityyppi (mono/stereo) ilmestyvät kuvaruudulle.

Ohjelmien valinta

Valitse ULA-asetat (1-40) näppäimillä / tai - P +

Radioasemien luettelo

Lisää ja/tai poista radioasemia painamalla . Valitse uusi asema kohdistimella.

Radiovalikkojen käyttö

Viritä radio painamalla .

Radioasemien haku

Jos olet käyttänyt pikaviritystä, kaikki kuultavissa olevat ULA-asetat ovat tallentuneet muistiin. Jos haluat tehdä uuden haun, mene **Asennus**-valikkoon: **Autom. viritys** (kaikkien asemien haku) tai **Man.viritys** (haku asema asemalta). Valikot toimivat samoin kuin TV:n valikot.

Ruudunsäästin

Ruudunsäästin saa päälle ja pois **Toiminnot**-valikosta.

Käyttö monitorina

PC-toiminto

Televisiota voi käyttää tietokonemonitorina. PIP-toiminnolla voi samanaikaisesti seurata tv-kuvaa, joka näkyy ruudulla pienennetyssä ikkunassa.

Yhdistä tietokone televisioon ja säädä resoluutio (ks. s. 11).

PC-toiminnon valinta

Siirry tv-toiminnosta -toimintoon painamalla kaukosäätimen näppäintä . Pääset takaisin tv-toimintoon painamalla TV. Jos PC-signaali viipyy yli 5 sekuntia, televisio siirtyy automaattisesti lepotilaan.

PIP-toiminnon käyttö (Vain joissakin malleissa)

PC-toiminnolla ruutuun on mahdollista saada ikkuna, jossa näkyy tv-kuva.

*Huomaa: PIP-toiminto on käytettävissä vain, jos tietokone on yhdistetty liitäntään **DVI In***

- 1** Paina näppäintä . Ruutuun ilmestyy PIP-ikkuna, jossa tv-kuva näkyy pienennettynä.
- 2** Painamalla uudelleen painiketta voit muuttaa ikkunan kokoa, vaihtaa dual screen -toiminnolle ja saada ikkunan pois näkyvistä.
- 3** Jos haluat vaihtaa PIP-ikkunassa näkyvää kanavaa, paina - P +. Jos haluat ruutuun esim. video- tai DVD-kuvan, paina .

PC-valikko

Saat PC-toiminnon viritysasetukset näkyviin painamalla h. Tee viritykset kohdistimella (viritykset tallentuvat muistiin automaattisesti):

- **Kuva:**
 - **Valoisuus/Kontrasti:** kirkkauden ja kontrastin säätö.
 - **Vaaka/Pysty*:** kuvan vaaka- ja pystyasetus.
 - **Väriämpö:** värisävyjen säätö (kylmä, normaali tai lämmin).
- **Audiovalinta:** äänivalinnat (PC tai TV / Radio). Radion kuuntelu on mahdollista, kun tietokone on käytössä. *Huom:* TV- tai radiotoiminto on valittava ennen siirtymistä PC-toimintoon.
- **Toiminnot:**
 - **Vaihe/Kello*:** vaaka- (Vaihe) ja pystysuorien (Kello) häiriöviivojen poistaminen.
 - **Kuvakoko:** PC-toiminnon kuvaruutukoon valinta (suuri - alkuperinen).
 - **PIP:** PIP-kuvan koon ja sijainnin asetus.
 - **Autom. säätö*:** automaattiasetus.
- **Palauta tehd.as.:** valmistajan asetusten palautus (oletusasetukset).
- **Toiminto:** TV- tai radiotoiminnon valinta.

* Näitä säätöjä ei voi käyttää silloin, kun tietokone on yhdistetty liitäntään DVI In.

Oheislaitteiden liittäminen

Television takana on EXT1- ja EXT2-liitännät.

Helppottaaksesi kytkentöjä voit irrottaa jalustan kannen ja television takalevyn.

Vie johdot television jalustan kautta. Laita jalustan kansi takaisin.

EXT1-liitännässä on audio- ja videotulot ja -lähdöt sekä RGB-tulosignaali.

EXT2-liitännässä on audio- ja videotulot ja -lähdöt sekä S-VHS tuloliitännät.

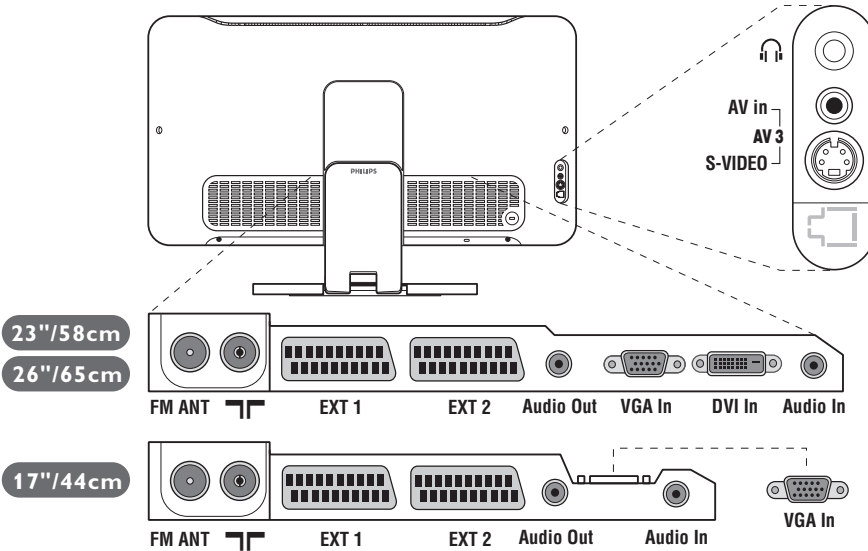

Kuvanauhuri

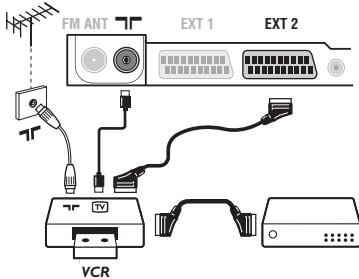

Käytä hyvälaatuista eurojohtoa.

Jos kuvanauhurissasi ei ole euroliitäntää, ainoa mahdollinen liitäntä on antennijohdon kautta. Sinun täytyy virittää kuvanauhurisi testisignaali ohjelmanumerolle 0 (katso manuaaliviritys, s. 5). Valitse ohjelmanumero 0 toistaaksesi kuvanauhurista tulevan kuvan.

Liitä dekooderi kuvanauhuriin

Kytke dekooderi kuvanauhurin toiseen euroliitäntään.

Voit nauhoittaa salattuja lähetyksiä.

Muut laitteet

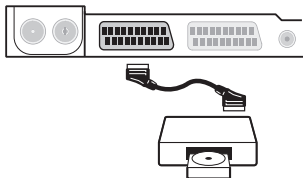

Satelliittivastaanotin, dekooderi, CDV, pelit jne.

Tee ohessa kuvatut liitännät. Kytke RGB-signaaleja tuottava laite (digitaalinen dekooderi, pelit jne.) liitäntään EXT1, ja S-VHS-signaaleja tuottava laite (S-VHS-kuvanauhurit, jotkin CDV-asetat) liitäntään EXT2 ja kaikki muut laitteet joko liitäntään EXT1 tai EXT2.

Liitettujen laitteiden valitseminen

Paina näppäintä  valitaksesi liitännät EXT1, EXT2/S-VHS2 (EXT2-liitännän S-VHS-tulo) ja AV/S-VHS etupuolen liitäntöjä varten (mallin mukaan).

Useimmat laitteet (dekooderi, kuvanauhuri) kytkeytyvät automaattisesti.

Oheislaitteiden liittäminen

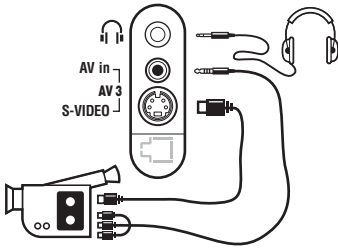

Tee ohessa kuvatut liitännät.

Valitse näppäimellä  vaihtoehto **AV/S-VHS**.

Jos käytössäsi on monoääninen kamera, liitä sen äänisignaali **AUDIO L**- tai **AUDIO R**-tuloliitäntään. Ääni kuuluu automaattisesti television oikeasta ja vasemmasta kaiuttimesta.

Kuulokkeet

Kun television on kytketty kuulokkeet, televisiosta ei kuulu ääntä. Voit säätää äänenvoimakkuutta näppäimillä -  +.

Kuulokkeen impedanssin pitää olla 32 - 600 ohmia.

Vahvistin

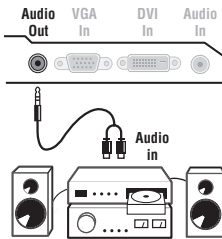

Kun haluat kytkeä hifi-järjestelmän, käytä audioliitäntäkaapelia ja liitä television **Audio out** lähtöliitännät hifi-vahvistimen "AUDIO IN" "L" ja "R" tuloliitäntöihin.

Tietokone

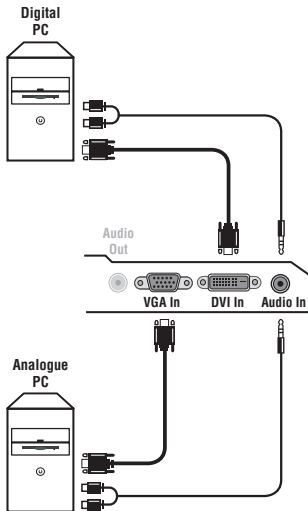

Yhdistä tietokonemonitorin out-liitäntä television **PC VGA In** tai **DVI In*** -liitäntään.

* Vain joissakin malleissa.

Yhdistä tietokoneen **Audio out** -liitäntä television **Audio in (PC)** -liitäntään (**L ja R**).

Huomaa: PIP-toiminto on käytettävissä vain, jos tietokone on yhdistetty liitäntään **DVI In**. Lisätietoja PC-toiminnosta sivulla 9.

Kuvaruudun optimiresoluutio saadaan tietokoneen konfiguraatiolla 1024 x 768, 60 Hz.

Huom: PIP-toiminto ei välttämättä toimi muuta resoluutiota käytettäessä. Siinä tapauksessa ruudulle ilmestyy varoitus.

Luettelo televisiokuvan resoluutioarvoista.

640 x 350, 70 Hz	720 x 400, 70 Hz	1024 x 768, 60 Hz
640 x 350, 85 Hz	720 x 400, 85 Hz	1024 x 768, 70 Hz
640 x 480, 60 Hz	800 x 600, 56 Hz	1024 x 768, 75 Hz
640 x 480, 67 Hz	800 x 600, 60 Hz	1024 x 768, 85 Hz
640 x 480, 72 Hz	800 x 600, 72 Hz	1152 x 864, 75 Hz
640 x 480, 75 Hz	800 x 600, 75 Hz	1280 x 960, 60 Hz
640 x 480, 85 Hz	800 x 600, 85 Hz	1280 x 1024, 60 Hz
832 x 624, 75 Hz	1280 x 1024, 75 Hz	

Vihjeitä

Huono kuva	Lähellä olevat korkeat mäet tai rakennukset voivat aiheuttaa kaksoiskuvia, kaikuja tai varjoja. Yritä säätää kuvaa manuaalisesti, ks. ”Hienosäätö” (s. 5) tai suuntaa ulkoantenni uudelleen. Radion äänenlaatu voi olla heikko sisäantennia käytettäessä. Voit parantaa äänenlaatua kääntämällä antennia. Jos äänenlaatu ei parane, käytä ulkoantennia.
Ei kuvaa	Oletko liittänyt antennijohdon oikein? Oletko valinnut oikean järjestelmän (s. 5)? Usein huono kuvan tai äänen laatu johtuu eurojohdon tai antenniliittimen huonosta kytkennästä (liitin saattaa osittain irrota, kun televisiota siirrellään tai käännellään). Tarkista kaikki liittännät.
Ei ääntä	Jos joiltakin kanavilta puuttuu ääni, mutta ei kuva, syy on väärässä TV-järjestelmässä. Muuta JÄRJESTELMÄ- asetusta (s. 5). Vahvistin on yhdistetty televisioon, mutta ääntä ei kuulu. Tarkista, että audio out- ja audio in -liittännät eivät ole menneet sekaisin.
PC- tai PIP-toiminto ei mene päälle.	Varmista, että tietokoneen näytön resoluutio on konfiguroitu sopivaksi (ks. s. 11). Radiosta ei kuulu ääntä PC-toiminnolla. Kun PIP on käytössä, ääni on pakko-ohjattu television kautta.
Kaukosäädin ei toimi	Televisio ei tottele kaukosäädintä, television merkkivalo ei vilku kaukosäädintä käytettäessä. Vaihda paristot.
Odotustila	Jos televisio ei vastaanota signaaleja viiteentoista minuuttiin, valmiustila käynnistyy automaattisesti. Energian säästämiseksi televisio on rakennettu osista, jotka kuluttavat vain vähän energiaa (alle 1 W), kun televisio on valmiustilassa.
Television puhdistus	Puhdista television kuvaruutu ja kotelo puhtaalla, pehmeällä ja nukkaamattomalla kankaalla. Älä käytä puhdistukseen alkoholia tai liuottimia.
Edelleen ongelmia?	Irrota television virtajohto 30 sekunniksi. Kytke se sitten uudelleen. Jos televisio vioittuu, älä koskaan yritä korjata sitä itse, vaan ota yhteyttä jälleenmyyjään.

Sanasto

RGB-signaalit: Kolme videosignaalia (punainen, vihreä, sininen), jotka muodostavat kuvan. Näiden signaalien avulla on mahdollista parantaa kuvan laatua.

S-VHS-signaalit: Kaksi eroteltua videosignaalia Y/C, joita käytetään S-VHS- ja Hi-8-tallennusstandardeissa. Luminanssisignaali Y (mustavalkoinen) ja krominanssisignaali C (väri) tallennetaan nauhalle erikseen. Näin saavutetaan parempi kuvan laatu kuin tavanomaisella videotallennuksella (VHS ja 8 mm), joissa Y/C-signaalit sekoitetaan yhdeksi ainoaksi videosignaaliksi.

NICAM-ääni: Menetelmä, joka mahdollistaa äänen lähettämisen digitaalisena.

Järjestelmä: Televisio-ohjelmia ei lähetetä kaikissa maissa samalla tavalla. On olemassa erilaisia normeja: BG, DK, I tai LL'. Järjestelmä-asetusta (s. 5) käytetään eri normien valitsemiseen. Tätä ei pidä sekoittaa PAL-tai SECAM-värikoodaukseen. PAL-järjestelmää käytetään useimmissa Euroopan maissa. SECAM-järjestelmää käytetään Ranskassa, Venäjällä ja useimmissa Afrikan maissa. Yhdysvalloissa ja Japanissa käytetään NTSC-järjestelmää. Tuloliittännät EXT1 ja EXT2 voivat toistaa NTSC-värikoodauksella tehtyjä nauhoituksia.

16:9: Tarkoittaa ruudun leveyden ja korkeuden välistä suhdetta. Laajakuvatelevision suhde on 16/9, perinteisen vastaanottimen 4/3.

Français

Nederlands

Deutsch

Italiano

Dansk

Norsk

Svenska

Suomi