

# Video Camera Recorder

---

## Manual de instrucciones

Antes de utilizar la unidad, lea cuidadosamente este manual y consérvelo para futuras referencias.

## Manual de instruções

Antes de utilizar o aparelho, leia atentamente este manual e guarde-o para futuras consultas.

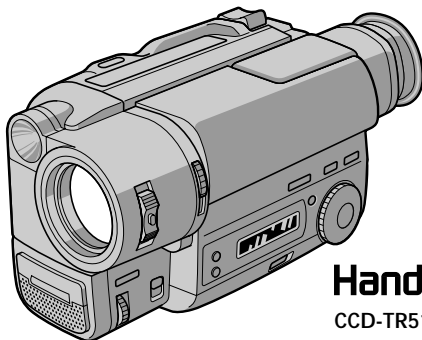

**Handycam**  
CCD-TR516

**video Hi8**  
*CCD-TR516* **Hi8**

**Video 8 XR**  
*CCD-TR315/TR416* **8**

## ¡Bienvenido!

Gracias por su compra de esta videocámara Sony Handycam®. Con su Handycam, podrá capturar esos preciosos momentos de la vida con una calidad de imagen y sonido superior. Su Handycam está repleta de características avanzadas, pero a la vez es de fácil manejo. Pronto estará produciendo vídeo familiar que podrá disfrutar años y años.

### **AVISO**

Para evitar incendios o el riesgo de electrocución, no exponga la unidad a la lluvia ni a la humedad.

Para evitar sacudidas eléctricas, no abra la caja. Para hacer reparaciones, acuda a personal cualificado solamente.

## Bem-vindo!

Congratulações pela aquisição desta videocâmara Handycam®. Com a sua Handycam, estará bem equipado para capturar os momentos preciosos da vida com qualidades de imagem e som superiores. A sua Handycam vem provida de características avançadas, mas é, ao mesmo tempo, de muito fácil manejo. Em pouco tempo, estará a produzir montagens personalizadas de vídeo doméstico para desfrutar pelos anos a frente.

### **ADVERTÊNCIA**

Para evitar riscos de incêndio ou de choque eléctrico, não exponha o aparelho à chuva ou humidade.

Para evitar descargas eléctricas, não abra o aparelho. Solicite assistência somente a técnicos qualificados.

<b>Antes de comenzar</b>	
Utilización de este manual .....	5
Comprobación de los accesorios suministrados .....	7
<b>Preparativos</b>	
Instalación y carga de la batería .....	8
Inserción de un videocassette .....	13
<b>Operaciones básicas</b>	
Videofilación .....	14
Utilización de la función del zoom .....	17
Selección del modo de inicio/parada de la grabación .....	19
Sugerencias para videofilmar mejor .....	20
Comprobación de las imágenes grabadas .....	22
Conexiones para reproducción .....	24
Reproducción de una cinta .....	25
<b>Operaciones avanzadas</b>	
Utilización de fuentes de alimentación alternativas .....	28
Utilización de la corriente de la red .....	29
Cambio de los ajustes de modo .....	30
<b>- para la videofilación -</b>	
Videofilación a contraluz .....	35
Utilización de las funciones de aumento gradual y desvanecimiento .....	36
Videofilación en la oscuridad (Videofilación nocturna) .....	39
Utilización de la función de modo panorámico .....	40
Utilización de la función exposición automática programada .....	42
Enfoque manual .....	44
Disfrute de efectos de imagen .....	46
Ajuste de la exposición .....	48
Superposición de un título .....	50
Confección de sus títulos .....	52
Videofilación con la fecha/hora .....	54
Optimización de las condiciones de videofilación .....	55
Uso de la lámpara incorporada (CCD-TR516 solamente) .....	56
<b>- para reproducción/edición -</b>	
Edición en otra cinta .....	59
<b>Información adicional</b>	
Cambio de la pila de litio de la videocámara ...	61
Reajuste de la fecha y la hora .....	63
Ajuste sencillo del reloj mediante diferencia de hora .....	64
Videocassettes utilizables y modos de reproducción .....	65
Sugerencias para utilizar la batería .....	67
Información sobre el mantenimiento y precauciones .....	71
Utilización de su videocámara en el extranjero .....	77
Solución de problemas .....	78
Visualización de autocomprobación .....	84
Especificaciones .....	86
Identificación de partes .....	88
Indicadores de advertencia .....	97
Índice alfabético .....	99

<b>Instruções preliminares</b>	
Utilização deste manual .....	5
Verificação dos acessórios fornecidos .....	7
<b>Preparativos iniciais</b>	
Instalação e carregamento da bateria	
recarregável .....	8
Inserção de cassetes .....	13
<b>Operações básicas</b>	
Registo de cenas com a videocâmara .....	14
Utilização da função zoom .....	17
Seleção do modo START/STOP .....	19
Conselhos para melhores tomadas de cena .....	20
Verificação da cena registada .....	22
Ligações para reprodução .....	24
Reprodução de cassetes .....	25
<b>Operações avançadas</b>	
Utilização de fontes de alimentação	
alternativas .....	28
Utilização da tensão da rede CA .....	29
Alteração dos ajustes de modo .....	30
<b>– para o registo de cenas com a videocâmara –</b>	
Filmagem em contraluz .....	35
Utilização da função FADER .....	36
Filmagem no escuro (Filmagem noturna) .....	39
Utilização da função de modo panorâmico .....	40
Utilização da função PROGRAM AE .....	42
Focagem manual .....	44
Desfrute do efeito de imagem .....	46
Ajuste da exposição .....	48
Sobreposição de títulos .....	50
Criação de títulos originais personalizados .....	52
Registos de cena com data/hora .....	54
Optimização das condições de gravação .....	55
Utilizando a lâmpada embutida (somente CCD-TR516) .....	56
<b>– para reproduções/montagens –</b>	
Montagem numa outra cassette .....	59
<b>Informações adicionais</b>	
Substituição da pilha de lítio da videocâmara	
.....	61
Recerto da data e da hora .....	63
Acerto simples do relógio por diferença	
horária .....	64
Cassetes utilizáveis e modos de reprodução ...	65
Conselhos para a utilização da bateria	
recarregável .....	67
Informações sobre manutenção e precauções	
.....	71
Utilização da videocâmara no exterior .....	77
Verificação de problemas .....	81
Indicação de auto-diagnóstico .....	85
Especificações .....	87
Identificação das partes .....	88
Indicadores de advertência .....	97
Índice remissivo .....	Última capa

## Utilización de este manual

Las instrucciones de este manual son para los tres modelos indicados a continuación. Antes de comenzar a leer el manual y a utilizar la unidad, compruebe el número de su modelo que se encuentra en la parte inferior de la videocámara.

En las ilustraciones se utiliza el modelo CCD-TR516, a menos que en ellas se indique otro modelo. Cualquier diferencia se indicará claramente en el texto, por ejemplo “CCD-TR516 solamente”.

Cuando lea este manual, las teclas y ajustes de la videocámara se mostrarán en mayúsculas.

p. ej. Ponga el selector POWER en CAMERA.

Usted podrá oír un pitido para confirmar su operación.

### Tipos de diferencias

CCD-	TR315	TR416	TR516
Sistema/ Sistema	<b>8</b>	<b>8</b>	<b>Hi 8</b>
Zoom digital/ Zoom digital	180×	220×	330×
Sensor de control remoto/ Sensor remoto	—	—	●
Visor/ Visor electrónico	Blanco/negro Preto/branco	Color/ Colorido	Color/ Colorido
Lámpara incorporada/ Lámpada embutide	—	—	●

## Utilização deste manual

As instruções neste manual destinam-se aos três modelos listados abaixo. Antes de iniciar a leitura deste manual e a operação do aparelho, verifique qual o número do seu modelo na base da videocâmara. A CCD-TR516 é o modelo aqui utilizado para propósitos de ilustração. Em caso diferente, o nome do modelo estará indicado nas ilustrações. Quaisquer diferenças na operação estão claramente indicadas no texto, por exemplo, com os dizeres “somente CCD-TR516”.

No decorrer deste manual, as teclas e os ajustes na videocâmara estão indicados em letras maiúsculas.

Ex.: Ajuste o interruptor POWER a CAMERA.

Pode-se ouvir um sinal sonoro como confirmação da operação em questão.

### Tipos de diferenças

CCD-	TR315	TR416	TR516
Sistema/ Sistema	<b>8</b>	<b>8</b>	<b>Hi 8</b>
Zoom digital/ Zoom digital	180×	220×	330×
Sensor de control remoto/ Sensor remoto	—	—	●
Visor/ Visor electrónico	Blanco/negro Preto/branco	Color/ Colorido	Color/ Colorido
Lámpara incorporada/ Lámpada embutide	—	—	●

### Nota sobre los sistemas de televisión en color

Los sistemas de televisión en color difieren de acuerdo con los países. Si desea ver su grabación en un televisor, éste deberá estar basado en el sistema NTSC.

### Precauciones sobre los derechos de autor

Los programas de televisión, películas, videocintas y demás materiales pueden tener reservado el derecho de reproducción. La grabación no autorizada de tales materiales puede ir en contra de lo dispuesto por las leyes sobre los derechos de autor.

### Precauciones sobre el cuidado de la videocámara

- – CCD-TR416/TR516 solamente  
El visor en color se ha fabricado utilizando tecnología de alta precisión. No obstante, puede que en el visor aparezcan unos pequeños puntos negros y/o brillantes (de color rojo, azul o verde) de forma constante. La aparición de estos puntos es normal en el proceso de fabricación y no afecta en modo alguno a la imagen videofilmada. Más del 99,99% son de tipo operativo a fin de proporcionar un uso efectivo.
- No deje que la videocámara se moje. Proteja la videocámara de la lluvia o del agua de mar. Esto podría causar daños irreparables [a].
- No deje la videocámara expuesta a temperaturas superiores a los 60°C, como en un automóvil aparcado al sol o bajo la luz solar directa [b].

[a]

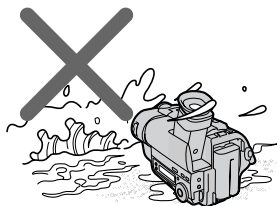

### Nota acerca dos sistemas de cores de TV

Os sistemas de cores de TV diferem de acordo com o país. Para assistir às suas gravações num televisor, requer-se um televisor baseado no sistema NTSC.

### Precaução acerca da protecção contra cópias

Programas de televisão, filmes, cassetes de vídeo e outros materiais podem estar protegidos contra cópias. Gravações não autorizadas de tais materiais poderão ir contra o previsto nas leis de direitos de autor.

### Precauções acerca dos cuidados com a videocâmara

- – Somente CCD-TR416/TR516  
O visor electrónico colorido foi fabricado com tecnologia de alta precisão. Entretanto, pode haver alguns minúsculos pontos pretos e/ou pontos brilhantes (de cor vermelha, azul ou verde) que aparecem constantemente no visor electrónico. Esses pontos são normais na fabricação e não afectam de nenhuma forma a imagem gravada. Mais de 99,99% estão operacionais para uso efectivo.
- Não permita que a videocâmara se molhe. Mantenha-a fora do alcance da chuva e da água do mar, visto que podem causar algum mau funcionamento ao aparelho, às vezes difícil de ser reparado [a].
- Nunca deixe a videocâmara em locais sujeitos a temperaturas acima de 60°C, tais como no interior de um automóvel estacionado sob o sol ou em locais expostos à luz solar directa [b].

[b]

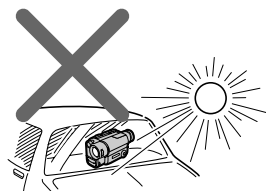

# Comprobación de los accesorios suministrados

# Verificação dos acessórios fornecidos

Compruebe si ha recibido los accesorios siguientes con su videocámara.

Verifique se os acessórios a seguir foram fornecidos juntamente com a sua videocâmara.

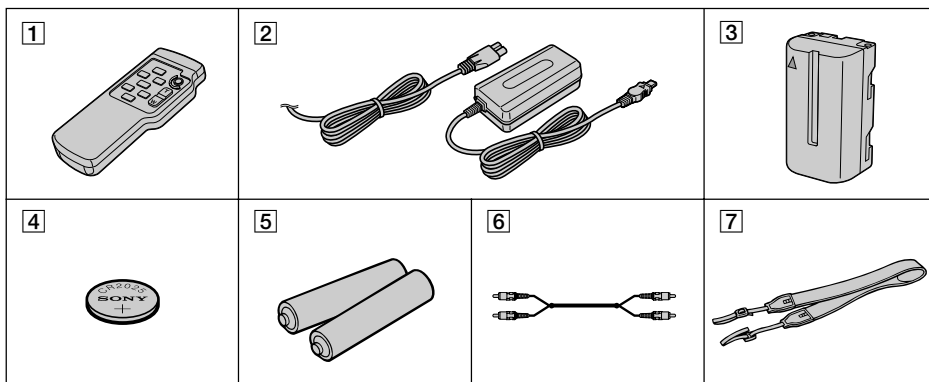

**1** Mando a distancia inalámbrico (1) (pág. 92)  
CCD-TR516 solamente

**2** Adaptador de alimentación de CA  
AC-L10A/L10B/L10C (1), Cable de  
alimentación (1) (pág. 9, 28)

**3** Batería NP-F330 (1) (pág. 8, 28)

**4** Pila de litio CR2025 (1) (pág. 61)  
La pila de litio ya está instalada en la  
videocámara.

**5** Pilas R6 (tamaño AA) para el mando a  
distancia (2) (pág. 93)  
CCD-TR516 solamente

**6** Cable conector de audio/vídeo (1) (pág. 24)

**7** Bandolera (1) (pág. 94)

**1** Telecomando sem fio (1) (pág. 92)  
somente CCD-TR516

**2** Adaptador CA AC-L10A/L10B/L10C (1), Cabo  
de alimentação CA (1) (pág. 9, 28)

**3** Batería recarregável NP-F330 (1) (pág. 8, 28)

**4** Pilha de lítio CR2025 (1) (pág. 61)  
A pilha de lítio já vem instalada na sua  
videocâmara.

**5** Pilhas R6 (tamanho AA) para o  
telecomando (2) (pág. 93)  
somente CCD-TR516

**6** Cabo de ligação A/V (1) (pág. 24)

**7** Alça tiracolo (1) (pág. 94)

El contenido de la grabación no podrá remunerarse si la grabación o reproducción no se realiza debido a un mal funcionamiento de la videocámara, el videocassette, etc.

O conteúdo da gravação não poderá ser compensado, caso a gravação ou a reprodução não seja realizada devido a um mau funcionamento da videocâmara, da cassette de vídeo, etc.

## Preparativos

# Instalación y carga de la batería

Antes de utilizar la videocámara, tendrá que instalar y cargar la batería. Esta videocámara sólo funciona con la batería "InfoLITHIUM" (serie L). "InfoLITHIUM" es marca comercial de Sony Corporation.

## Instalación de la batería

Instale la batería en el sentido de la marca ▼ de la misma. Deslice la batería hacia abajo hasta que quede enganchada en la palanca de liberación de la misma y chasquee. Fije con seguridad la batería a la videocámara.

## Preparativos iniciais

# Instalação e carregamento da bateria recarregável

Antes de utilizar a sua videocâmara, será necessário que efectue primeiro a instalação e o carregamento da bateria recarregável. Esta videocâmara funciona somente com a bateria "InfoLITHIUM" (série L). "InfoLITHIUM" é uma marca registada da Sony Corporation.

## Instalação da bateria recarregável

Instale a bateria recarregável em direcção à marca ▼ na própria bateria. Deslize a bateria para baixo até que esta se prenda na alavanca de libertação da bateria e se encaixe. Fixe a bateria recarregável na videocâmara firmemente.

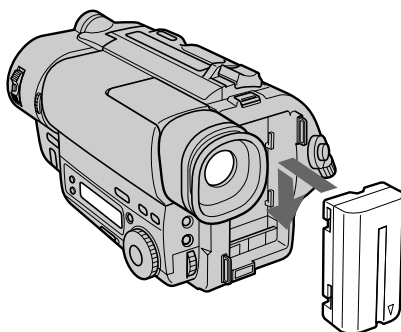

### Nota sobre la batería

No transporte el videocámara sujetándola por la batería.

### Nota sobre a bateria

Não transporte a videocâmara segurando-a pela bateria recarregável.



## Carga de la batería

Cargue la batería en un lugar nivelado sin vibraciones. La batería ha sido ligeramente cargada en la fábrica.

- (1) Abra la cubierta de la toma DC IN y conecte el adaptador de alimentación de CA (suministrado) en dicha toma con la marca ▲ de la clavija hacia arriba.
- (2) Conecte el cable de alimentación al adaptador de alimentación de CA.
- (3) Inserte el cable de alimentación en un tomacorriente de la red.
- (4) Deslice el selector POWER hasta OFF. En el visualizador se indicará el tiempo restante de la batería en minutos. Se iniciará la carga.

Cuando el indicador de batería restante pase a ser , habrá finalizado la carga normal. Para cargar completamente, la batería, lo que le permitirá utilizarla más de lo normal, déjela instalada durante aproximadamente 1 hora después de haberse completado la carga normal hasta que en el visualizador aparezca FULL.

Antes de utilizar la videocámara con la batería, desenchufe el adaptador de alimentación de CA de la toma DC IN de dicha videocámara. Usted también podrá utilizar la batería antes de que se haya cargado por completo.

## Carregamento da bateria

Efectue o carregamento da bateria recarregável sobre uma superfície plana e livre de vibrações. A bateria recarregável vem carregada da fábrica.

- (1) Abra a tampa da tomada DC IN e ligue o adaptador de alimentação CA fornecido à tomada DC IN com a marca ▲ da ficha voltada para cima.
- (2) Ligue o cabo de alimentação CA ao adaptador de alimentação CA.
- (3) Ligue o cabo de alimentação CA à tensão da rede CA.
- (4) Deslize o interruptor POWER a OFF. O tempo restante de carga da bateria é indicado em minutos no mostrador. Inicia-se o carregamento.

Quando o indicador de carga restante de bateria tornar-se , o carregamento normal estará concluído. Para o carregamento total, que possibilitará a utilização da bateria por mais tempo do que o usual, deixe a bateria recarregável acoplada por cerca de 1 hora após a recarga normal tiver se completado até que FULL apareça no mostrador.

Antes de utilizar a videocâmara com a bateria recarregável, desligue o adaptador de alimentação CA da tomada DC IN da videocâmara. Pode-se também utilizar a bateria recarregável antes de se completar o seu carregamento total.

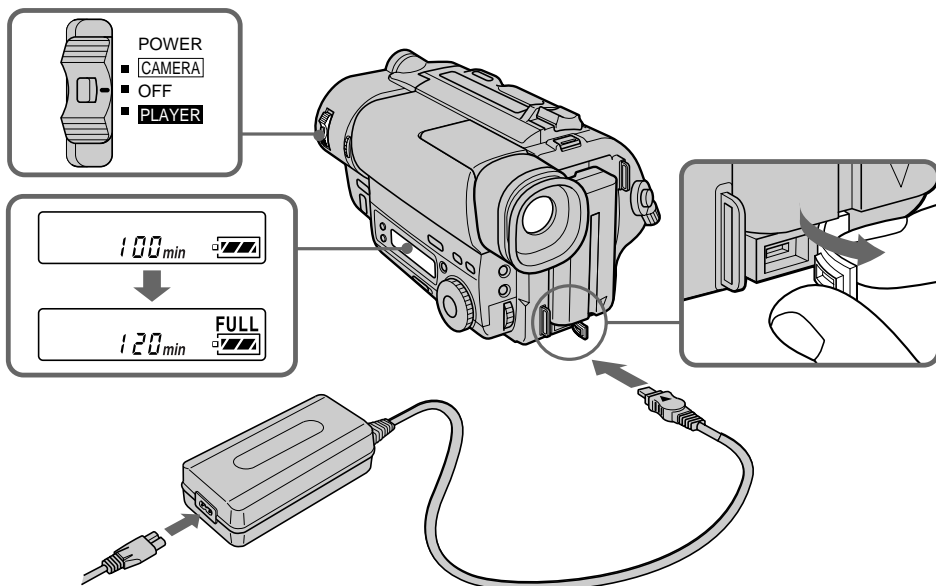

## Notas

- En el visualizador aparecerá “--- min” hasta que la videocámara calcule el tiempo de batería restante.
- La indicación de tiempo de batería restante del visualizador muestra el tiempo aproximado de videofilmación. Utilice este tiempo como guía. Éste puede diferir del tiempo de videofilmación real.
- Si existe una ligera diferencia en la forma del enchufe del cable de alimentación y el terminal del adaptador de alimentación de CA, podrá ignorarse para su mutua conexión y la fuente de alimentación.
- Cerciérese de insertar a fondo el enchufe del cable de alimentación en el adaptador de alimentación de CA de forma que quede firmemente encajado. Aunque deje cierta holgura entre el enchufe del cable de alimentación y el terminal del adaptador de alimentación de CA, la eficacia de dicho adaptador no se verá afectada.

## Tempo de carregamento

Batería (NP-)	Tiempo de carga* (min.)
F330 (suministrada)	150 (90)
F530/F550	210 (150)
F730/F750	300 (240)
F930/F950	390 (330)

El tiempo requerido para la carga normal se indica entre paréntesis.

\* Minutos aproximados para cargar una batería descargada utilizando el adaptador de alimentación de CA suministrado. (Cuando las temperaturas sean bajas se tardará más tiempo en realizar la carga.)

## Notas

- “--- min” aparece no mostrador até que a videocámara calcule o tempo de carga restante da bateria recarregável.
- A indicação do tempo restante de bateria no mostrador indica aproximadamente o tempo de gravação. Utilize-o como guia. Poderá diferir do tempo real de gravação.
- Caso exista uma leve diferença no formato entre a ficha do cabo de alimentação CA e o terminal do adaptador CA, a mesma pode ser ignorada para a mútua ligação e fornecimento de alimentação.
- Assegure-se de ligar firmemente o cabo de alimentação CA ao terminal do adaptador CA, de modo a ficar firmemente encaixado. Caso haja uma folga entre a ficha do cabo de alimentação CA e o terminal do adaptador CA, isto não afectará a eficiência do adaptador CA.

## Tempo de carregamento

Bateria recarregável (NP-)	Tempo de carregamento* (min.)
F330 (fornecida)	150 (90)
F530/F550	210 (150)
F730/F750	300 (240)
F930/F950	390 (330)

O tempo requerido para um carregamento normal está indicado entre parênteses.

\* Tempo aproximado em minutos para o carregamento de uma bateria com a carga completamente exaurida, mediante a utilização do adaptador CA fornecido (temperaturas inferiores requerem um tempo maior de carregamento).

**Duración de la batería**

**CCD-TR315**

Batería (NP-)	Tiempo de videofilmación continua*	Tiempo de videofilmación típica**
F330 (suministrada)	130 (115)	65 (60)
F530	225 (200)	115 (105)
F550	260 (230)	135 (120)
F730	450 (405)	235 (210)
F750	530 (480)	280 (250)
F930	710 (640)	375 (335)
F950	815 (730)	430 (385)

**CCD-TR416/TR516**

Batería (NP-)	Tiempo de videofilmación continua*	Tiempo de videofilmación típica**
F330 (suministrada)	135 (120)	70 (60)
F530	235 (210)	120 (110)
F550	270 (240)	140 (125)
F730	475 (425)	250 (225)
F750	550 (500)	290 (265)
F930	745 (670)	390 (355)
F950	850 (760)	450 (400)

Los números entre paréntesis indican el tiempo cuando utilice una batería normalmente cargada. La duración de la batería será más corta si utiliza la videocámara en un ambiente frío.

\* Tiempo aproximado de videofilmación continua 25°C.

\*\* Minutos aproximados cuando videofilme repitiendo las operaciones de inicio/parada o la utilización del zoom y la conexión/desconexión de la alimentación. La duración real de la batería puede ser más corta.

**Duração da carga da bateria**

**CCD-TR315**

Batería recarregável (NP-)	Tempo de gravação continua*	Tempo de gravação típica**
F330 (fornecida)	130 (115)	65 (60)
F530	225 (200)	115 (105)
F550	260 (230)	135 (120)
F730	450 (405)	235 (210)
F750	530 (480)	280 (250)
F930	710 (640)	375 (335)
F950	815 (730)	430 (385)

**CCD-TR416/TR516**

Batería recarregável (NP-)	Tempo de gravação continua*	Tempo de gravação típica**
F330 (fornecida)	135 (120)	70 (60)
F530	235 (210)	120 (110)
F550	270 (240)	140 (125)
F730	475 (425)	250 (225)
F750	550 (500)	290 (265)
F930	745 (670)	390 (355)
F950	850 (760)	450 (400)

Os números entre parênteses indicam o tempo quando se utiliza uma bateria com carga normal. A duração da carga da bateria será menor, caso utilize a videocâmara em ambientes frios.

\* Tempo de gravação contínua aproximado a 25°C.

\*\* Tempo aproximado em minutos durante registos com operações repetidas de início/paragem de registo, zoom e activação/desactivação da alimentação. A duração real da carga da bateria pode ser menor.

### Nota sobre la indicación de tiempo restante de batería durante la videofilmación

El tiempo restante de la batería se visualizará en el visor. Sin embargo, la indicación puede no visualizarse adecuadamente dependiendo de las condiciones de utilización y las circunstancias.

### Para extraer la batería

Manteniendo presionado BATT RELEASE, deslice la batería en el sentido de la flecha.

### Nota acerca da indicação da duração restante de carga na bateria durante a gravação

A duração restante de carga na bateria é indicada no écran do visor electrónico. Entretanto, a indicação pode não ser apropriadamente exibida, dependendo das circunstâncias e das condições de uso.

### Para remover a bateria recarregável

Enquanto pressiona BATT RELEASE, deslize a bateria recarregável no sentido da seta.

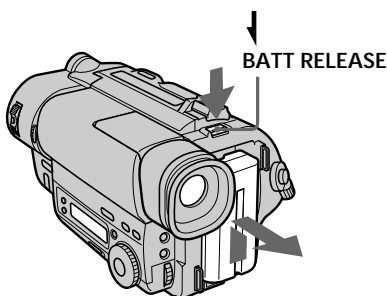

Usted podrá contemplar la demostración de las funciones disponibles con esta videocámara (pág. 33).

Pode-se observar a demonstração das funções disponíveis com esta videocâmara (pág. 33).

# Inserción de un videocassette

# Inserção de cassetes

Asegúrese de que haya una fuente de alimentación conectada a la videocámara. Para grabar en el sistema Hi8, utilice un videocassette **Hi8** (CCD-TR516 solamente).

- (1) Manteniendo presionado el pequeño botón azul del mando EJECT, deslícelo en el sentido de la flecha. El compartimiento del videocassette se elevará y abrirá automáticamente.
- (2) Inserte un videocassette con la ventanilla hacia afuera.
- (3) Cierre el compartimiento del videocassette presionando la marca "PUSH" del mismo. El compartimiento del videocassette descenderá automáticamente.

Certifique-se de que uma fonte de alimentação esteja instalada. Quando desejar gravar no sistema Hi8, utilize cassetes de vídeo Hi8 **Hi8** (somente CCD-TR516).

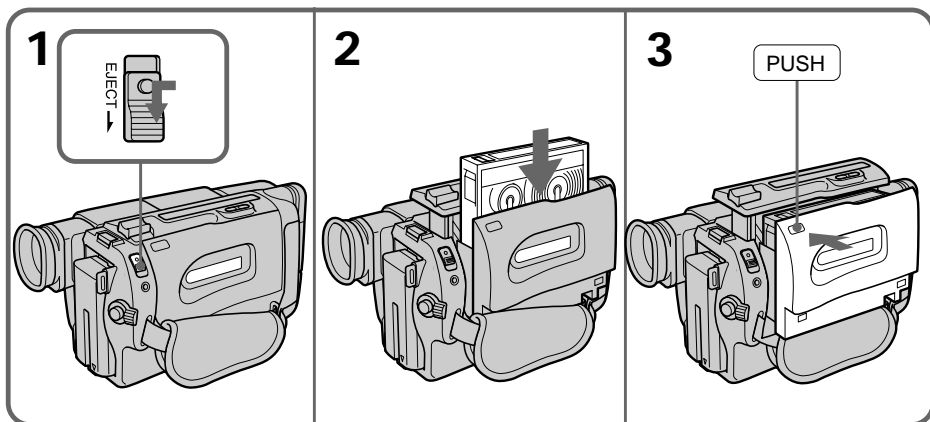

- (1) Enquanto pressiona a pequena tecla azul no interruptor EJECT, deslize-o no sentido indicado pela seta. O compartimento de cassette desliza-se para cima automaticamente e abre-se.
- (2) Insira uma cassette com a janela voltada para o exterior.
- (3) Feche o compartimento de cassette pressionando a marca "PUSH" no compartimento de cassette descende automaticamente.



## Para expulsar el videocassette

Manteniendo presionado el pequeño botón azul del mando EJECT, deslícelo en el sentido de la flecha.



## Para evitar el borrado accidental

Deslice la lengüeta del videocassette de forma que la marca roja quede al descubierto. Si inserta un videocassette con la marca roja al descubierto y cierra el compartimiento, sonará un pitido durante cierto tiempo. Si intenta grabar con la marca roja al descubierto, parpadearán los indicadores  y  y no podrá grabar. Para volver a grabar en esta cinta, deslice la lengüeta para cubrir la marca roja.

## Para ejetar a cassette

Enquanto pressiona a pequena tecla azul no interruptor EJECT, deslize-o no sentido indicado pela seta.

## Para evitar apagamentos acidentais

Deslize a lingueta de segurança da cassette, de modo a expor a marca vermelha. Caso insira a cassette com a marca vermelha exposta e feche o compartimento de cassette, sinais sonoros serão acionados por algum tempo. Caso tente gravar com a marca vermelha exposta, os indicadores  e  piscarão, e não será possível realizar a gravação.

Para regravar em tal cassette, deslize a lingueta de volta, de modo a cobrir a marca vermelha.

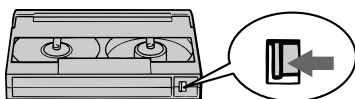

## Videofilmación

Asegúrese de que la fuente de alimentación esté instalada y haya un videocassette insertado, y de que el selector START/STOP MODE esté ajustado a . Antes de realizar videofilmmaciones irrepetibles, quizá desee realizar una grabación de prueba para comprobar si la videocámara funciona correctamente. Cuando vaya a utilizar la videocámara por primera vez, ajuste la fecha y la hora antes de comenzar a videofilmar (pág. 63). La fecha se grabará automáticamente durante 10 segundos después de haberse iniciado la grabación (Función de fechado automático). Esta función solamente trabajará una vez al día.

- (1) Presionando el pequeño botón verde del selector POWER, póngalo en CAMERA.
- (2) Gire STANDBY hacia arriba hasta STANDBY.
- (3) Presione START/STOP. La videocámara comenzará a grabar. Aparecerá el indicador "REC". La lámpara roja se iluminará en el visor (CCD-TR315 solamente). La lámpara de videofilmación/estado de la batería ubicada en la parte frontal de la videocámara también se encenderá.

## Registo de cenas com a videocâmara

Certifique-se de que uma fonte de alimentação esteja instalada e uma cassete inserida, e de que o interruptor START/STOP MODE esteja ajustado a . Antes de realizar a gravação de eventos únicos, pode-se efectuar um registo experimental para assegurar-se de que a videocâmara esteja funcionando correctamente.

Quando utilizar a videocâmara pela primeira vez, ligue a alimentação e acerte a data e a hora correntes antes de iniciar gravações (pág. 63). A data é automaticamente inserida por 10 segundos após o início da tomada de cena (função AUTO DATE). Esta função actua somente uma vez por dia.

- (1) Enquanto mantém premida a pequena tecla verde no interruptor POWER, ajuste-o para CAMERA.
- (2) Gire STANDBY para cima até STANDBY.
- (3) Carregue na tecla START/STOP. A videocâmara inicia o registo de cena. O indicador "REC" aparece. A lâmpada vermelha acende-se no visor electrónico (somente CCD-TR315). Acendem-se também as lâmpadas de registo/estado da bateria localizadas na parte frontal da videocâmara.

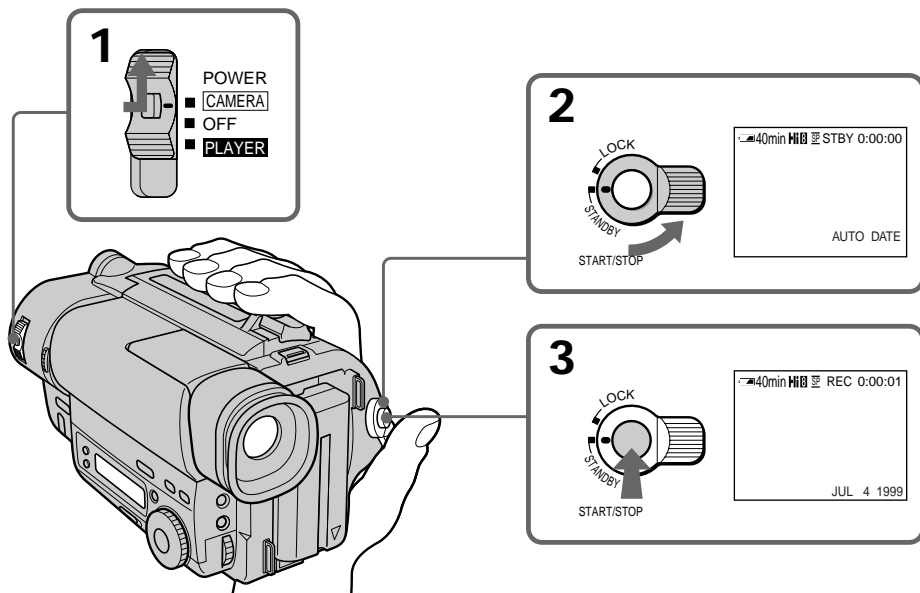

## Para detener momentáneamente la grabación [a]

Vuelva a presionar START/STOP. En el visor aparecerá el indicador "STBY" (Modo de espera).

## Para finalizar la grabación [b]

Vuelva a presionar START/STOP. Gire STANDBY hacia abajo hasta LOCK y ponga el selector POWER en OFF. Después, expulse el videocassette.

[a]

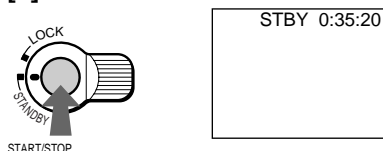

[b]

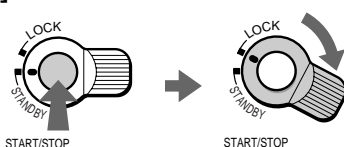

### Nota

Asegúrese de retirar la batería de la videocámara después de utilizarla.

### Nota

Não esqueça de remover a bateria da videocâmara após a utilização.

## Para enfocar la lente del visor

Si los indicadores no se visualizan con nitidez en el visor, enfoque la lente del visor. Gire el anillo de ajuste de la lente del visor [a] (CCD-TR315) o mueva la palanca de ajuste de la lente del visor [b] (CCD-TR416/TR516) de forma que los indicadores del visor queden nítidamente enfocados.

## Para focar a lente do visor electrónico

Se você não conseguir ver nitidamente os indicadores do visor electrónico, focalize a objectiva do visor electrónico. Gire o anel de ajuste da lente do visor electrónico [a] (CCD-TR315) ou desloque a alavanca de ajuste de lente do visor electrónico [b] (CCD-TR416/TR516), de forma que os indicadores no écran do visor electrónico se tornem nitidamente focados.

[a]

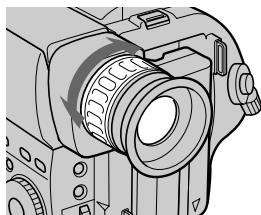

[b]

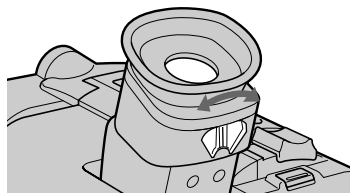

**Nota sobre el modo de espera**

Si deja la videocámara en el modo de espera durante 5 minutos con el videocassette insertado, la alimentación de la misma se desconectará automáticamente. Esto evitará que la batería se descargue y el videocassette se desgaste. Para reanudar el modo de espera, gire una vez STANDBY hasta LOCK y después vuelva a girarlo hasta STANDBY. Para comenzar a videofilmar, presione START/STOP.

**Nota sobre la grabación**

Cuando grabe desde el principio de la cinta, haga que ésta avance unos 15 segundos antes de comenzar a videofilmar. Esto evitará que se pierdan las escenas iniciales cuando reproduzca la cinta.

**Notas sobre el contador de la cinta**

- El contador de la cinta indica el tiempo de grabación o reproducción. Utilícelo como guía. Habrá un retardo de varios segundos con relación al tiempo real. Para poner el contador a cero, presione COUNTER RESET.
- Si graba una cinta en los modos SP y LP mezclados, el contador de la cinta mostrará un tiempo de grabación incorrecto. Cuando tenga planeado editar la cinta utilizando el contador de la misma como guía, grabe en el mismo modo (SP o LP).

**Nota sobre los pitidos**

Cuando utilice la videocámara sonarán pitidos. También sonarán varios pitidos como aviso de que se ha producido alguna condición extraña en la videocámara.

Tenga en cuenta que los pitidos no se grabarán en la cinta. Si no desea escuchar los pitidos, seleccione "OFF" en el sistema de menús.

**Nota acerca do modo de espera**

Caso deixe a videocâmara no modo de espera por 5 minutos com uma cassete inserida, a videocâmara desliga-se automaticamente, a fim de evitar desperdícios de carga da bateria, assim como desgastes da bateria e da fita. Para retornar ao modo de espera, gire STANDBY para baixo uma vez e então de volta para cima. Para dar início ao registo, carregue em START/STOP.

**Nota acerca do registo de cenas**

Quando for realizar registos a partir do início da fita, deixe-a correr por cerca de 15 segundos antes de iniciar o registo em si. Isto seguramente evitará a perda de qualquer trecho inicial da cena na reprodução da cassete.

**Notas acerca do contador de fita**

- O contador de fita indica o tempo de registo ou de reprodução. Utilize-o como um guia. Poderá ocorrer um lapso de alguns segundos entre o tempo do contador e o tempo real da fita. Para reajustar o contador a zero, carregue em COUNTER RESET.
- Caso uma cassete seja gravada com as velocidades SP e LP misturadas, o contador de fita mostrará um tempo de gravação incorrecto. Quando se deseja montar uma cassete utilizando o contador de fita como guia, efectue o registo na mesma velocidade (SP ou LP).

**Nota acerca do sinal sonoro**

Um sinal sonoro é accionado quando a videocâmara é activada. Ademais, vários sinais sonoros são accionados como advertência na ocorrência de qualquer condição irregular da videocâmara.

Note que o sinal sonoro não é gravado na fita cassete. Caso não deseje escutar o sinal sonoro, seleccione "OFF" no menu de parâmetros do sistema.



### Nota sobre la función de fechado automático AUTO DATE

El reloj está ajustado de fábrica a la hora de Tokio para los modelos comercializados en Japón y a la de Hong Kong, Nueva York o Panamá para el resto de los modelos.

Usted podrá reajustar el reloj en el sistema de menús. Usted podrá cambiar los ajustes de AUTO DATE seleccionado ON u OFF. La función AUTO DATE mostrará automáticamente la fecha una vez al día.

Sin embargo, la fecha puede aparecer automáticamente más de una vez al día cuando:

- reajuste la fecha y la hora.
- extraiga y vuelva a insertar el videocassette.
- pare la videofilmación antes de 10 segundos.
- ajuste AUTO DATE a OFF y después otra vez a ON en el sistema de menús.

### Utilización de la función del zoom

El zoom es una técnica de videofilmación que le permite cambiar el tamaño del motivo en la escena.

Para que sus grabaciones tengan una apariencia más profesional, no utilice el zoom en exceso.

Lado "T" : para telefoto (el motivo aparece más próximo)

Lado "W" : para gran angular (el motivo aparece más alejado)

### Nota acerca da função AUTO DATE

O relógio vem ajustado de fábrica de acordo com a hora de Tóquio para os modelos vendidos no Japão e com a hora de Hong Kong, Nova Iorque ou Panamá para os demais modelos.

Podem-se alterar os ajustes AUTO DATE mediante a selecção de ON ou OFF no menu de parâmetros do sistema. A função AUTO DATE mostra a data automaticamente uma vez por dia. Entretanto, a data pode aparecer automaticamente mais de uma vez por dia quando:

- se reacerta a data e a hora;
- se ejecta e insere a cassete novamente;
- a gravação é cessada dentro de 10 segundos;
- se ajusta AUTO DATE a OFF uma vez e depois novamente a ON no menu de parâmetros do sistema.

### Utilização da função zoom

O zoom é uma técnica de registo de cenas que lhe permite alterar as dimensões do motivo enquadrado.

Para dar aos registos um toque profissional, utilize a função zoom com moderação.

Lado "T" : para telefotos (o motivo aparece mais próximo)

Lado "W" : para grandes angulares (o motivo aparece mais distante)

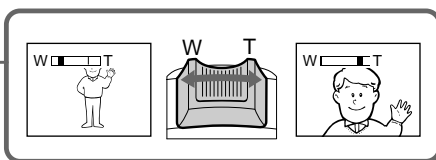
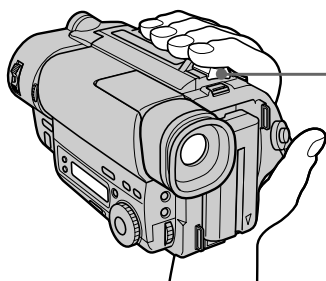

**Velocidad del zoom (Zoom a velocidad variable)**

Mueva un poco la palanca del zoom motorizado para efectuar un zoom lento, y muévala más para un zoom más rápido.

**Cuando videofilme un motivo utilizando el acercamiento con el zoom**

Si no puede enfocar nítidamente utilizando el ajuste del zoom en el extremo de telefoto, mueva la palanca del zoom hacia “W” hasta que el motivo se enfoque nítidamente. En la posición de telefoto, podrá videofilmar un motivo que se encuentre a un mínimo de 80 cm de la superficie del objetivo, y a 1 cm aproximadamente en la posición de gran angular.

**Notas sobre el zoom digital**

- El zoom de más de 18x se realizará digitalmente, y la calidad de la imagen se deteriorará al avanzar hacia el lado “T”. Si no desea utilizar el zoom digital, ajuste la función D ZOOM a OFF en el sistema de menús.
- La parte derecha [a] del indicador del zoom motorizado muestra la zona de zoom digital, y la izquierda [b] muestra la zona del zoom óptico. Si ajusta la función D ZOOM a OFF, la zona [a] desaparecerá.

**Velocidade do zoom (zoom a velocidade variável)**

Mova a alavanca do zoom motorizado em pequena escala para obter um zoom relativamente lento. Mova a alavanca em maior escala para obter um zoom em alta velocidade.

**Registo de motivos com o zoom em telefoto**

Caso não consiga obter uma focagem nítida durante a utilização do zoom em extremo telefoto, desloque a alavanca do zoom motorizado para o lado “W”, até focalizar a imagem com nitidez. Podem-se enquadrar motivos que estejam situados a pelo menos cerca de 80 cm de distância da superfície da objectiva na posição telefoto, ou a cerca de 1 cm de distância na posição grande angular.

**Notas sobre o zoom digital**

- Um zoom maior que 18x é digitalmente executado, e a qualidade da imagem deteriora-se à medida que se vai em direcção ao lado “T”. Caso não deseje utilizar o zoom digital, ajuste a função D ZOOM a OFF no menu de parâmetros do sistema.
- O lado direito [a] do indicador do zoom motorizado mostra a zona do zoom digital, e o lado esquerdo [b] mostra a zona do zoom óptico. Caso ajuste a função D ZOOM a OFF, a zona [a] desaparece.



**Selección del modo de inicio/parada de la grabación**

Su videocámara posee tres modos. Estos modos le permitirán videofilmar una serie de tomas rápidas, lo que resultará en un vídeo alegre.

(1) Ajuste START/STOP MODE al modo deseado.

 : La grabación se iniciará cuando presione START/STOP, y se parará cuando vuelva a presionarla (ajuste de fábrica).

ANTI GROUND SHOOTING  : La videocámara solamente grabará mientras mantenga presionada START/STOP para que usted pueda evitar la videofilmação de escenas innecesarias.

5SEC: Cuando presione START/STOP, la videocámara grabará durante 5 segundos y después se parará automáticamente.

(2) Gire STANDBY hasta START/STOP y presione START/STOP.

Se iniciará la grabación.

Si ha seleccionado 5SEC, el contador de la cinta desaparecerá, y aparecerán cinco puntos. Los puntos desaparecerán con una velocidad de uno por segundo, como se muestra en la ilustración siguiente.

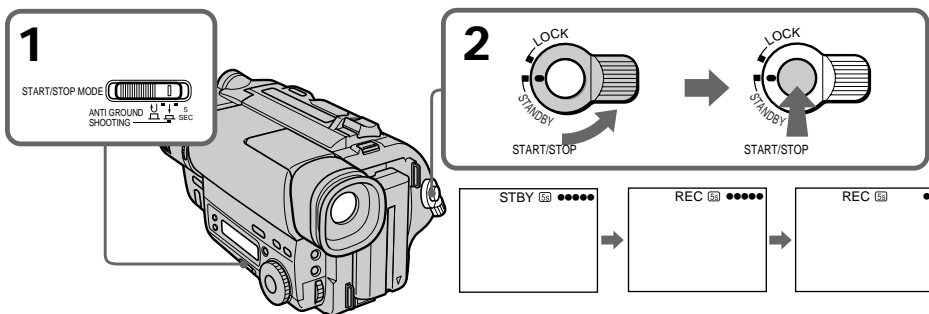

**Para prolongar el tiempo de videofilmação en el modo 5SEC**

Vuelva a presionar START/STOP antes de que hayan desaparecido todos los puntos. La grabación continuará durante unos 5 segundos desde el momento en el que presionó START/STOP.

**Nota sobre el modo de inicio/parada**

Usted no podrá utilizar FADER en el modo 5SEC ni ANTI GROUND SHOOTING  .

**Seleção do modo START/STOP**

A sua videocâmara possui três modos. Tais modos possibilitam-lhe realizar uma série de tomadas rápidas para produzir um vídeo animado.

(1) Ajuste START/STOP MODE ao modo desejado.

 : O registo inicia-se quando se pressiona START/STOP, e pára quando se volta a pressioná-la (ajuste de fábrica).

ANTI GROUND SHOOTING  : A videocâmara grava somente durante o pressionamento de START/STOP, de modo que pode-se evitar o registo de cenas indesejáveis.

5SEC: Quando se pressiona START/STOP, a videocâmara regista por 5 segundos e então pára automaticamente.

(2) Gire STANDBY para cima e presione START/STOP.

Tem início a gravação.

Caso selecione 5SEC, o contador de fita desaparece e cinco pontos aparecem. Os pontos desaparecem à velocidade de 1 por segundo, conforme ilustrado abaixo.

**Para estender o tempo de gravação no modo 5SEC**

Carregue em START/STOP novamente antes que todos os pontos tenham desaparecido. O registo prosseguirá por cerca de 5 segundos a partir do momento em que START/STOP for pressionada.

**Nota acerca do modo START/STOP**

Não é possível utilizar FADER no modo 5SEC ou ANTI GROUND SHOOTING  .

## Sugerencias para videofilmar mejor

Cuando videofilme con la videocámara en las manos, obtendrá mejores resultados sujetándola según las siguientes sugerencias:

- Sujete firmemente la videocámara y asegúrela con la correa de la empuñadura de modo que pueda manipular fácilmente los controles con el pulgar [a].
- Ponga su codo derecho contra su costado.
- Ponga su mano izquierda debajo de la videocámara para sostenerla. Cerciérese de no tocar el micrófono incorporado.
- Apoye el ocular del visor firmemente contra su ojo.
- Para determinar el plano horizontal, utilice el cuadro del visor como guía.
- Podrá grabar desde una posición baja para obtener un ángulo de videofilmación interesante. Levante el visor para grabar desde una posición baja [b].

## Conselhos para melhores tomadas de cena

Para tomadas de cena com a videocâmara em punho, obterá melhores resultados, caso a segure de acordo com as seguintes sugestões:

- Empunhe a videocâmara firmemente e fixe-a com a pega, de modo a poder manipular facilmente os controlos com o polegar [a].
- Mantenha o cotovelo direito contra o abdome.
- Posicione a mão esquerda sob a videocâmara de maneira a apoiá-la. Assegure-se de não tocar no microfone incorporado.
- Posicione o olho firme contra o ocular do visor electrónico.
- Utilize o quadro no écran do visor electrónico como referência para determinar o plano horizontal.
- Podem-se também realizar tomadas de cena a partir de posições baixas a fim de se obter interessantes ângulos de registo. Levante o visor electrónico para realizar registos a partir de uma posição baixa [b].

[a]

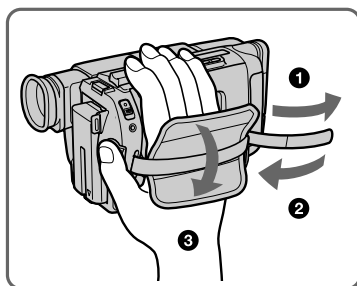

[b]



Coloque la videocámara sobre una superficie plana o utilice un trípode

Pruebe colocando la videocámara sobre una mesa o cualquier otra superficie plana que tenga la altura apropiada. Si posee un trípode para cámara fotográfica, podrá utilizarlo también con esta videocámara.

Cuando utilice un trípode que no sea Sony, asegúrese de que la longitud del tornillo del mismo sea inferior a 6,5 mm. De lo contrario, no podría fijar el trípode con seguridad, y el tornillo podría dañar las partes interiores de la videocámara.

### Precauciones con el visor

- No sujete la videocámara por el visor [c].
- No coloque la videocámara de forma que el visor quede hacia el sol. El interior del visor podría deformarse. Tenga cuidado cuando deje la videocámara bajo el sol o cerca de una ventana [d].

[c]

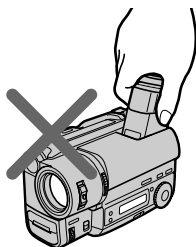

[d]

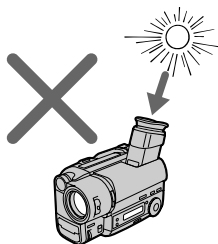

Coloque a videocámara sobre uma superfície plana ou utilize um tripé

Experimente colocar a videocámara sobre uma mesa ou qualquer outra superfície plana de altura adequada. Caso possua um tripé para câmaras estáticas, poderá empregá-lo também com esta videocámara.

Caso utilize um tripé não-Sony, certifique-se de que o parafuso do tripé tenha menos de 6,5 mm de comprimento. Doutro modo, não será possível fixar o tripé firmemente e o parafuso poderá avariar as partes internas da videocámara.

### Cuidados acerca do visor electrónico

- Não segure a videocámara pelo visor electrónico [c].
- Não deixe a videocámara com o visor electrónico voltado em direcção ao sol. O interior do visor electrónico poderá avariar-se. Seja, portanto, cuidadoso(a) ao colocar a videocámara sob a luz solar ou junto a uma janela [d].

# Comprobación de las imágenes grabadas

# Verificação da cena registada

Utilizando EDITSEARCH, usted podrá revisar la última escena grabada o comprobar las imágenes grabadas en el visor.

- (1) Manteniendo presionado el pequeño botón verde del selector POWER, póngalo en CAMERA.
- (2) Gire STANDBY hasta STANDBY.
- (3) Presione momentáneamente el lado - (⊖) de EDITSEARCH y se reproducirán los últimos segundos de la parte grabada (Revisión de la grabación).

Mantenga presionado el lado - de EDITSEARCH hasta que la videocámara retroceda hasta la escena que usted desee. La última parte grabada se reproducirá. Para avanzar, mantenga presionado el lado + (Búsqueda para edición).

Com a utilização de EDITSEARCH, pode-se rever a última cena registada ou verificar outras cenas gravadas, através do visor electrónico.

- (1) Enquanto mantém premida a pequena tecla verde no interruptor POWER, ajuste-o para CAMERA.
- (2) Gire STANDBY para cima até STANDBY.
- (3) Carregue momentaneamente no lado - (⊖) de EDITSEARCH; os últimos segundos do trecho registado serão reproduzidos (revisão de registo).

Mantenha premido o lado - de EDITSEARCH até que a videocâmara retroceda à cena desejada. O último trecho registado é reproduzido. Para avançar, mantenha pressionado o lado + da tecla (busca para montagem).

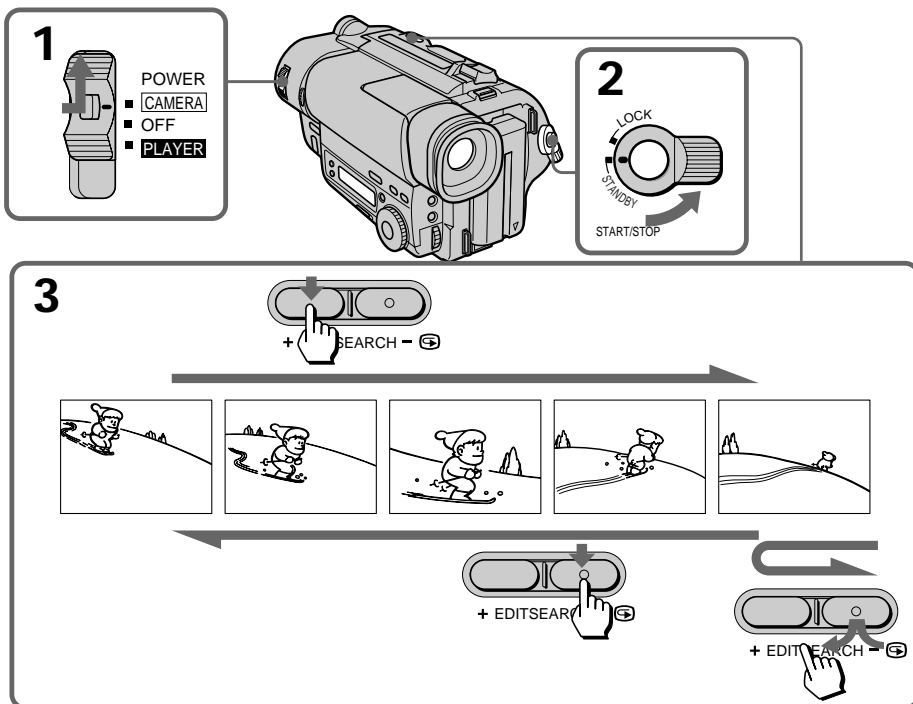

### Para parar la reproducción

Suelte EDITSEARCH.

### Para reanudar la grabación

Presione START/STOP. La grabación se iniciará desde el punto grabado en último lugar o donde soltó EDITSEARCH. Siempre que no extraiga el videocassette, la transición entre la última escena grabada y la siguiente se realizará de forma uniforme.

### Para cessar a reprodução

Libere EDITSEARCH.

### Para iniciar a regravação

Carregue em START/STOP. A regravação inicia-se a partir do ponto em que a tecla EDITSEARCH foi liberada. Contanto que não se ejecte a cassette, a transição entre a última cena registada e a próxima será natural.

## Conexiones para reproducción

Conecte la videocámara a su televisor o videogradora para contemplar las imágenes de reproducción en la pantalla del televisor. Para contemplar las imágenes de reproducción conectando la videocámara a su televisor, le recomendamos que utilice la corriente de la red como fuente de alimentación.

### Conexión directa a una televisor/ videogradora con tomas de entrada de audio/vídeo

Cuando conecte el cable conector de audio/vídeo, cerciórese de hacer coincidir las clavijas con las tomas del mismo color. Abra la cubierta de las tomas. Utilizando el cable conector de audio/vídeo suministrado, conecte la videocámara a las entradas LINE IN del televisor o de la videogradora conectada a éste. Ponga el selector TV/VCR del televisor en VCR o en LINE.

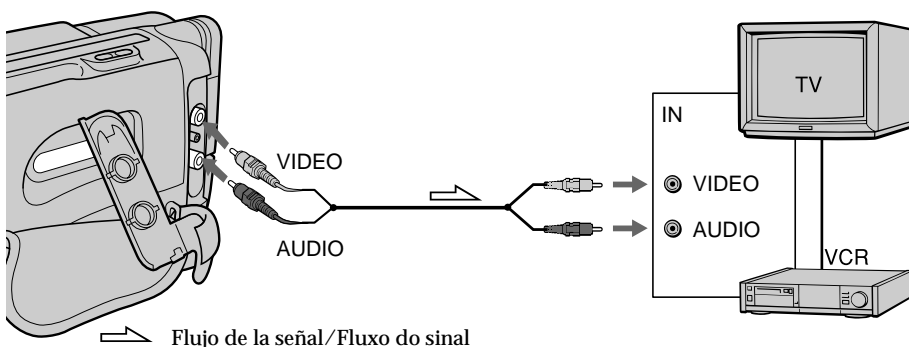

Para realizar la conexión un televisor o una videogradora o a sin tomas de entrada de audio/vídeo Utilice un adaptador RFU de tipo NTSC (no suministrado).

## Ligações para reprodução

Ligue esta videocámara ao seu televisor ou videogravador para observar a imagem de reprodução no écran do televisor. Na monitorização da imagem de reprodução através da ligação da videocámara ao seu televisor, recomenda-se utilizar a tensão da rede CA como fonte de alimentação.

### Ligação directa de um televisor/ videogravador com as tomadas de entrada de vídeo/áudio

Quando ligar o cabo de ligação A/V, certifique-se de ter ligado as fichas às tomadas da mesma cor. Abra o tampão da tomada. Ligue a videocámara às entradas LINE IN no televisor ou no videogravador ligado ao televisor, mediante a utilização do cabo de ligação A/V fornecido. Ajuste o selector TV/VCR no televisor a VCR. Na ligação com o videogravador, ajuste o selector de entrada no videogravador a LINE.

Para ligar a um televisor ou videogravador sem tomadas de entrada de vídeo/áudio Utilize um adaptador RFU tipo NTSC (não fornecido).



# Reproducción de una cinta

Usted podrá ver las imágenes de reproducción en el visor. Usted también podrá contemplar las imágenes en la pantalla de un televisor después de haber conectado la videocámara a un televisor o una videograbadora.

- (1) Manteniendo presionado el pequeño botón verde del selector POWER, póngalo en PLAYER.
- (2) Inserte el videocassette grabado con la ventanilla hacia afuera.
- (3) Para rebobinar la cinta, presione ◀◀.
- (4) Para iniciar la reproducción, presione ▶▶.

# Reprodução de cassetes

Pode-se monitorizar a imagem de reprodução no écran do visor electrónico. Pode-se também monitorizar a imagem pelo écran de um televisor, após ligar a videocâmara a um televisor ou videogravador.

- (1) Enquanto mantém premida a pequena tecla verde no interruptor POWER, ajuste-o para PLAYER.
- (2) Insira uma cassette gravada com a janela voltada para o exterior.
- (3) Carregue em ◀◀ para rebobinar a fita.
- (4) Carregue em ▶▶ para iniciar a reprodução.

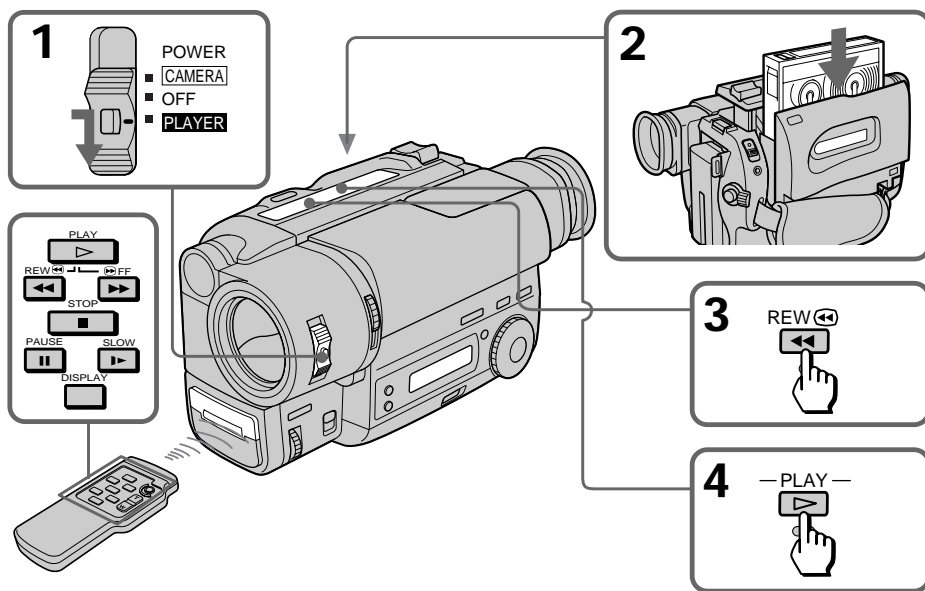

Para parar la reproducción, presione ■.  
Para rebobinar la cinta, presione ◀◀.  
Para hacer que la cinta avance rápidamente, presione ▶▶.

Para cessar a reprodução, carregue em ■.  
Para rebobinar a fita, carregue em ◀◀.  
Para avançar rapidamente a fita, carregue em ▶▶.

### Utilización del mando a distancia

– CCD-TR516 solamente

Usted podrá controlar la reproducción utilizando el mando a distancia suministrado. Antes de utilizar el mando a distancia, inserte las pilas R6 (tamaño AA).

Para hacer que los indicadores del visor se visualicen en el televisor

– CCD-TR516 solamente

Presione DISPLAY del mando a distancia. Para borrar los indicadores, vuelva a presionar DISPLAY.

### Nota sobre la tapa del objetivo

La tapa del objetivo no se abrirá cuando el selector POWER esté en PLAYER. No la abra manualmente, ya que podría causar un mal funcionamiento.

### Utilização do telecomando

– Somente CCD-TR516

Pode-se controlar a reprodução com o telecomando fornecido. Antes de utilizar o telecomando, insira as pilhas R6 (tamanho AA).

Para exibir os indicadores do écran do visor electrónico no televisor

– Somente CCD-TR516

Carregue em DISPLAY no telecomando. Para apagar tais indicadores, carregue em DISPLAY novamente.

### Nota acerca da tampa da objectiva

A tampa da objectiva não se abre quando o interruptor POWER está ajustado a PLAYER. Não abra a tampa da objectiva manualmente. Caso o faça, poderá causar algum mau funcionamento.

## Diversos modos de reproducción

### Para ver una imagen fija (reproducción en pausa)

Presione **II** durante la reproducción. Para reanudarla, presione **II** o **▶**.

### Para localizar una escena (búsqueda de imágenes)

Mantenga presionada **◀◀** o **▶▶** durante la reproducción. Para reanudar la reproducción normal, suelte la tecla.

### Para ver las imágenes a alta velocidad durante el avance rápido o el rebobinado de la cinta (exploración con salto)

Mantenga presionada **◀◀** durante el rebobinado o **▶▶** durante el avance de la cinta. Para reanudar la reproducción normal, presione **▶**.

### Para ver las imágenes a 1/5 de la velocidad normal (reproducción a cámara lenta)

– CCD-TR516 solamente

Presione **▶▶** del mando a distancia durante la reproducción. Para reanudar la reproducción normal, presione **▶**. Si la reproducción a cámara lenta dura 1 minuto aproximadamente, ésta cambiará automáticamente a la velocidad de reproducción normal.

### Notas sobre la reproducción

- Es posible que aparezca ruido cuando utilice la función de imagen fija/reproducción a cámara lenta/búsqueda de imágenes para reproducir una cinta grabada en el modo LP.
- En los diversos modos de reproducción aparecerán rayas y el sonido se silenciará.
- Cuando el modo de imagen fija dure más de 5 minutos, la videocámara entrará automáticamente en el modo de parada.
- Si reproduce una cinta en sentido regresivo, aparecerá ruido horizontal en el centro, o en las partes superior e inferior de la pantalla. Esto es normal.
- Es posible reproducir cintas grabadas en el sistema Hi8 con la videocámara estándar de 8 mm (CCD-TR315/TR416 solamente).

## Vários modos de reprodução

### Para obter a imagem estática (reprodução em pausa)

Carregue em **II** durante a reprodução. Para retomar a reprodução, carregue em **II** ou **▶**.

### Para localizar uma cena (busca de imagem)

Mantenha premida a tecla **◀◀** ou **▶▶** durante a reprodução. Para retomar à reprodução normal, libere a tecla.

### Para monitorizar a imagem em alta velocidade durante o avanço rápido ou a rebobinagem da fita (pesquisa com salto)

Mantenha premida a tecla **◀◀** durante a rebobinagem, ou **▶▶** durante o avanço rápido da fita. Para retomar a reprodução normal, carregue em **▶**.

### Para monitorizar a imagem à velocidade de 1/5 (reprodução em câmara lenta)

– Somente CCD-TR516

Carregue em **▶▶** no telecomando durante a reprodução. Para retomar a reprodução normal, carregue em **▶**. Caso a reprodução em câmara lenta seja mantida por cerca de 1 minuto, a videocâmara comutará automaticamente para a velocidade normal.

### Notas acerca da reprodução

- Interferências podem aparecer quando se utiliza a função de imagem estática/câmara lenta/busca de imagem, para reproduzir fitas gravadas na velocidade LP.
- O som é silenciado e estrias aparecem no écran dos vários modos de reprodução.
- Se o modo de reprodução em pausa durar 5 minutos, a videocâmara entrará automaticamente no modo de paragem.
- Uma barra horizontal aparece no centro ou no topo e base do écran quando se reproduz uma fita no sentido regressivo. Isto é normal.
- Você poderá reproduzir na videocâmara de 8 mm standard as fitas gravadas no sistema de vídeo Hi8 (somente no modelo CCD-TR315/TR416).

## Utilización de fuentes de alimentación alternativas

Usted podrá elegir cualquiera de las siguientes fuentes para alimentar la videocámara: batería, corriente de la red, y batería de automóvil de 12/24 V. Elija la fuente adecuada según el lugar donde desee utilizar la videocámara.

Lugar	Fuente de alimentación	Accesorio necesario
Interiores	Corriente de la red	Adaptador de CA (suministrado)
Exteriores	Batería	Batería NP-F330 (suministrada), NP-F530, NP-F550, NP-F730, NP-F750, NP-F930, NP-F950
En un automóvil	Batería de automóvil de 12V ou 24V	Adaptador/cargador DC Sony DC-V700 (no suministrado)

### Notas sobre las fuentes de alimentación

- Si desconecta la fuente de alimentación o quita la batería durante la videofilmación o la reproducción, es posible que se dañe la cinta insertada.
- La toma DC IN posee prioridad de alimentación. Esto significa que la batería no suministrará alimentación cuando el cable de alimentación esté conectado en la toma DC IN, incluso aunque dicho cable no esté conectado en un tomacorriente de la red.

## Utilização de fontes de alimentação alternativas

Pode-se seleccionar qualquer uma das fontes de alimentação a seguir para esta videocâmara: bateria recarregável, tensão da rede CA, bateria de automóveis de 12/24 V. Selecione a fonte de alimentação apropriada, conforme o local de utilização da sua videocâmara.

Local	Fonte de alimentação	Acessório requerido
Interiores	Rede CA	Adaptador CA fornecido
Exteriores	Bateria recarregável	Bateria recarregável NP-F330 (fornecida), NP-F530, NP-F550, NP-F730, NP-F750, NP-F930, NP-F950
Interior de um automóvel	Bateria de automóveis de 12V ou 24 V	Adaptador/cargador de CC DC-V700 da Sony (não fornecido).

### Notas acerca das fontes de alimentação

- O desligamento da fonte de alimentação ou a remoção da bateria recarregável durante a gravação ou reprodução pode avariar a cassette inserida.
- A tomada DC IN possui prioridade de fonte de alimentação. Isto significa que a bateria recarregável não poderá fornecer nenhuma alimentação, caso o cabo de alimentação CA esteja ligado à tomada DC IN, mesmo que o mesmo não esteja ligado a uma tomada da rede elétrica.

### Utilización de la corriente de la red

- (1) Quite la cubierta de la toma DC IN y conecte el adaptador de alimentación de CA a la toma de entrada DC IN de la videocámara.
- (2) Conecte el cable de alimentación al adaptador de alimentación de CA.
- (3) Conecte el cable de alimentación a un tomacorriente de la red.

### Utilização da tensão da rede CA

- (1) Abra a tampa da tomada DC IN e ligue o adaptador de alimentação CA à tomada DC IN na videocâmara.
- (2) Ligue o cabo de alimentação ao adaptador de alimentação CA.
- (3) Ligue o cabo de alimentação a uma tensão da rede.

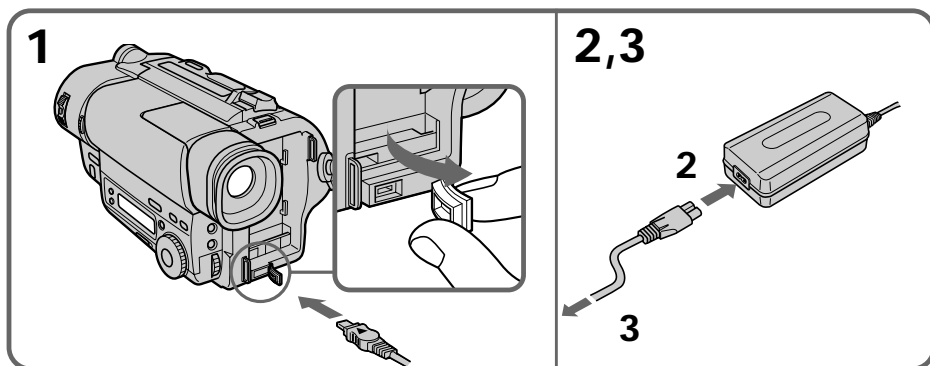

#### ADVERTENCIA

El cable de alimentación solamente deberá ser cambiado en un taller de reparaciones cualificado.

#### PRECAUCIÓN

La unidad no se desconectará de la fuente de alimentación de CA (red) mientras permanezca enchufado en una toma de la red, incluso aunque haya desconectado su alimentación.

#### Nota

Si las imágenes sufren perturbaciones, aleje el adaptador de alimentación de CA de la videocámara.



Esta marca indica que este producto es un accesorio genuino para productos de video Sony.

Cuando adquiera productos de video Sony, Sony recomienda que pida accesorios con la marca "GENUINE VIDEO ACCESSORIES".

#### ADVERTÊNCIA

O cabo de alimentação CA deve ser trocado somente em serviços técnicos qualificados.

#### PRECAUÇÃO

Mesmo com o interruptor de alimentação desactivado, o aparelho não estará desligado da rede CA enquanto o seu cabo permanecer ligado a uma tomada da rede.

#### Nota

Mantenha o adaptador CA distante da videocâmara, caso a imagem apresente interferências.



Esta marca indica que este produto é um acessório genuino para equipamentos de vídeo Sony. Na compra de equipamentos de vídeo Sony, recomenda-se a aquisição de acessórios que tragam esta marca "GENUINE VIDEO ACCESSORIES".

# Cambio de los ajustes de modo

# Alteração dos ajustes de modo

Usted podrá cambiar los ajustes de modo en el sistema de menús para disfrutar más de las características y funciones de la videocámara.

- (1) Presione MENU para hacer que se visualice el menú.
- (2) Gire el dial de control para seleccionar el icono que desee de la parte izquierda del menú y, a continuación, pulse el dial para realizar el ajuste.
- (3) Gire el dial de control para seleccionar el elemento que desee y, a continuación, pulse el dial para realizar el ajuste.
- (4) Gire el dial de control para seleccionar el modo que desee y, a continuación, pulse el dial para realizar el ajuste. Si desea cambiar otros modos, repita los pasos 3 a 4. Si desea cambiar otros ítems, seleccione RETURN, presione el dial, y después repita los pasos 2 a 4.
- (5) Para borrar la visualización del menú, presione MENU o seleccione el icono .

Os ajustes de modo podem ser alterados no menu de parâmetros do sistema para melhor desfruto das características e funções desta videocâmara.

- (1) Carregue em MENU para obter a indicação do menu.
- (2) Gire o selector de controle para seleccionar o ícone desejado no lado esquerdo do menu e depois pressione o selector para ajustar.
- (3) Gire o selector de controlo para seleccionar o item desejado e depois pressione o selector para ajustar.
- (4) Gire o selector de controlo para seleccionar o modo desejado e pressione o selector para ajustar. Caso deseje alterar os outros modos, repita os passos 3 e 4. Caso deseje alterar outros itens, seleccione RETURN e pressione o anel, e então repita os passos de 2 a 4.
- (5) Carregue em MENU ou seleccione o ícone para apagar a indicação do menu.

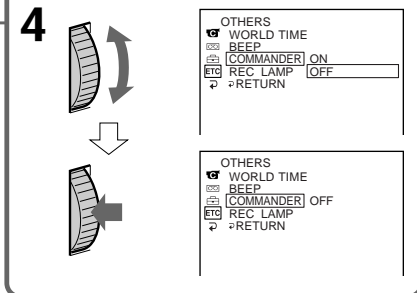
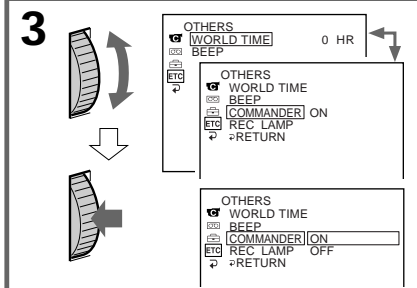
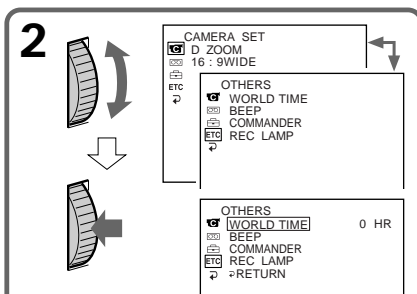
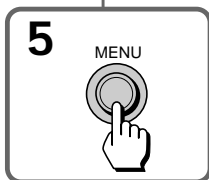
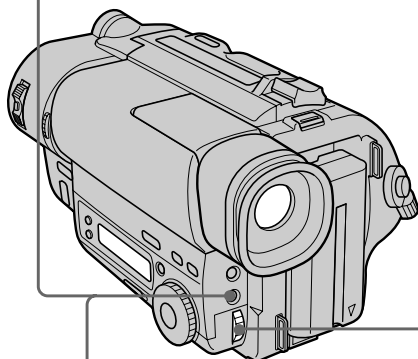
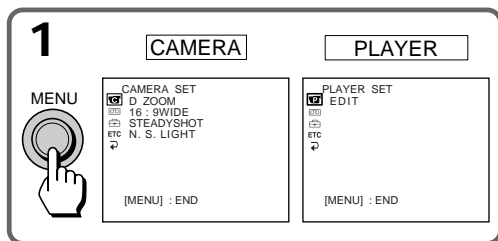

**Nota sobre la visualización del menú**

Dependiendo del modelo de su videocámara, la visualización del menú puede ser diferente a la de la ilustración.

**Nota sobre el cambio de los ajustes de modo**

Los ítemes del menú difieren dependiendo de la posición, PLAYER o CAMERA, del selector POWER.

**Selección del ajuste de modo de cada ítem****Ítemes para los modos CAMERA y PLAYER****REMAIN\* <AUTO/ON>**

- Seleccione AUTO cuando desee que se visualice la barra de cinta restante.
  - durante unos 8 segundos después de haber conectado la alimentación de la videocámara, y se calcule la cinta restante.
  - durante unos 8 segundos después de haber insertado un videocassette y la videocámara calcule la cinta restante.
  - durante el período de rebobinado, de avance de la cinta, o de búsqueda de imágenes en el modo PLAYER.
  - durante unos 8 segundos después de haber presionado ► en el modo PLAYER.
  - durante unos 8 segundos después de haber presionado DISPLAY del mando a distancia para hacer que se visualicen los indicadores en la pantalla (CCD-TR516 solamente).
- Seleccione ON para que se visualice siempre el indicador de cinta restante.

**LTR SIZE\* <NORMAL/2x>**

- Normalmente seleccione NORMAL.
- Seleccione 2x para hacer que se visualicen los ítemes de los menús con el doble del tamaño normal.

**BEEP\* <ON/OFF>**

- Seleccione ON para oír el pitido al iniciar/parar la videofilmación, etc.
- Seleccione OFF cuando no desee oír el pitido.

**Nota acerca da indicação do menu**

Conforme o modelo da sua videocámara, a indicação do menu pode diferir daquela contida nesta ilustração.

**Nota acerca das alterações do ajuste de modo**

Os itens do menu diferem conforme o ajuste do interruptor POWER a PLAYER ou CAMERA.

**Seleção do ajuste de modo de cada ítem****Ítemes para ambos os modos, CAMERA e PLAYER****REMAIN\* <AUTO/ON>**

- Seleccione AUTO se desejar indicar a barra de fita restante
  - por cerca de 8 segundos após a videocámara ser ligada e calcular a fita restante.
  - por cerca de 8 segundos após a cassete ser inserida e a videocámara calcular a fita restante.
  - pelo período de rebobinagem, avanço rápido ou busca de imagem no modo PLAYER.
  - por cerca de 8 segundos após ► ser pressionada no modo PLAYER.
  - por cerca de 8 segundos após DISPLAY do telecomando ser pressionada no telecomando para exhibir os indicadores no écran (somente CCD-TR516).
- Seleccione ON para indicar permanentemente o indicador de fita restante.

**LTR SIZE\* <NORMAL/2x>**

- Normalmente, seleccione NORMAL.
- Seleccione 2x para indicar o ítem do menu seleccionado duas vezes maior que o tamanho normal.

**BEEP\* <ON/OFF>**

- Seleccione ON de modo que um sinal sonoro seja accionado ao iniciar ou cessar registos de cenas, etc.
- Seleccione OFF quando não desejar escutar o sinal sonoro.

**ETC** COMMANDER <ON/OFF>  
(CCD-TR516 solamente)

- Seleccione ON cuando desee utilizar el mando a distancia suministrado para controlar la videocámara.
- Seleccione OFF cuando no vaya a utilizar el mando a distancia.

**Ítems para el modo CAMERA solamente**

**📷** D ZOOM\* <ON/OFF>

- Seleccione ON para activar el zoom digital.
- Seleccione OFF para evitar el deterioro de la calidad de imagen. La videocámara reactivará al modo de zoom óptico.

**📷** 16:9WIDE\* <OFF/CINEMA/16:9FULL>

- Normalmente seleccione OFF.
- Seleccione CINEMA para videofilmar en el modo de pantalla panorámica de cine.
- Seleccione 16:9FULL para videofilmar en el modo de pantalla panorámica completa.

**📷** N.S.LIGHT\* <ON/OFF>

- Normalmente seleccione ON.
- Seleccione OFF cuando no desee utilizar la función de iluminación para videofilmación nocturna.

**📷** REC MODE\* <SP/LP>

- Seleccione SP para grabar en modo SP (reproducción estándar).
- Seleccione LP para grabar en modo LP (larga duración).

Al reproducir un videocassette grabado en el modo LP con esta videocámara en otros tipos de videocámaras o videograbadoras de 8mm, es posible que la calidad de la reproducción no sea tan alta como en esta videocámara.

**Nota sobre el modo REC**

– CCD-TR516 solamente

Al videofilmar videocassettes en el modo LP, la imagen no se graba en el sistema Hi8, sino en el sistema 8 mm estándar.

**ETC** COMMANDER <ON/OFF>  
(Somente CCD-TR516)

- Seleccione ON quando utilizar o telecomando fornecido para a videocâmara.
- Seleccione OFF quando não for utilizar o telecomando.

**Ítems somente para o modo CAMERA**

**📷** D ZOOM\* <ON/OFF>

- Seleccione ON para activar o zoom digital.
- Seleccione OFF para evitar deteriorar a qualidade da imagem. A videocâmara retorna ao zoom óptico.

**📷** 16:9WIDE\* <OFF/CINEMA/16:9FULL>

- Normalmente, seleccione OFF.
- Seleccione CINEMA para gravar no modo CINEMA.
- Seleccione 16:9FULL para gravar no modo 16:9FULL.

**📷** N.S.LIGHT\* <ON/OFF>

- Normalmente, seleccione ON.
- Seleccione OFF quando não for utilizar a função de iluminação de filmagens noturnas.

**📷** REC MODE\* <SP/LP>

- Seleccione SP quando gravar no modo SP (reprodução normal).
- Seleccione LP quando gravar no modo LP (reprodução de longa duração).

Quando uma fita gravada nessa videocâmara em modo LP é reproduzida em outros tipos de videocámaras de 8mm ou VCRs, a qualidade da reprodução pode não ser tão boa como nesta videocâmara.

**Nota sobre o REC**

– Somente CCD-TR516

Quando gravar fitas em modo LP, a imagem não é gravada no sistema Hi8 mas sim no sistema padrão de 8mm.



 **ORC TO SET\***

Seleccione este ítem para ajustar automáticamente las condiciones de videofilmación a fin de obtener la mejor grabación posible.

Si ya había activado esta función, se visualizará "ORC ON".

ORC indica "Optimizing the Recording Condition" (Optimización de la condición de videofilmación).

 **CLOCK SET\***

Seleccione este ítem para reajustar la fecha o la hora.

 **AUTO DATE\* <ON/OFF>**

- Seleccione ON para grabar la fecha durante 10 segundos después de haber iniciado la videofilmación.
- Seleccione OFF cuando no desee grabar la fecha.

 **DEMO MODE\* <ON/OFF>**

- Seleccione ON para hacer que aparezca la demostración.
- Seleccione OFF para desactivar el modo de demostración.

**Notas sobre DEMO MODE**

- DEMO MODE ha sido ajustado a STBY (espera) en la fábrica, y la demostración comenzará unos 10 minutos después de haber puesto el selector POWER en CAMERA sin haber insertado un videocassette. Tenga en cuenta que usted no podrá seleccionar STBY de DEMO MODE en el sistema de menús.
- Usted no podrá seleccionar DEMO MODE cuando haya insertado un videocassette en la videocámara.
- Si inserta un videocassette durante la demostración, ésta se parará. Usted podrá grabar en la forma normal. DEMO MODE volverá automáticamente a STBY.
- Cuando NIGHTSHOT esté ajustado a ON, aparecerá "NIGHTSHOT" en el visor y la demostración no comenzará.

**Para contemplar inmediatamente la demostración**

Si hay un videocassette insertado, extráigalo. Seleccione ON de DEMO MODE y borre la visualización del menú. Se iniciará la demostración. Si desconecta la alimentación de la videocámara, DEMO MODE volverá automáticamente a STBY.

 **ORC TO SET\***

Seleccione este ítem para ajustar automáticamente as condições de registo de modo a obter a melhor gravação possível.

Caso já tenha executado esta função, «ORC ON» estará indicado.

ORC significa "Optimizar as condições de gravação."

 **CLOCK SET\***

Reacerte a data ou a hora.

 **AUTO DATE\* <ON/OFF>**

- Seleccione ON para registrar a data por 10 segundos após o início da gravação.
- Seleccione OFF quando não for registrar a data.

 **DEMO MODE\* <ON/OFF>**

- Seleccione ON para fazer a demonstração aparecer.
- Seleccione OFF para desactivar o modo de demonstração.

**Notas acerca de DEMO MODE**

- DEMO MODE vem pré-ajustado da fábrica em STBY (modo de espera) e a demonstração se inicia cerca de 10 minutos após o ajuste do interruptor POWER a CAMERA sem inserir uma cassette. Note que não é possível seleccionar STBY a partir de DEMO MODE no menu de parâmetros do sistema.
- Não é possível seleccionar DEMO MODE quando uma cassette estiver inserida na videocâmara.
- Caso insira uma cassette durante a demonstração, esta será cessada. Pode-se iniciar a gravação de forma usual. DEMO MODE automaticamente retornará a STBY.
- Quando NIGHTSHOT está ajustado a ON, "NIGHTSHOT" aparece no visor electrónico e a demonstração não se inicia.

**Para observar a demonstração uma vez**

Ejecte a cassette, caso esteja inserida.

Seleccione ON de DEMO MODE e apague a indicação de menu. A demonstração será iniciada. Quando se desliga a videocâmara uma vez, DEMO MODE automaticamente retorna a STBY.

### WORLD TIME\*

Seleccione este ítem para ajustar el reloj mediante diferencia de hora.

### REC LAMP\* <ON/OFF>

- Seleccione OFF cuando no desee que la lámpara de videofilmación/estado de la batería que se encuentra en la parte frontal de la unidad se encienda.
- Normalmente seleccione ON.

### Ítems para el modo PLAYER solamente

#### EDIT <ON/OFF>

- Seleccione ON para mantener al mínimo la degradación de la imagen durante la edición.
- Normalmente seleccione OFF.

El ajuste EDIT sólo funciona durante la reproducción.

\* Estos ajustes se conservarán incluso aunque quite la batería, mientras la pila de litio esté en su lugar.

### WORLD TIME\*

Seleccione este ítem para acertar o relógio por diferença horária.

### REC LAMP\* <ON/OFF>

- Seleccione OFF quando não desejar que as lâmpadas de registo/estado da bateria, localizadas na parte frontal da videocâmara, se acendam.
- Normalmente, seleccione ON.

### Ítems somente para o modo PLAYER

#### EDIT <ON/OFF>

- Seleccione ON para minimizar deteriorações da imagem durante a montagem.
  - Normalmente, seleccione OFF.
- EDIT funciona somente durante a reprodução.

\* Tais ajustes são conservados, mesmo que a bateria seja removida, desde que a pilha de lítio permaneça instalada.

# Videofilmación a contraluz

Cuando videofilme un motivo con la fuente de iluminación a sus espaldas, o un motivo con fondo iluminado, utilice la función de contraluz (BACK LIGHT).

Presione BACK LIGHT. El indicador  aparecerá en el visor.

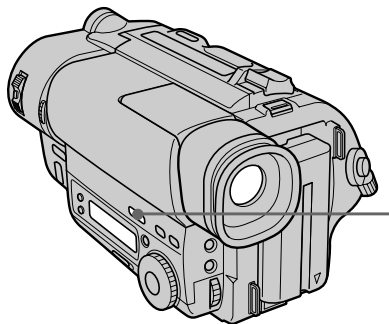

# Filmagem em contraluz

Durante a tomada de cena com a fonte de luz situada atrás do motivo, ou com um fundo de cena claro, utilize a função BACK LIGHT.

Carregue em BACK LIGHT. O indicador  aparece no ecrã do visor electrónico.

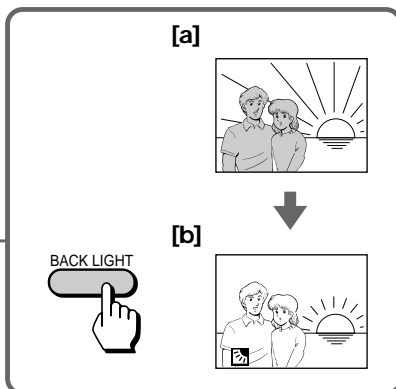

- [a] El motivo esté demasiado oscuro debido a la contraluz.  
[b] El motivo adquiere brillo con la compensación de contraluz.

## Después de videofilmar

No se olvide de cancelar esta condición de ajuste presionando otra vez BACK LIGHT. El indicador  desaparecerá. De lo contrario, la imagen tendrá un brillo excesivo en condiciones de iluminación normal.

Esta función también será eficaz en las condiciones siguientes:

- Cuando un motivo tenga una fuente de luz próxima o un espejo que refleje luz.
- Cuando un motivo blanco tenga un fondo blanco. Especialmente cuando videofilme a una persona con ropas brillantes de seda o fibra sintética, su rostro tenderá a oscurecerse si no utiliza esta función.

## Para ajustar con precisión

Es posible ajustar la exposición de forma manual, pero, en este caso, no podrá utilizarse la función de contraluz.

- [a] O motivo aparece demasiadamente escuro devido à contraluz.

- [b] O motivo torna-se claro com a compensação da contraluz.

## Após a tomada de cena

Certifique-se de liberar esta condição de ajuste, pressionando novamente BACK LIGHT. O indicador  desaparece. Caso não o faça, a imagem ficará demasiadamente brilhante sob condições normais de iluminação.

Esta função é também efectiva sob as seguintes condições:

- Motivo com uma fonte luminosa nas proximidades, ou um espelho a reflectir luz.
- Um motivo branco contra um fundo também branco. Especialmente no registo de uma pessoa a vestir roupas brilhantes feitas de seda ou fibras sintéticas, o rosto tende a tornar-se escuro, caso não utilize esta função.

## Para efectuar ajustamentos finos

Pode ajustar a exposição manualmente. Contudo, quando você ajustar a exposição manualmente, não pode utilizar a função BACK LIGHT.

## Selección de la función de aumento gradual/ desvanecimiento

Usted podrá realizar el aumento gradual o el desvanecimiento para dar a sus grabaciones un aspecto profesional.

Cuando la imagen aparezca gradualmente, el sonido aumentará también gradualmente.

Cuando la imagen desaparezca gradualmente, el sonido también desaparecerá gradualmente.

## Seleção da função de fusão

Pode-se utilizar a fusão de abertura ou de encerramento para proporcionar ao registo de cenas um toque profissional.

Quando a imagem aparece gradualmente no ecrã, o som gradualmente aumenta. Quando a imagem desaparece gradualmente, o som gradualmente diminui.

[a]

STBY

REC

FADER



M.FADER (mosaico)

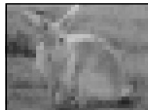

BOUNCE  
(AUMENTO GRADUAL  
solamente/  
samente fusão de  
abertura)



[b]

STBY

REC

**MONOTONE**

Cuando una imagen aumente gradualmente, cambiará de blanco y negro a color.

Cuando la imagen se desvanezca, cambiará gradualmente de color a blanco y negro.

**Nota**

Si el ajuste D ZOOM del sistema de menús se encuentra en ON, no es posible utilizar la función BOUNCE.

**MONOTONE**

Na fusão de abertura, a imagem altera-se gradualmente do branco e preto para o colorido.

Na fusão de encerramento, a imagem altera-se gradualmente do colorido para o branco e preto.

**Nota**

Quando D ZOOM no sistema de menu estiver ajustado para ON, você não pode usar a função BOUNCE.

## Utilización de las funciones de aumento gradual y desvanecimiento

### Para realizar el aumento gradual [a]

- (1) Con la videocámara en el modo de espera, presione FADER hasta que parpadee el indicador de aumento gradual deseado.
- (2) Presione START/STOP para iniciar la videofilmación. El indicador de aumento gradual dejará de parpadear.

### Para realizar el desvanecimiento [b]

- (1) Durante la videofilmación, presione FADER hasta que parpadee el indicador de desvanecimiento deseado.
- (2) Presione START/STOP para iniciar la videofilmación. El indicador de desvanecimiento dejará de parpadear, y después se parará la grabación.

El modo de aumento gradual/desvanecimiento seleccionado en último lugar se indicará como el primero de todos.

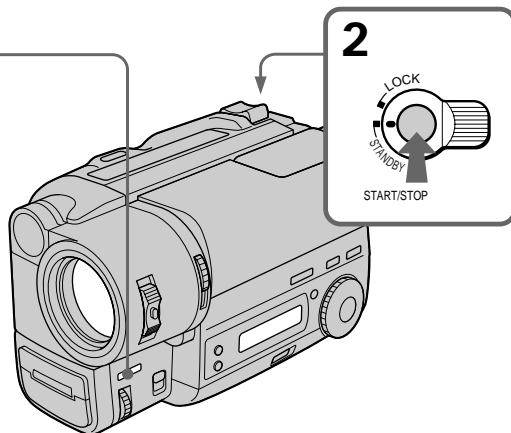
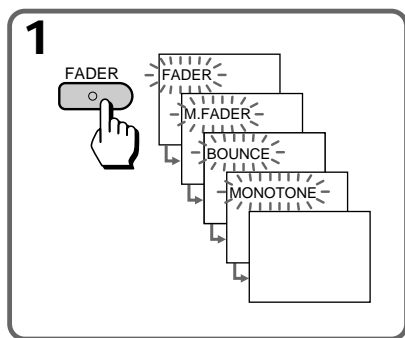

### Para utilizar la función BOUNCE

Ajuste D ZOOM en OFF en el sistema de menús.

#### Nota sobre la función BOUNCE

Cuando utilice las funciones siguientes, no aparecerá el indicador "BOUNCE".

- Modo panorámico
- Funciones que utilicen la tecla PICTURE EFFECT
- Funciones que utilicen el dial PROGRAM AE

## Utilização da função FADER

### Quando efectuar a fusão de abertura [a]

- (1) Com a videocâmara no modo de espera, carregue em FADER até que o indicador da fusão desejada passe a piscar.
- (2) Carregue em START/STOP para dar início à gravação. O indicador de fusão cessa o piscar.

### Quando efectuar a fusão de encerramento [b]

- (1) Durante o registo, carregue em FADER até que o indicador da fusão desejada passe a piscar.
  - (2) Carregue em START/STOP para cessar o registo de cenas. O indicador de fusão pára de piscar e então a gravação é cessada.
- O último modo de fusão seleccionado é indicado primeiro.

### Quando utilizar a função BOUNCE

Ajuste D ZOOM para OFF no sistema de menu.

#### Nota sobre a função BOUNCE

Quando for utilizar as seguintes funções o indicador "BOUNCE" não aparece.

- Modo panorámico
- Funções que utilizam a tecla PICTURE EFFECT
- Funções que utilizam o anel PROGRAM AE

**Para cancelar las funciones de aumento gradual y desvanecimiento**

Antes de presionar START/STOP, presione FADER hasta que desaparezca el indicador de aumento gradual y desvanecimiento.

**Quando estén visualizándose los indicadores de la fecha o la hora, y el título**

El indicador de la fecha o la hora, y del título no aumentarán gradualmente ni se desvanecerán.

**Quando haya puesto el selector START/STOP MODE en 5SEC o en ANTI GROUND SHOOTING**

⏴  
Usted no podrá utilizar la función de aumento gradual ni de desvanecimiento.

**Nota sobre las funciones de aumento gradual y desvanecimiento**

Mientras se utiliza la función BOUNCE no pueden usarse las siguientes funciones.

- Exposición
- Enfoque
- Zoom

**Para cancelar a função de fusão de abertura/encerramento**

Antes de pressionar a tecla START/STOP, carregue em FADER até que o indicador de fusão desapareça.

**Quando a data ou a hora e o título estiver em indicação**

A função de fusão de abertura/encerramento não actua sobre o indicador de data ou hora ou sobre o título.

**Quando o interruptor START/STOP MODE estiver ajustado a 5 SEC ou ANTI GROUND SHOOTING**

⏴  
Não é possível utilizar a função de fusão de abertura/encerramento.

**Notas acerca da função de fusão de abertura/encerramento**

Enquanto você estiver usando a função BOUNCE, não pode utilizar as seguintes funções.

- Exposição
- Focagem
- Zoom

# Videofilación en la obscuridad (Videofilación nocturna)

La función de videofilación nocturna le permitirá videofilmar un motivo en un lugar obscuro. Con esta función podrá lograr una videofilación satisfactoria de la ecología de animales nocturnos.



- (1) Con la videocámara en el modo de espera, deslice NIGHTSHOT hasta ON.
- (2) Para iniciar la grabación, presione START/STOP. Los indicadores  y "NIGHTSHOT" parpadearán.

- (1) Com a videocâmara no modo de espera, deslize NIGHTSHOT para ON.
- (2) Carregue em START/STOP para iniciar a gravação. Os indicadores  e "NIGHTSHOT" passam a piscar.

Emisor de la  
lámpara para  
videofilación  
nocturna/Emisor  
da luz de  
filmagem noturna

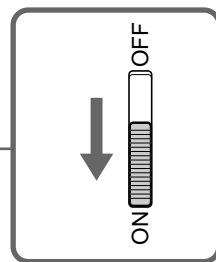
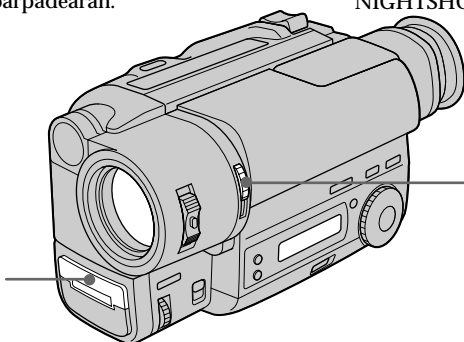

## Para cancelar la función de videofilación nocturna

Deslice NIGHTSHOT hasta OFF.

## Utilización de la lámpara para videofilación nocturna

Si pone N.S.LIGHT en ON en el sistema de menús, las imágenes serán más claras. Los rayos de la lámpara para videofilación nocturna son infrarrojos y, por lo tanto, invisibles. El alcance máximo de la lámpara para videofilación nocturna es de unos 3 m.

### Notas sobre la videofilación nocturna

- No emplee la función de videofilación nocturna en lugares con luz brillante (excepto en exteriores). Esto puede provocar el funcionamiento defectuoso de la videocámara.
- Las siguientes funciones no están operativas cuando se emplea la función de videofilación nocturna.
  - PROGRAM AE (Exposición automática programada)
  - Exposición
- Si deja NIGHTSHOT en ON durante la videofilación normal, es posible que las imágenes se graben con color incorrecto/innatural.
- Si el enfoque es difícil con el enfoque automático cuando utilice la función de videofilación nocturna, utilice el enfoque manual.

# Filmagem no escuro (Filmagem noturna)

A função de filmagem noturna permite-lhe filmar um objecto situado em ambientes escuros. Com esta função, pode-se obter um registo satisfatório da ecologia de animais noturnos para observação.

- (1) Com a videocâmara no modo de espera, deslize NIGHTSHOT para ON.
- (2) Carregue em START/STOP para iniciar a gravação. Os indicadores  e "NIGHTSHOT" passam a piscar.

## Para cancelar a função de filmagem noturna

Deslize NIGHTSHOT para OFF.

## Utilização da luz de filmagem noturna

Quando se ajusta N.S.LIGHT a ON no menu de parâmetros do sistema, a imagem ficará mais nítida. Os raios da luz de filmagem noturna são infravermelhos e, portanto, invisíveis. O limite máximo de luz da Filmagem Noturna é de cerca de 3 m.

### Notas acerca da filmagem noturna

- Não utilize a função NightShot em locais com muita luz (ex. fora de casa). Isso poderá causar uma avaria na videocâmara.
- Enquanto você estiver usando a função NightShot, não pode utilizar as seguintes funções.
  - PROGRAM AE
  - Exposição
- Na gravação normal, quando se mantém o ajuste de NIGHTSHOT em ON, a imagem poderá ser gravada na cor incorrecta ou artificial.
- Quando utilizar a função de filmagem noturna, caso seja difícil focalizar com o modo de focagem automática, utilize a focagem manual.

# Utilización de la función de modo panorámico

# Utilização da função de modo panorâmico

## Selección del modo deseado

Usted podrá grabar imágenes como las de cine (CINEMA) o una imagen alargada de 16:9 para verla en un televisor de pantalla panorámica de 16:9 (16:9 FULL).

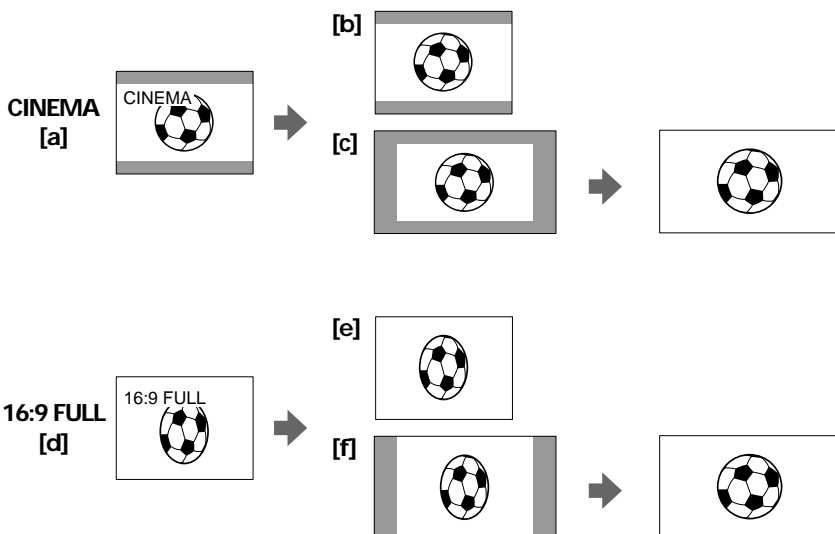

### CINEMA

En las partes inferior y superior de la pantalla aparecerán franjas negras, y las pantallas del visor [a], y la de un televisor normal [b] aparecerán ensanchadas. La imagen podrá verse también sin las franjas negras en un televisor de pantalla panorámica [c].

### 16:9 FULL

La imagen del visor [d], o de un televisor [e] normal se comprime horizontalmente. Las imágenes de una grabación normal podrán verse también en un televisor de pantalla panorámica [f].

## Seleção do modo desejado

Pode-se gravar uma imagem semelhante à de cinema (CINEMA) ou uma imagem ampla de 16:9 para assistir num televisor de ecrã panorâmico 16:9 (16:9 FULL).

### CINEMA

Faixas pretas aparecem no topo e na base do ecrã, e o ecrã do visor electrónico [a] e o ecrã de um televisor normal [b] parecem amplos. Pode-se também assistir à cena sem faixas pretas num televisor de ecrã amplo [c].

### 16:9 FULL

A imagem no ecrã do visor electrónico [d] ou de um televisor normal [e] é horizontalmente comprimida. Pode-se assistir à cena com imagens normais num televisor de ecrã amplo [f].



### Utilización de la función de modo panorámico

Usted podrá seleccionar el modo panorámico (OFF, CINEMA, 16:9FULL) en el sistema de menús (pág. 32).

#### Para cancelar el modo panorámico

Seleccione OFF en el sistema de menús.

#### Para ver una grabación en el modo panorámico

Para ver una grabación en el modo CINEMA, ajuste el modo de televisor de pantalla panorámica al modo de zoom. Para ver una cinta en el modo 16:9 FULL, ajústelo al modo completo. Con respecto a los detalles, consulte el manual de instrucciones del televisor.

Tenga en cuenta que las imágenes grabadas en el modo 16:9 FULL se verán comprimidas en un televisor normal.

#### Notas sobre el modo panorámico

- En el modo panorámico no es posible seleccionar la función BOUNCE con la función de aumento gradual y desvanecimiento.
- Cuando grabe en el modo 16:9 FULL, el indicador de la fecha o la hora se ensanchará en un televisor de pantalla panorámica.
- Si duplica una cinta, ésta se copiará en el mismo modo que la grabación original.
- Durante la videofilmación, usted no podrá cambiar el modo.

### Utilização da função de modo panorâmico

Pode-se seleccionar o modo panorâmico (OFF, CINEMA, 16:9FULL) no menu de parâmetros do sistema (pág. 32).

#### Para cancelar o modo panorâmico

Selecione OFF no menu de parâmetros do sistema.

#### Para assistir a fitas gravadas no modo panorâmico

Para assistir a fitas gravadas no modo CINEMA, ajuste o modo de écran do televisor de écran panorâmico ao modo de zoom. Para assistir a fitas gravadas no modo 16:9 FULL, ajuste-o ao modo total. Quanto a maiores detalhes, consulte o manual de instruções do seu televisor.

Note que a imagem gravada no modo 16:9 FULL parece comprimida num televisor normal.

#### Notas acerca do modo panorâmico

- No modo panorâmico, você não pode seleccionar a função BOUNCE com FADER.
- Durante gravações no modo 16:9 FULL, a indicação da data ou da hora será ampliada num televisor de écran panorâmico.
- Caso efectue a duplicação de cassetes, a fita será copiada no mesmo modo da gravação original.
- Durante a gravação, não se pode alterar o modo.

# Utilización de la función exposición automática programada

# Utilização da função PROGRAM AE

## Selección del mejor modo

Usted podrá seleccionar uno de seis modos de PROGRAM AE (exposición automática programada) de acuerdo con la situación de videofilmación, refiriéndose a lo siguiente.

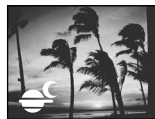

### Modo de proyector

Para motivos situados bajo un proyector, como en el teatro o en algún acontecimiento formal.

### Modo de retrato suave

Para acercarse con telefoto a un motivo fijo en el modo de telefoto, o para un motivo situado detrás de un obstáculo como una pantalla. Este modo crea un fondo suave para motivos tales como personas o flores, y reproduce fielmente el color de la piel.

### Modo de aprendizaje de deportes

Para videofilmar motivos de movimiento rápido, como un partido de tenis o juegos de golf.

### Modo de playa y esquí

Para personas o caras muy iluminadas o que reflejen luz, como en una playa en verano, o en una pista de esquí.

### Modo de crepúsculo e iluminación lunar

Para videofilmar motivos en ambientes oscuros, como puestas del sol, fuegos artificiales, letreros de neón, o vistas nocturnas en general.

### Modo de paisaje

Para motivos distantes, tales como montañas, o cuando el motivo se encuentre detrás de un obstáculo como una ventana o una red.

## Seleção do melhor modo

Pode-se seleccionar um dos seis modos PROGRAM AE (Exposição Automática) para satisfazer as condições de filmagem, com base no seguinte:

### Modo holofote

Para objectos sob reflectores, tais como em teatros ou eventos formais.

### Modo retratos suave

Para aproximar o zoom de um motivo estático no modo telefoto, ou de um motivo por trás de um obstáculo, tal como uma tela. Cria um fundo suave para objectos tais como pessoas ou flores, e reproduz com fidelidade a cor da pele.

### Modo lição de esporte

Para a gravação de objectos em movimento rápido, tal como em jogos de ténis ou golfe.

### Modo praia & esquí

Para pessoas ou rostos sob iluminação intensa ou reflectida, tal como numa praia em pleno verão ou numa rampa de esquí nas montanhas.

### Modo pôr-do-sol & luar

Para o registo de motivos em ambientes escuros, tais como pôr-do-sol, fogos de artifício, sinais em neon ou vistas noturnas em geral.

### Modo paisagem

Para o registo de motivos distantes, tais como montanhas, ou motivos situados atrás de um obstáculo, tal como uma janela ou ecrã.

### Utilización de la función exposición automática programada

Gire el dial de PROGRAM AE para seleccionar el modo de PROGRAM AE (exposición automática programada) deseado.

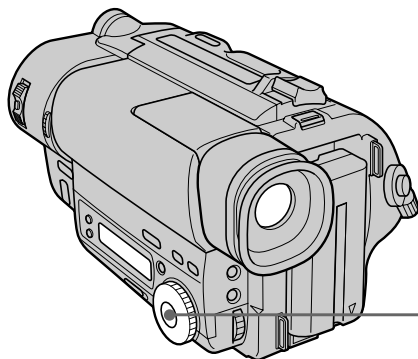

### Utilização da função PROGRAM AE

Gire o anel de PROGRAM AE para seleccionar o modo PROGRAM AE desejado.

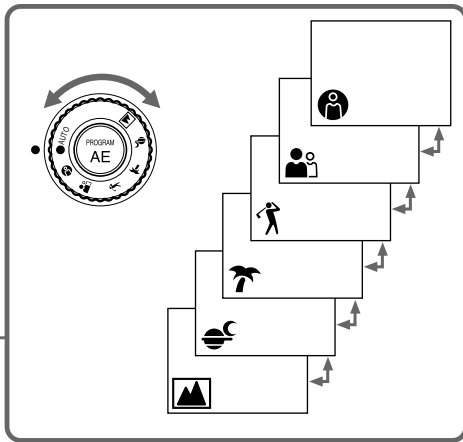

### Para desactivar la función de exposición automática programada

Gire el dial PROGRAM AE hasta la posición ●.

#### Notas sobre el ajuste del enfoque

- En los modos de proyector, de aprendizaje de deportes, y de playa y esquí, no podrá tomar primeros planos porque la videocámara estará ajustada para enfocar solamente motivos situados de media a gran distancia.
- En los modos de crepúsculo e iluminación lunar y de paisaje, la videocámara solamente enfocará motivos distantes.

#### Nota sobre la función de PROGRAM AE (exposición automática programada)

Puede producirse parpadeo o cambio de color en los siguientes modos si la videofilmación se lleva a cabo utilizando un tubo de descarga, como una lámpara fluorescente, de sodio o de mercurio. Si esto ocurre, desactive la función de PROGRAM AE (exposición automática programada).

- Modo de retrato suave
- Modo de aprendizaje de deportes

#### Nota

Al utilizar la función de videofilmación nocturna, el indicador PROGRAM AE parpadea para indicar que no estará operativo.

### Desactive a função PROGRAM AE

Carregue no anel de PROGRAM AE até a posição ●.

#### Notas acerca do ajuste do foco

- Nos modos Holofote, Lição de Esporte e Praia & Esquí, não se pode tomar cenas em close-up primeiro plano pois a videocâmara está ajustada para focar somente objectos a média ou longa distância.
- Nos modos Pôr-do-sol & Luar e Paisagem, a videocâmara é ajustada para focar somente objectos distantes.

#### Nota acerca de PROGRAM AE

A imagem pode tremer ou a cor pode alterar nos seguintes modos, caso a gravação seja executada sob um tubo de descarga, tal como uma lâmpada fluorescente, lâmpada de sódio ou lâmpada de mercúrio. Se isso acontecer, desactive a função PROGRAM AE.

- Modo Retrato suave
- Modo Lição de esporte

#### Nota

Quando utilizar a função NightShot, o indicador PROGRAM AE pisca para indicar que não poderá utilizar esta função com NightShot.

## Cuándo utilizar el enfoque manual

En los casos siguientes se obtendrán mejores resultados ajustando manualmente el enfoque.

[a]



[b]

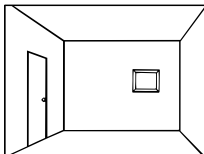

- Luz insuficiente [a]
- Motivos con poco contraste - paredes, cielo, etc. [b]
- Demasiado brillo detrás del motivo [c]
- Rayas horizontales [d]
- Motivos situados detrás de un vidrio con escarcha
- Motivos situados detrás de redes, etc.
- Motivo brillante o que refleja luz
- Cuando videofilme un motivo estacionario utilizando un trípode

## Quando optar pela focagem manual

Nos casos a seguir, melhores resultados podem ser obtidos mediante o ajustamento manual do foco.

[c]

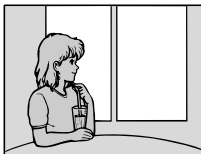

[d]

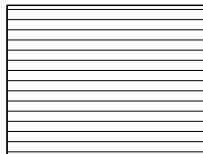

- iluminação insuficiente [a];
- motivos com pouco contraste - paredes, céu, etc. [b];
- iluminação excessiva atrás do motivo [c];
- listras horizontais [d];
- motivos que se encontrem por trás de vidros foscos;
- motivos por trás de redes, etc.;
- objectos brilhantes ou reflectores de luz;
- filmagem de um motivo estático, com a utilização de um tripé.

## Enfoque manual

Cuando enfoque manualmente, hágalo en primer lugar en telefoto antes de videofilmar, y después ajuste la distancia de videofilmación.

- (1) Ponga FOCUS en MANUAL. En el visor aparecerá el indicador .
- (2) Mueva la palanca del zoom motorizado hasta el lado "T" de la zona del zoom óptico hasta que llegue al final.
- (3) Gire el dial NEAR/FAR hasta enfocar con nitidez.
- (4) Ajuste la distancia de videofilmación deseada utilizando la palanca del zoom motorizado.

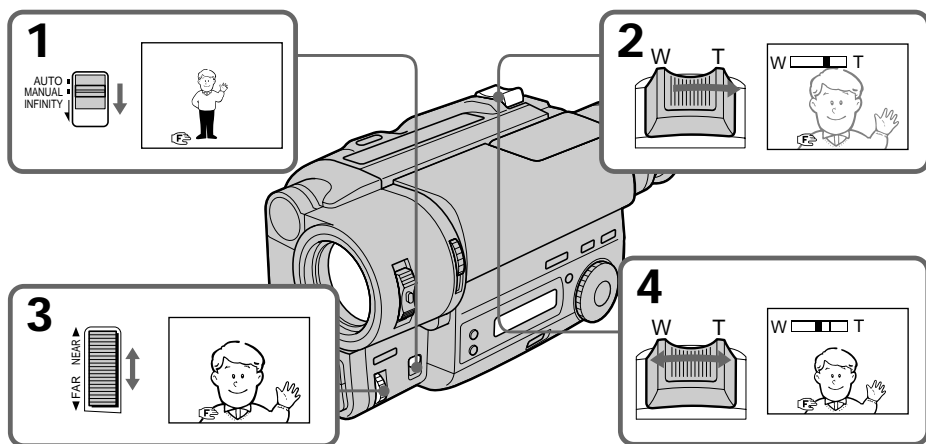

### Para volver al modo de enfoque automático

Ponga FOCUS en AUTO. El indicador  desaparecerá del visor.

### Para videofilmar en lugares relativamente oscuros

Videofilme en gran angular después de haber enfocado en telefoto.

### Para videofilmar un motivo muy distante

Empuje FOCUS hasta INFINITY. El objetivo enfocará el motivo más distante mientras mantenga presionada FOCUS. Cuando la suelte se restablecerá el enfoque manual. Utilice esta función para videofilmar a través de una ventana o una rejá, a fin de enfocar el motivo más lejano.

### Nota sobre el enfoque manual

Es posible que aparezcan los indicadores siguientes:

- ▲ cuando videofilme un motivo muy distante.
- cuando el motivo se encuentre demasiado cerca como para poder enfocar.

## Focagem manual

Quando realizar a focagem manual, efectue primeiro a focagem em telefoto antes dos registos de cenas, e então reajuste o comprimento de filmagem.

- (1) Ajuste FOCUS a MANUAL. O indicador  aparece no écran do visor electrónico.
- (2) Mova a alavanca do zoom motorizado para o lado "T" na zona do zoom óptico, até que a alavanca atinja o seu final.
- (3) Gire o anel NEAR/FAR para obter um foco nítido.
- (4) Ajuste o comprimento de filmagem desejado com a alavanca do zoom motorizado.

### Para retornar ao modo de focagem automática

Ajuste FOCUS a AUTO. O indicador  no écran do visor electrónico.

### Registo de cenas em locais relativamente escuros

Realize a tomada de cena em grandes angulares após ter efectuado a focagem na posição telefoto.

### Para gravar um motivo a uma distância muito grande

Pressione FOCUS para baixo até INFINITY. A objectiva focalizará o objecto mais distante enquanto se mantiver pressionada FOCUS. Ao se liberá-la, o modo de focagem manual é retomado. Utilize esta função nas tomadas de cena através de janelas ou telas, para focalizar motivos mais distantes.

### Notas acerca da focagem manual

Os seguintes indicadores podem aparecer:

- ▲ em registos de objectos infinitamente distantes;
- quando o objecto está demasiadamente próximo para ser focado.

## Selección de un efecto de imagen

Es posible procesar imágenes digitalmente para obtener efectos especiales, como los que se realizan en películas o en la televisión.

[a]



[b]



[c]



[d]



[e]



[f]



### PASTEL [a]

El contraste de la imagen se acentúa, y la imagen parece como en dibujos animados.

### NEG. ART [b]

El color y el brillo de la imagen se invierten.

### SEPIA

La imagen es de color sepia.

### B&W

La imagen es monocroma (blanco y negro).

### SOLARIZE [c]

La intensidad de iluminación es más clara, y la imagen aparece como en la ilustración.

### MOSAIC [d]

La imagen aparece como un mosaico.

### SLIM [e]

La imagen se estira.

### STRETCH [f]

La imagen se ensancha.

## Seleção do efeito de imagem

Você pode processar imagens digitalmente para obter efeitos especiais como nos filmes ou na TV.

### PASTEL [a]

O contraste da imagem é enfatizado e a imagem é semelhante a um desenho animado.

### NEG. ART [b]

A coração e o brilho da imagem estão invertidas.

### SEPIA

A imagem é sépia.

### B&W

A imagem é monocromática (em preto e branco).

### SOLARIZE [c]

A intensidade da luz é mais clara, e a imagem parece uma ilustração.

### MOSAIC [d]

A imagem é mosaica.

### SLIM [e]

A imagem expande-se verticalmente.

### STRETCH [f]

A imagem expande-se horizontalmente.

## Utilización de la función de efectos de imagen

- (1) Presione PICTURE EFFECT.
- (2) Gire el dial de control para seleccionar el modo de efecto de imagen deseado.

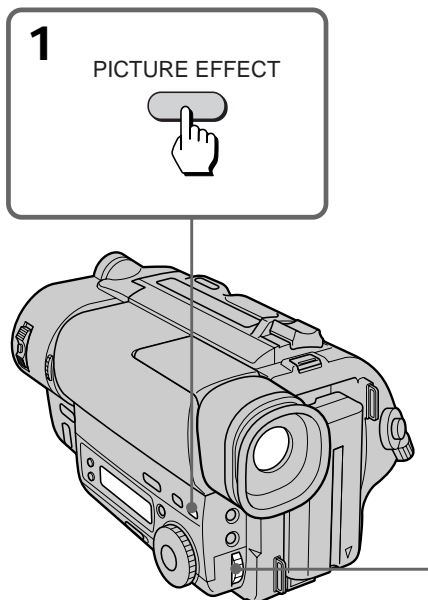

### Para desactivar el efecto de imagen

Presione PICTURE EFFECT. El indicador del visor desaparecerá.

### Nota sobre los efectos de imagen

Cuando desconecte la alimentación, la videocámara volverá automáticamente al modo normal.

## Utilização da função de efeito de imagem

- (1) Carregue em PICTURE EFFECT.
- (2) Gire o anel de controlo para seleccionar o modo de efeito de imagem desejado.

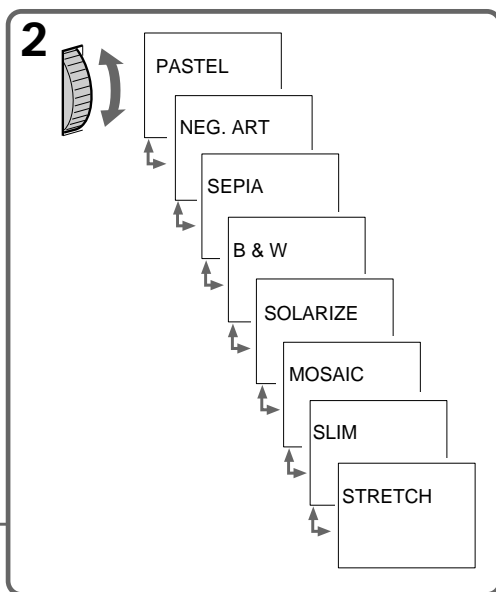

### Para desligar o efecto de imagem

Carregue em PICTURE EFFECT. O indicador no écran do visor electrónico apaga-se.

### Nota acerca do efeito de imagem

Quando se desliga a alimentación, a videocâmara retorna automaticamente ao modo normal.

# Ajuste de la exposición

# Ajuste da exposição

## Cuándo ajustar la exposición

Ajuste manualmente la exposición en los casos siguientes.

[a]



[a]

- El fondo sea demasiado brillante (contraluz)
- La iluminación sea insuficiente: la mayor parte de la imagen resultará oscura

[b]

- Motivo brillante y fondo oscuro
- Para videofilmar bien en la oscuridad

## Quando ajustar a exposição

Ajuste a exposição manualmente quando sob as condições a seguir.

[b]



[a]

- o fundo for muito claro (contraluz)
- a iluminação estiver insuficiente: a maior parte da imagem apresentar-se escura

[b]

- o objecto for claro contra um fundo escuro
- para registar com fidelidade a escuridão

## Ajuste de la exposición

- (1) Presione EXPOSURE.
- (2) Gire el dial de control para ajustar el brillo.

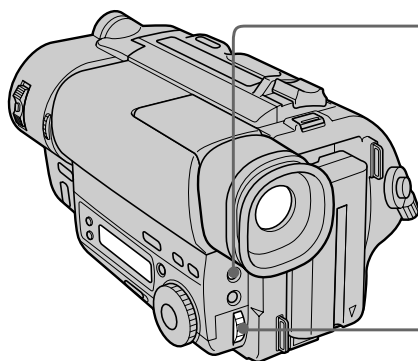

## Ajuste da exposição

- (1) Carregue em EXPOSURE.
- (2) Gire o anel de controlo para ajustar o brilho.

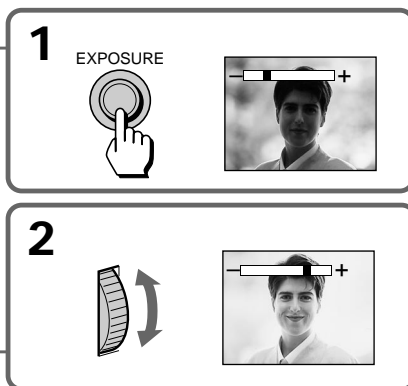

## Para volver al modo de exposición automática

Presione otra vez EXPOSURE.

## Para retornar ao modo de exposição automática

Carregue em EXPOSURE novamente.



### Videofilmación a contraluz

Si la fuente de iluminación esté detrás de su motivo, o en las situaciones siguientes, dicho motivo resultará demasiado oscuro.

- El motivo esté en interiores y existe una ventana detrás de él.
- La escena incluye fuentes brillantes de luz.
- Cuando videofilme una persona con vestido blanco o brillante frente a un fondo blanco, la cara resultará demasiado oscura.

### Videofilmación en la oscuridad

Se recomienda utilizar la lámpara incorporada (CCD-TR516 solamente) o una lámpara para vídeo (no suministrada). Para obtener la mejor calidad de color, es preciso mantener un nivel de iluminación suficiente.

### Nota

No es posible ajustar la exposición cuando se utiliza la función de videofilmación nocturna.

### Cuando ajuste manualmente la exposición

- BACK LIGHT no trabajará.
- Si el ajuste del modo de PROGRAM AE, la videocámara volverá automáticamente al modo de exposición automática.

### Tomada de cena a contraluz

Quando a fonte de luz estiver situada atrás do objecto, ou ainda nas circunstâncias descritas a seguir, o objecto aparecerá demasiadamente escuro no registo.

- O motivo encontra-se no interior de um recinto, à frente de janelas.
- Fontes luminosas com muito brilho fazem parte da cena.
- Registo de uma pessoa com trajes brancos ou brilhantes, à frente de um fundo branco. Neste caso, o rosto aparecerá muito escuro.

### Tomadas de cena em ambientes escuros

Recomenda-se a utilização de uma lâmpada embutida (somente CCD-TR516) ou de um reflector de vídeo (não fornecido). Para obter o melhor colorido, mantenha um nível suficiente de iluminação.

### Nota

Você não pode ajustar a exposição quando utilizar a função NightShot.

### Cuando se ajusta a exposição manualmente

- BACK LIGHT não funciona.
- Caso altere o modo ajuste de PROGRAM AE, a videocámara retornará automaticamente ao modo de exposição automática.

# Superposición de un título

Usted podrá seleccionar entre ocho títulos preajustados. También podrá seleccionar el idioma, la posición, el color, el tamaño, y la ubicación de los títulos.

## Superposición de títulos

- (1) Presione TITLE para hacer que se visualice el menú de títulos.
- (2) Gire el dial de control para seleccionar , y después presiónelo.
- (3) Gire el dial de control para seleccionar el título deseado, y después presiónelo. Los títulos se visualizarán en el idioma seleccionado.
- (4) Gire el dial de control para seleccionar el color, el tamaño, o la ubicación, y después presiónelo.
- (5) Gire el dial de control para seleccionar el ítem deseado, y después presiónelo.
- (6) Repita los pasos 4 y 5 hasta haber dispuesto el título en la forma deseada.
- (7) Para completar el ajuste, vuelva a presionar el dial de control.
- (8) Cuando desee parar la grabación del título, presione TITLE.

# Sobreposição de títulos

Pode-se seleccionar um dos oito títulos pré-ajustados e dois títulos personalizados. Pode-se também seleccionar o idioma, a cor, o tamanho e a posição dos títulos.

## Sobreposição de títulos

- (1) Carregue em TITLE para indicar o menu de títulos.
- (2) Gire o anel de controlo para seleccionar , e então pressione o anel.
- (3) Gire o anel de controlo para seleccionar o título desejado, e então pressione o anel. Os títulos aparecem indicados no idioma seleccionado.
- (4) Gire o anel de controlo para seleccionar a cor, o tamanho ou a posição dos títulos, e então pressione o anel.
- (5) Gire o anel de controlo para seleccionar o item desejado, e então pressione o anel.
- (6) Repita os passos 4 e 5 até que o título seja ordenado conforme desejado.
- (7) Pressione o anel de controlo novamente para completar o ajuste.
- (8) Quando se deseja cessar a gravação do título, carregue em TITLE.

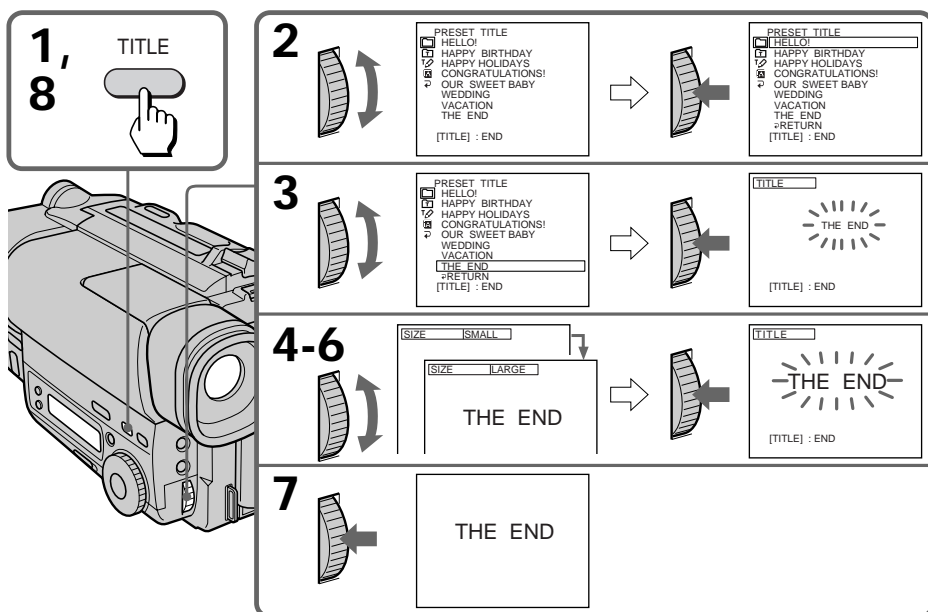

**Para superponer un título desde el comienzo**

Después del paso 7, presione START/STOP para iniciar la grabación.

**Para añadir el título durante la videofilmación**

Después de haber presionado START/STOP para iniciar la videofilmación, comience desde el paso 1. En este caso no oírá pitidos.

**Para seleccionar el idioma de los títulos programados**

Cuando desee seleccionar el idioma, elija  antes del paso 2. Después seleccione el idioma y vuelva al paso 2.

**Para utilizar un título personalizado**

Cuando desee utilizar un título personalizado, seleccione  en el paso 2.

**Notas sobre la superposición de un título**

- Si no ha confeccionado ningún título personalizado, en el visualizador aparecerá "-----".
- Las funciones de aparición gradual y desvanecimiento trabajarán mientras esté visualizándose el título, pero el título no se verá afectado.
- Si hace que se visualice el menú durante la superposición de un título, el título no se grabará mientras esté visualizándose el título.

**El color del título cambiará de la forma siguiente:**

WHITE (blanco) ↔ YELLOW (amarillo) ↔ VIOLET (violeta) ↔ RED (rojo) ↔ CYAN (azul verdoso) ↔ GREEN (verde) ↔ BLUE (azul)

**El tamaño cambiará de la forma siguiente:**

SMALL (pequeño) ↔ LARGE (grande)

**La ubicación del título cambiará de la forma siguiente:**

Cuando haya seleccionado el tamaño de título "SMALL", podrá elegir 9 posiciones. Cuando haya seleccionado "LARGE", podrá elegir 8 posiciones.

**Notas sobre el título**

- Dependiendo del tamaño o la posición del título, no se visualizarán la fecha ni la hora, ni ambos.
- Si introduce 13 o más caracteres para un título LARGE, éste se reducirá automáticamente al tamaño apropiado después de haber ajustado la ubicación.

**Para sobrepor o título a partir do início**

Após o passo 7, carregue em START/STOP para iniciar a gravação.

**Para sobrepor o título durante uma tomada de cena**

Após o pressionamento de START/STOP para iniciar a gravação, prossiga a partir do passo 1. Neste caso, o sinal sonoro não será escutado.

**Para seleccionar o idioma do título programado**

Quando se deseja seleccionar o idioma, seleccione  antes do passo 2. A seguir, seleccione o idioma e retorne ao passo 2.

**Para utilizar títulos personalizados**

Quando quiser utilizar títulos personalizados, seleccione  no passo 2.

**Notas acerca da sobreposição de títulos**

- Caso não tenha criado nenhum título personalizado, "-----" aparece no mostrador.
- A função FADER funciona durante a indicação de um título, entretanto o título não sofre fusão de abertura/encerramento.
- Caso chame a indicação do menu ou o menu de títulos durante a sobreposição de um título, o título não será gravado enquanto o menu ou o menu de títulos estiver indicado.

**A cor do título altera-se conforme o seguinte:**

WHITE (branco) ↔ YELLOW (amarelo) ↔ VIOLET (violeta) ↔ RED (vermelho) ↔ CYAN (cianico) ↔ GREEN (verde) ↔ BLUE (azul)

**O tamanho do título altera-se conforme o seguinte:**

SMALL (PEQUENO) ↔ LARGE (GRANDE)

**A posição do título altera-se conforme o seguinte:**

Quando se selecciona o tamanho do título "SMALL", pode-se escolher dentre 9 posições. Quando se selecciona o tamanho do título "LARGE", pode-se escolher dentre 8 posições.

**Notas acerca do título**

- Conforme o tamanho ou a posição do título, tanto a data como a hora, ou uma delas não será indicada.
- Caso introduza 13 caracteres ou mais para um título LARGE, este é automaticamente reduzido num tamanho apropriado, após a posição ter sido ajustada.

# Confección de sus títulos

# Criação de títulos originais personalizados

Usted podrá confeccionar dos títulos y almacenarlos en la videocámara. Recomendamos poner el selector POWER en PLAYER o extraer el videocassette antes de comenzar.

Su título podrá tener hasta 20 caracteres.

- (1) Presione TITLE para hacer que se visualice el menú de títulos.
- (2) Gire el dial de control para seleccionar  $\text{⌘}$  , y después presiónelo.
- (3) Gire el dial de control para seleccionar la primera línea (CUSTOM1) o la segunda (CUSTOM2), y después presiónelo.
- (4) Gire el dial de control para seleccionar la columna del carácter deseado, y después presiónelo.
- (5) Gire el dial de control para seleccionar el carácter deseado, y después presiónelo.
- (6) Repita los pasos 4 y 5 hasta finalizar el título.
- (7) Para finalizar el trabajo de titulación, gire el dial de control para seleccionar SET, y después presiónelo.

Podem-se criar até dois títulos e armazená-los na videocâmara. Recomenda-se ajustar o interruptor POWER a PLAYER ou ejetar a cassete antes de iniciar.

O seu título pode ter até um total de 20 caracteres.

- (1) Carregue em TITLE para indicar o menu de títulos.
- (2) Gire o anel de controlo para seleccionar  $\text{⌘}$  , e então pressione o anel.
- (3) Gire o anel de controlo para seleccionar a primeira linha (CUSTOM1) ou a segunda (CUSTOM2), e então pressione o anel.
- (4) Gire o anel de controlo para seleccionar a coluna do caracter desejado, e então pressione o anel.
- (5) Gire o anel de controlo para seleccionar o caracter desejado, e então pressione o anel.
- (6) Repita os passos 4 e 5 até terminar a intitulação.
- (7) Para finalizar a intitulação, gire o anel de controlo para seleccionar SET, e então pressione o anel.

**1** TITLE

**2**

TITLE SET  
 CUSTOM1 "-----"  
 CUSTOM2 "-----"  
 [TITLE] : END

**3**

TITLE SET  
 [RETURN]  
 [TITLE] : END

**4-6**

**1**

TITLE SET  
 ABCDE 12345 AIOQA  
 FGHIJ 67890 \$FYME  
 KLMNO AEIOU z10\* :  
 [RETURN] AEIOU ' , / -  
 UVWXY AEQEE [ + ]  
 Z& ? ! AONGB [SET]  
 [TITLE] : END

**2**

TITLE SET  
 ABCDE 12345 AIOQA  
 FGHIJ 67890 \$FYME  
 KLMNO AEIOU z10\* :  
 [RETURN] AEIOU ' , / -  
 UVWXY AEQEE [ + ]  
 Z& ? ! AONGB [SET]  
 [TITLE] : END

**3**

TITLE SET  
 ABCDE 12345 AIOQA  
 FGHIJ 67890 \$FYME  
 KLMNO AEIOU z10\* :  
 [RETURN] AEIOU ' , / -  
 UVWXY AEQEE [ + ]  
 Z& ? ! AONGB [SET]  
 [TITLE] : END

**4**

TITLE SET  
 S-----  
 ABCDE 12345 AIOQA  
 FGHIJ 67890 \$FYME  
 KLMNO AEIOU z10\* :  
 [RETURN] AEIOU ' , / -  
 UVWXY AEQEE [ + ]  
 Z& ? ! AONGB [SET]  
 [TITLE] : END

**7**

TITLE SET  
 SUMMER CAMP IN LAKE -  
 ABCDE 12345 AIOQA  
 FGHIJ 67890 \$FYME  
 KLMNO AEIOU z10\* :  
 [RETURN] AEIOU ' , / -  
 UVWXY AEQEE [ + ]  
 Z& ? ! AONGB [SET]  
 [TITLE] : END

### Para editar un título que haya almacenado

En el paso 3, seleccione CUSTOM1 o CUSTOM2, dependiendo de qué título desee editar, y después cambie el título.

#### Nota

Usted no podrá introducir un título de más de 20 caracteres.

Si tarda 5 minutos o más en introducir caracteres mientras haya un videocassette en la videocámara

La alimentación se desconectará automáticamente. Los caracteres que haya introducido permanecerán. Gire STANDBY hacia abajo una vez, después hacia arriba, y vuelva al paso 1.

### Para borrar un título

En el paso 4, gire el dial de control para seleccionar [←], y después presiónelo. Se borrará el último carácter. Repita este paso hasta haber borrado todos los caracteres.

### Para editar um título armazenado

No passo 3, seleccione CUSTOM1 ou CUSTOM2, conforme o título que desejar editar, e então altere o título.

#### Nota

Não é possível introduzir títulos com mais de 20 caracteres.

Caso leve 5 minutos ou mais para introduzir caracteres enquanto uma cassete estiver inserida na videocâmara

A alimentação desliga-se automaticamente. Os caracteres introduzidos permanecem. Gire STANDBY para baixo uma vez e então para cima novamente, para então executar a partir do passo 1.

### Para apagar um título

No passo 4, gire o anel de controlo para seleccionar [←], e então pressione o anel. O último carácter é apagado. Repita este passo até que todos os caracteres sejam apagados.

Antes de iniciar la videofilmación, o durante ella, presione DATE o TIME. Usted podrá grabar la fecha o la hora indicada en el visor junto con las imágenes. Presione DATE (o TIME), y después presione TIME (o DATE) para hacer que se visualicen juntas la fecha y la hora.

El reloj está ajustado de fábrica a la hora de Tokio para los modelos comercializados en Japón y a la de Hong Kong, Nueva York o Panamá para el resto de los modelos.

Antes de iniciar ou durante a gravação, pressione DATE ou TIME. Junto com a cena, pode-se gravar a data ou a hora indicada no écran do visor electrónico. Pressione DATE (ou TIME), e então carregue em TIME (ou DATE) para indicar a data e a hora simultaneamente.

O relógio vem ajustado de fábrica de acordo com a hora de Tóquio para os modelos vendidos no Japão e com a hora de Hong Kong, Nova Iorque ou Panamá para os demais modelos.

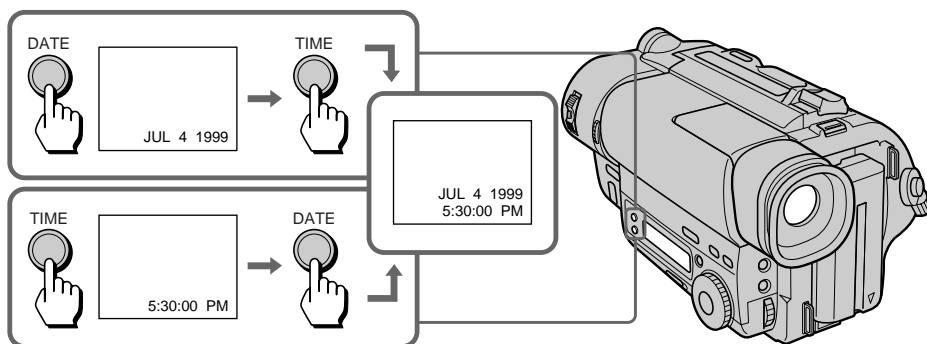

### Para pararla grabación de la fecha y/o la hora

Vuelva a presionar DATE o TIME. La indicación de la fecha y/o de la hora desaparecerá. La grabación continuará.

### Para cessar a gravação com a data e/ou a hora

Carregue em DATE e/ou TIME novamente. O indicador de data e/ou de hora desaparece. O registo tem continuidade.

# Optimización de las condiciones de videofilmación

# Optimização das condições de gravação

Utilice esta función para comprobar las condiciones de la cinta antes de la videofilmación a fin de obtener las imágenes mejores posibles (ORC).

- (1) Con la videocámara en el modo de espera, presione MENU para hacer que se visualice el menú.
- (2) Gire el dial de control para seleccionar , y después presiónelo.
- (3) Gire el dial de control para seleccionar ORC TO SET, y después presiónelo. Parpadeará "START/STOP KEY".
- (4) Presione START/STOP.  
La videocámara tardará unos 5 a 10 segundos en comprobar las condiciones de la cinta y después volverá al modo de espera.

Utilize esta função para verificar a condição da fita antes de efectuar gravações, de modo a obter a melhor imagem possível (ORC).

- (1) Com a videocâmara no modo de espera, carregue em MENU para indicar o menu de parâmetros do sistema.
- (2) Gire o anel de controlo para seleccionar , e então pressione o anel.
- (3) Gire o anel de controlo para seleccionar ORC TO SET, e então pressione o anel. "START/STOP KEY" passa a piscar.
- (4) Carregue em START/STOP.  
A videocâmara leva cerca de 5 a 10 segundos para verificar as condições da fita e então retorna ao modo de espera.

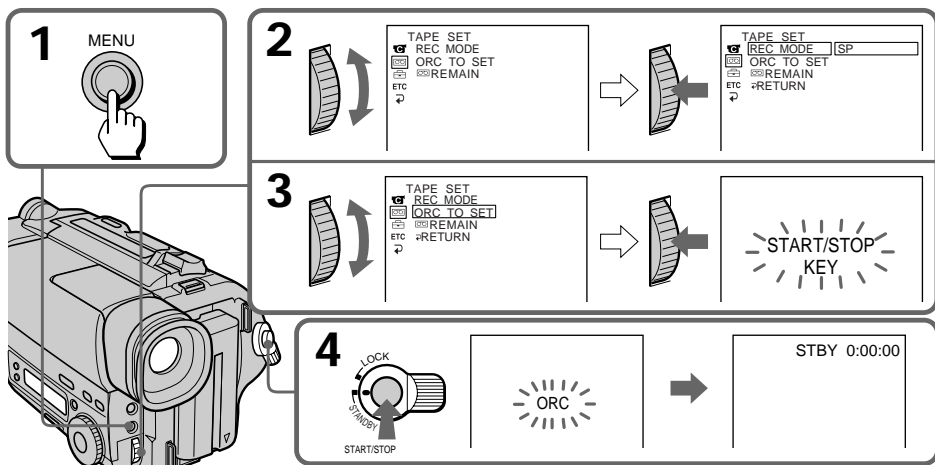

## Cada vez que inserte un videocassette

Realice los procedimientos anteriormente mencionados.

## Notas sobre la función ORC

- Cuando haya ajustado ORC TO SET, la grabación de la cinta se borrará durante 0,1 segundos a fin de que la videocámara pueda comprobar las condiciones de la cinta. Tenga cuidado cuando utilice una cinta grabada. El espacio en blanco de 0,1 segundos se borrará si graba desde el punto en el que ajustó ORC TO SET durante más de 2 segundos, o si grabó sobre el espacio en blanco.
- Usted no podrá utilizar esta función en un videocassette con la marca roja al descubierto.
- ORC indica "Optimizing the Recording Condition" (Optimización de la condición de videofilmación).

## Cada vez que se insertir uma cassette

Execute os procedimentos acima.

## Notas acerca da função ORC

- Quando se ajusta ORC TO SET, a gravação na fita é apagada por cerca de 0,1 segundo, de forma que a videocâmara possa verificar as condições da fita. Tenha cuidado quando utilizar uma fita gravada. O espaço em branco de 0,1 segundo é apagado, caso grave a partir do ponto onde se ajustou ORC TO SET por mais de 2 segundos, ou caso grave sobre o espaço em branco.
- Não é possível utilizar esta função numa fita com a marca vermelha da cassette exposta.
- ORC significa "Optimizar as condições de gravação."

## Uso de la lámpara incorporada

### - CCD-TR516 solamente

La lámpara incorporada puede utilizarse para realizar la videofilmación. Se recomienda mantener una distancia entre el objeto y la videocámara de 1,5 m. aproximadamente.

Con la videocámara en el modo de espera, deslice LIGHT hasta la posición ON, a fin de activar la lámpara incorporada.

La lámpara incorporada se apaga o enciende al activar o desactivar STANDBY (modo de espera).

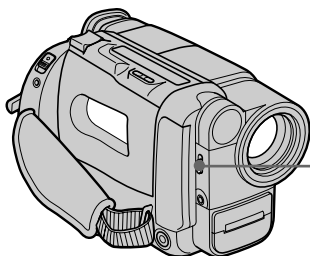

## Utilizando a lâmpada embutida

### - Somente CCD-TR516

Pode utilizar a lâmpada embutida de acordo com a situação de filmagem. A distância recomendada entre o objecto e a videocâmara é de cerca de 1.5 m.

Enquanto a videocâmara estiver no modo de Espera, deslize LIGHT para ON. A lâmpada embutida acende-se.

A lâmpada embutida acende-se/apaga-se se você activar/desactivar STANDBY.

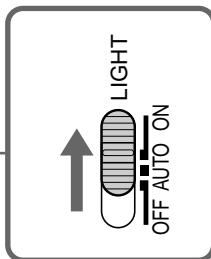

### Para dejar de utilizar la lámpara incorporada

Deslice LIGHT hasta la posición OFF.

### Para activar la lámpara incorporada de forma automática

Deslice LIGHT hasta la posición AUTO.

La lámpara incorporada se activa y desactiva en función del nivel de brillo ambiental.

No obstante, si la lámpara incorporada permanece activada durante 5 minutos, se desactivará automáticamente transcurrido este intervalo de tiempo. En este caso, desactive STANDBY una vez y vuelva a activarlo.

### Notas

- La batería se descarga con rapidez cuando la lámpara incorporada está encendida. Desplace LIGHT a la posición OFF cuando no esté usando la lámpara.
- Cuando no utilice la videocámara, deslice LIGHT a la posición OFF y retire la batería para evitar que la lámpara incorporada se active de forma accidental.
- Si se produce parpadeo al videofilmar objetos blancos y brillantes en el modo AUTO (automático), deslice LIGHT a la posición ON.
- La lámpara incorporada puede activarse/desactivarse al utilizar la función de PROGRAM AE (exposición automática programada) o la función de BACK LIGHT (contraluz).
- Al insertar o extraer un videocassette, la lámpara incorporada debe estar desactivada.

### Para parar de utilizar a lâmpada embutida

Deslize LIGHT para OFF.

### Para acender a lâmpada embutida automáticamente

Deslize LIGHT para AUTO.

A lâmpada embutida acende-se e apaga-se automaticamente de acordo com a luz do ambiente.

Contudo, se a lâmpada embutida ficar ligada mais de 5 minutos, ela apaga-se automaticamente. Nesse caso, desactive e active novamente STANDBY.

### Notas

- A batería descarrega rapidamente quando a lâmpada embutida está ligada. Deslize LIGHT para OFF, quando não estiver utilizando a lâmpada.
- Quando não estiver utilizando a videocâmara, deslize LIGHT para OFF e retire a batería para evitar acender a lâmpada embutida acidentalmente.
- Se a imagem tremer quando você filmar objectos blancos e brilhantes em modo AUTO, deslize LIGHT para ON.
- A lâmpada embutida pode acender-se/apagar-se quando você utiliza a função PROGRAM AE ou BACK LIGHT.
- Quando inserir ou ejectar uma fita, a lâmpada embutida pode ser apagada.



### PRECAUCIÓN

Tenga cuidado de no tocar la sección de iluminación, ya que la ventana de plástico y las superficies circundantes están calientes cuando la lámpara está encendida y se mantienen al alta temperatura después de apagarla.

### PELIGRO

Mantener fuera del alcance de los niños.  
Emite luz y calor intensos.  
Utilizar con precaución para reducir el riesgo de incendio o el daño a personas.  
No dirija la luz a personas u objetos que se encuentren a una distancia inferior a 1,22 mientras utiliza la lámpara, y espere a que se enfríe.  
Deslice LIGHT a la posición OFF cuando no esté utilizando la lámpara.

### Sustitución de la bombilla

Utilice la lámpara halógena Sony XB-3D (no suministrada). Adquiera la lámpara halógena Sony XB-3D, ya que la lámpara halógena suministrada no se comercializa.  
Desconecte o retire la fuente de alimentación mientras sustituye la bombilla.  
(1) Extraiga la unidad y, para ello, presione el orificio situado debajo de la lámpara incorporada utilizando un alambre.  
(2) Gire el alojamiento de la bombilla en sentido contrario a las agujas del reloj y extraígalo de la unidad de la lámpara incorporada.  
(3) Sustituya la bombilla con un paño seco.  
(4) Fije el alojamiento de la bombilla girándolo en el sentido de las agujas del reloj y, a continuación, vuelva a colocar la unidad de la lámpara incorporada.

### CUIDADO

Cuidado para não tocar na área de iluminação, porque a janela de plástico e as superfícies circundantes aquecem quando a lâmpada está ligada. A lâmpada mantém-se quente durante algum tempo após ser desligada.

### PERIGO

Não pode ser manuseado por crianças.  
Emite luz e calor intenso.  
Utilize com cuidado para reduzir o risco de incêndio ou ferimentos em pessoas.  
Não aponte a luz para pessoas ou materiais a menos de 1,22 metros durante a utilização e até ela esfriar.  
Deslize LIGHT para OFF, quando não estiver utilizando a lâmpada.

### Substituindo a lâmpada

Utilize a lâmpada de halogéneo XB-3D da Sony (não fornecida). A lâmpada de halogéneo fornecida não existe no mercado. Compre a lâmpada de halogéneo XB-3D da Sony.  
Desligue a fonte de alimentação antes de substituir a lâmpada.  
(1) Utilizando um arame, carregue no orificio por baixo da lâmpada embutida para retirar a unidade.  
(2) Gire o suporte da lâmpada ao contrário dos ponteiros do relógio e retire a lâmpada embutida.  
(3) Substitua a lâmpada agarrando-a com um pano seco.  
(4) Gire o suporte da lâmpada na direcção dos ponteiros do relógio e volte a colocar a lâmpada embutida.

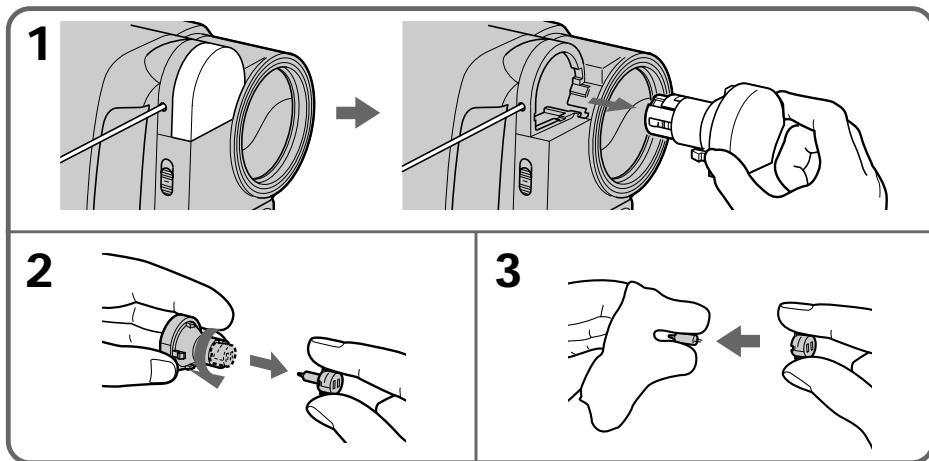

**PRECAUCIÓN**

- Para sustituir la bombilla, utilice sólo la lámpara halógena Sony XB-3D (no suministrada) a fin de reducir el riesgo de incendio.
- Para impedir que se produzcan posibles daños derivados de quemaduras, desconecte la fuente de alimentación antes de realizar la sustitución y no toque la bombilla hasta que se enfríe (30 minutos o más).

**Nota**

Para evitar que la bombilla se ensucie con huellas dactilares, cójala con un paño seco, etc. Si la bombilla está manchada, límpiela completamente.

**CUIDADO**

- Quando substituir a lâmpada, utilize somente a lâmpada de halógeno XB-3D da Sony (não fornecida) para reduzir o risco de incêndio.
- Para evitar o perigo de possíveis queimaduras, desligue a fonte de alimentação antes de substituir a lâmpada e não lhe toque até ela esfriar o suficiente para ser manuseada (durante cerca de 30 minutos ou mais).

**Nota**

Para evitar sujar a lâmpada com dedadas, agarre-a com um pano seco, etc. Se a lâmpada estiver suja, limpe-a completamente.

## Edición en otra cinta

Usted podrá crear su propio programa de vídeo editando con cualquier otra videograbadora **8** 8 mm, **Hi8** Hi8, <sup>Mini</sup>**DV** mini DV, **DV** DV, **VHS** VHS, **S-VHS** S-VHS, **VHS-C** VHSC, **S-VHS-C** S-VHSC o **B** Betamax que disponga de entradas de vídeo/áudio.

### Antes de la edición

Conecte la videocámara a la videograbadora con el cable conector de audio/vídeo suministrado. Ponga el selector de entrada de la videograbadora en LINE, si tiene esta posición. Ponga EDIT en ON en el sistema de menús (pág. 34).

### Inicio de la edición

- (1) Inserte un videocassette en blanco (u otro que desee grabar) en la videograbadora e inserte el grabado en la videocámara.
- (2) Reproduzca la cinta grabada en la videocámara hasta localizar el punto inmediatamente anterior al deseado para comenzar la edición. Después presione **II** para poner la videocámara en el modo de reproducción en pausa.
- (3) En la videograbadora, localice el punto de inicio de la grabación y ponga la videograbadora en el modo de grabación en pausa.
- (4) Presione primero **III** de la videograbadora y después de algunos segundos **II** de la videocámara para comenzar la edición.

### Para editar más escenas

Repita los pasos 2 a 4.

### Para superponer un título durante la edición

Usted podrá superponer un título durante la edición. Consulte "Superposición de un título" (pág. 50).

### Para parar la edición

Presione **■** de la videocámara y de la videograbadora.

## Montagem numa outra cassette

Podem-se criar programas de vídeo personalizados mediante a montagem com algum outro videogravador **8** 8 mm, **Hi8** Hi8, <sup>Mini</sup>**DV** mini DV, **DV** DV, **VHS** VHS, **S-VHS** S-VHS, **VHS-C** VHSC, **S-VHS-C** S-VHSC ou **B** Betamax que possua entradas de vídeo/áudio.

### Preparativos para a montagem

Ligue a videocâmara ao videogravador, mediante a utilização do cabo de ligação A/V fornecido. Ajuste o selector de entrada no videogravador a LINE, caso disponível. Ajuste EDIT a ON no menu de parâmetros do sistema (pág. 34).

### Início da montagem

- (1) Insira uma cassette em branco (ou a cassette na qual deseja gravar) no videogravador, e insira a cassette gravada (matriz) na videocâmara.
- (2) Reproduza a cassette gravada na videocâmara até localizar o ponto onde deseja iniciar a montagem, e então pressione **II** para ajustar a videocâmara no modo de reprodução em pausa.
- (3) No videogravador, localize o ponto de início para a gravação e ajuste o videogravador no modo de gravação em pausa.
- (4) Carregue em **III** primeiro na videocâmara e após alguns segundos em **II** no videogravador para iniciar a montagem.

### Para montar mais cenas

Repita os passos de 2 a 4.

### Para sobrepor o título durante a montagem

É possível sobrepor o título durante a montagem. Consulte "Sobreposição de títulos" (pág. 50).

### Para cessar a montagem

Carregue em **■** tanto na videocâmara como no videogravador.

### **Nota sobre la función de DISPLAY -CCD-TR516 solamente**

Si ha hecho que los indicadores del visualizador se visualicen en el televisor, bórrelos presionando DISPLAY del mando a distancia a fin de que no se superpongan en la cinta editada.

### **Nota sobre la edición sincronizada precisa**

Si ha conectado un equipo de vídeo que posea la función de edición sincronizada precisa al conector LANC  de la videocámara, utilizando un cable LANC (no suministrado), la edición será todavía más exacta.

### **Nota acerca da função DISPLAY -Somente CCD-TR516**

Caso tenha os indicadores do écran do visor electrónico exibidos no televisor, apague tais indicadores mediante o pressionamento de DISPLAY no telecomando, para que os mesmos não sejam sobrepostos na fita montada.

### **Nota acerca da montagem sincronizada fina**

Caso ligue um deck de vídeo que possua função de montagem sincronizada fina à tomada LANC  da videocâmara por meio de um cabo LANC (venda avulsa), a montagem será ainda mais precisa.

## Cambio de la pila de litio de la videocámara

Su videocámara se suministra con una pila de litio instalada. Cuando la pila se debilite o agote, en el visor o en la pantalla de cristal líquido parpadeará el indicador  durante unos 5 segundos cuando ponga el selector POWER en CAMERA. En este caso, reemplace la pila por otra de litio CR2025 Sony o DL-2025 Duracell. La utilización de cualquier otra pila podría suponer el riesgo de incendio o explosión. Deseche las pilas usadas de acuerdo con las instrucciones del fabricante.

La pila de litio para la videocámara durará aproximadamente 1 año en condiciones normales de funcionamiento. (La pila de litio instalada en fábrica en la videocámara puede que no dure 1 año.)

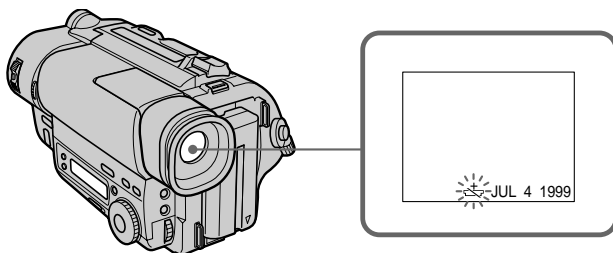

### Notas sobre la pila de litio

- Mantenga la pila de litio fuera del alcance de los niños.
- Si alguien traga la pila, consulte inmediatamente a un médico.
- Limpie la pila de litio con un paño suave para asegurar su buen contacto.
- No sujete la pila con pinzas metálicas, ya que podría provocar un cortocircuito.
- Tenga en cuenta que la pila de litio tiene una cara positiva (+) y otra negativa (-) como se muestra en la ilustración. Cerciórese de instalar la pila de litio de forma que sus caras coincidan con los terminales de la videocámara.

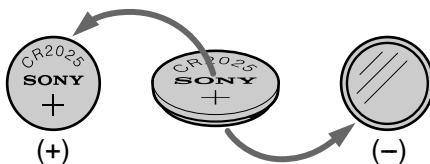

### ADVERTENCIA

La pila de litio puede explotar si no se trata adecuadamente. No la cargue, desarme, ni la tire al fuego.

## Substituição da pilha de lítio da videocâmara

A sua videocâmara vem fornecida com uma pilha de lítio já instalada. Quando a pilha se tornar fraca ou exaurida, o indicador  piscará no écran do visor electrónico por cerca de 5 segundos, ao se ajustar o interruptor POWER a CAMERA. Neste caso, substitua a pilha por uma nova pilha de lítio Sony CR2025 ou Duracell DL-2025. O uso de algum outro tipo de pilha poderá gerar riscos de incêndio ou explosão. Encaminhe as pilhas exauridas de acordo com as instruções do fabricante.

A pilha de lítio da videocâmara dura cerca de 1 ano sob condições normais de funcionamento. (A pilha de lítio que vem instalada da fábrica pode não chegar a durar 1 ano.)

### Notas acerca da pilha de lítio

- Mantenha a pilha de lítio fora do alcance de crianças. Se a pilha for engolida, consulte imediatamente um médico.
- Limpe a pilha com um pano seco para assegurar um bom contacto.
- Não segure a pilha com pinças metálicas; do contrário, poderá ocorrer um curto-circuito.
- Note que a pilha de lítio possui um terminal positivo (+) e um terminal negativo (-), tal como ilustrado. Certifique-se de inserir a pilha de lítio de forma que os terminais da mesma correspondam aos terminais na videocâmara.

### ADVERTÊNCIA

A pilha pode explodir, se utilizada de maneira inapropriada. A pilha não deve ser recarregada, desmontada nem disposta ao lume.

**Cambio de la pila de litio**

Cuando reemplace la pila, mantenga la batería u otra fuente de alimentación conectada. De lo contrario, tendrá que volver a ajustar la fecha, la hora y otros ítemes en el sistema de menús.

- (1) Abra la tapa del compartimiento de la pila de litio.
- (2) Empuje una vez la pila de litio hacia abajo y sáquela del portapila.
- (3) Coloque la pila nueva con la cara positiva (+) hacia afuera. Cierre la tapa.

**Substituição da pilha de lítio**

Quando for substituir a pilha de lítio, mantenha a bateria recarregável ou outra fonte de alimentação acoplada. Doutro modo, será necessário reacertar a data, a hora e outros itens do menu de parâmetros do sistema conservados pela pilha de lítio.

- (1) Abra a tampa do compartimento da pilha de lítio.
- (2) Pressione a pilha de lítio para baixo uma vez e então extraia-a do compartimento.
- (3) Instale a pilha de lítio com o lado positivo (+) voltado para o exterior. Feche a tampa.

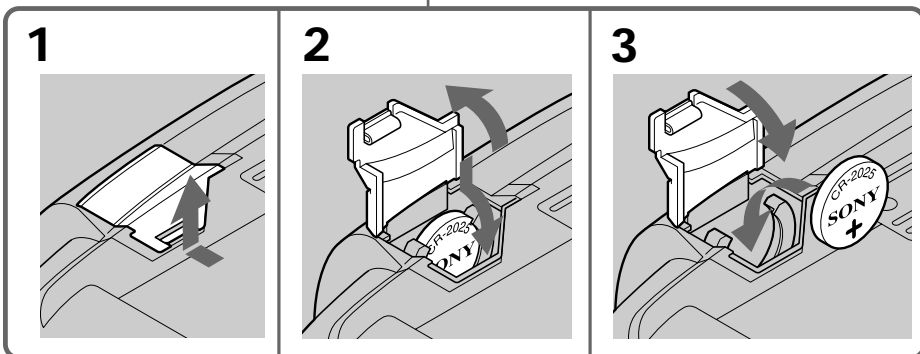
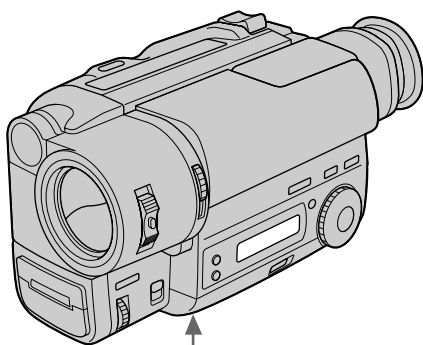

# Reajuste de la fecha y la hora

# Reacerto da data e da hora

Usted podrá reajustar la fecha y la hora con el sistema de menús.

- (1) Con la videocámara en el modo de espera, presione MENU para hacer que se visualice el menú.
- (2) Gire el dial de control para seleccionar , y después presiónelo.
- (3) Gire el dial de control para seleccionar CLOCK SET, y después presiónelo.
- (4) Gire el dial de control para seleccionar el año deseado, y después presiónelo.
- (5) Ajuste el mes, el día, la hora, y los minutos girando el dial de control, y después presionándolo.
- (6) Presione MENU para borrar la visualización del menú.

Pode-se acertar a data e a hora no menu de parâmetros do sistema.

- (1) Com a videocâmara no modo de espera, carregue em MENU para obter a exibição do menu.
- (2) Gire o anel de controlo para seleccionar , e então pressione o anel.
- (3) Gire o anel de controlo para seleccionar CLOCK SET, e então pressione o anel.
- (4) Gire o anel de controlo para ajustar o ano desejado, e então pressione o anel.
- (5) Ajuste o mês, o dia, a hora e os minutos girando o anel de controlo e então pressionando-o.
- (6) Carregue em MENU para apagar a indicação do menu.

**1, 6** MENU

**2**

**3**

**4**

**5**

## Para corregir la fecha y la hora

Repita el procedimiento anterior.

## Para comprobar la fecha y la hora ajustadas

Presione DATE para hacer que se visualice el indicador de la fecha.

Presione TIME para hacer que se visualice indicador de la hora.

Cuando presione otra vez la misma tecla, el indicador desaparecerá.

El año cambiará de la forma siguiente:

1998 ↔ 1999 ← ... → 2029

## Nota sobre el indicador de la hora

El reloj interno de esta videocámara funciona según el ciclo de 12 horas.

- 12:00 AM significa medianoche.
- 12:00 PM significa mediodía.

## Para corrigir o ajuste da data e da hora

Repita o procedimento acima.

## Para verificar a data e a hora pré-ajustadas

Carregue em DATE para obter o indicador da data.

Carregue em TIME para obter o indicador da hora.

Caso pressione a mesma tecla novamente, o indicador se apagará.

A indicação do ano altera-se como segue:

1998 ↔ 1999 ← ... → 2029

## Nota acerca do indicador da hora

O relógio interno desta videocâmara funciona em ciclos de 12 horas.

- 12:00 AM significa meia-noite.
- 12:00 PM significa meio-dia.

# Ajuste sencillo del reloj mediante diferencia de hora

# Acerto simples do relógio por diferença horária

Usted podrá reajustar fácilmente el reloj a la hora local mediante la diferencia de hora en el sistema de menús.

- (1) Con la videocámara en el modo de espera, presione MENU para hacer que se visualice el menú.
- (2) Gire el dial de control para seleccionar ETC, y después presiónelo.
- (3) Gire el dial de control para seleccionar WORLD TIME, y después presiónelo.
- (4) Gire el dial de control para introducir la diferencia de hora, y después presiónelo. La hora del reloj cambiará de acuerdo con la diferencia de hora introducida.
- (5) Presione MENU para borrar la visualización del menú.

Pode-se facilmente acertar o relógio para uma hora local mediante uma diferença horária no menu de parâmetros do sistema.

- (1) Com a videocâmara no modo de espera, carregue em MENU para obter a exibição do menu.
- (2) Gire o anel de controlo para seleccionar ETC, e então pressione o anel.
- (3) Gire o anel de controlo para seleccionar WORLD TIME, e então pressione o anel.
- (4) Gire o anel de controlo para ajustar uma diferença horária e então pressione o anel. A hora do relógio altera-se em concordância com a diferença horária ajustada.
- (5) Carregue em MENU para apagar a exibição do menu.

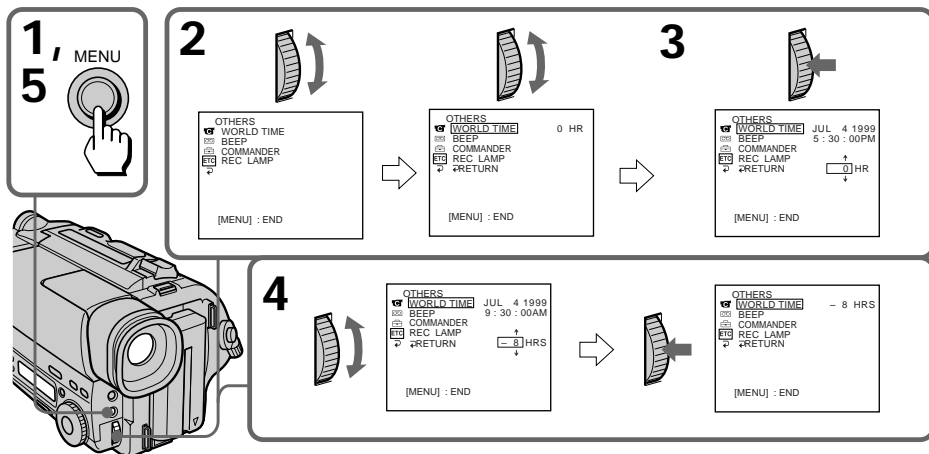

## Nota sobre WORLD TIME

Si no ha ajustado la hora, WORLD TIME no trabajará.

## Nota acerca de WORLD TIME

Caso a hora não esteja acertada, WORLD TIME não funcionará.



# Videocassettes utilizables y modos de reproducción

# Cassetes utilizáveis e modos de reprodução

## Selección del tipo de videocassette

### – CCD-TR516 solamente

Este sistema Hi8 es una mejora del sistema de 8 mm estándar, y fue desarrollado para ofrecer imágenes de mejor calidad.

Usted podrá utilizar videocassettes de Hi8 y de 8 mm estándar. Cuando utilice un videocassette de Hi8, la grabación se realizará según el sistema Hi8. Cuando use un videocassette de 8 mm estándar, la grabación se efectuará con el sistema de 8 mm estándar. Usted no podrá grabar videocassettes de 8 mm estándar en el sistema de Hi8.

Cuando vaya a reproducir una cinta en una videocámara o en una videograbadora de 8 mm estándar, deberá utilizar videocassettes de 8 mm estándar.

## Descripción de Video 8 **XR**

“XR” es la abreviatura de “Resolución extendida”. La videocámara de video 8 XR es un nuevo tipo de videocámara de 8 mm con una calidad de imagen superior a la convencional de video 8 respectivamente. Es posible grabar y reproducir imágenes con mayor nitidez mediante la videocámara “XR”.

Las cintas de video grabadas mediante la videocámara “XR” proporcionan una excelente calidad de imagen al reproducirse con dicha videocámara “XR”.

Si las cintas de video grabadas con esta videocámara “XR” se reproducen con otra videocámara de video 8 convencional, o si las cintas grabadas con una videocámara de video 8 convencional se reproducen con esta “XR”, la imagen de reproducción tendrá la calidad normal de una videocámara de video 8.

## Seleção dos tipos de cassette

### – Somente CCD-TRV516

Este sistema Hi8 é uma extensão do sistema 8mm padrão, e foi desenvolvido para proporcionar melhor qualidade de imagem.

Pode-se utilizar uma cassete de vídeo Hi8 ou 8 mm padrão para esta videocâmara. Caso utilize uma cassete de vídeo Hi8, a gravação será realizada no sistema Hi8. Caso utilize uma cassete de vídeo 8 mm padrão, a gravação será realizada no sistema 8 mm padrão. Cassetes de vídeo 8 mm padrão não podem ser gravadas pelo sistema Hi8.

Caso pretenda utilizar um videogravador/ reproduzidor 8 mm padrão para a reprodução de uma cassete de vídeo, será necessário utilizar uma cassete de vídeo 8 mm padrão para a gravação.

## O que é o Video 8 **XR**

“XR” é uma abreviação de “Extended Resolution” (Resolução estendida). A videocâmara Video 8 XR é o novo tipo de videocâmara de 8 mm com uma qualidade de imagem superior, relativamente à videocâmara Video 8 convencional. Com a videocâmara “XR”, você pode gravar e reproduzir imagens mais claramente.

Uma fita de vídeo gravada na videocâmara “XR” terá uma excelente qualidade de imagem, caso você a reproduza com a videocâmara “XR”.

Caso você reproduza uma fita de vídeo gravada com esta videocâmara “XR” em uma videocâmara 8 convencional ou se uma fita de vídeo gravada em uma videocâmara 8 convencional for reproduzida nessa videocâmara “XR”, a imagem terá a qualidade normal de uma videocâmara 8.

### **Cuando reproduzca**

El modo de reproducción (SP/LP) y sistema (Hi8/8 mm estándar) se seleccionará automáticamente de acuerdo con el formato en el que haya sido grabada la cinta. Sin embargo la calidad de las imágenes grabadas en el modo LP no será tan buena como en el modo SP.

#### **Videocassettes de 8 mm del extranjero**

Videocassettes de 8 mm del extranjero  
Como los sistemas de color de televisión difieren de país a país, no podrá reproducir cintas grabadas en el extranjero. Con respecto al sistema de color de televisión de otros países, consulte "Utilización de la videocámara en el extranjero".

### **Na reprodução**

A velocidade de reprodução (SP/LP) e o sistema (Hi8/8mm padrão) são selecionados automaticamente, de acordo com o formato no qual foi gravada a fita. A qualidade da imagem gravada em velocidade LP, entretanto, não será tão boa quanto a em velocidade SP.

#### **Materiais de vídeo 8 mm estrangeiros**

Visto que os sistemas de cores de TV diferem de país a país, pode não ser possível reproduzir cassetes pregravadas estrangeiras. Consulte a lista em "Utilização da videocâmara no exterior" para verificar o sistema de cores de TV de países estrangeiros.

# Sugerencias para utilizar la batería

En esta sección se indica la forma de obtener el máximo rendimiento de su batería.

## Preparación de baterías

### Lleve siempre baterías de repuesto

Prepare suficientes baterías como para poder alimentar la videocámara el doble o el triple del tiempo de videofilmación planeado.

### La duración de la batería se acortará en climas fríos

La eficacia de la batería disminuirá y se consumirá con mayor rapidez si videofilma en climas fríos.

### Para ahorrar energía de la batería

Gire STANDBY de la videocámara hacia abajo cuando no videofilme para ahorrar energía de la batería.

Aunque detenga y reinicie la videofilmación, obtendrá una grabación sin transiciones bruscas entre las escenas. Cuando enfoque el motivo, seleccione un ángulo, o mire a través del visor, el objetivo se moverá automáticamente y la batería se consumirá. La batería también se empleará cuando inserte o extraiga un videocassette. Extraiga la batería después de utilizar la videocámara.

## Cuándo reemplazar la batería

Mientras utilice la videocámara, el indicador de capacidad restante de la batería disminuirá gradualmente según se descargue la batería. Aparecerá el tiempo restante en minutos.



Cuando el indicador de capacidad restante de la batería alcance el punto más bajo, aparecerá el indicador y comenzará a parpadear en el visor.

Cuando el indicador del visor cambie de parpadeo lento a rápido mientras esté videofilmando, ponga el selector POWER de la videocámara en OFF y reemplace la batería. Deje el videocassette en la videocámara para obtener una transición natural entre las escenas después de haber reemplazado la batería.

# Conselhos para a utilização da bateria recarregável

Esta secção mostra-lhe como obter o máximo rendimento da sua bateria recarregável.

## Preparação da bateria recarregável

### Traga sempre baterias de reserva

Providencie baterias com carga suficiente para a realização de gravações duas a três vezes mais longas do que o planejado.

### A duração da bateria é menor em ambientes frios

A eficiência da bateria diminui e a bateria se esgota mais rapidamente quando se realizam gravações em ambientes frios.

### Para conservar a carga da bateria

Gire STANDBY para baixo quando não estiver filmando, a fim de conservar a carga da bateria. Uma transição suave entre cenas pode ser obtida, mesmo que a gravação seja interrompida e depois reiniciada. Durante o enquadramento do objecto, a selecção do ângulo ou a monitorização através do écran do visor electrónico, a objectiva move-se automaticamente e a carga da bateria é utilizada. A carga da bateria é também consumida na inserção ou ejeção de cassetes. Não esqueça de remover a bateria após utilizar a videocâmara.

## Quando substituir a bateria recarregável

Durante a utilização desta videocâmara, o indicador de carga restante diminui gradualmente, à medida que a carga da bateria vai sendo consumida. O tempo restante em minutos aparece.

Quando o indicador de carga restante na bateria alcança o ponto mais baixo, o indicador pode aparecer e começar a piscar no écran do visor electrónico.

Quando o indicador passar de um piscar lento para um piscar acelerado durante o registo de cenas, ajuste o interruptor POWER a OFF na videocâmara e substitua a bateria recarregável. Deixe a cassette inserida na videocâmara, a fim de obter uma transição suave entre as cenas após a substituição da bateria recarregável.

### Notas sobre la batería

#### Precaución

Nunca deje la batería a temperaturas superiores a 60°C, como en un automóvil estacionado al sol o bajo la luz solar directa.

#### La batería se calienta.

Durante la carga o la grabación, la batería se calentará. Esto se debe a la energía que se genera y al cambio químico que se produce en el interior de la batería. Esto no es motivo de preocupación, es normal.

#### Tenga en cuenta lo siguiente:

- Mantenga la batería alejada de fuego.
- Mantenga la batería seca.
- No abra ni desarme la batería.
- No exponga la batería a golpes.

#### Duración útil de la batería

Si el indicador de estado de la batería parpadea rápidamente después de conectar la alimentación de la videocámara con una batería completamente cargada, ésta deberá reemplazarse por otra nueva completamente cargada.

#### Temperatura de carga

Las baterías deberán cargarse a temperaturas comprendidas entre 10°C y 30°C. A bajas temperaturas, el tiempo de carga se prolongará.

### Notas acerca da bateria recarregável

#### Atenção

Nunca deixe a bateria recarregável em locais com temperaturas superiores a 60°C, tais como no interior de um automóvel estacionado sob o sol ou em locais expostos à luz solar directa.

#### A bateria recarregável se aquece

Durante o recarregamento ou a tomada de cenas, a bateria recarregável torna-se quente. Isto se deve à geração de energia e a reações químicas ocorridas no interior da bateria recarregável. Trata-se de uma reação normal, não havendo motivo para preocupações.

#### Assegure-se de observar os pontos a seguir

- Mantenha a bateria recarregável distante do fogo.
- Mantenha a bateria recarregável seca.
- Não abra nem tente desmontar a bateria recarregável.
- Não exponha a bateria recarregável a choques mecânicos.

#### Vida útil da bateria recarregável

Quando o indicador de bateria passar a piscar rapidamente logo após a videocâmara ter sido ligada com uma bateria completamente carregada, esta deverá ser substituída por uma nova bateria plenamente carregada.

#### Temperatura de carregamento

A bateria deve ser recarregada sob temperaturas entre 10°C e 30°C. Temperaturas inferiores a esta faixa requerem um tempo maior de carregamento.

## Notas sobre la batería “InfoLITHIUM”

### Qué es “InfoLITHIUM”

La batería “InfoLITHIUM” es una batería de iones de litio que puede intercambiar datos con equipos de vídeo compatibles sobre su consumo de energía.

Cuando utilice esta batería con un equipo de vídeo que posea la marca  InfoLITHIUM el equipo de vídeo indicará la duración restante de la batería en minutos\*. Sin embargo, si la utiliza con un equipo que no posea esta marca, la capacidad restante de la batería no se indicará en minutos. “InfoLITHIUM” es marca comercial de Sony Corporation.

\* La indicación puede no ser precisa de acuerdo con las condiciones y el medio ambiente de utilización del equipo.

### Forma de visualización del consumo de la batería

El consumo de energía de la videocámara cambiará dependiendo de su utilización, por ejemplo, cómo esté trabajando el enfoque automático.

Durante la comprobación de la condición de la videocámara, la batería “InfoLITHIUM” mide el consumo de la batería y calcula la energía restante. Si la condición cambia bruscamente, la indicación de tiempo restante de la batería puede reducirse o aumentar repentinamente más de 2 minutos.

Aunque el tiempo restante de la batería indicado en el visor sea de 5 a 10 minutos, es posible que el indicador  parpadee en ciertas condiciones.

## Notas acerca da batería recarregável “InfoLITHIUM”

### O que é “InfoLITHIUM”

A “InfoLITHIUM” é uma batería recarregável de íon lítio capaz de intercambiar dados com o equipamento de vídeo compatível acerca do consumo da sua carga.

Quando se utiliza esta batería recarregável com equipamentos de vídeo que possuam a marca  InfoLITHIUM, o equipamento de vídeo indicará o tempo restante de carga da batería em minutos\*. Entretanto, caso utilize-a com equipamentos de vídeo sem esta marca, a duração da carga da batería não será indicada em minutos. “InfoLITHIUM” é uma marca comercial de Sony Corporation.

\* A indicação pode não ser precisa, dependendo das condições e do ambiente em que o equipamento é utilizado.

### Como o consumo de carga da batería é exibido



O consumo de alimentação da videocâmara altera-se conforme o seu uso, por exemplo, como a focagem automática está a funcionar.

Durante a verificação das condições da videocâmara, a batería recarregável “InfoLITHIUM” mede o consumo de carga da batería e calcula a carga restante. Caso as condições se alterem drasticamente, a indicação da carga restante pode diminuir ou aumentar em mais de 2 minutos.

Mesmo que 5 a 10 minutos sejam indicados como o tempo restante de carga no écran do visor electrónico, o indicador  pode também piscar sob alguma condição.

### Para obtener una indicación más precisa de la duración restante de la batería

Ponga la videocámara en el modo de grabación en espera y apunte hacia un motivo estacionario. No mueva la videocámara durante 30 segundos o más.

- Si la indicación parece ser incorrecta, recargue completamente la batería (carga completa<sup>1)</sup>). Tenga en cuenta que si ha utilizado la batería en un ambiente cálido o frío durante mucho tiempo, o si ha repetido la carga muchas veces, la batería puede no mostrar el tiempo correcto después de haber sido completamente cargada.
- Después de haber utilizado la batería “InfoLITHIUM” con un equipo que no posea la marca  InfoLITHIUM cerciórese de descargarla en otro equipo que posea la marca  InfoLITHIUM y después recárguela completamente.



### Razón por la que la indicación del tiempo restante de batería no coincide con el tiempo de grabación continua del manual de instrucciones

El tiempo de grabación se ve afectado por la temperatura ambiental y las condiciones. El tiempo de grabación se acortará mucho en un ambiente frío. El tiempo de grabación continua del manual de instrucciones se ha medido con la condición de utilizar una batería completamente cargada (o carga normal) a 25°C. Como la temperatura ambiental y las condiciones son diferentes a las de utilización real de la videocámara, el tiempo restante de batería no es igual que el tiempo de grabación continua indicado en el manual de instrucciones.

<sup>1)</sup> Carga completa: Carga hasta que en el visualizador aparezca FULL.

### Para obter uma indicação mais precisa da carga restante de bateria

Ajuste a videocâmara ao modo de gravação em pausa e aponte-a em direcção a um objecto estacionário. Não mova a videocâmara por 30 segundos ou mais.

- Caso a indicação pareça incorrecta, recarregue a bateria recarregável completamente (recarga completa<sup>1)</sup>). Note que, se a bateria tiver sido utilizada em ambientes quentes ou frios por um longo tempo, ou o processo de recarga tiver sido repetido muitas vezes, a bateria recarregável poderá não ser capaz de exibir o tempo correcto, mesmo após ser completamente recarregada.
- Após a utilização da bateria recarregável “InfoLITHIUM” com un equipamento que não possua a marca  InfoLITHIUM, certifique-se de esgotar a carga da batería no equipamento que possua a marca  InfoLITHIUM e então então recarregá-la completamente.

### Por que a indicação da carga restante da batería não corresponde ao tempo de gravação contínua no manual de instruções

O tempo de gravação é afectado pela temperatura e condições do ambiente. O tempo de gravação torna-se muito curto em ambientes frios. O tempo de gravação continua no manual de instruções é medido sob a condição de se utilizar uma batería recarregável plenamente carregada (ou normalmente carregada) a 25°C. Como a temperatura e as condições ambientais são diferentes quando se usa realmente a videocâmara, o tempo de carga restante não coincide com o tempo de gravação contínua no manual de instruções.

<sup>1)</sup> Recarga completa: Carregamento até que “FULL” apareça no mostrador.



# Información sobre el mantenimiento y precauciones

# Informações sobre manutenção e precauções

## Condensación de humedad

Si traslada directamente la videocámara de un lugar frío a otro cálido, es posible que se condense humedad en su interior, en la superficie de la cinta, o en el objetivo. En estas condiciones, la cinta puede adherirse al tambor de cabezas y estropearse, o la videocámara puede no funcionar adecuadamente. Para evitar la posibilidad de daños en estas circunstancias, la videocámara dispone de sensores de humedad. Sin embargo, tome las precauciones siguientes.

### En el interior de la videocámara

En el interior de la videocámara Cuando se haya condensado humedad en el interior de la videocámara, sonará un pitido y parpadeará el indicador . Cuando suceda esto, no trabajará ninguna función, excepto la de expulsión del videocassette. Abra el compartimiento del videocassette, extraiga éste, desconecte la alimentación de la videocámara, y déjela así durante 1 hora. Si también parpadea el indicador , habrá un videocassette insertado en la videocámara. Extráigalo, desconecte la alimentación de la videocámara, y déjela así, con el videocassette insertado, durante aproximadamente 1 hora. La videocámara podrá volver a utilizarse si el indicador  no aparece al conectar de nuevo la alimentación.

### En el objetivo

Si se condensa humedad en el objetivo, no aparecerá ningún indicador, pero las imágenes se difuminarán. Desconecte la alimentación y deje sin utilizar la videocámara durante aproximadamente 1 hora.

### Cómo evitar la condensación de humedad



Antes de trasladar la videocámara de un lugar frío a otro cálido, métala en una bolsa de plástico y de que se adapte a las condiciones de la sala durante cierto tiempo.

- (1) Cerciórese de sellar bien la bolsa de plástico.
- (2) Saque la videocámara de la bolsa cuando la temperatura del aire del interior haya alcanzado la temperatura ambiental (después de aproximadamente 1 hora).

## Condensação de humidade

Caso a videocâmara seja transportada directamente de um local frio para um quente, poderá ocorrer condensação de humidade no interior da videocâmara, na superfície da fita ou na objectiva. Nestas condições, a fita poderá aderir-se ao cilindro da cabeça e danificar-se, ou a videocâmara poderá não funcionar apropriadamente. A fim de evitar possíveis avarias decorrentes de tais circunstâncias, a videocâmara é provida de sensores de humidade. Convém, também, tomar as precauções descritas a seguir.

### No interior da videocâmara

Se houver humidade no interior da videocâmara, o sinal sonoro soar e o indicador  piscará. Neste caso, nenhuma função, excepto a de ejeção de cassetes, funcionará. Abra o compartimento de cassete, desligue a videocâmara e deixe-a inerte por cerca de uma hora. Caso o indicador  pisque simultaneamente, uma cassete está inserida na videocâmara. Ejecte a cassete, desligue a videocâmara e deixe também a cassete em repouso por cerca de 1 hora. A videocâmara pode ser utilizada novamente, quando o indicador  não mais aparecer ao se religar a alimentação.

### Na objectiva



Caso ocorra condensação de humidade na objectiva, nenhum indicador aparecerá, porém a imagem se tornará opaca. Desligue a alimentação e deixe de utilizar a videocâmara por cerca de uma hora.

### Como evitar a condensação de humidade

Ao transportar a videocâmara de um local frio para um quente, guarde-a numa bolsa plástica e permita-lhe adaptar-se gradualmente às novas condições ambientais por um certo período.

- (1) Certifique-se de vedar completamente a bolsa plástica contendo a videocâmara.
- (2) Retire o aparelho da bolsa quando a temperatura do ar no interior da mesma tiver alcançado a temperatura ambiente (após cerca de uma hora).

### Limpeza de las cabezas de vídeo

Para asegurar la grabación normal e imágenes claras, limpie las cabezas de vídeo. Cuando el indicador  y el mensaje “ CLEANING CASSETTE” aparezcan uno tras otro, o cuando las imágenes de reproducción sean “ruidosas” o apenas se vean, es posible que las cabezas de vídeo estén sucias.

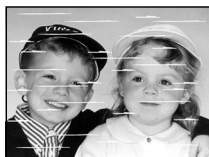

[a]  [b]

[a] Ligeramente sucias  
[b] Muy sucias

Cuando suceda esto, limpie las cabezas de vídeo con un cassette limpiador V8-25CLD Sony (no suministrado). Después de haber comprobado las imágenes, si siguen siendo “ruidosas” repita la limpieza. (No repita la limpieza más de 5 veces en una sesión.)



#### Precaución

No utilice cassettes limpiadores de tipo húmedo, de venta en establecimientos del ramo. Estos cassettes podrían dañara las cabezas de vídeo.

#### Nota

Si no puede adquirir el cassette de limpieza V8-25CLD Sony en su zona, consulte a su proveedor Sony.

### Limpeza das cabeças de vídeo

Para assegurar gravações normais e imagens nítidas, limpe periodicamente as cabeças de vídeo. Quando o indicador  e a mensagem “ CLEANING CASSETTE” aparecerem um após o outro ou as imagens de reprodução apresentarem “chuvas” ou difícil visibilidade, as cabeças de vídeo poderão estar contaminadas.

[a] Contaminação leve  
[b] Contaminação crítica

Na ocorrência de contaminação, limpe as cabeças de vídeo com a cassette de limpeza Sony V8-25CLD (venda avulsa). Após verificar a imagem, caso ainda persistam as chuvas, repita a limpeza (porém não mais do que 5 vezes por sessão).

#### Atenção

Não utilize cassetes de limpeza do tipo húmidas disponíveis no comércio, visto que as mesmas podem danificar as cabeças de vídeo.

#### Nota

Caso a cassette de limpeza Sony V8-25CLD não esteja disponível na sua região, solicite informações ao seu agente Sony mais próximo.



### Eliminación del polvo del interior del visor

#### - CCD-TR315 solamente

- (1) Quite el tornillo con un destornillador (no suministrado). Después, deslizando el mando RELEASE, gire el ocular en el sentido de la flecha y tire hacia afuera.
- (2) Limpie la superficie con un soplante que se comercializa en el mercado.

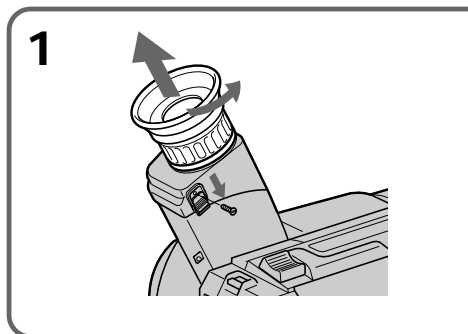

### Para volver a instalar el ocular

- (1) Alinee la ranura del ocular con la marca • del barril.
- (2) Gire el ocular en el sentido de la flecha. Después vuelva a colocar el tornillo.

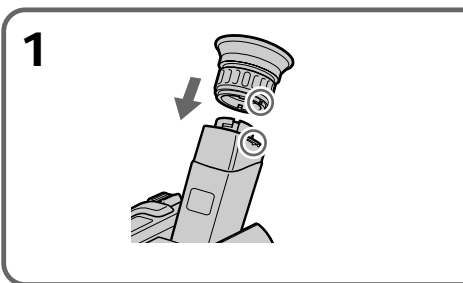

### Precaución

No quite ningún otro tornillo. Usted solamente deberá quitar el tornillo para desmontar el ocular.

### Remoção de sujidades no interior do visor eletrônico

#### - Somente CCD-TR315

- (1) Remova o parafuso com uma chave de fenda (não fornecida). A seguir, enquanto desliza o botão RELEASE, gire o ocular ao sentido indicado pela seta e extraia-o.
- (2) Limpe a superfície com um soprador vendido no mercado.

### Para recolocar o ocular

- (1) Alinhe o sulco no ocular com a marca • no cilindro.
- (2) Gire o ocular ao sentido indicado pela seta. A seguir, recoloca o parafuso.

### Atenção

Não remova nenhum outro parafuso. É permitido remover somente o parafuso para remover o ocular.

## Precauciones

### Operación de la videocámara

- Alimente la videocámara con 7,2 V (batería) u 8,4 V (adaptador de alimentación de CA).
- Para alimentarla con CC o con CA, utilice los accesorios recomendados en este manual.
- Si dentro de la videocámara entra algún objeto sólido o líquido, desenchúfela y haga que sea comprobada por su proveedor Sony antes de volver a utilizarla.
- Evite manejar la videocámara con rudeza y exponerla a golpes. Tenga especial cuidado con el objetivo.
- Cuando no vaya a utilizar la videocámara ponga el selector POWER en OFF.
- No utilice la videocámara envuelta porque podría recalentarse internamente.
- Mantenga la videocámara alejada de campos magnéticos intensos y de vibraciones mecánicas.

### Lámpara incorporada

– CCD-TR516 solamente

- No golpee ni sacuda la lámpara incorporada cuando está encendida, ya que la bombilla puede dañarse o su vida útil puede reducirse.
- Impida que la lámpara incorporada permanezca encendida cuando la deje en reposo sobre o contra algún objeto, ya que puede dañarse o provocar un incendio.

### Manejo de los videocassettes

No inserte nada en los pequeños orificios de la parte posterior del videocassette. Estos orificios se utilizan para detectar el tipo de cinta, su grosor, y si la lengüeta esté deslizada o no.

## Precauções

### Funcionamento da videocâmara

- Opere a videocâmara com 7,2 V (bateria recarregável) ou 8,4 V (adaptador CA).
- Para o funcionamento com CC ou CA, utilize os acessórios recomendados neste manual.
- Se algum objecto sólido ou líquido penetrar no interior do aparelho, desligue a videocâmara e solicite uma inspecção ao seu agente Sony antes de voltar a utilizá-la.
- Evite manuseamentos bruscos ou choques mecânicos. Seja particularmente cuidadoso(a) com as lentes.
- Mantenha o interruptor POWER ajustado a OFF quando não estiver a utilizar a videocâmara.
- Não embrulhe a videocâmara e a opere, visto que poderá ocorrer um sobreaquecimento interno.
- Mantenha a videocâmara distante de intensos campos magnéticos ou vibrações mecânicas.

### Lâmpada embutida

– Somente CCD-TR516

- Não dê pancadas nem sacuda a lâmpada embutida enquanto ela está ligada, para evitar danificá-la ou reduzir a sua duração.
- Não deixe a lâmpada embutida ligada encostada ou em cima de alguma coisa; isso pode provocar um incêndio ou danificar a lâmpada embutida.

### Acerca do manuseamento das cassetes

Não insira nada nos pequenos orificios da parte traseira da cassette. Tais orificios servem para detectar o tipo e espessura da fita e a presença ou não da lengüeta de gravação.

### Cuidados de la videocámara

- Si no va a utilizar la videocámara durante un intervalo de tiempo prolongado, retire el videocassette. Ponga en funcionamiento la cámara de forma periódica en el modo de videocámara o en el de reproductor, y reproduzca un videocassette durante 3 minutos.
- Limpie el objetivo con un cepillo suave para quitar el polvo. Si hay huellas dactilares, elimínelas con un paño suave.
- Limpie el cuerpo de la videocámara con un paño suave y seco, o con un paño suave ligeramente humedecido en una solución poco concentrada de detergente. No utilice ningún tipo de disolvente, ya que podría dañar el acabado.
- Impida que entre arena en la videocámara. Si la utiliza en la playa o en un lugar polvoriento, protéjala de la arena o el polvo con algún protector, como las bolsas deportivas Sony. La arena o el polvo pueden provocar el funcionamiento incorrecto de la unidad y, a veces, no es posible repararla.

### Adaptador de alimentación de CA

- Cuando no vaya a utilizar la unidad durante mucho tiempo, desenchúfela de la red. Para desconectar el cable de alimentación tire del enchufe. No tire nunca del propio cable.
- No utilice la unidad con el cable de alimentación dañado, si la ha dejado caer, o si está dañada.
- No doble a la fuerza el cable de alimentación a la fuerza, ni coloque ningún objeto pesado sobre él. Esto podría dañar el cable de alimentación y provocar incendios o descargas eléctricas.
- Cerciórese de que ningún objeto metálico entre en contacto con las partes metálicas (contactos) de la placa conectora. En caso contrario, podría producirse un cortocircuito que dañaría la unidad.
- Mantenga siempre limpios los contactos metálicos.
- No desarme la unidad.

### Cuidados com a videocâmara

- Se não pretende utilizar a videocâmara durante um período de tempo prolongado, remova a fita. Periodicamente, utilize a videocâmara nos modos CAMERA e PLAYER e reproduza uma fita durante cerca de 3 minutos.
- Limpe a objectiva com uma escova macia para remover a sujidade. Caso haja impressões digitais impregnadas, remova-as com um pano macio.
- Limpe o corpo da videocâmara com um pano macio seco ou um pano macio levemente humedecido com solução de detergente suave. Não utilize nenhum tipo de solvente que possa avariar o acabamento.
- Não deixe entrar areia dentro da videocâmara. Quando utilizar a videocâmara numa praia ou num local poeirento, proteja-a da areia ou da poeira com um protector, como a caixa de protecção da Sony. A areia e a poeira poderão provocar avarias que, às vezes, não podem ser reparadas.

### Adaptador CA

- Desligue o aparelho da tomada da rede quando não for utilizá-lo durante um período prolongado. Para desligar o cabo de alimentação CA, puxe-o pela ficha, nunca pelo próprio cabo.
- Não utilize o adaptador CA com um cabo de alimentação CA avariado ou após quedas ou avarias do mesmo.
- Não dobre o cabo de alimentação CA forçosamente, nem coloque objectos pesados sobre o mesmo. Doutra modo, poderá avariar o cabo e causar um incêndio ou choque eléctrico.
- Certifique-se de que nenhum objecto metálico entre em contacto com as partes metálicas da placa de ligação. Do contrário, poderá provocar um curto-circuito e avarias no aparelho.
- Mantenha sempre as partes metálicas de contacto limpas.
- Não desmonte o adaptador CA.

- No golpee ni deje caer la unidad.
- Cuando esté utilizando la unidad especialmente durante la carga, manténgala alejada de receptores de AM y de equipos de vídeo porque podría interferir en la recepción de AM y en la operación de dichos equipos de vídeo.
- La unidad se calentará cuando esté en funcionamiento. Esto es normal.
- No coloque la unidad en lugares:
  - Extremadamente cálidos o fríos
  - Polvorientos o sucios
  - Muy húmedos
  - Sometidos a vibraciones

### Notas sobre las pilas

– CCD-TR516 solamente

Para evitar los posibles daños que podría causar el derrame del electrolito de las pilas, tenga en cuenta lo siguiente.

- Cerciórese de colocar correctamente las pilas.
- Las pilas no son recargables.
- No utilice pilas nuevas junto con las viejas.
- No utilice a la vez pilas de tipos diferentes.
- Las pilas se descargarán gradualmente aunque no las utilice.
- No utilice una pila con derrame.

Si el electrolito de las pilas se derrama

- Limpie el electrolito del mando a distancia con cuidado antes de volver a colocar las pilas.
- Si toca el electrolito, lávese con agua.
- Si el electrolito le entra en los ojos, lávelos con mucha cantidad de agua y después consulte a un médico.

Si se produce cualquier problema, desenchufe la unidad y póngase en contacto con su proveedor Sony.

- Não aplique choques mecânicos nem deixe cair o adaptador CA.
- Durante o seu funcionamento, particularmente durante o carregamento da bateria, mantenha o adaptador CA distante de receptores AM e equipamentos de vídeo, pois isto provocará interferências na recepção de AM e na operação de vídeo.
- O adaptador CA aquece-se durante o seu funcionamento. Isto é normal.
- Não coloque o adaptador CA em locais:
  - extremamente quentes ou frios;
  - com poeira ou sujidades;
  - muito húmidos;
  - sujeitos a vibrações.

### Notas acerca das pilhas secas

– Somente CCD-TR516

Para evitar possíveis avarias decorrentes da fuga de electrolitos da pilha ou corrosão, observe os pontos a seguir.

- Certifique-se de inserir as pilhas observando a correspondência dos pólos.
- Pilhas secas não são recarregáveis.
- Não use uma combinação de pilhas novas com velhas.
- Não use diferentes tipos de pilha juntos.
- As pilhas descarregam-se lentamente quando não estão em uso.
- Não utilize uma pilha com vazamento.

Caso ocorra fuga de electrolitos da pilha

- Limpe o líquido do telecomando cuidadosamente antes de substituir as pilhas.
- Caso toque no líquido, lave-se bem com água.
- Caso o líquido entre nos olhos, lave os olhos com água em abundância e então consulte um médico.

Caso surja alguma dificuldade, desligue o aparelho da tomada da rede e consulte o seu agente Sony mais próximo.

# Utilización de su videocámara en el extranjero

Cada país o área posee sus propios sistemas eléctrico y de televisión en color. Antes de utilizar su videocámara en el extranjero, compruebe los puntos siguientes.

## Fuentes de alimentación

Usted podrá utilizar su videocámara en cualquier país con el adaptador de alimentación de CA suministrado con 100 a 240 V CA, 50/60 Hz.

## Diferencias en los sistemas de color

Esta videocámara esté basada en el sistema NTSC. Si desea contemplar las imágenes de reproducción en un televisor, éste deberá estar basado en el sistema NTSC. Compruebe la lista siguiente.

### Sistema NTSC

Bolivia, Canadá, Centroamérica, Colombia, Corea, Chile, Ecuador, EE.UU., Filipinas, Islas Bahamas, Jamaica, Japón, México, Perú, Surinam, Taiwan, Venezuela, etc.

### Sistema PAL

Alemania, Australia, Austria, Bélgica, China, Dinamarca, España, Finlandia, Gran Bretaña, Holanda, Hong Kong, Italia, Kuwait, Malasia, Noruega, Nueva Zelanda, Portugal, República checoslovaca, República eslovaca, Singapur, Suecia, Suiza, Tailandia, etc.

### Sistema PAL-M

Brasil

### Sistema PAL-N

Argentina, Paraguay, Uruguay

### Sistema SECAM

Bulgaria, Francia, Guayana, Hungría, Irán, Iraq, Mónaco, Polonia, Rusia, Ucrania, etc.

# Utilização da videocâmara no exterior

Cada país ou região possui o seu próprio sistema eléctrico e sistemas de cores de TV. Antes de utilizar esta videocâmara no exterior, verifique os pontos a seguir.

## Fontes de alimentação

Esta videocâmara pode ser utilizada em qualquer país ou região, com o adaptador CA fornecido, entre 100 V e 240 V CA, 50/60 Hz.

## Diferenças entre os sistemas de cores

Esta videocâmara é baseada no sistema NTSC. Caso deseje assistir à imagem de reprodução num televisor, este deve ser baseado no sistema NTSC. Verifique a lista a seguir.

### Sistema NTSC

Ilhas Bahamas, Bolívia, Canadá, América Central, Chile, Colômbia, Equador, Jamaica, Japão, Coreia, México, Peru, Suriname, Taiwã, Filipinas, E.U.A., Venezuela, etc.

### Sistema PAL

Austrália, Áustria, Bélgica, China, República Tcheca, Dinamarca, Finlândia, Alemanha, Grã-Bretanha, Holanda, Hong Kong, Itália, Kuwait, Malásia, Nova Zelândia, Noruega, Portugal, Singapura, República de Eslováquia, Espanha, Suécia, Suíça, Tailândia, etc.

### Sistema PAL M

Brasil

### Sistema PAL N

Argentina, Paraguai, Uruguai

### Sistema SECAM

Bulgária, França, Guianas, Hungria, Irã, Iraque, Mónaco, Polónia, Rússia, Ucrânia, etc.

# Solución de problemas

Si surge algún problema al utilizar la videocámara, utilice la tabla siguiente para solucionarlo. Si el problema persiste, desconecte la fuente de alimentación y póngase en contacto con su proveedor o con un taller de reparaciones autorizado por Sony.





## Videocámara

### Alimentación

Síntoma	Causa y/o solución
La alimentación no se conecta.	<ul style="list-style-type: none"> <li>• La batería no está instalada. → Instálela. (pág. 8)</li> <li>• La batería está agotada. → Utilice una batería cargada. (pág. 9)</li> <li>• El adaptador de alimentación de CA no está conectado a una toma de la red. → Conéctelo. (pág. 29)</li> </ul>
La alimentación se desconecta.	<ul style="list-style-type: none"> <li>• Al utilizar la videocámara en el modo CAMERA, la ha dejado en el modo de pausa durante más de 5 minutos. → Deslice STANDBY hacia abajo y otra vez hacia arriba. (pág. 14)</li> <li>• La batería está agotada. → Utilice una batería cargada. (pág. 9)</li> </ul>
La batería se descarga rápidamente.	<ul style="list-style-type: none"> <li>• La videocámara no funciona cuando se utiliza una batería que no es "InfoLITHIUM". → Utilice una batería "InfoLITHIUM". (pág. 69)</li> <li>• La temperatura ambiental es demasiado baja. (pág. 68)</li> <li>• La batería no estaba completamente cargada. → Vuelva a cargar la batería. (pág. 9)</li> <li>• La duración útil de la batería se ha agotado y no puede cargarse. → Utilice otra batería. (pág. 68)</li> </ul>
Durante la carga de la batería no aparece indicador, o éste parpadea en el visualizador.	<ul style="list-style-type: none"> <li>• El adaptador de alimentación de CA está desconectado. → Conéctelo firmemente.</li> <li>• La batería tiene algún problema. → Póngase en contacto con su proveedor Sony o con un centro de reparaciones autorizado por Sony.</li> </ul>

### Operación

Síntoma	Causa y/o solución
START/STOP no funciona.	<ul style="list-style-type: none"> <li>• La cinta está pegada al tambor. → Extraiga el videocassette. (pág. 13)</li> <li>• La cinta ha finalizado. → Rebobínela o utilice un videocassette nuevo. (pág. 13, 25)</li> <li>• El selector POWER está en PLAYER. → Póngalo en CAMERA. (pág. 14)</li> <li>• La lengüeta del videocassette está deslizada hacia afuera (rojo). → Utilice un nuevo videocassette o deslícela hacia adentro. (pág. 13)</li> </ul>
La grabación se para después de unos segundos.	<ul style="list-style-type: none"> <li>• El selector START/STOP MODE está ajustado a 5SEC o ANTI GROUND SHOOTING <math>\frac{1}{2}</math>. → Ajustelo a <math>\frac{0}{2}</math>. (pág. 19)</li> </ul>

Síntoma	Causa y/o solución
No es posible extraer el videocassette del portavideocassette.	<ul style="list-style-type: none"> <li>• La batería está agotada. → Utilice una batería cargada o el adaptador de alimentación de CA. (pág. 9, 29)</li> </ul>
Los indicadores  y  parpadean y no trabaja ninguna función excepto la de expulsión del videocassette.	<ul style="list-style-type: none"> <li>• Se ha producido condensación de humedad. → Extraiga el videocassette y deje la videocámara sin utilizar durante 1 hora por lo menos. (pág. 71)</li> </ul>
El indicador de la fecha o de la hora esté parpadeando.	<ul style="list-style-type: none"> <li>• Ha mantenido simultáneamente presionadas DATE y TIME durante más de 2 segundos. → La videocámara no está funcionando mal. Usted podrá iniciar la videofilmación. El parpadeo cesará pronto.</li> <li>• La pila de litio está débil o agotada. → Reemplácela por otra nueva. (pág. 62)</li> </ul>
La cinta no se mueve al presionar una tecla de control de video.	<ul style="list-style-type: none"> <li>• El selector POWER está en CAMERA u OFF. → Póngalo en PLAYER.</li> <li>• La cinta ha finalizado. → Rebobínela o utilice un videocassette nuevo. (pág. 25)</li> </ul>
La función de enfoque automático no trabaja.	<ul style="list-style-type: none"> <li>• FOCUS está en MANUAL. → Póngalo en AUTO. (pág. 45)</li> <li>• Las condiciones de videofilmación no son adecuadas para el enfoque automático. → Ponga FOCUS en MANUAL para enfocar manualmente. (pág. 45)</li> </ul>
La función aumento gradual y desvanecimiento no trabaja.	<ul style="list-style-type: none"> <li>• El selector START/STOP MODE está ajustado a 5SEC o ANTI GROUND SHOOTING . → Ajustelo a . (pág. 19)</li> </ul>
El indicador de la fecha o de la hora desaparece.	<ul style="list-style-type: none"> <li>• Reajuste la fecha y la hora. (pág. 63)</li> </ul>
El ajuste de exposición o la función de exposición automática programada no funciona.	<ul style="list-style-type: none"> <li>• El interruptor NIGHTSHOT está en la posición ON. → Ajustelo en la posición OFF.</li> </ul>

## Imágenes

Síntoma	Causa y/o solución
Las imágenes de la pantalla del visor no son claras.	<ul style="list-style-type: none"> <li>• La lente del visor no está ajustada. → Ajustela. (pág. 15)</li> </ul>
En motivos como luces o llamas de velas videofilmadas sobre un fondo oscuro aparece una franja vertical.	<ul style="list-style-type: none"> <li>• El contraste entre el motivo y el fondo es demasiado alto. La videocámara no está funcionando mal. → Cambie de lugar.</li> </ul>
Al videofilmar un motivo muy brillante aparece una franja vertical.	<ul style="list-style-type: none"> <li>• La videocámara no está funcionando mal.</li> </ul>

(continúa)

Síntoma	Causa y/o solución
Las imágenes reproducidas no son claras.	<ul style="list-style-type: none"> <li>• EDIT del sistema de menús está ajustado a ON. → Ajustelo a OFF. (pág. 34)</li> </ul>
Las imágenes son “ruidosas”.	<ul style="list-style-type: none"> <li>• Es posible que las cabezas de vídeo están sucias. → Límpielas utilizando un cassette limpiador de cabezas V8-25CLD Sony (no suministrado). (pág. 72)</li> </ul>
En el visor o en la pantalla de cristal líquido aparece una imagen desconocida.	<ul style="list-style-type: none"> <li>• Si han transcurrido 10 minutos después de haber puesto el selector POWER en CAMERA sin haber introducido un videocassette, la videocámara iniciará automáticamente la demostración, o DEMO MODE se ajustará a ON en el sistema de menús. → Inserte un videocassette, y la demostración se parará. Usted podrá desactivar la demostración. (pág. 33)</li> </ul>
Aparece un código de cinco dígitos.	<ul style="list-style-type: none"> <li>• Se ha activado la función de autocomprobación. → Compruebe el código y resuelva el problema. (pág. 84)</li> </ul>
Las imágenes se grabaron con color incorrecto/innatural.	<ul style="list-style-type: none"> <li>• El interruptor NIGHTSHOT está en la posición ON. → Ajustelo a OFF. (pág. 39)</li> </ul>
La imagen aparece con demasiado brillo y el motivo no aparece en el visor.	<ul style="list-style-type: none"> <li>• El interruptor NIGHTSHOT está en la posición ON en un ambiente con brillo. → Ajustelo en la posición OFF, o utilice la función de videofilmación nocturna, si se encuentra en un lugar oscuro. (pág. 39)</li> </ul>

### Otros

Síntoma	Causa y/o solución
El mando a distancia suministrado no trabaja. (CCD-TR516 solamente)	<ul style="list-style-type: none"> <li>• COMMANDER está ajustado a OFF. → Ajustelo a ON. (pág. 32)</li> <li>• Algo está bloqueando los rayos infrarrojos. → Elimine el obstáculo.</li> <li>• Las pilas no están insertadas con la polaridad correcta. → Insértelas correctamente. (pág. 93)</li> <li>• Las pilas están agotadas. → Reemplácelas por otras nuevas. (pág. 93)</li> </ul>
Suena un pitido durante 5 segundos.	<ul style="list-style-type: none"> <li>• Se ha producido condensación de humedad. → Extraiga el videocassette y deje la videocámara durante 1 hora por lo menos. (pág. 71)</li> <li>• Se produjeron algunos problemas en la videocámara. → Extraiga el videocassette, vuelva a insertarlo, y después utilice la videocámara.</li> </ul>
En el visor hay polvo. (CCD-TR315 solamente)	<ul style="list-style-type: none"> <li>• Quite el ocular y limpie la lente del visor. (pág. 73)</li> </ul>



# Verificação de problemas

Caso surja algum problema concernente ao funcionamento desta videocâmara, utilize a tabela abaixo para solucionar o problema. Se alguma dificuldade persistir, desligue a fonte de alimentação e entre em contacto com o seu agente Sony ou um serviço autorizado Sony local.

## Videocâmara

### Alimentação





Sintoma	Causa e/ou acções correctivas
A alimentação não se liga.	<ul style="list-style-type: none"> <li>• A bateria recarregável não está instalada. → Instale a bateria recarregável (pág. 8).</li> <li>• A bateria está esaurida. → Utilize uma bateria plenamente carregada (pág. 9).</li> <li>• O adaptador CA não está ligado a uma tomada da rede. → Ligue o adaptador CA a uma tomada da rede (pág. 29).</li> </ul>
A alimentação desliga-se.	<ul style="list-style-type: none"> <li>• Durante o funcionamento no modo CAMERA, a videocâmara foi deixada no modo de espera por mais de 5 minutos. → Gire STANDBY para baixo uma vez e então de volta para cima (pág. 14).</li> <li>• A bateria está esaurida. → Utilize uma bateria plenamente carregada (pág. 9).</li> </ul>
A bateria recarregável descarrega-se rapidamente.	<ul style="list-style-type: none"> <li>• A videocâmara não funciona quando se utiliza uma bateria recarregável que não seja uma bateria recarregável "InfoLITHIUM". → Utilize uma bateria recarregável "InfoLITHIUM" (pág. 69).</li> <li>• A temperatura ambiente está muito baixa (pág. 68)</li> <li>• A bateria recarregável não foi plenamente carregada. → Recarregue a bateria novamente (pág. 9).</li> <li>• A vida útil da bateria recarregável está esgotada, e não pode mais ser recarregada. → Utilize uma outra bateria recarregável (pág. 68).</li> </ul>
Durante a recarga da bateria recarregável, nenhum indicador aparece, ou o indicador pisca no mostrador.	<ul style="list-style-type: none"> <li>• O adaptador CA está desligado. → Ligue-o firmemente.</li> <li>• Algo está errado com a bateria recarregável. → Contacte o seu agente Sony ou o centro de serviços autorizado Sony local.</li> </ul>

### Funcionamento

Sintoma	Causa e/ou acções correctivas
START/STOP não funciona.	<ul style="list-style-type: none"> <li>• A fita aderiu-se ao cilindro da cabeça. → Ejecte a cassete (pág. 13)</li> <li>• A fita atingiu o seu final. → Rebobine-a ou utilize uma nova cassete (pág. 13, 25).</li> <li>• O interruptor POWER está ajustado em PLAYER. → Ajuste-o a CAMERA (pág. 14).</li> <li>• A lingueta na cassete está exteriorizada (vermelha). → Utilize uma nova cassete ou deslize a lingueta (pág. 13).</li> </ul>
A gravação cessa em poucos segundos.	<ul style="list-style-type: none"> <li>• O interruptor START/STOP MODE está ajustado a 5SEC ou ANTI GROUND SHOOTING <math>\frac{1}{2}</math>. → Ajuste-o a <math>\frac{0}{2}</math> (pág. 19).</li> </ul>

(continua)

## Verificação de problemas

Sintoma	Causa e/ou acções correctivas
Não é possível remover a cassete do compartimento.	<ul style="list-style-type: none"><li>• A bateria está com a carga exaurida. → Utilize uma bateria carregada ou o adaptador CA (pág. 9, 29).</li></ul>
Os indicadores  e  piscam e nenhum comando pode ser activado, excepto o de ejeção de cassetes.	<ul style="list-style-type: none"><li>• Ocorreu condensação de humidade. → Retire a cassete e não utilize a videocâmara por pelo menos uma hora (pág. 71).</li></ul>
O indicador de data ou hora está a piscar no mostrador.	<ul style="list-style-type: none"><li>• DATE e TIME foram pressionados juntos por mais de 2 segundos. → Isto não significa um mau funcionamento da videocâmara. Pode-se iniciar a gravação. O piscar logo cessará.</li><li>• A pilha de lítio está fraca ou exaurida. → Substitua a pilha de lítio por outra nova (pág. 62).</li></ul>
A fita não entra em movimento ao se premir uma tecla de controlo de vídeo.	<ul style="list-style-type: none"><li>• O interruptor POWER está ajustado em CAMERA ou em OFF. → Ajuste-o a PLAYER.</li><li>• A fita atingiu o seu fim. → Rebobine-a ou utilize uma outra nova (pág. 25).</li></ul>
A focagem automática não funciona.	<ul style="list-style-type: none"><li>• FOCUS está ajustado a MANUAL. → Ajuste-o a AUTO (pág. 45).</li><li>• As condições de registo não são adequadas para a focagem automática. → Ajuste FOCUS a MANUAL para focar manualmente (pág. 45).</li></ul>
A função de fusão não funciona.	<ul style="list-style-type: none"><li>• O interruptor START/STOP MODE está ajustado a 5 SEC ou ANTI GROUND SHOOTING . → Ajuste-o a  (pág. 19).</li></ul>
A indicação de data ou de hora desaparece.	<ul style="list-style-type: none"><li>• Reacerte a data e a hora (pág. 63).</li></ul>
O ajuste da exposição ou a função PROGRAM AE não funcionam.	<ul style="list-style-type: none"><li>• NIGHTSHOT está ajustado para ON. → Ajuste-o para OFF.</li></ul>

## Imagem

Sintoma	Causa e/ou acção correctiva
A imagem no ecrã do visor electrónico não está nítida.	<ul style="list-style-type: none"><li>• A lente do visor electrónico não está ajustada. → Ajuste a lente do visor electrónico (pág. 15).</li></ul>
Uma faixa vertical aparece quando motivos como luzes ou chama de vela são filmados contra um fundo escuro.	<ul style="list-style-type: none"><li>• O contraste entre o motivo e o fundo é excessivo. A videocâmara não está funcionando mal. → Altere as locações.</li></ul>
Uma faixa vertical aparece quando se regista um objecto muito claro.	<ul style="list-style-type: none"><li>• Isto não significa um mau funcionamento da videocâmara.</li></ul>

## Verificação de problemas

Sintoma	Causa e/ou acção correctiva
A imagem de reprodução não é nítida.	<ul style="list-style-type: none"><li>• EDIT está ajustado a ON no menu de parâmetros do sistema. → Ajuste-o a OFF (pág. 34).</li></ul>
A imagem apresenta «chuvas» difícil visibilidade.	<ul style="list-style-type: none"><li>• As cabeças de vídeo podem estar contaminadas. → Limpe as cabeças com a cassette de limpeza V8-25CLD Sony (venda avulsa) (pág. 72).</li></ul>
Uma imagem desconhecida é indicada no visor electrónico ou no écran LCD.	<ul style="list-style-type: none"><li>• Caso tenham decorrido 10 minutos após ter ajustado o interruptor POWER a CAMERA sem inserir uma cassette, a videocâmara automaticamente inicia a demonstração ou DEMO MODE está ajustado a ON no menu de parâmetros do sistema. → Insira a cassette e a demonstração cessa. Pode-se desactivar a demonstração (pág. 33).</li></ul>
O código de cinco dígitos aparece.	<ul style="list-style-type: none"><li>• A função de auto-diagnóstico está activada. → Verifique o código e solucione o problema (pág. 85).</li></ul>
A imagem está gravada na cor incorrecta/desnatura.	<ul style="list-style-type: none"><li>• NIGHTSHOT está ajustado para ON. → Ajuste-o a OFF (pág. 39).</li></ul>
A imagem aparece muito brilhante e o objecto não aparece no visor electrónico.	<ul style="list-style-type: none"><li>• NIGHTSHOT está ajustado para ON num local com muita luz. → Ajuste-o para OFF ou utilize a função NightShot num local escuro. (pág. 39).</li></ul>

## Outros

Sintoma	Causa e/ou acção correctiva
O telecomando fornecido não funciona. (somente CCD-TR516)	<ul style="list-style-type: none"><li>• COMMANDER está ajustado a OFF no menu de parâmetros do sistema. → Ajuste-o a ON (pág. 32).</li><li>• Algo está a bloquear os raios infravermelhos. → Remova o obstáculo.</li><li>• As pilhas não estão inseridas conforme a correspondência dos pólos. → Insira as pilhas observando a correspondência dos pólos (pág. 93).</li><li>• As pilhas estão exauridas. → Insira outras novas (pág. 93).</li></ul>
O sinal sonoro é accionado por 5 segundos.	<ul style="list-style-type: none"><li>• Ocorreu condensação de humidade. → Retire a cassette e não utilize a videocâmara por pelo menos uma hora (pág. 71).</li><li>• Houve um problema na videocâmara. → Retire a cassette e volte a inseri-la, e então opere a videocâmara.</li></ul>
Há sujidades no visor electrónico. (somente CCD-TR315)	<ul style="list-style-type: none"><li>• Desencaixe o ocular e limpe a lente do visor electrónico (pág. 73).</li></ul>

# Visualización de autocomprobación

La videocámara posee una visualización de autocomprobación.

Esta función visualizará la condición de la videocámara con cinco dígitos (combinación de una letra y cuatro números) en el visor o en el visualizador. Cuando ocurra esto, compruebe la tabla de códigos siguiente. La visualización de cinco dígitos le indicará la condición actual de la videocámara. Los últimos dos dígitos (indicados mediante □□) diferirán dependiendo del estado de la videocámara.

## Visor

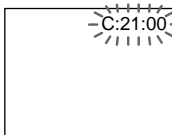

## Visualización de autocomprobación

- C:□□:□□  
Usted podrá solucionar el problema de la videocámara.
- E:□□:□□  
Póngase en contacto con su proveedor Sony o con un centro de reparaciones autorizado por Sony.

Visualización de cinco dígitos	Causa y/o solución
C:21:□□	<ul style="list-style-type: none"> <li>• Se ha producido condensación de humedad. → Extraiga el videocassette y deje la videocámara durante 1 hora por lo menos. (pág. 71)</li> </ul>
C:22:□□	<ul style="list-style-type: none"> <li>• Las cabezas de vídeo están sucias. → Límpielas utilizando un cassette limpiador de cabezas V8-25CLD Sony (no suministrado). (pág. 72)</li> </ul>
C:23:□□	<ul style="list-style-type: none"> <li>• Está utilizando una batería que no es "InfoLITHIUM". → Utilice una batería "InfoLITHIUM". (pág. 69)</li> </ul>
C:31:□□ C:32:□□	<ul style="list-style-type: none"> <li>• Se ha producido una situación que requiere asistencia técnica no mencionada anteriormente. → Extraiga el videocassette, vuelva a insertarlo, y después utilice la videocámara. → Desconecte el cable de alimentación del adaptador de alimentación de CA o extraiga la batería. Después vuelva a conectar la fuente de alimentación y utilice la videocámara.</li> </ul>
E:61:□□ E:62:□□	<ul style="list-style-type: none"> <li>• Ha ocurrido un problema que usted no puede solucionar. → Póngase en contacto con su proveedor Sony o con un centro de reparaciones autorizado por Sony, y notifíquelo el número de servicio con cinco dígitos. (Ejemplo: E:61:10)</li> </ul>

Si no puede resolver el problema, póngase en contacto con su proveedor Sony o con un centro de reparaciones autorizado por Sony.

## Indicação de auto-diagnóstico

A videocâmara possui uma indicação de auto-diagnóstico.

Esta função mostra a condição da videocâmara com cinco dígitos (combinação de uma letra e números) no visor electrónico ou no mostrador. Caso isto ocorra, verifique a tabela de códigos a seguir. O mostrador de cinco dígitos informa-lhe a condição actual da videocâmara. Os últimos dois dígitos (indicado por □□) irão diferir conforme a condição da videocâmara.

## Visor electrónico

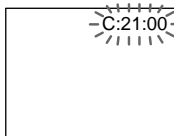

## Indicação de auto-diagnóstico

- C:□□:□□  
O próprio utente pode reparar a videocâmara.
- E:□□:□□  
Contacte o seu agente Sony ou um serviço autorizado Sony local.

Mostrador de cinco dígitos	Causa e/ou acção correctiva
C:21:□□	<ul style="list-style-type: none"> <li>• Ocorrência de condensação de humidade. → Remova a cassete e não utilize a videocâmara por pelo menos uma hora (pág. 71).</li> </ul>
C:22:□□	<ul style="list-style-type: none"> <li>• As cabeças de vídeo estão contaminadas. → Limpe as cabeças de vídeo com uma cassete de limpeza V8-25CLD Sony (venda avulsa) (pág. 72).</li> </ul>
C:23:□□	<ul style="list-style-type: none"> <li>• A bateria que está sendo usada não é uma bateria recarregável «InfoLITHIUM». → Utilize uma bateria recarregável “InfoLITHIUM” (pág. 69).</li> </ul>
C:31:□□ C:32:□□	<ul style="list-style-type: none"> <li>• Ocorreu uma situação não mencionada acima que precisa assistência técnica. → Remova a cassete e volte a inseri-la, e então opere a videocâmara. → Desligue o cabo de alimentação CA do adaptador CA ou remova a bateria recarregável. Após religar a fonte de alimentação, opere a videocâmara.</li> </ul>
E:61:□□ E:62:□□	<ul style="list-style-type: none"> <li>• Ocorrência de algum mau funcionamento na videocâmara que não pode ser reparado pelo próprio utente. → Contacte o seu agente Sony ou um serviço técnico autorizado Sony local, e informe-o dos cinco dígitos (exemplo: E:61:10).</li> </ul>

Caso não seja possível resolver o problema, consulte o seu agente Sony ou um serviço autorizado Sony local.

## Videocámara

## Sistema

**Sistema de grabación**  
2 cabezas giratorias  
Sistema de FM de exploración helicoidal

**Sistema de audiograbación**  
Cabezas giratorias, sistema de FM

**Señal de vídeo**  
Color NTSC, normas EIA

**Videocassettes utilizables**  
Videocassettes de formato de 8 mm Hi8 u 8 estándar

**Tiempo de grabación/reproducción (utilizando un videocassette de 120 min.)**  
Modo SP: 2 horas  
Modo LP: 4 horas

**Tiempo de avance rápido/rebobinado (utilizando un videocassette de 120 min.)**  
Aprox. 5 min.

**Dispositivo de imagen**  
Dispositivo de transferencia de carga 1/4" (CCD)  
270.000 píxeles aprox. (Activado):  
250.000 píxeles aprox.)

**Visor**  
Visor electrónico  
CCD-TR315: Blanco y negro  
CCD-TR416/TR516: Color

**Objetivo**  
Objetivo con zoom motorizado combinado  
Diámetro para filtro de 37 mm  
CCD-TR315: 18× (óptico), 180× (Digital)  
CCD-TR416: 18× (óptico), 220× (Digital)  
CCD-TR516: 18× (óptico), 330× (Digital)

**Distancia focal**  
4,1 - 73,8 mm  
Convertida a una cámara fotográfica de 35 mm  
39,4 - 709 mm

**Temperatura de color**  
Automática

**Iluminación mínima**  
0,4 lux a F 1,4  
0 lux (en el modo de videofilmación nocturna)\*

**Gama de iluminación**  
0,4 a 100.000 lux

**Iluminación recomendada**  
Más de 100 lux

\* Los motivos invisibles en la oscuridad podrán videofilmarse con iluminación infrarroja.

## Conectores de entrada y salida

**Salida de vídeo**  
Tona fono, 1 Vp-p, 75 ohmios, desequilibrada

**Salida de audio**  
Monoaural  
Toma telefónica, 327 mV (con una impedancia de salida de 47 kilohmios), impedancia interior a 2,2 kilohmios

**RFU DC OUT**  
Minitoma especial, 5 V CC

**Toma de control LANC**  
Microtoma estéreo (ø 2,5 mm)

**Toma MIC**  
Minitoma, 0,388 mV, baja impedancia, con 2,5 a 3,0 V CC, impedancia de salida de 6,8 kilohmios (ø 3,5 mm)

Tipo monoaural

## Generales

**Alimentación**  
7,2 V (batería)  
8,4 V (adaptador de alimentación de CA)

**Consumo medio (utilizando la batería)**  
Durante la videofilmación  
CCD-TR315: 2,5 W  
CCD-TR416/TR516: 2,4 W

**Temperatura de funcionamiento**  
0 °C a 40 °C

**Temperatura de almacenamiento**  
-20 °C a 60 °C

**Dimensiones aproximadas**  
107 × 107 × 193 mm (an/al/prf)

**Masa (Aprox.)**  
CCD-TR315: 790 g  
CCD-TR416/TR516: 780 g  
excluyendo la batería, la pila de litio, el videocassette, y la bandolera

CCD-TR315: 930 g  
CCD-TR416/TR516: 920 g  
incluyendo la batería NP-F330, la pila de litio CR2025, un videocassette, y la bandolera

**Micrófono**  
Tipo monoaural

**Accesorios suministrados**  
Consulte la página 7.

## Adaptador de alimentación de CA

**Alimentación**  
100 - 240 V CA, 50/60 Hz

**Consumo**  
23 W

**Tensión de salida**  
DC OUT: 8,4 V, 1,5 A en el modo de operación

**Temperatura de funcionamiento**  
0 °C a 40 °C

**Temperatura de almacenamiento**  
-20 °C a 60 °C

**Dimensiones aproximadas**  
125 × 39 × 62 mm (an/al/prf), incluyendo partes salientes

**Masa (Aprox.)**  
280 g,  
excluyendo el cable de alimentación

El diseño y las especificaciones están sujetos a cambio sin previo aviso.

## Videocâmara

## Sistema

Sistema de gravação de vídeo  
2 cabeças giratórias  
Sistema FM de varredura helicoidal  
Sistema de gravação de áudio  
Sistema FM, com cabeças giratórias  
Sinal de vídeo  
NTSC colorido, padrões EIA  
Cassetes utilizáveis  
Cassetes com formato de vídeo de 8 mm  
Hi8 ou padrão 8  
Tempo de gravação/reprodução (com cassete de 120 min.)  
Velocidade SP: 2 horas  
Velocidade LP: 4 horas  
Tempo de avanço rápido/rebobinagem (com cassete de 120 min.)  
Aprox. 5 minutos  
Sensor de imagem  
CCD (dispositivo de carga acoplada 1/4")  
Aprox. 270.000 pixels (Efectivos)  
Aprox. 250.000 pixels)  
Visor  
Visor electrónico  
CCD-TR315: monocromático  
CCD-TR416/TR516: Colorido  
Objectiva  
Lentes com zoom motorizado combinadas  
Diâmetro do filtro de 37 mm  
CCD-TR315: 18× (óptico), 180× (digital)  
CCD-TR416: 18× (óptico), 220× (digital)  
CCD-TR516: 18× (óptico), 330× (digital)  
Distância focal  
4,1 - 73,8 mm  
Quando convertido a uma câmara estática de 35 mm  
39,4 - 709 mm  
Temperatura de cor  
Automática  
Iluminação mínima  
0,4 lux a F1,4  
0 lux (no modo de filmagem noturna)\*  
Gama de iluminação  
0,4 lux a 100.000 lux  
Iluminação recomendada  
Maior que 100 lux  
\* Objectos invisíveis no escuro podem ser filmados com luz infravermelha.

## Conectores de entrada e saída

Saída de vídeo  
Tomada RCA, 1 Vp-p, 75 ohms, desequilibrado  
Saída de áudio  
Monofónica, tomada universal, 327 mV  
(a uma impedância de saída de 47 kohm), impedância inferior a 2,2 kohm  
RFU DC OUT  
Minitomada especial, 5 V CC  
Tomada de controlo LANC para comando à distância  
Microtomada estéreo (ø 2,5 mm)  
Tomada MIC para microfone  
Minitomada, 0,388 mV, baixa impedância com 2,5 a 3 V CC, impedância de saída de 6,8 kohms (ø 3,5 mm)  
Tipo monofónico

## Generalidades

Alimentação requerida  
7,2 V (bateria recarregável)  
8,4 V (adaptador CA)  
Consumo médio (quando utilizar a bateria recarregável)  
Durante tomadas de cena  
CCD-TR315: 2,5 W  
CCD-TR416/TR516: 2,4 W  
Temperatura de funcionamento  
0 °C a 40 °C  
Temperatura de armazenagem  
-20 °C a +60 °C  
Dimensões (aprox.)  
107 × 107 × 193 mm (l/a/p)  
Peso (aprox.)  
CCD-TR315: 790 g  
CCD-TR416/TR516: 780 g  
excluindo bateria recarregável, pilha de lítio, cassete e alça tiracolo  
CCD-TR315: 930 g  
CCD-TR416/TR516: 920 g  
incluindo a bateria recarregável  
NP-F330, a pilha de lítio CR2025, cassete de vídeo e alça tiracolo  
Microfone  
Tipo monofónico  
Acessórios fornecidos  
Consulte a página 7.

## Adaptador CA

Alimentação requerida  
100 - 240 V CA, 50/60 Hz  
Consumo  
23 W  
Tensão de saída  
DC OUT: 8,4 V, 1,5 A no modo de funcionamento  
Temperatura de funcionamento  
0 °C a 40 °C  
Temperatura de armazenagem  
-20 °C a +60 °C  
Dimensões (aprox.)  
125 × 39 × 62 mm (l/a/p), excluindo partes salientes  
Peso (aprox.)  
280 g,  
excluindo o cabo de alimentação  
  
Design e especificações sujeitos a alterações sem aviso prévio.

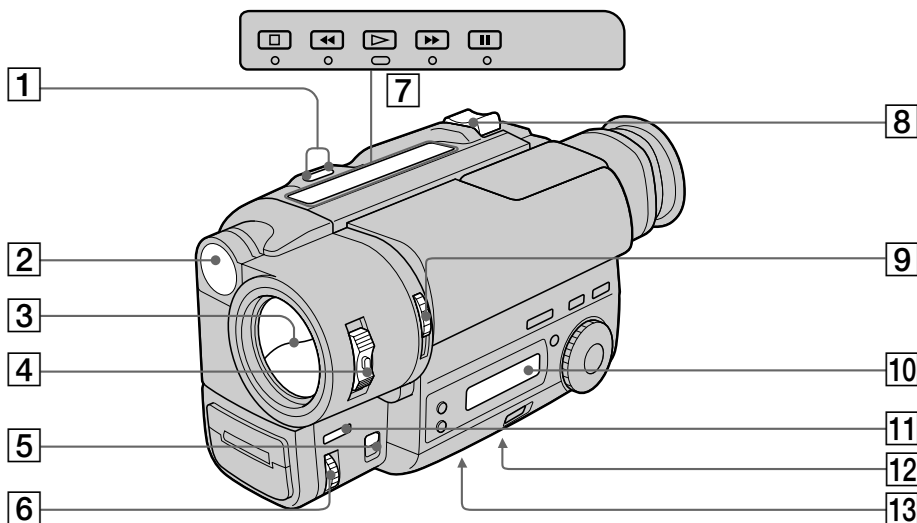

- 1** Tecla de búsqueda para edición (EDITSEARCH) (pág. 22)
- 2** Lámpara incorporada (CCD-TR516 solamente) (pág. 56)
- 3** Tapa del objetivo
- 4** Selector de alimentación (POWER) (pág. 14)
- 5** Selector de enfoque (FOCUS) (pág. 45)
- 6** Dial para videofilmación de cerca/lejos (NEAR/FAR) (pág. 45)
- 7** Teclas de control de vídeo (pág. 25)  
Parada (■ STOP)  
Rebobinado (◀◀ REW)  
Reproducción (▶▶ PLAY)  
Avance rápido (▶▶ FF)  
Pausa (|| PAUSE)
- 8** Palanca del zoom motorizado (pág. 17)
- 9** Interruptor para videofilmación nocturna (NIGHTSHOT) (pág. 39)
- 10** Visualizador (pág. 95)
- 11** Tecla de aumento gradual y desvanecimiento (FADER) (pág. 37)
- 12** Rosca para trípode (pág. 21)  
Cerciórese de que la longitud del tornillo del trípode sea inferior a 6,5 mm, ya que de lo contrario no podría fijar con seguridad el trípode, y el tornillo podría dañar la videocámara.
- 13** Compartimiento de la pila de litio (pág. 62)

- 1** Tecla EDITSEARCH de busca para montagem (pág. 22)
- 2** Lâmpada embutida (somente CCD-TR516) (pág. 56)
- 3** Tampa da objectiva
- 4** Interruptor POWER de alimentação (pág. 14)
- 5** Interruptor FOCUS de focagem (pág. 45)
- 6** Anel NEAR/FAR de perto/distante (pág. 45)
- 7** Teclas de controlo de vídeo (pág. 25)  
■ STOP de paragem  
◀◀ REW de rebobinagem  
▶▶ PLAY de reprodução  
▶▶ FF de avanço rápido  
|| PAUSE de pausa
- 8** Alavanca do zoom motorizado (pág. 17)
- 9** Interruptor NIGHTSHOT de filmagem noturna (pág. 39)
- 10** Mostrador (pág. 95)
- 11** Tecla FADER de fusão (pág. 37)
- 12** Receptáculo para tripé (pág. 21)  
Certifique-se de que o comprimento do parafuso do tripé seja inferior a 6,5 mm, doutro modo, não poderá fixar o tripé firmemente e o parafuso poderá avariar as partes internas da videocâmara.
- 13** Compartimento da pilha de lítio (pág. 62)



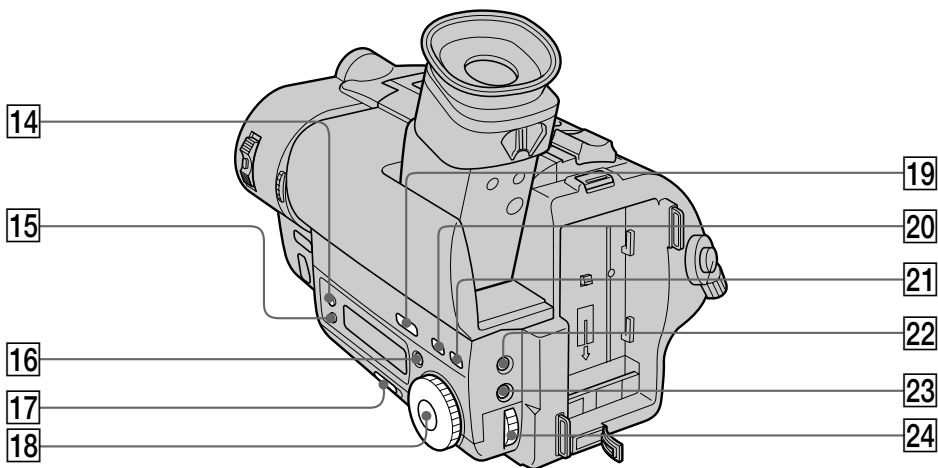

- 14** Tecla de fecha (DATE) (pág. 54)
- 15** Tecla de hora (TIME) (pág. 54)
- 16** Tecla de puesta a cero del contador (COUNTER RESET) (pág. 16)
- 17** Selector de modo de inicio/parada (START/STOP MODE) (pág. 19)
- 18** Tecla de exposición automática programada (PROGRAM AE) (pág. 43)
- 19** Tecla de contraluz (BACK LIGHT) (pág. 35)
- 20** Tecla de título (TITLE) (pág. 50)
- 21** Tecla de efectos de imagen (PICTURE EFFECT) (pág. 47)
- 22** Tecla de exposición (EXPOSURE) (pág. 48)
- 23** Tecla de menú (MENU) (pág. 30)
- 24** Dial de control (pág. 30)

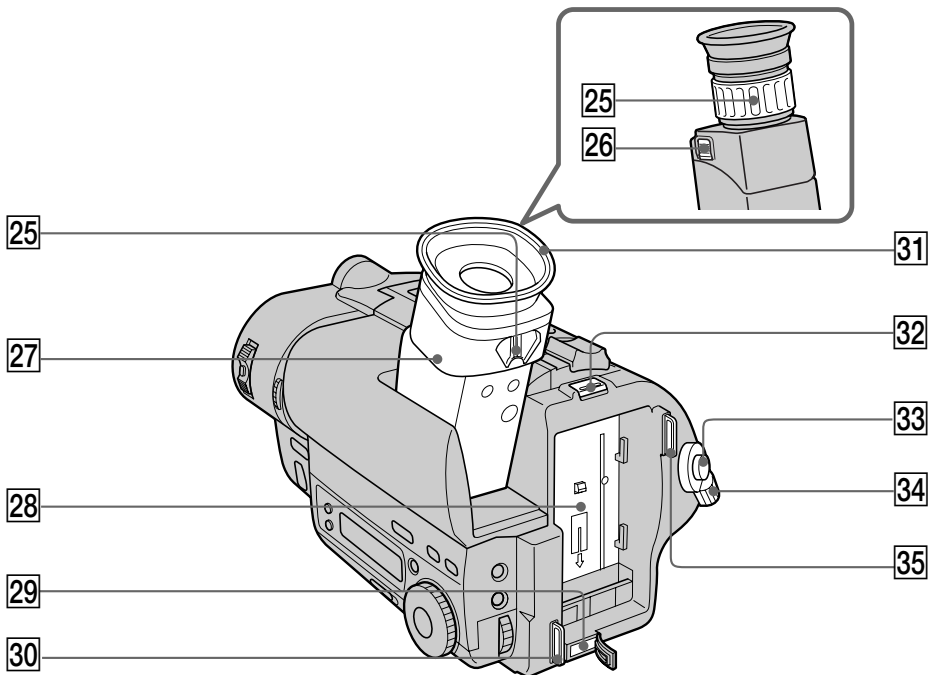

- 14** Tecla DATE de data (pág. 54)
- 15** Tecla TIME da hora (pág. 54)
- 16** Tecla COUNTER RESET de reinício do contador (pág. 16)
- 17** Tecla START/STOP MODE do modo de inicio/paragem (pág. 19)
- 18** Tecla PROGRAM AE de programas de exposição automática (pág. 43)
- 19** Tecla BACKLIGHT de contraluz (pág. 35)
- 20** Tecla TITLE de títulos (pág. 50)
- 21** Tecla PICTURE EFFECT de efeitos de imagem (pág. 47)
- 22** Tecla EXPOSURE de exposição (pág. 48)
- 23** Tecla MENU (pág. 30)
- 24** Anel de controlo (pág. 30)



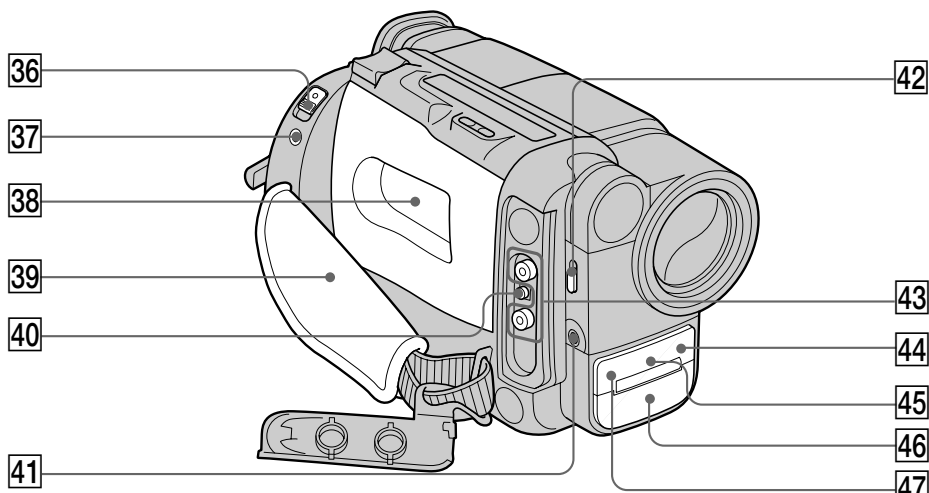

- 25 Anillo de ajuste de la lente del visor (CCD-TR315 solamente) (pág. 15) /Mando de ajuste de la lente del visor (CCD-TR416/TR516 solamente) (pág. 15)
- 26 Mando de liberación del ocular (RELEASE) (CCD-TR315 solamente) (pág. 73)
- 27 Visor (pág. 15)
- 28 Superficie de montaje de la batería
- 29 Toma de entrada de CC (DC IN) (pág. 29)
- 30 Gancho para la bandolera (pág. 94)
- 31 Ocular
- 32 Mando de liberación de la batería (BATT RELEASE) (pág. 12)
- 33 Tecla de inicio/parada (START/STOP) (pág. 14)
- 34 Interruptor de espera (STANDBY) (pág. 14)
- 35 Gancho para la bandolera (pág. 94)

- 25 Anel de ajuste de lente do visor electrónico (somente CCD-TR315) (pág. 15) /Alavanca de ajuste de lente do visor electrónico (somente CCD-TR416/TR516) (pág. 15)
- 26 Botão RELEASE de liberação da ocular (somente CCD-TR315) (pág. 73)
- 27 Visor electrónico (pág. 15)
- 28 Superfície de montagem da bateria
- 29 Tomada DC IN de entrada CC (pág. 29)
- 30 Prendedores da alça tiracolo (pág. 94)
- 31 Ocular
- 32 Alavanca BATT RELEASE de retirada da batería (pág. 12)
- 33 Tecla START/STOP de início/paragem (pág. 14)
- 34 Interruptor STANDBY de espera (pág. 14)
- 35 Prendedores da alça tiracolo (pág. 94)



- 36** Mando de expulsión (EJECT) (pág. 13)
- 37** Toma de control remoto (LANC )  
 significa sistema de control de bus de aplicación local. La toma  se utiliza para controlar el movimiento de la cinta de equipos de vídeo y de dispositivos periféricos conectados a la misma. Esta toma posee la misma función que los conectores indicados como CONTROL L o REMOTE.
- 38** Compartimiento del videocassette (pág. 13)
- 39** Correa de la empuñadura (pág. 20)
- 40** Toma de salida de CC para el adaptador de RF (RFU DC OUT) (pág. 24)
- 41** Toma para micrófono (MIC) alimentado a través de la clavija (PLUG IN POWER)  
 Conéctele un micrófono externo (no suministrado). Esta toma acepta también un micrófono de “alimentación a través de la clavija”.
- 42** Selector de lámpara (LIGHT) (CCD-TR516 solamente) (pág. 56)
- 43** Tomas de audio/vídeo (VIDEO/AUDIO) (pág. 24)
- 44** Sensor de control remoto (CCD-TR516 solamente) (pág. 93)  
 Apunte hacia aquí con el mando a distancia para controlar remotamente la videocámara.
- 45** Emisor de la lámpara para videofilmación nocturna (pág. 39)
- 46** Micrófono
- 47** Lámpara indicadora de videofilmación/ estado de la batería (pág. 14)

- 36** Interruptor EJECT de ejeção (pág. 13)
- 37** Tomada de controlo LANC   
 representa o Sistema de Barramento de Controlo de Aplicação Local. A tomada  de controlo é empregue para comandar o transporte da fita do equipamento de vídeo e dos periféricos ligados ao mesmo. Esta tomada possui a mesma função das tomadas indicadas como CONTROL L ou REMOTE.
- 38** Compartimento de cassetes (pág. 13)
- 39** Pega (pág. 20)
- 40** Tomada RFU DC OUT de saída CC do adaptador RFU (pág. 24)
- 41** Tomada MIC (PLUG IN POWER)  
 Ligue um microfone externo (venda avulsa). Esta tomada também aceita um microfone de “alimentação-mediante-inserção-da-ficha”.
- 42** Interruptor LIGHT de lâmpada (somente CCD-TR516) (pág. 56)
- 43** Tomadas VIDEO/AUDIO (pág. 24)
- 44** Sensor remoto (somente CCD-TR516) (pág. 93)  
 Aponte aqui o telecomando para o controlo a distância.
- 45** Emissor da luz de filmagem noturna (pág. 39)
- 46** Microfone
- 47** Lámpada de gravação/estado da bateria (pág. 14)

## Mando a distancia

### - CCD-TR516 solamente

Las teclas del mando a distancia con la misma marca que las de la videocámara poseen idéntica función.

## Telecomando

### - Somente CCD-TR516

As teclas que possuem o mesmo nome tanto no telecomando quanto na videocâmara funcionam de maneira idéntica.

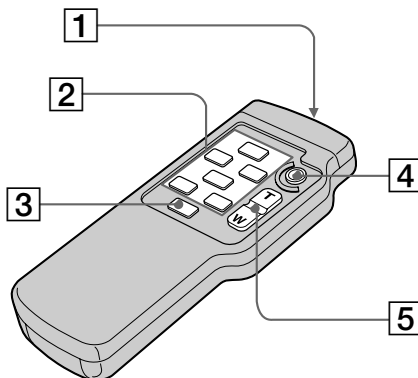

#### 1 Transmisor

Apunte con él hacia el sensor remoto para controlar la videocámara después de haber conectado la alimentación de la misma.

#### 2 Teclas de control de vídeo (pág. 25)

#### 3 Tecla selectora de visualización (DISPLAY) (pág. 26)

#### 4 Tecla de inicio/parada (START/STOP) (pág. 14)

#### 5 Tecla del zoom motorizado (pág. 17)

#### 1 Transmissor

Aponte-o em direção ao sensor remoto para controlar a videocâmara após ligar alimentação desta.

#### 2 Teclas de controlo de vídeo (pág. 25)

#### 3 Tecla DISPLAY de indicação (pág. 26)

#### 4 Tecla START/STOP de início/paragem (pág. 14)

#### 5 Tecla do zoom motorizado (pág. 17)

### Notas sobre el mando a distancia

- Mantenga el sensor de control remoto alejado de fuentes de iluminación intensa, como la luz solar directa o luces intensas. De lo contrario, es posible que no pudiese controlar a distancia la videocámara.
- Cerciórese de que no haya obstáculos entre el sensor de control remoto de la videocámara y el mando a distancia.
- Esta videocámara funciona con un mando a distancia de modo VTR2. Los modos de control remoto (1, 2, y 3) se utilizan para diferenciar esta videocámara de videograbadoras Sony a fin de evitar problemas de control remoto. Cuando vaya a utilizar una videograbadora Sony en el modo de control remoto VTR2, le recomendamos que cambie el modo de control remoto o que cubra el sensor de control remoto de la videograbadora con un papel negro.

### Preparación del mando a distancia

Inserte dos pilas R6 (tamaño AA) haciendo coincidir + y - de las mismas con el diagrama del interior del compartimiento de las pilas.

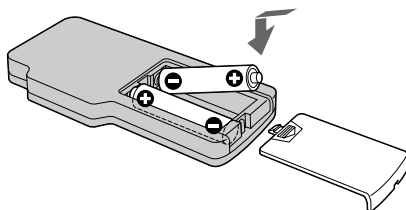

### Nota sobre las pilas

Las pilas del mando a distancia durarán aproximadamente unos 6 meses en funcionamiento normal. Cuando las pilas se debiliten o se agoten, el mando a distancia no trabajará.

### Para evitar el daño que podría causar el electrólito de las pilas

Cuando no vaya a utilizar el mando a distancia durante mucho tiempo, extráigale las pilas.

### Notas acerca do telecomando

- Mantenha o sensor remoto distante de fontes luminosas intensas, tais como luz solar directa ou iluminações. Caso contrário, o telecomando poderá não funcionar eficientemente.
- Certifique-se de que não haja nenhum obstáculo entre o sensor remoto da videocâmara e o telecomando.
- Esta videocâmara funciona no modo de comando VTR 2. Os modos de comando (1, 2 e 3) servem para distinguir esta videocâmara de outros videogravadores Sony, para evitar erros de operação do telecomando. Caso esteja a utilizar outro videogravador Sony com o modo de comando VTR 2, recomenda-se alterar o seu modo de comando ou cobrir o seu sensor remoto com um papel preto.

### Para preparar o telecomando

Insira duas pilhas R6 (tamanho AA) observando a correspondência dos pólos + e - das pilhas com o diagrama de polaridade no interior do compartimento de pilhas.

### Nota acerca da duração das pilhas

As pilhas para o telecomando duram cerca de 6 meses sob condições normais de funcionamento. Quando as pilhas se enfraquecerem ou se exaurirem, o telecomando não mais funcionará.

### Para evitar avarias decorrentes de eventual fuga do electrólito das pilhas

Retire as pilhas quando não for utilizar o telecomando durante um período prolongado.

**Colocación de la bandolera**

**Colocação da alça tiracolo**

Fije la bandolera suministrada en los ganchos para la misma.

Encaixe a alça tiracolo fornecida nos prendedores para a mesma.

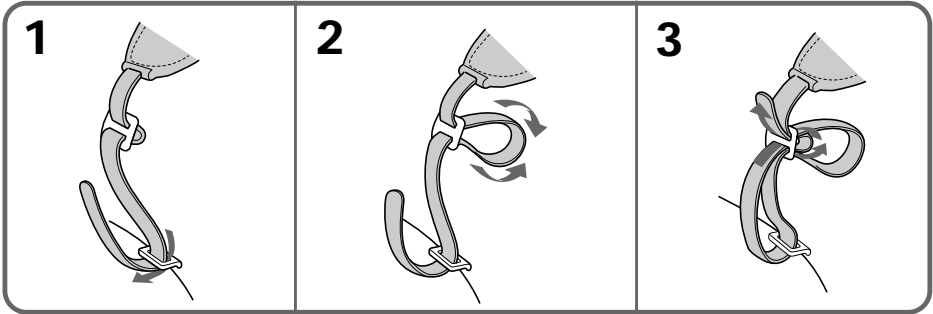

**Para contemplar la demostración**

Usted podrá iniciar la demostración ajustando DEMO MODE en el sistema de menús. También podrá iniciar la demostración realizando la operación siguiente. Cuando NIGHTSHOT esté ajustado a ON, no podrá contemplar la demostración.

**Para entrar en el modo de demostración**

- (1) Extraiga el videocassette y ponga el selector POWER en PLAYER.
- (2) Gire STANDBY hacia arriba hasta STANDBY.
- (3) Manteniendo presionada ►, ponga el selector POWER en CAMERA.

**Para salir del modo de demostración**

- (1) Ponga el selector POWER en PLAYER.
- (2) Gire STANDBY hasta STANDBY.
- (3) Manteniendo presionada ■, ponga el selector POWER en CAMERA.

**Para assistir à demonstração**

Pode-se iniciar a demonstração mediante o ajuste de DEMO MODE no menu de parâmetros do sistema. Pode-se também accionar a demonstração pela operação a seguir. Quando NIGHTSHOT estiver ajustado a ON, não é possível assistir à demonstração.

**Para entrar no modo demonstração**

- (1) Ejecte a cassette e ajuste o interruptor POWER a PLAYER.
- (2) Gire STANDBY para cima até STANDBY.
- (3) Enquanto mantém pressionada ►, ajuste o interruptor POWER a CAMERA.

**Para sair do modo demonstração**

- (1) Ajuste o interruptor POWER a PLAYER.
- (2) Gire STANDBY para cima até STANDBY.
- (3) Enquanto mantém pressionada ■, ajuste o interruptor POWER a CAMERA.

Indicadores de operación

Indicadores de operação

Visor/Visor electrónico

Visualizador/Mostrador

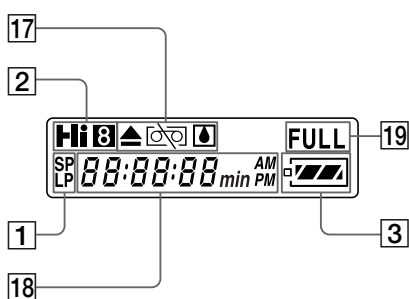
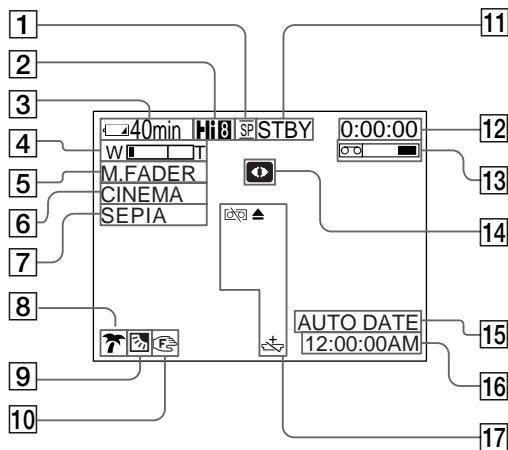

1 Indicador de modo de grabación (pág. 32)

2 Reproducción o grabación en formato Hi8 (CCD-TR516 solamente) (pág. 65)

3 Indicador de tiempo de batería restante



4 Indicador de exposición (pág. 48)/Indicador del zoom (pág. 17)

5 Indicador de aumento gradual y desvanecimiento (FADER) (pág. 37)

6 Indicador de modo panorámico (pág. 40)

7 Indicador de efecto de imagen (PICTURE EFFECT) (pág. 47)

8 Indicador de exposición automática programada (PROGRAM AE) (pág. 42)

9 Indicador de contraluz (pág. 35)

1 Indicador de modo de gravação (pág. 32)

2 Reprodução ou gravação no formato Hi8 (somente CCD-TR516) (pág. 65)

3 Indicador de carga restante da batería



4 Indicador de exposição (pág. 48)/indicador de zoom (pág. 17)

5 Indicador FADER de fusão da imagem (pág. 37)

6 Indicador do modo panorâmico (pág. 40)

7 Indicador PICTURE EFFECT de efeito de imagem (pág. 47)

8 Indicador PROGRAM AE de programas de exposição automática (pág. 42)

9 Indicador de contraluz (pág. 35)

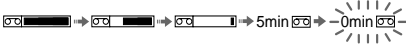
- 10 Indicador de enfoque manual (pág. 45)
- 11 Indicador de modo en espera/grabación (pág. 14)/Indicador de modo de control de vídeo (pág. 27)
- 12 Contador de la cinta (pág. 16)/Indicador de funciones de autocomprobación (pág. 84)/Indicador de modo de 5 segundos (5SEC) (pág. 19)
- 13 Indicador de cinta restante  

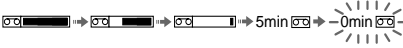
- 14 Indicador de videofilmación nocturna (NIGHTSHOT) (pág. 39)
- 15 Indicador de fechado automático (AUTO DATE) (pág. 14)/Indicador de fecha (pág. 54)
- 16 Indicador de hora (pág. 54)
- 17 Indicadores de advertencia (pág. 97)
- 18 Indicador de fecha u hora (pág. 54)/Contador de la cinta (pág. 16)/Indicador de funciones de autocomprobación (pág. 84)/Indicador de tiempo de batería restante (pág. 9)
- 19 Indicador de carga completa (FULL) (pág. 9)

- 10 Indicador de focagem manual (pág. 45)
- 11 Indicador do modo de Espera/Gravação (pág. 14)/Indicador do modo de controlo de vídeo (pág. 27)
- 12 Contador de fita (pág. 16)/indicador de funções de auto-diagnóstico (pág. 85)/indicador de modo 5 SEC (pág. 19)
- 13 Indicador de fita restante  

- 14 Indicador NIGHTSHOT de filmagem noturna (pág. 39)
- 15 Indicador AUTO DATE de data automática (pág. 14)/indicador de data (pág. 54)
- 16 Indicador de hora (pág. 54)
- 17 Indicadores de advertência (pág. 97)
- 18 Indicador de data ou hora (pág. 54)/Contador de fita (pág. 16)/indicador de funções de auto-diagnóstico (pág. 85)/indicador de tempo de carga restante da bateria (pág. 9)
- 19 Indicador de carga FULL de carregamento total (pág. 9)



# Indicadores de advertencia

Si en el visor o en la pantalla de cristal líquido parpadean indicadores, compruebe lo siguiente:  
♪♪... : Si BEEP esté ajustado a ON, oirá pitidos.

# Indicadores de advertência

Caso indicadores pisquem no ecrã do visor electrónico ou no mostrador, efectue as verificações a seguir:  
♪♪... : pode-se escutar um sinal sonoro quando BEEP está ajustado em ON.

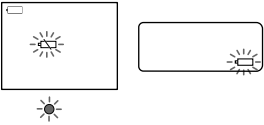
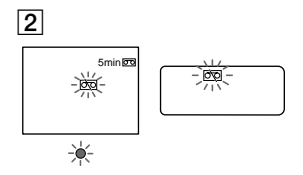
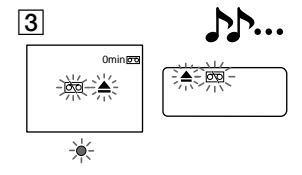
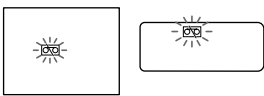
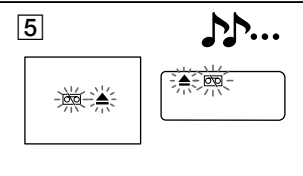
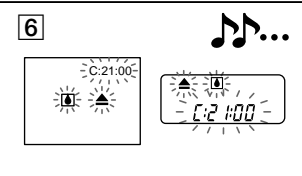
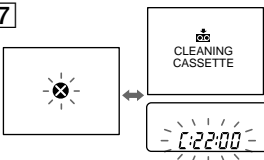
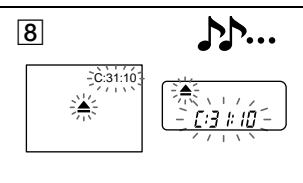
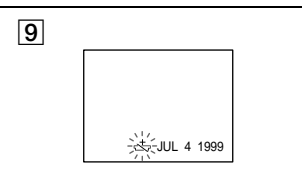
<p><b>1</b></p> 	<p><b>2</b></p> 	<p><b>3</b></p> 
<p><b>4</b></p> 	<p><b>5</b></p> 	<p><b>6</b></p> 
<p><b>7</b></p> 	<p><b>8</b></p> 	<p><b>9</b></p> 

**1** La batería está débil o agotada.

Parpadeo lento: La batería está débil.  
Parpadeo rápido: La batería está agotada.

**2** La cinta está a punto de finalizar.

El parpadeo es lento.

**3** La cinta ha finalizado.

El parpadeo es rápido.

**4** No hay videocassette insertado.

**5** La lengüeta del videocassette está deslizada hacia afuera (rojo).

**1** A bateria está com carga reduzida ou esgotada.

Piscar lento: a bateria está com pouca carga.  
Piscar rápido: a bateria está com a carga exaurida.

**2** A fita está próxima do seu término.

O piscar torna-se lento.

**3** A fita atingiu o seu término.

O piscar torna-se rápido.

**4** Não foi inserida uma cassete.

**5** A lingueta de segurança está deslizada de modo a expor a marca vermelha.

## Indicadores de advertencia

- 6 Se ha producido condensación de humedad.
- 7 Las cabezas de vídeo pueden estar contaminadas.
- 8 Se ha producido algún otro problema. Utilice la función de autocomprobación (pág. 90). Si la visualización no desaparece, póngase en contacto con su proveedor Sony o con un taller de reparaciones autorizado por Sony.
- 9 La pila de litio está débil o no está instalada.

## Indicadores de advertência

- 6 Ocorrência de condensação de humidade.
- 7 As cabeças de vídeo podem estar contaminadas.
- 8 Ocorrência de algum outro problema. Utilize a função de auto-diagnóstico (pág. 91). Caso a indicação não desapareça, entre em contacto com o seu agente Sony ou com o serviço autorizado Sony local.
- 9 A pilha de lítio está fraca ou não foi inserida.

# Índice alfabético

<b>A, B</b>		<b>F, G, H, I, J, K</b>		<b>S</b>	
Ajuste del reloj .....	63	FADER .....	37	Sistema de menús .....	30
Ajuste del visor .....	15	Fuentes de alimentación .....	28	Solución de problemas .....	78
ANTI GROUND SHOOTING .....	19				
Bandolera .....	94	<b>L</b>		<b>T, U, V</b>	
Batería de automóvil .....	28	LANC .....	91	Título .....	50
		Limpieza de las cabezas de vídeo .....	72	Toma de control remoto (LANC) .....	91
				Toma MIC (micrófono) .....	91
<b>C, D</b>		<b>M, N</b>		Videofilmación .....	14
Carga de la batería .....	9	Modo de espera .....	14	Visualización de autocomprobación .....	84
Conexión .....	24	Mode de grabación .....	31		
Contador de la cinta .....	16	Modo WIDE .....	40	<b>W, X, Y, Z</b>	
Contraluz .....	35	Montaje en trípode .....	21	WORLD TIME .....	64
Corriente de la red .....	29	NIGHTSHOT .....	39	Zoom .....	17
COUNTER RESET .....	16			Zoom digital .....	18
DATE/TIME .....	54	<b>O, P, Q</b>		Zoom motorizado .....	18
DEMO MODE .....	33, 94	ORC .....	55		
DISPLAY .....	26	PICTURE EFFECT .....	47		
		Pila de litio .....	62		
<b>E</b>		Pitidos .....	16		
Edición .....	59	PROGRAM AE .....	43		
EDIT .....	34				
EDITSEARCH .....	22	<b>R</b>			
Enfoque automático .....	45	Rebobinado .....	25		
Enfoque manual .....	45	Reproducción en pausa .....	27		
Exploración con salto .....	27	Revisión de la videofilmación .....	22		
Exposición .....	48				

# Índice remissivo

## A, B

Acerto do relógio .....	63
Ajuste do visor electrónico .....	15
Alça tiracolo .....	94
ANTI GROUND	
SHOOTING .....	10
Bateria de automóvel .....	28

## C, D

Carregamento da bateria .....	9
Contador de fita .....	16
Contraluz .....	35
COUNTER RESET .....	16
DATE/TIME .....	54
DEMO MODE .....	33, 94
DISPLAY .....	26

## E

EDIT .....	34
EDITSEARCH .....	22
Exposição .....	48

## F, G, H

FADER .....	37
Focagem automática .....	45
Focagem manual .....	45
Fontes de alimentação .....	28

## I, J, K, L

Indicação de auto-diagnóstico .....	85
LANC .....	91
Ligação .....	24
Limpeza das cabeças de vídeo .....	72

## M, N

Menu de parâmetros do sistema .....	30
Modo de espera .....	14
Modo de gravação .....	31
Modo WIDE .....	40
Montagem .....	66
Montagem do tripé .....	21
NIGHTSHOT .....	39

## O, P

ORC .....	55
Pesquisa com salto .....	27
PICTURE EFFECT .....	47
Pilha de lítio .....	62
PROGRAM AE .....	43

## Q, R

Rebobinagem .....	25
Registo de cenas .....	14
Reprodução em pausa .....	27
Revisão de registo .....	22

## S

Sinal sonoro .....	16
--------------------	----

## T, U, V

Tensão da rede CA .....	29
Títulos .....	50
Tomada de comando à distância (LANC) .....	91
Tomada MIC (microfone) .....	91
Verificação de problemas .....	81

## W, X, Y, Z

WORLD TIME .....	64
Zoom .....	17
Zoom digital .....	18
Zoom motorizado .....	18