

ENGLISH

ESPAÑOL

Digital Video Camcorder

Videocámara digital

Mini DV Digital Video Cassette

VP-D82/D83/D85/D87D/D87
VP-D82i/D83i/D85i/D87Di/D87i

Mini DV Digital Video Cassette

VP-D82/D83/D85/D87D/D87
VP-D82i/D83i/D85i/D87Di/D87i

AF Auto Focus
CCD Charge Coupled Device
LCD Liquid Crystal Display

AF Autofoco
CCD Dispositivo acoplado por carga
LCD Visualización en cristal líquido

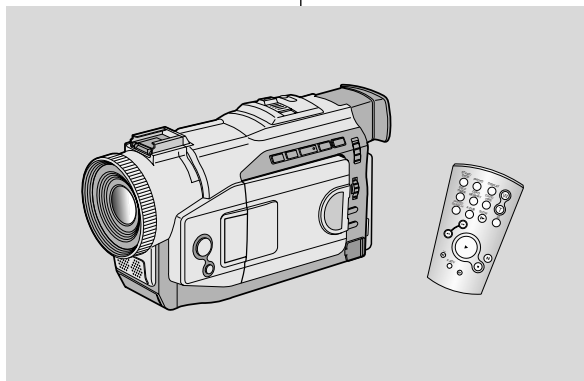

Owner's Instruction Book

Before operating the unit, please read this instruction book thoroughly, and retain it for future reference.

Manual de instrucciones

Antes de emplear la cámara lea detenidamente este manual de instrucciones y consérvelo para consultas posteriores.

SAMSUNG

ELECTRONICS

 This product meets the intent of Directive 89/336 CEE, 73/23 CEE, 93/68 CEE.

 Este producto cumple con las normas CEE 89/336, CEE 73/23 y CEE93/68.

AD68-00516G

Contents

| | |
|--|-----------|
| <i>Notes and Safety Instructions</i> | 6 |
| <i>Getting to Know Your Camcorder</i> | 11 |
| Features | 11 |
| Accessories Supplied with camcorder | 12 |
| Basic Accessories | 12 |
| Front & Left View | 13 |
| Left Side View | 14 |
| Right & Top View | 15 |
| Rear & Bottom View | 16 |
| Remote control | 17 |
| OSD (On Screen Display in CAMERA and PLAYER modes) | 18 |
| OSD (On Screen Display in M.REC and M.PLAY modes) | 19 |
| Turning the OSD on/off (On Screen Display) | 19 |
| Preparation | 20 |
| How to use the Remote Control | 20 |
| Battery Installation for the Remote Control | 20 |
| Self Record using the Remote Control | 20 |
| Lithium Battery Installation | 21 |
| Adjusting the Hand Strap | 22 |
| Hand strap | 22 |
| Shoulder strap | 22 |
| Attaching the Lens Hood | 22 |
| Connecting a Power Source | 23 |
| To use the AC Power adapter and the DC Cable | 23 |
| To select the CAMCORDER mode | 23 |
| Using the Lithium Ion Battery Pack | 24 |
| Charging the Lithium Ion Battery Pack | 24 |
| Table of continuous recording time based on model and battery type | 25 |
| Battery level display | 26 |
| Inserting and Ejecting a Cassette | 27 |
| BASIC Recording | 28 |
| Making your First Recording | 28 |
| Record Search (REC SEARCH) | 29 |
| Hints for Stable Image Recording | 30 |
| Recording with the LCD monitor | 30 |
| Recording with the Viewfinder | 30 |
| Adjusting the LCD | 31 |
| Using the VIEWFINDER | 32 |
| Adjusting the Focus | 32 |

Índice

| | |
|---|-----------|
| <i>Notas e instrucciones de seguridad</i> | 6 |
| <i>Introducción a la videocámara</i> | 11 |
| Características | 11 |
| Accesorios incluidos con la videocámara | 12 |
| Accesorios básicos | 12 |
| Vistas frontal y lateral izquierda | 13 |
| Vista lateral izquierda | 14 |
| Vistas superior y lateral derecha | 15 |
| Vistas posterior e inferior | 16 |
| Mando a distancia | 17 |
| OSD: Presentación en pantalla en las modalidades de cámara (CAMERA) y reproductor de vídeo (PLAYER) | 18 |
| OSD: Presentación en pantalla en las modalidades M.REC (grabación) y M.PLAY (reproducción) | 19 |
| Encendido y apagado de la OSD (Presentación en pantalla) | 19 |
| Preparación | 20 |
| Uso del mando a distancia | 20 |
| Instalación de la pila del mando a distancia | 20 |
| Autograbación empleando el mando a distancia | 20 |
| Instalación de la pila de litio | 21 |
| Ajuste de la empuñadura | 22 |
| Empuñadura | 22 |
| Correa para el hombro | 22 |
| Colocación del parasol | 22 |
| Conexión a una fuente de energía | 23 |
| Empleo del adaptador de CA y del cable de CC | 23 |
| Selección de la modalidad de VIDEOCÁMARA | 23 |
| Empleo de la batería de ion de litio | 24 |
| Carga de la batería de ion de litio | 24 |
| Tabla de tiempos de grabación continuada según el modelo y el tipo de batería | 25 |
| Indicador de la carga de la batería | 26 |
| Introducción y expulsión del casete | 27 |
| Grabación BÁSICA | 28 |
| Primera grabación | 28 |
| Búsqueda de GRABACIÓN | 29 |
| Consejos para la grabación estable de imágenes | 30 |
| Grabación empleando la pantalla LCD | 30 |
| Grabación empleando el visor | 30 |
| Ajuste de la LCD | 31 |
| Uso del VISOR | 32 |
| Ajuste del foco | 32 |

Contents

| | |
|---|-----------|
| Playing back a tape you have recorded on the LCD | 33 |
| Adjusting the LCD during PLAY | 34 |
| Controlling Sound from the Speaker | 34 |
| Advanced Recording | 35 |
| Use of various functions | 35 |
| Setting menu items | 35 |
| Set the camcorder to CAMERA or PLAYER mode and M.REC or M.PLAY mode | 35 |
| Availability of functions in each mode | 36 |
| CLOCK SET | 37 |
| REMOCON | 38 |
| BEEP SOUND | 39 |
| SHUTTER SOUND | 40 |
| DEMONSTRATION | 41 |
| PROGRAM AE | 42 |
| Setting the PROGRAM AE | 43 |
| WHT. BALANCE (WHITE BALANCE) | 44 |
| Zooming In and Out with DIGITAL ZOOM | 45 |
| Zooming In and Out | 45 |
| Digital Zoom | 46 |
| EIS (Electronic Image Stabilizer) | 47 |
| DSE (Digital Special Effects) SELECT | 48 |
| Selecting an effect | 49 |
| Flash Select (VP-D85(i)/D87D(i)/D87(i) only) | 50 |
| CUSTOM.Q | 51 |
| REC MODE | 52 |
| AUDIO MODE | 53 |
| WIND CUT | 54 |
| DATE/TIME | 55 |
| TV DISPLAY | 56 |
| Using Quick Menu | 57 |
| Setting the Quick menu | 58 |
| SHUTTER SPEED & EXPOSURE | 59 |
| EASY Mode (for Beginners) | 60 |
| CUSTOM Mode | 61 |
| MF/AF (Manual Focus/Auto Focus) | 62 |
| Auto Focusing | 62 |
| Manual Focusing | 62 |
| BLC (Back Light Compensation) | 63 |
| Fade In and Out | 64 |
| To Start Recording | 64 |
| To Stop Recording (use FADE IN / FADE OUT) | 64 |

Índice

| | |
|---|-----------|
| Reproducción en la LCD de una cinta grabada | 33 |
| Ajuste de la LCD durante la REPRODUCCIÓN | 34 |
| Control de sonido desde el altavoz | 34 |
| Grabación avanzada | 35 |
| Uso de las distintas funciones | 35 |
| Ajustes del menú | 35 |
| Ajuste de la videocámara en la modalidad CAMERA (cámara) o en la PLAYER (reproducción) y en la modalidad M.REC o en la M.PLAY | 35 |
| Disponibilidad de funciones en cada modalidad | 36 |
| AJUSTE DEL RELOJ | 37 |
| MANDO A DISTANCIA | 38 |
| SEÑAL ACÚSTICA | 39 |
| SONIDO DEL OBTURADOR | 40 |
| DEMOSTRACIÓN | 41 |
| PROGRAMA AE | 42 |
| Ajustes del PROGRAMA AE | 43 |
| EQUILIBRIO DEL BLANCO | 44 |
| Cómo acercar o alejar la imagen por medio del ZOOM DIGITAL | 45 |
| Acercamiento y alejamiento de las imágenes | 45 |
| Zoom digital | 46 |
| EIS (Estabilizador electrónico de la imagen) | 47 |
| Selección de DSE (Efectos especiales digitales) | 48 |
| Selección de un efecto | 49 |
| Flash (sólo modelos VP-D85(i)/D87D(i)/D87(i)) | 50 |
| PERSONALIZACIÓN | 51 |
| MODALIDAD DE GRABACIÓN | 52 |
| MODALIDAD DE AUDIO | 53 |
| ELIMINACIÓN DEL RUIDO DEL VIENTO | 54 |
| FECHA/HORA | 55 |
| MONITOR DE TV | 56 |
| Uso del menú rápido | 57 |
| Ajustes del menú rápido | 58 |
| VELOCIDAD DEL OBTURADOR Y EXPOSICIÓN | 59 |
| Modalidad SENCILLA (para principiantes) | 60 |
| Modalidad de PERSONALIZACIÓN | 61 |
| MF/AF (enfoque manual/enfoque automático) | 62 |
| Enfoque automático | 62 |
| Enfoque manual | 62 |
| Compensación de la luz de fondo (BLC) | 63 |
| Aparición y desaparición gradual de la imagen (Fundido) | 64 |
| Comienzo de la grabación | 64 |
| Detención de la grabación (usando FADE-IN / FADE-OUT) | 64 |

Contents

| | |
|--|-----------|
| Audio dubbing | 65 |
| Dubbing sound | 65 |
| Dubbed Audio Playback | 66 |
| PHOTO Image Recording | 67 |
| Searching for a PHOTO picture | 67 |
| NIGHT CAPTURE (0 lux recording) | 68 |
| Various Recording Techniques | 69 |
| Playback | 70 |
| Tape Playback | 70 |
| Playback on the LCD | 70 |
| Playback on a TV monitor | 70 |
| Connecting to a TV which has Audio Video input jacks | 70 |
| Connecting to a TV which has no Audio and Video input jacks | 71 |
| Playback | 71 |
| Various Functions while in PLAYER mode | 72 |
| Playback pause | 72 |
| Picture search (Forward/Reverse) | 72 |
| Slow playback (Forward/Reverse) | 72 |
| Frame advance (To play back frame by frame) | 73 |
| X2 Playback (Forward/Reverse) | 73 |
| ZERO MEMORY | 74 |
| Recording in PLAYER mode (VP-DXXi only) | 75 |
| IEEE 1394 Data Transfer | 76 |
| Transferring IEEE1394 (i.LINK)-DV standard data connections | 76 |
| Connecting to a DV device | 76 |
| Connecting to a PC | 76 |
| System requirements | 77 |
| Recording with a DV connection cable (VP-D85i/D87Di/D87i only) | 77 |
| USB interface | 78 |
| Transferring a Digital Image through a USB Connection | 78 |
| System Requirements | 78 |
| Installing DVC Media 4.0 Program | 79 |
| Connecting to a PC | 81 |
| Digital Still Camera mode | 82 |
| MEMORY STICK | 82 |
| Memory Stick functions | 82 |
| Inserting and ejecting the Memory Stick | 83 |
| Structure of folders and files on the Memory Stick | 84 |

Índice

| | |
|--|-----------|
| Mezcla de audio | 65 |
| Grabación de sonido adicional | 65 |
| Reproducción de una cinta con audio mezclado | 66 |
| Grabación de imágenes fotográficas | 67 |
| Búsqueda de una fotografía | 67 |
| GRABACIÓN NOCTURNA (grabación con 0 lux) | 68 |
| Técnicas diversas de grabación | 69 |
| Reproducción de cintas | 70 |
| Reproducción de una cinta | 70 |
| Reproducción en la LCD | 70 |
| Reproducción en un monitor de televisión | 70 |
| Conexión a un televisor que dispone de conectores de Audio/Vídeo | 70 |
| Conexión a un televisor que no dispone de conectores de Audio/Vídeo | 71 |
| Reproducción | 71 |
| Diferentes funciones de la modalidad PLAYER | 72 |
| Pausa en la reproducción | 72 |
| Búsqueda de imágenes (hacia delante/hacia atrás) | 72 |
| Reproducción en cámara lenta (hacia delante/hacia atrás) | 72 |
| Avance cuadro a cuadro | 73 |
| Reproducción a doble velocidad (X2) (hacia delante/hacia atrás) | 73 |
| MEMORIA CERO | 74 |
| Grabación en la modalidad PLAYER (sólo modelos VP-DXXi) | 75 |
| Transferencia de datos IEEE 1394 | 76 |
| Conexiones para la transferencia de datos estándar IEEE 1394 (i.LINK)-DV | 76 |
| Conexión a un aparato DV | 76 |
| Conexión a un ordenador | 76 |
| Requisitos del sistema | 77 |
| Grabación con un cable de conexión DV (sólo modelos VP-D85i/D87Di/D87i) | 77 |
| Interfaz USB | 78 |
| Transferencia de imágenes digitales mediante una conexión USB | 78 |
| Requisitos del sistema | 78 |
| Instalación del programa DVC Media 4.0 | 79 |
| Conexión al ordenador | 81 |
| Modalidad de cámara fotográfica digital | 82 |
| MEMORY STICK | 82 |
| Funciones con Memory Stick | 82 |
| Introducción y extracción del Memory Stick | 83 |
| Estructura de carpetas y archivos del Memory Stick | 84 |

Contents

| | |
|--|------------|
| Image Format | 84 |
| Selecting the mode of the camcorder | 84 |
| Selecting the image quality | 85 |
| Select the image quality | 85 |
| Number of images on the Memory Stick | 85 |
| Recording Still images to a Memory Stick | 86 |
| Recording images to a Memory Stick | 86 |
| Recording an image from a cassette as a still image | 87 |
| Viewing Still images | 88 |
| To view a Single image | 88 |
| To view a slide show | 88 |
| To view a Multi Screen | 89 |
| Copying still images from a cassette to Memory Stick | 90 |
| Marking on images for printing | 91 |
| Protection from accidental erasure | 92 |
| Deleting Still images | 93 |
| Formatting a Memory Stick | 94 |
| Attention | 94 |
| Maintenance | 95 |
| After finishing a recording | 95 |
| Cleaning and Maintaining the Camcorder | 96 |
| Cleaning the VIEWFINDER | 96 |
| Cleaning the Video Heads | 96 |
| Using Your Camcorder Abroad | 97 |
| Power sources | 97 |
| Colour system | 97 |
| Troubleshooting | 98 |
| Troubleshooting | 98 |
| Self Diagnosis Display | 98 |
| Moisture Condensation | 98 |
| Self Diagnosis Display in M.REC/M.PLAY mode | 99 |
| Specifications | 101 |
| INDEX | 102 |

Índice

| | |
|--|------------|
| Formato de la imagen | 84 |
| Selección de la modalidad de cámara fotográfica | 84 |
| Selección de la calidad de la imagen | 85 |
| Selección de la calidad de la imagen | 85 |
| Número de imágenes del Memory Stick | 85 |
| Grabación de imágenes fijas en un Memory Stick | 86 |
| Grabación de imágenes en un Memory Stick | 86 |
| Grabación de una imagen de un casete como imagen fija | 87 |
| Visionado de imágenes fijas | 88 |
| Visionado de imágenes una a una | 88 |
| Visionado de una proyección de diapositivas | 88 |
| Visionado simultáneo de varias imágenes fijas en la pantalla | 89 |
| Copiado de imágenes fijas de un casete al Memory Stick | 90 |
| Marcado de imágenes para imprimir | 91 |
| Protección contra el borrado accidental | 92 |
| Borrado de imágenes fijas | 93 |
| Formateado de un Memory Stick | 94 |
| Atención | 94 |
| Mantenimiento | 95 |
| Después de haber finalizado una grabación | 95 |
| Limpieza y mantenimiento de la videocámara | 96 |
| Limpieza del visor | 96 |
| Limpieza de los cabezales de vídeo | 96 |
| Uso de la videocámara en el extranjero | 97 |
| Fuentes de potencia | 97 |
| Sistemas de color | 97 |
| Problemas y soluciones | 98 |
| Problemas y soluciones | 98 |
| Pantalla de Autodiagnósticos | 98 |
| Condensación de humedad | 98 |
| Pantalla de autodiagnósticos en las modalidades M.REC y M.PLAY | 99 |
| Especificaciones técnicas | 101 |
| ÍNDICE ALFABÉTICO | 102 |

Notes and Safety Instructions

Notes regarding the rotation of the LCD screen

Please rotate the LCD screen carefully as illustrated.
Over rotation may cause damage to the inside of the hinge that connects the LCD screen to the Camcorder.

1. LCD screen closed.
2. Standard recording using the LCD screen.
3. Recording when looking at the LCD screen from the top.
4. Recording when looking at the LCD screen from the front.
5. Recording with the LCD screen closed.

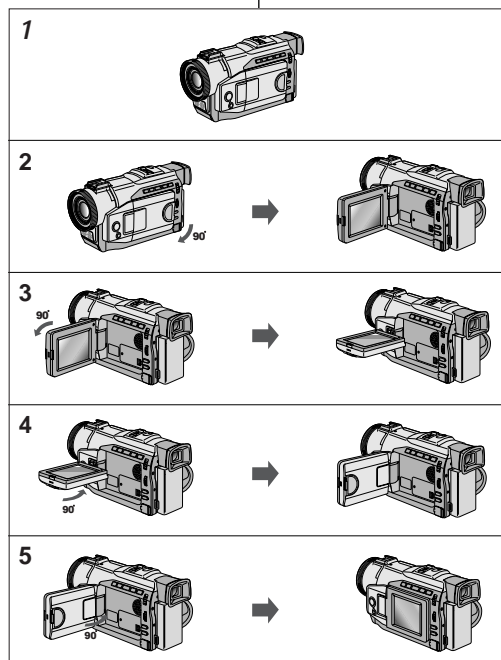

Notas e instrucciones de seguridad

Notas referentes a la rotación de la pantalla LCD

Gire la cuidadosamente la pantalla como se indica en la figura.
Si se gira demasiado se puede estropear la bisagra interior que la une a la videocámara.

1. Pantalla LCD cerrada.
2. Grabación estándar empleando la pantalla LCD.
3. Grabación mirando la LCD desde arriba.
4. Grabación mirando la LCD desde el frente.
5. Grabación con la LCD cerrada.

Notes and Safety Instructions

Notices regarding COPYRIGHT

Television programs, video tapes, DVD titles, films, and other program materials may be copyrighted.

Unauthorized copying of copyrighted material may be against the law.

Notes regarding moisture condensation

1. A sudden rise in atmospheric temperature may cause condensation to form inside the camcorder.

for example:

- When you move the camcorder from a cold location to a warm location (e.g. from outside to inside during winter.)
 - When you move the camcorder from a cool location to a hot location (e.g. from inside to outside during the summer.)
2. If the  (DEW) protection feature is activated, leave the camcorder for at least two hours in a dry, warm room with the cassette compartment opened and the battery removed.

Notes regarding CAMCORDER

1. Do not leave the camcorder exposed to high temperature (above 60°C or 140°F).
For example, in a parked car in the sun or exposed to direct sunlight.
2. Do not let the camcorder get wet.
Keep the camcorder away from rain, sea water, and any other form of moisture. If the camcorder gets wet, it may get damaged.
Sometimes a malfunction due to exposure to liquids cannot be repaired.

Notas e instrucciones de seguridad

Notas referentes a los DERECHOS DE REPRODUCCIÓN

Es probable que los programas de televisión, las cintas de vídeo, los DVD, las películas y otros materiales audiovisuales estén tengan registrados los derechos de reproducción. La copia no autorizada de material protegido por dichos derechos puede quebrantar la ley.

Notas referentes a la condensación de humedad

1. Una subida repentina de la temperatura puede producir condensación en el interior de la videocámara.

Por ejemplo:

- Cuando se traslada la videocámara de un sitio frío a uno más cálido (por ejemplo, de un espacio exterior a uno interior en invierno).
 - Cuando se traslada la videocámara de un sitio templado a uno caliente (por ejemplo, de un espacio interior a uno exterior en verano).
2. Si el dispositivo de protección contra la humedad  (DEW) está activado, abra el compartimiento para el casete, retire la batería y deje la videocámara durante al menos dos horas en un lugar seco y templado.

Notas referentes a la VIDEOCÁMARA

1. No deje la videocámara expuesta a temperaturas altas (más de 60°C ó 140°F).
Por ejemplo, en un coche aparcado al sol, o expuesta directamente a la luz del sol.
2. No permita que la videocámara se moje.
Mantenga la videocámara alejada de la lluvia, del agua de mar o de cualquier otro tipo de humedad. Si la videocámara se moja puede estropearse.
En algunas ocasiones los daños causados por líquidos no pueden repararse.

Notes and Safety Instructions

Notes regarding the battery pack

- Make sure that the battery pack is fully charged before starting to record.
- To preserve battery power, keep your camcorder turned off when you are not operating it.
- If your camcorder is in CAMERA mode, and it is left in STBY mode without being operated for more than 5 minutes with a tape installed, it will automatically turn itself off to protect against unnecessary battery discharge.
- Make sure that the battery pack is fitted firmly into place. Dropping the battery pack may damage it.
- A brand new battery pack is not charged. Before using the battery pack, you need to charge it completely.
- It is a good idea to use the viewfinder rather than the LCD when making long recording, because the LCD uses up more battery power.

* When the battery reaches the end of its life, please contact your local dealer. The batteries have to be dealt with as chemical waste.

Notes regarding the Video Head Cleaning

- To ensure normal recording and a clear picture, clean the video heads regularly. If a square block-shape distorts playback, or only a blue screen is displayed, the video heads may be dirty. If this happens, clean the video heads with a dry type cleaning cassette.
- Do not use a wet-type cleaning cassette. It may damage the video heads.

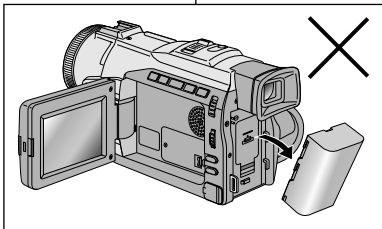

Notas e instrucciones de seguridad

Notas referentes a la batería

- Asegúrese de que la batería esté completamente cargada antes de empezar a grabar.
- Para ahorrar energía de la batería, mantenga la videocámara apagada cuando no la esté usando.
- Si la videocámara está en la modalidad CAMERA con una cinta puesta y se deja en la modalidad de STBY (espera) sin hacerla funcionar durante más de cinco minutos, se apagará automáticamente para ahorrar energía de la batería.
- Asegúrese de que la batería esté colocada correctamente en su sitio. Si se llegara a caer se podría estropear.
- Las baterías nuevas no vienen cargadas. Antes de emplear la batería es necesario cargarla por completo.
- Cuando se graba durante mucho tiempo es mejor mirar por el visor que a través de la pantalla LCD ya que ésta consume más energía.

* Cuando se termine la vida útil de la batería, póngase en contacto con su proveedor habitual. Para desechar las baterías gastadas, éstas deben tratarse como residuos químicos.

Notas referentes a la limpieza de los cabezales de vídeo

- Para asegurarse de que obtendrá una grabación normal y una imagen clara es necesario limpiar regularmente los cabezales de vídeo. Si durante la reproducción hay un cuadrado que deforma la imagen o si sólo se ve una pantalla azul, es posible que los cabezales de vídeo estén sucios. En caso de ser así, límpielos con un casete de limpieza de tipo seco.
- No emplee casetes de limpieza de tipo húmedo pues los cabezales se podrían estropear.

Notes and Safety Instructions

Note regarding the LENS

- Do not film with the camera lens pointing directly at the sun. Direct sunlight can damage the CCD (Charge Coupled Device).

Notes regarding electronic viewfinder

1. Do not position the camcorder such that the viewfinder is pointing towards the sun. Direct sunlight can damage the inside of the viewfinder. Be careful when placing the camcorder under sunlight or near a window exposed to sunlight.
2. Do not pick up the camcorder from the viewfinder.
3. Over-rotating of the viewfinder may damage it.

Notes regarding 'Record' or 'Playback' using the LCD

1. The LCD display has been manufactured using high precision technology. However, there may be tiny dots (red, blue or green in color) that appear on the LCD display. These dots are normal and do not affect the recorded picture in any way.
2. When you use the LCD display under direct sunlight or outdoors, it may be difficult to see the picture clearly. If this occurs, we recommend using the viewfinder.
3. Direct sunlight can damage the LCD monitor.



Notes regarding the hand strap

- To ensure a steady picture during filming, check that the hand strap is properly adjusted.
- Do not force your hand into the hand strap as you could damage it.

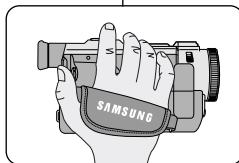

Notas e instrucciones de seguridad

Notas referentes al OBJETIVO

- No grabe con el objetivo de la cámara dirigido directamente hacia el sol. La acción de la luz directa del sol podría estropear el CCD (Dispositivo acoplado por carga).

Notas referentes al visor electrónico

1. No ponga la videocámara de manera que el sol dé directamente en el visor. La acción directa del sol sobre el visor podría estropear su interior. Tenga cuidado cuando ponga la videocámara bajo el sol o cerca de una ventana expuesta a la acción del sol.
2. No sujete la videocámara por el visor.
3. No fuerce el giro del visor; podría estropearse.

Notas referentes a la "grabación" o a la "reproducción" usando la LCD



1. Para la fabricación de la pantalla LCD se ha empleado tecnología de alta precisión; sin embargo, pueden aparecer en ella puntitos rojos, azules o verdes. Esta situación es normal y no afecta en modo alguno la grabación.
2. Si se emplea el visor LCD bajo la acción directa del sol o en exteriores es probable que resulte difícil ver la imagen con claridad. Si esto sucede, le recomendamos que use el visor normal.
3. La acción directa del sol puede estropear la pantalla LCD.

Notas referentes a la empuñadura

- Para obtener una imagen estable durante la grabación, asegúrese de que la empuñadura esté debidamente ajustada.
- Al introducir la mano tenga cuidado de no forzar la empuñadura pues podría estropearse.

Notes and Safety Instructions

Precautions regarding the Lithium battery

1. The lithium battery maintains the clock function and user settings; even if the battery pack or AC adapter is removed.
2. The lithium battery for the camcorder lasts about 6 months under normal operation from time of installation.
3. When the lithium battery becomes weak or dead, the date/time indicator will flash for about five seconds when you set the power switch to CAMERA.
In this case, replace the lithium battery with a new one (type CR2025).
4. Danger of explosion if battery is incorrectly replaced.
Replace only with the same or equivalent type.

**Warning: Keep the LITHIUM BATTERY out of reach of children.
Should a battery be swallowed, consult a doctor immediately.**

Notas e instrucciones de seguridad

Precauciones referentes a la pila de litio

1. La pila de litio de la videocámara mantiene en funcionamiento el reloj y los ajustes programados aun cuando se haya quitado la batería o el adaptador de CA.
2. La pila de litio de la videocámara dura aproximadamente seis meses bajo condiciones normales de funcionamiento.
3. Cuando la pila de litio esté descargada, el indicador de la fecha y la hora parpadeará durante unos cinco segundos al poner el interruptor en la posición CAMERA. En ese caso, reemplácela por una nueva del tipo CR2025.
4. Si la pila no se reemplaza correctamente se corre el riesgo de una explosión.
Reemplace la pila sólo por una igual o de especificaciones equivalentes.

**Precaución: Mantenga la PILA DE LITIO fuera del alcance de los niños.
En caso de que, por accidente, alguien se tragara una,
avise inmediatamente a un médico.**

Getting to Know Your Camcorder

Features

- **Digital data transfer function with IEEE1394**
By incorporating the IEEE 1394 (i.LINK™ : i.LINK is a serial data transfer protocol and interconnectivity system, used to transmit DV data) high speed data transport port, both moving and still images can be transferred to a PC, making it possible to produce or edit various images. (VP-Dxx is not able to record and receive digital data from another DV Device.)
- **USB interface for digital image data transfer**
You can transfer still images to a PC using the USB interface without an add-on card.
- **PHOTO**
The PHOTO function lets you capture an object as a still along with sound, while in Camera mode.
- **400x Digital zoom (VP-D87D/D87Di: 500x)**
Allows you to magnify an image up to 400 times its original size.
- **Colour TFT LCD**
A high-resolution colour TFT LCD gives you clean, sharp images as well as the ability to review your recordings immediately.
- **Electronic Image Stabilizer (EIS)**
The EIS compensates for any handshakes, reducing unstable images particularly at high magnification.
- **Various digital effects**
The DSE (Digital Special Effects) allows you to give your films a special look by adding various special effects.
- **Back Light Compensation (BLC)**
The BLC function compensates for the bright background, behind a subject you are recording.
- **Program AE**
The Program AE enables you to alter the shutter speed and aperture to suit the type of scene/action to be filmed.
- **Digital Still Camera function**
 - Using Memory Stick™, you can easily record and play back standard still images.
 - You can transfer standard still images on the Memory Stick™ to your PC using the USB interface.
- **NIGHT CAPTURE**
The NIGHT CAPTURE function enables you to record a subject in a dark place.

Introducción a la videocámara

Características

- **Función de transferencia digital de datos mediante el IEEE1394**
Con la incorporación del puerto de transferencia de datos a alta velocidad IEEE1394 (i.LINK™: el i.LINK es un sistema de protocolo de transferencia de datos en serie e intercomunicación empleado para transmitir datos DV), se pueden transferir imágenes de vídeo o fijas al ordenador. De este modo es posible producir o editar imágenes. (Los modelos VP-Dxx no pueden grabar ni recibir datos digitales de otro aparato DV.)
- **Interfaz USB para la transferencia de datos de imagen digital**
Es posible transferir imágenes fijas al ordenador por medio del interfaz USB, sin necesidad de una tarjeta adicional.
- **FOTOGRAFÍA**
La función FOTOGRAFÍA (PHOTO) permite hacer tomas de objetos como fotografías y con sonido cuando la videocámara está en la modalidad CAMERA.
- **Zoom digital 400x (VP-D87D/D87Di: 500x)**
Permite ampliar la imagen hasta 400 veces su tamaño original.
- **Color TFT LCD**
El sistema de color de alta resolución TFT LCD proporciona imágenes limpias y nítidas a la vez que permite ver las grabaciones inmediatamente.
- **Estabilizador electrónico de la imagen (EIS)**
El EIS compensa los movimientos de la mano reduciendo la inestabilidad de las imágenes, especialmente cuando éstas últimas son muy ampliadas.
- **Efectos digitales diversos**
Gracias al sistema DSE (Efectos especiales digitales) se puede dar a la grabación un aire especial al permitir añadir diversos efectos especiales.
- **Compensación de la luz de fondo (BLC)**
La función BLC compensa el brillo que puede aparecer detrás del objeto que se graba.
- **Programa AE**
El programa AE permite modificar la velocidad y la apertura del obturador para que se ajuste a la escena que se vaya a filmar.
- **Función de cámara fotográfica digital**
 - Empleando un Memory Stick™ se pueden grabar y reproducir imágenes fijas estándar.
 - Es posible transferir imágenes fijas estándar de un Memory Stick™ al ordenador empleando el interfaz USB.
- **GRABACIÓN NOCTURNA**
La función de grabación nocturna permite grabar en lugares oscuros.

Getting to Know Your Camcorder

Introducción a la videocámara

Accessories Supplied with camcorder









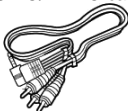
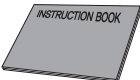
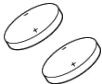

Make sure that the following basic accessories are supplied with your digital video camera.

Accesorios incluidos con la videocámara

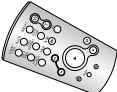
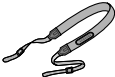
Asegúrese de que los siguientes accesorios básicos le hayan sido entregados junto con la videocámara digital.

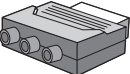
Basic Accessories

1. Lithium Ion Battery pack
2. AC Power Adapter
3. AC Cord
4. AUDIO/VIDEO cable
5. Instruction Book
6. Lithium batteries for Remote Control and Clock.
(TYPE: CR2025, 2 EA)
7. S-VIDEO cable
8. Remote Control
9. Shoulder strap
10. USB cable
11. Scart adapter
12. Software CD
13. Memory Stick
(VP-D83(i)/D85(i)/D87D(i)/D87(i) only)
14. Ring Hood
(VP-D85(i)/D87D(i)/D87(i) only)

| | | |
|--|--|--|
| 1. Lithium Ion Battery pack  | 2. AC Power Adapter  | 3. AC cord  |
| 4. AUDIO/VIDEO cable  | 5. Instruction Book  | 6. Lithium battery (2EA)  |
| 7. S-VIDEO cable  | 8. Remote Control  | 9. Shoulder strap  |
| 10. USB cable  | 11. Scart adapter  | 12. Software CD  |
| 13. Memory Stick (VP-D83(i)/D85(i)/ D87D(i)/D87(i) only)  | 14. Ring Hood (VP-D85(i)/D87D(i)/ D87(i) only)  | |

Accesorios básicos

1. Batería de ion de litio
2. Adaptador para CA
3. Cable CA
4. Cable de AUDIO/VÍDEO
5. Manual de instrucciones
6. Pilas de litio para el mando a distancia y el reloj (TIPO CR2025, 2 EA)
7. Cabe de S-VÍDEO
8. Mando a distancia
9. Correa para el hombro
10. Cable USB
11. Adaptador Scart
12. CD de software
13. Memory Stick
(sólo modelos VP-D83(i)/D85(i)/
D87D(i)/D87(i))
14. Parasol
(sólo modelos VP-D85(i)/ D87D(i)/
D87(i))

Getting to Know Your Camcorder

Introducción a la videocámara

Front & Left View

Vistas frontal y lateral izquierda

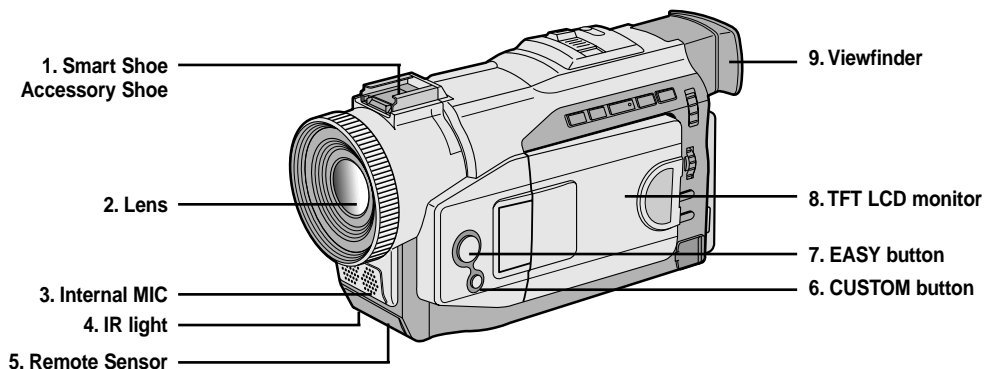

1. Smart Shoe (VP-D85(i)/D87D(i)/D87(i))
Accessory Shoe (VP-D82(i)/D83(i))

2. Lens

3. Internal MIC

4. IR (Infra Red) light

5. Remote sensor

6. CUSTOM button (see page 61)

7. EASY button (see page 60)

8. TFT LCD monitor

9. Viewfinder (see page 32)

1. Zapata inteligente (sólo modelos VP-D85(i)/D87D(i)/D87(i))
Calza para accesorios (sólo modelos VP-D82(i)/D83(i))

2. Objetivo

3. Micrófono incorporado

4. Luz infrarroja

5. Sensor para el mando a distancia

6. Botón de personalización (ver pág. 61)

7. Botón de funcionamiento sencillo (ver pág. 60)

8. Monitor TFT LCD

9. Visor (ver pág. 32)

Getting to Know Your Camcorder

Introducción a la videocámara

Left Side View

Vista lateral izquierda

1. Function buttons

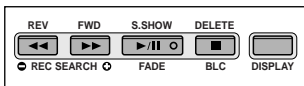

- 2. Speaker
- 3. DV OUT:VP-Dxx
DV IN/OUT:VP-Dxxi

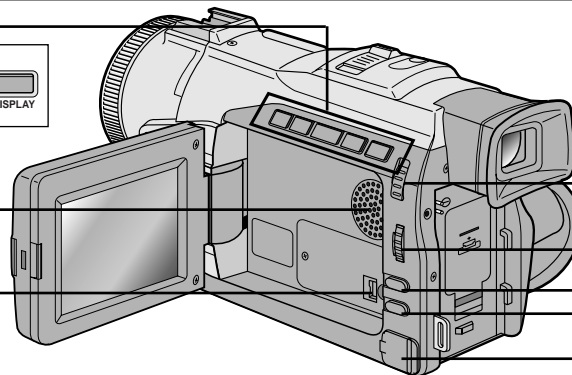

- 4. DC jack
- 5. MENU button
- 6. ENTER button
- 7. MENU dial
- 8. Mode switch

1. Function buttons

| PLAYER | CAMERA | DSC PLAYER |
|---------------------|---------------|------------|
| ◀◀ : (REW) | REC. Search - | REV |
| ▶▶ : (FF) | REC. Search + | FWD |
| ▶ : (PLAY/STILL) | FADE | SLIDE SHOW |
| ■ : (STOP) | BLC | DELETE |
| DISPLAY | DISPLAY | DISPLAY |

- 2. Speaker
- 3. DV OUT: VP-Dxx
DV IN/OUT: VP-Dxxi
- 4. DC jack
- 5. MENU button
- 6. ENTER button
- 7. MENU dial
- 8. Mode switch (TAPE/MEMORY STICK)

1. Botones de funciones

| PLAYER (reproducción) | CAMERA (videocámara) | DSC PLAYER (visionado de fotografías) |
|--|--|---------------------------------------|
| ◀◀ : (REW) (rebobinado) | REC SEARCH - (búsqueda de grabación -) | REV (hacia atrás) |
| ▶▶ : (FF) (avance rápido) | REC SEARCH + (búsqueda de grabación +) | FWD (hacia delante) |
| ▶ : (PLAY/STILL) (reproducción/imagen fija) | FADE (fundido) | SLIDE SHOW (pase de diapositivas) |
| ■ : STOP (parada) | BLC (compensación de la luz de fondo) | DELETE (borrado) |
| DISPLAY (pantalla) | DISPLAY (pantalla) | DISPLAY (pantalla) |

- 2. Altavoz
- 3. Salida de DV (VP-Dxx)
Salida/entrada de DV (VP-Dxxi)
- 4. Conector para CC
- 5. Botón MENU
- 6. Botón INTRODUCIR (ENTER)
- 7. Dial MENU
- 8. Interruptor de modalidad (CINTA/MEMORY STICK)

Getting to Know Your Camcorder

Introducción a la videocámara

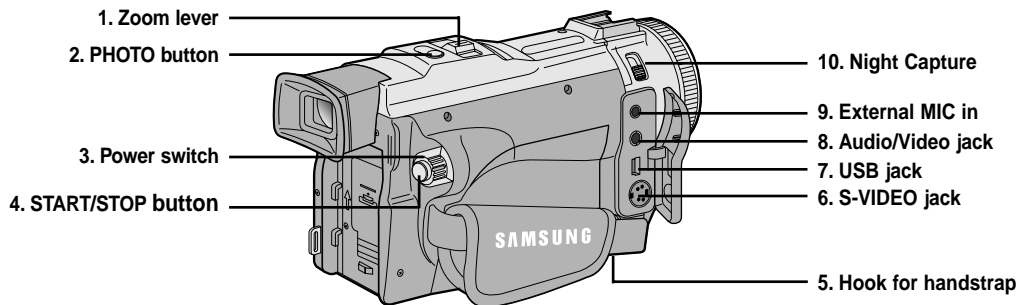
*Right & Top View**Vistas superior y lateral derecha*

1. Zoom lever
2. PHOTO button (see page 67)
3. Power switch (CAMERA or PLAYER) (see page 21)
4. START/STOP button
5. Hook for handstrap
6. S-VIDEO jack
7. USB jack
8. Audio/Video jack
9. External MIC in
10. Night Capture

1. Botón del zoom
2. Botón de FOTOGRAFÍA (ver pág. 67)
3. Interruptor (CAMERA o PLAYER) (ver pág. 21)
4. Botón START/STOP (inicio/parada)
5. Enganche para la empuñadura
6. Conector S-VÍDEO
7. Conector USB
8. Conector de audio/vídeo
9. Conector para micrófono externo
10. Grabación nocturna

Getting to Know Your Camcorder

Rear & Bottom View

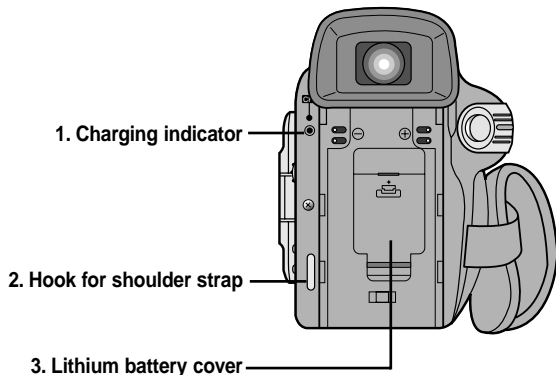

1. Charging indicator
2. Hook for shoulder strap
3. Lithium battery cover
4. Tripod receptacle
5. TAPE EJECT
6. Focus adjust knob
7. Battery Release
8. Memory Stick slot

Introducción a la videocámara

Vistas posterior e inferior

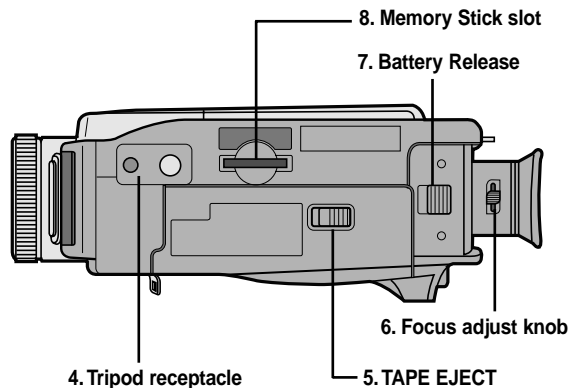

1. Indicador de carga
2. Enganche de la correa para el hombro
3. Cubierta de la pila de litio
4. Agujero para el trípode
5. Expulsión de la cinta
6. Botón de enfoque
7. Botón para liberar la pila
8. Ranura para el Memory Stick

Getting to Know Your Camcorder

Introducción a la videocámara

Remote control

Mando a distancia

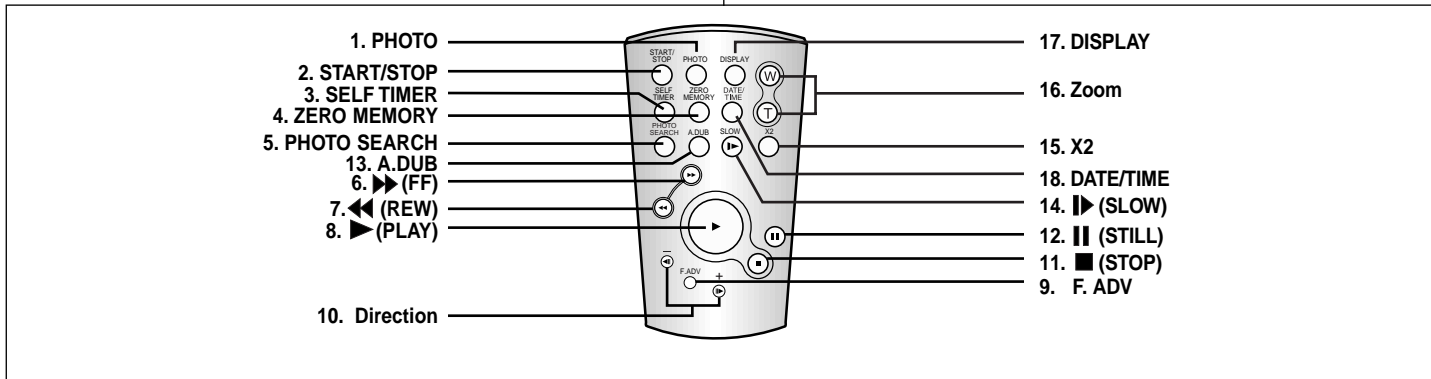

- | | |
|------------------------------|----------------------------|
| 1. PHOTO | 10. Direction (◀ , ►) |
| 2. START/STOP | 11. ■ (STOP) |
| 3. SELF TIMER (see page 20) | 12. (STILL) |
| 4. ZERO MEMORY (see page 74) | 13. A.DUB (see page 65) |
| 5. PHOTO Search | 14. ► (SLOW) |
| 6. ►► (FF) | 15. X2 (see page 73) |
| 7. ◀◀ (REW) | 16. Zoom |
| 8. ► (PLAY) | 17. Display |
| 9. F. ADV (see page 73) | 18. DATE/TIME |

- | | |
|---|---|
| 1. PHOTO (Fotografía) | 10. Dirección (◀ , ►) |
| 2. START/STOP (inicio/parada) | 11. ■ (STOP) (parada) |
| 3. SELF TIMER (temporizador) (ver pág. 20) | 12. (STILL) (imagen fija) |
| 4. ZERO MEMORY (memoria cero) (ver pág. 74) | 13. A.DUB (mezcla de audio) (ver pág. 65) |
| 5. Búsqueda de FOTO | 14. ► (SLOW) (cámara lenta) |
| 6. ►► (FF) (avance rápido) | 15. X2 (ver pág. 73) |
| 7. ◀◀ (REW) (rebobinado) | 16. Zoom |
| 8. ► (PLAY) (reproducción) | 17. Display (presentación en pantalla) |
| 9. F.ADV (avance cuadro a cuadro) (ver pág. 73) | 18. FECHA/HORA |

Getting to Know Your Camcorder

OSD (On Screen Display in CAMERA and PLAYER modes)

1. Battery level (see page 26)
2. Custom or Easy mode (see pages 60, 61)
3. DSE (Digital Special Effects) mode (see page 48)
4. Program AE (see page 42)
5. White Balance mode (see page 44)
6. BLC (Back Light Compensation) (see page 63)
7. Manual focus (see page 62)
8. Shutter speed and EXPOSURE (see page 59)
9. Zoom position (see page 45)
10. NIGHT CAPTURE (see page 68)
11. DATE/TIME (see page 55)
12. USB
13. REMOCON
14. WIND CUT (see page 54)
15. Audio recording mode (see page 53)
16. Zero memory indicator (see page 74)
17. Remaining Tape (measured in minutes)
18. Tape counter
19. Operating mode
20. Record speed mode
21. PHOTO mode
22. Self recording and waiting timer (see page 20)
23. EIS (see page 47)
24. Volume control (see page 34)
25. Audio playback channel
26. DV IN (VP-D85i/D87Di/D87i only)
(DV data transfer mode) (see page 77)
27. DEW (see page 7)
28. Message Line
29. Mode FLASH (see page 50) ; VP-D85(i)/D87D(i)/D87(i) only

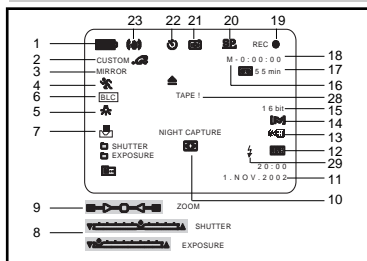
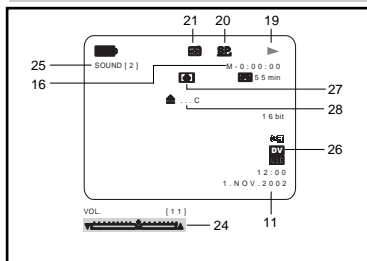
OSD in CAMERA mode*OSD in PLAYER mode*

Introducción a la videocámara

OSD (Presentación en pantalla en las modalidades CAMERA y PLAYER)

1. Nivel de carga de la batería (ver pág. 26)
2. Modalidad personalizada o sencilla (ver págs. 60 y 61)
3. DSE (efectos digitales especiales) (ver pág. 48)
4. Programa AE (ver pág. 42)
5. Modalidad de equilibrio del blanco (ver pág. 44)
6. BLC (compensación de la luz de fondo) (ver pág. 63)
7. Enfoque manual (ver pág. 62)
8. Velocidad del obturador y EXPOSICIÓN (ver pág. 59)
9. Posición del zoom (ver pág. 45)
10. GRABACIÓN NOCTURNA (ver pág. 68)
11. FECHA/HORA (ver pág. 55)
12. USB
13. MANDO A DISTANCIA
14. Eliminación del ruido del VIENTO (ver pág. 54)
15. Modalidad de grabación de audio (ver pág. 53)
16. Indicador de memoria cero (ver pág. 74)
17. Cantidad de cinta que queda sin grabar (en minutos)
18. Contador de la cinta
19. Modalidad de funcionamiento
20. Modalidad de velocidad de grabación
21. Modalidad de FOTOGRAFÍA
22. Autograbación y tiempo de espera (ver pág. 20)
23. Estabilizador electrónico de la imagen (EIS) (ver pág. 47)
24. Control del volumen (ver pág. 34)
25. Canal de reproducción de audio
26. ENTRADA DE DV (sólo VP-D85i/D87Di/D87i)
(modalidad de transferencia de datos DV) (ver pág. 77)
27. Humedad (DEW) (ver pág. 7)
28. Línea de mensaje
29. Modalidad de FLASH (ver pág. 50) ; sólo modelos VP-D85(i)/D87D(i)/ D87(i)

Getting to Know Your Camcorder

OSD (On Screen Display in M.REC/M.PLAY modes)

- A. Folder number-file number (see page 84)
- B. Image counter
 - Current still image/Total number of recordable still images.
- C. CARD (memory) indicator
- D. Image recording and loading indicator
- E. Quality
- F. ERASE PROTECTION indicator (see page 92)
- G. Print Mark(see page 91)
- H. SLIDE SHOW

Turning the OSD on/off (On Screen Display)

• Turning OSD on/off

- Press the DISPLAY button on the rear side panel.
- Each press of the button toggles the OSD function on and off.
 - When you turn the OSD off,

In CAMERA mode: The EASY.Q, CUSTOM.Q, STBY and REC modes are always displayed on the OSD, even when the OSD is turned OFF and the key input is displayed for 3 seconds then turned off.

In PLAYER mode: When you press any Function button, the function is displayed on the OSD for 3 seconds before it turns off.

• Turning the DATE/TIME on/off

- The DATE/TIME is not affected when the OSD function is switched ON or OFF.
- To turn the DATE/TIME on or off, access the menu and change the DATE/TIME mode. (see page 55)
- You may also use the Dial Navigator to turn the DATE/TIME ON or OFF. (only in CAMERA / M.REC mode)

OSD in M.REC mode

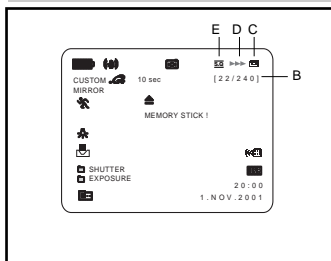

OSD in M.PLAY mode

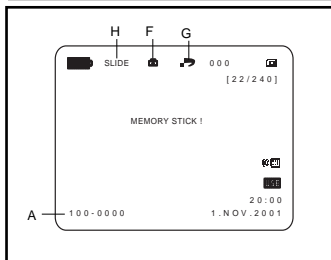

Introducción a la videocámara

OSD (Presentación en pantalla en las modalidades M.REC y M.PLAY)

- A. Número de carpeta y número de archivo (ver pág. 84)
- B. Contador de imágenes
 - Imagen fija actual/Número total de imágenes fijas que se pueden grabar.
- C. Indicador de TARJETA (memoria)
- D. Indicador de carga y de grabación de imágenes
- E. Calidad
- F. Indicador de PROTECCIÓN CONTRA EL BORRADO (ver pág. 92)
- G. Impresión de imágenes (ver pág. 91)
- H. PROYECCIÓN DE DIAPOSITIVAS

Encendido y apagado de la OSD (Presentación en pantalla)

• Encendido y apagado de la OSD

- Pulse el botón DISPLAY, que se encuentra en el panel izquierdo.
- Al pulsar repetidas veces el botón, la función OSD cambiará alternativamente entre activada y desactivada (ON/OFF).
 - Al desactivar la OSD, **En la modalidad de CAMERA:** las modalidades de STBY, REC, EASY.Q y CUSTOM.Q siempre aparecen en la OSD, incluso si la OSD está APAGADA, y el nombre de la modalidad aparece durante tres segundos. Después se apaga. **En la modalidad PLAYER:** si se pulsa algún botón de Función, la función aparece en la OSD durante tres segundos y después se apaga.

• Encendido y apagado de la FECHA/HORA

- La presentación FECHA/HORA no se ve afectada cuando se enciende o se apaga la función OSD.
- Para encender o apagar la presentación FECHA/HORA, acceda al menú y modifique la modalidad FECHA/HORA (ver pág. 55).
- También se puede emplear el menú rápido para encender o apagar la presentación FECHA/HORA (ver pág. 57). (Sólo en las modalidades CAMERA/M.REC)

Preparation

How to use the Remote Control

Battery Installation for the Remote Control

- ⌘ You need to insert or replace the lithium battery when :
 - You purchase the camcorder.
 - The remote control doesn't work.
- ⌘ Ensure that you insert the lithium cell correctly, following the + and - markings.
- ⌘ Be careful not to reverse the polarity of the battery.

Self Record using the Remote Control

When you use the Self Timer function on the remote control, the recording begins automatically in 10 seconds.

1. Set the camcorder to CAMERA mode.
2. Press the SELF TIMER button until the appropriate indicator is displayed in the viewfinder.
3. Press the START/STOP button to start the timer.
 - After a 10 second wait, recording starts.
 - Press START/STOP again when you wish to stop recording.

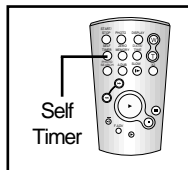
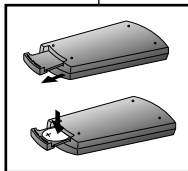

Preparación

Utilización del mando a distancia

Instalación de la pila del mando a distancia

- ⌘ Es necesario poner o reemplazar la pila:
 - Al comprar la videocámara
 - Cuando el mando a distancia no funciona
- ⌘ Asegúrese de que coloca la pila de litio correctamente según las marcas + y -.
- ⌘ Tenga cuidado de no invertir la polaridad de la pila.

Autograbación empleando el mando a distancia

Cuando se emplea la función del temporizador del mando a distancia, la grabación se pone en marcha automáticamente al cabo de 10 segundos.

1. Ajuste la videocámara en la modalidad CAMERA.
2. Pulse el botón SELF TIMER (temporizador) hasta que aparezca en el visor el indicador que corresponda.
3. Pulse el botón START/STOP (inicio/parada) para poner en marcha el temporizador.
 - Pasados 10 segundos comienza la grabación.
 - Pulse nuevamente el botón START/STOP cuando quiera detener la grabación.

Preparation

Lithium Battery Installation

- ⌘ The lithium battery maintains the clock function and preset contents of the memory; even if the battery pack or AC power adapter is removed.
- ⌘ The lithium battery for the camcorder lasts about 6 months under normal operation from the time of installation.
- ⌘ When the lithium battery becomes weak or dead, the date/time indicator flashes for about 5 seconds when you set the power switch to CAMERA. In this case, replace the lithium battery with CR2025 type.

1. Open the Lithium battery cover from the camera.
2. Position the Lithium cell in the holder, with the positive (+) terminal face outward.
3. Close the lithium battery cover.

Reference

The lithium battery must be inserted in the correct direction.

Warning: Keep the LITHIUM BATTERY out of the reach of the children. Should any battery be swallowed, consult a doctor immediately.

Preparación

Instalación de la pila de litio

- ⌘ La pila de litio mantiene el funcionamiento del reloj y memoriza los ajustes establecidos incluso cuando se quita la batería o el adaptador de CC.
- ⌘ La pila de litio de la videocámara dura unos seis meses
- ⌘ Cuando la pila de litio está débil o descargada, el indicador fecha/hora parpadea durante 5 segundos al poner el interruptor en CAMERA. En este caso, reemplace la pila por una del tipo CR2025.

1. Abra la cubierta de la pila de litio.

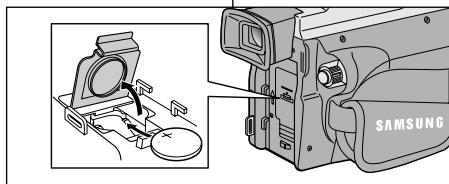

2. Coloque la pila en el compartimiento con el polo positivo (+) hacia fuera.

Nota

la pila de litio debe colocarse en el sentido correcto.

Precaución: Mantenga la PILA DE LITIO fuera del alcance de los niños. En caso de que, por accidente, alguien se tragara una, avise inmediatamente a un médico.

Preparation

Adjusting the Hand Strap

It is very important to ensure that the Hand strap has been correctly adjusted before you begin your recording.

The hand strap enables you to :

- Hold the camcorder in a stable, comfortable position.
- Press the Zoom and START/STOP button without having to change the position of your hand.

Hand strap

- a. Pull open the Hand Strap cover and release the Hand Strap.
- b. Adjust its length and stick it back onto the Hand Strap cover.
- c. Close the Hand Strap cover again.

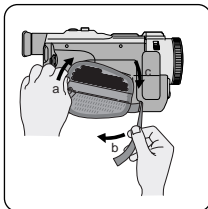

Shoulder Strap

The Shoulder Strap enables you to carry your camcorder around in complete safety.

1. Insert the end of strap into the Shoulder Strap hook on the camcorder. Insert the other end of strap into ring inside hand strap.
2. Thread each end into the buckle, adjust the length of the strap and then pull it tight in the buckle.

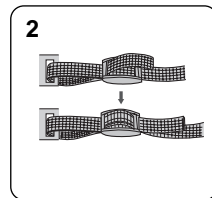
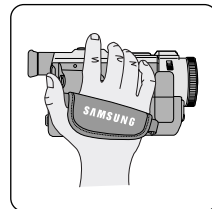
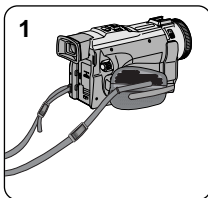

Attaching the lens hood (VP-D85(i)/D87D(i)/D87(i) only)

The ring hood helps you

- Reduce glare when recording under sunlight.
- ☞ Align the lens hood with the lens and screw it clockwise.

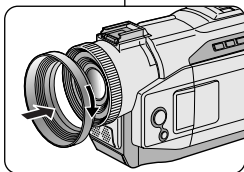

Preparación

Ajuste de la empuñadura

Es muy importante asegurarse de que la empuñadura esté correctamente ajustada antes de empezar la grabación.

La empuñadura permite:

- Mantener la videocámara en una posición estable y cómoda.
- Pulsar los botones Zoom y START/STOP sin tener que modificar la posición de la mano.

Empuñadura

- a. Abra la cubierta de empuñadura y saque la correa.
- b. Ajuste la longitud de la correa y ponga lo que sobre nuevamente dentro de la cubierta.
- c. Cierre de nuevo la cubierta.

Shoulder Strap

La correa para el hombro permite llevar la videocámara de manera segura.

1. Introduzca un extremo de la correa en el enganche apropiado de la videocámara y el otro en el aro que hay dentro de la cubierta de la empuñadura.
2. Pase cada uno de los extremos de la correa por la hebilla y ajuste la longitud que desee. Finalmente, tire de los extremos para que queden bien sujetos a las hebillas.

Sujeción del parasol (sólo modelos VP-D85(i)/D87D(i)/D87(i))

El parasol ayuda a reducir los brillos cuando se graba a la luz del sol.

- Coloque el parasol alineándolo con el objetivo y gírelo en el sentido de las agujas de reloj.

Preparation

Connecting a Power Source

There are two types of power source that can be connected to your camcorder.

- The AC Power Adapter and AC cord : used for indoor recording.
- The Battery Pack : used for outdoor recording.

To use the AC Power adapter and DC Cable

1. Connect the AC Power adapter to the AC cord.
2. Connect the AC cord to a wall socket.

Reference

The plug and wall socket type may differ according to your resident country.

3. Connect the DC cable to the DC jack socket of the camcorder.
4. Set the camcorder to each mode by holding down the tab on the power switch and turning it to the CAMERA, PLAYER mode.

To select the CAMCORDER mode

- ⌘ If you want to use this unit as a camcorder, set the mode switch to TAPE position.
- ⌘ If you want to use this unit as a DSC (Digital Still Camera), set the mode switch to MEMORY STICK position.

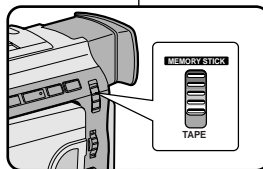
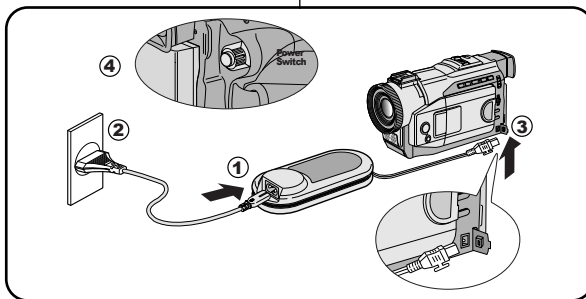

Preparación

Conexión a una fuente de energía

Hay dos tipos de fuentes de energía a los que se puede conectar la videocámara.

- El adaptador de CA y el cable de CA: se emplea para grabaciones en interiores.
- La batería: se emplea para grabaciones en exteriores.

Empleo del adaptador de CA y el cable de CC

1. Conecte el adaptador de CA al cable de CA.
2. Conecte el cable de CA a una toma de corriente.

Nota

Es posible que la clavija y la toma de corriente sean de distinto tipo, dependiendo de su lugar de residencia.

3. Conecte el cable de CC al conector de CC de la videocámara.
4. Ajuste la videocámara pulsando la lengüeta y colocándola en la modalidad deseada: CAMERA o PLAYER.

Selección de la modalidad VIDEOCÁMARA

- ⌘ Si desea usar este aparato como videocámara, ajuste el interruptor de modalidad en la posición TAPE (cinta).
- ⌘ Si desea usar este aparato como cámara fotográfica digital (DSC), ajuste el interruptor de modalidad en la posición MEMORY STICK.

Preparation

Using the Lithium Ion Battery Pack

- ⚠ The amount of continuous recording time available depends on :
 - The type and capacity of the battery pack you are using.
 - How often the Zoom function is used.
 It is recommended that you have several batteries available.

Charging the Lithium Ion Battery Pack

1. Attach the battery pack to the camcorder.
2. Connect the AC Power adapter to an AC cord and connect the AC cord to a wall socket.
3. Connect the DC cable to the DC jack socket on the camcorder.
4. Turn the Camera power switch to off, and the charging indicator will start to flash showing that the battery is charging.

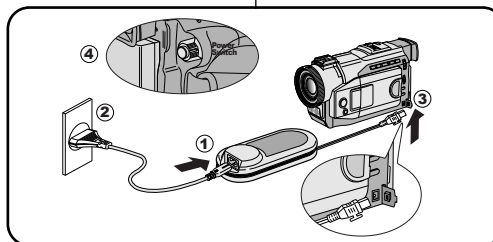

| Blinking time | Charging rate |
|--------------------------------------|--|
| Once per second | Less than 50% |
| Twice per second | 50% ~ 75% |
| Three times per seconde | 75% ~ 90% |
| Blinking stop and stays on | 90 ~ 100% |
| On for a second and off for a second | Error - Reset the battery and the DC cable |

5. When the battery is fully charged, disconnect the battery and the AC Power adapter from the camcorder.
 - Even with the power switched off, the battery will still discharge if it is left connected to the camcorder.

Reference

- The battery pack may be charged a little at the time of purchase.
- To prevent reduction in the life and capacity of the battery pack, always remove it from the camcorder after it is fully charged.

Preparación

Empleo de la batería de ion de litio

- ⚠ El tiempo disponible de grabación continuada depende de:
 - El tipo y la capacidad de la batería que use.
 - La frecuencia con que se emplee el zoom.

Cómo cargar la batería de ion de

1. Conecte la batería a la videocámara.
2. Conecte el adaptador de CA al cable de CA y conecte este último a una toma de corriente.
3. Conecte el cable de CC al conector de CC de la videocámara.
4. Ajuste el interruptor de la videocámara en la posición de apagado. El indicador de carga empezará a parpadear, lo que indica que la batería se está cargando.

| Tiempo de parpadeo | Tasa de carga |
|---|---|
| Una vez por segundo | Menos del 50% |
| Dos veces por segundo | 50% ~ 75% |
| Tres veces por segundo | 75% ~ 90% |
| Deja de parpadear y queda encendido | 90% ~ 100% |
| Encendido durante un segundo y apagado durante un segundo | Error. Repita la operación de conexión de la batería y el cable de CC |

5. Cuando la batería esté completamente cargada, desconéctela de la videocámara y desconecte también el adaptador de CA.
 - Incluso en el caso de que se deje apagado el interruptor de encendido, la batería se seguirá descargando si se deja conectada a la videocámara.

Notas

- Es posible que la batería esté un poco cargada en el momento de la compra.
- Para evitar que la vida útil de la batería y su capacidad se reduzcan, siempre quítela de la videocámara después de que esté completamente cargada.

Preparation

Using the Lithium Ion Battery Pack

Table of continuous recording time based on model and battery type.

- ⌘ If you close the LCD screen, it switches off and the EVF switches on automatically.
- ⌘ The continuous recording times given in the table above are approximations.
Actual recording time depends on usage.

| Time Battery | Charging time | Continuous recording time | |
|-----------------|----------------------|---------------------------|----------------------|
| | | LCD ON | EVF ON |
| SB-L110 | Approx. 2hr | Approx. 1hr 30min | Approx. 2hr |
| SB-L220 | Approx. 3hr 30min | Approx. 3hr 10min | Approx. 4hr 10min |

Reference

- The battery pack should be recharged in an environment of between 32°F (0°C) and 104°F (40°C).
- The battery pack should never be charged in a room temperature that is below 32°F (0°C).
- The life and capacity of the battery pack will be reduced if it is used in temperatures below 32°F (0°C) or left in temperatures above 104°F (40°C) for a long period, even when it is fully recharged.
- Do not put the battery pack near any heat source (fire or flames, for example).
- Do not disassemble, process, pressure, or heat the Battery Pack.
- Do not allow the + and - terminals of the battery pack to be short-circuited. It may cause leakage, heat generation, induce fire and overheating.

Preparación

Empleo de la batería de ion de litio

Tabla de tiempo de grabación según el modelo y el tipo de batería.

- ⌘ Si cierra la pantalla LCD, ésta se apaga y el visor electrónico (EVF) se enciende automáticamente.
- ⌘ Los tiempos de grabación continuada que se dan en la tabla que aparece más abajo son aproximados.
El tiempo real de grabación depende del uso de la videocámara.

| Tiempo Batería | Tiempo de carga | Tiempo de grabación continuada | |
|-------------------|--------------------|--------------------------------|--------------------|
| | | LCD ACTIVADA | EVF ACTIVADO |
| SB-L110 | 2 h aprox. | 1h 30min aprox. | 2 horas aprox. |
| SB-L220 | 3h 30min aprox. | 3h 10min aprox. | 4h 10min aprox. |

Notas

- La batería debe recargarse en un ambiente de entre 0°C (32°F) y 40°C (104°F).
- La batería nunca debe cargarse cuando la temperatura ambiente es de menos de 0°C (32°F).
- La vida útil y la capacidad de la batería se verán reducidas si se usa en ambientes con temperaturas inferiores a 0°C (32°F) o si se deja durante largos periodos expuesta a temperaturas superiores a los 40°C (104°F), incluso si está cargada por completo.
- No ponga la batería cerca de una fuente de calor (chimeneas, radiadores, etc.)
- No desmonte la batería ni la someta a manipulaciones, presiones ni al calor.
- No permita que se provoque un cortocircuito entre los polos + y - de la batería. Podrían producirse pérdidas o recalentamiento, lo cual podría ocasionar un incendio.

Preparation

Battery level display

- The battery level display indicates the amount of power remaining in the battery pack.

- Fully charged
- 20–40% used
- 40–80% used
- 80–95% used
- Completely used (flickers)
(The camcorder will turn off soon, change the battery as soon as possible)

⚠ Please refer to the table on page 25 for approximate continuous recording times.

⚠ The recording time is affected by environmental temperature and conditions.

The recording time becomes very short in a cold environment. The continuous recording times in the operating instructions are measured using a fully charged battery pack at 77°F(25°C). As the environmental temperature and conditions may differ when you actually use the camcorder, the remaining battery time may not be the same as the approximate continuous recording times given in these instructions.

Tips for Battery Identification

A charge mark is provided on the battery pack to help you remember whether it has been charged or not. Two colours are provided (red and black)-you may choose which one indicates charged and which indicates discharged.

Preparación

Indicador de la carga de la batería

- El indicador de la carga de la batería muestra la cantidad de energía que queda en ésta.

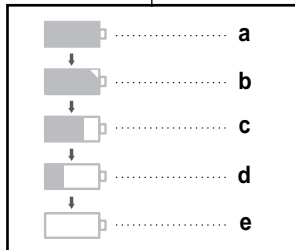

- Completamente cargada
 - 20% – 40% de uso
 - 40% – 80% de uso
 - 80% – 95% de uso
- Completamente descargada (parpadea)
(La videocámara se apagará muy pronto.
Reemplace la batería lo antes posible.)

⚠ Consulte la tabla de la página 25 para obtener información sobre los tiempos aproximados de grabación continuada.

⚠ El tiempo de grabación se ve afectado por las condiciones ambientales y la temperatura y puede reducirse en un ambiente frío. Los tiempos de grabación continuada que se dan en este manual de instrucciones están medidos empleando una batería completamente cargada a 25°C (77°F). Debido a que las condiciones ambientales pueden ser distintas cuando use la videocámara, el tiempo restante de carga de la batería puede diferir de los tiempos aproximados que se dan en este manual.

Consejos para la identificación de la batería

La batería dispone de una marca que permite saber si ha sido recargada o no.

Hay dos colores (rojo y negro). Usted deberá decidir cuál indica que la batería está descargada y cuál que la batería está completamente cargada.

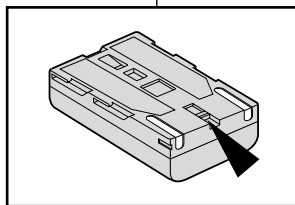

Preparation

Inserting and Ejecting a Cassette

- ⚠ When inserting a tape or closing a cassette holder, do not apply excessive force. This may cause a malfunction.
 - ⚠ Do not use any tapes other than Mini DV CASSETTES.
1. Connect a power source and slide the TAPE EJECT switch and open the cassette door.
 - The cassette holding mechanism rises automatically.
 2. Insert a tape into the cassette holder with the tape window facing outward and the protection tab toward the top.
 3. Press the area carved PUSH on the cassette holding mechanism until it clicks into place.
 - The cassette is loaded automatically.
 4. Close the cassette door.
 - Close the door completely until you can hear a "click".

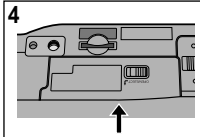
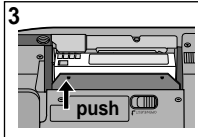
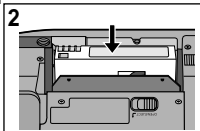
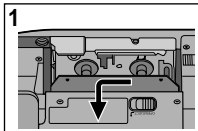

Reference

When you have recorded something that you wish to keep, you can protect it so that it will not be accidentally erased.

a. Protecting a tape :

Push the safety tab on the cassette so that the hole is uncovered.

b. Removing the tape protection :

If you no longer wish to keep the recording on the cassette, push the write-protect tab back so that it covers the hole.

• How to keep a tape

- a. Avoid places with magnets or magnetic interference.
- b. Avoid humidity and dust prone places.
- c. Keep the tape in an upright position and avoid storing it in direct sunlight.
- d. Avoid dropping or knocking your tapes.

a. SAVE



b. REC



Preparación

Introducción y expulsión del casete

- ⚠ Cuando introduzca la cinta o cuando cierre el compartimiento no aplique una fuerza excesiva. Esto podría hacer que la videocámara no funcionara bien.
- ⚠ No use otro tipo de cinta que no sea minicasete DV.

1. Para abrir el compartimiento del casete, conecte la videocámara a una fuente de potencia y deslice el botón TAPE EJECT (expulsión de la cinta), que se encuentra en la parte inferior de la videocámara.
 - El mecanismo de bloqueo se levanta automáticamente.
2. Introduzca el casete en el compartimiento con la ventanilla hacia fuera y la pestaña de protección hacia arriba.
3. Empuje la zona donde dice PUSH dentro del compartimiento hasta que el casete se ajuste correctamente en su sitio.
 - El casete se carga automáticamente.
4. Cierre la cubierta del compartimiento.
 - Cierre bien la cubierta. Oírá un clic.

Nota

Cuando haya grabado imágenes que desee conservar, puede protegerlas de manera que no se borren accidentalmente.

a. Protección de una cinta:

Empuje la pestaña de protección del casete de manera que el agujero quede descubierto.

b. Cómo desactivar la protección de la cinta:

Si no desea conservar la grabación en la cinta, empuje la pestaña de protección blanca hasta que cubra el agujero.

• Cómo guardar las cintas

- a. Evite los lugares donde haya interferencias magnéticas o que contengan imanes.
- b. Evite los lugares expuestos a la humedad o al polvo.
- c. Guarde las cintas en posición vertical y manténgalas alejadas de la acción directa del sol.
- d. No permita que las cintas se golpeen o se caigan al suelo.

Basic Recording

Making your First Recording

1. Connect a Power source to the camcorder. (see page 23) (a battery pack or a AC power adapter).
 - Insert a cassette. (see page 27)
2. Remove the LENS CAP and hook it onto the hand strap.
3. Set the power switch to the CAMERA position.
 - Set the mode switch to TAPE position.
 - Open the LCD monitor and make sure that STBY is displayed.
 - If the protection tab of the cassette is open, STOP and PROTECTION! will be displayed.
 - Make sure the image you want to record appears in the LCD monitor or viewfinder.
 - Make sure the battery level indicates that there is enough remaining power for your expected recording time.
4. To start recording, press the START/STOP button.
 - REC is displayed in the LCD.
 - To stop recording, press the START/STOP button again.
 - STBY is displayed in the LCD.

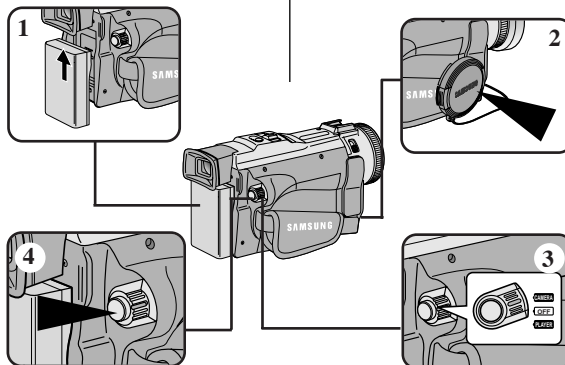

Grabación básica

Primera grabación

1. Conecte la videocámara a una fuente de electricidad (ver pág. 23) (Una batería o un adaptador de CA)
 - Introduzca el casete (ver pág. 27)
2. Retire el CUBREOBJETIVO y fíjelo a la empuñadura.
3. Ajuste el interruptor en la posición CAMERA.
 - Ajuste el interruptor de modalidad en la posición TAPE.
 - Abra la pantalla LCD y asegúrese de que aparezca la señal STBY.
 - Si la pestaña de protección del casete está abierta aparecerán las señales STOP y PROTECTION!
4. Pulse el botón START/STOP para empezar a grabar.
 - Aparece en la pantalla LCD la señal REC.
 - Para detener la grabación, pulse de nuevo el botón START/STOP.
 - Aparece en la LCD la señal STBY.

Basic Recording

When a cassette is loaded and the camcorder is left in the STBY mode for more than 5 minutes without being used, it will switch off automatically.

To use it again, push the START/STOP button or set the Power switch to OFF and then back to CAMERA.

This Auto Power off feature is designed to save battery power.

Record Search (REC SEARCH)

- ⌘ You can view a recording using the REC SEARCH +, - function in STBY mode. REC SEARCH - enables you to play the recording backwards and REC SEARCH + enables you to play it forwards, for as long as you keep each button pressed down.
- ⌘ If you press the REC SEARCH - button quickly in STBY mode, your camcorder will play in reverse for 3 seconds and return to the original position automatically.

Reference

Mosaic shaped distortion may appear on the screen while in Record Search mode.

Grabación básica

Si se pone un casete en la videocámara y ésta se deja en la posición STBY durante más de cinco minutos sin usarla, se apagará automáticamente.

Para usarla de nuevo pulse el botón START/STOP o ajuste el interruptor en OFF y luego en CAMERA.

Este dispositivo de apagado automático está diseñado para ahorrar energía de la batería.

Búsqueda de grabación (REC SEARCH)

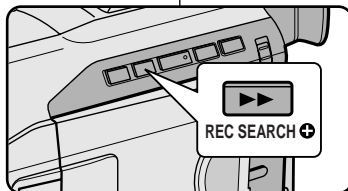

- ⌘ Con la videocámara en la posición de STBY es posible usar la función de búsqueda de grabación. Al mantener pulsado el botón REC SEARCH - la grabación se verá hacia atrás y al mantener pulsado el botón REC SEARCH + la grabación se verá hacia delante.

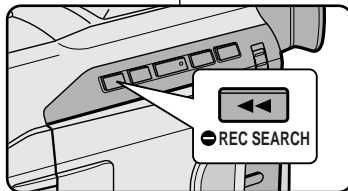

- ⌘ Si se pulsa el botón REC SEARCH - en la modalidad STBY, la videocámara reproducirá la grabación hacia atrás durante tres segundos y volverá a la posición original automáticamente.

Nota

En la modalidad de búsqueda de grabación es posible que la imagen se distorsione y forme una especie de mosaico.

Basic Recording

Hints for Stable Image Recording

- While recording, it is very important to hold the camcorder correctly.
- Fix the LENS cap firmly by clipping it to the hand strap. (refer to the figure)

Recording with the LCD monitor

1. Hold the camcorder firmly using the hand strap.
2. Place your right elbow against your side.
3. Place your left hand under or beside the LCD to support and adjust it.
Do not touch the built-in microphone.
4. Choose a comfortable, stable position for the shots that you are taking.
You can lean against a wall or on a table for greater stability.
Do not forget to breathe gently.
5. Use the LCD frame as a guide to determine the horizontal plane.
6. Whenever possible, use a tripod.

Recording with the Viewfinder

1. Hold the camcorder firmly using the hand strap.
2. Place your right elbow against your side.
3. Place your left hand under the camcorder to support it.
Be sure not to touch the built-in microphone.
4. Choose a comfortable, stable position for the shots that you are taking.
You can lean against a wall or on a table for greater stability.
Do not forget to breathe gently.
5. To view an object through the viewfinder, pull it out until you hear the 'click' sound.
Excessive force may cause damage to the viewfinder.
6. Place your eye firmly against the viewfinder eyecup.
7. Use the viewfinder frame as a guide to determine the horizontal plane.
8. Whenever possible, use a tripod.

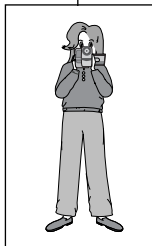

Grabación básica

Consejos para la grabación estable de imágenes

- Es muy importante sujetar la videocámara correctamente durante la grabación.
- Fije bien el cubreobjetivo a la empuñadura (ver figura).

Grabación empleando la pantalla LCD

1. Sostenga firmemente la videocámara con la ayuda de la empuñadura.
2. Apoye el codo derecho contra el cuerpo.
3. Coloque la mano izquierda debajo o al lado de la LCD para sujetarla y ajustarla. Asegúrese de no tocar el micrófono incorporado.
4. Adopte una posición cómoda y estable para grabar. Para una mayor estabilidad puede apoyarse en una pared o en una mesa.
Respire suavemente.
5. Use el marco de la LCD como guía para determinar el plano horizontal.
6. Siempre que sea posible, emplee un trípode.

Grabación empleando el visor

1. Sostenga firmemente la videocámara con la ayuda de la empuñadura.
2. Apoye el codo derecho contra el cuerpo.
3. Coloque la mano izquierda debajo de la videocámara para sujetarla. Asegúrese de no tocar el micrófono incorporado.
4. Adopte una posición cómoda y estable para grabar. Para una mayor estabilidad puede apoyarse en una pared o en una mesa.
Respire suavemente.
5. Para ver un objeto a través del visor tire de él hasta que oiga un clic. No haga demasiada fuerza; podría estropear el visor.
6. Coloque el ojo firmemente contra el visor.
7. Use el marco del visor como guía para determinar el plano horizontal.
8. Siempre que sea posible, emplee un trípode.

Basic Recording

Adjusting the LCD

- ⚡ Your camcorder is equipped with a 2.5 inch color Liquid Crystal Display(LCD) screen, which enables you to view what you are recording or playing back directly.
- ⚡ Depending on the conditions under which you are using the camcorder (indoors or outdoors for example), you can adjust ;
 - BRIGHT SELECT
 - BRIGHT ADJUST
 - COLOUR ADJUST

1. Set the POWER switch to CAMERA position.
 - In the PLAYER mode, you may only setup the LCD while the tape is playing.
2. Open the LCD screen, and the LCD switches on.
3. Press the MENU button.
4. Turn the MENU DIAL so that VIEWER is highlighted and then Press the ENTER button.
5. Turn the MENU DIAL so that LCD ADJUST is highlighted.
6. Press the ENTER button to enter the sub-menu.
7. Turn the MENU DIAL so that it highlights the menu item you want to adjust (BRIGHT SELECT, BRIGHT ADJUST, COLOUR ADJUST).

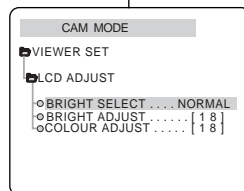
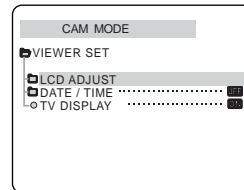
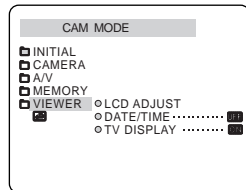
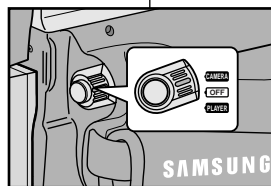

Grabación básica

Ajuste de la LCD

- ⚡ Esta videocámara dispone de una pantalla de cristal líquido (LCD) de 2,5 pulgadas y en color que permite ver lo que se está grabando o reproducir directamente imágenes grabadas.
- ⚡ Según las condiciones de grabación (por ejemplo exteriores o interiores), es posible ajustar:
 - BRIGHT SELECT (selección del brillo)
 - BRIGHT ADJUST (ajuste del brillo)
 - COLOUR ADJUST (ajuste del color)

1. Ajuste el interruptor en la posición CAMERA.
 - En la modalidad PLAYER sólo se debe ajustar la LCD mientras se ve una grabación.
2. Abra la pantalla LCD y encienda el interruptor LCD.
3. Pulse el botón MENU.
4. Gire el DIAL MENÚ hasta que quede resaltada la opción VIEWER (visor). Pulse el botón ENTER.
5. Gire el DIAL MENÚ hasta que quede resaltada la opción LCD ADJUST.
6. Pulse el botón ENTER para acceder al submenú.
7. Gire el DIAL MENÚ hasta que quede resaltada la opción que desee ajustar (BRIGHT SELECT, BRIGHT ADJUST, COLOUR ADJUST).

Basic Recording

8. Press the ENTER button again.
 - You may select NORMAL or SUPER in the BRIGHT SELECT feature and press the ENTER button to save the setting.
 - Use the MENU DIAL to adjust the value of BRIGHT ADJUST and COLOUR ADJUST.
 - You can set values for BRIGHT ADJUST between 00 ~ 35 and COLOUR ADJUST between 00 ~ 35.
9. Press the MENU button to finish the setting.

Using the VIEWFINDER

- ⚠ The VIEWFINDER will not work when the LCD is open.

Adjusting the Focus

Use the focus adjustment knob of the VIEWFINDER to focus the picture.
(refer to figure)

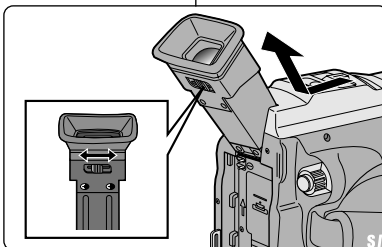

Grabación básica

8. Pulse de nuevo el botón ENTER.
 - Elija una de las opciones NORMAL o SUPER en BRIGHT SELECT y pulse el botón ENTER para guardar el ajuste.
 - Ajuste el valor del brillo (BRIGHT ADJUST) y el del color (COLOUR ADJUST) por medio del DIAL MENÚ.
 - Es posible ajustar el brillo entre 00 y 35 y el color entre 00 y 35.
9. Pulse el botón MENÚ para finalizar los ajustes.

Uso del VISOR

- ⚠ El VISOR no funciona cuando la pantalla LCD está abierta.

Ajuste del foco

Para enfocar una imagen emplee el botón de ajuste de foco del VISOR (ver figura).

Basic Recording

Playing back a tape you have recorded on the LCD

- ⌘ You can monitor the playback picture on the LCD monitor.
- ⌘ Make sure that the battery pack is in place.

1. Hold down the Power switch tab and turn it to the PLAYER position.
2. Insert the tape you wish to view. (see page 27)
3. Open the LCD screen.
Adjust the angle of the LCD screen and set the brightness or colour if necessary.
4. Press the ◀◀ (REW) button to rewind the tape to the starting point.
 - To stop rewinding, press the ■ (STOP) button.
 - The camcorder stops automatically after rewinding is complete.
5. Press the ▶/|| (PLAY/STILL) button to start playback.
 - You can view the picture you recorded on the LCD.
 - To stop the PLAY operation, press the ■ (STOP) button.

Reference

- You can also view the picture on a TV screen, after connecting the camcorder to a TV or VCR. (see page 70)
- Various functions are available in playback mode. (see page 72)

Grabación básica

Reproducción en la LCD de una cinta grabada

- ⌘ Es posible ver una grabación en la pantalla LCD.
- ⌘ Asegúrese de que la batería esté correctamente colocada en su sitio.

1. Baje la pestaña del interruptor y gírelo hasta la posición PLAYER.
2. Introduzca la cinta que desee ver (ver pág. 27).
3. Abra la pantalla LCD.
Ajuste el ángulo de la pantalla y, si es necesario, el brillo y el color.
4. Pulse el botón ◀◀ (REW) para rebobinar la cinta hasta el comienzo.
 - Para detener el rebobinado pulse el botón ■ (STOP).
 - La cinta se detiene automáticamente cuando se ha rebobinado por completo.
5. Pulse el botón ▶/|| (PLAY/STILL) para empezar la reproducción.
 - Puede ver en la LCD las imágenes que ha grabado.
 - Para detener la reproducción, pulse el botón ■ (STOP).

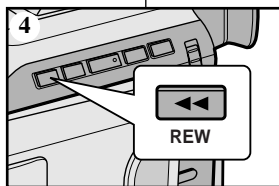
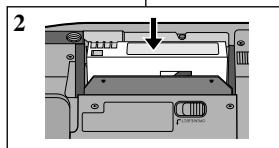
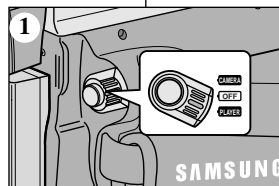

Notas

- También se puede ver la grabación en una pantalla de televisión si la videocámara se conecta a un televisor o a un videograbador (ver pág. 70).
- La modalidad de reproducción dispone de diversas funciones (ver pág. 72).

Basic Recording

Adjusting the LCD during PLAY

- ⌘ You can adjust the LCD during playback.
- ⌘ The adjustment method is the same procedure as used in CAMERA mode. (see page 31)

Controlling Sound from the Speaker

The Speaker works in PLAYER mode only.

- When you use the LCD screen for playback, you can hear the recorded sound from the built-in Speaker.
 - Follow the instructions below to decrease or mute speaker volume in the PLAYER mode.
 - Take the following steps to lower the volume or mute the sound while playing a tape on the camcorder.
1. Set the power switch to PLAYER mode.
 2. Press ►/|| (PLAY/STILL) to play the tape.
 3. When you hear sounds once the tape is in play, use the MENU DIAL to adjust the volume.
 - A volume level display will appear on the LCD. Levels may be adjusted from anywhere between 00 to 19 and you will not hear any sound when the volume is set on 00.
 - If you close the LCD while playing, you will not hear sound from the speaker.

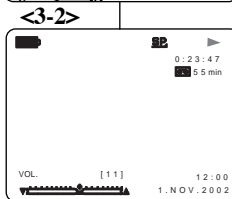
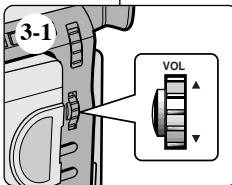
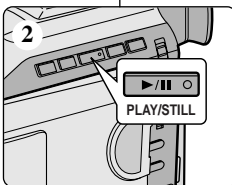

Grabación básica

Ajuste de la LCD durante la REPRODUCCIÓN

- ⌘ Es posible hacer ajustes en la LCD durante la reproducción.
- ⌘ El método de ajustes es el mismo que se emplea en la modalidad CAMERA (ver pág. 31).

Control del sonido desde el altavoz

El altavoz sólo funciona en la modalidad PLAYER.

- Cuando se usa la pantalla LCD para la reproducción, se puede oír el sonido a través del altavoz incorporado.
 - Para bajar el volumen o para eliminar el sonido del altavoz en la modalidad PLAYER, siga las instrucciones que aparecen a continuación.
1. Ajuste el interruptor en la posición PLAYER.
 2. Pulse el botón ►/|| (PLAY/STILL) para empezar la reproducción de la cinta.
 3. Al oír los sonidos una vez que la cinta esté en marcha, ajuste el volumen mediante el DIAL MENÚ.
 - Aparece el nivel de volumen en la LCD. Se pueden ajustar niveles desde 00 hasta 19. Si el volumen está ajustado en 00 no se oír nada.
 - Si cierra la pantalla LCD durante la reproducción, no se oír ningún sonido por el altavoz.

Advanced Recording

Use of various functions

● Setting menu items

| MENU | SUB MENU | Available mode | | | |
|---------|---|---------------------------------|-----------------------|---------------------------------|-----------------------|
| | | CAMERA | PLAYER | Memory REC. | Memory PLAY |
| INITIAL | CLOCK SET REMOCON BEEP SOUND SHUTTER SOUND DEMONSTRATION | ✓ ✓ ✓ ✓ ✓ | ✓ ✓ ✓ ✓ ✓ | ✓ ✓ ✓ ✓ ✓ | ✓ ✓ ✓ ✓ ✓ |
| CAMERA | PROGRAM AE WHT. BALANCE D. ZOOM EIS DSE SELECT FLASH SELECT CUSTOM. Q | ✓ ✓ ✓ ✓ ✓ ✓ ✓ | | ✓ ✓ ✓ ✓ ✓ ✓ ✓ | |
| A/V | REC MODE PHOTO SEARCH PHOTO COPY AUDIO MODE AUDIO SELECT WIND CUT | ✓ ✓ ✓ ✓ ✓ | ✓ ✓ ✓ ✓ ✓ | | |
| MEMORY | QUALITY PRINT MARK PROTECT DELETE FORMAT | | ✓ | ✓ | ✓ ✓ ✓ ✓ ✓ |
| VIEWER | LCD ADJUST DATE/TIME TV DISPLAY | ✓ ✓ ✓ | ✓ ✓ ✓ | ✓ ✓ ✓ | ✓ ✓ ✓ |

● Set the camcorder to CAMERA or PLAYER mode and M.REC or M.PLAY mode

1. Press the MENU button.
The MENU OSD is displayed. The cursor (**HIGHLIGHT**) indicates the feature you are currently adjusting.
2. Using the MENU DIAL and Press the ENTER button on the left side panel, select and activate the item.
3. You can exit the menu mode by pressing the MENU button.

Grabación avanzada

Uso de las distintas funciones

● Ajustes del menú

| MENÚ | SUBMENÚ | Modalidad disponible | | | |
|---------|---|---------------------------------|-----------------------|---------------------------------|-----------------------|
| | | CAMERA | PLAYER | Memory REC. | Memory PLAY |
| INITIAL | CLOCK SET REMOCON BEEP SOUND SHUTTER SOUND DEMONSTRATION | ✓ ✓ ✓ ✓ ✓ | ✓ ✓ ✓ ✓ ✓ | ✓ ✓ ✓ ✓ ✓ | ✓ ✓ ✓ ✓ ✓ |
| CAMERA | PROGRAM AE WHT. BALANCE D. ZOOM EIS DSE SELECT FLASH SELECT CUSTOM. Q | ✓ ✓ ✓ ✓ ✓ ✓ ✓ | | ✓ ✓ ✓ ✓ ✓ ✓ ✓ | |
| A/V | REC MODE PHOTO SEARCH PHOTO COPY AUDIO MODE AUDIO SELECT WIND CUT | ✓ ✓ ✓ ✓ ✓ | ✓ ✓ ✓ ✓ ✓ | | |
| MEMORY | QUALITY PRINT MARK PROTECT DELETE FORMAT | | ✓ | ✓ | ✓ ✓ ✓ ✓ ✓ |
| VIEWER | LCD ADJUST DATE/TIME TV DISPLAY | ✓ ✓ ✓ | ✓ ✓ ✓ | ✓ ✓ ✓ | ✓ ✓ ✓ |

● Ajuste la videocámara en la modalidad CAMERA o en la PLAYER y en la modalidad M.REC o en la M.PLAY.

1. Pulse el botón MENÚ.
Aparece el MENÚ OSD. El cursor (**RESALTADO**) indica la función que está ajustando en ese momento.
2. Emplee el DIAL MENÚ y pulse el botón ENTER del panel izquierdo para seleccionar y activar la opción que desee.
3. Para salir del menú, pulse el botón MENÚ.

Advanced Recording

● Availability of functions in each mode

| Operating Mode \ Requested Mode | Digital functions | | | Digital special effects | NIGHT CAPTURE |
|---------------------------------|-------------------|--------|-------|-------------------------|---------------|
| | EIS | D.ZOOM | PHOTO | | |
| EIS | ○ | ○ | ○ | ○ | ○ |
| D.ZOOM | ○ | ○ | ○ | ○ | ○ |
| PHOTO | × | × | ○ | × | ○ |
| Digital Special Effects | ○ | ○ | ○ | ○ | △ |
| NIGHT CAPTURE | ○ | ○ | ○ | × | ○ |

○ : The requested mode will work in this operating mode.

×

 : You can not change the requested mode.

△ : The operating mode will be released and the requested mode will work.

Reference

- When a menu item on the LCD is marked with an , that item cannot be activated.
- When you select an item that cannot be changed, an error message will be displayed.

Grabación avanzada

● Disponibilidad de funciones en cada modalidad

| Modality of operation \ Modality Requested | Funciones digitales | | | Efectos especiales digitales | GRABACIÓN NOCTURNA |
|--|---------------------|--------|------|------------------------------|--------------------|
| | EIS | D.ZOOM | FOTO | | |
| EIS | ○ | ○ | ○ | ○ | ○ |
| D.ZOOM | ○ | ○ | ○ | ○ | ○ |
| FOTO | × | × | ○ | × | ○ |
| Efectos especiales digitales | ○ | ○ | ○ | ○ | △ |
| GRABACIÓN NOCTURNA | ○ | ○ | ○ | × | ○ |

○ : La modalidad requerida estará activa en esta modalidad de funcionamiento.

×

 : No es posible modificar la modalidad requerida.

△ : La modalidad de funcionamiento quedará liberada y la modalidad requerida funcionará.

Notas

- Cuando una opción del menú aparece marcada en la LCD con un , ésta no se puede modificar.
- Cuando seleccione una opción que no se pueda modificar, aparecerá en la pantalla un mensaje de error.

Advanced Recording

● CLOCK SET

- ⌘ CLOCK setup works in CAMERA, PLAYER, M.REC and M.PLAY modes.
- ⌘ The DATE/TIME is automatically recorded onto a tape. Before recording, please set the DATE/TIME.

1. Press the MENU button.
 - The menu list will appear.
2. Turn the MENU DIAL to highlight INITIAL and Press the ENTER button.
3. Use the MENU DIAL to select CLOCK SET from the submenu.
4. Press the ENTER button to enter SETTING mode.
 - A blinking item indicates the item to be changed. The year will blink first.
5. Using the MENU DIAL, change the year setting.
6. Press the ENTER button.
 - The month will blink.
7. Using the MENU DIAL, change the month setting.
8. Press the ENTER button.
 - The day will blink.
9. You can set the day, hour and minute following the same procedure for setting the year and month.
10. Press the ENTER button after setting the minutes.
 - The word COMPLETE! will appear, and a few seconds later, the menu screen will automatically return to the sub menu.
11. To exit, press the MENU button.

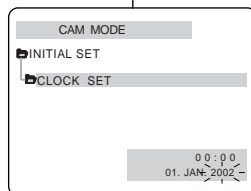
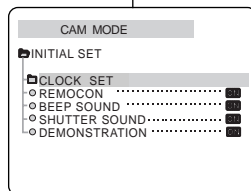
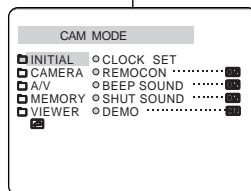

Grabación avanzada

● AJUSTE DEL RELOJ

- ⌘ El ajuste del reloj (CLOCK SET) funciona en las modalidades CAMERA, PLAYER, M.REC y M.PLAY.
- ⌘ La fecha y la hora (DATE/TIME) se graban de manera automática en la cinta. Antes de grabar ajuste la fecha y la hora.

1. Pulse el botón MENÚ.
 - Aparece la lista del menú.
2. Gire el DIAL MENÚ hasta resaltar INITIAL (inicial) y después pulse el botón ENTER.
3. Elija la opción CLOCK SET en el submenú por medio del DIAL MENÚ.
4. Pulse el botón ENTER para elegir la opción SETTING (ajustes).
 - Parpadeará en la pantalla la opción que se va a cambiar. Primero parpadea el año.
5. Ajuste el año por medio del DIAL MENÚ.
6. Pulse el botón ENTER.
 - Parpadeará el mes.
7. Ajuste el mes por medio del DIAL MENÚ.
8. Pulse el botón ENTER.
 - Parpadeará el día.
9. Ajuste el día, las horas y los minutos siguiendo el mismo procedimiento.
10. Después de ajustar los minutos, pulse el botón ENTER.
 - Aparecerá la palabra COMPLETE! (terminado) y unos segundos más tarde el menú de la pantalla volverá automáticamente al submenú.
11. Para salir, pulse el botón MENÚ.

Advanced Recording

● REMOCON

- ⌘ THE REMOCON function works in CAMERA, PLAYER, M.REC, M.PLAY modes.
- ⌘ The REMOCON option allows you to enable or disable the remote control for use with the camcorder.

1. Press the MENU button.
 - The menu list will appear.
2. Turn the MENU DIAL to highlight INITIAL and press the ENTER button.
3. Use the MENU DIAL to select REMOCON from the submenu.
4. Press the ENTER button to enable or disable the remote control. The setting switches between ON/OFF each time you press the ENTER button.
5. To exit, press the MENU button.
 - If you set the remote control to OFF and try to use it, the remote control icon will blink for 3 seconds and disappear on the LCD.

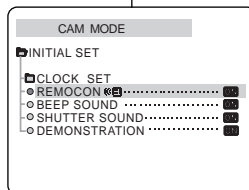
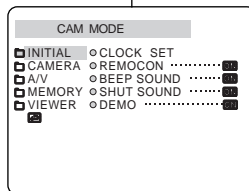

Grabación avanzada

● MANDO A DISTANCIA

- ⌘ La función de mando a distancia (REMOCON) opera en las modalidades CAMERA, PLAYER, M.REC y M.PLAY.
- ⌘ Esta opción permite activar o desactivar el mando a distancia para hacer funcionar la videocámara.

1. Pulse el botón MENÚ.
 - Aparece la lista del menú.
2. Gire el DIAL MENÚ hasta resaltar INITIAL (inicial) y después pulse el botón ENTER.
3. Elija la opción REMOCON en el submenú por medio del DIAL MENÚ.
4. Pulse el botón ENTER para activar o para desactivar el mando a distancia. Al pulsar repetidas veces el botón ENTER, la opción cambiará alternativamente entre activada y desactivada (ON/OFF).
5. Para salir, pulse el botón MENÚ.
 - Si desactiva el mando a distancia (OFF), al emplearlo, su icono parpadeará durante tres segundos y desaparecerá de la pantalla LCD.

Advanced Recording

● BEEP SOUND

- ⌘ THE BEEP SOUND function works in CAMERA, PLAYER, M.REC, M.PLAY modes.
- ⌘ Use the MENU to setup the BEEP SOUND function. Select whether or not you want to hear a beep sound whenever you change a setup value.

1. Press the MENU button.
 - The menu list will appear.
2. Turn the MENU DIAL to highlight INITIAL and press the ENTER button.
3. Use the MENU DIAL to select BEEP SOUND from the submenu.
4. Press the ENTER button to enable or disable the BEEP SOUND.

The setting switches between ON/OFF each time you press the ENTER button.

 - You will hear a Beep Sound when you select the ON setup.
 - When you press the START/STOP button to start recording, the BEEP SOUND is automatically set to OFF so you can't hear it any longer.
5. To exit, press the MENU button.

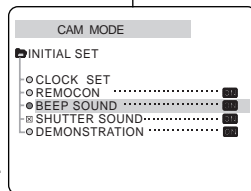
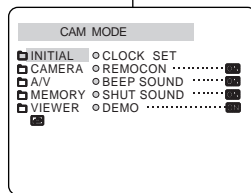

Grabación avanzada

● SEÑAL ACÚSTICA

- ⌘ La función de señal acústica (BEEP SOUND) opera en las modalidades CAMERA, PLAYER, M.REC y M.PLAY.
- ⌘ a señal acústica se ajusta a partir del MENÚ y permite seleccionar si se desea oír o no la señal al modificar los ajustes.

1. Pulse el botón MENÚ.
 - Aparece la lista del menú.
2. Gire el DIAL MENÚ hasta resaltar INITIAL (inicial) y después pulse el botón ENTER.
3. Elija la opción BEEP SOUND en el submenú por medio del DIAL MENÚ.
4. Pulse el botón ENTER para activar o para desactivar la señal acústica.

Al pulsar repetidas veces el botón ENTER, la opción cambiará alternativamente entre activada y desactivada (ON/OFF).

 - Si se elige la opción ON, se oír la señal acústica.
 - Al pulsar el botón START/STOP (inicio/parada) para iniciar una grabación, la señal acústica se desactiva automáticamente.
5. Para salir, pulse el botón MENÚ.

Advanced Recording

● SHUTTER SOUND

- ⌘ You can hear SHUTTER SOUND only when the PHOTO function is working.
 - ⌘ Determines whether or not you wish to hear a SHUTTER SOUND when using the DSC feature.
1. Set the mode switch to MEMORY STICK.
 2. Set the power switch to CAMERA mode.
 3. Press the MENU button.
 - The menu list will appear.
 4. Turn the MENU DIAL to highlight INITIAL and press the ENTER button.
 5. Use the MENU DIAL to select SHUTTER SOUND from the submenu.
 6. Press ENTER to switch between ON and OFF.
 7. To exit, press the MENU button.

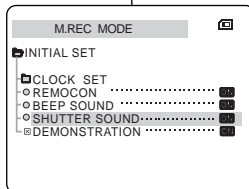
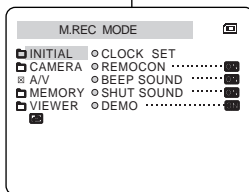

Grabación avanzada

● SONIDO DEL OBTURADOR

- ⌘ El sonido del obturador (SHUTTER SOUND) sólo se oye cuando está activada la función FOTO (PHOTO).
- ⌘ Se puede elegir la opción de oír o no el sonido del obturador cuando se graban imágenes digitales fijas.

1. Ajuste el botón de la modalidad en MEMORY STICK.
2. Ajuste el interruptor de la videocámara en la modalidad CAMERA.
3. Pulse el botón MENÚ.
 - Aparece la lista del menú.
4. Gire el DIAL MENÚ hasta resaltar INITIAL (inicial) y después pulse el botón ENTER.
5. Elija la opción SHUTTER SOUND en el submenú por medio del DIAL MENÚ.
6. Pulse el botón ENTER para activar o para desactivar el sonido del obturador.
Al pulsar repetidas veces el botón ENTER, la opción cambiará alternativamente entre activada/desactivada (ON/OFF).
7. Para salir, pulse el botón MENÚ.

Advanced Recording

● DEMONSTRATION

- ⚙️ Demonstration automatically shows you the major functions that are included with your camcorder so that you may use them more easily.
- ⚙️ The DEMONSTRATION function may only be used in the CAMERA mode without a tape inserted in the camcorder.
- ⚙️ The demonstration operates repeatedly until the DEMONSTRATION mode switched OFF.

1. Set the camcorder to CAMERA mode.
2. Press the MENU button.
 - The menu list will appear.
3. Turn the MENU DIAL to highlight INITIAL.
4. Select DEMONSTRATION from the submenu and press the ENTER button.
5. To activate the DEMONSTRATION, set DEMONSTRATION ON.
 - Press the menu button to quit the menu.
 - The demonstration will begin.
6. To end the DEMONSTRATION, set the DEMONSTRATION to OFF.

Reference

- The DEMONSTRATION function only works without a TAPE installed.
- The DEMONSTRATION mode is automatically activated when the camcorder is left idle for more than 10 minutes after switching to the CAMERA mode (no tape is inserted in the camcorder).
- If you press other buttons (FADE, BLC, PHOTO, EASY, CUSTOM) during the DEMONSTRATION mode, the DEMONSTRATION stops temporarily and resume 10 minutes later if you do not operate any other functions.

Grabación avanzada

● DEMOSTRACIÓN

- ⚙️ Esta función muestra de manera automática las funciones más importantes de la videocámara. De esta manera su uso resulta más sencillo.
- ⚙️ La función de demostración (DEMONSTRATION) sólo debe usarse en la modalidad CAMERA y sin introducir ninguna cinta en la videocámara.
- ⚙️ La demostración continuará repetidamente hasta que se desactive la función DEMONSTRATION.

1. Ajuste la videocámara en la modalidad CAMERA.
2. Pulse el botón MENÚ.
 - Aparece la lista del menú.
3. Gire el DIAL MENÚ hasta resaltar INITIAL (inicial).
4. Elija la opción DEMONSTRATION en el submenú y pulse el botón ENTER.
5. Para activar la demostración, ajuste en ON la opción DEMONSTRATION.
 - Pulse el botón MENÚ para salir del menú.
 - Comenzará la demostración.
6. Para finalizar la demostración, ajuste en OFF la opción DEMONSTRATION.

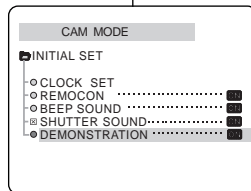
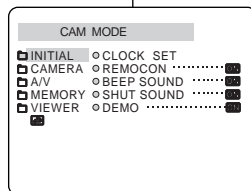

Notas

- La función de demostración sólo opera cuando no hay ninguna cinta en la videocámara.
- La modalidad de demostración se activa automáticamente cuando la videocámara se deja durante más de 10 minutos sin funcionar, después de haberla ajustado en la modalidad CAMERA y si no hay cinta en la videocámara.
- Si pulsa otros botones (FADE, BLC, PHOTO, EASY, CUSTOM) durante la demostración, ésta se detiene temporalmente y continúa al cabo de 10 minutos si no se activa ninguna otra función.

Advanced Recording

● PROGRAM AE

- ⌘ The PROGRAM AE function works in CAMERA or M.REC mode only.
- ⌘ The PROGRAM AE mode allows you to adjust shutter speeds and apertures to suit different shooting conditions.
- ⌘ They give you creative control over the depth of field.

■ AUTO mode

- Auto balance between the subject and the background.
- To be used in normal conditions.
- The shutter speed automatically varies from 1/50 to 1/250 per second, depending on the scene.

■ SPORTS mode (🏆)

- For recording people or objects moving quickly.

■ PORTRAIT mode (👤)

- For focusing on the background of the subject, when the background is out of focus.
- The PORTRAIT mode is most effective when used outdoors.
- The shutter speed automatically varies from 1/50 to 1/1000 per second.

■ SPOTLIGHT mode (🔦)

- For recording correctly when there is only light on the subject and not the rest of the picture.

■ SAND/SNOW mode (🏖️)

- For recording when people or objects are darker than the background because of reflected light from sand or snow.

■ HSS (High Speed Shutter) mode (🏎️)

- For recording fast-moving subjects such as players in golf or tennis games.

Grabación avanzada

● PROGRAMA AE

- ⌘ La función PROGRAM AE sólo opera en las modalidades CAMERA o M.REC.
- ⌘ Esta función permite ajustar la velocidad y la apertura del obturador para que se acomoden a las condiciones de grabación.
- ⌘ Con ella se puede controlar de manera creativa la profundidad de campo.

■ Modalidad AUTO

- Equilibrio automático entre el objeto y el fondo.
- Se usa en condiciones normales.
- La velocidad del obturador se ajusta automáticamente entre 1/50 y 1/250 de segundo, según la escena que se esté grabando.

■ Modalidad SPORTS (🏆) (deportes)

- Se usa cuando se graba a personas u objetos que se mueven rápidamente.

■ Modalidad PORTRAIT (👤) (retrato)

- Enfoca el fondo del objeto cuando está desenfocado.
- Esta modalidad es más eficaz cuando se emplea en exteriores.
- La velocidad del obturador se ajusta automáticamente entre 1/50 y 1/1.000 de segundo.

■ Modalidad SPOTLIGHT (🔦) (foco)

- Esta modalidad se emplea para grabar correctamente cuando sólo está iluminado el objeto y el resto de la imagen no lo está.

■ Modalidad SAND/SNOW (🏖️) (arena/nieve)

- Esta modalidad se emplea para grabar cuando las personas o los objetos están menos iluminados que el fondo debido a la luz reflejada en la arena o en la nieve.

■ Modalidad HIGH S.SPEED (🏎️) (gran velocidad)

- Esta modalidad se emplea para grabar escenas en que el movimiento es de gran velocidad, por ejemplo, jugadores de tenis o de golf.

Advanced Recording

Setting the PROGRAM AE

- Press the MENU button.
 - The menu list will appear.
- Turn the MENU DIAL to highlight CAMERA and press the ENTER button.
- Select PROGRAM AE from the submenu.
- Press the ENTER button to enter the sub-menu.
- Using the MENU DIAL, select the PROGRAM AE mode.
 - Press the ENTER button to confirm the PROGRAM AE mode.
- To exit, press the MENU button.

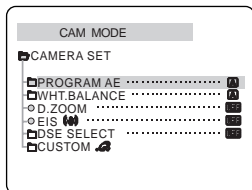
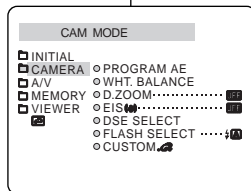

Grabación avanzada

Ajustes del PROGRAMA AE

- Pulse el botón MENÚ.
 - Aparece la lista del menú.
- Gire el DIAL MENÚ hasta resaltar CAMERA y después pulse el botón ENTER.
- Elija la opción PROGRAM AE en el submenú.
- Pulse el botón ENTER para acceder al submenú.
- Elija la modalidad PROGRAM AE mediante el DIAL MENÚ.
 - Pulse el botón ENTER para confirmar la modalidad PROGRAM AE.
- Para salir, pulse el botón MENÚ.

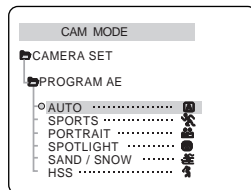

Advanced Recording

● WHT.BALANCE (WHITE BALANCE)

- ⚠ The WHITE BALANCE function works in CAMERA or M.REC mode only.
- ⚠ The WHITE BALANCE is a recording function that preserves the unique color of the object in any recording condition.
- ⚠ You may select the appropriate WHITE BALANCE mode to obtain good quality color of the image.
 - AUTO (☒) : This mode is generally used to control the WHITE BALANCE automatically.
 - HOLD (↓) : This fixes the current WHITE BALANCE value.
 - INDOOR (☼) : This controls the WHITE BALANCE according to the indoor ambience.
 - OUTDOOR (☼) : This controls the WHITE BALANCE according to the outdoor ambience.

1. Set the camcorder to CAMERA mode.
2. Press the MENU button.
 - The menu list will appear.
3. Turn the MENU DIAL to highlight CAMERA and press the ENTER button.
4. Select WHT.BALANCE from the submenu.
5. Press the ENTER button to enter the sub-menu.
6. Using the MENU DIAL, select the WHITE BALANCE mode.
 - Press the ENTER button to confirm the WHITE BALANCE mode.
7. To exit, press the MENU button.

Reference

- While setting the NIGHT CAPTURE to ON, the WHT.BALANCE function does not work.
- The WHT.BALANCE function will not operate in EASY mode.
- Turn the digital zoom off (if necessary) to set a more accurate white balance.
- If you have set the white balance and lighting conditions changes, reset the white balance.
- During normal outdoor recording, setting to AUTO may provide better results.

Grabación avanzada

● EQUILIBRIO DEL BLANCO

- ⚠ La función de equilibrio del blanco (WHT. BALANCE) sólo opera en las modalidades CAMERA o M.REC.
- ⚠ Ésta es una función de grabación que conserva los colores particulares de los objetos independientemente de las condiciones de grabación.
- ⚠ Se debe elegir la modalidad correcta de equilibrio del blanco para obtener imágenes con una buena calidad de color.
 - AUTO (☒) : Ésta es la modalidad que se usa por lo general para controlar de manera automática el equilibrio del blanco.
 - HOLD (↓) (mantener): Mantiene el valor que esté ajustado en ese momento.
 - INDOOR (☼) (interiores): Controla el equilibrio del blanco según el ambiente interior.
 - OUTDOOR (☼) (exteriores): Controla el equilibrio del blanco según el ambiente exterior.

1. Ajuste la videocámara en la modalidad CAMERA.
2. Pulse el botón MENU.
 - Aparece la lista del menú.
3. Gire el DIAL MENU hasta resaltar CAMERA y después pulse el botón ENTER.
4. Elija la opción WHT. BALANCE en el submenú.
5. Pulse el botón ENTER para acceder al submenú.
6. Selección la modalidad WHT. BALANCE por medio del DIAL MENU.
 - Pulse el botón ENTER para confirmar la modalidad WHT. BALANCE.
7. Para salir, pulse el botón MENÚ.

Notas

- Si la función NIGHT CAPTURE está activada, la función WHT. BALANCE no opera.
- La función WHT. BALANCE no opera en la modalidad EASY.
- Si es necesario, desactive el zoom digital para obtener un equilibrio del blanco más preciso.
- Si ha ajustado el equilibrio del blanco y las condiciones de la luz cambian, ajústelo nuevamente.
- Si el equilibrio del blanco se ajusta en AUTO en las grabaciones normales en exteriores, se pueden obtener mejores resultados.

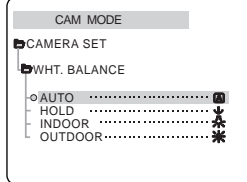
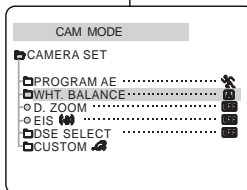
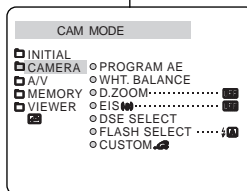

Advanced Recording

Zooming In and Out with DIGITAL ZOOM

- ⌘ Zoom works in CAMERA/M.REC mode only.

Zooming In and Out

- ⌘ Zooming is a recording technique that lets you change the size of the subject in a scene.
For more professional looking recordings, do not use the zoom function too often.
- ⌘ You can zoom using variable zoom speeds.
- ⌘ Use these features for different shots. Please note that over use of the zoom feature can lead to unprofessional looking results and a reduction of battery usage time.

1. Move the zoom lever slightly for a gradual zoom, move it further for a high-speed zoom.
Your zooming is monitored on the OSD.
2. T(Telephoto) side: Subject appears closer.
3. W(Wide angle) side: Subject appears farther away.

Reference

You can record a subject that is a minimum of 1 m (about 2.65 feet) away from the lens surface in the TELE position, or about 10 mm (about 0.5 inch) away in the WIDE position.

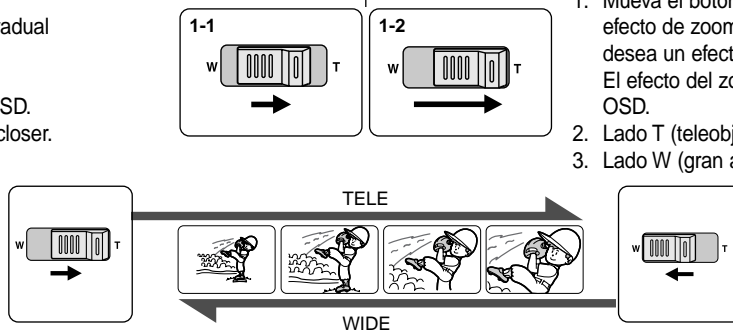

Grabación avanzada

Cómo acercar o alejar la imagen por medio del ZOOM DIGITAL

- ⌘ El zoom sólo funciona en las modalidades CAMERA y M.REC.

Acercamiento y alejamiento de las imágenes

- ⌘ El uso del zoom es una técnica de grabación que permite modificar el tamaño del encuadre de las escenas.
Para obtener imágenes más profesionales no emplee el zoom con mucha frecuencia.
- ⌘ El zoom se puede emplear con velocidades variables.
- ⌘ Use el zoom para obtener imágenes variadas. Si abusa del zoom el resultado serán imágenes poco profesionales. Además, el tiempo de uso de la batería se reduce.

1. Mueva el botón del zoom lentamente para obtener un efecto de zoom gradual. Muévelo más rápido si desea un efecto rápido.
El efecto del zoom se puede seguir por la pantalla OSD.
2. Lado T (teleobjetivo): el objeto se ve más cerca.
3. Lado W (gran angular): el objeto se ve más lejos.

Nota

En la posición de TELEOBJETIVO no se puede enfocar un objeto que esté a menos de un metro (2,65 pies) del objetivo, y en la posición de GRAN ANGULAR, el objeto puede estar a 10mm (unas 0,5 pulgadas).

Advanced Recording

Digital Zoom

- ⌘ More than 10x zoom is achieved digitally.
 - ⌘ The picture quality may deteriorate depending on how much you zoom in on the subject.
 - ⌘ We recommend that you use the EIS feature with DIGITAL ZOOM for picture stability. (see page 47)
1. Set the camcorder to CAMERA or M.REC mode.
 2. Press the MENU button.
 - The menu list will appear.
 3. Turn the MENU DIAL to CAMERA and press the ENTER button.
 4. Select D.ZOOM from the submenu.
 5. Press the ENTER button to setup the 400x digital zoom function or to turn the feature OFF.
 - VP-D87D/D87Di: 500x
 6. To exit, press the MENU button.

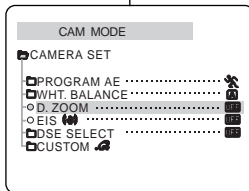
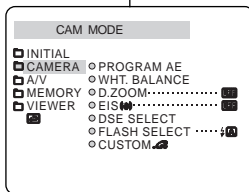

Grabación avanzada

Zoom digital

- ⌘ Digitalmente se pueden conseguir acercamientos de más de 10x.
- ⌘ La calidad de la imagen puede resultar deteriorada dependiendo de cuánto se acerca el objeto.
- ⌘ Para una mejor estabilidad de la imagen, cuando se emplee el ZOOM DIGITAL recomendamos usar la opción EIS (ver pág. 47).

1. Ajuste la videocámara en una de las modalidades CAMERA o M.REC.
2. Pulse el botón MENÚ.
 - Aparece la lista del menú
3. Gire el DIAL MENÚ hasta resaltar CAMERA y después pulse el botón ENTER.
4. Elija D.ZOOM en el submenú.
5. Pulse el botón ENTER para ajustar la función de zoom digital 400x o para desactivar la opción.
 - El zoom digital de los modelos VP-D87D/D87Di es de 500x.
6. Para salir, pulse el botón MENÚ.

Advanced Recording

● EIS (Electronic Image Stabilizer)

- ⌘ The EIS function works in CAMERA/M.REC mode only.
- ⌘ EIS(Electronic Image Stabilizer) is a function that compensates for any shaking or hand movement while holding the camcorder (within reasonable limits).
- ⌘ It provides more stable pictures when:
 - Recording a small object close-up
 - Recording and walking at the same time
 - Recording through the window of a vehicle

1. Set the camcorder to CAMERA mode.
2. Press the MENU button.
 - The menu list will appear.
3. Turn the MENU DIAL highlight to CAMERA and press the ENTER button.
 - The sub menu list will appear.
4. Turn the MENU DIAL to activate the EIS function, press the ENTER button.
 - The EIS menu is changed to ON.
 - If you do not want to use the EIS function, set the EIS menu to OFF.
5. To exit, press the MENU button.

Reference

- It is recommended that you deactivate the shake compensation function when using a tripod.

Grabación avanzada

● EIS (estabilizador electrónico de la imagen)

- ⌘ La función EIS sólo opera en las modalidades CAMERA y M.REC.
- ⌘ La EIS es una función que compensa las sacudidas o los movimientos de la mano, dentro de unos límites razonables.
- ⌘ Proporciona imágenes más estables cuando:
 - Se graba un objeto pequeño muy de cerca
 - Se graba mientras se camina
 - Se graba a través de la ventanilla de un vehículo

1. Ajuste la videocámara en la modalidad CAMERA.
2. Pulse el botón MENÚ.
 - Aparece la lista del menú.
3. Gire el DIAL MENÚ hasta resaltar CAMERA y después pulse el botón ENTER.
 - Aparece la lista del submenú.
4. Gire el DIAL MENÚ para activar la función EIS y después pulse el botón ENTER.
 - El menú EIS se sitúa en la posición ON.
 - Si no desea usar la función EIS, ajústela en OFF en el menú.
5. Para salir, pulse el botón MENÚ.

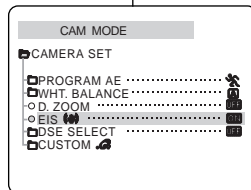
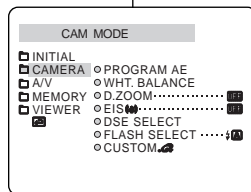

Nota

- Se recomienda desactivar esta función cuando se emplee un trípode.

Advanced Recording

● DSE(Digital Special Effects) SELECT

- ⌘ The DSE function works in CAMERA and M.REC mode only.
 - ⌘ The digital effects enable you to give a creative look to your recording by adding various special effects.
 - ⌘ Select the appropriate digital effect for the type of picture that you wish to record and the effect you wish to create.
 - ⌘ There are 9 DSE modes.
- a. ART mode
This mode gives the images a coarse effect.
 - b. MOSAIC mode
This mode gives the images a mosaic effect.
 - c. SEPIA mode
This mode gives the images a reddish-brown pigment.
 - d. NEGA mode
This mode reverses the colours of the images, creating a negative image.
 - e. MIRROR mode
This mode cuts the picture in half, using a mirror effect.
 - f. BLK & WHT mode
This mode changes the images to black and white.
 - g. EMBOSS mode
This mode creates a 3D effect (embossing).
 - h. CINEMA mode
This mode covers the upper/lower portions of the screen to give a cinematic effect.
 - i. MAKE - UP mode
This mode allows the images to be selected in red, green, blue or yellow colours.

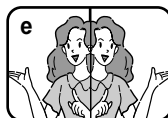

Grabación avanzada

● Selección de DSE (Efectos especiales digitales)

- ⌘ La función DSE sólo opera en las modalidades CAMERA y M.REC.
 - ⌘ Los efectos digitales le permiten dar un aspecto creativo a la grabación al añadir diversos efectos especiales.
 - ⌘ Elija el efecto especial que necesite para el tipo de imagen que desee grabar.
 - ⌘ Hay nueve modalidades de DSE.
- a. Modalidad ART (arte):
Esta modalidad le da a la imagen un aspecto de grano grueso.
 - b. Modalidad MOSAIC (mosaico):
Esta modalidad le da a la imagen un aspecto de mosaico.
 - c. Modalidad SEPIA (sepia):
Esta modalidad le da a la imagen un color marrón rojizo.
 - d. Modalidad NEGA (negativo):
Esta modalidad invierte los colores de la imagen creando una imagen en negativo.
 - e. Modalidad MIRROR (espejo):
Esta modalidad parte la imagen en dos, empleando el efecto de un espejo.
 - f. Modalidad BLK & WHT (blanco y negro):
Esta modalidad cambia la imagen a blanco y negro.
 - g. Modalidad EMBOSS (relieve):
Esta modalidad crea un efecto 3D (relieve).
 - h. Modalidad CINEMA (cine):
Esta modalidad cubre las partes superior e inferior de la pantalla para conseguir una imagen de aspecto cinematográfico.
 - i. Modalidad MAKE-UP (maquillaje):
Esta modalidad permite colorear las imágenes con los colores rojo, verde, azul o amarillo.

Advanced Recording

Selecting an effect

1. Set the camcorder to CAMERA mode.
2. Press the MENU button.
 - The menu list will appear.
3. Turn the MENU DIAL to highlight CAMERA and press the ENTER button.
4. Select DSE SELECT from the submenu.
5. Press the ENTER button to enter the sub-menu.
6. Using MENU DIAL, select the DSE mode.
 - Press the ENTER button to confirm the DSE mode.
7. To exit, press the MENU button.

Reference

- While setting the NIGHT CAPTURE to ON, the DSE function does not work.
- The DSE function will not operate in EASY mode.

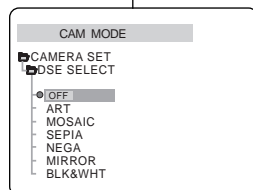
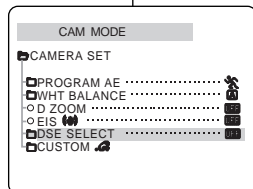
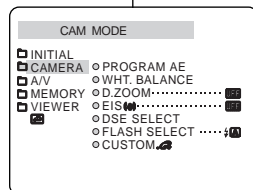

Grabación avanzada

Selección de un efecto

1. Ajuste la videocámara en la modalidad CAMERA.
2. Pulse el botón MENÚ.
 - Aparece la lista del menú.
3. Gire el DIAL MENÚ hasta resaltar CAMERA y después pulse el botón ENTER.
4. Elija la opción DSE SELECT (selección de efectos especiales digitales) en el submenú.
5. Pulse el botón ENTER para acceder al submenú.
6. Elija la modalidad DSE por medio del DIAL MENÚ.
 - Pulse el botón ENTER para confirmar la modalidad DSE.
7. Para salir, pulse el botón MENÚ.

Notas

- Si la función NIGHT CAPTURE está activada, la función DSE no opera.
- La función DSE no opera en la modalidad EASY.

Advanced Recording

● FLASH SELECT (VP-D85(i)/D87D(i)/D87(i) only)

⌘ The Flash Select function works in CAMERA or M.REC mode only, when the Flash Light (not supplied) is connected to SmartShoe.

1. Install the Flash Light (optional accessory) on SmartShoe.
2. Press the MENU button.
 - The menu list will appear.
3. Turn the MENU DIAL to highlight CAMERA and press the ENTER button.
4. Select FLASH SELECT from the submenu.
5. Press the ENTER button to select the Flash mode.
 - ⚡ (Flash auto): The flash comes on depending on the brightness of the subject.
 - ⚡ (Flash ON): The flash comes on with every shot.
6. If you do not want to use the Flash light, set the Flash switch (on the Flash Light) to OFF.

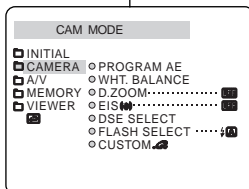
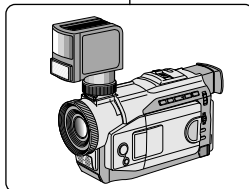

Grabación avanzada

● FLASH (sólo modelos VP-D85(i)/D87D(i)/D87(i))

⌘ La función FLASH SELECT (selección del flash) opera solamente en las modalidades CAMERA y M.REC y cuando hay un flash (opcional) conectado en la zapata inteligente de la videocámara.

1. Instale un flash (accesorio opcional) en la zapata inteligente.
2. Pulse el botón MENÚ.
 - Aparece la lista del menú.
3. Gire el DIAL MENÚ hasta resaltar CAMERA y después pulse el botón ENTER.
4. Elija la opción FLASH SELECT en el submenú.
5. Pulse el botón ENTER para seleccionar la modalidad de flash.
 - ⚡ (Flash auto): El flash se activa dependiendo de la iluminación del objeto.
 - ⚡ (Flash ON): El flash se activa en cada toma.
6. Para salir, pulse el botón MENÚ.

Advanced Recording

● CUSTOM.Q

- ⚡ You can customize settings and save them for future use.
 - The CUSTOM.Q function operates in the CAMERA and M.REC mode.
- ⚡ If you want to use the CUSTOM.Q function (see page 61) correctly, set the status of each item as desired before using the CUSTOM.Q function.
- ⚡ You can set and store the following items:
 - PROGRAM AE, WHT.BALANCE, D.ZOOM, EIS, DSE SELECT

1. Set the power switch to CAMERA mode.
2. Press the MENU button.
 - The MENU list will appear.
3. Turn the MENU DIAL, select CAMERA position and press the ENTER button.
4. Select CUSTOM.Q using MENU DIAL in the submenu and press the ENTER button.
5. Using the MENU DIAL and press the ENTER button, set the status of each item as desired.
6. To exit the menu, press the MENU button.

Reference

- If you want to activate the CUSTOM.Q function, press the CUSTOM.Q button while in CAMERA mode.
- The PROGRAM AE mode is automatically setup when the EXPOSURE is set on manual.

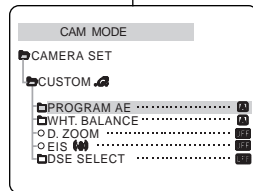
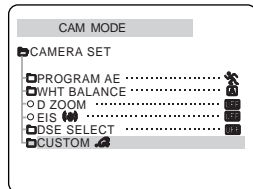
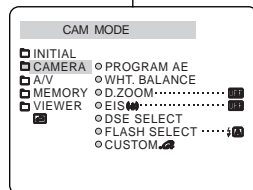

Grabación avanzada

● PERSONALIZACIÓN

- ⚡ Esta función permite personalizar y guardar los ajustes para usarlos con posterioridad.
 - La función de personalización (CUSTOM.Q) sólo opera en las modalidades CAMERA y M.REC.
- ⚡ Para usar correctamente la función de personalización (ver pág. 61), ajuste cada operación según lo desee por medio de la función CUSTOM.Q.
- ⚡ Se pueden ajustar y guardar las siguientes operaciones:
 - PROGRAMA AE, EQUILIBRIO DEL BLANCO, ZOOM DIGITAL, EIS y SELECCIÓN DSE.

1. Ajuste la videocámara en la modalidad CAMERA.
2. Pulse el botón MENÚ.
 - Aparece la lista del menú.
3. Gire el DIAL MENÚ hasta resaltar CAMERA y después pulse el botón ENTER.
4. Elija por medio del DIAL MENÚ la opción CUSTOM.Q en el submenú y pulse el botón ENTER.
5. Haga los ajustes que desee mediante el DIAL MENÚ y el botón ENTER.
6. Para salir, pulse el botón MENÚ.

Notas

- Para activar la función de personalización, pulse el botón CUSTOM.Q con la videocámara en la modalidad CAMERA.
- La modalidad PROGRAM AE se ajusta automáticamente cuando la exposición (EXPOSURE) está ajustada en manual.

Advanced Recording

● REC MODE

- ⌘ The REC MODE function works in both CAMERA and PLAYER modes.
- ⌘ This camcorder records and plays back in SP (standard play) mode and in LP (long play) mode.
 - SP (standard play): This mode permits 60 minutes of recording time with a DVM60 tape.
 - LP (long play): This mode permits 90 minutes of recording time with a DVM60 tape.

1. Set the camcorder to CAMERA or PLAYER mode.
2. Press the MENU button.
 - The menu list will appear.
3. Turn the MENU DIAL to highlight A/V and press the ENTER button.
4. Select REC MODE from the submenu and press the ENTER button.
 - The REC MODE toggles between SP and LP with each press.
5. To exit, press the MENU button.

Reference

- We recommend that you use this camcorder to play back any tapes recorded on this camcorder. Playing back a tape recorded in other equipment may produce mosaic shaped distortion.
- When you record in SP and LP modes or LP mode only, the playback picture may be distorted or the time code may not be written properly between scenes.
- Record using SP mode for best picture and sound quality.

Grabación avanzada

● MODALIDAD DE GRABACIÓN

- ⌘ La función de grabación (REC MODE) opera en las modalidades CAMERA y PLAYER.
- ⌘ Esta videocámara graba y reproduce en las modalidades SP (duración estándar) y LP (larga duración).
 - SP (duración estándar): Esta modalidad permite 60 minutos de grabación con una cinta DVM60.
 - LP (larga duración): Esta modalidad permite 90 minutos de grabación con una cinta DVM60.

1. Ajuste la videocámara en la modalidad CAMERA o en la PLAYER.
2. Pulse el botón MENÚ.
 - Aparece la lista del menú.
3. Gire el DIAL MENÚ hasta resaltar A/V (audio/vídeo) y después pulse el botón ENTER.
4. Elija REC MODE en el submenú y pulse el botón ENTER.
 - Al pulsar repetidas veces el botón ENTER, la opción cambiará alternativamente entre SP y LP.
5. Para salir, pulse el botón MENÚ.

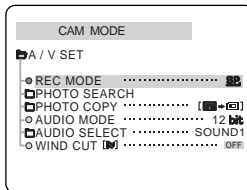
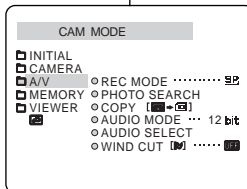

Notas

- Recomendamos usar esta videocámara para reproducir las cintas grabadas con ella. Si se reproducen cintas grabadas con otra videocámara se puede producir una distorsión en forma de mosaico.
- Si graba en las modalidades SP y LP en una cinta, o si graba sólo en LP, al reproducir las imágenes éstas pueden verse distorsionadas. También es posible que los códigos de tiempo no aparezcan escritos correctamente entre las escenas.
- Si se graba en la modalidad SP, la calidad de las imágenes y el sonido será mejor.

Advanced Recording

● AUDIO MODE

- ⚙ The AUDIO MODE function works in CAMERA and PLAYER modes.
- ⚙ This camcorder records sound in two ways. (12bit, 16bit)
 - 12bit : You can record two 12bit stereo sound tracks.
The original stereo sound can be recorded onto the MAIN (SOUND1) track.
Additional stereo sound can be dubbed onto the SUB (SOUND2) track.
 - 16bit : You can record one high quality stereo sound using the 16bit recording mode.
Audio dubbing is not possible when using this mode.

1. Set the camcorder to CAMERA mode.
2. Press the MENU button.
 - The menu list will appear.
3. Turn the MENU DIAL to highlight A/V and press the ENTER button.
4. Select the AUDIO MODE from the menu and press the ENTER button.
 - The AUDIO MODE toggles between 12bit-16bit with each push.
5. To exit, press the MENU button.

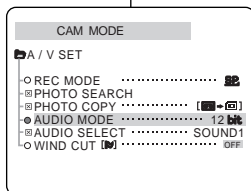
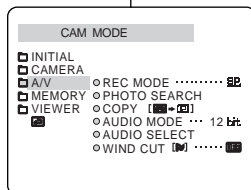

Grabación avanzada

● MODALIDAD DE AUDIO

- ⚙ La función de audio (AUDIO MODE) opera en las modalidades CAMERA y PLAYER.
- ⚙ Esta videocámara graba sonidos de dos modos distintos (12 bits y 16 bits).
 - 12 bits: Es posible grabar dos pistas de sonido de 12 bits en estéreo. El sonido original en estéreo se puede grabar en la pista principal (SOUND1). Se puede grabar sonido estéreo adicional de mezcla en la pista secundaria (SOUND2).
 - 16 bits: Sólo se puede grabar una pista estéreo de alta calidad de 16 bits. En esta modalidad no es posible hacer mezclas.

1. Ajuste la videocámara en la modalidad CAMERA.
2. Pulse el botón MENÚ.
 - Aparece la lista del menú.
3. Gire el DIAL MENÚ hasta resaltar A/V (audio/vídeo) y después pulse el botón ENTER.
4. Elija AUDIO MODE en el submenú y pulse el botón ENTER.
 - Al pulsar repetidas veces el botón ENTER, la opción cambiará alternativamente entre 12 bits y 16 bits.
5. Para salir, pulse el botón MENÚ.

Advanced Recording

● WIND CUT

- ⌘ The WIND CUT function works in CAMERA and PLAYER modes.
- ⌘ The WIND CUT function minimizes wind noise or other noise while recording.
 - When the wind cut is on, some low sounds are eliminated along with the sound of the wind.

1. Set the camcorder to CAMERA mode.
2. Press the MENU button.
 - The menu list will appear.
3. Turn the MENU DIAL to highlight A/V and press the ENTER button.
4. Select WIND CUT from submenu.
5. This feature toggles ON/OFF each time you press the ENTER button.
6. To exit, press the MENU button.

Reference

- The WIND CUT does not operate when an external microphone is connected to the External MIC in or the optional ZM-EC1 microphone is connected to the Smart Shoe.
- Make sure WIND CUT is set to off when you want the microphone to be as sensitive as possible.
- Use the WIND CUT when recording in windy places such as the beach or near buildings.

Grabación avanzada

● ELIMINACIÓN DEL RUIDO DEL VIENTO

- ⌘ La función de eliminación del ruido del viento (WIND CUT) opera en las modalidades CAMERA y PLAYER.
- ⌘ Esta función minimiza el ruido del viento y otros ruidos cuando se graba.
 - Cuando esta función está activada se eliminan algunos sonidos graves junto con el del viento.

1. Ajuste la videocámara en la modalidad CAMERA.
2. Pulse el botón MENÚ.
 - Aparece la lista del menú.
3. Gire el DIAL MENÚ hasta resaltar A/V (audio/vídeo) y después pulse el botón ENTER.
4. Elija WIND CUT en el submenú.
5. Al pulsar repetidas veces el botón ENTER, la opción cambiará alternativamente entre ON y OFF.
6. Para salir, pulse el botón MENÚ.

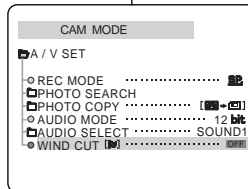
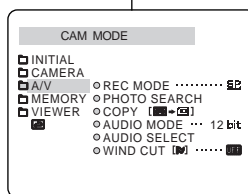

Notas

- La función WIND CUT no opera cuando hay un micrófono externo conectado al terminal External MIC ni cuando el micrófono opcional ZM-EC1 está conectado a la zapata inteligente.
- Asegúrese de que la función WIND CUT esté desactivada cuando desee que la sensibilidad del micrófono sea la mayor posible.
- Use la función WIND CUT cuando grabe en ambientes con viento, por ejemplo, en la playa o cerca de edificios.

Advanced Recording

● DATE/TIME

- ⌘ The DATE/TIME function works in CAMERA, PLAYER, M.REC and M.PLAY modes.
- ⌘ The date and time are automatically recorded on a special data area of the tape.

1. Press the MENU button.
 - The menu list will appear.
2. Turn the MENU DIAL to highlight VIEWER and press the ENTER button.
3. Turn the MENU DIAL to highlight DATE/TIME.
4. Press the ENTER button to select the sub-menu.
5. Using the MENU DIAL, select the DATE/TIME mode.
 - You can choose to display - the OFF, DATE, TIME, DATE/TIME.
 - OFF only
 - DATE only
 - TIME only
 - DATE & TIME
 - To return to the previous menu, highlight the DATE/TIME in the middle of the menu and press the ENTER button.
6. To exit, press the MENU button.

Reference

- The DATE/TIME is not affected by the OSD ON/OFF (DISPLAY) button.
- The DATE/TIME will read “- -” in the following conditions.
 - During playback of a blank section of a tape.
 - If the tape was recorded before setting the DATE/TIME in the Camera's memory.
 - When the battery becomes weak or dead.
- Before you can use the DATE/TIME function, you must set the clock. See CLOCK SET on page 37.

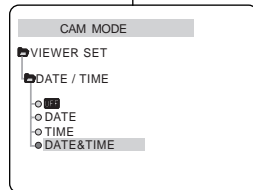
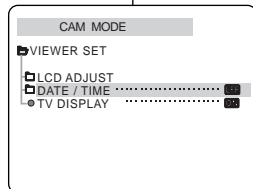
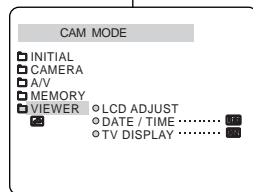

Grabación avanzada

● FECHA/HORA

- ⌘ La función fecha/hora (DATE/TIME) opera en las modalidades CAMERA, PLAYER, M.REC, y M.PLAY.
- ⌘ La fecha y la hora se graban automáticamente en una zona especial de la cinta.

1. Pulse el botón MENÚ.
 - Aparece la lista del menú.
2. Gire el DIAL MENÚ hasta resaltar VIEWER (visor) y después pulse el botón ENTER.
3. Gire el DIAL MENÚ hasta resaltar DATE/TIME.
 4. Pulse el botón ENTER para seleccionar el submenú.
 5. Seleccione la modalidad DATE/TIME mediante el DIAL MENÚ.
 - Se puede elegir no mostrar nada (OFF) o mostrar la fecha (DATE), la hora (TIME) o la fecha y la hora (DATE/TIME).
 - APAGADO
 - Sólo FECHA
 - Sólo HORA
 - FECHA Y HORA
 - Para regresar al menú anterior, resalte DATE/TIME, en el centro del menú, y pulse el botón ENTER.
6. Para salir, pulse el botón MENÚ.

Notas

- La función FECHA/HORA no se ve afectada por el menú ON/OFF de la OSD (presentación en pantalla).
- En los siguientes casos la función FECHA/HORA se verá así: “- -”.
 - Durante la reproducción de una parte de la cinta que no esté grabada.
 - Si la cinta fue grabada antes de introducir la FECHA/HORA en la memoria de la videocámara.
 - Cuando la batería está muy débil o descargada.
- Antes de usar la función DATE/TIME deberá ajustar el reloj. Consulte la sección AJUSTE DEL RELOJ en la página 37.

Advanced Recording

● TV DISPLAY

- ⌘ The TV DISPLAY function works in CAMERA, PLAYER, M.REC, M.PLAY modes.
 - ⌘ You can select the output path of the OSD (On Screen Display).
 - OFF: The OSD appears in the LCD screen only.
 - ON: The OSD appears in the LCD screen, EVF and TV.
 - Use the DISPLAY button located at the left side of the camcorder to turn ON/OFF all of the OSD displayed on the LCD/EVF/TV.
1. Set the camcorder to CAMERA, PLAYER, M.REC, M.PLAY mode.
 2. Press the MENU button.
 - The menu list will appear.
 3. Turn the MENU DIAL to highlight VIEWER and press the ENTER button.
 4. Select the TV DISPLAY mode in list, press the ENTER button.
 - The DISPLAY mode switches between ON/OFF with each push.
 5. To exit, press the MENU button.

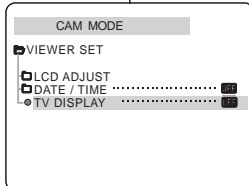
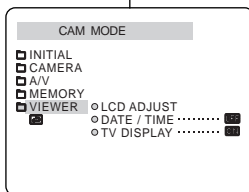

Grabación avanzada

● MONITOR DE TELEVISIÓN

- ⌘ La función MONITOR DE TV (TV DISPLAY) opera en las modalidades CAMERA, PLAYER, M.REC, y M.PLAY.
- ⌘ Se puede elegir la vía de salida de la OSD (presentación en pantalla).
 - OFF: La OSD aparece sólo en la pantalla LCD.
 - ON: La OSD aparece en la pantalla LCD, en el EVF y en el monitor de TV.
 - Use el botón DISPLAY, que está en la parte izquierda de la videocámara, para activar o desactivar la OSD que aparece en la LCD/EVF/TV.

1. Ajuste la videocámara en una de las siguientes modalidades: CAMERA, PLAYER, M.REC o M.PLAY.
2. Pulse el botón MENÚ.
 - Aparece la lista del menú
3. Gire el DIAL MENÚ hasta resaltar VIEWER (visor) y después pulse el botón ENTER.
4. Seleccione la modalidad TV DISPLAY y pulse el botón ENTER.
 - Al pulsar repetidas veces el botón ENTER, la opción cambiará alternativamente entre ON y OFF.
5. Para salir, pulse el botón MENÚ.

Advanced Recording

Using Quick Menu

- ⌘ Quick menu is available only in CAMERA mode.
- ⌘ Quick menu is used to adjust camera functions by simply using the MENU DIAL button. This feature is useful for when you want to make simple adjustments without having to access the menus and submenus.
- **DATE/TIME (see page 55).**
 - Each time you select DATE/TIME and press the ENTER button, it'll be displayed in the order of DATE - TIME - DATE/TIME - OFF.
- **REMOCON (📺)**
 - Each time you select REMOCON and press the ENTER button, the REMOCON is switched to either enabled (📺) or disabled (OFF).
- **EIS (📺)**
 - Each time you select EIS and press the ENTER button, the EIS icon is displayed or set to OFF.
- **DSE (Digital Special Effect) (see page 48)**
 - Each time you select DSE and press the ENTER button, the DSE preset values are applied or set to OFF.
You can't change the values unless you preset values for DSE.
- **PROGRAM AE (see page 42)**
 - Each time you select PROGRAM AE and press the ENTER button, the PROGRAM AE preset values and AUTO are switched to each other.
You can't change the values unless you preset the PROGRAM AE values in the regular menu.

Grabación avanzada

Uso del menú rápido (QUICK MENU)



- ⌘ El menú rápido sólo opera en la modalidad CAMERA.
- ⌘ Esta función se emplea para hacer los ajustes de la videocámara usando simplemente el botón ENTER.
Esta función resulta muy útil cuando hay que hacer ajustes sencillos ya que no se tiene que acceder a los menús ni a los submenús.
- **FECHA/HORA (ver pág. 55).**
Al seleccionar la opción FECHA/HORA y pulsar el botón ENTER, aparecerá la secuencia FECHA – HORA – FECHA/HORA – DESACTIVADO
- **MANDO A DISTANCIA (📺)**
Al seleccionar la opción MANDO A DISTANCIA (REMOCON) y pulsar el botón ENTER, la función cambiará alternativamente entre activado (📺) y desactivado (OFF).
- **EIS (📺)**
Al seleccionar la opción del ESTABILIZADOR AUTOMÁTICO de la imagen y pulsar el botón ENTER, el icono EIS aparece o se apaga alternativamente.
- **DSE (Efectos especiales digitales) (ver pág. 48)**
Al seleccionar la opción DSE y pulsar el botón ENTER, los valores preestablecidos de DSE se activarán y se desactivarán alternativamente. Estos valores no cambiarán alternativamente entre activados y desactivados si no se han establecido previamente en el menú.
- **PROGRAMA AE (ver pág. 42)**
Al seleccionar la opción PROGRAM AE y pulsar el botón ENTER, los valores de la función cambiarán alternativamente entre los preestablecidos y AUTO. Estos valores no cambiarán alternativamente entre AUTO y PROGRAM AE si no se han establecido previamente en el menú.

Advanced Recording

■ WHT. BALANCE (see page 44)

- Each time you select WHT. BALANCE and press the ENTER button, WHT.BALANCE preset values and AUTO are switched to each other. As similar in the PROGRAM AE, you can't change the values unless you preset the WHT.BALANCE values.

■ FOCUS (Manual Focus/Auto Focus) (see page 62)

- Each time you select FOCUS and press the ENTER button, the FOCUS is switched to either Manual Focus () or Auto Focus ().



■ SHUTTER SPEED & EXPOSURE

- You can set values for SHUTTER SPEED and EXPOSURE by selecting () icon and pressing the MENU DIAL. For more information, see the next chapter.

Setting the Quick menu

1. Set the camcorder to CAMERA mode.
2. Turn the MENU DIAL to select a function you want and then press the ENTER button to change the values to your favor.

Reference

- Quick menu function will not operate in EASY mode.
- If you are using the M.FOCUS () function, you cannot use the Quick menu. If you want to use the Quick menu function, release the M.FOCUS () mode.

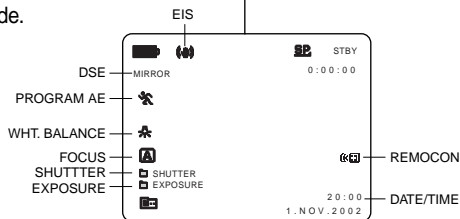
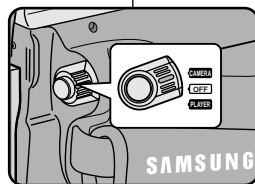



Grabación avanzada

■ EQUILIBRIO DEL BLANCO (ver pág. 44)

- Al seleccionar la opción de EQUILIBRIO DEL BLANCO (WHT. BALANCE) y pulsar el botón ENTER, los valores de la función cambiarán alternativamente entre los preestablecidos y AUTO. Al igual que los del PROGRAMA AE, estos valores no se pueden cambiar alternativamente a no ser que se ajusten previamente.

■ ENFOQUE (enfoque manual/enfoque automático) (ver pág. 62)

- Al seleccionar la opción de enfoque (FOCUS) y pulsar el botón ENTER, los valores de la función cambiarán alternativamente entre enfoque manual () y enfoque automático ().



■ VELOCIDAD DEL OBTURADOR Y EXPOSICIÓN

- Los valores para la VELOCIDAD DEL OBTURADOR (SHUTTER SPEED) y la EXPOSICIÓN (EXPOSURE) se pueden ajustar seleccionando el icono () y pulsando el DIAL MENÚ. En el capítulo siguiente encontrará más información sobre esta función.

Ajustes del menú rápido

1. Ajuste la videocámara en la modalidad CAMERA.
2. Gire el DIAL MENÚ para seleccionar la función que desee y después pulse el botón ENTER para modificar los valores.



Notas

- La función de menú rápido no opera en la modalidad EASY.
- Si está usando la función M.FOCUS (), no se puede usar el menú rápido. Si desea usar la función de menú rápido tendrá que salir de la modalidad M.FOCUS ().

Advanced Recording

SHUTTER SPEED & EXPOSURE

- ⌘ You can set SHUTTER SPEED and EXPOSURE only in CAMERA mode.
- ⌘ SHUTTER SPEED and EXPOSURE values can only be set in the Quick menu.
- ⌘ SHUTTER SPEED and EXPOSURE are automatically switched and/or deactivated.

1. Set the power switch to CAMERA mode.
2. Turn the MENU DIAL until you see  icon on, and then press the ENTER button.
 - You see a screen on which you can select SHUTTER SPEED and EXPOSURE.
 - Turn the MENU DIAL to select the item you want and then press the ENTER button.
 - SHUTTER SPEED can be set to 1/50, 1/120, 1/250, 1/500, 1/1000, 1/2000, 1/4000 or 1/10000.
 - EXPOSURE can be set to between 00 and 29.
3. To exit from the setting screen, select the  icon and press the ENTER button.



Reference

- If you want to use the selected shutter speed and exposure value, you should begin the recording with the shutter speed and the exposure adjustment screens displayed on the LCD.
- If you manually change the shutter speed and the exposure value when Auto-exposure option is selected, manual changes are applied first.

Grabación avanzada

VELOCIDAD DEL OBTURADOR Y EXPOSICIÓN

- ⌘ Las funciones de velocidad del obturador (SHUTTER SPEED) y exposición (EXPOSURE) sólo se pueden activar en la modalidad CAMERA.
- ⌘ Los valores de estas funciones sólo se pueden ajustar en el menú rápido.
- ⌘ Las funciones VELOCIDAD DEL OBTURADOR y EXPOSICIÓN se activan y/o desactivan automáticamente.

1. Ajuste la videocámara en la modalidad CAMERA.
2. Gire el DIAL MENÚ hasta que se active el icono  y después pulse el botón ENTER.
 - Aparecerá una pantalla en la que se pueden seleccionar la velocidad del obturador y la exposición.
 - Gire el DIAL MENÚ para elegir la opción que desee y después pulse el botón ENTER.
 - Se pueden seleccionar las siguientes velocidades para el obturador: 1/50, 1/120, 1/250, 1/500, 1/1.000, 1/2.000, 1/4.000 ó 1/10.000.
 - Se pueden seleccionar exposiciones del 00 al 29.
3. Para salir de la pantalla de ajustes, seleccione el icono  y pulse el botón ENTER.

Notas

- Si desea usar la velocidad de obturador y la exposición seleccionadas, deberá empezar la grabación con las pantallas de ajuste de velocidad de obturador y de exposición en la LCD.
- Si modifica manualmente los valores de la velocidad del obturador y la exposición cuando está seleccionada la modalidad de exposición automática, los cambios manuales se activan primero.

Advanced Recording

EASY Mode (for Beginners)

- ⚠ The EASY mode allows a beginner to make good recordings easily.
 - The EASY mode only operates in CAMERA/M.REC mode.

1. Set the power switch to CAMERA mode.
2. By pressing the EASY button, all functions on the camera will be set to off and the recording settings will be set to the following basic modes:
 - Battery level, recording mode, counter, DATE/TIME, and EIS () will be displayed.
 - The word "EASY.Q" will appear on the LCD at the same time. However, the DATE/TIME will only be seen if it has been previously set. (see page 55)
3. Press START/STOP to start recording.
 - Recording will begin using the basic automatic settings.
4. Pressing the EASY button again turns the EASY mode off.
 - The camera will return to the settings that were set prior to activating EASY mode.

Reference

- In EASY mode, certain functions are not available, such as MENU, BLC, MF/AF.
 - If you want to use these functions, you must first switch the EASY mode off.
- The EASY mode settings are deleted when the battery is uninstalled from the camcorder and therefore, they must be reset when a battery has been replaced.

Grabación avanzada

Modalidad SENCILLA (para principiantes)

- ⚠ La modalidad SENCILLA (EASY) permite a los principiantes obtener buenas grabaciones con facilidad.
 - La función EASY opera en las modalidades CAMERA y M.REC.

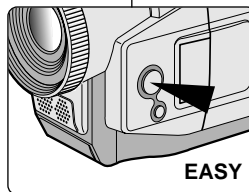

1. Ajuste la videocámara en la modalidad CAMERA.
2. Pulse el botón EASY para que se desactiven todas las funciones de la videocámara. Los ajustes de grabación se acomodarán a las siguientes modalidades básicas:
 - Aparecerán en la pantalla las funciones nivel de la batería, modalidad de grabación, contador, FECHA/HORA y EIS ().
 - Al mismo tiempo aparecerá en la pantalla la palabra "EASY.Q". No obstante, la función FECHA/HORA sólo se verá si se ha ajustado previamente (ver pág. 55).
3. Pulse START/STOP para comenzar la grabación.
 - La grabación empieza con los ajustes automáticos básicos.
4. Si se pulsa de nuevo el botón EASY se desactivará la función EASY.
 - La videocámara volverá a los ajustes hechos antes de activar la modalidad EASY.

Notas

- En la modalidad EASY no se puede acceder a algunas funciones como MENÚ, BLC, MF/AF.
 - Si desea usar estas funciones primero deberá desactivar la modalidad EASY.
- Los ajustes de la modalidad EASY se borran cuando se quita la batería de la videocámara y, por lo tanto, deberán ajustarse de nuevo al reemplazarla.

Advanced Recording

CUSTOM Mode

- ⚠ You can customize settings and save them for future use.
 - The CUSTOM SET function operates in CAMERA/M.REC mode only.
- ⚠ Please set the custom settings before using this function. (see page 51)

1. Set the power switch to CAMERA mode.
2. To activate the CUSTOM function, press the CUSTOM button.
 - "CUSTOM.Q" will be displayed on the screen.
3. Press START/STOP to start recording.
 - Recording will begin using the CUSTOM settings.
4. To switch CUSTOM mode off, press the CUSTOM button.
 - The camcorder will revert to the settings that were set prior to custom mode being selected.

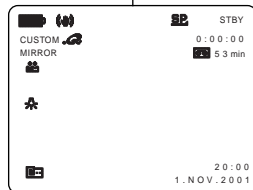
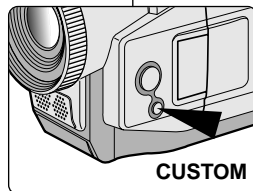

Reference

- The CUSTOM mode settings are deleted when a battery is uninstalled and therefore they must be reset when a battery has been replaced.
- While setting the NIGHT CAPTURE to ON, the CUSTOM function does not work.

Grabación avanzada

Modalidad de PERSONALIZACIÓN

- ⚠ Los ajustes se pueden personalizar y guardarlos para usarlos posteriormente.
 - La función de PERSONALIZACIÓN (CUSTOM SET) sólo opera en las modalidades CAMERA y M.REC.
- ⚠ Ajuste los valores de personalización antes de usar esta función (ver pág. 51).

1. Ajuste la videocámara en la modalidad CAMERA.
2. Para activar la función de personalización, pulse el botón CUSTOM.
 - Aparece en la pantalla la indicación "CUSTOM.Q".
3. Pulse START/STOP para comenzar la grabación.
 - La grabación empieza con los ajustes personalizados.
4. Para desactivar la función CUSTOM, pulse de nuevo el botón CUSTOM.
 - La videocámara volverá a los ajustes hechos antes de activar la modalidad de personalización.

Notas

- Los ajustes de la modalidad CUSTOM se borran cuando se quita la batería de la videocámara y, por lo tanto, deberán ajustarse de nuevo al reemplazarla.
- Al activar la función de grabación nocturna, la función de personalización no opera.

Advanced Recording

MF/AF (Manual Focus/Auto Focus)

- ⌘ The MF/AF function works in CAMERA/M.REC mode only.
- ⌘ In most situations, it is better to use the automatic focus feature, as it enables you to concentrate on the creative side of your recording.
- ⌘ Manual focusing may be necessary under certain conditions that make automatic focusing difficult and/or unreliable.

Auto Focusing

- ⌘ If you are inexperienced in the use of camcorders, we recommend that you make use of Auto Focus.

Manual Focusing

- ⌘ In the following cases you may obtain better results by adjusting the focus manually.

- a. A picture containing several objects, some close to the camcorder, others further away.
- b. A person enveloped in fog or surrounded by snow.
- c. Very shiny or glossy surfaces like a car.
- d. People or objects moving constantly or quickly like an athlete or a crowd.

1. Set the power switch to CAMERA mode.
2. Turn the MENU DIAL and select the FOCUS menu.
3. Press the ENTER button.
4. Turn the MENU DIAL up or down until the object is in focus.
 - Zoom out a little if focusing is difficult.
5. To return to AF (Auto Focus: **A**), press the ENTER button again.

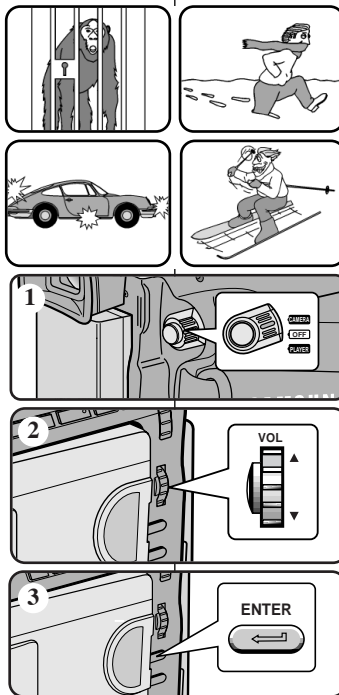

Grabación avanzada

MF/AF (Enfoque manual/enfoque automático)

- ⌘ La función MF/AF opera sólo en las modalidades CAMERA y M.REC.
- ⌘ En la mayoría de las situaciones es mejor usar el enfoque automático, ya que esto permite concentrarse en el aspecto creativo de la grabación.
- ⌘ El enfoque manual puede ser necesario bajo ciertas condiciones que hacen que el enfoque automático resulte difícil y/o poco fiable.

Enfoque automático

- ⌘ Si no posee experiencia en el uso de videocámaras, le recomendamos que use el enfoque automático.

Enfoque manual

- ⌘ En los siguientes casos se pueden obtener mejores resultados ajustando el enfoque manualmente:

- a. Cuando una imagen contiene varios objetos, algunos situados cerca de la videocámara y otros lejos de ella.
- b. Cuando hay una persona envuelta en la niebla o rodeada por la nieve.
- c. Cuando se graban superficies muy brillantes; por ejemplo, un coche.
- d. Cuando hay gente u objetos que se mueven constantemente o con rapidez, como una multitud o un atleta.

1. Ajuste la videocámara en la modalidad CAMERA.
2. Gire el DIAL MENÚ y seleccione la opción FOCUS.
3. Pulse el botón ENTER.
4. Gire el DIAL MENÚ hacia arriba o hacia abajo hasta que el objeto esté enfocado.
 - Si el enfoque resulta difícil, aleje un poco la imagen por medio del zoom.
5. Para regresar a la función AF (enfoque automático), pulse de nuevo el botón ENTER.

Advanced Recording

BLC (Back Light Compensation)

- ⌘ BLC works in CAMERA/M.REC mode.
- ⌘ Back lighting exists when the subject is darker than the background:
 - The subject is in front of a window.
 - The person to be recorded is wearing white or shiny clothes and is placed against a bright background; the person's face is too dark to distinguish his/her features.
 - The subject is outdoors and the background is overcast.
 - The light sources are too bright.
 - The subject is against a snowy background.

* BLC off

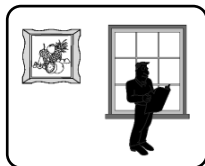

* BLC on

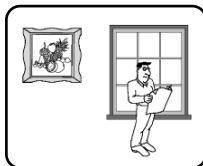

1. Set the power switch to CAMERA mode.
2. Press the BLC button.
 - Normal - BLC - Normal
 - BLC enhances the subject.

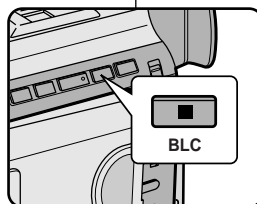

Reference

- While setting the NIGHT CAPTURE to ON, the BLC function does not work.
- The BLC function will not operate in EASY mode.

Grabación avanzada

BLC (Compensación de la luz de fondo)

- ⌘ La función BLC opera en las modalidades CAMERA y M.REC.
- ⌘ Existe luz de fondo cuando el objeto que se va a grabar es más oscuro que el fondo:
 - Cuando el objeto está delante de una ventana.
 - Cuando se va a grabar a una persona que lleva ropa blanca o brillante y está colocada contra un fondo muy iluminado. En este caso su cara estará demasiado oscura para que se distingan sus facciones.
 - Cuando el objeto está en el exterior y el fondo está nublado.
 - Cuando la fuente de luz es muy intensa.
 - Cuando el objeto está delante de un fondo nevado.

1. Ajuste la videocámara en la modalidad CAMERA.
2. Pulse el botón BLC.
 - Normal – BLC – Normal.
 - La compensación de la luz de fondo realza el objeto.

Notas

- Al activar la función de grabación nocturna la función BLC no opera.
- La función BLC no opera en la modalidad EASY.

Advanced Recording

Fade In and Out

- ⌘ The FADE function works in CAMERA/M.REC mode only.
- ⌘ You can give your recordings a professional look by using special effects such as fading in at the beginning of a sequence or fading out at the end of a sequence.

To Start Recording

1. Before recording, hold down the FADE button. The picture and sound gradually disappear (fade out).
2. Press the START/STOP button and at the same time release the FADE button. Recording starts and the picture and sound gradually appear (fade in).

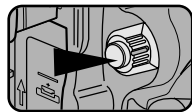
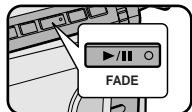
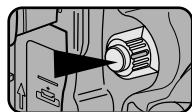
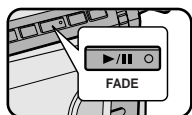

Grabación avanzada

Aparición y desaparición gradual de la imagen (Fundido)

- ⌘ La función de fundido (FADE) sólo opera en la modalidades CAMERA y M.REC.
- ⌘ Puede dar a sus grabaciones un aspecto profesional empleando efectos especiales como la aparición gradual de la imagen (fade-in) al principio de una secuencia, o su desaparición gradual (fade-out) al final de la secuencia.

Comienzo de la grabación

1. Antes de grabar, mantenga pulsado el botón FADE. La imagen y el sonido desaparecen gradualmente (fade-out).
2. Pulse el botón START/STOP y al mismo tiempo suelte el botón FADE. La grabación empieza y la imagen y el sonido aparecen gradualmente (fade-in).

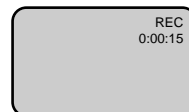
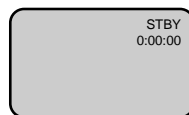

Detención de la grabación (usando FADE-IN/FADE-OUT)

3. Cuando quiera detener la grabación, mantenga pulsado el botón FADE. El sonido y la imagen desaparecerán gradualmente (fade-out).
4. Cuando la imagen haya desaparecido, pulse el botón START/STOP para detener la grabación.

To Stop Recording (use FADE IN / FADE OUT)

3. When you wish to stop recording, hold down the FADE button. The picture and sound gradually disappear (fade out).
4. When the picture has disappeared, press the START/STOP button to stop recording.

a. **FADE OUT**
(Approx. 4 seconds)

b. **FADE IN**
(Approx. 4 seconds)

Press the FADE button

a. FADE OUT

Gradual disappearance



Gradual appearance

b. FADE IN

Release the FADE button

a. **FADE-OUT** (4 segundos aprox.)

b. **FADE-IN** (4 segundos aprox.)

Advanced Recording

Audio dubbing

- ⚡ The AUDIO DUBBING function only works in PLAYER Mode.
- ⚡ You can add sound to the original sound on a pre-recorded tape, recorded in SP mode with 12bit sound.
- ⚡ Use the internal and external microphones or other audio equipment.
- ⚡ The original sound will not be erased.

Dubbing sound

1. Set the camcorder to PLAYER mode.
 - If you want to use an external micro-phon, connect the microphone to the external MIC input jack on the camcorder.
 - When you wish to dub using the External A/V input, connect the AUDIO/VIDEO cable to the camcorder by inserting the cable jack into the A/V in/out terminal at the left side of the camcorder.
2. Press the ►/|| (PLAY/STILL) button and find the timeframe of the scene to be dubbed.
3. Press the ►/|| (PLAY/STILL) button to pause the scene.
4. Press the A.DUB button on the Remote Control.
 - A.DUB will be displayed on the LCD.
 - The camcorder is in a ready-to-dub state for dubbing.
5. Press the ►/|| (PLAY/STILL) button to start dubbing.
 - Press the ■ (STOP) button to stop the dubbing.

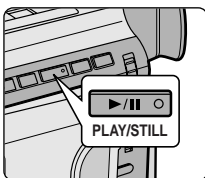
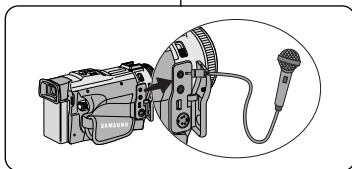

Grabación avanzada

Mezcla de audio

- ⚡ La función de MEZCLA DE AUDIO (AUDIO DUBBING) sólo opera en la modalidad de PLAYER.
- ⚡ Se puede añadir un sonido al sonido original de una cinta grabada en la modalidad SP, de 12 bits de sonido.
- ⚡ Puede usar el micrófono incorporado o uno externo, u otro equipo de audio.
- ⚡ El sonido original no se borrará.

Grabación de sonido adicional

1. Ajuste la videocámara en la modalidad PLAYER.
 - Si va a usar un micrófono externo, conéctelo en el conector MIC de la videocámara.
 - Si desea hacer la mezcla empleando la entrada de A/V externo, conecte el cable AUDIO/VÍDEO a la videocámara insertándolo en el terminal A/V in/out que está en el lado izquierdo de la videocámara.
2. Pulse el botón ►/|| (PLAY/STILL) y busque el principio de la escena en que desea hacer la mezcla.
3. Pulse botón ►/|| (PLAY/STILL) para hacer una pausa en la escena.
4. Pulse el botón A.DUB del mando a distancia.
 - Aparecerá la señal A.DUB en la LCD.
 - La videocámara estará lista para la mezcla.
5. Pulse botón ►/|| (PLAY/STILL) para empezar con la mezcla.
 - Pulse el botón ■ (STOP) para detener el proceso de mezcla.

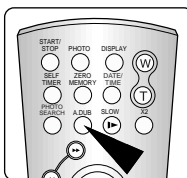

Notas

- La función de mezcla de audio no se puede emplear si la cinta está protegida contra la grabación.
- Si desea hacer una mezcla usando la entrada de A/V externo, tendrá que conectar el cable AUDIO/VÍDEO al sistema de audio desde el que quiera grabar.
- No es posible emplear la función de mezcla si el cable A/V está conectado al televisor.

Reference

- You can not use the audio dubbing function while playing a write protected video tape.
- When you wish to dub using the External A/V input, you must connect the AUDIO/VIDEO cable to the audio system from which you wish to record.
- You can not use the audio dubbing function while the A/V cable is connected to TV.

Advanced Recording

Dubbed audio Playback

1. Insert the dubbed tape and press MENU button.
2. Turn the MENU DIAL to highlight A/V.
3. Press the ENTER button to enter the sub-menu.
4. Use the MENU DIAL to select AUDIO SELECT from the submenu.
5. Press the ENTER button to enter the sub-menu.
6. Using the MENU DIAL, select the AUDIO playback channel.
 - Press the ENTER button to confirm the audio playback channel.
 - SOUND1 : play the original sound.
 - SOUND2 : play the dubbed sound.
 - MIX(1+2) : playback SOUND1 and 2 equally mixed.
7. To exit, press the MENU button.
8. Press the ►/|| (PLAY/STILL) button to playback the dubbed tape.

Reference

When you playback added sound (SOUND2 or MIX mode), you may experience loss of sound quality.

Grabación avanzada

Reproducción de una cinta con audio mezclado

1. Inserte la cinta mezclada y pulse el botón MENÚ.
2. Gire el DIAL MENÚ hasta resaltar A/V.
3. Pulse el botón ENTER para acceder al submenú.
4. Seleccione AUDIO SELECT en el submenú mediante el DIAL MENÚ.
5. Pulse el botón ENTER para acceder al submenú.
6. Seleccione el canal de reproducción de audio mediante el DIAL MENÚ
 - Pulse el botón ENTER para confirmar el canal de reproducción de audio.
 - SOUND1: reproducción del sonido original.
 - SOUND2: reproducción del sonido de mezcla.
 - MIX (1+2): reproducción de la mezcla de sonidos 1 y 2.
7. Para salir, pulse el botón MENÚ.
8. Para reproducir la cinta mezclada, pulse el botón ►/|| (PLAY/STILL).

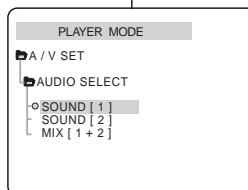
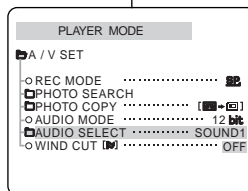

Nota

Cuando se reproduce el sonido adicional (Modalidades SOUND2 o MIX), es posible que se experimente una pérdida en la calidad del sonido.

Advanced Recording

PHOTO Image Recording

- Press the PHOTO button and hold it.
 - The still picture appears on the LCD monitor.
 - If you do not wish to record, release the button and wait for more than 2 seconds.
- Release the PHOTO button and press the PHOTO button again in 2 seconds.
 - The still picture is recorded for about 6~7 seconds.
- After the PHOTO has been recorded, the camcorder returns to STBY mode.

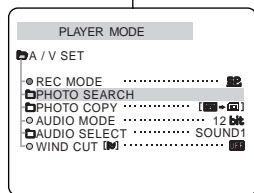
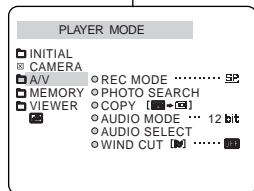
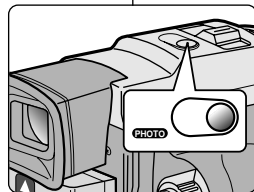

Searching for a PHOTO picture

- The PHOTO SEARCH works in PLAYER, M.PLAY mode only.
- Press the PHOTO SEARCH button on the Remocon or,
 - Press the MENU button.
 - The MENU list will appear.
 - Turn the MENU DIAL to highlight A/V.
 - Press the ENTER button to enter the sub-menu.
 - Select PHOTO SEARCH from the sub-menu and press the ENTER button.
 - Search the PHOTO using the ►► (FWD) and ◀◀ (REW) buttons.
 - The PHOTO search process appears on the LCD while you are searching.
 - After completing the search, the camcorder displays the still image.
 - To exit, press the ■ (STOP) button.

Grabación avanzada

Grabación de imágenes fotográficas

- Pulse el botón PHOTO (fotografía) y manténgalo pulsado.
 - Aparece en la pantalla LCD la imagen fija.
 - Si no desea grabarla, suelte el botón.
- Suelte el botón PHOTO y púlselo de nuevo dentro de los dos segundos posteriores a haberlo soltado.
 - La imagen fija se graba durante unos 6 ó 7 segundos.
- Tras grabar la fotografía, la videocámara vuelve a la modalidad de espera (STBY).

Búsqueda de una fotografía

- La función de búsqueda de fotografías (PHOTO SEARCH) sólo opera en las modalidades PLAYER y M.PLAY.
- Pulse el botón PHOTO SEARCH del mando a distancia, o,
 - Emplee el MENÚ.
 - Pulse el botón MENÚ.
 - Aparece la lista del menú.
 - Gire el DIAL MENÚ hasta resaltar A/V.
 - Pulse el botón ENTER para acceder al submenú.
 - Seleccione en el submenú PHOTO SEARCH y pulse el botón ENTER.
 - Busque la foto usando los botones ►► (FWD) y ◀◀ (REW).
 - El proceso de búsqueda de fotos aparece en la LCD durante la búsqueda.
 - Una vez terminada la búsqueda, la videocámara muestra la imagen fija.
 - Para salir, pulse de nuevo el botón ■ (STOP).

Advanced Recording

NIGHT CAPTURE (0 lux recording)

- ⌘ The NIGHT CAPTURE function works in CAMERA/M.REC mode.
- ⌘ The NIGHT CAPTURE function enables you to record a subject in darkness.

1. Set the camcorder to CAMERA or M.REC mode.
2. Slide the NIGHT CAPTURE switch to ON.
 - (Night Capture indicator) appears on the LCD monitor.
 - The infrared(invisible rays) light is turned on automatically.
3. To cancel the NIGHT CAPTURE function, slide the NIGHT CAPTURE switch to OFF.

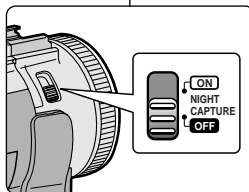

Reference

- The maximum recording distance using the infrared light is about 3 m (about 10 feet).
- If you use the NIGHT CAPTURE function in normal recording situation (ex. outdoors by day), the recorded picture may contain unnatural colours.
- In the NIGHT CAPTURE mode, certain functions are not available, such as White Balance, Program AE, DSE, IRIS, SHUTTER SPEED, BLC, CUSTOM.

Grabación avanzada

GRABACIÓN NOCTURNA (grabación con 0 lux)

- ⌘ La función de grabación nocturna (NIGHT CAPTURE) opera en las modalidades de CAMERA y M.REC.
- ⌘ Esta función permite grabar objetos que se encuentren en lugares oscuros.

1. Ajuste la videocámara en la modalidad CAMERA o en la M.REC.
2. Deslice el interruptor NIGHT CAPTURE hasta la posición ON.
 - Aparece en la LCD la indicación NIGHT CAPTURE.
 - La luz infrarroja (rayos invisibles) se enciende automáticamente.
3. Para cancelar la función NIGHT CAPTURE, deslice el interruptor NIGHT CAPTURE hasta la posición OFF.

Notas

- La distancia máxima de grabación usando luz infrarroja es de unos tres metros (10 pies).
- Si se emplea la función NIGHT CAPTURE en situaciones normales de grabación (por ejemplo exteriores durante el día), es posible que los colores de la imagen sean poco naturales.
- Algunas funciones no operan cuando se usa la función NIGHT CAPTURE: equilibrio del blanco, programa AE, DSE, IRIS, velocidad del obturador, BLC, personalización.

Advanced Recording

Various Recording Techniques

- ⌘ In some situations different recording techniques may be required for more dramatic results.

Reference

Please rotate the LCD screen carefully as excessive rotation may cause damage to the inside of the hinge that connects the LCD screen to the Camcorder.

1. General recording.

2. Downward recording.

Making a recording with a top view of the LCD screen.

3. Upward recording.

Making a recording viewing the LCD screen from below.

4. Self recording.

Making a recording viewing the LCD screen from the front.

5. Recording with the Viewfinder.

- In circumstances where it is difficult to use the LCD monitor, the viewfinder can be used as a convenient alternative.

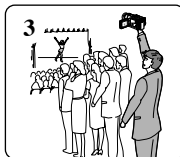
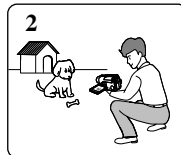

Grabación avanzada

Técnicas diversas de grabación

- ⌘ En algunas situaciones son necesarias distintas técnicas de grabación para obtener mejores resultados.

Nota

Gire la pantalla LCD cuidadosamente, pues si se gira demasiado se puede estropear el interior de la bisagra que une la LCD a la videocámara.

1. Grabación en general.

2. Grabación desde abajo.

Grabación mirando la pantalla LCD desde arriba.

3. Grabación desde arriba.

Grabación mirando la pantalla LCD desde abajo.

4. Autograbación

Grabación mirando la pantalla LCD desde el frente.

5. Grabación empleando el visor

En circunstancias en que sea difícil emplear la pantalla LCD, el visor resulta muy útil.

Playback

Tape Playback

⌘ The playback function works in PLAYER mode only.

Playback on the LCD

⌘ It is practical to view a tape using the LCD in a car or outdoors.

Playback on a TV monitor

- ⌘ To play back a tape, the television must have a compatible colour system.
- ⌘ We recommend that you use the AC Power Adapter as the power source for the camcorder.

Connecting to a TV which has Audio/Video input jacks

1. Connect the camcorder and TV with the Audio/Video cable.

- The yellow plug : Video
- The white plug : Audio(L)
- The red plug : Audio(R) - STEREO only
 - If you connect to a monaural TV or VCR, connect the yellow plug (Video) to the video input of the TV or VCR and the white plug (Audio L) to the audio input of the TV or VCR.
- ⌘ You may use the supplied SCART adapter.

2. Set the power switch on the camcorder to PLAYER mode.
3. Turn on the TV and set the TV/VIDEO selector on the TV to VIDEO.
 - Refer to the TV or VCR user's manual.
4. Play the tape back.

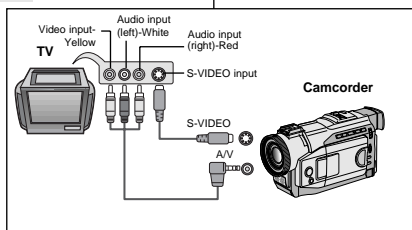

Reference

- You may use the S-VIDEO cable to obtain better quality pictures if you have a S-VIDEO connector on your TV.
- Even if you use a S-VIDEO cable, you need to connect an audio cable.

Reproducción de cintas

Reproducción de una cinta

⌘ La función de reproducción sólo opera en la modalidad de PLAYER.

Reproducción en la LCD

⌘ Resulta muy práctico ver una cinta por medio de la LCD, por ejemplo cuando se va en coche o cuando se está en un ambiente exterior.

Reproducción en un monitor de televisión

- ⌘ Para ver la cinta en un televisor, su sistema de color tendrá que ser compatible con el de la videocámara.
- ⌘ Recomendamos usar como fuente de energía para la videocámara el adaptador de CA.

Conexión a un televisor que dispone de conectores de Audio/Vídeo

1. Conecte la videocámara al televisor mediante el cable de Audio/Vídeo.

- La clavija amarilla es la de vídeo
- La clavija blanca es la del canal izquierdo de audio (L)
- La clavija roja es la del canal derecho de audio (R) – sólo ESTÉREO.
 - Si se trata de un televisor o de un videograbador monofónico, conecte la clavija amarilla (Vídeo) a la entrada de vídeo del televisor o el videograbador y la blanca (Audio L) a la entrada de audio.
- ⌘ Puede emplear el adaptador SCART que se suministra junto con el aparato.

2. Ajuste el interruptor de la videocámara en la posición PLAYER.
3. Encienda el televisor y ajuste el selector TV/VÍDEO del mismo en VÍDEO.
 - Consulte el manual de instrucciones del televisor o del videograbador.
4. Reproduzca la cinta.

Notas

- Para obtener una calidad mejor de las imágenes, y si dispone de un conector S-VÍDEO, puede usar el cable S-VÍDEO.
- Aun en el caso de que use el cable S-VÍDEO necesitará conectar un cable de audio.

Playback

Connecting to a TV which has no Audio and Video input jacks

☞ You can connect your camcorder to a TV through a VCR.

1. Connect the camcorder and VCR with the Audio/Video cable.
 - The yellow plug : Video
 - The white plug : Audio(L)
 - The red plug : Audio(R) - STEREO only
2. Connect a TV to the VCR.
3. Set the power switch on the camcorder to PLAYER mode.
4. Turn on both the TV and VCR.
 - Set the input selector on the VCR to LINE.
 - Select the channel reserved for your VCR on the TV set.
5. Play the tape back.

Playback

☞ You can play the recorded tape in PLAYER mode.

1. Connect a power source and set the power switch to PLAYER mode.
2. Insert the tape you wish to play back.
3. Using the ►► (FF) and ◀◀ (REW) buttons, find the first position you wish to play back.
4. Press the ►|| (PLAY/STILL) button.
 - The images you recorded will appear on the TV after a few seconds.
 - If a tape reaches its end while being played back, the tape will rewind automatically.

Reference

- It is best to decrease the volume of the built-in speaker when your camcorder is connected to the TV.
- The playback mode (SP/LP) is selected automatically.

Reproducción de cintas

Conexión a un televisor que no disponga de conectores de Audio/Vídeo

☞ Es posible conectar la videocámara a un televisor a través de un videograbador.

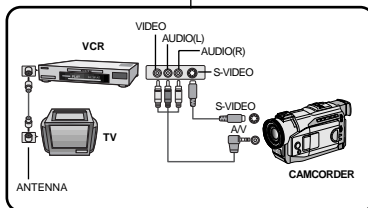

1. Conecte la videocámara al videograbador por medio del cable de Audio/Vídeo.
 - La clavija amarilla es la de vídeo
 - La clavija blanca es la del canal izquierdo de audio (L)
 - La clavija roja es la del canal derecho de audio (R) – sólo ESTÉREO.
2. Conecte el televisor al videograbador.
3. Ajuste el interruptor de la videocámara en la posición PLAYER.
4. Encienda el televisor y el videograbador.
 - Ajuste el selector de entrada del videograbador en LINE.
 - Seleccione en el televisor el canal reservado al videograbador.
5. Reproduzca la cinta.

Reproducción

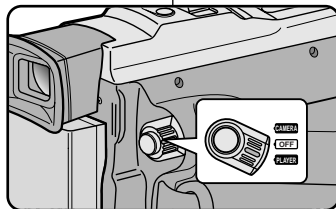

☞ Puede reproducir la cinta grabada en la modalidad PLAYER.

1. Ajuste el interruptor de la videocámara en la posición PLAYER.
2. Introduzca la cinta que desea ver.
3. Busque el comienzo del trozo que desea ver empleando los botones ►► (FF) y ◀◀ (REW).
4. Pulse el botón ►|| (PLAY/STILL).
 - Pasados unos segundos aparecerán en el televisor las imágenes grabadas.
 - Si la cinta llega al final mientras está en la modalidad de reproducción, se rebobina automáticamente.

Nota

- Es mejor reducir el volumen del altavoz de la videocámara cuando está conectada a un televisor.
- La modalidad de reproducción (SP/LP) se selecciona de manera automática.

Playback

Various Functions while in PLAYER mode

- ⌘ The PLAY/STILL, STOP, FF, REW buttons are located on the camcorder and the Remote Control.
- ⌘ The F.ADV(Frame advance), X2, SLOW buttons are located on the Remote Control only.
- ⌘ To prevent tape and head-drum wear, your camcorder will automatically stop if it is left in STILL or SLOW modes for more than 5 minutes.

Playback pause

- ⌘ Press the ►/|| (PLAY/STILL) button during Playback or Slow playback.
- ⌘ To resume playback, press the ►/|| (PLAY/STILL) button.

Picture search (Forward/Reverse)

- ⌘ Press the ►► (FF) or ◀◀ (REW) buttons once during Playback or Still mode.
To resume normal playback, press the ►/|| (PLAY/STILL) button.
- ⌘ Keep pressing ►► (FF) or ◀◀ (REW) buttons during Playback or Still mode.
To resume normal playback, release the button.

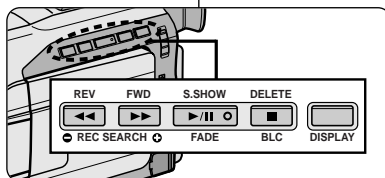

Slow playback (Forward/Reverse)

- ⌘ Forward Slow Playback
 - Press the SLOW button on the remote control during Playback.
 - To resume normal playback, press the ►/|| (PLAY/STILL) button.
- ⌘ Reverse slow playback
 - Press the ◀◀ (-) button during Forward Slow Play back.
 - To resume forward slow playback, press the ►► (+) button.
 - To resume normal playback, press the ►/|| (PLAY/STILL) button.

Reproducción de cintas

Diferentes funciones de la modalidad PLAYER

- ⌘ Los botones PLAY/STILL, STOP, FF y REW se encuentran tanto en la videocámara como en el mando a distancia.
- ⌘ Los botones FADV (avance cuadro a cuadro), X2 y SLOW (cámara lenta) sólo se encuentran en el mando a distancia.
- ⌘ Para evitar que se desgasten la cinta y los cabezales, la videocámara se detendrá automáticamente si se deja en las modalidades STILL o SLOW durante más de 5 minutos.

Pausa en la reproducción

- ⌘ Pulse el botón ►/|| (PLAY/STILL) durante la reproducción o la reproducción en cámara lenta.
- ⌘ Para continuar con la reproducción, pulse de nuevo el botón ►/|| (PLAY/STILL).

Búsqueda de imágenes (hacia delante/hacia atrás)

- ⌘ Pulse una vez el botón ►► (FF) o el ◀◀ (REW) en las modalidades de reproducción, imagen fija o cámara lenta.
Para regresar a la reproducción normal, pulse el botón ►/|| (PLAY/STILL).
- ⌘ Mantenga pulsados los botones ►► (FF) o ◀◀ (REW) en la modalidad de reproducción.
Para regresar a la reproducción normal, suelte el botón.

Reproducción en cámara lenta (hacia delante/hacia atrás)

- ⌘ Reproducción en cámara lenta hacia delante
 - Pulse durante la reproducción el botón SLOW del mando a distancia.
 - Para continuar con la reproducción normal, pulse el botón ►/|| (PLAY/STILL).
- ⌘ Reproducción en cámara lenta hacia atrás
 - Pulse el botón ◀◀ (-) durante la reproducción en cámara lenta hacia delante.
 - Para continuar con la reproducción en cámara lenta hacia delante, pulse el botón ►► (+).
 - Para continuar con la reproducción normal, pulse el botón ►/|| (PLAY/STILL).

Playback

Frame advance (To play back frame by frame)

- Press the F.ADV button on the Remote Control while in Still mode. The F.ADV function works in still mode only.
- To resume normal playback, press the ►/|| (PLAY/STILL) button.
 - ⌘ Forward frame advance
 - Press the F.ADV button on the remote control in Still mode.
 - ⌘ Reverse frame advance
 - Press the ◀|| (-) button on the remote control to change the direction in F.ADV mode.
 - Press the F.ADV button on the remote control.

X2 Playback (Forward/Reverse)

- ⌘ Forward X2 Playback
 - Press the X2 button on the Remote Control during Playback.
 - To resume normal playback, press the ►/|| (PLAY/STILL) button.
- ⌘ Reverse X2 Playback
 - Press the ◀|| (-) button during Forward X2 Playback
 - To resume normal playback, press the ►/|| (PLAY/STILL) button.

Reference

- Mosaic shaped distortion may appear on the screen while in some of the various playback modes.
 - Mosaic shaped distortion or noise may be experienced when you play back tapes recorded in LP which contain various playback functions.
- Sound will only be heard during regular playback.

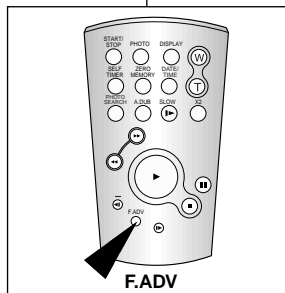

Reproducción de cintas

Avance cuadro a cuadro

- Pulse el botón F.ADV del mando a distancia durante la modalidad de imagen fija. La función F.ADV sólo opera en la modalidad de imagen fija.
- Para continuar con la reproducción normal, pulse el botón ►/|| (PLAY/STILL).
 - ⌘ Avance cuadro a cuadro hacia delante
 - Pulse el botón F.ADV del mando a distancia en la modalidad de imagen fija.
 - ⌘ Avance cuadro a cuadro hacia atrás
 - Pulse el botón ◀|| (-) del mando a distancia para cambiar la dirección en la modalidad F.ADV.
 - Pulse el botón F.ADV en el mando a distancia.

Reproducción a doble velocidad (X2) (hacia delante/hacia atrás)

- ⌘ Reproducción hacia delante a doble velocidad
 - Pulse durante la reproducción el botón X2 del mando a distancia.
 - Para continuar con la reproducción normal, pulse el botón ►/|| (PLAY/STILL).
- ⌘ Reproducción hacia atrás a doble velocidad
 - Pulse el botón ◀|| (-) durante la reproducción hacia delante a doble velocidad.
 - Para continuar con la reproducción normal, pulse el botón ►/|| (PLAY/STILL).

Notas

- En algunas de las diversas modalidades de reproducción se puede producir una distorsión en forma de mosaico.
 - También se pueden producir distorsiones en forma de mosaico si se reproducen cintas grabadas en LP que contengan distintas funciones de reproducción.
- El sonido sólo está activo durante la reproducción normal de cintas.

Playback

ZERO MEMORY

- ⌘ The MEMORY function works in both CAMERA and PLAYER modes.
 - ⌘ You can mark a point on a tape that you want to return to following playback.
1. Press the ZERO MEMORY button on the remote control during playback or recording at the point you wish to return to.
 - The time code is changed to a tape counter that is set to zero memory with the M 0:00:00 (Zero memory indicator)
 - If you want to cancel the zero memory function, press the ZERO MEMORY button again.
 2. Finding the zero position.
 - When you have finished playback, fast forward or rewind the tape.
 - The tape stops automatically when it reaches the zero position.
 - When you have finished recording, press the power switch on the PLAYER and press the ◀◀ (REW) button.
 - The tape stops automatically when it reaches the zero position.
 3. The tape counter with the M (Zero memory indicator) disappears from the display and the tape counter is changed to the time code.

Reference

- In the following situations, ZERO MEMORY mode may be canceled automatically:
 - At the end of the section marked with the ZERO MEMORY function.
 - When the tape is ejected.
 - When you remove the battery pack or power supply.
- The zero memory may not function correctly where there is a break between recordings on the tape.
- The ZERO MEMORY will not operate in DV IN mode.

Reproducción de cintas

MEMORIA CERO

- ⌘ La función MEMORIA (MEMORY) opera en las modalidades CAMERA o PLAYER.
 - ⌘ Esta función permite marcar un punto de la cinta al que quiera regresar después para ver la grabación.
1. Durante la grabación o la reproducción de una cinta, pulse el botón ZERO MEMORY (MEMORIA CERO) del mando a distancia en el punto al que quiera regresar.
 - El código de tiempos se convierte en un indicador de memoria que se ajusta en cero: M 0:00:00.
 - Si desea cancelar la función de memoria cero, pulse de nuevo el botón ZERO MEMORY.
 2. Búsqueda de la posición cero.
 - Cuando haya acabado de ver la cinta, adelántela o rebobínela.
 - La cinta se detiene automáticamente cuando llega a la posición cero.
 - Cuando haya acabado de grabar, ajuste el interruptor de la videocámara en la posición PLAYER y pulse el botón ◀◀ (REW).
 - La cinta se detiene automáticamente cuando llega a la posición cero.
 3. El contador de la cinta con el indicador de memoria cero, M, desaparece de la pantalla y vuelve a aparecer el código de tiempos.

Notas

- La MEMORIA CERO se puede cancelar automáticamente en las siguientes situaciones:
 - Al final de una sección marcada con la función de MEMORIA CERO.
 - Cuando se extrae la cinta de la videocámara.
 - Cuando la videocámara se desconecta o si se le quita la batería.
- Es posible que la función memoria cero no funcione correctamente cuando haya un espacio entre grabaciones de la cinta.
- La función MEMORIA CERO no opera en la modalidad DV IN.

Recording in PLAYER mode (VP-D82i/D83i/D85i/D87Di/D87i only)

Recording in PLAYER mode

- ⌘ You can use this camcorder as a recorder.
- ⌘ You can record a tape from VCR or TV.

1. Connect the camcorder and VCR or TV with the Audio/Video cable.
2. Set the power switch of the camcorder to PLAYER mode.
3. Turn on the VCR or TV.
4. Insert the blank tape with protection tab closed into the camcorder.
 - If you want to record from the connected VCR, insert a recorded VHS tape into the VCR.
5. Press the START/STOP button to set the camcorder to REC PAUSE mode.
 - "PAUSE" and picture appear on the LCD monitor.
6. Select the TV program or playback the VHS tape.
7. Press START/STOP button to start recording.
 - If you want to pause recording for a while, press the START/STOP button again.
8. To stop recording, press the ■ (STOP) button.

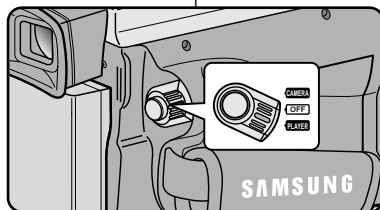
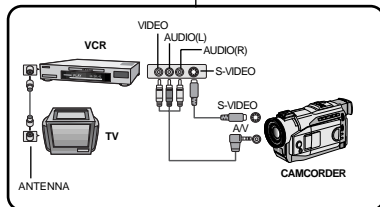

Grabación en la modalidad PLAYER (sólo modelos VP-D82i/D83i/D85i/D87Di/D87i)

Grabación en la modalidad PLAYER

- ⌘ Esta videocámara se puede usar como grabador de cintas.
- ⌘ Es posible grabar una cinta desde un videograbador o desde un televisor.

1. Conecte la videocámara y el videograbador o el televisor mediante el cable de A/V.
2. Ajuste la videocámara en la modalidad PLAYER.
3. Encienda el televisor o el videograbador.
4. Introduzca en la videocámara una cinta virgen con la pestaña de protección cerrada.
 - Si desea grabar desde el videograbador conectado, introduzca la cinta VHS grabada en el videograbador.
5. Pulse el botón START/STOP para ajustar la videocámara en la modalidad REC PAUSE.
 - Aparecen en la LCD la indicación "PAUSE" y la imagen.
6. Elija el canal de televisión o ponga en marcha la cinta VHS.
7. Pulse el botón START/STOP para comenzar con la grabación.
 - Si desea detener momentáneamente la grabación, pulse de nuevo el botón START/STOP.
8. Para detener la grabación pulse el botón ■ (STOP).

IEEE 1394 Data Transfer

Transferring IEEE1394 (i.LINK)-DV standard data connections

Connecting to a DV device

- ⌘ Connecting with other DV standard products.
 - A standard DV connection is quite simple. If a product has a DV port, you can transfer data by connecting to the DV port using the correct cable.
- !!! Please be careful since there are two types of DV ports, (4pin, 6pin). This camcorder has a 4pin terminal.
- ⌘ With a digital connection, video and audio signals are transmitted in digital format, allowing high quality images to be transferred.

Connecting to a PC

- ⌘ If you want to transmit data to a PC, you must install a IEEE 1394 add-on memory stick onto the PC. (not supplied)
- ⌘ The frame rate recorded for video capturing is dependent on the capacity of the PC.

Reference

- When you transmit data from the camcorder to another DV device, some functions may not work.
If this occurs, please reconnect the DV cable or turn the power OFF and ON again.
- VP-Dxxi can receive digital data from another DV device.
- You can record a picture transferred over a DV connection on VP-Dxxi.

Transferencia de datos IEEE 1394

Conexiones para la transferencia de datos estándar IEEE 1394 (i.LINK)-DV

Conexión a un aparato DV

- ⌘ Conexión a otros productos DV estándar.
 - Una conexión estándar DV es muy sencilla. Si el aparato dispone de un puerto DV, es posible transmitir datos conectando la videocámara al puerto DV del aparato por medio de un cable apropiado.
- !!! Atención: existen dos tipos de puertos DV (de 4 y de 6 patillas). El terminal de esta videocámara es de 4 patillas.
- ⌘ Con una conexión digital, las señales de vídeo y de audio se transmiten en formato digital, lo que permite transmitir imágenes de alta calidad.

Conexión a un ordenador

- ⌘ Si desea transmitir datos a un ordenador tendrá que instalar en éste una tarjeta adicional IEEE 1394. (No se suministra con la videocámara.)
- ⌘ La velocidad de transferencia de las imágenes de vídeo depende de la capacidad del ordenador.

Notas

- Al transmitir datos de la videocámara a otro aparato DV es posible que algunas operaciones no funcionen. En tal caso, desconecte y conecte de nuevo el cable DV o apague y encienda de nuevo el aparato.
- Los modelos VP-Dxxi pueden recibir datos digitales de otro aparato DV.
- En los modelos VP-Dxxi es posible grabar imágenes transferidas mediante una conexión DV.

IEEE 1394 Data Transfer

● System requirements

- CPU : faster Intel® Pentium III™ 450Mhz compatible.
- Operating system : Windows® 98SE, ME, XP, Mac OS
- Main memory : more than 64 MB RAM
- IEEE1394 add-on Memory Stick or built in IEEE1394 card

Recording with a DV connection cable (VP-Dxxi only)

1. Set the power switch to PLAYER mode.
2. Connect the DV cable (not supplied) from the DV IN/OUT port of the camcorder to the DV IN/OUT port of the other DV device.
 - Make sure that DV IN appears on the screen.
3. Press the START/STOP button to begin REC PAUSE mode.
 - PAUSE is displayed on the OSD.
4. Start playback on the other DV device while you monitor the picture.
5. Press the START/STOP button to start recording.
 - If you want to pause recording momentarily, press the START/STOP button again.
6. To stop recording, press the ■ (STOP) button.

Reference

When using this camcorder as a recorder, the pictures that appear on a monitor may seem uneven, however recorded pictures will not be affected.

Transferencia de datos IEEE 1394

● Requisitos del sistema

- Procesador: Intel® faster Pentium III™ a 450MHz compatible.
- Sistema operativo: Windows® 98SE, ME, XP, Mac OS.
- Memoria: más de 64 MB de memoria RAM.
- Tarjeta IEEE 1394 añadida o incorporada.

Grabación con un cable de conexión DV (sólo modelos VP-Dxxi)

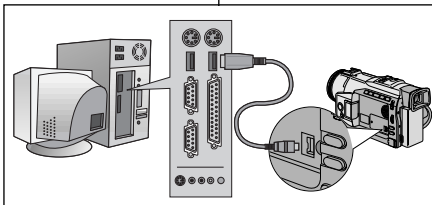

1. Ajuste la videocámara en la modalidad PLAYER.
2. Conecte los puertos de salida/entrada de la videocámara y del otro aparato mediante una cable DV (no incluido).
 - Asegúrese de que la señal DV aparezca en la pantalla.
3. Pulse el botón START/STOP para activar la modalidad REC PAUSE.
 - Aparecerá en la OSD la indicación PAUSE.
4. Ponga en marcha la reproducción en el otro aparato al tiempo que sigue las imágenes en el monitor.
5. Pulse el botón START/STOP para empezar la grabación.
 - Si desea hacer una pausa momentánea en la grabación, pulse de nuevo el botón START/STOP.
6. Para detener la grabación, pulse el botón ■ (STOP).

Nota

Al emplear esta videocámara como grabador es posible que las imágenes que aparecen en el monitor se vean irregulares. No obstante, esto no afecta las imágenes que se graben.

USB interface

● Transferring a Digital Image through a USB Connection

- ⌘ You can easily transfer a still image from a camera, tape, memory to a PC without additional add-on memory sticks via a USB connection.
- ⌘ You can transfer an image to a PC via a USB connection.
- ⌘ If you transfer data to a PC, you need to install the software (Driver, Editing software) supplied with the camcorder.

System Requirements

- CPU : Intel® Pentium II™ 400 processor compatible or better
- Operating system : Windows® 98/98SE/ME/2000/XP
- RAM : 64 MB or more
- CD-ROM: 4x CD-ROM drive
- VIDEO : 65,000-colour or better video display memory stick
- Available USB port
- Hard Disc : 4GB (8GB recommended)

Reference

- Intel® Pentium II™ is a trademark of the Intel Corporation.
- Windows® is a registered trademark of the Microsoft® Corporation.
- All other brands and names are property of their respective owners.

Interfaz USB

● Transferencia de imágenes digitales mediante una conexión USB

- ⌘ Se pueden transferir de manera sencilla imágenes fijas desde una cámara, una cinta, etc. a un ordenador mediante una conexión USB, sin necesidad de una tarjeta adicional.
- ⌘ Para transferir datos al ordenador, es necesario instalar el software (controlador, software de edición) que se proporciona junto con la videocámara.

Requisitos del sistema

- Procesador: Compatible Intel® Pentium II™ a 400 MHz o superior
- Sistema operativo: Windows® 98/98SE/ME/2000/XP
- Memoria: 64 MB de memoria RAM o más.
- CD-ROM: Unidad de CD-ROM 4x
- VÍDEO: Tarjeta de vídeo de 65.000 colores o superior
- Puerto USB disponible
- Disco duro: 4 GB (se recomienda 8 GB)

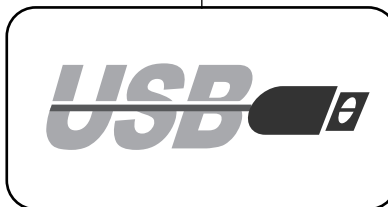

Notas

- Intel® y Pentium II™ son marcas registradas de Intel Corporation.
- Windows® es una marca registrada de Microsoft® Corporation.
- Todas las demás marcas y nombres pertenecen a sus respectivos propietarios.

USB interface

Installing DVC Media 4.0 Program

- ⌘ Do not connect the camcorder to PC before installing the program.
- ⌘ If another camera or scanner is connected, please disconnect it in advance.
- ⌘ This explanation is based on Windows® 98SE OS.

Program installation

1. Insert the software CD into CD-ROM drive.
 - Installation selection screen appears in the monitor.
2. If the installation selection screen does not appear after inserting CD click "Run" on the Windows "Start" menu and execute SETUP.EXE file to begin installation.
 - When CD-ROM drive is set to "D:" drive: type "D:\setup.exe" and press Enter.
3. Click a button to install the selected software.
 - DVC Driver
 - USB Software
 - Editing Software

Install the DVC Driver

4. When you see the Start window, click "DVC Driver" to continue installation.



1.

Interfaz USB

Instalación del programa DVC Media 4.0

- ⌘ No conecte la videocámara al ordenador antes de instalar el programa.
- ⌘ Si tiene conectada otra cámara o un escáner, desconéctelos antes.
- ⌘ Esta explicación está descrita para el sistema operativo Windows® 98SE.

Cómo instalar el programa

1. Introduzca el CD del software en la unidad de CD-ROM.
 - Aparece la pantalla de selección de la instalación.
2. Si la pantalla de selección de la instalación no aparece después de introducir el CD, haga clic en "Ejecutar" en el menú de inicio de Windows y ejecute el archivo SETUP.EXE para iniciar la instalación.
 - Cuando la unidad de CD-ROM esté preparada escriba: "D:\setup.exe" y pulse la tecla Intro.
3. Haga clic en el botón apropiado para instalar el software deseado:
 - Controlador DVC
 - Software USB
 - Software de edición

Instalación del controlador DVC

4. En la ventana Start, haga clic en "DVC Driver" para continuar con la instalación.

USB interface

Install the USB Software (DVC media 4.0™)

4. Repeat steps 1~3.
5. When you see the Start window, click "DVC media 4.0™" to continue installation.
6. Select a language and click "OK".
7. When the dialoguebox appears, click the "NEXT" button.
8. Choose the Destination Folder:
 - To install to default folder, click "NEXT"
 - To install to different folder, click "Browse" and select another folder.
9. Click the "NEXT" button.
10. Files are copied to selected folder.
11. When the dialoguebox appears, click Finish.

Reference

DVC Media 4.0 User's Manual is included on the accompanying CD in Adobe's Portable Document Format (PDF).

The user's manual can be viewed using Acrobat Reader software, which is also included on the CD. (The Acrobat Reader is a freeware product of Adobe Systems, Inc.)

Interfaz USB

Instalación del software USB (DVC media 4.0™)

4. Repita los pasos 1 – 3.
5. Cuando aparezca la ventana Start, haga clic en "DVC media 4.0™" para continuar con la instalación.
6. Elija un idioma y haga clic en "ACEPTAR".
7. Cuando aparezca el cuadro de diálogo, haga clic en "SIGUIENTE".
8. Elija la carpeta de destino:
 - Si desea que la instalación se haga por defecto en la carpeta programada, haga clic en "SIGUIENTE".
 - Si desea hacer la instalación en otra carpeta, haga clic en "Buscar" y elija otra carpeta.
9. Haga clic en "SIGUIENTE".
10. Los archivos se copian en la carpeta seleccionada.
11. Cuando aparezca el cuadro de diálogo siguiente, haga clic en "Finalizar"

Nota

El manual de instrucciones del DVC Media 4.0 está incluido en el CD que se adjunta, en el formato Portable Document Format (PDF) de Adobe.

El manual se puede ver empleando el software Acrobat Reader, que también se incluye en el CD.

(El Acrobat Reader es un producto de uso gratuito de Adobe Systems Inc.)

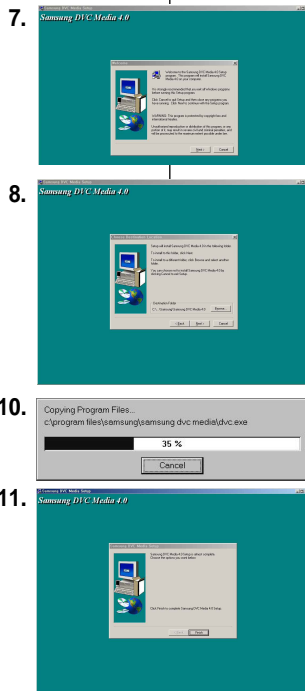

USB interface

Connecting to a PC

1. Connect a USB cable to the USB port on the PC.
2. Connect the other end of the USB cable into the proper terminal on the camcorder. (USB jack)

Notes

- If you disconnect the USB cable from the PC or the camcorder while transferring, the data transmission will stop and the data may be damaged.
- If you connect the USB cable to a PC via a USB HUB or simultaneously connect the USB cable along with other USB devices, the camcorder may not work properly.
 - If this occurs, remove all USB devices from the PC and reconnect the camcorder.

Interfaz USB

Conexión al ordenador

1. Conecte un extremo del cable USB al puerto USB del ordenador.
2. Conecte el otro extremo del cable al terminal apropiado de la videocámara (conector USB).

Notas

- Si desconecta el cable USB del ordenador o de la videocámara mientras se están transfiriendo datos, la transmisión se detendrá y los datos pueden resultar dañados.
- Si conecta el cable USB al ordenador a través de un concentrador (hub) USB, o si lo conecta de manera simultánea con otros aparatos USB, es posible que la videocámara no funcione correctamente.
 - En este caso, desconecte del ordenador los otros aparatos USB y vuelva a conectar la videocámara.

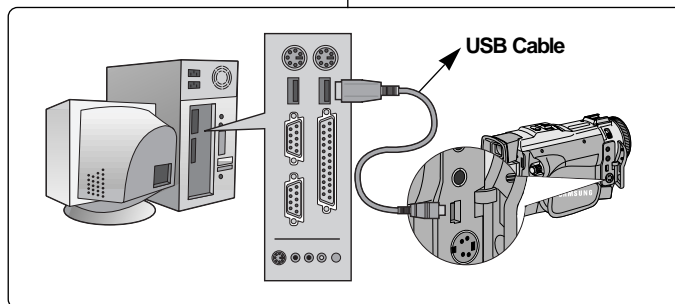

Digital Still Camera mode

MEMORY STICK

- ⌘ The Memory Stick, stores and manages still images recorded by the camera.

Memory Stick Functions

- ⌘ Recording still images
- ⌘ Viewing still images
 - Single
 - Slide show
 - Multi screen
- ⌘ Protecting images against accidental erasure
- ⌘ Deleting images recorded on a Memory Stick
- ⌘ Print marking still images
- ⌘ Formatting a Memory Stick

Reference

- You can use most of the camera's functions when recording to a Memory Stick.
- "▶▶▶ []" appears on the screen while recording to the Memory Stick.
- While recording or loading an image, do not eject or insert the Memory Stick.
 - Inserting or ejecting a Memory Stick while recording or loading an image can cause data damage.
- If you want to save all images on the Memory Stick, set the write protect tab on the Memory Stick to LOCK.



MEMORY STICK™

- "Memory Stick" and  are trademarks of Sony Corporation.
- All other product names mentioned herein may be the trademarks or registered trademarks of their respective companies. Furthermore, "TM" and "®" are not mentioned in each case in this manual.

Modalidad de cámara fotográfica digital

MEMORY STICK

- ⌘ El Memory Stick guarda y gestiona imágenes fijas grabadas con la videocámara.

Funciones con Memory Stick

- ⌘ Grabación de imágenes fijas
- ⌘ Visionado de imágenes fijas
 - Una a una
 - Proyección de diapositivas
 - Visionado simultáneo de varias imágenes
- ⌘ Protección de imágenes contra el borrado accidental
- ⌘ Borrado de imágenes grabadas en una tarjeta
- ⌘ Marcado para la Impresión de imágenes fijas
- ⌘ Formateado de una tarjeta

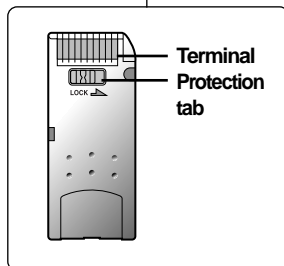

Notas

- Cuando se graba en un Memory Stick se puede emplear la mayoría de las funciones de la videocámara.
- Cuando se graba en un Memory Stick aparece en la pantalla la indicación "▶▶▶ []".
- No saque ni introduzca un Memory Stick mientras graba o carga una imagen.
 - En este caso es posible que los datos resulten dañados.
- Si quiere guardar todas las imágenes del Memory Stick, ponga la pestaña de protección del Memory Stick en la posición LOCK.



MEMORY STICK™

- "Memory Stick" y  son marcas registradas de Sony Corporation.
- Todos los demás productos mencionados son marcas comerciales o marcas registradas de sus respectivas empresas. Además, las marcas "TM" y "®" no se mencionan en todos los casos en este manual.

Digital Still Camera mode

Inserting and ejecting the Memory Stick





● Inserting the Memory Stick

1. Turn the Power switch to OFF.
2. Insert the Memory Stick into the Memory Stick slot located beneath the camcorder, in the direction of the arrow.

● Ejecting the Memory Stick

1. Turn the Power switch to OFF.
2. Push the Memory Stick, then it comes out of the camcorder automatically.
3. Pull out the Memory Stick.

Reference

- If you turn the power switch to M.PLAY, the last recorded image appears.
 - If there are no recorded images on the Memory Stick, NO STORED IMAGE! and  will display on the screen.
- Do not turn the power off while recording, loading, erasing or formatting.
- Please turn the power off before you insert or eject the Memory Stick. You could lose data on the Memory Stick.
- Do not allow metal substances to come in contact with the terminals of the Memory Stick.
- Do not bend the Memory Stick.
- After pulling the memory stick out from the camcorder, please keep the Memory Stick in a soft case to prevent static shock.
- The stored contents may be changed or lost as a result of misuse, static electricity, electric noise or repair. Save important images separately.
- Samsung is not responsible for data loss due to misuse.
- If the USB cable is connected to the camcorder, the  (DELETE),  (S.SHOW),  (FWD) and  (REV) buttons are not available in M.PLAY mode.

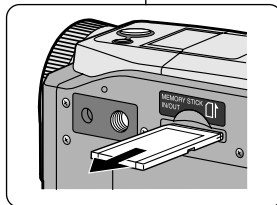
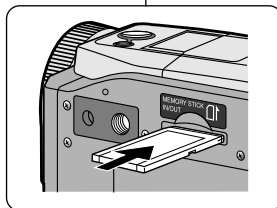

Modalidad de cámara fotográfica digital

Introducción y expulsión del Memory Stick





● Introducción de la tarjeta

1. Apague la videocámara.
2. Según indica la flecha, inserte el Memory Stick en la ranura CARD de la videocámara.

● Expulsión de la tarjeta

1. Apague la videocámara.
2. Empuje el Memory Stick y saldrá automáticamente.
3. Saque el Memory Stick

Notas

- Si ajusta el interruptor en la posición M.PLAY, aparece la última imagen grabada.
 - Si no hay ninguna imagen grabada en el Memory Stick, aparecerán en la pantalla las señales NO STORED IMAGE! y .
- No apague la videocámara mientras está grabando, cargando, borrando o formateando.
- Apague la videocámara antes de insertar o de sacar el Memory Stick. De no ser así se podrían perder datos grabados en él.
- No deje que los terminales de la tarjeta entren en contacto con objetos metálicos.
- No doble la tarjeta.
- Después de sacar la tarjeta de la videocámara, guárdela en una caja blanda para evitar cargas estáticas.
- El contenido del Memory Stick se puede estropear o perder a causa de su uso incorrecto, de la electricidad estática o del ruido eléctrico. Guarde las imágenes importantes aparte.
- Samsung no se hace responsable de los datos perdidos a causa del uso incorrecto.
- Si el cable USB está conectado a la videocámara, los botones  (DELETE),  (S.SHOW),  (FWD) y  (REV) no funcionan en la modalidad M.PLAY.

Digital Still Camera mode

Structure of folders and files on the Memory Stick

- ⌘ The still images that you recorded are saved in JPEG file format on the Memory Stick.
- ⌘ Each file has a file number and all files are assigned to a folder.
 - A file number from DCAM0001 to DCAM9999 is sequentially assigned to each recorded image.
 - Each folder is numbered from 100SSDVC to 999SSDVC and recorded on the Memory Stick.

Image Format

- ⌘ Images are compressed in JPEG (Joint Photographic Experts Group) format.
- ⌘ The number of pixels are 640 × 480 (VGA) in each mode.

Selecting the CAMCORDER mode

- ⌘ You can use this camcorder as a Digital Still Camera (DSC).
- ⌘ You have to set the mode switch to MEMORY STICK position to use this camcorder as Digital Still Camera.
 - M.REC mode (Memory RECORD mode)
 1. Set the mode switch to MEMORY STICK.
 2. Set the power switch to CAMERA.
 - M.PLAY mode (Memory PLAYBACK mode)
 1. Set the mode switch to MEMORY STICK.
 2. Set the power switch to PLAYER.

Modalidad de cámara fotográfica digital

Estructura de carpetas y archivos del Memory Stick

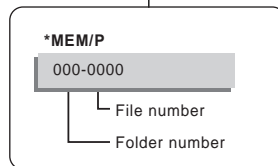
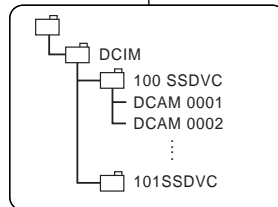

- ⌘ Las imágenes fijas grabadas se guardan en el formato de archivo JPEG en la tarjeta.
- ⌘ Cada archivo tiene un número y todos los archivos están asignados a una carpeta.
 - A cada imagen grabada se le asigna un número de archivo. Estos números van desde DCAM0001 hasta DCAM9999.
 - Cada carpeta está numerada, desde 100SSDVC hasta 999SSDVC, y grabada en la tarjeta.

Formato de la imagen

- ⌘ Las imágenes están comprimidas en el formato JPEG (Joint Photographic Experts Group).
- ⌘ El número de píxeles es de 640x480 (VGA) en cada modalidad.

Selección de la modalidad de CÁMARA FOTOGRÁFICA

- ⌘ Esta videocámara se puede emplear como cámara fotográfica digital (DSC).
- ⌘ Para usar esta videocámara como cámara fotográfica digital deberá ajustar el interruptor en la posición MEMORY STICK.
 - Modalidad M.REC (grabación en la memoria)
 1. Ajuste el interruptor de modalidad en MEMORY STICK.
 2. Ajuste el interruptor de la videocámara en la posición CAMERA.
 - Modalidad M.PLAY (reproducción con la memoria)
 1. Ajuste el interruptor de modalidad en MEMORY STICK.
 2. Ajuste el interruptor de la videocámara en la posición PLAYER.

Digital Still Camera mode

Selecting the image quality

⌘ You can select the quality of a still image to be recorded.

Select the image quality

1. Set the mode switch to MEMORY STICK.
2. Set the power switch to the CAMERA mode.
3. Press the MENU button.
 - The menu list will appear.
4. Turn the MENU DIAL to highlight MEMORY.
5. Press the ENTER button to enter the sub-menu.
6. Turn the MENU DIAL to highlight QUALITY in the submenu.
7. Press the ENTER button.
8. Using the MENU DIAL, select the image quality.
 - Press the ENTER button to confirm the image quality.
 - If you exit the sub-menu without pressing the ENTER button, the quality mode is not changed.
9. To exit, press the MENU button.

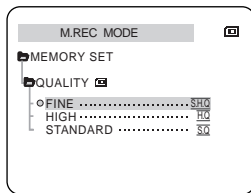
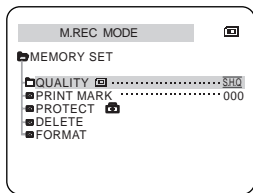
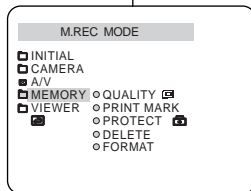

● Number of images on the Memory Stick

| QUALITY | 8MB | 16MB |
|----------|------------|------------|
| FINE | Approx.60 | Approx.120 |
| HIGH | Approx.120 | Approx.240 |
| STANDARD | Approx.240 | Approx.480 |

– The actual number that you can record varies depending on the image size.

Modalidad de cámara fotográfica digital

Selección de la calidad de la imagen

⌘ Se puede elegir la calidad de la imagen fija que se va a grabar.

Selección de la calidad de la imagen

1. Ajuste el interruptor de modalidad en MEMORY STICK.
2. Ajuste el interruptor de la videocámara en la modalidad CAMERA.
3. Pulse el botón MENÚ.
 - Aparece la lista del menú
4. Gire el DIAL MENÚ hasta resaltar MEMORY (memoria).
 5. Pulse el botón ENTER para acceder al submenú.
 6. Gire el DIAL MENÚ hasta resaltar QUALITY (calidad) en el submenú.
 7. Pulse el botón ENTER.
 8. Seleccione la calidad de la imagen por medio del DIAL MENÚ.
 - Pulse el botón ENTER para confirmar la calidad de la imagen
 - Si sale del submenú sin pulsar el botón ENTER, la modalidad de calidad no cambia.

9. Para salir, pulse el botón MENÚ.

● Número de imágenes del Memory Stick.

| CALIDAD | 8MB | 16MB |
|-----------|------------|------------|
| EXCELENTE | Aprox. 60 | Aprox.120 |
| ALTA | Aprox.120 | Aprox. 240 |
| NORMAL | Aprox. 240 | Aprox. 480 |

– El número real de imágenes que se pueden grabar varía según su tamaño.

Digital Still Camera mode

Recording Still images to a Memory Stick in M.REC Mode.

- ⌘ You cannot record moving pictures onto a Memory Stick.
- ⌘ Audio cannot be recorded onto the Memory Stick.

Recording images to a Memory Stick

1. Set the mode switch to MEMORY STICK.
2. Set the power switch to CAMERA.
3. Press the PHOTO button and hold it.
 - The still picture appears on the LCD monitor.
 - If you do not wish to record, release the button and wait for more than 2 seconds.
4. Release the PHOTO button and press the PHOTO button again in 2 seconds.
 - The still image is recorded to the Memory Stick.
 - While the camcorder is recording the the still image, "▶▶" appears on the screen.

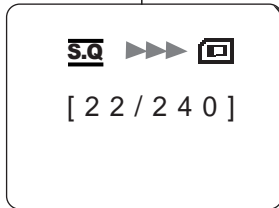
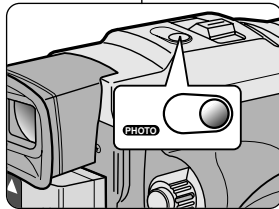
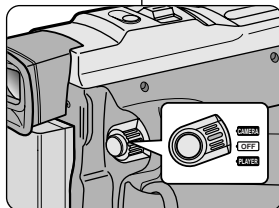

Modalidad de cámara fotográfica digital

Grabación de imágenes fijas en un Memory Stick en la modalidad M.REC

- ⌘ En un Memory Stick no se pueden grabar imágenes en movimiento.
- ⌘ En un Memory Stick no se puede grabar sonido.

Grabación de imágenes en un Memory Stick

1. Ajuste el interruptor de modalidad en MEMORY STICK.
2. Ajuste el interruptor de la videocámara en la modalidad CAMERA.
3. Pulse el botón PHOTO y manténgalo pulsado.
 - La imagen fija aparece en la pantalla LCD.
 - Si no quiere grabar la imagen, suelte el botón y espere un poco más de dos segundos.
4. Suelte el botón PHOTO y vuélvalo a pulsar dentro de los dos segundos posteriores a haberlo soltado.
 - La imagen fija se graba en el Memory Stick.
 - Mientras se graba la imagen aparece en la pantalla la señal "▶▶".

Digital Still Camera mode

Recording an image from a cassette as a still image.

- ⌘ You can record still image from a cassette onto a Memory Stick.
- ⌘ If you want to recorded multiple still images from a cassette to a Memory Stick, use the COPY function.

1. Set the mode switch to TAPE.
2. Set the power switch to PLAYER mode.
3. Playback the cassette.
4. Press the PHOTO button and hold it.
 - The camcorder is set to playback pause(STILL) mode.
 - If you do not wish to record, release the button and wait for more than 2 seconds.
5. Release the PHOTO button and press the PHOTO button again in 2 seconds.
 - The still image is recorded to the Memory Stick.
 - While the camcorder is recording the the still image, “▶▶▶” appear on the screen.

Modalidad de cámara fotográfica digital

Grabación de una imagen de un casete como imagen fija

- ⌘ Es posible grabar imágenes fijas de un casete en el Memory Stick.
- ⌘ Si desea grabar varias imágenes fijas de un casete en el Memory Stick, use la función COPY (copia).

1. Ajuste el interruptor de modalidad en TAPE.
2. Ajuste el interruptor de la videocámara en la modalidad PLAYER.
3. Reproduzca la cinta.
4. Pulse el botón PHOTO y manténgalo pulsado.
 - La videocámara se ajustará en la modalidad de pausa (STILL).
 - Si no desea grabarla, suelte el botón.
5. Suelte el botón PHOTO y púlselo de nuevo dentro de los dos segundos posteriores a haberlo soltado.
 - La imagen fija se graba en el Memory Stick.
 - Mientras se graba la imagen aparece en la pantalla la señal “▶▶▶”.

Digital Still Camera mode

Viewing Still images

- ⌘ You can playback and view still images recorded on the Memory Stick.
- ⌘ There are 3 ways to view recorded images.
 - Single : To view an image frame by frame.
 - Slide show : To view all images automatically and in consecutive order.
 - Multi screen : To view six recorded images at a time.

To view a Single image

1. Set the mode switch to MEMORY STICK.
 - The last recorded image appears.
 - If there are no recorded images on the Memory Stick, NO STORED IMAGE! and  will display on the screen.
3. Using the **▶▶** (FWD) and **◀◀** (REV) buttons, search for the desired still image.
 - To view the next image : press the **▶▶** (FWD) button.
 - To view the previous image : press the **◀◀** (REV) button.
 - Pressing **▶▶** (FWD) when you are on the last image will take you to the first image and pressing **◀◀** (REV) when you are on the first image will take you to the last image.
 - Keep pressing **▶▶** (FWD) or **◀◀** (REV) to search for an image quickly.

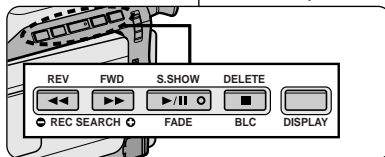

To view a slide show

1. Set the mode switch to MEMORY STICK.
 - The last recorded image appears.
3. Press the **▶/||** (S.SHOW) button.
 - All images will be played back consecutively for 4~5 seconds each.
4. To stop the slide show, press the **▶/||** (S.SHOW) button again.

Modalidad de cámara fotográfica digital

Visionado de imágenes fijas

- ⌘ Es posible ver las imágenes grabadas en el Memory Stick.
- ⌘ Hay tres maneras de ver las imágenes:
 - Una a una: se ven las imágenes cuadro a cuadro.
 - Proyección de diapositivas: las imágenes pasan automáticamente y en orden consecutivo.
 - Visionado simultáneo de varias imágenes: se ven seis imágenes a la vez.

Visionado de imágenes una a una

1. Ajuste el interruptor de modalidad en MEMORY STICK
2. Ajuste el interruptor de la videocámara en la modalidad PLAYER.
 - Aparece la última de las imágenes grabadas.
 - Si no hay imágenes grabadas en el Memory Stick, aparecen en la pantalla las señales NO STORED IMAGE! y .
3. Busque la imagen que desee pulsando los botones **▶▶** (FWD) y **◀◀** (REV).
 - Para ver la imagen siguiente pulse el botón **▶▶** (FWD).
 - Para ver la imagen anterior pulse el botón **◀◀** (REV).
 - Si pulsa el botón **▶▶** (FWD) cuando haya llegado a la última imagen, se volverá a la primera y si pulsa el botón **◀◀** (REV) cuando esté en la primera imagen, se saltará a la última.
 - Para buscar una rápidamente imagen, mantenga pulsado el botón **▶▶** (FWD) o el **◀◀** (REV).

Visionado de una proyección de diapositivas

1. Ajuste el interruptor de modalidad en MEMORY STICK
2. Ajuste el interruptor de la videocámara en la modalidad PLAYER.
 - Aparece la última de las imágenes grabadas.
3. Pulse el botón **▶/||** (S.SHOW).
 - Las imágenes pasarán consecutivamente y aparecerán en la pantalla durante 3 ó 4 segundos cada una.
4. Para detener la proyección de diapositivas, pulse de nuevo el botón **▶/||** (S.SHOW).

Digital Still Camera mode

To view the Multi Screen

1. Set the mode switch to MEMORY STICK.
2. Set the power switch to PLAYER mode.
 - The last recorded image appears.
3. To view six stored images on single screen, press the PHOTO button.
 - A selection mark (▶) appears under the image.
 - Turn the menu dial to select a image.
4. To return to single playback mode, press the PHOTO button again.

Reference

- To display the previous six images, press the ◀◀ (REV).
- To display the next six images, press the ▶▶ (FWD).

Modalidad de cámara fotográfica digital

Visionado de simultáneo de varias imágenes

1. Ajuste el interruptor de modalidad en MEMORY STICK.
2. Ajuste el interruptor de la videocámara en la modalidad PLAYER.
 - Aparece la última de las imágenes grabadas.
3. Pulse el botón PHOTO y aparecerán seis imágenes en la pantalla.
 - Debajo de la imagen aparece una marca de selección (▶).
 - Gire el DIAL MENÚ para seleccionar una imagen.
4. Para volver a la modalidad de reproducción una a una, pulse de nuevo el botón PHOTO.

Notas

- Para que aparezcan las seis imágenes anteriores, pulse el botón ◀◀ (REV).
- Para que aparezcan las seis imágenes siguientes, pulse el botón ▶▶ (FWD).

Digital Still Camera mode

Copying still images from a cassette to Memory Stick

⌘ You can copy still images recorded with PHOTO function on a cassette onto a Memory Stick.

1. Set the power switch to the PLAYER mode.
2. Press the MENU button.
3. Turn the MENU DIAL to highlight A/V and press the ENTER button.
 - The submenu will appear.
4. Turn the MENU DIAL to highlight PHOTO COPY and press the ENTER button.
 - All still images that recorded on a cassette will be copied to a Memory Stick.
5. The camcorder automatically performs the photo search to find still images and copying starts.
6. Press ■ (STOP) button to stop copying.
 - Copying stops when the cassette is finished or Memory Stick is full.

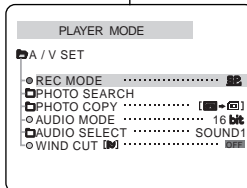
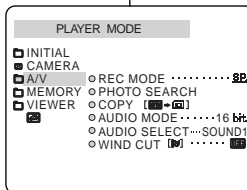

Modalidad de cámara fotográfica digital

Copiado de imágenes fijas de un casete al Memory Stick

⌘ Es posible copiar mediante la función PHOTO las imágenes fijas de un casete en un Memory Stick.

1. Ajuste la videocámara en la modalidad PLAYER.
2. Pulse el botón MENÚ.
3. Gire el DIAL MENÚ hasta resaltar A/V y después pulse el botón ENTER.
 - Aparece el submenú.
4. Gire el DIAL MENÚ hasta resaltar PHOTO COPY y después pulse el botón ENTER.
 - Todas las imágenes fijas grabadas en el casete se copiarán en el Memory Stick.
5. La videocámara lleva a cabo de manera automática la búsqueda de fotos para localizar las imágenes fijas y comienza a copiarlas.
6. Para detener la copia, pulse el botón ■ (STOP).
 - La función de copiado se detiene cuando se termina el casete o cuando el Memory Stick lleno.

Digital Still Camera mode

Marking images

- ⌘ This camcorder supports the DPOF (Digital Print Order Format) print format.
 - ⌘ You can automatically print images recorded on a Memory Stick with a printer supporting DPOF.
 - ⌘ There are 2 ways to make a PRINT MARK.
 - THIS FILE : You can set a print mark on the photo image displayed on the LCD.
 - ALL FILES : To print 1 copy each of all of the stored images.
1. Set the mode switch to MEMORY STICK.
 2. Set the power switch to PLAYER.
 - The last recorded image appears.
 3. Using the ►► (FWD) and ◀◀ (REV) buttons, search for the still image that you want to mark.
 4. Press the MENU button.
 5. Turn the MENU DIAL to highlight MEMORY and press the ENTER button.
 - The MEMORY SET submenu will appear.
 6. Turn the MENU DIAL to highlight PRINT MARK, press the ENTER button.
 7. Use the MENU DIAL to select either THIS FILE or ALL FILES and press the ENTER button.
 8. Use the MENU DIAL to select the quantity and press the ENTER button.

Reference

- When you setup the PRINT MARK option to ALL FILES, 999 files from the current file are set to 1.
- The ALL FILES option may require extended operation time depending on the number of stored images.

Modalidad de cámara fotográfica digital

Marcado de imágenes para imprimir

- ⌘ Esta videocámara acepta el formato de impresión DPOF (Digital Print Order Format).
 - ⌘ Es posible imprimir de manera automática imágenes grabadas en un Memory Stick con una impresora que acepte el DPOF.
 - ⌘ Hay dos maneras de hacer una MARCA DE IMPRESIÓN:
 - THIS FILE (este archivo): Se puede poner una marca de impresión en la imagen que aparece en la LCD.
 - ALL FILES (todos los archivos): Se imprime una copia de cada una de las imágenes guardadas.
1. Ajuste el interruptor de modalidad en MEMORY STICK.
 2. Ajuste el interruptor de la videocámara en la modalidad PLAYER.
 - Aparece la última de las imágenes grabadas.
 3. Busque la imagen que desea marcar mediante los botones ►► (FWD) y ◀◀ (REV).
 4. Pulse el botón MENÚ.
 5. Gire el DIAL MENÚ hasta resaltar MEMORY y después pulse el botón ENTER.
 - Aparecerá el submenú MEMORY SET (ajuste de la memoria).
 6. Gire el DIAL MENÚ hasta resaltar PRINT MARK (marca de impresión) y después pulse el botón ENTER.
 7. Mediante el DIAL MENÚ, seleccione THIS FILE, o bien ALL FILES, y después pulse el botón ENTER.
 8. Mediante el DIAL MENÚ, seleccione la cantidad de copias que desee y después pulse el botón ENTER.

Notas

- Cuando la opción PRINT MARK se ajusta en ALL FILES, se imprimen 999 archivos del aquel con el cual se está trabajando.
- Es posible que la opción ALL FILES requiera más tiempo de funcionamiento, dependiendo del número de imágenes guardadas.

Digital Still Camera mode

Protection from accidental erasure

- ⌘ You can protect important images from accidental erasure.
 - If you execute FORMAT, all images including protected images will be erased.
1. Set the mode switch to MEMORY STICK.
 2. Set the power switch to PLAYER.
 - The last recorded image appears.
 - If there are no recorded images on the Memory Stick, NO STORED IMAGE! and  will display on the screen.
 3. Using the ►► (FWD) and ◀◀ (REV) buttons, search for the still image that you want to protect.
 4. Press the MENU button.
 5. Turn the MENU DIAL to highlight MEMORY and press the ENTER button.
 - The submenu of MEMORY SET will appear.
 6. Turn the MENU DIAL to highlight PROTECT and press the ENTER button.
 7. Using the MENU DIAL, select the method and press the ENTER button.
 - THIS FILE : protects the currently selected file from erasure.
 8. Using the ►► (FWD) and ◀◀ (REV) buttons, search for the still image that you wish to protect.
 - Deactivate the image protection for the image following step 6.
 9. To exit the menu, press the MENU button.

Modalidad de cámara fotográfica digital

Protección contra el borrado accidental

- ⌘ Las imágenes más importantes se pueden proteger contra el borrado accidental.
 - Si ejecuta FORMAT, todas las imágenes, incluidas las protegidas, se borrarán.
1. Ajuste el interruptor de modalidad en MEMORY STICK.
 2. Ajuste el interruptor de la videocámara en la modalidad PLAYER.
 - Aparece la última de las imágenes grabadas.
 - Si no hay ninguna imagen grabada en el Memory Stick, aparecerán en la pantalla las señales NO STORED IMAGE! y  .
 3. Mediante los botones ►► (FWD) y ◀◀ (REV), busque la imagen que desea proteger.
 4. Pulse el botón MENÚ.
 5. Gire el DIAL MENÚ hasta resaltar MEMORY y después pulse el botón ENTER.
 - Aparecerá el submenú MEMORY SET (ajuste de la memoria).
 6. Gire el DIAL MENÚ hasta resaltar PROTECT (proteger) y después pulse el botón ENTER.
 7. Seleccione el método mediante el DIAL MENÚ y después pulse el botón ENTER.
 - THIS FILE: Protege contra el borrado el archivo seleccionado.
 8. Busque la imagen que desea proteger mediante los botones ►► (FWD) y ◀◀ (REV).
 - Para desactivar la protección de una imagen, siga el paso 6.
 9. Para salir del menú, pulse el botón MENÚ.

Digital Still Camera mode

Deleting Still images

- ⌘ You can erase the still images recorded on the Memory Stick.
 - ⌘ If you want to delete protected images, you must first deactivate the image protection.
 - ⌘ An image which has been deleted cannot be recovered.
1. Set the mode switch to MEMORY STICK.
 2. Set the power switch to PLAYER.
 3. Using the ►► (FWD) and ◀◀ (REV) buttons, search for the still image that you want to delete.
 4. Press the MENU button.
 5. Turn the MENU DIAL to highlight MEMORY and press the ENTER button.
 - The MEMORY SET submenu will appear.
 6. Turn the MENU DIAL to highlight DELETE and press the ENTER button.
 - Using the MENU DIAL, select either THIS FILE or ALL FILES and press the ENTER button.
 - THIS FILE : deletes only the file currently selected.
 - ALL FILES : deletes all files stored in the Memory Stick.
 7. A box will appear to verify whether you wish to delete the image(s).
 - EXECUTE : deletes the selected image(s).
 - CANCEL : does not delete the selected image(s) and returns to the previous menu.

Reference

- If you try to delete a protected image, "Protect!" appears on the screen.
- You can delete the current displayed image (when still images are on) by pressing ■ (DELETE) on the function keys. Pressing ■ (DELETE) will see you "DELETE REALLY?", and pressing again will delete the current image.

Modalidad de cámara fotográfica digital

Borrado de imágenes fijas

- ⌘ Es posible borrar imágenes fijas grabadas en el Memory Stick.
 - ⌘ Si desea borrar imágenes protegidas primero tendrá que desactivar la protección de imágenes.
 - ⌘ Una imagen que se ha borrado no se puede recuperar.
1. Ajuste el interruptor de modalidad en MEMORY STICK.
 2. Ajuste el interruptor de la videocámara en la modalidad PLAYER.
 3. Mediante los botones ►► (FWD) y ◀◀ (REV) busque la imagen que desea borrar.
 4. Pulse el botón MENÚ.
 5. Gire el DIAL MENÚ hasta resaltar MEMORY y después pulse el botón ENTER.
 - Aparecerá el submenú MEMORY SET (ajuste de la memoria).
 6. Gire el DIAL MENÚ hasta resaltar DELETE (borrar) y después pulse el botón ENTER.
 - Emplee el DIAL MENÚ para seleccionar THIS FILE o ALL FILES y después pulse el botón ENTER.
 - THIS FILE: Se elimina sólo el archivo seleccionado.
 - ALL FILES: Se eliminan todos los archivos guardados en el Memory Stick.
 7. Aparecerá un cuadro para verificar si desea borrar la(s) imagen(es).
 - EXECUTE (ejecutar): Borra la(s) imagen(es) seleccionada(s).
 - CANCEL (cancelar): No borra la(s) imagen(es) seleccionada(s) y se vuelve al menú anterior.

Notas

- Si intenta borrar una imagen protegida, aparecerá en la pantalla la señal "Protect!".
- Se puede borrar la imagen que está en la pantalla pulsando el botón ■ (DELETE) (borrar) en los botones de funciones. Al pulsar el botón ■ (DELETE) aparecerá la señal "DELETE REALLY?" (¿está seguro de que la quiere borrar?). Si lo pulsa de nuevo se borrará la imagen.

Digital Still Camera mode

Formatting a Memory Stick

- ⌘ You can use the MEMORY FORMAT functions to completely delete all images and options on a Memory Stick, including protected images.
- ⌘ The format function restores the Memory Stick to its initial states.
- ⌘ The Memory Stick supplied with this camcorder has been formatted already.

Attention

- ⌘ If you execute the MEMORY FORMAT function, all images will be erased completely and erased images cannot be recovered.

1. Set the mode switch to MEMORY STICK.
2. Set the power switch to PLAYER.
3. Press the MENU button.
4. Turn the MENU DIAL to highlight MEMORY and press the ENTER button.
 - The sub menu will appear.
5. Select FORMAT from the list and press the ENTER button.
6. "ALL FILES ARE DELETED! FORMAT REALLY?" appears on the screen.
7. Using the MENU DIAL, select the item.
 - NO : To return to previous menu
 - YES : To start formatting.
8. Press the ENTER button.
9. To exit the menu, press the MENU button.

Reference

- "Memory stick" formatted on the PC with the USB adaptor (not supplied) do not have a guaranteed compatibility with this camcorder. If you want to format the Memory Stick on the PC, use the "Memory Stick formatter" supplied with the software CD.

Modalidad de cámara fotográfica digital

Formateado de un Memory Stick

- ⌘ Para eliminar por completo las imágenes y las opciones del Memory Stick se pueden emplear las funciones MEMORY FORMAT (formato de memoria).
- ⌘ La función Formato restablece el Memory Stick a su estado original.
- ⌘ El Memory Stick que se suministra junto con la videocámara ya está formateado.

Atención

- ⌘ Si ejecuta la función MEMORY FORMAT, todas las imágenes se borran y no se pueden recuperar.

1. Ajuste el interruptor de modalidad en MEMORY STICK.
2. Ajuste el interruptor de la videocámara en la modalidad PLAYER.
3. Pulse el botón MENÚ.
4. Gire el DIAL MENÚ hasta resaltar MEMORY y después pulse el botón ENTER.
 - Aparecerá el submenú.
5. Seleccione en la lista la opción FORMAT y pulse el botón ENTER.
6. Aparecerá en la pantalla la señal: "ALL FILES ARE DELETED! FORMAT REALLY?" (¡Todos los archivos están borrados! ¿Está seguro de que desea formatear?)
7. Seleccione la opción por medio del DIAL MENÚ.
 - NO: Se regresa al menú anterior.
 - YES (sí): Comienza el formateado.
8. Pulse el botón ENTER.
9. Para salir del menú, pulse el botón MENÚ.

Nota

- Si da formato al Memory Stick en un ordenador mediante el adaptador USB (no incluido), no se garantiza que sea compatible con esta videocámara. Si desea dar formato al Memory Stick en un ordenador, use el "Memory Stick formatter", que se suministra en el CD de software.

Maintenance

After finishing a recording

- ⌘ At the end of a recording you must remove the power source.
 - ⌘ When recording with a Lithium Ion Battery Pack, leaving the pack on the camcorder can reduce the life span of the battery. Hence, it should be removed from the camcorder.
1. Slide the TAPE EJECT switch in the direction of the arrow.
 - Opening the cassette door ejects the tape automatically.
 - Please wait while the tape is completely ejected.
 2. After removing the tape, close the door and store the camcorder in a dust free environment.
 - Dust and other foreign materials can cause square-shaped noise or jerky images.
 3. Set the power switch to the OFF mode.
 4. Disconnect the power source or remove the Lithium Ion Battery Pack.
 - Hold down the BATTERY RELEASE button and slide the battery pack in the direction of the arrow.

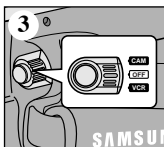
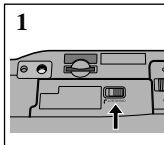

Mantenimiento

Después de haber finalizado una grabación

- ⌘ Al acabar una grabación es necesario desconectar la videocámara de la fuente de electricidad.
 - ⌘ Cuando se ha grabado con la batería de ion de litio, si ésta se deja en la cámara se puede reducir su vida útil. Por lo tanto, debe quitarse de la videocámara.
1. Deslice el botón TAPE EJECT (expulsión de la cinta) en la dirección que indica la flecha.
 - Al abrirse la cubierta del compartimento, la cinta sale de manera automática.
 - Espere a que la cinta haya sido expulsada por completo.
 2. Después de quitar la cinta, cierre la cubierta y guarde la videocámara en un lugar libre de polvo.
 - El polvo u otros materiales extraños pueden causar ruidos o hacer que las imágenes se vean entrecortadas.
 3. Ajuste el interruptor en la posición OFF.
 4. Desconecte la videocámara o retire la batería de ion de litio.
 - Mantenga pulsado el botón BATTERY RELEASE y deslice la batería en la dirección que indica la flecha.

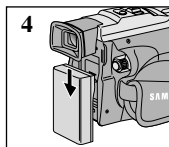
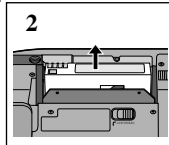

Maintenance

Cleaning and Maintaining the Camcorder

Cleaning the VIEWFINDER

● Releasing the eyecup

1. Pull the VIEWFINDER out and lift it up.
2. Turn the two screws counter-clockwise and pull the EYECUP out.
3. Clean the EYECUP and the VIEWFINDER screen with a soft cloth and cotton swab or a blower.

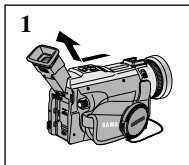

● Reattaching the EYECUP

4. Put the EYECUP on the VIEWFINDER.
5. Refit the screws.

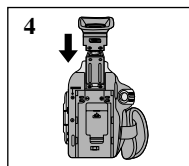
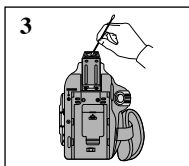
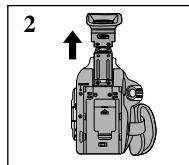

Cleaning the Video Heads

To ensure normal recording and clear pictures, clean the video heads when the play- back pictures display square block-shaped noise or distortion or if only a blue screen appears during playback, as the video heads may be dirty.

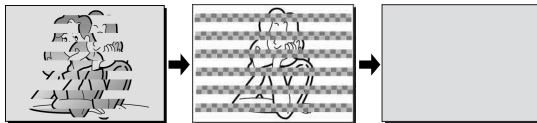

1. Set the power switch to PLAYER mode.
2. Insert the cleaning tape.
3. Press the ►/|| (PLAY/STILL) button.
4. Press the ■ (STOP) button after 10 seconds.

Reference

- Check the quality of the picture using a videocassette. If the picture quality has not improved, repeat the operation. If the problem continues, contact your local authorized service center.
- Clean the video heads with the dry type cassette cleaner.

Mantenimiento

Limpieza y mantenimiento de la videocámara

Limpieza del visor

● Cómo quitar el ocular

1. Tire del visor hacia fuera y levántelo.
2. Gire los dos tornillos en sentido contrario al de las manecillas del reloj y retire el ocular.
3. Limpie el ocular y la lente del visor con un paño suave o con un pincel soplador.

● Cómo poner el ocular

4. Coloque el ocular en el visor.
5. Ponga de nuevo los tornillos.

Limpieza de los cabezales de vídeo

Para asegurarse de que las grabaciones resulten normales y las imágenes sean claras, limpie los cabezales de vídeo cuando al reproducir las imágenes éstas se vean distorsionadas o cuando se oigan ruidos extraños. También se deben limpiar en el caso de que sólo se vea una pantalla azul, pues esto significa que los cabezales pueden estar sucios.

1. Ajuste la videocámara en la modalidad PLAYER.
2. Inserte la cinta de limpieza
3. Pulse el botón ►/|| (PLAY/STILL).
4. Pasados 10 segundos, pulse el botón ■ (STOP).

Notas

- Compruebe la calidad de la imagen empleando un videocasete. Si no ha mejorado, repita la operación. Si el problema persiste, póngase en contacto con un centro de servicio autorizado.
- Limpie los cabezales de vídeo con una cinta limpiadora del tipo seco.

Maintenance

Using Your Camcorder Abroad

- ⌘ Each country or region has its own electric and colour systems.
- ⌘ Before using your camcorder abroad, check the following items.

Power sources

- You can use your camcorder in any country or area with the supplied AC Power Adapter within 100V to 240V, 50/60 Hz.
- Use a commercially available AC plug Adapter, if necessary, depending on the design of the local wall outlet.

Colour system

- You can view your recording in the viewfinder. However, to view it on a television or copy it to a videocassette recorder, the television or VCR must be PAL-compatible and have the appropriate audio/video jacks. Otherwise, you may need to use a transcoder.

● PAL-compatible Countries/Regions

Australia, Austria, Belgium, Bulgaria, China, CIS, Czech Republic, Denmark, Egypt, Finland, France, Germany, Greece, Great Britain, Holland, Hong Kong, Hungary, India, Iran, Iraq, Kuwait, Libya, Malaysia, Mauritius, Norway, Roumania, Saudi Arabia, Singapore, Slovak Republic, Spain, Sweden, Switzerland, Syria, Thailand, Tunisia, etc.

● NTSC-compatible Countries/Regions

Bahamas, Canada, Central America, Japan, Mexico, Philippines, Korea, Taiwan, United States of America, etc.

Reference

You can make recordings with your camcorder and view pictures on the LCD from anywhere in the world.

Mantenimiento

Uso de la videocámara en el extranjero

- ⌘ Los sistemas de electricidad y de color pueden variar de un país a otro.
- ⌘ Antes de usar la videocámara en el extranjero, compruebe lo siguiente:

Fuentes de potencia

- Esta videocámara se puede usar en cualquier país o región con el adaptador de CA que se suministra con ella, siempre que la corriente sea de 100V a 240V, 50/60 Hz.
- En caso necesario use una clavija adaptadora de CA, dependiendo del tipo de enchufe del lugar.

Sistemas de color

- Las imágenes grabadas se pueden ver en el visor. Sin embargo, para verlas en un televisor o para copiarlas con un videograbador, el televisor o el videograbador deberán ser compatibles con el sistema PAL y tener los conectores de audio/vídeo apropiados. De no ser así, posiblemente necesitará un adaptador.

● Países/Regiones con sistemas compatibles con PAL:

Alemania, Arabia Saudí, Australia, Austria, Bélgica, Bulgaria, CEI, China, Dinamarca, Egipto, España, Finlandia, Francia, Gran Bretaña, Grecia, Holanda, Hong Kong, Hungría, India, Irak, Irán, Kuwait, Libia, Malaisia, Mauricio, Noruega, República Checa, República de Eslovaquia, Rumania, Singapur, Siria, Suecia, Suiza, Tailandia, Túnez, etc.

● Países/Regiones con sistemas compatibles con NTSC:

América Central, Bahamas, Canadá, Corea, Estados Unidos, Filipinas, Japón, Méjico, Taiwán, etc.

Nota

Usted puede hacer grabaciones con su videocámara y ver las imágenes en la pantalla LCD en cualquier lugar del mundo.

Troubleshooting

Troubleshooting

- ⚠ Before contacting a service centre, perform the following simple checks. They may save you the time and expense of an unnecessary call.

Self Diagnosis Display

| Display | Blinking | Informs that... | Action |
|----------------------|----------|--|--|
| | slow | the battery pack is almost discharged. | Change to a charged one. |
| TAPE END! | slow | When the remaining time of the tape is about 2 minutes | Prepare a new one. |
| TAPE END! | no | the tape reached its end. | Change to a new one. |
| TAPE! | slow | there is no tape in camcorder. | Insert a tape. |
| PROTECTION! | slow | the tape is protected to record. | If you want to record, release the protection. |
| ▲...D L C R | slow | the camcorder has some mechanical fault. | 1. Eject the tape. 2. Set to OFF. 3. Detach the battery. 4. Reattach the battery. * If unresolved contact your local service representative. |
| | slow | moisture condensation has formed in the camcorder. | see below. |

Moisture Condensation

- ⚠ If the camcorder is brought directly from a cold place to a warm place, moisture may condense inside the camcorder, on the surface of the tape, or on the lens. In this condition, the tape may stick to the head drum and be damaged or the unit may not operate correctly.
To prevent possible damage under these circumstances, the camcorder is fitted with a moisture sensor.
- ⚠ If there is moisture inside the camcorder, (DEW) is displayed. If this happens, none of the functions except cassette ejection will work. Open the cassette compartment and remove the battery. Leave the camcorder for at least two hours in a dry warm room.

Problemas y soluciones

Problemas y soluciones

- ⚠ Antes de ponerse en contacto con el centro de servicio haga las siguientes comprobaciones. Es posible que le ahorren el tiempo y el coste de una llamada innecesaria.

Pantalla de autodiagnósticos

| Pantalla | Parpadeo | Indica que... | Solución |
|----------------------|----------|---|--|
| | Lento | a batería está casi descargada. | Reemplázela por una cargada. |
| TAPE END! | Lento | El tiempo restante de grabación es de unos 2 minutos. | Prepare una cinta nueva. |
| TAPE END! | No | La cinta ha llegado al final. | Cámbiela por una nueva. |
| TAPE! | Lento | No hay cinta en la videocámara. | Introduzca una cinta. |
| PROTECTION! | Lento | La cinta está protegida contra la grabación. | Si desea grabar, libere la protección. |
| ▲...D L C R | Lento | La videocámara tiene algún fallo mecánico. | 1. Saque la cinta. 2. Apague la videocámara. 3. Quite la batería. 4. Ponga de nuevo la batería. * Si no puede resolver el problema, póngase en contacto con el centro de servicio. |
| | Lento | Se ha condensado humedad en la videocámara. | Ver más abajo. |

Condensación de humedad

- ⚠ Si se lleva la videocámara directamente de un lugar frío a uno cálido, se puede condensar humedad dentro de ella, en la superficie de la cinta o en el objetivo. En estas condiciones la cinta puede adherirse a los cabezales y estropearse o puede que el aparato no funcione correctamente.
Para prevenir posibles daños bajo estas circunstancias la videocámara está dotada con un sensor de humedad.
- ⚠ Si hay humedad dentro de la videocámara, aparecerá en la pantalla la señal (DEW). Si esto sucede, ninguna de las funciones de la videocámara operará, excepto la de expulsión de la cinta. Abra el compartimiento del casete y quite la batería. Deje la videocámara durante al menos dos horas en un lugar seco y templado.

Troubleshooting

Self Diagnosis Display in M.REC/M.PLAY mode

| Display | Blinking | Informs that... | Action |
|------------------|----------|--|--|
| MEMORY STICK! | slow | There no Memory Stick in the camcorder. | Insert a Memory Stick. |
| MEMORY FULL! | slow | There is not enough memory to record. | Change to a new Memory Stick erase recorded image. |
| NO STORED IMAGE! | slow | There is no images recorded on the Memory Stick. | Record new images. |
| WRITE PROTECT! | slow | The Memory Stick is record protected. | Release the write protect tab on the Memory Stick. |
| PROTECT! | slow | When you try to delete to protected image. | Cancel the protect of image. |
| READ ERROR! | slow | The camera can not playback. | Format a Memory Stick or insert Memory Stick recorded on this camcorder. |
| WRITE ERROR! | slow | The camera can not record. | Format a Memory Stick or change to a new Memory Stick. |
| NOT FORMATTED! | slow | The Memory Stick or memory needs to format. | Format a Memory Stick. |
| NOW DELETE... | slow | When progressing FILE DELETE. | Wait until the end of deleting. |
| NOW FORMAT... | slow | When progressing MEMORY FORMAT. | Wait until the end of formatting. |
| NOW COPY... | slow | When progressing FILE COPY. | Wait until the end of copying. |

Problemas y soluciones

Pantalla de autodiagnósticos en las modalidades M. REC y M.PLAY

| Pantalla | Parpadeo | Indica que... | Solución |
|------------------|----------|---|--|
| MEMORY STICK! | Lento | No hay Memory Stick en la videocámara. | Inserte un Memory Stick. |
| MEMORY FULL! | Lento | No hay suficiente memoria para grabar. | Inserte un Memory Stick nuevo o borre imágenes grabadas. |
| NO STORED IMAGE! | Lento | No hay imágenes grabadas en el Memory Stick. | Grabe imágenes nuevas. |
| WRITE PROTECT! | Lento | El Memory Stick está protegido contra la grabación. | Suelte la pestaña de protección del Memory Stick. |
| PROTECT! | Lento | Cuando se trata de eliminar una imagen protegida. | Cancele la protección de la imagen. |
| READ ERROR! | Lento | La videocámara no reproduce las cintas. | Formatee el Memory Stick o inserte uno grabado. |
| WRITE ERROR! | Lento | La videocámara no graba. | Formatee el Memory Stick o inserte uno nuevo. |
| NOT FORMATTED! | Lento | El Memory Stick se tiene que formatear. | Formatee el Memory Stick. |
| NOW DELETE... | Lento | Cuando se está borrando un archivo. | Espere hasta el fin del borrado. |
| NOW FORMAT... | Lento | Cuando se está formateando la memoria. | Espere hasta que la memoria se acabe de formatear. |
| NOW COPY... | Lento | Cuando se está copiando un archivo. | Espere hasta que el archivo se acabe de copiar. |

Troubleshooting

⚠ If these instructions do not allow you to solve the problem, contact your nearest authorized service centre.

| Symptom | Explanation/Solution |
|--|---|
| You cannot switch the camcorder on. | Check the battery pack or the AC Power Adapter. |
| START/STOP button does not operate while recording. | Check the POWER switch is set to CAMERA. You have reached the end of the cassette. Check the record protection tab on the cassette. |
| The camcorder goes off automatically. | You have left the camcorder set to STBY for more than 5 minutes without using it. The battery pack is fully exhausted. |
| The battery pack is quickly exhausted. | The atmospheric temperature is too low. The battery pack has not been charged fully. The battery pack is completely dead, and cannot be recharged. Use another battery pack. |
| When you see a blue screen during playback. | The video heads may be dirty. Clean the head with a cleaning tape. |
| A vertical strip appears on the screen when recording a dark background. | The contrast between the subject and the background is too great for the camcorder to operate normally. Make the background bright to reduce the contrast or use the BLC function while you are recording brighter. |
| The image in the viewfinder is blurred. | The Viewfinder lens has not been adjusted. Adjust the viewfinder control lever until the indicators displayed on the viewfinder come into sharp focus. |
| Auto focus does not work. | Check the M.FOCUS menu. Auto focus does not work in the Manual Focus mode. |
| Play, FF or REW button does not work. | Check the POWER switch. Set the power switch to PLAYER. You have reached the beginning or end of the cassette. |
| When you see the broken block image during the RECORD SEARCH. | It is the characteristic of this camcorder and it is not a failure or defect. |

Problemas y soluciones

⚠ Si las siguientes instrucciones no le permiten solucionar el problema, póngase en contacto con un centro de servicio autorizado.

| Síntoma | Explicación/Solución |
|--|---|
| No es posible encender la videocámara. | Compruebe la batería o el adaptador de CA. |
| El botón START/STOP no funciona mientras se graba. | Compruebe que el interruptor esté ajustado en la posición CAMERA. Se ha llegado al final del casete. Compruebe la pestaña de protección contra la grabación del casete. |
| La videocámara se apaga automáticamente. | Ha dejado la videocámara en la posición STBY y sin usarla durante más de 5 minutos. La batería está completamente descargada. |
| La batería se descarga con mucha rapidez. | La temperatura ambiente es demasiado baja. La batería no se ha cargado por completo. La batería está completamente desgastada y no se puede recargar. Use otra batería. |
| Se ve una pantalla azul durante la reproducción. | Los cabezales de vídeo pueden estar sucios. Límpielos con una cinta de limpieza. |
| Aparece en la pantalla una línea vertical cuando se graba sobre un fondo oscuro. | El contraste entre el objeto y el fondo es demasiado para que la videocámara funcione normalmente. Ilumine el fondo para reducir el contraste o use la función BLC. |
| La imagen se ve borrosa en el visor . | No se ha ajustado la lente del visor. Desplace botón de ajuste del foco hasta que los indicadores se vean enfocados. |
| El sistema autofocus no funciona. | Compruebe el menú M.FOCUS. El autofocus no funciona en la modalidad de enfoque manual. |
| Los botones PLAY, FF o REW no funcionan. | Compruebe el interruptor. Ajustelo en la posición PLAYER. Ha llegado al principio o al final del casete. |
| Se ve una cuadrícula en la imagen durante RECORD SEARCH. | Esta circunstancia es normal. |

Specifications

Model name: VP-D82(i)/D83(i)/D85(i)/D87D(i)/D87(i)

| System | |
|------------------------|--|
| Video signal | PAL, CCIR standards |
| Video recording system | 2 rotary heads, Helical scanning system |
| Audio recording system | Rotary heads, PCM system |
| Usable cassette | Digital video tape (6.35mm width): Mini DV cassette |
| Tape speed | SP: approx. 18.83mm/s LP: approx. 12.57mm/s |
| Tape recording time | SP: 60 minutes (when using DVM 60), LP: 90 minutes (when using DVM 60) |
| FF/REW time | Approx. 180 sec. (using DVM60 tape) |
| Image device | CCD (Charge Coupled Device) |
| Lens | F1.4 10x(Optical), 400x(Digital) Electronic zoom lens |
| Filter diameter | Ø37 |
| LCD monitor/Viewfinder | |
| Size/dot number | 2.5inch/200,000 (VP-D82(i)/D83(i)/D87D(i) :112,000) |
| LCD monitor Method | TFT LCD |
| Viewfinder | VP-D87D/D87Di/D87/D87i : 0.44" colour LCD, VP-D82(i)/D83(i)/D85(i) : 0.24" B/W LCD |
| Connectors | |
| Video output | 1Vp-p (75Ω terminated) |
| S-video output | Y: 1Vp-p, 75Ω. C: 0.286Vp-p, 75Ω |
| Audio output | -7.5dBs (600Ω terminated) |
| DV input/output | VP-Dxxi: 4pin special in/out connector, VP-Dxx: out only |
| USB output | Mini-B type connector |
| External mic | Ø3.5 stereo |

| General | |
|-------------------------------|---|
| Power source | DC 8.4V, Lithium Ion Battery Pack 7.4V |
| Power source type | Lithium Ion Battery Pack, Power supply (100V~240V) 50/60Hz |
| Power consumption (Recording) | 5.2W(LCD), 3.9W(EVF) |
| Operating temperature | 0°~40°C (32°F~104°F) |
| Storage temperature | -20°C ~ 60°C (-4°F ~ 140°F) |
| External dimension | Length 178mm, Height 90mm, Width 63mm |
| Weight | 550g (Except for Lithium Ion Battery Pack and tape) |
| Built-in MIC | Omni-directional stereo condenser microphone |
| Remote control | Indoors: greater than 15m (straight line), Outdoors: greater than 5m (straight line) |

• These technical specifications and design may be changed without notice.

Especificaciones técnicas

Modelos VP-D82(i)/D83(i)/D85(i)/D87D(i)/D87(i)

| Sistema | |
|-------------------------------|---|
| Señal de vídeo | Estándares PAL, CCIR |
| Sistema de grabación de vídeo | 2 cabezales giratorios, sistema de exploración helicoidal |
| Sistema de grabación de audio | Cabezales giratorios, sistema PCM |
| Tipo de cinta | Cinta de vídeo digital (6,35mm de ancho): casete Mini DV |
| Velocidad de la cinta | SP: 18,83mm/s aprox. LP: 12,57mm/s aprox. |
| Tiempo de grabación | SP: 60 min. (si se usa una cinta DVM 60), LP: 90 min. (si se usa una cinta DVM 60) |
| Tiempo de FF/REW | 180 segundos aprox. (si se usa una cinta DVM 60) |
| Dispositivo de imagen | CCD (Dispositivo acoplado por carga) |
| Objetivo | Objetivo de zoom electrónico F1.4 10x (óptico), 400x (digital) |
| Diámetro del filtro | Diámetro: 37mm |
| Pantalla LCD/Visor | |
| Tamaño/número de puntos | 2,5 pulgadas/200.000 (VP-D82(i)/D83(i)/D87D(i) :112.000) |
| Método de la pantalla LCD | LCD TFT |
| Visor | VP-D87D/D87Di/D87/D87i: LCD en color, 0,44"; VP-D82(i)/D83(i)/D85(i): LCD en B/N, 0,24" |
| Conectores | |
| Salida de vídeo | 1Vp-p (75Ω) |
| Salida de S-vídeo | Y: 1Vp-p, 75Ω. C: 0,286Vp-p, 75Ω |
| Salida de audio | -7,5db (600Ω) |
| Entrada/salida de DV | VP-Dxxi: conector especial de entrada/salida de 4 patillas; VP-Dxx: sólo salida |
| Salida USB | Conector tipo Mini-B |
| Micrófono externo | Diámetro: 3,5 estéreo |

| Generales | |
|--------------------------------|---|
| Fuente de alimentación | CC 8,4V, batería de ion de litio 7,4V |
| Tipo de fuente de alimentación | Batería de ion de litio, fuente de alimentación (100V~240V) 50/60 Hz |
| Consumo (grabación) | 5,2W (LCD); 3,9W (Visor electrónico) |
| Temperatura de funcionamiento | 0°C~40°C (32°F~104°F) |
| Temperatura de almacenaje | -20°C~60°C (-4°F~140°F) |
| Dimensiones | Longitud: 178mm (7 pulgadas); altura: 90mm (3,54 pulgadas); ancho: 63mm (2,48 pulgadas) |
| Peso | 550g (1,21 libras) (sin batería y sin cinta) |
| Micrófono incorporado | Micrófono estéreo omnidireccional de condensador |
| Mando a distancia | En interiores: más de 15m (49 pies) (en línea recta), en exteriores: más de 5m (16,4 pies) (en línea recta) |

• Estas especificaciones técnicas y el diseño están sujetos a cambios sin previo aviso.

INDEX

| | |
|----------------------|--------|
| - A - | |
| Accessories | 12 |
| Audio dubbing | 65 |
| AUDIO MODE | 53 |
| - B - | |
| Battery Pack | 24 |
| BEEP | 39 |
| BLC | 63 |
| - C - | |
| Cassette | 27 |
| Cleaning | 96 |
| CLOCK SET | 37 |
| Connecting | 71 |
| CUSTOM Mode | 61 |
| CUSTOM.Q | 51 |
| - D - | |
| DATE/TIME | 55 |
| DC Cable | 23 |
| Deleting | 93 |
| DEMONSTRATION | 41 |
| DSE | 48 |
| DV | 76, 77 |
| - E - | |
| EASY Mode | 60 |
| Edit Search | 29 |
| EIS | 47 |
| EXPOSURE | 59 |
| - F - | |
| Fade | 64 |
| FLASH | 50 |
| Formatting | 94 |
| Frame advance | 73 |
| Functions Keys | 14 |
| - H - | |
| Hand Strap | 22 |
| - I - | |
| IEEE1394 | 76 |
| Image quality | 85 |

| | |
|----------------------|--------|
| - L - | |
| LCD | 30, 31 |
| - M - | |
| Memory Stick | 82, 86 |
| MF/AF | 62 |
| - O - | |
| OSD | 18, 19 |
| - P - | |
| PHOTO SEARCH | 67 |
| PROGRAM AE | 42 |
| Protection | 92 |
| - Q - | |
| Quick Menu | 57 |
| - R - | |
| REC MODE | 52 |
| REMOCON | 38 |
| Remote control | 17, 20 |
| - S - | |
| SHUTTER SPEED | 59 |
| Sound | 34 |
| Speaker | 34 |
| Still images | 88 |
| - T - | |
| TV DISPLAY | 56 |
| - U - | |
| USB | 78 |
| - V - | |
| Viewfinder | 30, 32 |
| - W - | |
| WHT. BALANCE | 44 |
| WIND CUT | 54 |
| - Z - | |
| ZERO MEMORY | 74 |
| Zoom | 45, 46 |

ÍNDICE ALFABÉTICO

| | |
|---|--------|
| - A - | |
| Accesorios | 12 |
| AJUSTE DEL RELOJ | 37 |
| Altavoz | 2 |
| Avance cuadro a cuadro | 73 |
| - B - | |
| Batería | 25 |
| Borrado | 93 |
| Botones de funciones | 14 |
| Búsqueda de fotografías (PHOTO SEARCH) | 67 |
| Búsqueda de grabación | 29 |
| - C - | |
| Cable CA | 23 |
| Calidad de la imagen | 85 |
| Casete | 27 |
| Compensación de la luz de fondo (BLC) | 63 |
| Conexiones | 71 |
| - D - | |
| DEMONSTRACIÓN | 41 |
| DV | 76, 77 |
| - E - | |
| Efectos especiales digitales (DSE) | 48 |
| ELIMINACIÓN DEL RUIDO DEL VIENTO | 54 |
| Empuñadura | 22 |
| Enfoque manual/automático (MF/AF) | 62 |
| EQUILIBRIO DEL BLANCO | 44 |
| Estabilizador electrónico de la imagen (EIS) | 47 |
| EXPOSICIÓN | 59 |
| - F - | |
| FECHA/HORA | 55 |
| FLASH | 50 |
| Formateado | 94 |

| | |
|---|--------|
| - I - | |
| IEEE1394 | 76 |
| Imágenes fijas | 88 |
| - L - | |
| Limpieza | 96 |
| - M - | |
| MANDO A DISTANCIA | 17, 20 |
| MEMORIA CERO | 74 |
| MEMORY STICK | 82, 86 |
| Menú rápido | 57 |
| Mezcla de audio | 65 |
| MODALIDAD AUDIO | 53 |
| Modalidad CUSTOM.Q | 61 |
| MODALIDAD DE GRABACIÓN | 52 |
| Modalidad personalizar (CUSTOM) | 51 |
| Modalidad SENCILLA | 60 |
| MONITOR DE TV | 56 |
| - P - | |
| Pantalla de cristal líquido (LCD) | 30, 31 |
| Presentación en pantalla (OSD) | 18, 19 |
| PROGRAMA AE | 42 |
| Protección | 92 |
| - S - | |
| Señal acústica (BEEP) | 39 |
| Sonido | 34 |
| - U - | |
| USB | 78 |
| - V - | |
| VELOCIDAD DEL OBTURADOR | 59 |
| Visor | 30, 32 |
| - Z - | |
| ZOOM | 45, 46 |

THIS CAMCORDER IS MANUFACTURED BY:



***Samsung Electronics' Internet Home Page**

| | |
|----------------|---|
| United Kingdom | http://www.samsungelectronics.co.uk |
| France | http://www.samsung.fr |
| Australia | http://www.samsung.com.au |
| Germany | http://www.samsung.de |
| Sweden | http://www.samsung.se |
| Poland | http://www.samsung.com.pl |
| Italia | http://www.samsung.it |
| Spain | http://www.samsung.es |

VIDEOCÁMARA FABRICADA POR:



***Samsung Electronics' Internet Home Page**

| | |
|----------------|---|
| United Kingdom | http://www.samsungelectronics.co.uk |
| France | http://www.samsung.fr |
| Australia | http://www.samsung.com.au |
| Germany | http://www.samsung.de |
| Sweden | http://www.samsung.se |
| Poland | http://www.samsung.com.pl |
| Italia | http://www.samsung.it |
| Spain | http://www.samsung.es |