

## Wichtigste Ausstattungsmerkmale

### SBS-Funktion

Die SBS-Funktion verstärkt die Bässe und verleiht dem Klangbild einen volleren Sound.

### Random-Funktion

Die Random-Funktion erlaubt Ihnen, alle Titel in zufälliger Reihenfolge abzuspielen.

### Album-Funktion

Die Album-Funktion erleichtert Ihnen das Durchsuchen der Alben und Auffinden Ihres Lieblingstitels anhand des Albumnamens, Liedtitels und Künstlers.

### ESP-Funktion

Die ESP-Funktion gewährleistet, dass die Wiedergabe des Gerätes auch bei Erschütterungen oder Stößen nicht unterbrochen wird (bis zu 120 Sekunden bei MP3 und 45 Sekunden bei einer CD).

### Last-Memory-Funktion

Die Last-Memory-Funktion ermöglicht Ihnen, einen Titel an einer beliebigen Stelle zu unterbrechen, und nach dem Wiedereinschalten des Gerätes exakt an dieser Stelle mit der Wiedergabe fortzufahren. Dies ist besonders praktisch, wenn Sie beim Musikhören z.B. durch das Telefon gestört werden.

### Was ist MP3?

MP3 steht für MPEG1 Layer 3, einem globalen Standard in der Audiosignalverdichtung. Mit MP3 lassen sich Klangdateien auf digitale Weise ohne Qualitätsverlust auf bis zu 1/12 ihrer ursprünglichen Größe komprimieren.

### Dateikompatibilität

- Dieses Gerät spielt Dateien mit der Endung \*.mp3, die im MP3 Format (MPEG1.Layer3) Format erzeugt worden sind.
- Außerdem spielt das Gerät Dateien mit der Endung \*.mp2, die im MP2 Format (MPEG1.Layer2) Format erzeugt wurden.

### How many MP3 files can a CD-R or CD-RW disc record?

- Die maximale Aufnahmekapazität einer CD-R oder CD-RW beträgt 680 MB. Normalerweise ist eine MP3-Datei ca. 4 MB groß, demnach passen bis zu 170 derartige Dateien auf eine einzige CD-R oder CD-RW.

## Inhaltsverzeichnis

Sicherheitshinweise	3
Knöpfe und Tasten	5
Bevor Sie das Gerät einschalten	9
• Das Gerät anschließen	9
• Gerät mit wiederaufladbaren Batterien betreiben (nicht mitgeliefert)	10
• Bevor Sie das Gerät einschalten	11
Wiedergabe einer CD	12
Wiedergabe einer MP3-CD	13
Skip/Search-Funktion	14
Mode Funktion	15
SBS/Last-Memory Funktion	16
ESP/Album Funktion	17
+10-Taste	17
Programmfunktion	19
• Das Programm bestätigen	20
• Den Programmablauf verändern	20
• Den Programmmodus abbrechen	20
Funktionen	21
Pflege des Geräts	22
Rat und Hilfe bei Problemen	23
Spezifikation	24



# Sicherheitshinweise

Halten Sie den CD-Player fern von Staub und anderen Verunreinigungen.



Das Gerät und die Fernbedienung nicht mit schweren Gegenständen bedecken.



Den CD-Player nicht im direkten Sonnenlicht oder in der Nähe einer Heizquelle aufbewahren oder betreiben.

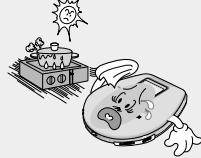

Legen Sie nur CDs (CD-R oder CD-RW) in dieses Gerät.

- Anderenfalls kann der CD-Player beschädigt werden.



Legen Sie keine MP3-CDs ein, die zerkratzt oder gebrochen sind.



Den CD-Player nicht auf unebene oder instabile Oberflächen legen.

- Anderenfalls kann die Funktion des Gerätes eingeschränkt sein.



Die Abtastlinse nicht berühren und nicht zerkratzen.

- Anderenfalls kann die Funktion des Gerätes eingeschränkt sein.



Den CD-Player nicht an staubigen oder feuchten Orten betreiben.



Versuchen Sie nicht, den CD-Player allein auseinander zu nehmen, zu verändern oder zu reparieren.

- Anderenfalls kann der CD-Player beschädigt werden.



## Ohrhörer

### Verkehrssicherheit

- Wenn Sie ein Fahrrad, ein Motorrad oder ein Fahrzeug im Straßenverkehr lenken, dürfen Sie die Ohrhörer nicht verwenden. Das ist gefährlich und in den meisten Ländern generell verboten. Auch als Fußgänger sollten Sie die Ohrhörer im Straßenverkehr nicht tragen, denn das Überqueren einer Kreuzung kann bei hoher Lautstärke sehr gefährlich sein.

### Schützen Sie Ihr Gehör

- Verwenden Sie die Ohrhörer niemals mit voller Lautstärke (Position High). Die medizinische Forschung zeigt, dass andauerndes Hören sehr lauter Musik zu bleibenden Schäden am Hörsystem führen können.
- Sollten Ihre Ohren anfangen zu klingen, reduzieren Sie die Lautstärke oder schalten Sie das Gerät ab.

**Warnung** : Verwenden Sie die Ohrhörer der anderen Gesellschafts niemals.

## Umwelthinweise

- Alle unnötigen Verpackungsmaterialien sind eingespart worden. Außerdem haben wir unser Möglichstes getan, damit die noch vorhandene Verpackung leicht in folgende drei Bestandteile zerlegt werden kann: Pappschachtel, PVC-Schaum und Polyethylen (Sichtfolie, Schutzfolie).
- Das Gerät selbst besteht ausschließlich aus Materialien, die von einer Spezialfirma separiert und vollständig recycelt werden können. Beachten Sie bitte auch die jeweiligen Richtlinien zur Entsorgung von Verpackungsmaterialien, verbrauchten Batterien und ausgedienten Geräten.

# Knöpfe und Tasten

## Am Gerät

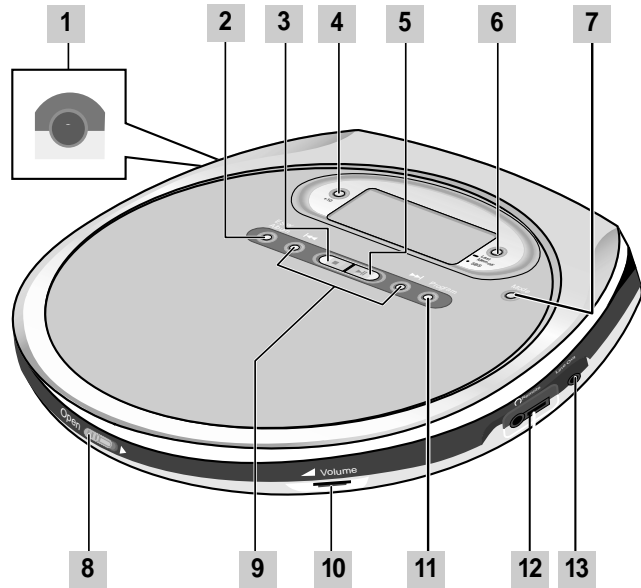

- |   |  |
|---|--|
| <ul style="list-style-type: none"> <li><b>1. Anschlussbuchse für Netzteil</b><br/>(siehe Seite 9)</li> <li><b>2. ESP/Album Taste</b><br/>(Siehe Seiten 17-18)</li> <li><b>3. Stop Taste</b></li> <li><b>4. Taste +10</b> (siehe Seite 17)</li> <li><b>5. Play/Pause Taste</b></li> <li><b>6. Last Memory/SBS Taste</b><br/>(siehe Seite 16)</li> <li><b>7. Modustaste</b> (siehe Seite 15)</li> </ul> | <ul style="list-style-type: none"> <li><b>8. OPEN -Schalter</b></li> <li><b>9. Skip/Search Taste</b><br/>(siehe Seite 14)</li> <li><b>10. Lautstärkeregler</b></li> <li><b>11. Programmtaste</b><br/>(siehe Seite 19-20)</li> <li><b>12. Ohrhörer-Anschlussbuchse</b><br/>(siehe Seite 9)</li> <li><b>13. Line-Out-Ausgangsbuchse</b><br/>(siehe Seite 9)</li> </ul> |
|---|--|

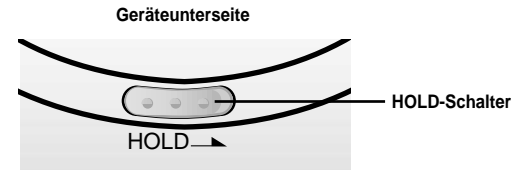

## Accessoires



5

Fernsteuerung

Ohrhörer

Netzteil

6

# Knöpfe und Tasten

## Fernsteuerung (RM-SM75)

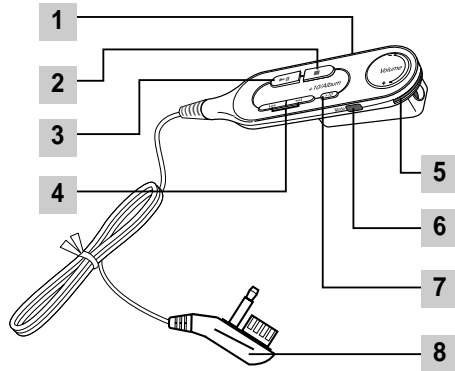

1. **HOLD-Taste** (siehe Seite 14)

2. **Stop-Taste**

3. **Play/Pause-Taste**

4. **Skip/Search**(◀◀ / ▶▶)-Taste  
(siehe Seite 14)

5. **Lautstärkeregler**

6. **Modustaste** (siehe Seite 15)

7. **+10/Album Taste** (siehe Seite 17)

8. **Geräteanschluss-Stecker**  
(siehe Seite 9)

## Anzeige

Die unten dargestellte Abbildung der Anzeige bezieht sich auf die Wiedergabe von MP3-CD.

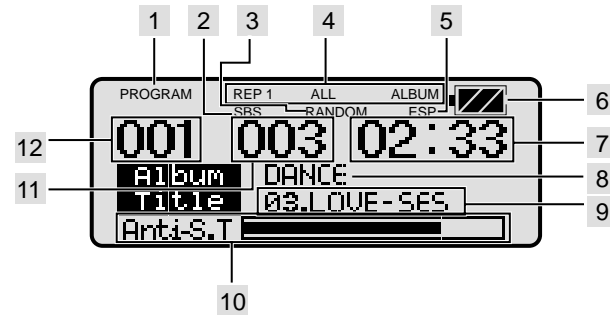

1. **Programmanzeige**

2. **SBS Anzeige**

3. **RANDOM-Anzeige**

4. **REPEAT-Anzeige**

5. **ESP Anzeige**

6. **Batteriezustandsanzeige**

7. **Spielzeitanzeige**

8. **Anzeige des Albumnamens**

9. **Titelanzeige (Liedtitel und Künstler)**

10. **Anti-S.T (Anti-Shock-Time)-  
Puffer-Anzeige**

11. **Anzeige der Titelnummer**

12. **Anzeige der Albumnummer**

# Bevor Sie das Gerät einschalten

## Das Gerät anschließen

### 1 Stecken Sie das Netzteil in die Eingangsbuchse am Gerät. Verbinden Sie jetzt das Netzteil mit der Steckdose.

- Nur das mitgelieferte Netzteil verwenden.
- Wenn Sie das Gerät für längere Zeit nicht benutzen, sollten Sie stets den Netzstecker aus der Steckdose ziehen.

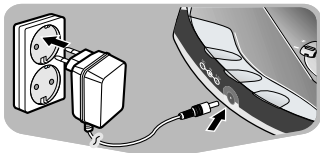

### 2 Verbinden Sie die Ohrhörer mit der LCD-Fernsteuerung.

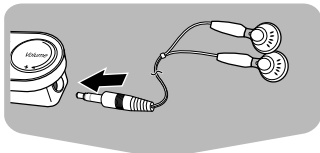

### 3 Stecken Sie den Ohrhörerstecker in das Gerät.

- Reduzieren Sie die Lautstärke an der Ohrhörersteuerung, wenn Sie die Lautstärke am Gerät hochregeln.

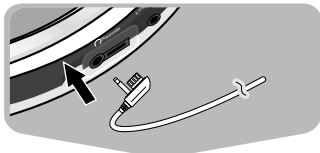

## Anschluss an ein externes Gerät (bei Bedarf)

\* Sie können Ihren CD-Player an die Buchse AUX IN eines externen Gerätes anschließen.

1. Reduzieren Sie die Lautstärke am externen Gerät.
2. Verbinden Sie die Buchse Line Out des CD-Players mit der Buchse Line In des externen Gerätes.
  - Ein Verbindungskabel für ein externes Gerät (nicht im Lieferumfang enthalten) ist ggf. erhältlich. Wenden Sie sich bitte an den nächsten Samsung-Electronics-Kundendienst.

## Gerät mit wiederaufladbaren Batterien betreiben (nicht mitgeliefert)



### 1 Entfernen Sie die Ummantelung für die Anschlussklemmen der wiederaufladbaren Batterie, bevor Sie mit dem Aufladen beginnen.

- Schälen Sie, wie in der Abbildung gezeigt, die Ummantelung auf einer Breite von 6 mm ab.
- Ansonsten kann der Aufladevorgang nicht ausgeführt werden.

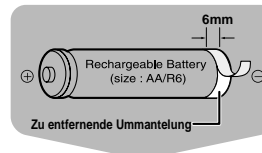

### 2 Drücken Sie in Batterie ins Batteriefach.

- Setzen Sie die Batterie in das Batteriefach ein.

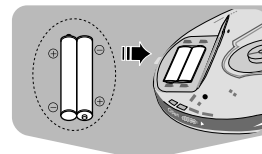

### 3 Stecken Sie das Netzteil in die Eingangsbuchse am Gerät.

- Der Ladevorgang der Akku-Batterien beginnt.

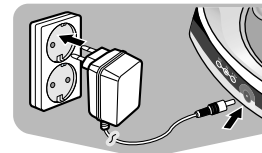

### Hinweis

- Zeit, bis die Batterie vollständig geladen ist: 10 Stunden
- Batteriedauer bei voller Ladung  
MP3-CD : max. 10 Stunden 30 Minuten  
CD : max. 12 Stunden

## Bevor Sie das Gerät einschalten

### Gerät mit Standard-Batterien betreiben

#### 1 Öffnen Sie das Batteriefach.

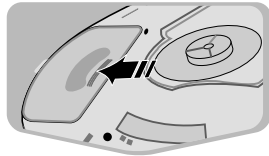

#### 2 Achten Sie dabei darauf, dass die richtige Anschlussposition (+/-) eingehalten wird. Entfernen Sie den Deckel.

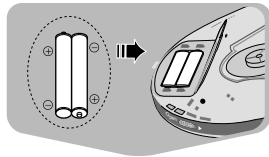

- Verwenden Sie zwei Batterien vom Typ AA mit 1,5 V.
- Verwenden Sie zwei Alkaline-Batterien. Mangan-Batterien haben ein geringeres Leistungsvermögen.



### Batterieleistungen (mit Alkaline Batterien)

- **MP3-CD** : max. 13 Stunden
- **CD (ohne ESP)**: max. 16 Stunden
- **CD (mit ESP)**: max. 14 Stunden 30 Minuten

### Die Batterien auswechseln

- Wechseln Sie die Batterien aus, wenn die Anzeige der verbleibenden Batterieleistung "  " aufleuchtet.
- Obwohl die Anzeige der Batterieleistung "  " aufleuchten kann, wenn die Batterien fast leer sind, wird die LCD-Fernsteuerung nicht mehr beleuchtet.
- Sollte "  " aufleuchten, schaltet der CD-Player den CD-ESP-ON-Modus automatisch ab, um die Batterien zu schonen.

### Warnung

- Mischen Sie niemals alte Batterien mit neuen.
- Entfernen Sie die Batterien aus dem Gerät, wenn Sie es längere Zeit nicht nutzen wollen.
- Entfernen Sie die Standardbatterien, wenn Sie das Netzteil benutzen.

11

## Wiedergabe einer CD

#### 1 Drücken Sie auf OPEN, um das CD-Fach zu öffnen. Legen Sie eine CD ein.

- Drücken Sie das CD-Fach zu.

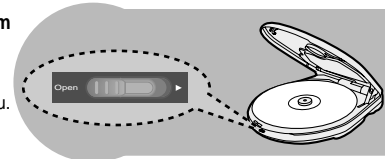

#### 2 Drücken Sie die Taste Play/Pause (▶||).

- Die CD wird untersucht, erkannt und abgespielt.

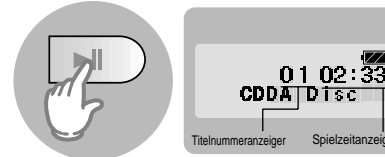

#### 3 Drücken Sie auf Stop (■), um die Wiedergabe zu beenden.

- Drücken Sie die Stop-Taste (■) erneut, um das

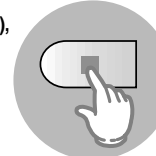

### Um die Wiedergabe vorübergehend zu unterbrechen

#### Drücken Sie die Taste Play/Pause (▶||).

- Die Wiedergabe wird solange angehalten.
- Drücken Sie die Taste Wiedergabe/Pause (▶||) erneut, um die Wiedergabe fortzusetzen.



12

## Wiedergabe einer MP3-CD

### 1 Drücken Sie am CD-Fach auf OPEN und legen Sie eine MP3-CD ein.

- Drücken Sie das CD-Fach zu.

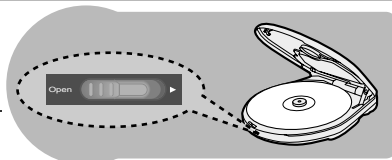

### 2 Drücken Sie die Taste Play/Pause (▶||).

- Die eingelegte MP3-CD wird für ca. 30-90 Sekunden abgetastet. Dann beginnt die Wiedergabe.

► Ihr CD-Player benötigt ein paar Augenblicke, um alle Titel auf der eingelegten MP3-CD abzutasten.

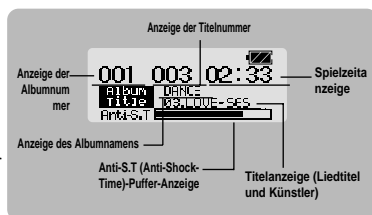

### 3 Drücken Sie auf Stop (■), um die Wiedergabe zu beenden.

- Drücken Sie die Stopp-Taste (■) nochmal, um das Gerät auszuschalten.

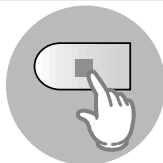

#### Hinweis

- Sobald Sie am CD-Fach auf OPEN drücken, wird die Wiedergabe beendet.

## Skip/Search-Funktion

### Skip

Drücken Sie die Tasten ◀◀ oder ▶▶ während der Wiedergabe einer CD und lassen Sie die Tasten wieder los.

- Drücken Sie auf ▶▶, um den nächsten Titel abzuspielen. Drücken Sie auf ◀◀, um den derzeit abgespielten Titel erneut abzuspielen. (Zum Wiederholen des vorherigen Titels diese Taste zweimal kurz nacheinander drücken ◀◀.)
- Drücken Sie auf ▶▶, während sich das Gerät im "Stop"-Modus (keine laufende Wiedergabe) befindet. Titel Nummer 2 wird wiedergegeben. Drücken Sie auf ◀◀, um den vorherigen Titel abzuspielen.

#### Am Gerät

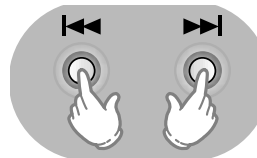

#### Fernsteuerung

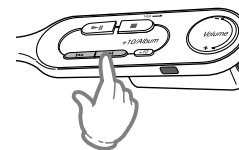

### Search

Drücken Sie die Taste ◀◀ oder ▶▶ während der Wiedergabe einer CD kurz.

- Drücken Sie die Taste ◀◀ oder ▶▶ und halten Sie diese gedrückt. Die CD wird dann im Modus schnelles Vorspulen oder schnelles Rückspulen wiedergegeben.
- Lassen Sie die Taste wieder los, wenn Sie in den normalen Wiedergabemodus zurückkehren möchten.

### Hold Funktion

- Alle Tastenfunktionen des CD-Players sind im Modus HALTEN nicht verfügbar (auf der Anzeige blinkt dann "HOLD").
- Die HOLD Funktion können Sie zum Beispiel als Tastensperre verwenden, wenn Sie den CD-Player in einer Tasche transportieren. Wenn Sie das Gerät gerade nicht benutzen, bewahrt Sie die HOLD Funktion auch davor, dass sich das Gerät durch einen unbeabsichtigten Tastendruck einschaltet und so die Batterien verbraucht werden.
- Die Fernsteuerung kann auch bedient werden, wenn die Hold-Funktion des Gerätes aktiv ist.
- Das Gerät kann auch bedient werden, wenn die Hold-Funktion der Fernsteuerung aktiv ist.

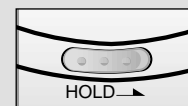

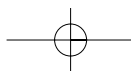

# Mode Funktion

Drücken Sie die Modustaste kurz, um die Wiederholungsfunktion zu aktivieren oder halten Sie die Taste länger gedrückt, um die Random-Funktion aufzurufen.

## Repeat Funktion

**Drücken Sie die Modustaste.**

- Jedes Mal, wenn die Taste gedrückt wird, werden **REP1**, **REP ALBUM** und **REP ALL** gewählt. (Der REP-ALBUM-Modus funktioniert nur bei MP3-CDs, die Alben enthalten.)

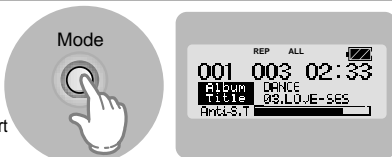

<b>REP1</b>	erlaubt Ihnen, den derzeit abgespielten Titel zu wiederholen.
<b>REP ALBUM</b> (nur MP3-CDs)	erlaubt Ihnen, alle Titel des derzeit abgespielten Albums zu wiederholen.
<b>REP ALL</b>	erlaubt Ihnen, die ganze CD nochmals abzuspielen, sobald die Wiedergabe beendet ist.

## Random Funktion

**Halten Sie die Modustaste gedrückt.**

- Alle Titel der eingelegten CD werden jetzt in zufälliger Reihenfolge abgespielt.
- Zum Beenden der Zufallswiedergabe drücken Sie noch einmal auf diese Taste oder auf Stop (■).

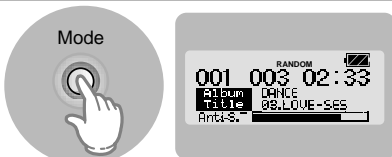

# SBS/Last-Memory Funktion

Drücken Sie die Memory/SBS Taste kurz, um die SBS Funktion zu aktivieren oder halten Sie die Taste länger gedrückt, um die Last-Memory Funktion aufzurufen.

## SBS (Super Bass Sound) Funktion

Mit dieser Funktion lässt sich Ihr Hörgenuss durch die dynamische Wiedergabe tiefer Töne, wie Schlagzeugrhythmen oder Pferdegalopp, steigern.

**Drücken Sie die SBS-Taste.**

- Jedes Mal, wenn Sie die Last-Memory/SBS-Taste drücken, wird SBS abwechselnd ein- und ausgeschaltet.

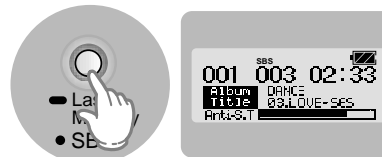

## Last Memory Funktion

\*Diese Funktion ist nur bei einer eingelegten MP3-CD verfügbar.

Wird die MP3-CD-Wiedergabe erneut gewählt, nachdem Ihr CD-Player die Wiedergabe beendet hat oder ausgeschaltet wurde, ermöglicht Ihnen diese Funktion die Wiedergabe vom Beginn des Titels, den Sie zuletzt gehört haben.

- Halten Sie die Last-Memory/SBS-Taste gedrückt. Jedes Mal, wenn Sie die Taste gedrückt halten, wechselt die Auswahl zwischen "On Last.M" und "Off Last.M".

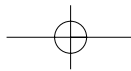
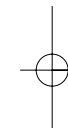
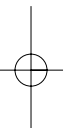
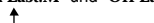
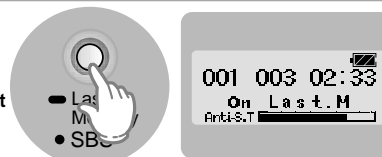



# ESP/Album Funktion

## ESP (Electronic Skip Protection) Funktion

ESP verhindert, dass die CD-Wiedergabe durch Erschütterungen und Stöße unterbrochen wird.

### Drücken Sie die ESP/Album Taste.

•Bei der Wiedergabe von CDs: Drücken Sie die ESP/Album-Taste, um diese Funktion ein- und auszuschalten.

(Bei der Wiedergabe einer MP3-CD ist die ESP

Funktion immer eingeschaltet und kann nicht deaktiviert werden)

•Der CD-Player speichert bis zu 120 Sekunden MP3- und 45 Sekunden Audio-CD-Daten in einem Puffer zwischen; daher werden auch bei einer Unterbrechung des Datenflusses Daten aus dem Puffer gelesen, so dass das Tonsignal ungestört bleibt.

•Beim Musikhören wird der Anti-S.T (Anti-Shock-Time)-Puffer automatisch aktualisiert.

ESP/  
Album



## +10-Taste

### Am Gerät Drücken Sie die +10-Taste.



•Drücken Sie bei der Wiedergabe einer CD auf die Taste +10. Die Wiedergabe springt zum zehnten Titel nach dem derzeit abgespielten Titel.

Wenn Sie zum Beispiel bei der Wiedergabe von Titel Nummer 15 zu Titel Nummer 43 gelangen wollen, drücken Sie dreimal auf +10 und dann dreimal auf ►►.

•Wiedergabe einer MP3-CD : Halten Sie die ESP/Album-Taste länger gedrückt, um den **Album Off**-Modus auszuwählen. Die Taste ist jetzt als +10-Taste aktiviert.

### Fernsteuerung Drücken Sie die +10/Album-Taste.

•MP3-CD-Wiedergabe : Standardmäßig wird die Taste der Album-Funktion aktiviert. Um "Album Off" (Album Aus) zu wählen, halten Sie die Taste länger gedrückt. Die Taste ist jetzt als +10-Taste aktiviert.

•CD-Wiedergabe : Die Taste wird nur als +10-Taste aktiviert.

## Album Funktion

•Diese Funktion ist nur bei einer eingelegten MP3-CD verfügbar. Die Albumfunktion erleichtert und beschleunigt die Wiedergabe von bestimmten Alb en/Verzeichnissen auf MP3-CDs.



### Am Gerät

#### Drücken Sie die ESP/Album-Taste.

•So gelangen Sie zum nächsten Album. Beispielsweise können Sie während der Wiedergabe des ersten Albums auf die ESP/Album-Taste drücken, um zum Anfang des ersten Titels des zweiten Albums zu gelangen.



•Dieser CD-Player ist mit einer grafischen LCD-Anzeige ausgestattet, die Englisch unterstützt.

•Die in der Datei enthaltenen Zusatzinformationen werden, sofern vorhanden, angezeigt. Andernfalls erscheint nur der Dateiname.

•Wenn Sie Ihre eigenen MP3-CDs schreiben, empfehlen wir, sowohl für die Dateizusatzinformationen als auch für den Dateinamen Englisch zu benutzen.

•Andere Sprachen als Englisch werden mit einem Sternchen "\*" gekennzeichnet.

#### Halten Sie die ESP/Album-Taste länger gedrückt.

•Jedes Mal, wenn Sie die Taste drücken, kann zwischen "On Album" und "Off Album"

(Album EIN und Album AUS) gewählt werden.

ESP/  
Album



•Wurde "Off Album" (Album AUS) ausgewählt, wechselt die Album-Abspielliste zur entsprechenden Titel-Abspielliste.

### Hinweis

•Die Album Funktion lässt sich nur bei MP3-CDs verwenden, die entsprechend als Album erzeugt wurden.

•Ist eine Datei beschädigt und kann nicht erkannt werden, springt das Gerät zur nächsten. In ähnlicher Weise wird mit allen anderen Dateien verfahren, die nicht erkannt werden können.

# Programmfunktion

Sie können bis zu 30 Titel Ihrer Lieblingsmusik speichern.

Beispiel: Sie wollen Titel Nummer 15 als Programmnummer 1 speichern

- 1** Drücken Sie im Stopp-Modus die Programmtaste am Gerät.

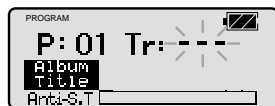

- 2** Benutzen Sie die **◀◀** oder **▶▶** oder **+10**-Taste zur Auswahl des gewünschten Titels.



- 3** Drücken Sie die Programmtaste.

- Titel Nummer 15 wird unter der Programmnummer 1 gespeichert, der nächste Titel entsprechend unter Programmnummer 2.
- Sie können dann die Programmierung der gewünschten Titel fortsetzen.

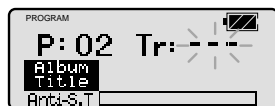

- 4** Drücken Sie **▶||** (Play/Pause-Taste), wenn Sie das Programmieren beendet haben.



## Die Programmwiedergabe stoppen

- Drücken Sie die Stopp (■)-Taste.
  - Auf der Anzeige erscheinen sowohl die Gesamtanzahl der programmierten Titel als auch die Gesamtanzahl der Titel auf der CD.
- 19 • Drücken Sie die **▶||** (Play/Pause)-Taste, um mit der Programmwiedergabe fortzufahren.

## Das Programm bestätigen



- Drücken Sie die Programmtaste im Stopp-Modus.
- Jedes Mal, wenn die Taste gedrückt wird, erscheinen die Titelnummern entsprechend ihrer Programmfolge auf der Anzeige.



## Den Programmablauf verändern

- Um die programmierten Titel während der Programmbestätigung zu verändern, benutzen Sie **◀◀** oder **▶▶** zur Auswahl des Titels, der geändert werden soll.
- Drücken Sie die Programmtaste, um neue Titel hinzuzufügen.

## Den Programmmodus abbrechen

- Drücken Sie die Stopp (■)-Taste zweimal. Der Programmmodus kann auch abgebrochen werden, wenn während der Programmierung das CD-Fach des Gerätes geöffnet wird.

### Warnung

- Wird während der Programmierung für ca. 15 Sekunden keine Eingabe vorgenommen, schaltet sich der CD-Player automatisch aus, um die Batterien zu schonen.

# Funktionen

## Abspielfolge von Alben und Titeln

- Bei Windows Explorer Anzeige.
- Die Pfeile zeigen die Abspielfolge der Alben und Titel an.
- Alben mit .jpg, .wav oder .doc Dateien werden übersprungen, denn sie stellen keine Audiodatei dar.

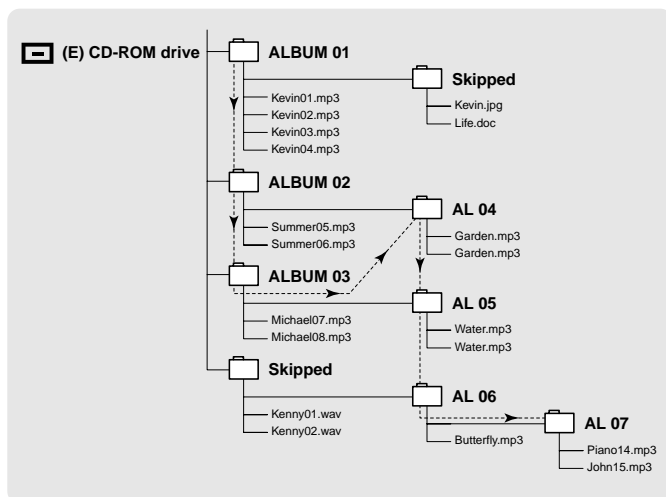

# Pflege des Geräts

## Pflege von CDs

Verschmutzte CDs am besten mit einer neutralen Seifenlösung reinigen und anschließend mit einem sauberen trockenen Tuch von der Mitte nach außen trockenreiben.

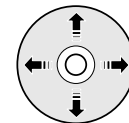

## CDs richtig anfassen

Eine CD immer an ihren Außenkanten anfassen und nicht die Unterseite berühren.



## Bringen Sie keine Aufkleber auf der Reflektionsschicht (in Regenbogenfarben schillernde Seite) der CD an.

Schreiben Sie nicht mit Kugelschreiber oder Bleistift auf die Beschriftungsseite (bedruckt) der CD.



## Diesen CD-Player nicht mit Schallplatten- oder Antistatikspray reinigen. Verwenden Sie auch keine flüchtigen Chemikalien wie Benzol oder Verdünnungsmittel.

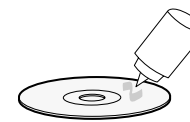

## Rat und Hilfe bei Problemen

### Problem

### Bitte überprüfen

<b>Gerät bekommt keinen Strom.</b>	<ul style="list-style-type: none"> <li>Ist die Batterie richtig eingesetzt (+/-)?</li> <li>Ist die Batterie leer?</li> <li>Ist das Netzteil richtig angeschlossen?</li> <li>Ist das CD-Fach offen ?</li> </ul>
<b>Die Wiedergabe funktioniert nicht.</b>	<ul style="list-style-type: none"> <li>Ist die CD richtig eingelegt?</li> <li>Ist die CD beschädigt oder verformt?</li> <li>Befindet sich das Gerät im Modus HALTEN ?</li> <li>Wurde das Gerät kürzlich starken Temperaturschwankungen ausgesetzt? Auf der Abtastlinse könnte sich vorübergehend Kondenswasser gesammelt haben. Warten Sie, bis der Niederschlag auf der Linse verdunstet und legen Sie den CD-Player dazu an einen Platz mit Raumtemperatur.</li> </ul>
<b>Die Ohrhörer funktionieren nicht.</b>	<ul style="list-style-type: none"> <li>Steht die Lautstärkesteuerung der Ohrhörer auf Minimum ?</li> <li>Sind die Ohrhörer richtig am Gerät eingesteckt?</li> </ul>
<b>Die Wiedergabe ist unvollständig oder ein Titel wurde übersprungen.</b>	<ul style="list-style-type: none"> <li>War das Gerät starken Erschütterungen ausgesetzt?</li> <li>Gibt es Verschmutzungen wie Kratzer oder Fingerabdrücke auf der CD?</li> </ul>
<b>Einige der auf der eingelegten CD enthaltenen MP3 Dateien wurden nicht erkannt und auch nicht abgespielt.</b>	<ul style="list-style-type: none"> <li>Überprüfen Sie, ob die unlesbaren Dateien auf Ihrem PC auch wirklich die Dateiendung .mp3 haben.</li> </ul>

## Spezifikation

<b>Frequenzbereich</b>	20Hz ~ 20KHz
<b>Signal/Rauschabstand</b>	85dB
<b>Kanaltrennung</b>	75dB, 1kHz, 0dB
<b>Absolute Klangverzerrung</b>	0.08%
<b>D/A Umwandlung</b>	1 Bit 4fach OVER SAMPLING
<b>Ohrhörerleistung</b>	300mV(RMS), 5.5mW/CH
<b>Line Out Ausgabeleistung</b>	290mV(RMS)
<b>Unterstützte Bit Rate</b>	Bei Wiedergabe : 32~322kbps Sampling-Frequenz : 44.1KHz
<b>Mögliche CD-Durchmesser</b>	120mm, 80mm
<b>Abmessungen des Geräts in mm</b>	130(W) X 29.8(H) X 141.5(D)



### Dateikompatibilität

- Dieses Gerät spielt Dateien mit der Endung \*.mp3, die im MP3 Format (MPEG1.Layer3) Format erzeugt worden sind.
- Außerdem spielt das Gerät Dateien mit der Endung \*.mp2, die im MP2 Format (MPEG1.Layer2) Format erzeugt wurden.

### Wie viele MP3 Dateien passen auf eine CD-R oder CD-RW ?

- Die maximale Aufnahmekapazität einer CD-R oder CD-RW beträgt 680 MB. Normalerweise ist eine MP3-Datei ca. 4 MB groß, demnach passen bis zu 170 derartige Dateien auf eine einzige CD-R oder CD-RW.



# Tragbarer MP3- CD-Player MCD-SM55

## Bedienungsanleitung



AH68-01007C