



# Główne funkcje



## Odtwarzanie MP3-CD, CD-R/RW

Można odtwarzać płyty CD z plikami MP3 i płyty audio CD-R lub CD-RW.



## Zabezpieczenie antywstrząsowe

Nawet jeżeli odtwarzacz zostanie uderzony lub wstrząśnięty podczas odtwarzania płyty CD, płyta nie przeskoczy i będzie normalnie odtwarzana.



## Klawisz + 10

Jedna płyta MP3-CD może zawierać ponad 100 plików z muzyką. Niniejszy klawisz używany jest do pomijania utworów co 10 numerów w celu szybszego odnalezieniażądanego utworu.

## Co to jest MP-3?

MP3 oznacza MPEG1 3- warstwowy, światowy standard technologii kompresji sygnału audio. Używa on cyfrowej technologii do kompresji oryginalnego sygnału dźwiękowego w 12-krotnie krótszym czasie bez utraty jakości dźwięku.

## Kompatybilność plików

- Urządzenie będzie odtwarzało pliki utworzone w formacie MP3 (Mpeg1.3-warstwowy) z \*.mp3 jako rozszerzeniem
- Pliki utworzone w formacie MP2 (Mpeg1.2-warstwowy) z \*.mp2 jako rozszerzeniem również mogą być odtwarzane.

## Ile plików MP3 może być nagrane na płycie CD-R lub CD-RW?

- Maksymalna pojemność jednej płyty CD-R lub CD-RW wynosi 680 MB. Zwykle pojemność jednego pliku MP3 wynosi 4MB, więc na takiej płycie może być nagrane około 170 plików.



# Spis treści



Instrukcje bezpieczeństwa .....	3
Przyciski i obsługa .....	5
Przygotowanie urządzenia do używania .....	9
Podłączanie .....	9
Używanie akumulatorów .....	10
Używanie standardowych baterii .....	11
Używanie zestawu akumulatorowego .....	12
Odtwarzanie płyty CD .....	13
Odtwarzanie płyty MP3-CD .....	14
Funkcje .....	15
● Pomijanie .....	15
● Wyszukiwanie .....	15
● Funkcja powtarzania odtwarzania .....	16
● Funkcja odtwarzania w przypadkowej kolejności ..	16
● Funkcja SBS .....	17
● Funkcja ESP .....	17
● Funkcja zapamiętania ostatniego odtwarzanego utworu .....	18
● Funkcja Album .....	19
Utrzymywanie i konserwacja urządzenia .....	21
Rozwiązywanie prostych problemów .....	22
Dane techniczne .....	23

# Instrukcje bezpieczeństwa

Nie pozwalaj na zakurzenie lub kontakt odtwarzacza CD z innymi zanieczyszczeniami.



Nie pozwól aby urządzenie bądź pilot było narażone na ucisk czy obciążenie.



Nie pozostawiaj swego odtwarzacza CD wystawionego na bezpośrednie działanie promieni słonecznych lub w pobliżu źródeł gorąca.



Nie wkładaj do odtwarzacza innych płyt niż CD (CD-R lub CD-RW).

- Takie działanie może uszkodzić Twój odtwarzacz CD.



Nie używaj polamanych lub zarysowanych płyt CD-MP3.



Nie używaj odtwarzacza CD na nierównych lub niestabilnych powierzchniach.

- W takim przypadku Twój odtwarzacz CD może nie działać prawidłowo.



Nie dotykaj soczewki palcami i nie zarysuj jej.

- W takim przypadku Twój odtwarzacz CD może nie działać prawidłowo.



Nie umieszczaj odtwarzacza CD w zakurzonej lub wilgotnym miejscu.



Nie rozbieraj na części, nie naprawiaj i nie modyfikuj Twój odtwarzacz CD.

- Takie działanie może uszkodzić Twój odtwarzacz CD.



## Słuchawki

### Bezpieczeństwo w drodze

- Nie używaj słuchawek podczas jazdy na rowerze, kierując jakimkolwiek pojazdem mechanicznym lub samochodem. Jest to bardzo niebezpieczne i w niektórych regionach niezgodne z prawem. Niebezpieczne jest używanie słuchawek z wysoką głośnością w czasie przechodzenia przez ulicę.

### Aby chronić słuch

- Nie używaj słuchawek przy zbyt wysokim poziomie głośności. Badania medyczne wykazały, że długotrwałe zbyt głośne słuchanie muzyki jest szkodliwe dla słuchu.
- Jeżeli doświadczysz „dzwonienia” w uszach, zmniejsz głośność lub zatrzymaj odtwarzanie.

## Informacje dotyczące środowiska

- Wszystkie zbędne materiały stanowiące opakowanie urządzenia zostały wyeliminowane. Zrobiliśmy maksymalnie wszystko, co było możliwe, aby stworzyć opakowanie łatwe do podzielenia na trzy materiały: karton (pudełko), pianka polistyrenowa (wkładki osłaniające), polietylen (torby, arkusze opakowania).
- Twój zestaw złożony jest z materiałów, które mogą być przetworzone i rozłożone przez wyspecjalizowane przedsiębiorstwa. Prosimy o przestrzeganie lokalnych regulacji prawnych, dotyczących pozbywania się materiałów opakowania, zużytych baterii i starego sprzętu.

# Przyciski i obsługa

## Jednostka główna

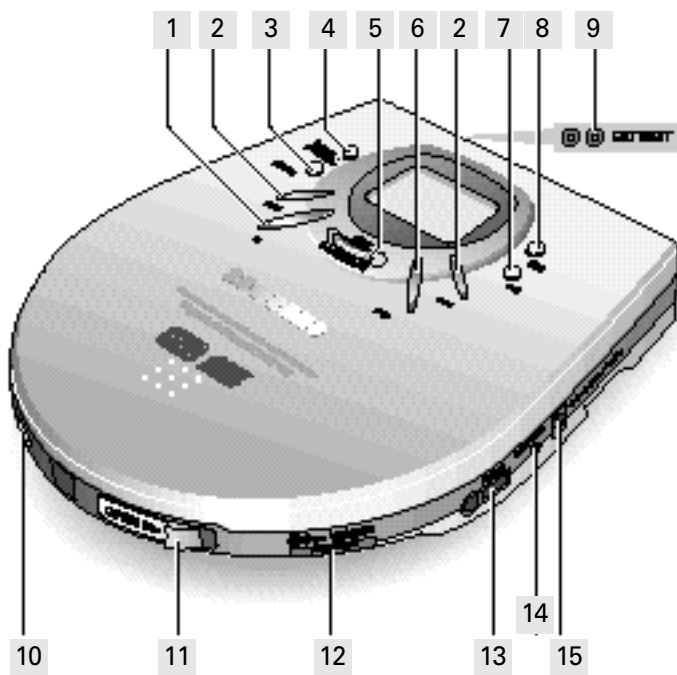

- |   |  |
|---|--|
| <p><b>1. Przycisk Stop ( ■ )</b></p>  | <p><b>9. Gniazdo podłączeniowe Jack zestawu baterii. (Patrz strona 12.)</b></p>                                    |
| <p><b>2. Przycisk Pomijania/Przeszukiwania ( ⏮ / ⏭ )</b></p>  | <p><b>10. Przycisk HOLD (Patrz strona 18.)</b><br/>Włączona funkcja Hold blokuje działanie przycisków obsługi.</p> |
| <p><b>3. Przycisk Album (Patrz strona 19.)</b><br/>Wciśnij ten przycisk aby wybrać utwory MP3 z albumu jako pojedynczej jednostki</p>   | <p><b>11. Przycisk otwierania kieszeni odtwarzacza OPEN</b></p>  |
| <p><b>4. Przycisk Repeat/Random (patrz strona 16.)</b><br/>Wciśnij i zwolnij jeżeli chcesz powtórzyć odtwarzanie bieżącego utworu. Wciśnij i przytrzymaj wciśnięty przez chwilę jeżeli chcesz słuchać nagrań w przypadkowej kolejności.</p> | <p><b>12. Pokrętko sterowania głośnością</b></p>   |
| <p><b>5. Przycisk Esp/Last Memory (Patrz strona 17–18.)</b><br/>Ten przycisk pozwala na kontynuowanie normalnego odtwarzania CD nawet w przypadku uderzenia czy wstrząsu urządzenia.</p>  | <p><b>13. Gniazdo słuchawkowe jack (Patrz strona 9.)</b></p>   |
| <p><b>6. Przycisk Odtwarzania/Pauzy PLAY/PAUSE ( ▶    )</b></p>   | <p><b>14. Gniazdo wyjściowe Line Out typu jack (Patrz strona 9.)</b></p>   |
| <p><b>7. Przycisk +10 (Patrz strona 15.)</b><br/>Ten przycisk pozwala na pominięcie za każdym wciśnięciem 10 utworów.</p>   | <p><b>15. Gniazdo zasilania typu jack (Patrz strona 9.)</b><br/>Podłączenie zasilacza prądem zmiennym.</p>         |
| <p><b>8. Przycisk Systemu Super Bass SBS (Patrz strona 17.)</b><br/>Przycisk włącza bardziej realne i dynamiczne dźwięki niskich tonów.</p>   |  |

# Przyciski i obsługa

## Wyświetlacz

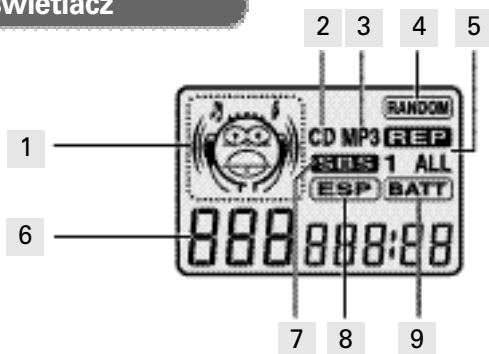

1. Wskaźnik działania.
2. Pojawia się, kiedy płyta CD jest włożona do odtwarzacza.
3. Pojawia się, kiedy płyta MP3-CD jest włożona do odtwarzacza.
4. Pojawia się, kiedy utwory są odtwarzane w kolejności przypadkowej.
5. Pojawia się, kiedy jeden lub wszystkie utwory są odtwarzane powtarzalnie.
6. Wyświetlają się informacje o numerze albumu, numerze utworu i czasie odtwarzania.
7. Wskaźnik włączonej funkcji SBS.
8. Wskaźnik włączonej funkcji ESP.
9. Wskaźnik ostrzeżenia o konieczności wymiany baterii (Jeżeli bateria jest całkowicie rozładowana, wskaźnik zacznie migać.)

Solty

Wyświetla się kiedy jest włożona niekompatybilna płyta MP3-CD.

Hold

Miga, kiedy zostanie wciśnięty jakikolwiek przycisk gdy jest włączona funkcja HOLD.

LAST

Kiedy jest wybrana funkcja Last Memory, na wyświetlaczu pojawi się napis ON. Kiedy funkcja jest wyłączona, pojawi się napis OFF. (Pojawia się tylko gdy włożona jest płyta typu MP3-CD)

## Aksesoria

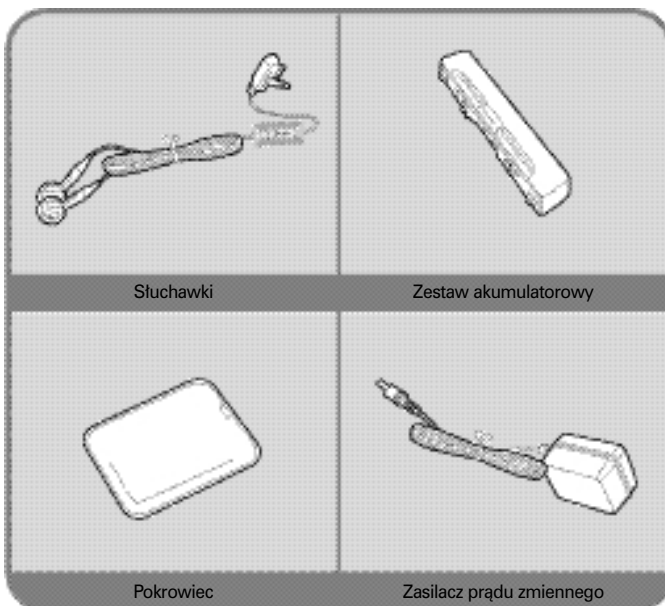



# Przygotowanie urządzenia do używania

## Podłączanie

**1** Podłącz zasilacz prądu zmiennego do wejściowego gniazda zasilania typu jack. Następnie podłącz wtyczkę zasilania zasilacza prądu zmiennego do gniazda ściennego.

- Używaj tylko zasilacza prądu zmiennego dostarczonego z niniejszym produktem.
- ⚠ Jeżeli nie używasz niniejszego urządzenia, odłącz zasilacz prądu zmiennego od gniazda ściennego zasilania prądem zmiennym.

**2** Podłącz wtyczkę słuchawek do jednostki głównej.

- Zmniejsz głośność na pilocie słuchawek kiedy zwiększasz głośność za pomocą pokrętła na głównej jednostce.



### Podłączanie do urządzenia zewnętrznego

⚠ Twój odtwarzacz CD może być podłączany do gniazda wejściowego AUX IN urządzeń zewnętrznych audio.

**1. Zmniejsz głośność urządzenia zewnętrznego.**

**2. Połącz gniazdo wyjściowe Line Out do gniazda wejściowego typu jack urządzenia zewnętrznego.**

- Aby nabyć kabel podłączeniowy, skontaktuj się z najbliższym sklepem ze sprzętem RTV lub centrum serwisowym Samsunga.

## Używanie akumulatorów (nie dostarczone)

### 1 Przed rozpoczęciem ładowania oderwij pasek pokrywający koniec akumulatora.

- Za pomocą noża, (patrz rysunek) odetnij z ujemnego (-) końca baterii pasek osłonki o szerokości 6mm.
- ➡ Jeżeli osłonka nie zostanie usunięta, akumulatory nie będą się ładowały.



### 2 Włóż akumulatory do przedziału baterii.

- Dokładnie sprawdź właściwe umiejscowienie dodatnich i ujemnych biegunów baterii.

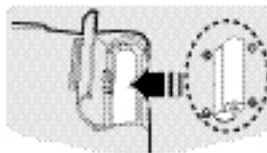

### 3 Podłącz zasilacz prądu zmiennego do gniazda ściennego sieci i wejścia zasilania typu jack.

- Ładowanie akumulatorów rozpocznie się.



- Czas całkowitego naładowania akumulatorów: 6 godzin
- Czas działania całkowicie naładowanych akumulatorów MP3-CD (Kiedy ESP jest włączona): 2 godziny i 40 minut CD (Kiedy ESP jest wyłączona): 6 godzin

# Przygotowanie urządzenia do używania

## Używanie standardowych baterii

- 1 Otwórz pokrywę przedziału baterii.

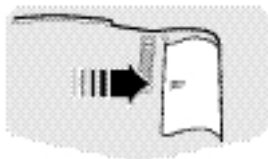

- 2 Dokładnie sprawdź właściwe umiejscowienie dodatnich i ujemnych biegunów baterii.

- Używaj baterii typu AAA 1.5V.
- Używaj baterii alkalicznych. Baterie manganowe działają krócej.

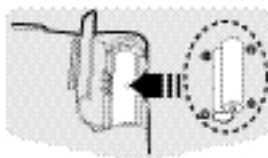

## Czasy działania baterii (dla baterii alkalicznych)

	Jednostka główna	Jednostka główna + zestaw akumulatorowy (Typ „AAA”) (Typ „AA”)
MP3-CD (kiedy ESP jest włączona)	2 godziny 40 minut	11 godzin
CD (kiedy ESP jest wyłączona)	6 godzin	22 godziny

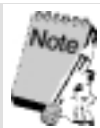

- Nie ładuj baterii standardowych.
- Nie mieszaj ze sobą baterii nowych i używanych.
- Wyjmij baterie, jeżeli nie będziesz ich używał przez dłuższy czas.
- Wyjmij baterie, jeżeli korzystasz z zasilacza prądu zmiennego.

## Używanie zestawu akumulatorowego

- 1** Otwórz pokrywę przedziału baterii.

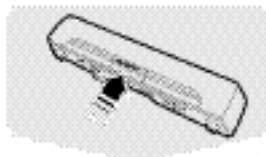

- 2** Dokładnie sprawdź właściwe umiejscowienie dodatnich i ujemnych biegunów baterii. Zamknij pokrywę baterii.

- Używaj baterii typu AA 1.5V.

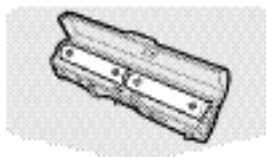

- 3** Wsuń zestaw akumulatorowy do rowka i włóż zestaw akumulatorowy do portu podłączeniowego z tyłu urządzenia.



- 4** Przekręć pokrętło LOCK aby zabezpieczyć podłączenie zestawu akumulatorowego.

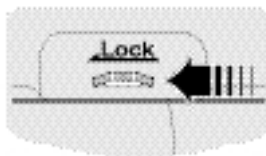

# Odtwarzanie płyty CD

**1** Wciśnij przycisk OPEN aby otworzyć pokrywę. Włóż płytę CD.

- Naciśnij pokrywę aby ją zamknąć.

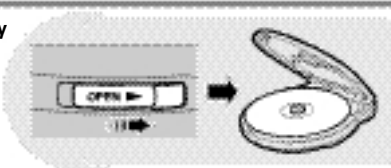

**2** Wciśnij przycisk Play/Pause (▶||).

- Po rozpoznaniu płyty rozpocznie się odtwarzanie.



**3** Aby zatrzymać odtwarzanie, wciśnij przycisk Stop (■).



## Chwilowe wstrzymanie odtwarzania

Wciśnij przycisk Play/Pause (▶||).

- Odtwarzanie zostanie chwilowo zawieszona.
- ▶ Ponownie wciśnij przycisk Play/Pauza (▶||) aby powrócić do odtwarzania.





# Odtwarzanie płyty MP3-CD



Niniejsze urządzenie jest odtwarzaczem płyt Audio CD i MP3 CD. Nie może ono nagrywać ani zapisywać plików MP3.

## 1 Wciśnij przycisk OPEN aby otworzyć pokrywę i włóż MP3-CD.

- Naciśnij pokrywę aby ją zamknąć.

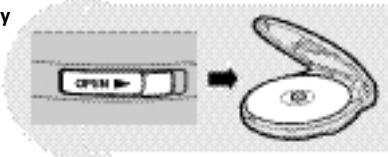

## 2 Wciśnij przycisk Play/Pause (▶||).

- Włożona płyta MP3-CD będzie skanowana przez około 30~90 sekund. Następnie rozpocznie się odtwarzanie.
- ▶ Twój odtwarzacz CD potrzebuje chwili aby odczytać wszystkie utwory zapisane na danej płycie MP3-CD.

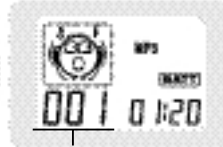

**Wskazania numeru utworu lub numeru albumu**  
Numer utworu: Wskaznik zatrzymuje się na chwilę i rusza w lewą stronę.  
Numer albumu: Wskaznik przesunie się od strony prawej w lewo.

## 3 Aby zatrzymać odtwarzanie, wciśnij przycisk (■).



- Po wciśnięciu przycisku OPEN, odtwarzanie płyty zatrzyma się.

# Funkcje

## Pomijanie

**Wciśnij i zwolnij przycisk (⏮) lub (⏭) podczas odtwarzania płyty CD.**

- Wciśnij przycisk (⏭) aby odtworzyć następny utwór. Wciśnij przycisk (⏮) aby powtórzyć odtwarzanie bieżącego utworu od początku.  
(Szybko, dwukrotnie wciśnij przycisk (⏮) aby powtórzyć odtwarzanie poprzedniego utworu.)
- Wciśnij przycisk (⏭) w czasie gdy urządzenie znajduje się w trybie zatrzymania (nie odtwarza). Zostanie odtworzony utwór numer 2. Wciśnij przycisk (⏮) aby odtworzyć poprzedni utwór.



## Wyszukiwanie

**Wciśnij na krótko przycisk (⏮) lub (⏭) podczas odtwarzania.**

- Wciśnij i (przytrzymaj wciśnięty) przycisk (⏮) lub (⏭). Płyta CD zostanie odtworzona w trybie szybkiego przeszukiwania do przodu lub do tyłu.
- Zwolnij przycisk aby powrócić do normalnego odtwarzania.



## Aby pominąć odtwarzanie o 10 dalszych utworów

**Wciśnij na krótko przycisk +10 podczas odtwarzania płyty CD. Rozpocznie się odtwarzanie utworu o 10 numerów dalej od aktualnie odtwarzanego.**

{np.} Jeżeli chcesz wybrać utwór 43 w chwili odtwarzania utworu 15, wciśnij trzykrotnie przycisk +10 i następnie trzykrotnie wciśnij przycisk ⏭.

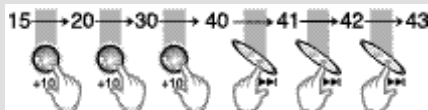

## Funkcja powtarzania odtwarzania

- Wciśnij przycisk MODE na pilocie zdalnego sterowania.

### Wciśnij przycisk Repeat/Random.

- Za każdym wciśnięciem przycisku wybierane są alternatywnie opcje REP1 lub REP ALL.
- Jeżeli chcesz ponownie odtworzyć aktualnie odtwarzany utwór, wciśnij opcję REP1. Jeżeli chcesz powtórzyć odtwarzanie wszystkich utworów, wciśnij opcję REP ALL.



## Funkcja odtwarzania w przypadkowej kolejności

- Wciśnij przycisk MODE na pilocie zdalnego sterowania.

### Wciśnij krótko przycisk Repeat/Random.

- Wszystkie utwory będą odtwarzane w kolejności przypadkowej.
- Aby skasować tę funkcję, wciśnij przycisk ponownie lub wciśnij przycisk STOP (■).





# Funkcje

## Funkcja SBS

### Wciśnij przycisk SBS.

- Funkcja SBS (Super Bass System) pozwala cieszyć się słuchaniem muzyki z maksymalnie dynamicznym odtwarzaniem niskotonowych dźwięków, takich jak dźwięki perkusji czy galopujących koni.
- Za każdym wciśnięciem przycisku funkcja włącza się i wyłącza.



## Funkcja ESP

### Wciśnij przycisk ESP.

- Odtwarzanie CD: Wciśnij przycisk ESP aby włączyć lub wyłączyć tę funkcję. (Podczas odtwarzania płyty CD-MP3, funkcja ESP będzie zawsze aktywna nawet jeżeli nie zostanie wciśnięty przycisk ESP)
- Odtwarzanie płyty CD będzie zawsze kontynuowane, nawet podczas wibracji czy wstrząsów urządzenia.

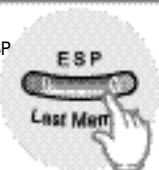

## Funkcja zapamiętania ostatniego odtwarzanego utworu

\* Funkcja ta działa tylko podczas odtwarzania płyt MP3 CD.

Jeżeli ponownie zostanie wybrane odtwarzanie płyty CD po tym, jak odtwarzacz został zatrzymany lub wyłączony, funkcja ta pozwala rozpocząć odtwarzanie od ostatnio słuchanego utworu.



- Aby skasować tę funkcję, wciśnij przycisk.

## Po uruchomieniu blokady przycisków obsługi HOLD

- Żaden przycisk wciśnięty podczas odtwarzania płyty CD nie będzie działał. (Na wyświetlaczu pojawi się wskazanie „HOLD”.)
- Użyj funkcji „HOLD” kiedynosisz swój odtwarzacz CD przy sobie, w torbie. Używanie tej funkcji pozwoli Ci na oszczędzanie baterii ponieważ ochroni to odtwarzacz od np. niezamierzonego włączenia – jeżeli przycisk zostanie wciśnięty nieumyślnie.
- Jednostka pilota zdalnego sterowania będzie działała nawet w czasie gdy funkcja blokady przycisków obsługi jednostki głównej jest włączona.
- Jednostka główna będzie działała w czasie gdy funkcja blokady przycisków jednostki pilota zdalnego sterowania jest włączona.

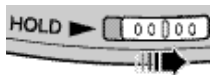

# Funkcje

## Funkcja Album

- Funkcja jest dostępna tylko podczas odtwarzania płyty CD-MP3. Wybór i odtwarzanie utworów na płycie CD-MP3 jest szybki poprzez funkcję album.

Jednostka główna

### Wciśnij krótko przycisk ALBUM .

- Odtwarzanie przejdzie do następnego albumu. np.) Poprzez wciśnięcie przycisku ALBUM przez krótki czas podczas odtwarzania Kevin02.mp3, rozpocznie się odtwarzanie Summer05.mp3, który jest pierwszy w 2 albumie.

Utwory zapisane w ALBUMIE	Wyświetlacz jednostki głównej		
	Kiedy funkcja jest włączona Numer utworu	Kiedy funkcja jest wyłączona Numer Albumu	Wyświetlanie nr. kolejnego utworu
1. Kevin01.mp3	001 -001-	001	001
Kevin02.mp3	002 -001-	002	002
Kevin03.mp3	003 -001-	003	003
Kevin04.mp3	004 -001-	004	004
2. Summer05.mp3	001 -002-	005	005
Summer06.mp3	002 -002-	006	006
3. Michael07.mp3	001 -003-	007	007
Michael08.mp3	002 -003-	008	008

002 0000 001  
Numer utworu/Numer albumu

### Wciśnij przycisk ALBUM na chwilę.

- Do wyboru są opcje ON, OFF.



Plat. zdalnego sterowania

### Wciśnij przycisk +10/Album.

- Podczas odtwarzania CD-MP3: Działa jako funkcja Album. (Patrz powyżej.)
- Podczas odtwarzania CD : Działa tylko jako przycisk +10.



- Funkcja powyższa nie jest dostępna dla płyt CD-MP3, które nie zostały zapisane jako album.

## Odtwarzanie sekwencji albumów i utworów

- W przypadku wyświetlenia Windows Explorer.
- Strzałka wskazuje sekwencję albumów i utworów.
- Albumy z rozszerzeniami typu .jpg, .wav lub .doc nie są plikami audio i z tego powodu będą pomijane.

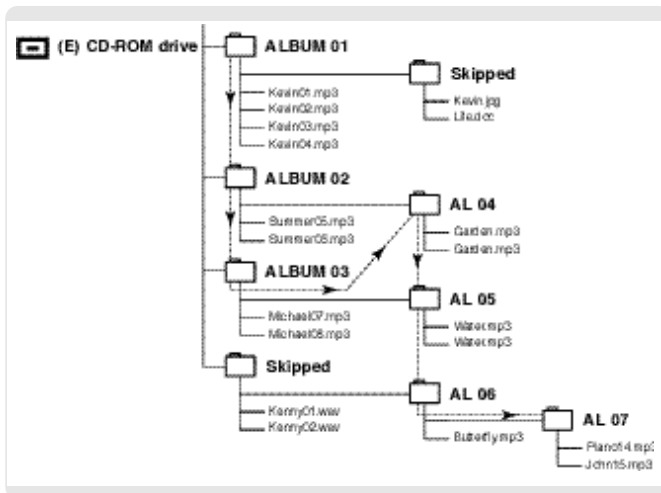



# Utrzymywanie i konserwacja urządzenia

## Konserwacja Twoich płyt CD

Umyj płytę wodą z neutralnym detergentem, a następnie wytrzyj delikatnie miękką ściereczką ruchami od środka na zewnątrz.

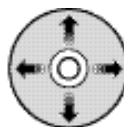

## Trzymanie płyty

Ostrożnie podnoś płytę za krawędzie bez dotykania jej powierzchni.



## Płyty zdeformowane

Umieść na płycie ciężką książkę (4–5kg) na co najmniej 1 dzień.

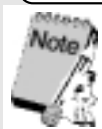

**Nie dotykaj soczewki czytnika płyt palcami i nie zadrapaj jej.**

- W takim przypadku odtwarzanie może nie działać prawidłowo.



# Rozwiązywanie prostych problemów



Problem	Sprawdzenie
Urządzenie nie ma zasilania.	<ul style="list-style-type: none"><li>● Czy baterie zostały włożone z zachowaniem właściwej biegunowości?</li><li>● Czy baterie są zużyte?</li><li>● Czy zasilacz jest właściwie podłączony?</li><li>● Czy pokrywa kieszeni CD jest otwarta?</li></ul>
Nie działa odtwarzanie.	<ul style="list-style-type: none"><li>● Czy płyta została włożona prawidłowo?</li><li>● Czy płyta nie jest uszkodzona lub zdeformowana?</li><li>● Czy urządzenie zostało zablokowane przełącznikiem HOLD?</li><li>● Czy urządzenie zostało przeniesione z zimnego otoczenia do ciepłego? (Nagła zmiana temperatury może spowodować kondensację wilgoci na powierzchni soczewki. Trzymaj swój odtwarzacz CD w ciepłym miejscu aż do wyparowania wilgoci.</li></ul>
Słuchawki nie działają.	<ul style="list-style-type: none"><li>● Czy pokrętła sterowania głośnością na głównej jednostce lub w słuchawkach jest ustawione na minimalnym poziomie?</li><li>● Czy słuchawki są właściwie podłączone do jednostki głównej?</li></ul>
Pominięty został dźwięk lub utwór.	<ul style="list-style-type: none"><li>● Czy urządzenie zostało wstrząśnięte lub uderzone?</li><li>● Czy na płycie znajdują się zabrudzenia, odciski palców czy zadrapania?</li></ul>
Niektóre z plików na płycie MP3-CD nie zostały rozpoznane.	<ul style="list-style-type: none"><li>● Sprawdź w komputerze, czy nie odczytywane pliki mają rozszerzenie .mp3.</li></ul>

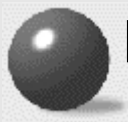

## Dane techniczne

Zakres częstotliwości	20Hz ~ 20KHz
Stosunek sygnał/szum	40dB
Separacja kanałów	40dB
Całkowite zniekształcenia harmoniczne	0.08%
Konwersja D/A	Przetwornik 1-bitowy (8-krotny oversampling)
Wyjście słuchawkowe	250~ 260 mV(RMS)
Wyjście Line out	670mV(RMS)
Dostępne tryby odtwarzania	Prędkość przetwarzania danych: wszystkie dostępne Częstotliwość próbkowania: 44,1 KHz
Rozmiar odtwarzanych płyt	120 lub 80 mm. Grubość: 1,2 mm
Wymiary (mm)	130 (szer.) x 24,8 (wys.) x 143 (głęb.)



# Notatki



A series of 20 horizontal dotted lines for writing notes.









AH68-00784A



# Przenośny odtwarzacz CD-MP3

## MCD-MP65

Odtwarzanie MP3-CD/CD-R/RW

### Instrukcja obsługi

