

SAMSUNG

Переносной плеер дисков MP3-CD

ВОСПРОИЗВЕДЕНИЕ ДИСКОВ MP3-CD,
WMA-CD, CD-DA

MCD-CF300

Инструкция для пользователя



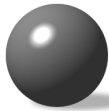

Основные особенности

Функция “Меню”

Вы легко можете настроить параметры плеера в соответствии со своими предпочтениями.

Функция воспроизведения в случайном порядке

Эта функция позволяет вам воспроизводить записанные на диске музыкальные произведения в случайном порядке.

Функция возобновления воспроизведения (только диски MP3(WMA)-CD)

Функция возобновления воспроизведения позволяет вам возобновить прослушивание диска с начала той песни, которую прослушивали перед тем, как остановить плеер.

Функция “Навигация” (только диски MP3(WMA)-CD)

Вы легко можете просматривать содержимое диска MP3(WMA)-CD и выбирать нужный файл (песню).

Функция VEOS

Функция VEOS (Универсальная противоударная система) обеспечивает высокую устойчивость плеера к ударам и вибрации, так что звук не будет “прыгать”, а продолжится нормальное воспроизведение.

Функция “Каталог” (только диски MP3(WMA)-CD)

Функция “Каталог” обеспечивает удобный просмотр информации о записанных на диске альбомах и поиск ваших любимых мелодий по названию альбома, названию песни и фамилии исполнителя.

Что такое MP3?

MP3 означает MPEG1 Layer 3, всемирный стандарт в технологии сжатия аудио сигнала. В этом стандарте используется цифровая технология сжатия данных, обеспечивающая максимум 12-кратное сжатие исходных аудиоданных практически без потери качества звука.

Что такое WMA?

WMA (Windows Media Audio) - это созданный компанией Microsoft формат аудио файлов, который обеспечивает более высокий коэффициент сжатия данных, чем формат MP3, сохраняя при этом столь же хорошее качество звука. Обычно файлы формата MP3 имеют размер, равный примерно одной десятой от размера файла-оригинала, в то время как размер файлов формата WMA составляет примерно половину размера стандартного файла MP3.

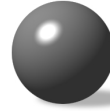

Содержание

Меры предосторожности	3
Кнопки и органы управления	5
Подготовка плеера к использованию	9
● Подключение плеера	9
● Использование аккумуляторных батарей (покупаются отдельно) ..	10
● Использование обычных батарей (покупаются отдельно)	11
Воспроизведение компакт-диска	12
Воспроизведение диска MP3(WMA)-CD	13
Функция “Пропуск/Поиск”	14
Функция “Меню”	15
Функция EQ (Эквалайзер)	16
Функция “ДИСПЛЕЙ”	17
● SCROLL SPEED (Скорость прокрутки)	17
● ID3 TAG (Ter ID3)	18
● LCD CONTRAST (Контрастность ЖК-дисплея)	18
Функция “СИСТЕМА”	19
● SLEEP (Сон)	19
● LANGUAGE (Язык)	20
● RESUME (Возобновление воспроизведения)	21
● CD VEOS (VEOS для CD)	21
● DEFAULT (Настройки по умолчанию)	22
Функция “Повтор”	23
Функции +10/DIR (Каталог)	24
Функция “Навигация”	25
● В режиме “Стоп”	25
● Во время воспроизведения	26
Функция Program (Программа)	27
● Контроль программы воспроизведения	28
● Изменение программы воспроизведения	28
● Отмена режима запрограммированного воспроизведения	28
Прослушивание FM радиостанций	29
● Выбор желаемой радиостанции	29
● Предварительная настройка на станции (функция “Память”)	30
● Настройка на запомненную радиостанцию	30
Особенности плеера	31
Как обращаться с компакт-дисками	32
Руководство по устранению проблем	33
Технические характеристики	34



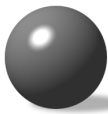

Меры предосторожности

Следите за тем, чтобы в плеер не попадала пыль или грязь.



Не вставляйте в плеер никакие другие носители аудио данных, кроме компакт-дисков (или дисков CD-R и CD-RW).
* Подобные действия могут повредить плеер.



Отсоедините вилку сетевого шнура от розетки, когда вы не пользуетесь плеером в течение длительного времени.

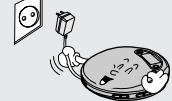

Не прикасайтесь пальцами к линзе лазерного звуконосителя и не царапайте ее.

* В этом случае плеер может не работать должным образом.



Не надавливайте на плеер слишком сильно.



Не пользуйтесь треснутыми или поцарапанными дисками MP3-CD и компакт-дисками.



Не прикасайтесь мокрыми руками к блоку питания, когда он подключен к сетевой розетке.



Не помещайте плеер в запыленных местах и местах с высокой влажностью.



Не оставляйте плеер под прямыми солнечными лучами или вблизи источников тепла.

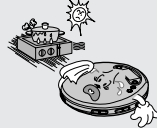

Не используйте плеер на неровных или неустойчивых поверхностях.
* В этом случае плеер может не работать должным образом.



Избегайте пользоваться плеером при низкой температуре (ниже 5°C) или при высокой температуре (выше 35°C).



Не пытайтесь разбирать, ремонтировать или модифицировать плеер.

* Подобные действия могут повредить плеер.



Наушники

Безопасность на дорогах

- Не пользуйтесь наушниками при езде на велосипеде, автомобиле или мотоцикле. Это очень опасно, и запрещено законом в некоторых странах. Также опасно переходить дорогу, слушая музыку в наушниках на большой громкости.

Чтобы защитить ваш слух

- Не пользуйтесь наушниками на слишком большой громкости. Врачи утверждают, что прослушивание музыки на большой громкости в течение длительного времени вредно для слуха.
- Если вы почувствовали звон в ушах, уменьшите громкость или прекратите прослушивание.

Рабочие условия окружающей среды

- Температура воздуха : 5(C~35(C
- Относительная влажность : 10~75%

Информация по защите окружающей среды

- Ваш плеер и его упаковка состоят из материалов, которые могут быть повторно переработаны специализирующимися на этом фирмами. Пожалуйста, соблюдайте местное законодательство, касающееся утилизации упаковочных материалов, использованных батарей и устаревшей аппаратуры.

ЛАЗЕРНОЕ ИЗДЕЛИЕ КЛАССА 1

- Использование органов управления, регулировки или выполнение процедур, не описанных в данной Инструкции, может привести к опасному облучению лазером.

● ЛАЗЕРНОЕ ИЗДЕЛИЕ КЛАССА 1

Этот проигрыватель компакт дисков классифицирован, как ЛАЗЕРНОЕ ИЗДЕЛИЕ КЛАССА 1.

- ОСТОРОЖНО - НЕВИДИМОЕ ЛАЗЕРНОЕ ИЗЛУЧЕНИЕ. ПРИ СНЯТИИ КОЖУХА И ОТКЛЮЧЕНИИ БЛОКИРОВочНЫХ КОНТАКТОВ ИЗБЕГАЙТЕ ПОПАДАНИЯ ПОД ЛУЧ ЛАЗЕРА.



АЯ46

"Настоящий продукт маркирован знаком соответствия на основании сертификата соответствия, выданного органом по сертификации-Ростест-Москва"





Кнопки и органы управления

Основной блок

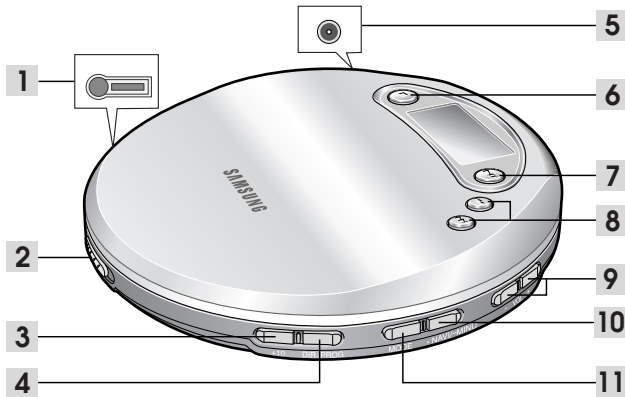

- | | |
|--|---|
| 1. Гнездо для пульта дистанционного управления | 6. Кнопка СТОП(■) |
| 2. Рычажок открытия крышки | 7. Кнопка Воспроизведение/ Пауза (▶) |
| 3. Кнопка +10 | 8. Кнопка Пропуск/Поиск |
| <ul style="list-style-type: none"> ● Кнопка DIR./PROGRAM (Каталог/ Программа) ● Кнопка "Предварительно настроенные станции" (FM) | 9. Кнопки регулировки громкости |
| 4. Разъем внешнего электропитания | 10. Кнопка NAVI/MENU (Навигация/Меню) |
| | 11. Кнопка MODE (Режим) - Кнопка FM приемник (FM) |



Низ основного блока

Переключатель HOLD (Блокировка)

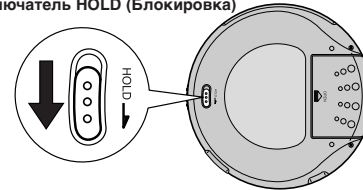

Принадлежности

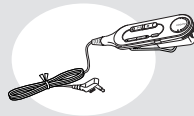

Пульт дистанционного управления



Наушники

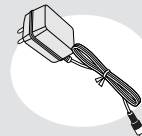

Блок питания от сети переменного тока



Руководство пользователя

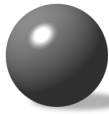

Кнопки и органы управления

Пульт дистанционного управления

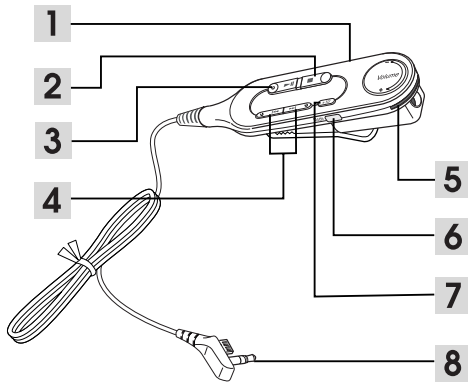

1. Переключатель Hold (Блокировка)

2. Кнопка СТОП

3. Кнопка Воспроизведение/ Пауза

4. Кнопка Пропуск/Поиск

5. Регулятор громкости

6. Кнопка Mode (Режим) - Кнопка FM приемник (FM)

7. Кнопка +10

8. Разъем для подключения к основному блоку

Дисплей

* Показанный ниже пример информации на панели дисплея относится к воспроизведению диска MP3-CD.

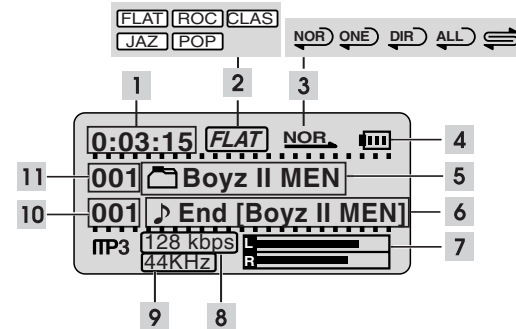

1. Индикатор времени воспроизведения

2. Индикатор режима эквалайзера

3. Индикатор режима воспроизведения или повтора

4. Индикатор оставшегося заряда батарей

5. Дисплей названия альбома (только диски MP3(WMA)-CD)

6. Дисплей названия песни и фамилии исполнителя (только диски MP3(WMA)-CD)

7. Индикатор уровня сигнала левого/ правого канала

8. Индикатор битрейта (только диски MP3(WMA)-CD)

9. Индикатор частоты дискретизации (только диски MP3(WMA)-CD)

10. Индикатор номера дорожки

11. Индикатор номера каталога (альбома) (только диски MP3(WMA)-CD)



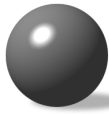

Подготовка плеера к использованию

Подключение плеера

- 1 Подсоедините наушники к пульту дистанционного управления.

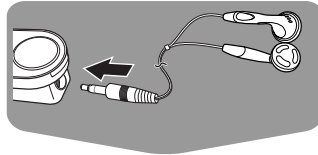

- 2 Подсоедините разъем для подсоединения к основному блоку к гнезду на основном блоке.

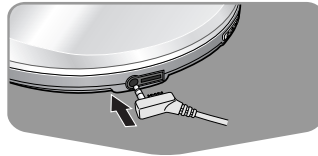

Использование аккумуляторных батарей (покупаются отдельно)



- 1 Перед зарядкой аккумуляторной батареи снимите защитную полосу, закрывающую полюс батареи.

- Как показано на рисунке, с помощью ножа аккуратно снимите защитную полосу шириной 6 мм с отрицательного (-) полюса батареи.

- Если вы не снимете полосу, батарея не будет заряжаться.

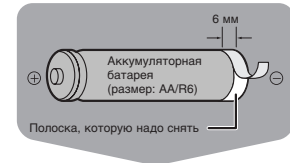

- 2 Вставьте батареи в отсек для батарей.

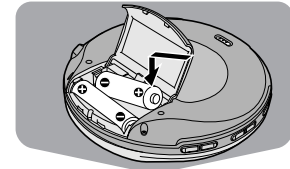

- 3 Подсоедините блок питания от сети переменного тока к розетке сети переменного тока и к гнезду внешнего питания.
- Начнется зарядка аккумуляторной батареи.

Блок питания от сети переменного тока: 4,5 В пост тока, 500 мА

- Примечание**
- Время, необходимое для полной зарядки аккумуляторной батареи: 10 часов

Подготовка плеера к использованию

Использование обычных батарей (покупаются отдельно)

- 1 Откройте крышку отсека для батарей

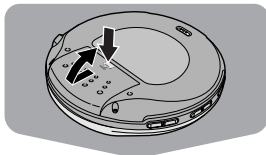

- 2 Внимательно проверяйте правильность ориентации положительного и отрицательного полюсов батарей.

• Используйте две 1,5 В батареи типа AA/LR6.

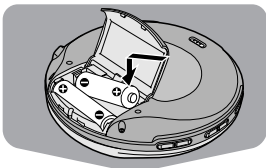

- Используйте две щелочные (Alkaline) батареи типа AA/LR6. Марганцевые батареи имеют меньший срок службы.



Время работы батарей (При использовании щелочных батарей)

- Время работы батарей указано для непрерывного использования.
- **Диски WMA-CD:** максимум 27 часов
- **Компакт-диски** (функция VEOS включена): максимум 16 часов

Когда пора заменять батареи

- Замените батареи, если индикатор оставшегося заряда батарей "  " мигает.
- Если батареи уже практически окончательно разрядились, то ЖК-дисплей пульта дистанционного управления не будет включаться, даже если индикатор оставшегося заряда батарей "  " будет мигать.

Предупреждение

- Не используйте совместно старые и новые батареи.
- Выньте батареи, если не собираетесь пользоваться ими длительное время.
- Не пытайтесь перезарядить обычные батареи.
- Когда вы используете блок питания от сети переменного тока, выньте обычные батареи из отсека для батарей.

Воспроизведение компакт-дисков

- 1 Сдвиньте рычажок OPEN (Открыть), чтобы открыть крышку. Вставьте компакт-диск.
- Нажмите на крышку, чтобы закрыть ее.

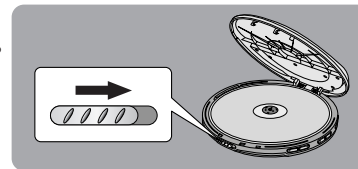

- 2 Нажмите кнопку Воспроизведение/Пауза (▶||).
- Когда диск будет распознан, начнется его воспроизведение.

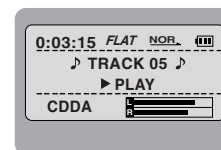

- 3 Чтобы остановить воспроизведение, нажмите кнопку Стоп (■).

- Нажмите и удерживайте нажатой кнопку Стоп (■), чтобы выключить плеер.
- Даже если вы не нажмете кнопку, плеер автоматически выключится через 15 секунд.



Чтобы временно приостановить воспроизведение

Нажмите кнопку Воспроизведение/Пауза (▶||).

- Воспроизведение будет временно приостановлено.
- Чтобы возобновить воспроизведение, снова нажмите кнопку Воспроизведение/Пауза (▶||).



Воспроизведение дисков MP3 (WMA)-CD

1 Сдвиньте рычажок OPEN (Открыть), чтобы открыть крышку и вставьте диск MP3(WMA)-CD.

- Нажмите на крышку, чтобы закрыть ее.

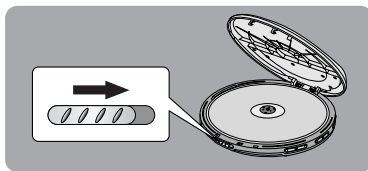

2 Нажмите кнопку Пауза (⏸).

- Вставленный диск MP3(WMA)-CD будет сканироваться в течение 30-90 секунд. Затем начнется его воспроизведение.

➤ Вашему плееру требуется несколько секунд, чтобы сканировать все дорожки и все сессии записи, имеющиеся на определенном диске MP3(WMA)-CD.

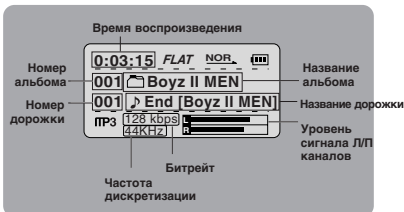

3 Чтобы остановить воспроизведение, нажмите кнопку Стоп (■).

- Нажмите и удерживайте нажатой кнопку Стоп (■), чтобы выключить плеер.



Примечание

- Если музыкальный файл поврежден и какая-то часть его не может быть считана, то будет пропущена только эта поврежденная часть. Но если файл продолжает не поддаваться считыванию, то плеер перейдет к воспроизведению следующего файла.
- Файлы, форматы которых не соответствуют указанным в технических характеристиках плеера (см. стр. 34) будут пропускаться.
- Если вы сдвинули рычажок OPEN, чтобы открыть крышку, воспроизведение диска прекращается.
- Качество звука при воспроизведении дисков MP3(WMA)-CD может быть различным, в зависимости от состояния диска, на котором записаны музыкальные файлы или в зависимости от состояния устройства записи дисков, на котором записывался диск.
- Если на диске записаны различные типы файлов или ненужные папки (каталоги), то у вас могут возникнуть проблемы с воспроизведением такого диска.

Функция Пропуск/Поиск

Пропуск

Во время воспроизведения компакт-диска нажмите и отпустите кнопку I◀◀ или ▶▶I.

- Нажмите кнопку ▶▶I для воспроизведения следующей дорожки. Нажмите кнопку I◀◀ для возврата к началу текущей дорожки (дважды одновременно нажмите кнопку ▶▶I для повтора предыдущей дорожки).
- Нажмите кнопку ▶▶I, когда плеер находится в режиме "Стоп" (нет воспроизведения). Начнется воспроизведение дорожки 2. Нажмите кнопку I◀◀ для воспроизведения предыдущей дорожки.

Основной блок



Поиск

Во время воспроизведения компакт-диска нажмите и удерживайте кнопку I◀◀ или ▶▶I.

- Нажмите и удерживайте кнопку I◀◀ или ▶▶I. Начнется ускоренное воспроизведение диска в прямом или обратном направлении.
- Для возврата к нормальному воспроизведению отпустите кнопку.

Пульт дистанционного управления

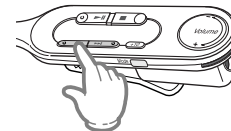

Функция Hold (блокировка)

- Любые кнопки, нажатые во время воспроизведения диска, не будут действовать (на дисплее будет мигать сообщение "HOLD" (Блокировка)).
- Используйте функцию блокировки при переноске плеера в сумке. Использование этой функции продлевает срок службы батарей, поскольку предохраняет плеер от случайного включения из-за непреднамеренного нажатия кнопки.
- Когда функция блокировки включена на основном блоке, кнопки на пульте дистанционного управления будут действовать.
- Когда функция блокировки включена на пульте дистанционного управления, кнопки на основном блоке будут действовать.

Низ основного блока

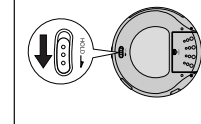

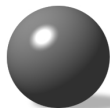

Функция “Меню”

Эта функция позволяет настроить плеер в соответствии с вашими предпочтениями.

• Структура меню

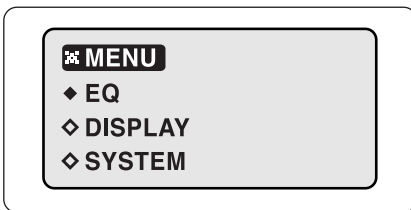

- 1** Нажмите и удерживайте нажатой кнопку NAVI-MENU (Навигация/-Меню).
• На дисплее появится группа пунктов меню.



- 2** Используя кнопки I◀◀, ▶▶I, выберите желаемое меню, а затем нажмите кнопку Воспроизведение/ Пауза (▶II).
• На дисплее появится список функций.

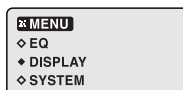

- 3** Используя кнопки I◀◀, ▶▶I, выберите желаемую функцию, а затем нажмите кнопку Воспроизведение/ Пауза (▶II).

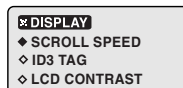

- 4** Для возврата к меню более высокого уровня нажмите кнопку СТОП (■).
• Если в течение 20 секунд не было нажато ни одной кнопки, дисплей вернется в обычное состояние.

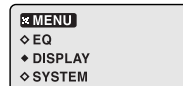

Примечание

- Вы не можете использовать функцию “Меню” в то время, пока плеер производит считывание информации о содержимом диска.

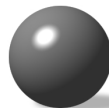

Функция EQ (Эквалайзер)

- 1** Выберите в основном меню пункт EQ (Эквалайзер).

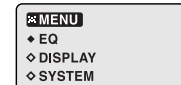

- 2** Используйте кнопки I◀◀, ▶▶I для выбора желаемого режима эквалайзера.

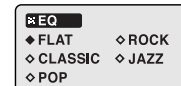

- FLAT (Плоская частотная характеристика) → ROCK (Рок-музыка) → CLASSIC (Классика) → JAZZ (Джаз) → POP (Поп-музыка)

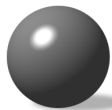

Функция “Дисплей”

1 Выберите в основном меню пункт **DISPLAY** (Дисплей).



MENU
◇ EQ
◆ **DISPLAY**
◇ SYSTEM

2 Используйте кнопки **◀◀**, **▶▶** для выбора желаемого меню, а затем нажмите кнопку **Воспроизведение/ Пауза (▶II)**.

- На дисплее появится список функций.



DISPLAY
◆ **SCROLL SPEED**
◇ ID3 TAG
◇ LCD CONTRAST

SCROLL SPEED (Скорость прокрутки)

- Используйте кнопки **◀◀**, **▶▶** для задания скорости прокрутки.
- Эта функция регулирует скорость прокрутки на дисплее информации о названии песни и исполнителя.

SCROLL SPEED
◆ 1X ◇ 2X
◇ 3X ◇ 4X

- 1X: Прокрутка информации с нормальной скоростью.	- 3X: Прокрутка информации с утроенной скоростью.
- 2X: Прокрутка информации с удвоенной скоростью.	- 4X: Прокрутка информации с учетверенной скоростью.

ID3 TAG (Тег ID3)

* Эта функция доступна только при воспроизведении диска MP3(WMA)-CD.



- Данная функция позволяет выводить на дисплей информацию, записанную в тегах всех песен, имеющихся на диске MP3/WMA-CD.

Что такое ID3 TAG ?

- Тег (этикетка) прилагается к аудио файлу формата MP3 и содержит относящуюся к файлу информацию, такую, как название песни, исполнитель, название альбома, год выпуска, жанр музыки и комментарии.

- Используйте кнопки **◀◀**, **▶▶**, чтобы выбрать для функции ID3 TAG состояние **ON (ВКЛ)** или **OFF (ВЫКЛ)**.

DISPLAY
◇ SCROLL SPEED
◆ **ID3 TAG**
◇ LCD CONTRAST

- ID3 TAG **ON** : На дисплее показывается информация, содержащаяся в теге музыкального файла.
- ID3 TAG **OFF** : На дисплее показывается только имя музыкального файла.

ID3 TAG
◆ **ON**
◇ **OFF**

Примечание

- Если в аудио файле отсутствует информация тега, на дисплее невозможно вывести название песни или фамилию исполнителя. Показывается только имя файла.

LCD CONTRAST (Контрастность ЖК-дисплея)

- Используйте кнопки **◀◀**, **▶▶** для установки желаемой контрастности.
- Эта функция используется для установки контрастности экрана дисплея, которая может регулироваться в диапазоне от 0 до 19.

LCD CONTRAST 09

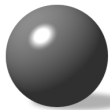

Функция “Система”

1 Выберите в основном меню пункт SYSTEM (Система).



2 Используйте кнопки |◀◀, ▶▶| для выбора желаемого меню, а затем нажмите кнопку Воспроизведение/ Пауза (▶||).

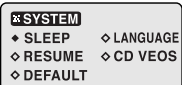

SLEEP (Сон)

- Используйте кнопки |◀◀, ▶▶| для задания времени работы таймера “Сон”.
- Используйте эту функцию для установки плеера на автоматическое выключение по истечении заданного времени.
- Вы можете выключить таймер “Сон” (OFF) или выбрать время его работы диапазоне от 10 до 120 минут с шагом 10 минут:
OFF → 010 → 120.



LANGUAGE (Язык)



- Используйте кнопки |◀◀, ▶▶| для выбора языка, на котором будет показываться информация тегов ID3 TAG музыкальных файлов.



Английский



Русский (кириллица)



Восточноевропейские языки

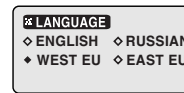

Западноевропейские языки

Поддерживаемые языки

- Западноевропейские: Албанский, Каталанский, Датский, Голландский, Английский, Фарерский, Финский, Французский, Галицийский, Немецкий, Исландский, Итальянский, Норвежский, Португальский, Испанский, Шведский
- Восточноевропейские: Хорватский, Чешский, Эстонский, Венгерский, Латвийский, Литовский, Польский, Румынский, Словацкий, Словенский
- Кириллические: Болгарский, Белорусский, Македонский, Русский, Сербский, Украинский



Функция “Система”

RESUME (Возобновление воспроизведения)

- Используйте кнопки **◀◀**, **▶▶**, чтобы включать (ON) или выключать (OFF) функцию RESUME.
- ON : Воспроизведение возобновляется с последней дорожки, прослушивавшейся перед выключением плеера.
- OFF : Воспроизведение начинается с первой дорожки диска.

RESUME
◆ ON
◇ OFF

CD VEOS (VEOS для CD)

- Используйте кнопки **◀◀**, **▶▶**, чтобы включать (ON) или выключать (OFF) функцию CD VEOS.
- Эта функция предотвращает “проскакивание” звука из-за толчков плеера во время движения за счет того, что считываемые с диска данные заранее сохраняются в буферной памяти.
- CD VEOS ON : Для аудио компакт-дисков плеер буферизует до 45 секунд данных с компакт-диска.
- В буферной памяти плеера автоматически сохраняется 120 секунд данных, воспроизводимых с дисков с файлами MP3 и 240 секунд данных, воспроизводимых с дисков с файлами WMA.

CD VEOS
◆ ON
◇ OFF

Примечание

Что такое VEOS (Versatile ESP Operating System)? VEOS (Versatile ESP Operating System) - это Универсальная противоударная система. В ней сочетаются достоинства метода буферной памяти и системы быстрого восстановления фокусировки, что позволяет сохранять содержимое диска в памяти перед его воспроизведением и восстанавливать фокусировку на дорожках диска после толчков в кратчайший промежуток времени.

DEFAULT (Настройки по умолчанию)



- Используйте кнопки **◀◀**, **▶▶**, чтобы выбрать для функции Default опцию YES (ДА) или NO (НЕТ).
- YES : Возвращает плеер к исходным настройкам, используемым по умолчанию.
- NO : Сохраняются существующие на данный момент настройки.

DEFAULT
◆ NO
◇ YES

Настройки по умолчанию

- REPEAT : NORMAL (Нормальный режим)
- EQ : FLAT (Плоская характеристика)
- SCROLL SPEED : 2X(Скорость прокрутки 2X)
- ID3 TAG : ON (Вкл)
- LCD CONTRAST : 9(Контрастность ЖК-дисплея : 9)
- LANGUAGE : ENGLISH (Английский)
- RESUME : ON (Вкл)
- CD VEOS : ON (Вкл)
- SLEEP : OFF (Выкл)
- DEFAULT : NO (Нет)
- VOL : 20 (Громкость : 20)



Функция “Повтор”

Нажмите кнопку **MODE (Режим)**.

- При нажатиях кнопки последовательно выбираются следующие режимы повтора:

NOR → ONE → DIR → ALL →

(Режим DIR (Повтор каталога) действует только для тех дисков MP3(WMA)-CD на которых имеются альбомы).

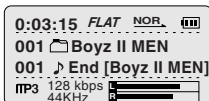

Режим	Индикатор режима повтора	Описание
NORMAL		- Все дорожки на диске воспроизводятся один раз без использования режимов повтора.
REPEAT ONE		- Позволяет вам вновь воспроизвести текущую дорожку.
REPEAT DIRECTORY		- Позволяет вам повторить воспроизведение всех дорожек выбранного каталога.
REPEAT ALL		- Позволяет вам повторить весь диск целиком после того, как он окончит воспроизводиться.
RANDOM		- Позволяет вам воспроизвести все дорожки диска в случайном порядке.

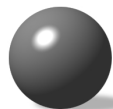

Функции +10/DIR (Каталог)

Функция +10



- Кратковременно нажмите кнопку “+10” при воспроизведении компакт-диска. Произойдет переход вперед к дорожке с ближайшим номером, кратным 10.

Пример: Если во время воспроизведения дорожки 15 вы хотите выбрать дорожку с номером 43, три раза нажмите кнопку “+10”, а затем три раза нажмите кнопку

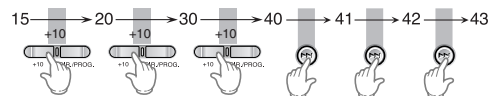

Функция DIR (Каталог)

- Эта функция доступна только при воспроизведении диска MP3(WMA)-CD. Альбомы представляют собой группы дорожек, на которых записана музыка одного и того же исполнителя. Эта функция позволяет легче переходить от одного альбома к другому.

Нажмите кнопку **DIR./PROG (Каталог/ Программа)**.

- Плеер переходит к воспроизведению следующего альбома.
- Пример) При нажатии на кнопку DIR./PROG во время воспроизведения первого альбома начинается воспроизведение первой дорожки второго альбома.

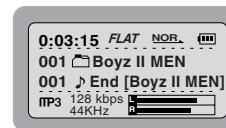

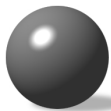

Функция “Навигация”

Вы легко можете выбрать в альбоме желаемую песню и воспроизвести ее.

В режиме “Стоп”

• Эта функция доступна только при воспроизведении диска MP3(WMA)-CD.

- 1** Нажмите кнопку NAVI-MENU (Навигация/ Меню).
- На дисплее будут показаны альбомы, имеющиеся в корневом каталоге диска.



- 2** Используя кнопки I◀◀ и ▶▶I, выберите желаемый альбом (папку) или песню.



- 3** Нажмите кнопку Воспроизведение/ Пауза (▶||)
- Альбом: На дисплее будут показаны альбомы или песни, имеющиеся в выбранном альбоме (папке). Повторите шаги 2 и 3 для выбора желаемой песни.
 - Песня: Будет воспроизведена выбранная песня (дорожка).



- ◆ Чтобы отменить функцию “Навигация”, вновь нажмите кнопку NAVI-MENU.
- Если в течение 20 секунд не будет нажато ни одной кнопки, на дисплее вновь появится обычная информация для режима “Стоп”.



Чтобы переместиться к альбому (папке) более высокого уровня

- Находясь в выбранном на данный момент альбоме, нажмите кнопку СТОП (■), чтобы перейти к альбому, находящемуся на один уровень выше в иерархии альбомов (папок) на диске.

Во время воспроизведения

• Эта функция доступна только при воспроизведении диска MP3(WMA)-CD.



- 1** Нажмите кнопку NAVI-MENU (Навигация/ Меню).
- На дисплее будет показан список всех песен, имеющихся в альбоме.



- 2** Используя кнопки I◀◀ и ▶▶I, выберите желаемую дорожку (песню).

- Если в течение 20 секунд не будет нажато ни одной кнопки, на дисплее вновь появится обычная информация для режима ТВоспроизведениеУ.



- 3** Нажмите кнопку Воспроизведение/ Пауза(▶||).
- Начнется воспроизведение выбранной песни.



- ◆ Чтобы отменить функцию “Навигация”, вновь нажмите кнопку NAVI-MENU.
- Функция “Навигация” не действует, пока работает функция “Программа”.

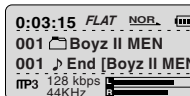

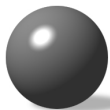

Функция Program (Программа)

Вы можете запрограммировать воспроизведение до 30 дорожек.

Пример: Сохранение дорожки номер 4 под номером программы 1.

- 1** Когда плеер находится в режиме "Стоп", нажмите кнопку DIR./PROG (Каталог/Программа) и удерживайте ее нажатой.

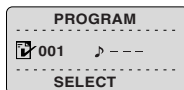

- 2** Используя кнопки |◀◀ или ▶▶|, выберите желаемую дорожку.

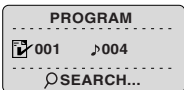

- 3** Нажмите кнопку DIR./PROG. (▶|)|
- Номер дорожки 4 сохраняется под номером программы 1 и вы переходите к номеру программы 2.
 - Продолжайте программировать номера желаемых дорожек аналогичным образом.

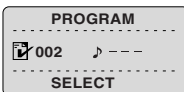

- 4** После завершения программирования порядка воспроизведения нажмите кнопку Воспроизведение/Пауза (▶|)|.

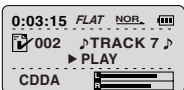

Контроль программы воспроизведения



- Когда плеер находится в режиме "Стоп", нажмите кнопку DIR./PROG (Каталог/Программа) и удерживайте ее нажатой.
- При каждом нажатии кнопки NAVI-/MENU (Навигация/ Меню) на дисплее будут показываться номера дорожек в соответствии с порядком их запрограммированного воспроизведения.

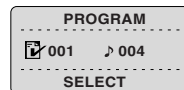

CD

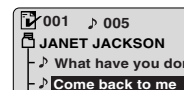

MP3(WMA)-CD

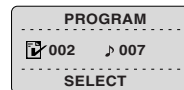

CD

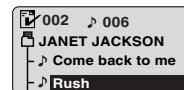

MP3(WMA)-CD

Изменение программы воспроизведения

- Чтобы изменить запрограммированные дорожки во время контроля программы воспроизведения, воспользуйтесь кнопкой |◀◀ или ▶▶| для выбора дорожки, которую вы хотите изменить.
- Нажмите кнопку Воспроизведение/Пауза.

Отмена режима запрограммированного воспроизведения

- Дважды нажмите кнопку Стоп (■).
- Режим запрограммированного воспроизведения также будет отменен, если во время программирования вы открыли крышку отсека для диска.

Чтобы остановить воспроизведение в запрограммированном порядке

- Нажмите кнопку СТОП (■).
- На дисплее будет показано общее количество запрограммированных дорожек, а также общее число дорожек, содержащихся на данном диске.
- Нажмите кнопку Воспроизведение/Пауза (▶|)|, чтобы возобновить воспроизведение в запрограммированном порядке.

Предупреждение

- Если во время программирования не делается никаких нажатий на кнопки в течение примерно 40 секунд, плеер автоматически выключится, чтобы экономить ресурс работы батарей.

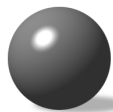

Прослушивание FM радиостанций

Выбор желаемой радиостанции

1 Нажмите кнопку MODE (Режим) и удерживайте ее нажатой.

- Нажмите кнопку MODE, чтобы выбрать режим "моно" или Стерео.

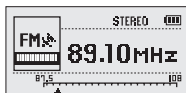

2 Для настройки на желаемую станцию пользуйтесь кнопками I◀◀, ▶▶I.

Автоматическая настройка

Нажмите и удерживайте нажатой кнопку I◀◀ или ▶▶I.

- Происходит автоматический поиск и настройка на следующую работающую радиостанцию.

Ручная настройка

Нажмите кнопку I◀◀ или ▶▶I.

- Нажимайте эту кнопку столько раз, сколько потребуется для настройки на желаемую станцию вручную.

3 Чтобы выключить радиоприемник, нажмите кнопку Стоп (■) и удерживайте ее нажатой.

- Чтобы переключиться в режим воспроизведения дисков нажмите кнопку ВОСПРОИЗВЕДЕНИЕ/ПАУЗА (▶II).

Примечание

- В зонах со слабым сигналом прием может происходить с плохим качеством.
- Если при приеме стереофонического сигнала станции в FM диапазоне качество приема плохое, нажмите кнопку MODE, чтобы переключиться в режим "моно" для улучшения качества звучания.

Предварительная настройка на станции (функция "Память")

* Вы можете предварительно настроиться и сохранить настройку на радиостанции в диапазоне FM либо вручную, либо автоматически.

ПРИМЕР: Запоминание в ячейке памяти номер 2 настройки на FM станцию, работающую на частоте 89,10 МГц.

1 Настройтесь на станцию, работающую на частоте 89,10 МГц, и затем нажмите кнопку DIR./ PROG. (Каталог/ Программа).

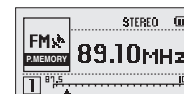

2 Нажмите кнопку I◀◀ или ▶▶I, чтобы выбрать для запоминаемой станции номер "P.MEMORY 2".

- При каждом нажатии кнопки выбирается номер на единицу больше или меньше.
- Так как после приобретения вами плеера в его памяти не запомнены настройки ни на одну станцию, при запоминании настроек на станции в первый раз начинайте с ячейки памяти номер 1.

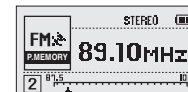

3 Вновь нажмите кнопку DIR./ PROG., чтобы запомнить настройку на выбранную станцию.

- Номер ячейки памяти исчезает с дисплея, показывая, что настройка на станцию сохранена. Повторяйте шаги 1 - 3 для изменения номера, под которым запомнена настройка на станцию или запоминания настройки на другие станции. Вы можете запомнить настройку максимум на 15 станций.

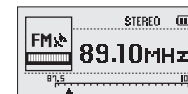

Выбор предварительно настроенной станции

1 Если вы уже сохранили в памяти плеера настройку на радиостанции, нажмите кнопку Стоп (■).

- На дисплее появляются индикатор "PRESET" и частота радиостанции, настройка на которую запомнена под текущим номером.

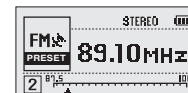

2 Нажимайте кнопку I◀◀ или ▶▶I, чтобы выбрать желаемую станцию по номеру, под которым запомнена настройка на нее.

- Индикатор "PRESET" остается, а на дисплее по очереди показываются частоты радиостанций, на которые вы предварительно настроились.

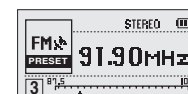

Особенности плеера

Последовательность воспроизведения альбомов и дорожек диска

- Альбомы (каталоги), в которых содержатся только файлы с расширениями *.jpg, *.wav или *.doc, которые не являются аудио файлами поддерживаемых форматов, пропускаются при воспроизведении.

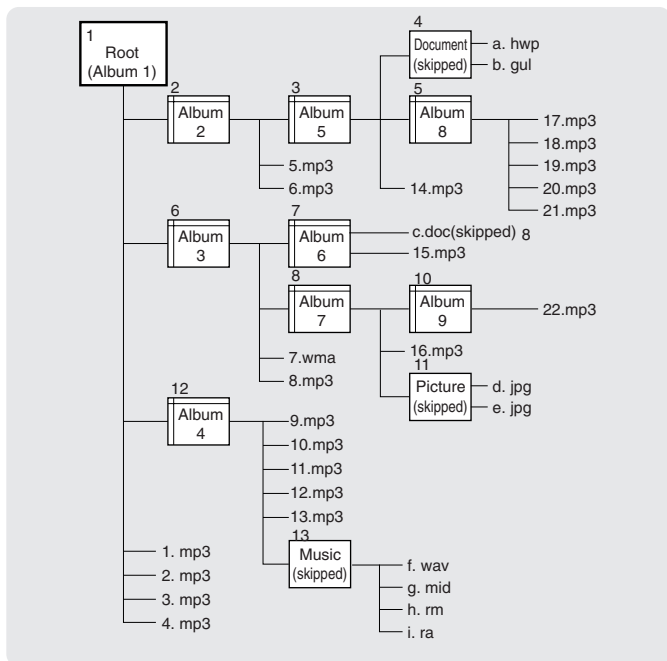

1-Корневой каталог (Альбом 1); 2-Альбом 2; 3-Альбом 5; 4-Документы (пропускается); 5-Альбом 8; 6- Альбом 3; 7-Альбом 6; 8- с.doc (пропускается); 9-Альбом 7; 10-Альбом 9; 11-Изображения (пропускается); 12-Альбом 4; 13-Музыка (Пропускается)

31 ➤ Плеер может распознать примерно 999 файлов.

Как обращаться с компакт-дисками

Уход за компакт-дисками

Промойте диск разбавленным раствором нейтрального моющего средства, а затем осторожно протрите мягкой сухой салфеткой в направлении от центра диска к его краям.

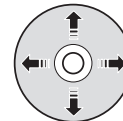

Как держать компакт-диск

Осторожно возьмите диск за края, не прикасаясь к поверхности диска.

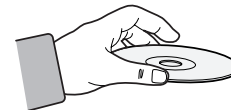

Не приклеивайте наклейки к стороне диска, с которой считывается сигнал (блестящая сторона с радужными цветами).

Не делайте надписи шариковой ручкой или карандашом на той стороне диска, на которую нанесена (напечатана) этикетка.



Не чистите ваши диски аэрозольными средствами для чистки виниловых дисков или антистатиками. Также не пользуйтесь летучими жидкостями, такими, как бензол или растворители.

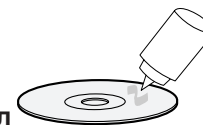

Руководство по устранению проблем

Проблема

Что проверить

<p>На плеер не подается питание.</p>	<ul style="list-style-type: none"> ● Вставили ли вы батареи в правильной полярности? ● Не разряжены ли батареи? ● Правильно ли подключен блок питания от сетевого переменного тока? ● Не открыта ли крышка плеера?
<p>Воспроизведение не работает.</p>	<ul style="list-style-type: none"> ● Правильно ли вставлен диск? ● Не поврежден ли и не деформирован ли диск? ● Не был ли плеер заблокирован переключателем HOLD (Блокировка)? ● Не был ли плеер перенесен из холодного места в теплое? Резкая перемена температуры может привести к конденсации влаги на линзе лазерного звукоснимателя. Оставьте ваш плеер в теплом месте, пока не испарится влага, сконденсировавшаяся на линзе.
<p>Наушники не работают.</p>	<ul style="list-style-type: none"> ● Не установлен ли регулятор громкости на плеере в положение минимальной громкости?
<p>Пропуски фрагментов или дорожек.</p>	<ul style="list-style-type: none"> ● Не подвергся ли плеер толчку или удару? ● Нет ли на диске пыли, отпечатков пальцев или царапин?
<p>Не распознаются некоторые записанные на диске файлы формата MP3 (WMA).</p>	<ul style="list-style-type: none"> ● Проверьте на компьютере, имеют ли нечитаемые файлы расширение .mp3(.wma).

Технические характеристики



Характеристика	Описание
* Диапазон воспроизводимых частот	20 Гц – 20 КГц
* Выходной сигнал на наушники	330 мВ (СКВ), 6,8 мВт/канал, 16 Ом
* Отношение сигнал/шум	90 дБ (на частоте 1 кГц)
* Суммарный коэффициент гармоник	0,1% (на частоте 1 кГц, 0 дБ)
Поддерживаемые форматы дисков	CD-DA (8 см/12 см)
	CD-ROM Mode 1, Mode 2 Form 1
Считываемые диски CD-R/RW	ISO 9660, Joliet
	Romeo, Многосеансовый
Поддерживаемые форматы файлов	MPEG 1 Layer 3, WMA
Битрейт	8 Кбит/с ~ 320 Кбит/с (MP3)
	32 Кбит/с ~ 320 Кбит/с (WMA)
Диапазон частот FM	87,50 МГц – 108,00 МГц
Отношение сигнал/шум для FM	58 дБ
Переходное затухание между каналами для FM	30 дБ
Поддерживаемые теги	ID3 V1, ID3 V2 2.0
Габаритные размеры	136 (Ш) X 136 (Г) X 30 (В) мм
Масса	200 г (без батарей)

* : (указаны для выходного гнезда на основном блоке)

Совместимость с файлами

- Этот плеер позволяет воспроизводить только файлы формата MP3 (MPEG1 Layer3) с расширением .mp3 и файлы формата WMA с расширением .wma.

Сколько файлов формата MP3 можно записать на диск CD-R или CD-RW?

- Максимальная емкость диска CD-R или CD-RW составляет 700 Мбайт. Обычно размер одного файла формата MP3 равен примерно 4 Мбайт, таким образом, на один диск можно записать приблизительно 170 файлов.