

Digital Video Disc Player &  
Video Cassette Recorder



**SHOWVIEW™**

*Let's make things better.*



**PHILIPS**

Tak fordi du købte en Philips dvd/video.  
Denne brugsanvisning forklarer grundfunktionerne af apparatet.

## Miljømæssig information

Al unødvendig emballage er undgået.  
Emballagen er gjort lettere, og der er kun anvendt:  
Pap (karton), polystyrenskum (fyld) og polyethylen (poser og beskyttelseskum).  
Din dvd/video består af materialer, der kan og genbruges, hvis den demonteres af et specialfirma.  
Vær opmærksom på lokale regulativer med hensyn til bortskaffelse af emballage, brugte batterier og gammelt udstyr.

## Medfølgende tilbehør

- Fjernbetjening
- To batterier i AA-størrelse til Fjernbetjening
- SCART-kabell
- Koaksialkabel
- Brugsanvisning

## Sikkerhedsinformation

- For at reducere risikoen for brand eller elektrisk stød må denne dvd/video ikke udsættes for regn eller fugt.
- Inden du tænder dvd/videoen, skal du kontrollere, at driftsspændingen, der er angivet på typepladen, eller spændingsangivelsen ved siden af spændingsvælgeren er identisk med spændingen for din lokale strømforsyning. Hvis ikke skal du kontakte forhandleren.
- Placér dvd/videoen på en flad, hård og stabil overflade.
- Der skal være tilstrækkelig plads foran afspilleren, så diskbakken kan åbnes.
- Der skal være mindst 2,5 cm fri plads rundt om afspilleren for at sikre tilstrækkelig ventilation.
- Udsæt ikke dvd/videoen for ekstrem temperatur eller fugt.
- Hvis dvd/videoen tages direkte fra et koldt til et varmt sted eller anbringes i et meget fugtigt rum, kan der samles fugt på diskenhedens linse. Hvis dette sker, vil dvd/videoen ikke fungere normalt. Lad dvd/videoen stå i ca. en time uden disk, hvorefter dvd/videoen vil fungere normalt..
- De mekaniske dele i dvd/videoen har selvsmørende lejer og skal ikke smøres.
- Pas på ikke at spilde væske i dvd/videoen. Hvis dette alligevel skulle ske, så kontakt en uddannet servicetekniker.
- **Når dvd/videoen er i standby, vil den stadig bruge lidt strøm. For at slukke helt for dvd/videoen skal der slukkes for stikkontakten, eller stikket skal tages ud af stikkontakten.**

# SHOWVIEW™

SHOWVIEW er et varemærke for Gemstar Development Corporation.  
SHOWVIEW Systemet fremstilles på licens af Gemstar Development Corporation.

Regionskoden for denne dvd/video er 2.



Da det er almindeligt, at dvd-film udsendes på forskellige tidspunkter i forskellige verdensregioner, har alle afspillere regionskoder, og diske kan have en valgfri regionskode. Hvis man afspiller en disk med en anden regionskode end afspillerens, vil man se regionskode-advarslen på skærmen. Disken kan ikke afspilles og bør tages ud.

Produceret under licens fra Dolby Laboratories. »Dolby« og det dobbelte D-symbol er varemærker tilhørende Dolby Laboratories.

Dette produkt anvender copyrightbestemmelser, der er beskyttet af US-patenter, ejendomsrettigheder fra Macrovision Corporation og andre ejere. Brugen af disse copyrights skal godkendes af Macrovision Corporation og må kun bruges i hjemmet og ved andre begrænsede visninger med mindre andet er godkendt af Macrovision Corporation. Ændring af elektronik eller demontering er forbudt.

**CE** Dvd/videoen er i overensstemmelse med EMC-direktivet og direktivet for lavspænding.

Til ejeren af denne dvd/video:

For at du nemt kan identificere dit apparat i forbindelse med servicespørgsmål, eller i tilfælde af tyveri, bedes du notere apparatets fabriktionsnummer ned her. Fabrikationsnummeret (PROD. NO.) er trykt på modelskiltet, der er anbragt bag på apparatet.

Model DVP620VR

Serienr. \_\_\_\_\_

Dette produkt overholder bestemmelserne i direktiv 73/23/EEC +89/336/EEC +93/68/EEC.

## Lasersikkerhed

Denne dvd/video indeholder en laser. Kun en uddannet servicetekniker må fjerne låget eller reparere denne dvd/video på grund af fare for øjenskader.

**EFTERSYN, JUSTERING ELLER UDFØRELSE AF ANDRE PROCEDURER END DE HER SPECIFICEREDE KAN MEDFØRE FARLIG STRÅLING.**

### LASER

|                |                                 |
|----------------|---------------------------------|
| Type:          | Halvlederlaser GaAlAs           |
| Bølgelængde:   | 655 nm (DVD)<br>790 nm (VCD/CD) |
| Udgangseffekt: | 0,8 mW (DVD)<br>0,5 mW (VCD/CD) |

CLASS 1 LASER PRODUCT  
KLASSE 1 LASER PRODUKT  
KLASS 1 LASER APPARAT  
CLASSE 1 PRODUIT LASER

**ADVARSELS-  
PLACERING:  
PÅ BAGSIDEN  
AF APPARATET**

## Omkring PBC funktionen på Video CD

- Denne enhed er i overensstemmelse med ver.1.1 og ver.2.0 af VIDEO CD standard, med PBC funktion.  
Ver.1.1 (uden PBC funktion):  
Du kan afspille billed- så vel som musikCDer.  
Ver.2.0 (med PBC funktion):  
Ved afspilning af en VIDEO CD med PBC funktion vises »PBC« på displayet.
- »PBC« står for Play Back Control.
- Video CD med PBC funktion har egen menu. Menu funktionerne kan variere alt efter hvilken disc. Referer til manualen der følger med disken for yderlige detaljer.
- »PBC« fremstår på front panel displayet når en Video CD med PBC funktion er indlæst.

|                         |   |
|-------------------------|---|
| <b>Introduktion</b>     |   |
| Miljømæssig information | 2 |
| Medfølgende tilbehør    | 2 |
| Sikkerhedsinformation   | 2 |

## Generelle oplysninger

|   |   |
|---|---|
| Lasersikkerhed                          | 2 |
| Omkring PBC funktionen på Video CD      | 2 |
| Anvendte symboler i denne bruganvisning | 3 |

## Funktionsoversigt

|                |   |
|----------------|---|
| Frontpanel     | 4 |
| Bagside        | 5 |
| Fjernbetjening | 5 |

## Indstilling af dvd/videoen

|  |   |
|--|---|
| Grundtilslutninger   | 6 |
| Tilslutning til et fjernsyn                                      | 6 |
| Nemmeste tilslutning med kun det medfølgende sorte koaksialkabel | 6 |
| Tilslutning til et stereoanlæg (for dvd-funktioner)              | 6 |
| Tilslutning til andet udstyr (for dvd-funktioner)                | 6 |
| Tilslutning af eksternt udstyr (for video-funktioner)            | 7 |
| Isætning af batterier i fjernbetjeningen                         | 7 |
| Brug af fjernbetjening   | 7 |
| Afspillelige videokassetter                                      | 7 |
| Tænd din dvd/video   | 7 |
| Indstil videokanal   | 7 |
| Automatisk kanalindstilling                                      | 8 |
| Manuel kanalindstilling  | 8 |
| Følg tv (automatisk sortering af fjernsynskanaler)               | 8 |
| Manuel sortering af tv-kanaler                                   | 8 |
| Indstilling af sprog   | 8 |
| Indstilling af ur  | 8 |
| Indstilling af kanal til RF-udgang                               | 9 |
| Dekoder-tilslutning  | 9 |

## Videoafspilning

|   |    |
|---|----|
| Afspilning af videobånd                                     | 9  |
| Afspilning af NTSC-bånd                                     | 9  |
| Visning af aktuel båndposition                              | 9  |
| Søg efter båndposition med billede (scanning)               | 10 |
| Still-billede / slowmotion                                  | 10 |
| Søg efter båndposition uden billede (spol frem og tilbages) | 10 |
| Indekssøgning   | 10 |
| Manuel kanalindstilling                                     | 10 |

## Manuel videooptagelse

|   |    |
|---|----|
| Generelle oplysninger   | 10 |
| Optagelse uden automatisk slukning                                      | 10 |
| Samling af optagelser (monteringsudkast)                                | 10 |
| Valg af optagehastigheden (SP eller LP)                                 | 10 |
| Automatisk kontrolleret optagelse fra en satellitmodtager (RECORD LINK) | 11 |
| Direkte optagelse (DIRECT RECORD)                                       | 11 |
| Slå »DIRECT RECORD« til eller fra                                       | 11 |
| Direkte kopiering   | 11 |
| Kopiering af et videobånd   | 11 |

## Programmér en optagelse (TIMER)

|   |    |
|---|----|
| Generelle oplysninger                                   | 12 |
| Programmér en optagelse (med »SHOWVIEW™-systemet«)      | 12 |
| Programmér en optagelse (uden SHOWVIEW-systemet)        | 12 |
| OTR (One Touch Recording)                               | 12 |
| Kontrollér eller slet en programmeret optagelse (TIMER) | 13 |
| Ændr en programmeret optagelse (TIMER)                  | 13 |
| Tips til tidsbestemt optagelse                          | 13 |
| Tænd og sluk for statusdisplayet                        | 13 |

## Andre funktioner

|                                  |    |
|----------------------------------|----|
| Blå baggrund slået til eller fra | 13 |
| Ur-display                       | 13 |
| Valg af lydkanal                 | 13 |

## Afspilning af diske

|                                   |    |
|-----------------------------------|----|
| Grundlæggende afspilning          | 14 |
| Afbryde og fremkalde PBC funktion | 14 |
| Almene funktioner                 | 14 |
| Pause                             | 14 |
| Diskmenuer                        | 14 |
| Titelmenu                         | 14 |
| Hent en menu under afspilning     | 14 |
| Trinvis afspilning                | 14 |
| Genstart                          | 14 |
| Hurtigt frem / Søgning tilbage    | 14 |
| Langsomt frem / langsom søgning   | 15 |
| Zoom                              | 15 |
| Afspilning af spor                | 15 |
| Søgning efter titel / kapitel     | 15 |
| Tidssøgning                       | 15 |
| Gentagelse                        | 15 |
| Programmering                     | 16 |
| Tilfældig afspilning              | 16 |
| MP3/JPEG-afspilning               | 16 |
| Slide Show function               | 16 |
| Skærminformation                  | 16 |
| Lydsprog                          | 17 |
| Afspilning i stereo               | 17 |
| Undertekstsprog                   | 17 |
| Kameravinkel                      | 17 |
| Børnesikring                      | 17 |
| Installations-skærm til markering | 17 |

## Dvd-indstillinger





|   |    |
|---|----|
| Lydindstilling  | 18 |
| Virtual Surround                                      | 18 |
| Sprogindstilling                                      | 18 |
| Displayindstilling                                    | 18 |
| For at resette alle indstillingerne på SET UP skærmen | 18 |

## Information

|                 |    |
|-----------------|----|
| Vedligeholdelse | 19 |
| Specifikationer | 19 |
| Fejlfinding     | 19 |

## Anvendte symboler i denne bruganvisning

Nedenstående symboler findes i forbindelse med overskrifter og noter har følgende betydninger:

|   |   |
|---|---|
|  | – Beskrivelsen henviser til afspilning af dvd-videodiske. |
|  | – Beskrivelsen henviser til afspilning af musik-cd'ere.   |
|  | – Beskrivelsen henviser til afspilning af video-cd'ere.   |
|  | – Beskrivelsen henviser til afspilning af MP3-filer.      |
|  | – Beskrivelsen henviser til afspilning af JPEG-filer.     |

## Nyttige tips

- Nogle dvd-videodiske kræver specifikke funktioner eller tillader kun begrænsede funktioner under afspilning.
- Hvis »  « ses på fjernsynsskærmen betyder det, at funktionen ikke er tilgængelig på den specifikke dvd-videodisk.

# Funktionsoversigt

## Frontpanel

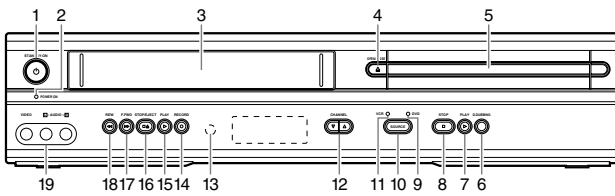

1. **○ STANDBY/ON-knap (dvd, video)**  
til at sætte DVD/VCR på ON eller OFF
2. **POWER-ON lampe (dvd, video)**  
lyser når dvd/videoen tændes
3. **Kassetterum (video)**  
indsæt et videobånd her
4. **▲ OPEN/CLOSE (Åbn/luk-knap) (dvd)**  
for at åbne/lukke diskbakken
5. **Diskbakke (dvd)**  
læg en dvd-disk her
6. **DIRECT DUBBING (direkte kopieringsknap) (dvd, video)**  
for at afspille en dvd-disk og samtidig optage dens indhold på et videobånd
7. **▶ PLAY (Afspilnings-knap) (dvd)**  
til at starte, holde pause eller genoptage diskafspilning
8. **■ STOP-knap (dvd)**  
for at stoppe afspilning
9. **DVD-lampe (dvd)**  
lyser når dvd/videoen er i dvd-funktion
10. **SOURCE (KILDE) knap (dvd, video)**  
til at vælge mellem dvd- og video-funktion
11. **Video-lampe (video)**  
lyser når dvd/videoen er i video-funktion
12. **CHANNEL-knap (VCR)**  
til at vælge et programnummer på fjernsynet
13. **IR (infrarød) fjernbetjenings-sensor (dvd, video)**  
modtager signaler fra fjernbetjeningen

14. **● RECORD (Optage-knap) (video)**  
tryk én gang for at starte optagelse, tryk flere gange for at starte en one-touch-optagelse
15. **▶ PLAY (Afspilnings-knap (video)**  
for at afspille et videobånd
16. **■▲ STOP/EJECT-knap (video)**  
for at skyde kassetten ud, når afspilning er stoppet
17. **▶▶ F.FWD**  
tryk på knappen når afspilning af båndet er standset for at spole båndet fremad ved høj hastighed  
tryk på knappen under afspilning for at spole båndet fremad, mens billedet bliver på skærmen
18. **◀◀ REW**  
tryk på knappen når afspilning af båndet er standset for at spole båndet tilbage ved høj hastighed  
tryk på knappen under afspilning for at spole båndet tilbage, mens billedet bliver på skærmen
19. **AUDIO/VIDEO-indgangs-stik**  
tilsluttes AUDIO og VIDEO OUT for en lydkilde

## Displaybesked

|  |  |
|--|--|
|  | Vises efter diskbakken lukkes, hvis bakken er tom, hvis der er en fejlslæsning af disken, eller hvis der er ilagt en uacceptabel disk. |
|  | Diskbakken åbnes eller er åben.  |
|  | Diskbakken lukker. Dette kan også vises, når afsplilleren prøver at indlæse en disk.   |
|  | Indlæsning af disken.  |
|  | Lyser op, når afspilningskontrollen aktiveres.   |

## DVD

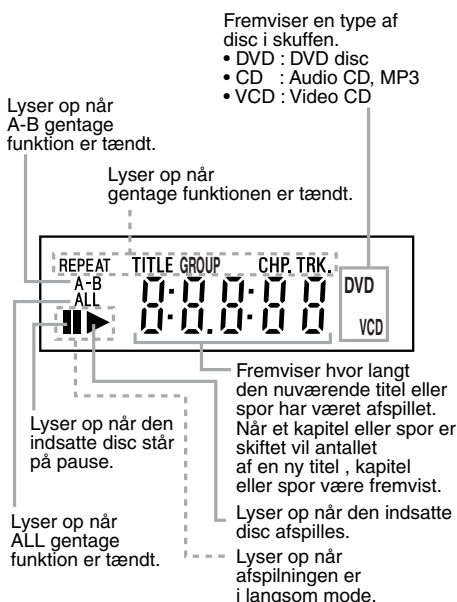

## VCR

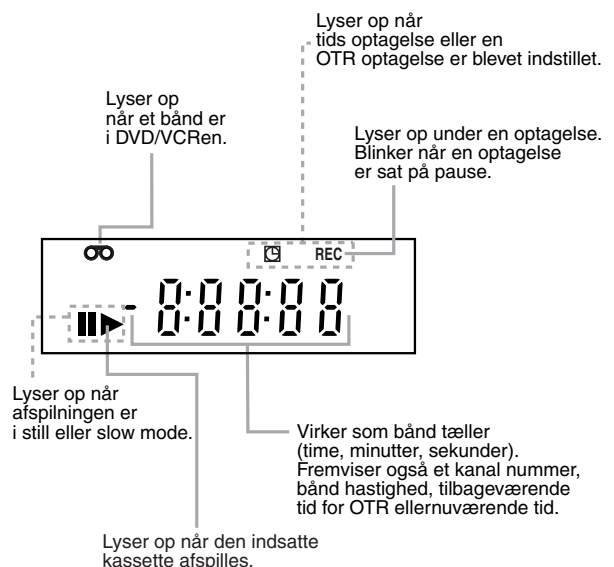

## Bagpanel

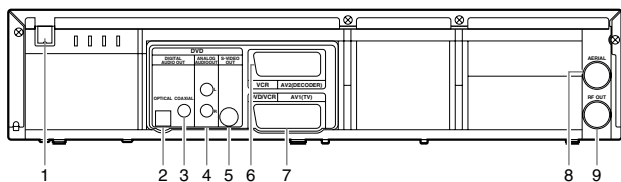

1. **MAINS (netledning)**  
tilsluttes en almindelig stikkontakt
2. **OPTICAL (digital lydudgangs-stik) (kun dvd)**  
for tilslutning af et digitalt (optisk) lydudstyr

3. **COAXIAL (digital lydudgangs-stik) (kun dvd)**  
for tilslutning til AUDIO-indgange på et digitalt (koaksialt) lydudstyr
4. **AUDIO OUT (venstre/højre-stik) (kun dvd)**  
or tilslutning til AUDIO-indgange på en forstærker, modtager eller stereoanlæg
5. **S-Video Out-stik (kun dvd)**  
for tilslutning til et tv med S-videoindgange
6. **AV2 (dekoder-stik) (kun video)**  
for tilslutning med et SCART-kabel fra en anden dvd/video, et videokamera eller et andet audio/videoapparat
7. **AV1 (tv-stik)**  
for tilslutning med et SCART-kabel til et fjernsyn
8. **AERIAL-stik**  
for tilslutning til antenne eller kabel-tv
9. **RF OUT-stik**  
brug det medfølgende koaksialkabel for at slutte det til fjernsynets ANTENNA IN, kabel-tv eller radio/tv-system

## Fjernbetjening

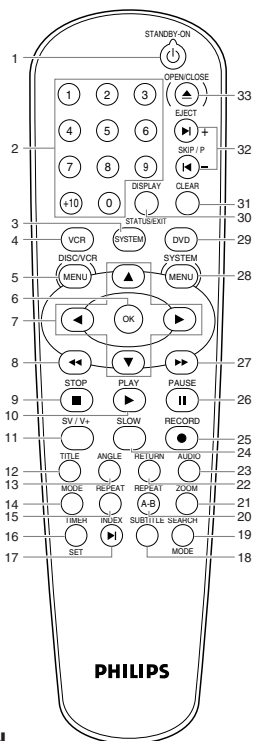

1. **STANDBY / ON**  
slår dvd/videoen TIL eller FRA
2. **0-9 numerisk tastatur/+10**  
til at vælge nummererede emner i en menu  
brug +10-knappen til at indtaste nummer 10 og derefter (dvd)  
til at vælge tv-kanaler i videofunktionen
3. **SYSTEM**  
virker ikke på denne model
4. **VCR**  
til at sætte dvd/videoen i video-funktion, og til at bruge fjernbetjeningen til video-funktioner
5. **DISC/VCR MENU**  
til at vise dvd-diskens menu eller til at få adgang til video-menuen
6. **OK**  
til at bekræfte menuvalg (dvd)
7. **◀ ▶ ▲ ▼**  
venstre/højre/op/ned samt til at vælge et emne i en menu
8. **◀◀**  
til at se dvd-afspilning i hurtig baglæns afspilning (dvd) og for at spole kassetten hurtigt tilbage (video)
9. **STOP (■)**  
til at stoppe afspilning af en dvd-disk og til at stoppe afspilning/optagelse af et videobånd
10. **PLAY (▶)**  
til at starte afspilning af en dvd-disk eller videobånd
11. **SV/V+**  
til at programmere en tidsbestemt optagelse med SHOWVIEW™-systemet (video)

12. **TITLE**  
til at vise en disks titelmenu (dvd)
13. **ANGLE**  
til at vælge dvd-kameravinkel (dvd)
14. **MODE**  
til at vælge programmeret eller tilfældig afspilning (musik-cd)
15. **REPEAT**  
til at gentage kapitel, spor, titel, albummet, disk (dvd)
16. **TIMER SET**  
til at indstille dvd/videoen til en tidsbestemt optagelse
17. **INDEX (▶|)**  
til at spole videobåndet frem eller tilbage til et indeksnummer
18. **SUBTITLE**  
til at vælge undertekstsprog på dvd'en
19. **SEARCH MODE**  
til at få adgang til eller fjerne søgedisplayet (dvd)
20. **REPEAT (A-B)**  
gentager et specifikt afsnit (dvd)
21. **ZOOM**  
til at forstørre video-dvd-billedet (dvd)
22. **RETURN**  
til at vende tilbage til eller fjerne installationsmenuen (dvd)
23. **AUDIO**  
til at vælge lydssprog eller lydfunktioner (dvd)  
til at vælge lydfunktioner (video)
24. **SLOW**  
til at se en båndafspilning langsomt (video)
25. **RECORD (●)**  
til at optage fra en tv-kanal. Ved at trykke en eller flere gange startes en one-touch-optagelse (video)
26. **PAUSE (||)**  
til midlertidig pause i afspilning / ramme-for-ramme-afspilning (dvd) til midlertidig pause i afspilning og optagelse (video)
27. **▶▶**  
til at se et dvd-billede i hurtig gengivelse (dvd)  
til at spole kassetten hurtigt frem (video)
28. **SYSTEM MENU**  
til at få adgang til eller fjerne dvd-installationsmenuen (dvd)
29. **DVD**  
til at sætte dvd/videoen i dvd-funktion og ved brug af fjernbetjeningen til dvd-funktioner
30. **DISPLAY STATUS/EXIT**  
til at få adgang til eller fjerne display-skærmen under afspilning af dvd-disk eller musik-cd (dvd)  
til at få adgang til eller fjerne videoens statusdisplay på skærmen (video)  
til at fjerne videoens menu (video)
31. **CLEAR**  
til at nulstille indstilling (dvd)  
til at nulstille tælleren (video)  
Til at slette sidste indtastning/programmeret optagelse (TIMER)
32. **SKIP/P (|◀ - / ▶| +)**  
for at springe et kapitel/spor over (dvd)  
for at skifte tv-kanaler (video)
33. **OPEN / CLOSE EJECT (▲)**  
til at ilægge en dvd-disk eller fjerne den fra bakken.  
til at udskyde videobåndkassetten

# Indstilling af dvd/videoen

## Grundtilslutninger

- Se i din instruktionsbog for fjernsyn, video, stereoanlæg eller andre apparater efter behov for at få de bedste tilslutninger.
- Foretag en af følgende tilslutninger afhængigt af det eksisterende udstyrs specifikationer.

De følgende retningslinjer er valgmuligheder for bedste billed- og lyd-kvalitet på din dvd/video.

### Billede

- 1 Brug SCART RGB-udgang (dvd/video (AV1 TV)) for at få den bedste billedkvalitet (for dvd- og video-funktioner).
- 2 Brug S-VIDEO-udgang for at få bedre billedkvalitet (kun for dvd-funktioner).
- 3 Brug SCART sammensat udgang for god billedkvalitet (for dvd- og video-funktioner).
- 4 Hvis dit fjernsyn kun har én RF-type (Antenne IN eller 75 ohm) indgang så brug RF OUT til tilslutning og indstil dit fjernsyn til kanal 22-69 med samme kanal som dvd/videoen er indstillet til (for dvd- og video-funktioner).

### Lyd

- 1 Digitale lydtilslutninger giver den reneste lyd. Tilslut dvd/videoens DIGITAL AUDIO OUT (enten COAXIAL eller OPTICAL) til din forstærker eller modtager (kun for dvd-funktioner).
- 2 Brug SCART-udgang (dvd/video (AV1 TV)) for bedre lyd-kvalitet (for dvd- og video-funktioner). Hvis digitale tilslutninger ikke er mulige, så tilslut dvd/videoens ANALOG AUDIO OUT (venstre og højre) til din forstærker, modtager, stereoanlæg eller fjernsyn (kun for dvd-funktioner).

### Advarsel!

- Foretag eller ændr aldrig tilslutninger, når strømmen sat til.
- Tilslut dvd/videoen direkte til fjernsynet i stedet for f.eks. en video for at undgå forvrængning, da video-dvd-diske er kopibeskyttet.
- Tilslut ikke ANALOG AUDIO OUT på dvd/videoen til PHONO IN på din forstærker eller modtager.
- Hvis du bruger SCART-kablet, er det ikke nødvendigt at tilslutte det analoge lyd-kabel.

## Tilslutning til et fjernsyn

- 1 Tilslut antennen eller kablet til AERIAL på din dvd/video.
- 2 Tilslut DVD/VCR (AV1 TV) på dvd/videoen til det tilsvarende stik på fjernsynet.

### Bemærk:

- Sørg for, at »TV«-angivelsen på SCART-kablet er tilsluttet fjernsynet, og »DVD«-angivelsen på SCART-kablet er tilsluttet dvd/videoen.

Hvis dit fjernsyn ikke er udstyret med en SCART-indgang, kan du vælge følgende tilslutning:

### Hvis dit fjernsyn har et S-Video-indgangsstik,

- 1 Tilslut antennen eller kablet til AERIAL på din dvd/video.
- 2 Tilslut S-Video-udgang på dvd/videoen til S-video-indgang på fjernsynet.
- 3 Tilslut ANALOG AUDIO OUT på dvd/videoen til venstre og højre Audio In på fjernsynet.

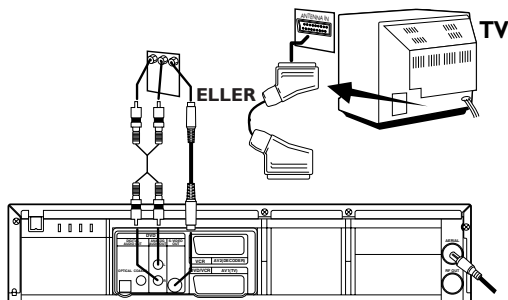

### Bemærk:

- Du har stadig brug for SCART-kablet eller koaksialkablet til videofunktioner.

## Nemteste tilslutning med kun det medfølgende sorte koaksialkabel

- 1 Frakobl antennekabel eller kabel-tv-kablet fra fjernsynet.
- 2 Tilslut antennen eller kablet til AERIAL på dvd/videoen.
- 3 Tilslut det sorte koaksialkabel til RF OUT på bagsiden af dvd/videoen og til ANTENNA IN på fjernsynet.
- 4 Sæt strømledningerne til henholdsvis fjernsynet og dvd/videoen i stikkontakten.

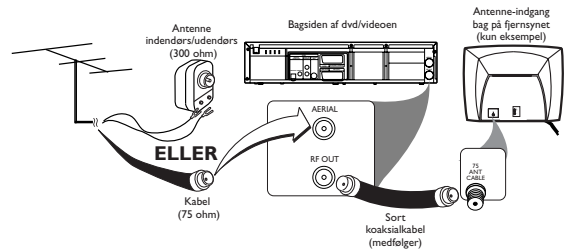

## Tilslutning til et stereoanlæg (for dvd-funktioner)

- 1 Du kan også lytte til musik-cd'ere og video-dvd-diske ved at tilslutte dvd/videoen til et stereoanlæg.
- 2 Tilslut dvd/videoen til ANALOG AUDIO OUT (venstre og højre) til Audio In på stereoanlægget.

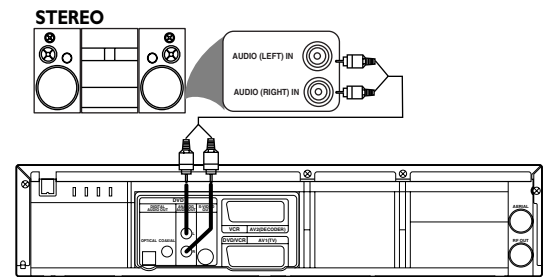

## Tilslutning til andet udstyr (for dvd-funktioner)

- Et digitalt apparat med en indbygget MPEG 2 eller Dolby Digital dekoder giver dig mulighed for at nyde surround-lyd samtidig med, at den giver dig følelsen af at være i en biograf eller koncertsal.
- Afspilleren udsender surround-lydsignaler fra DIGITAL OUT COAXIAL eller OPTICAL stik.

### Hvis modtageren har en MPEG 2 eller Dolby Digital dekoder,

Tilslut COAXIAL eller OPTICAL DIGITAL AUDIO OUT på dvd/videoen til COAXIAL eller OPTICAL DIGITAL AUDIO IN på modtageren.

### Bemærkninger:

- Hvis lydformatet for det digitale output ikke passer til modtagerens ydelse, vil modtageren producere en stærk, forvrænget lyd eller slet ingen lyd.
- MP3-lyd er ikke tilgængelig på det digitale output.
- Du har stadig brug for videokablet eller koaksialkablet til videofunktioner.

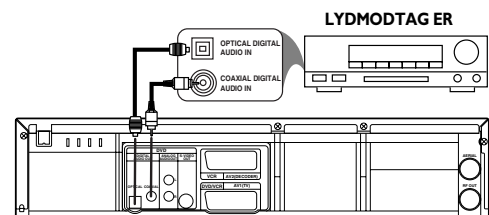



## Tilslutning af eksternt udstyr (for video-funktioner)

For at kunne modtage signal fra eksternt udstyr (deko-der, satellitmodtager, videokamera, en anden video m.m.) skal det tilsluttes AV2- (DECODER)-stikket. Indtast '0.0.2.' med de numeriske knapper for at få vist "AV2" på fjernsynsskærmen. Hvis du bruger AV1- (tv)-stikket, skal du indtaste '0.0.1.' med de numeriske knapper for at få vist "AV1" på fjernsynsskærmen.

Hvis du bruger de forreste AUDIO/VIDEO-indgangs- stik, skal du indtaste '0.0.3.' med de numeriske knapper for at få vist "AV3" på fjernsynsskærmen.

## Isætning af batterier i fjernbetjeningen

- 1 Åbn batteridækslet.
- 2 Isæt to batterier i AA-størrelse med den korrekte polaritet, der er angivet med + og - symboler inde i batterirummet.
- 3 Luk låget.

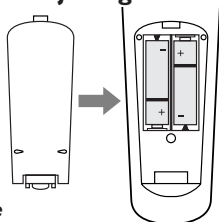

### FORSIGTIG!

- Fjern batterier, hvis de er tomme eller ikke skal bruges i længere tid.
- Brug ikke gamle og nye, eller forskellige typer batterier sammen.
- Batterier indeholder kemiske stoffer, så de bør bortskaffes korrekt og opbevares utilgængeligt for børn.

## Brug af fjernbetjening

- Ret fjernbetjeningen mod DVD/VCR's fjernsensor.
- Tab ikke fjernbetjeningen.
- Efterlad ikke fjernbetjeningen i nærheden af ekstremt varme eller fugtige steder.
- Spild ikke vand, eller sæt noget vådt på fjernbetjeningen.

## Afspillelige videokassetter

Philips Consumer Electronics anbefaler, at kun videobånd, der har VHS-mærket og High Quality (HQ) system er kompatibelt med denne dvd/video, som i øvrigt er udstyret med en automatisk videohovedrenser.

### Forhindr optagelse

Videobånd har optagetapper til at forhindre uheldige sletning af optagelser.

- 1 For at forhindre optagelse, skal tappen brækkes af med en skruetrækker.
- 2 For at tillade optagelse, kan hullet dækkes med tape.

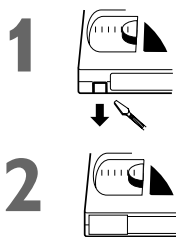

### Bemærkninger:

- Brug kun bånd med VHS-mærket.
- Fjern alle påsatte etiketter fra båndet, før det sættes i dvd/videoen.
- Regelmæssig vedligeholdelse er påkrævet for at vedligeholde din dvd/video's ydeevne.
- Videohoveder skal udskiftes efter et stykke tid. Kun et autoriseret servicecenter bør udføre udskiftningen.

## Tænd din dvd/video

Følgende trin skal kun udføres, når du tilslutter netstikket for første gang.

- 1 Tænd for fjernsynet og vælg videokanalen på fjernsynet.
- 2 Tilslut dvd/videoen.
- 3 Tryk på ▲/▼ gentagne gange for at vælge det ønskede sprog.
- 4 Tryk på DISC/VCR MENU.
- 5 Bekræft med P+. Den automatiske søgning efter fjernsynskanaler starter.
- 6 "TIME" og "DATE" vises på fjernsynsskærmen.
- 7 Kontrollér "TIME". Om nødvendigt, kan du ændre tiden med de numeriske taster.
- 8 Kontrollér »DAY«, »MONTH« og »YEAR«, om de viste indstillinger er korrekte.
- 9 Når alle informationer er korrekte, skal du gemme ved at trykke på STATUS/EXIT. Forberedelsen til brug er nu udført.

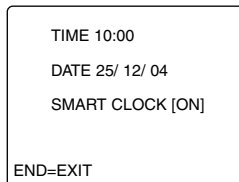
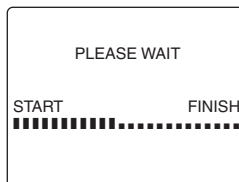
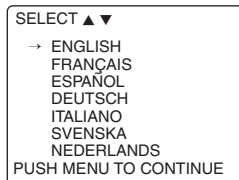

### Bemærk:

- Når AUTO TUNING er afsluttet, vil de oprindelige indstillinger ikke fremkomme, selv om AC stikket har været taget ud eller efter et strømsvigt. For at genkalde den menu med de oprindelige indstillinger, skal du trykke på SOURCE og PLAY på samme tid i mere end 2 sekunder på systemets frontpanel.

## Indstil videokanal

Det vil være nødvendigt at indstille videokanalen, hvis dvd/videoen er tilsluttet fjernsynet via koaksialkablet.

- 1 Indsæt et indspillet bånd i dvd/videoen. Dvd/videoen vil automatisk tænde og starte afspilning. Hvis afspilningen ikke starter, tryk på PLAY ►.
- 2 Vælg og indstil fjernsynet til kanal 36.
  - Hvis afspilningsbilledet vises på fjernsynsskærmen, fortsæt med trin 8.
  - Hvis kanal 36 er optaget af en fjernsynskanal, eller der er forstyrrelser på billedet, skal RF-konverteren indstilles til en anden kanal mellem CH22 og CH69. Fortsæt med trin 3.
- 3 Tryk på DISC/VCR MENU.
- 4 Tryk på ▲/▼ for at vælge »INITIAL SET UP«. Tryk derefter på ►.
- 5 Tryk på ▲/▼ for at vælge »RF OUT«. Tryk derefter to gange på ►.
- 6 Tryk på ▲/▼ for at vælge en kanal, der ikke bruges til fjernsynskanal mellem kanal 22 og kanal 69 i dit område, og tryk derefter på ►.
  - Du kan også se den valgte RF-kanal i displayet.
- 7 Tryk på STATUS/EXIT for at afslutte. Indstil fjernsynskanalen til den RF OUT CHANNEL, der blev valgt på DVD/VCR. Et billede fra videoen vil vises på fjernsynsskærmen. Hvis der ikke vises et billede, gentag trin 3 til 7 med en anden kanal, der ikke bruges til udsendelser.
- 8 Tryk på STOP ■ for at stoppe båndet.

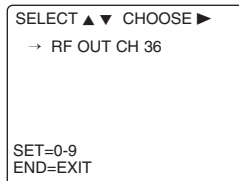

### Bemærk:

- Du har adgang til RF OUT CH menuen ved at trykke og holde DISC/VCR MENU nede i 3 sekunder, når maskinen er slukket, indtil RF OUT CH menuen vises.

# Indstilling af dvd/videoen

## Automatisk kanalindstilling

Du kan programmere tuneren til kun at scanne de kanaler, du kan modtage i dit område.

- 1 Tænd for fjernsynet og vælg videokanalen på fjernsynet.
- 2 Tryk på VCR og derefter på DISC/VCR MENU.
- 3 Tryk på ▲/▼ for at vælge »TUNER SET UP«, og tryk derefter på ►.
- 4 Tryk på ▲/▼ for at vælge »AUTO TUNING«, og tryk derefter på ►.
  - Tuneren scanner og gemmer alle aktive kanaler i dit område. Efter scanning vil tunereren stoppe ved den laveste gemte kanal.
- 5 Tryk på P +/- eller de numeriske taster for at scanne gennem de kanaler, du har modtaget.

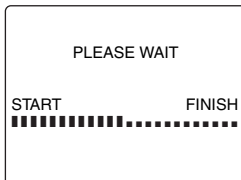

## Manuel kanalindstilling

- 1 Tryk på VCR og derefter på DISC/VCR MENU.
- 2 Tryk på ▲/▼ for at vælge »TUNER SET UP«, og tryk derefter på ►.
- 3 Tryk på ▲/▼ for at vælge »MANUAL TUNING«, og tryk derefter på ►.
- 4 Tryk på ▲/▼ for at vælge »PROG.«, og tryk derefter på ►.
- 5 Tryk på ▲/▼ eller de numeriske taster for at vælge det ønskede programnummer, og tryk derefter på ►.
  - Du kan vælge programnummer mellem 01-99.
- 6 Tryk på ▲/▼ for at vælge »CHANNEL«, og tryk derefter på ►.
- 7 Tryk på ▲/▼. Dvd/video-scanneren vil automatisk begynde at søge op eller ned. Når en kanal er fundet, vil dvd/videoen stoppe søgningen, og billedet vil vises på fjernsynsskærmen.
  - Du kan vælge det ønskede kanalnummer ved at bruge de numeriske taster. Tryk et 3-cifret nummer for at vælge kanalnummer. (For at vælge kanal 24 skal du først trykke 0 tasten, og derefter 2 og 4).
  - Hvis du ønsker denne kanal, skal du trykke på ►.
  - Hvis du vil fjerne forvrængede signaler, skal du trykke på ▲/▼ for at vælge »DECODER«. Tryk derefter på ► for at vælge »ON«.
- 8 Tryk på STATUS/EXIT for at afslutte.

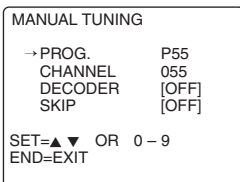

### Bemærkninger:

- For at bekræfte at en kanal er blevet tilføjet, skal du trykke på knapperne P +/-.
- Du bør vælge de satellitkanaler, der skal modtages af satellitmodtageren, direkte på selve modtageren.

## Følg tv

### (automatisk sortering af fjernsynskanaler)

Når den automatiske kanalsøgefunktion er aktiveret, gemmes fjernsynskanalerne i en bestemt rækkefølge. Dette kan variere fra rækkefølgen af fjernsynskanalerne på fjernsynet. Denne funktion ændrer rækkefølgen af de gemte fjernsynskanaler i dvd/videoen for at passe til fjernsynet.

Sørg for, at dvd/videoen og fjernsynet er koblet sammen med scart-kablet.

- 1 Tryk på VCR og derefter på DISC/VCR MENU.
- 2 Tryk på ▲/▼ for at vælge »TUNER SET UP«, og tryk derefter på ►.
- 3 Tryk på ▲/▼ for at vælge »FOLLOW TV«, og tryk derefter på ►.
- 4 »P:01« vises i dvd/videoens display.

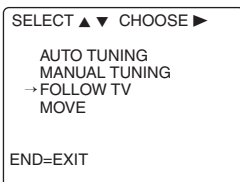

### Jeg kan ikke sætte mit fjernsyn til programnummer »1«.

Hvis du har tilsluttet andet udstyr til stik AV2(DECODER), skal disse frakobles. På grund af andet tilsluttet udstyr, kunne fjernsynet ikke vælge programnummeret for scart-stikket.

### »NO TV SIGNALS« vises på tv-skærmen.

Dvd/videoen modtager ikke noget videosignal fra fjernsynet.

Kontroller stikket på SCART-kablet.

Tjek brugsanvisningen til dit fjernsyn for at se, hvilken SCART-bøsning, der anvendes til videosignaler. Hvis det ikke hjælper, er det ikke muligt at bruge denne funktion. Læs venligst afsnittet **Manuel sortering og sletning af tv-kanaler**.

- 5 Vælg programnummer »1« på fjernsynet.
- 6 Bekræft med ► på dvd/videoens fjernbetjening. Dvd/videoen sammenligner fjernsynskanalerne på fjernsynet. Hvis dvd/videoen finder den samme fjernsynskanal som på fjernsynet, vil den gemme den på »P01«.
- 7 Vent indtil næste nummer, f.eks. »P02« vises i displayet.
- 8 Vælg næste programnummer på fjernsynet, f.eks. »2«.
- 9 Bekræft med ►.
- 10 Gentag trin 7 til 9, indtil du har tildelt et programnummer til alle fjernsynskanaler.
- 11 Tryk på STATUS/EXIT for at afslutte.

## Manuel sortering af tv-kanaler

Efter at du har udført den automatiske kanalsøgning, kan det ske, at du ikke bryder dig om den rækkefølge, i hvilken de individuelle tv-kanaler er blevet tildelt til programpositionerne (programnumrene) på dvd/videoen. Du kan benytte denne funktion til individuelt at sortere de tv-kanaler, der allerede er lagret.

- 1 Tryk på VCR og derefter på DISC/VCR MENU.

### Uret nulstilles automatisk

Hvis du gemmer en tv-kanal, der transmitterer TXT (teletekst)/PDC på programnummer »P01«, bliver dato og tid hele tiden opdateret. Som følge heraf bliver ændringer i tid, f.eks. sommertid, automatisk indstillet.

- 2 Tryk på ▲/▼ for at vælge »TUNER SET UP«, og tryk derefter på ►.
- 3 Tryk på ▲/▼ for at vælge »MOVE«, og tryk derefter på ►.
- 4 Tryk på ▲/▼ for at vælge den gemte fjernsynskanal, som du vil ændre.
- 5 Bekræft med ►.
- 6 Flyt den valgte kanal med ▲/▼ til det programnummer du vil tildele.
- 7 Bekræft med ►.
- 8 For at tildele andre fjernsynskanaler til et programnummer, skal du gentage trin 4 til 7.
- 9 Bekræft tildelingen af fjernsynskanalen med MOVE-menuen.
- 10 For at forlade MOVE-menuen, skal du trykke på STATUS/EXIT.

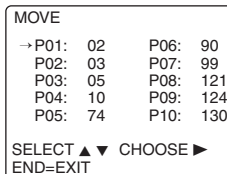

## Indstilling af sprog

Du kan ændre sproget for tv-skærmmenuen. Dvd/video-displayet vil dog kun vise engelsk tekst på trods af denne indstilling.

- 1 Tryk på VCR og derefter på DISC/VCR MENU.
- 2 Tryk på ▲/▼ for at vælge »INITIAL SET UP«, og tryk derefter på ►.
- 3 Tryk på ▲/▼ for at vælge »LANGUAGE«, og tryk derefter på ►.
- 4 Vælg det ønskede sprog med ▲/▼.
- 5 Tryk på STATUS/EXIT for at afslutte.

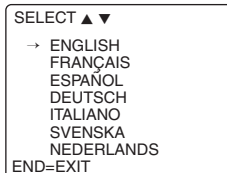

## Indstilling af ur

Hvis displayet viser en forkert tid eller »--:--«, skal tiden og datoen indstilles manuelt.

Hvis en tv-kanal, der transmitterer TXT/PDC (tekst-tv/PDC), er lagret under programnummer »P01«, vil tid og dato automatisk blive taget fra oplysningerne i TXT/PDC. (SMART CLOCK)

- 1 Tryk på VCR og derefter på DISC/VCR MENU.
- 2 Tryk på ▲/▼ for at vælge »INITIAL SET UP«, og tryk derefter på ►.
- 3 Tryk på ▲/▼ for at vælge »CLOCK«, og tryk derefter på ►.

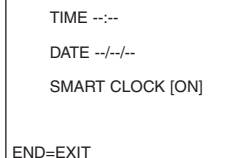



- Kontrollér tiden i »TIME«. Om nødvendigt kan du ændre tiden med de numeriske taster.
- Kontrollér »DAY«, »MONTH« og »YEAR« på samme måde.
- Vælg »SMART CLOCK ON« eller »OFF« med ►.
- Tryk på STATUS/EXIT for at afslutte.

## Ukorrekt visning af tid/dato på trods af manuel indstilling

Med Smart Clock tages tid/dato fra tv-kanalen, der er gemt på »P01«.

Hvis du ønsker at slå denne automatiske justering af tid fra, vælg »OFF« for Smart Clock.

Denne funktion kan aktiveres igen når som helst ved at vælge »ON« for Smart Clock.

## Indstilling af kanal til RF-udgang

I visse modtagelsesområder kan det ske, at en fjernsynskanal vil blive udsendt på samme eller tilsvarende frekvens som dvd/videoen.

Det betyder, at når dvd/videoen er tændt, vil modtagelseskvaliteten for denne eller flere andre fjernsynskanaler mindskes.

Følgende trin vil vise dig, hvordan du ændrer den forindstillede frekvens for »udsendelse« (RF-ud-kanal) på dvd/videoen.

- Tryk på VCR og derefter på DISC/VCR MENU.
- Tryk på ▲/▼ for at vælge »INITIAL SET UP«, og tryk derefter på ►.

### Hvad er en RF-ud-kanal?

Dette elektroniske komponent i dvd/videoen tillader udstyret at udsende lyd- og videosignaler via antennekablet.

Disse signaler kan modtages på et fjernsyn på samme måde som fjernsynskanaler.

### Hvad er RF-ud-kanalfrekvens?

Denne frekvens eller kanal angiver kanalen, hvorpå lyd- eller video-signaler udsendes.

- Tryk på ▲/▼ for at vælge »RF OUT«, og tryk derefter på ►.
- Tryk på ►.
- Tryk på ▲/▼ eller de numeriske taster for at vælge en fri (ikke tildelt) kanal mellem kanal 22 og 69 i dit område.
- Tryk på ►.
- Tryk på STATUS/EXIT for at afslutte.

SELECT ▲ ▼ CHOOSE ►

→RF OUT CH 36

END=EXIT

Hvis du ikke kan opnå billede og lyd uden forstyrrelser, forbindes dvd/videoen og tv-sættet med et SCART-kabel. Slå derefter den indbyggede modulator fra.

Tryk ► gentagne gange indtil »--« kommer frem ved siden af »RF OUT CH« på tv-skærmen.

Derefter bekræftes med ►.

## Dekoder-tilslutning

Visse fjernsynskanaler udsender kodede fjernsynssignaler, der kun kan ses med en købt eller lejet dekode. Du kan tilslutte en sådan dekode til denne dvd/video. Følgende funktion vil automatisk aktivere den tilsluttede dekode til den ønskede fjernsynskanal.

- Tænd for fjernsynet. Vælg om nødvendigt programnummeret for dvd/videoen.
- Tryk på ▲/▼ eller de numeriske taster for at vælge den fjernsynskanal, du vil tildele dekoderen.
- Tryk på DISC/VCR MENU. Hovedmenuen vil vises.
- Tryk på ▲/▼ for at vælge »TUNER SET UP«.
- Tryk derefter på ►.
- Tryk på ▲/▼ for at vælge »MANUAL TUNING«.
- Tryk derefter på ►.
- Tryk på ▲/▼ for at vælge »DECODER«.
- Tryk på ► for at vælge »ON« (Dekoderen slås til).

MANUAL TUNING

|          |       |
|----------|-------|
| PROG.    | P55   |
| CHANNEL  | 055   |
| →DECODER | [OFF] |
| SKIP     | [OFF] |

SELECT ▲ ▼ CHOOSE ►

END=EXIT

### Hvordan slår jeg dekoderen fra?

Brug ► til at vælge »OFF«. Dekoderen slås fra.

- Tryk på STATUS/EXIT for at afslutte. Dekoderen er nu blevet tildelt dette programnummer.

## Afspilning af videobånd

Du kan betjene dvd/videoen med fjernbetjeningen eller knapperne på fronten af dvd/videoen.

Hvis du trykker på PLAY ►, STOP ■, ◀◀ eller ▶▶, mens indstillingen er i standby, vil dvd/videoen automatisk blive tændt.

Hertil kommer, at hvis der allerede er indsat en kassette, vil den tilsvarende operation blive udført.

Din dvd/videoen kan kun optage og gengive standard VHS-kassetter.

- Sæt et bånd i kassettedrevet. Kassetten trækkes automatisk ind.
- Tryk på PLAY ► for at afspille båndet. '►' vises på displayet.
- For at stoppe afspilningen, skal du trykke på STOP ■ eller STOP/EJECT ▲ på dvd/videoen.
- For at skyde båndet ud, skal du trykke på EJECT ▲ eller STOP/EJECT ▲ på dvd/videoen, når den stopper afspilningen.

## DIGITAL STUDIO PICTURE CONTROL

Philips har udviklet et system, der producerer den bedst mulige afspilningskvalitet. Ved gamle og hyppigt benyttede videobånd reducerer dette system interferens. Ved nye eller kvalitetskassetter fremhæver det detaljerne.

### Billed- og lyd-kvalitet er ringe

Hvis du afspiller lejede videobånd eller gamle kassetter af ringe kvalitet, er det ikke altid muligt fuldstændigt at eliminere billed- og lydforvrængning. Dette er ikke nogen fejl ved din videobåndoptager. Læs afsnittet **Manuel kanalindstilling**.

## Skal jeg ændre afspilningshastigheden ved afspilning af LP-optagelser?

Under afspilning vil den korrekte hastighed automatisk blive valgt. Læs afsnittet **Valg af optagehastigheden (SP eller LP)** i kapitlet **Manuel videooptagelse** for mere information.

## Afspilning af NTSC-bånd

Denne dvd/videoen kan også afspille bånd, der er blevet optaget i SP- (Standard Play) eller SLP- (Super Long Play) funktion i NTSC-standard (f.eks. amerikanske bånd).

Dette virker dog kun på PAL-fjernsyn, der er egnede til en billedfrekvens på 60 Hz.

## Visning af aktuel båndposition

Følgende information vises på skærmen:

»0:02:45« (eksempelvis) viser tælleren i timer, minutter og sekunder.

»SP/LP« angiver den hastighed på hvilken din kassette blev optaget »REM 0:06« viser den tid, der er tilbage på båndet, i timer og minutter.

Når du afspiller en NTSC-kassette viser dvd/videoen »REM -:-«.

## Hvordan kan jeg indstille tælleren til »0:00:00«?

Du kan indstille tælleren til »0:00:00« med CLEAR.

Når du sætter en kassette i dvd/videoen, bliver tælleren automatisk nulstillet til »0:00:00«.

## Tælleren bevæger sig ikke

Dette sker, når der ikke er nogen optagelse på den aktuelle del af båndet. Det er ikke nogen fejl ved din dvd/videoen.

### Skærmen viser »0:01:20«

Hvis du spoler båndet tilbage fra båndposition »0:00:00«, vil tælleren f.eks. vise »-0:01:20« (båndet blev spolet tilbage til 1 minut og 20 sekunder før »0:00:00«).

### »-:-« vises i »REM«-tælleren

Tælleren genkender automatisk båndets længde. Dertil kommer, at når du sætter en kassette i, vil dvd/videoen først udregne den afspillede tid. Derfor fremkommer »-:-« først og kun, når båndet har kørt et par sekunder. Den korrekte resterende tid vises.

## Søg efter båndposition med billede (scanning)

- 1 Mens en kassette spiller, trykker du på ◀◀ (bagud) eller ▶▶ (fremad).
- 2 Hvis du ønsker at søge i super høj hastighed, trykker du på ◀◀ eller ▶▶ en gang mere. (Denne funktion virker ikke på en kassette, der er optaget i SP eller i NTSC-standard.)
- 3 For at stoppe på et bestemt sted på båndet trykker du på PLAY ▶.

## Still-billede / slowmotion

- 1 Under afspilning skal du trykke på PAUSE ■■ for at stoppe båndet og vise et fast billede.
- 2 Under afspilning trykker du på SLOW for at afspille båndet i slow motion.
- 3 Tryk på PLAY ▶ for at fortsætte med afspilning. Scanning, stillbillede og slowmotion forstyrrer billedkvaliteten. Lyden er slået fra. Dette er ikke en fejl i din dvd/video.

## Søg efter båndposition uden billede (spol frem og tilbage)

- 1 Stop båndet med STOP ■.
- 2 Tryk på ◀◀ (baglæns) eller ▶▶ (fremad). »Fr« eller »FF« vises på displayet i fem sekunder, og derefter vil den resterende båndtid blive vist.
- 3 Tryk på STOP ■ for at stoppe på et bestemt sted på båndet.

## Indekssøgning

Hver gang der optages på et bånd, afsættes der en indeksmarkering på båndet.

Disse markerede positioner kan nemt og hurtigt findes igen senere.

- 1 For at søge efter den forudgående markering trykker du på INDEX ► og derefter på ◀◀. »Fr« vises på displayet i fem sekunder, og derefter vil den resterende båndtid blive vist.
- 2 For den næste markering trykker du på INDEX ► og derefter på ▶▶. »FF« vises på displayet i fem sekunder, og derefter vil den resterende båndtid blive vist.
- 3 Så snart videobåndoptageren finder denne markering, skifter den automatisk til afspilning.

## Manuel kanalindstilling

For manuelt at justere sporingen under afspilning og slowmotion-afspilning trykker du på P+/P-.

Sporingen vender tilbage til automatisk sporingsjustering, når du trykker på STOP ■, isætter et bånd eller trykker på PLAY ▶.

For at fjerne lodret dirren i et stillbillede trykker du på P+/P-.

## Generelle oplysninger

Anvend **Manuel videooptagelse** til at foretage spontane optagelser (eksempelvis et program, der aktuelt vises).

Hvis du ønsker at starte og stoppe en optagelse manuelt, skal du læse afsnittet **Optagelse uden automatisk slukning**.

Læs afsnittet **Direkte optagelse (DIRECT RECORD)** hvis du vil optage det program, der aktuelt vises.

Læs afsnittet **Automatisk kontrolleret optagelse fra en satellitmodtager (RECORD LINK)**, hvis du ønsker, at en optagelse skal styres automatisk af en satellitmodtager.

## Optagelse uden automatisk slukning

- 1 Indsæt en kassette.
- 2 Brug P+/P- til at vælge det programnummer, du vil optage, f.eks. »P01«.
- 3 For at starte optagelse, skal du trykke på RECORD ●.
- 4 Stop optagelse med STOP ■.

**Beskeden »PROTECTED CASSETTE CANNOT RECORD« (BESKYTTET CASSETTE KAN IKKE OPTAGE) fremkommer kortvarigt på skærmen, når kassetten kommer ud.**

Der er blevet sat en kassette i uden sikkerhedstappen. Dæk hullet med tape eller sæt en ny kassette i.

## Samling af optagelser (monteringsudkast)

Når man tilføjer en ny optagelse på en kassette, hvor der allerede er lavet en optagelse, kan der forekomme et kortvarigt blankt stykke (flimren) mellem den gamle og nye optagelse, eller selve billedet kan flimre. For at reducere forekomsten af dette kan du gøre følgende:

- 1 Find den båndposition på den gamle optagelse, hvor du ønsker at indføre den nye optagelse.
- 2 Se det sidste minut af den gamle optagelse (afspilning).
- 3 Tryk på PAUSE ■■ på den båndposition, hvor den nye optagelse skal ske og tryk på RECORD ●.
- 4 Start nu optagelsen som normalt ved at trykke på RECORD ● på fjernbetjeningen.
- 5 Stop optagelsen med STOP ■.

## Valg af optagehastigheden (SP eller LP)

LP gør det muligt at fordoble båndoptagelsens varighed (f.eks. seks timer i stedet for tre timer på et E180-bånd).

- 1 Tænd fjernsynet. Vælg om nødvendigt programnummeret for dvd/videoen.
- 2 Tryk på DISC/VCR MENU. Hovedmenuen vises.
- 3 Vælg »RECORD SETUP« ved hjælp af ▲/▼ og bekræft med ▶.
- 4 Vælg »RECORD SPEED« ved hjælp af ▲/▼.
- 5 Vælg den ønskede optagelsehastighed med ▶.

```
SELECT ▲▼ CHOOSE ▶
→RECORD SPEED [SP]
  DIRECT RECORD [OFF]
  RECORD LINK [OFF]

END=EXIT
```

## »SP« / »LP« / »AUTO«

»SP«: Standard Play (normal optagehastighed) giver normal førsteklases billedkvalitet.

»LP«: Long Play (halv optagehastighed, dobbelt optagetid). Der kan optages 6 timer på en 3-timers kassette (E180) med en lidt reduceret billedkvalitet.

»AUTO«: AUTOMatisk Long Play. Hvis der ikke er nok plads på båndet til at optage en programmeret optagelse på standard hastighed, vil optagelsen auto-matisk blive lavet på »LP« (Long Play) hastighed. Ellers vil optagehastigheden være »SP« (Standard Play).

- 6 Tryk på STATUS/EXIT for at afslutte.

## Automatisk kontrolleret optagelse fra en satellitmodtager (RECORD LINK)

Denne funktion starter automatisk optagelse på den ellers slukkede dvd/videoen, når et videosignal detekteres gennem det tilsluttede SCART-kabel. Hvis din satellitmodtager har en programmeringsfunktion, starter optagelsen automatisk (under forudsætning af at satellitmodtageren er tændt).

- 1 Indsæt et scart-kabel i scart-stikket AV2(DECODER) på dvd/videoen og sæt det i det tilsvarende scart-stik på satellitmodtageren.
- 2 Tænd fjernsynet.  
Vælg om nødvendigt programnummeret for dvd/videoen.
- 3 Tryk på DISC/VCR MENU. Hovedmenuen vil vises.
- 4 Vælg »RECORD SET UP« med ▲/▼ og bekræft med ►.
- 5 Vælg »RECORD LINK« med ▲/▼.
- 6 Vælg funktion »ON« med ►.

### Slukning af »RECORD LINK«

Slå funktionen fra ved at vælge »OFF« med ►.

- 7 Tryk på STATUS/EXIT for at afslutte.
- 8 Indsæt en kassette.
- 9 Programmér satellitmodtageren med den nødvendige information (programnummer for fjernsynet, starttid, stoptid).  
Se om nødvendigt brugsvejledninger for satellitmodtageren.
- 10 Tryk på TIMER SET.  
Dvd/videoen nu klar til at optage.  
Start og afslutning af optagelsen kontrolleres via SCART-bøsning AV2 (DECODER).

```

SELECT ▲ ▼ CHOOSE ►
RECORD SPEED [SP]
DIRECT RECORD [OFF]
→ RECORD LINK [OFF]

END=EXIT
    
```

## Direkte optagelse (DIRECT RECORD)

Med DIRECT RECORD kan du optage den rigtige fjernsynskanal i løbet af få sekunder, selv om dvd/videoen er slukket. Hvis optagelsen startes manuelt, bruger dvd/videoen den aktuelle fjernsynskanal, der er indstillet på fjernsynet. Du vil finde mere information om, hvordan du slår »DIRECT RECORD« til eller fra i næste afsnit. Sørg for, at dvd/videoen (AV1/TV) og fjernsynet er koblet sammen med et SCART-kabel.

- 1 På fjernsynet vælger du det programnummer, du vil optage fra.
- 2 Tryk på RECORD ● mens dvd/videoen er slukket.
- 3 Stop optagelse med STOP ■.

### Hvordan virker DIRECT RECORD?

Dvd/videoen sammenligner den tv-kanal, der er valgt på fjernsynet, med de tv-kanaler, der er lagret i videobåndoptageren, via SCART-kablet. Hvis den samme tv-kanal findes, skifter dvd/videoen til det tilsvarende programnummer og optagelse starter. Skift ikke tv-kanalen på fjernsynet under søgningen, da det vil påvirke processen.

### Slå »DIRECT RECORD« til eller fra

- 1 Tænd fjernsynet.  
Vælg om nødvendigt programnummeret for dvd/videoen.
- 2 Tryk på DISC/VCR MENU. Hovedmenuen vil vises.
- 3 Vælg »RECORD SET UP« med ▲/▼ og bekræft med ►.
- 4 Vælg »DIRECT RECORD« med ▲/▼. Vælg »OFF« (Direct Record slukket) eller »ON« (Direct Record tændt) med ►.
- 5 Tryk på STATUS/EXIT for at afslutte.
- 6 Tryk på STANDBY-ON Ø.

```

SELECT ▲ ▼ CHOOSE ►
RECORD SPEED [SP]
→ DIRECT RECORD [OFF]
RECORD LINK [OFF]

END=EXIT
    
```

## Direkte kopiering

Følg trinene herunder for at kopiere en dvd eller videodisk til et videobånd. Dette er kun muligt, hvis dvd-en ikke er kopi-beskyttet.

- 1 Sæt et videobånd i kassettedrevet. Sørg for, at båndets optagetap er intakt, og at båndet er langt nok til at optage disken.
- 2 Tryk på VCR.
- 3 Vælg optagelseshastighed.  
Detaljer findes i **Valg af optagehastigheden (SP eller LP)** på forrige side.
- 4 Læg den dvd, du vil kopiere, i diskskuffen.
- 5 Tryk på DVD.
- 6 Tryk på PLAY ►. Mens disken afspilles, skal du trykke på PAUSE ■■ ved det punkt, hvor du vil starte optagelsen.
- 7 Tryk på DIRECT DUBBING for at optage.

**Pause i optagelsen:** Tryk på VCR og derefter tryk på PAUSE ■■.

**Fortsæt optagelse:** Tryk på PAUSE ■■ igen.

**Stop optagelse:** Tryk på VCR og derefter tryk på STOP ■.

## Kopiering af et videobånd

Du kan lave kopier af videokassetter, som venner eller familie har lavet, for egen fornøjelse.

### ADVARSEL:

**Uautoriserede optagelser af videokassetter med copyright kan krænke copyright-lovene.**

Tilslut den optagende DVD/VCR (denne enhed) og afspilningsvideobåndoptageren (en anden videobåndoptager) ved at bruge scart soklen AV2 (DECODER) eller front AUDIO/VIDEO indbøsninger.

- 1 Isæt et indspillet videobånd i videobåndoptageren, der skal afspille.
- 2 Isæt et tomt videobånd – eller et du ønsker at overspille – i kassetterummet på denne dvd/videoen.
- 3 Vælg programnummer »AV2« eller »AV3« på denne dvd/videoen.

### Programnumre af »AV2« scart sokkel og front AUDIO/VIDEO indbøsninger.

Hvis du bruger scartsoklen AV2 (DECODER), skal du vælge programnummer »AV2« med 0.0.2.

Hvis du bruger front AUDIO/VIDEO indbøsninger, skal du vælge programnummer »AV3« med 0.0.3.

- 4 Tryk på RECORD ● på frontpanelet på denne dvd/videoen.
- 5 Start gengivelse af båndet i den videobåndoptager, der afspiller.
- 6 For at stoppe optagelsen, trykker du på STOP ■ på denne dvd/videoen, derefter stopper du gengivelsen af båndet videobåndoptageren, der afspiller.

- For at opnå de bedste resultater under dubbing, benytter du betjeningerne på dvd/videoen-rens frontpanel, hver gang det er muligt. Fjernbetjeningen kan påvirke funktionen på dvd/videoen, der afspiller.
- Hvis video eller farve fader ind og ud, er du måske ved at kopiere et kopsisikret videobånd.

# Programmér en optagelse (TIMER)

## Generelle oplysninger

Brug en TIMER-programmering til at starte og stoppe en optagelse automatisk på et senere tidspunkt eller dato. Dvd/videoen vil skifte til det rigtige programnummer og begynde optagelsen på det rigtige tidspunkt. Med denne dvd/video kan du forprogrammere op tilotte optagelser inden for et år. For at foretage en programmeret optagelse, skal dvd/videoen vide følgende:

- \* Datoen hvorpå optagelsen skal startes
- \* Fjernsynets programnummer
- \* Optagelsens start- og stoptid
- \* VPS eller PDC til eller fra

Denne information gemmes i TIMER-feltet.

### Hvad er »VPS / PDC«?

»VPS« (Video Programming System) / »PDC« (Programme Delivery Control) anvendes til at styre starttidspunktet og varigheden af optagelser fra en tv-kanal. Hvis et tv-program starter tidligere eller slutter senere end planlagt, vil dvd/videoen tænde eller slukke i overensstemmelse hermed.

### Hvad behøver jeg at vide om »VPS / PDC«?

Sædvanligvis er VPS- eller PDC-tidspunktet det samme som starttidspunktet. Men hvis din tv-guide viser en VPS- eller PDC-tid, som er forskellig fra det planlagte programs starttidspunkt f.eks. 20.10 (VPS/PDC 20.14), skal du indtaste det nøjagtige VPS/PDC-tidspunkt. Hvis du ønsker et starttidspunkt, der er forskelligt fra VPS/PDC-tidspunktet, skal du slå VPD/PDC fra.

## Programmér en optagelse

(med »SHOWVIEW™-systemet«)

# SHOWVIEW™

Takket være dette programmeringsystem behøver du ikke lænere møjsommeligt at indtaste dato, programnummer, start- og sluttid. Alle oplysninger, der er nødvendige for programmeringen, er indeholdt i ShowViewer-programmeringsnummeret. Dette SHOWVIEW-nummer kan findes i næsten alle tv-programblade. Det står skrevet ved siden af det pågældende program.

- 1 Tryk på SV/V+.
- 2 Indtast hele SHOWVIEW-nummeret. Dette nummer er op til 9 cifre

### Fejlmeddelelse: »FULL«

- Hvis denne fejlmeddelelse kommer frem, efter der er trykket på SV/V+, så er alle TIMER-blokke allerede programmerede. Der kan ikke programmeres flere optagelser. Hvis du ønsker at fjerne en programmeret optagelse (TIMER-blok), vælg programnummeret TIMER LIST menuen og tryk på CLEAR.

ShowView system  
ShowView No.  
12345 ----  
SET=SV/V+  
CORRECT=CLEAR  
END=EXIT

ShowView system  
→ ONCE  
DAILY  
WEEKLY  
SELECT ▲ ▼ CHOOSE ►  
END=EXIT

langt og kan findes ved siden af starttiden for fjernsynsprogrammet i dit fjernsynsblad. (f.eks. 1-234-5 eller 1 234 5).

Hvis du laver en fejl, kan du slette indtastningen med CLEAR.

- 3 Tryk på SV/V+.
- 4 Vælg »ONCE«, »DAILY«, eller »WEEKLY« optagelse med ▲/▼. Tryk derefter på ►.
- 5 De indkodede data vises efter bekræftelse. Du kan gå tilbage og

### Valg af ONCE/DAILY/WEEKLY-optagelser.

- »ONCE«: Optagelse én gang
- »DAILY«: Optagelser gentaget én gang dagligt (mandag til fredag)
- »WEEKLY«: Optagelser gentaget én gang om ugen (hver uge på samme dag)

ændre data. Vælg det tilsvarende indtastningsfelt ved hjælp af ► eller CLEAR. Ændr data med de numeriske taster.

### »- « fremkommer ved PROG.

- Tv-kanalens programnummer er endnu ikke blevet tildelt til SHOWVIEW-nummeret. Ved hjælp af det numeriske tastatur skal du vælge det tilsvarende programnummer (navn) for TV-kanalen.

### Følgende meddelelse kommer frem på tv-skærmen:

#### »ERROR«

- Hele SHOWVIEW-nummeret er ukorrekt. Ret din indtastning eller afslut med STATUS/EXIT.
- Kontroller tid/dato (se kapitlet »Installation af videobåndoptager« i afsnittet »Indstilling af uret«).
- En daglig optagelse blev indtastet for den forkerte dag. Daglig programmering kan kun bruges for optagelser, der finder sted fra mandag til fredag.

#### Tænder »VPS/PDC«

- Vælg »VPS/PDC« ved hjælp af ► eller CLEAR. Tryk 1 for at slukke for »VPS/PDC« eller tryk 2 for at aktivere »VPS/PDC«.

- 6 Når alle indtastninger er korrekte, skal du trykke på STATUS/EXIT. Programmeringsinformation gemmes i et Timer-felt.

### Følgende meddelelse kommer frem på tv-skærmen:

#### »TIMER NOT COMPLETED«

- Det er forkert kanal.

- 7 Indsæt et bånd med en intakt beskyttelsestap (ubeskyttet).
- 8 Tryk på TIMER SET.  
»►« and »REC« vil lyse på dvd/video-displayet.

## Programmér en optagelse

(uden SHOWVIEW-systemet)

- 1 Tryk på VCR og derefter på DISC/VCR MENU.
- 2 Vælg »TIMER« med ▲/▼.  
Tryk derefter på ►.
- 3 Vælg »ONCE«, »DAILY« eller »WEEKLY« optagelse med ▲/▼.  
Tryk derefter på ►.  
Hvis alle Timer-felter er i brug, vil »FULL« vises på displayet.
- 4 Vælg det ønskede Timer-felt med de numeriske taster. (Det blinkende nummer angiver et tomt TIMER-felt.)
- 5 Indtast startid (START), stoptid (STOP), programnummer (PROG), VPS/PDC-information og dato med de numeriske taster.

SELECT ▲ ▼ CHOOSE ►  
→ ONCE  
DAILY  
WEEKLY  
TIMER LIST  
END=EXIT

### Programnumre for »AV1«, »AV2« scartsokkel og »AV3« (front AUDIO/VIDEO indbøsninger)

Du kan også programmere optagelser fra eksterne kilder via scart-stikket AV1 (TV), AV2 (DECODER) eller AV3 (front AUDIO/VIDEO indbøsninger). Vælg programnummer »AV1« med 0.0.1, »AV2« med 0.0.2 eller »AV3« med 0.0.3.

- 6 Når alle indtastninger er korrekte, skal du trykke på STATUS/EXIT. Programmeringsinformationen gemmes i et Timer-felt.
- 7 Indsæt et bånd med en intakt beskyttelsestap (ubeskyttet).
- 8 Tryk på TIMER SET.

## OTR (One Touch Recording)

Denne funktion gør det muligt at indstille optagelsesvarigheden ved blot at trykke på RECORD ●.

- 1 Følg trinene 1 til 2 i afsnittet **Optagelse uden automatisk slukning**.
- 2 Tryk på RECORD ● på dvd/videoen gentagne gange, indtil den ønskede optagelseslængde vises.

0:00 → 0:30 → 1:00... → 7:30 → 8:00  
↑ REC (Normal optagelse) ↓

- Optagelsen stopper, når 0:00 er nået.

### Kontrollér den resterende tid under en OTR

Tryk på DISPLAY.

### Ændr optagelseslængden under en OTR

Tryk på RECORD ● gentagne gange, indtil den ønskede længde fremkommer.

### Stop en OTR før optagelsen er færdig

Tryk på STOP ■.

### Annulér OTR men fortsæt optagelse

Tryk på RECORD ● gentagne gange, indtil »REC« vises i øverste venstre hjørne på fjernsynsskærmen.



## Kontrollér eller slet en programmeret optagelse (TIMER)

- 1 Tryk på VCR og derefter på DISC/VCR MENU.
- 2 Tryk på ▲/▼ for at vælge »TIMER«, og tryk derefter på ►.
- 3 Tryk på ▲/▼ for at vælge »TIMER LIST«, og tryk derefter på ►.
- 4 Vælg timer-felt med ►.

SELECT ▲ ▼ CHOOSE ►

ONCE  
DAILY  
WEEKLY  
→ TIMER LIST

END=EXIT

### TIMER-blokken forsvandt, da jeg trykkede på ►.

Du har kontrolleret alle programmerede optagelser. Hvis du vil kontrollere dem igen, skal du gentage trinene 1 til 4.

- 5 Tryk på CLEAR for at annullere optagelsen.
- 6 Tryk på STATUS/EXIT for at afslutte.
- 7 Tryk på TIMER SET.

## Ændr en programmeret optagelse (TIMER)

- 1 Tryk på VCR og derefter på DISC/VCR MENU.
- 2 Tryk på ▲/▼ for at vælge »TIMER«, og tryk derefter på ►.
- 3 Tryk på ▲/▼ for at vælge »ONCE«, »DAILY«, eller »WEEKLY«-optagelser med ▲/▼, og tryk derefter på ►.
- 4 Vælg et TIMER-felt med de numeriske taster. (Det blinkende nummer angiver et tomt TIMER-felt.)
- 5 Tryk på CLEAR for at slette information og indtast korrekt information med de numeriske taster.
- 6 Tryk på STATUS/EXIT for at afslutte.
- 7 Tryk på TIMER SET.

ONCE  
TIMER - 1 2 3 4 5 6 7 8 -

SELECT TIMER NUMBER  
END=EXIT

## Tips til tidsindstillet optagelse

- I tilfælde af strømsvigt, eller hvis DVD/VCR har stikket taget ud i mere end 1 minut, vil urets indstilling og alle tidsindstillingerne gå tabt.
- Hvis et band slutter under TIMER RECORDING, vil DVD/VCR stoppe, skubbe båndet ud, og automatisk skifte til DVD modus imens »⏏« blinker. (Hvis DVD strømmen er slukket, vil DVD/VCR komme i STANDBY status).
- Hvis der ikke er noget bånd i DVD/VCR eller hvis der ikke er en optage-tap, blinker »⏏« og tidsindstillet optagelse vil ikke fungere. Sæt venligst et bånd i, der kan optages på.
- Når der indstilles tidsindstillede optagelser, vil »⏏« komme frem. For at bruge DVD/VCR som sædvanligt indtil optage-tidspunktet, skal du trykke på TIMER SET, så »⏏« forsvinder. Tryk på VCR for at vælge VCR modus, og fortsæt derefter med de andre egenskaber som beskrevet i denne instruktion.

### Bemærk:

– Hvis alle de programmerede optagelser er færdige, vil »⏏« blinke. Dette er ikke en funktionsforstyrrelse. For at bruge DVD/VCR skal du trykke på TIMER SET for at slukke »⏏«.

## »PRESS TIMER SET BUTTON FOR TIMER RECORDING« vises på skærmen

\* Tryk på TIMER SET adskillige minutter før en programmeret optagelse startes.

### Fejlbesked: »FULL«

- Hvis denne fejlbesked vises, efter du har valgt »ONCE«, »DAILY«, eller »WEEKLY« på TIMER menuen trykkes ►, er alle TIMER-felter allerede programmeret. Der kan ikke programmeres flere optagelser. Hvis du vil slette eller kontrollere en programmeret optagelse (TIMER felt), skal du vælge programnummeret på TIMER LIST menuen og trykke på CLEAR.

## Tænd og sluk for statusdisplayet

Sammen med på-skærm-menuen viser statusdisplayet også information om den aktuelle driftsstatus (tæller, afspilning, optagelse, tv-kanal, etc.) på tv-skærmen. Du kan slukke for denne information om driftsstatus, således at statusdisplayet ikke optages, når du kopierer videokassetter.

- 1 Tryk på VCR og derefter på DISC/VCR MENU.
- 2 Tryk på ▲/▼ for at vælge »VCR SET UP«, og tryk derefter på ►.
- 3 Tryk på ▲/▼ for at vælge »STATUS DISPLAY«, og tryk derefter på ►.
- 4 Tryk på ▲/▼ for at vælge »ON« eller »OFF«, og tryk derefter på ►.
- 5 Tryk på STATUS/EXIT for at afslutte.

SELECT ▲ ▼ CHOOSE ►

→STATUS DISPLAY [ON]  
BLUE BACKGROUND [ON]  
CLOCK DISPLAY [ON]

END=EXIT

### Hvilke indstillinger kan jeg vælge?

»ON«: Viser statusdisplayet i nogle få sekunder.  
»OFF«: Slukker statusdisplayet.

## Blå baggrund slået til eller fra

Hvis du ønsker, at tv-skærmen skal blive tydelig blå, når et svagt signal modtages, skal du sætte »BLUE BACKGROUND« på »ON«. Skærmen bliver blå, og lyden forsvinder. Eller, hvis du ønsker at modtage det svage signal, sættes »BLUE BACKGROUND« på »OFF«.

- 1 Tryk på VCR og derefter på DISC/VCR MENU.
- 2 Tryk på ▲/▼ for at vælge »VCR SET UP«, og tryk derefter på ►.
- 3 Tryk på ▲/▼ for at vælge »BLUE BACKGROUND«, og tryk derefter på ►.
- 4 Vælg »OFF« (ingen blå baggrund) eller »ON« (blå baggrund til) med ►.
- 5 Tryk på STATUS/EXIT for at afslutte.

SELECT ▲ ▼ CHOOSE ►

STATUS DISPLAY [ON]  
→BLUE BACKGROUND [ON]  
CLOCK DISPLAY [ON]

END=EXIT

## Ur-display

Denne funktion giver mulighed for at slå video-afspiller-displayet fra. Dette er nyttigt, hvis du føler dig forstyrret af lyset fra displayet, mens du ser tv i et mørkt rum. Det reducerer også strømforbruget.

- 1 Tryk på VCR og derefter på DISC/VCR MENU.
- 2 Tryk på ▲/▼ for at vælge »VCR SET UP«, og tryk derefter på ►.
- 3 Tryk på ▲/▼ for at vælge »CLOCK DISPLAY«, og tryk derefter på ►.
- 4 Vælg »OFF« (vis ikke ur) eller »ON« (vis ur) med ►.
- 5 Tryk på STATUS/EXIT for at afslutte.

SELECT ▲ ▼ CHOOSE ►

STATUS DISPLAY [ON]  
BLUE BACKGROUND [ON]  
→CLOCK DISPLAY [ON]

END=EXIT

## Valg af lydkanal

Du kan vælge den ønskede lydkanal under afspilning, eller mens du modtager tv-kanaler via videobånd-optageren. Dette gør dig i stand til at vælge et ønsket sprog i forbindelse med flersprogede udsendelser.

- 1 Tryk på AUDIO. Dette vil vise den aktuelle lydindstilling.
- 2 Tryk gentagne gange på AUDIO, indtil den ønskede indstilling vises i displayet.

### \* Modtagelse af stereoudsendelser:

| Mode   | Lyddugangseffekt | Display på fjernsynsskærmen |
|--------|------------------|-----------------------------|
| Stereo | L L lyd          | STEREO                      |
|        | R R lyd          |                             |
| L      | L L lyd          | LEFT                        |
|        | R L lyd          |                             |
| R      | L R lyd          | RIGHT                       |
|        | R R lyd          |                             |
| Mono   | L L+R lyd        | INGEN                       |
|        | R L+R lyd        |                             |

### \* Under afspilning af indspillet bånd i hi-fi-mode:

| Mode   | Lyddugangseffekt           | Display på fjernsynsskærmen |
|--------|----------------------------|-----------------------------|
| Stereo | L Hi-fi L lyd              | STEREO                      |
|        | R Hi-fi R lyd              |                             |
| L      | L Hi-fi L lyd              | LEFT                        |
|        | R Hi-fi L lyd              |                             |
| R      | L Hi-fi R lyd              | RIGHT                       |
|        | R Hi-fi R lyd              |                             |
| Mono   | L Normal lyd               | MONO                        |
|        | R Normal lyd               |                             |
| MIX    | L Hi-fi L lyd + normal lyd | MIXED                       |
|        | R Hi-fi R lyd + normal lyd |                             |

### \* Under modtagelse af tosprogede udsendelser:

| Mode     | Lyddugangseffekt | Display på fjernsynsskærmen |
|----------|------------------|-----------------------------|
| MAIN     | L Hovedlyd       | MAIN                        |
|          | R Hovedlyd       |                             |
| SUB      | L Sublyd         | SUB                         |
|          | R Sublyd         |                             |
| MAIN SUB | L Hovedlyd       | MAIN SUB                    |
|          | R Sublyd         |                             |



# Afspilning af diske

## Grundlæggende afspilning

DVD-V CD VCD MP3 JPEG

### Kom godt i gang

Tænd for fjernsynet, forstærkeren og alle andre komponenter, der er tilsluttet til dvd/videoen.

Se efter om fjernsynet er indstillet til den korrekte kanal.

- 1 Tryk på STANDBY-ON  $\odot$ .
- 2 Tryk på DVD og derefter OPEN/CLOSE  $\blacktriangle$  for at åbne diskskuffen.
- 3 Læg den valgte disk i skuffen med etikken opad.
- 4 Tryk på PLAY  $\blacktriangleright$ .
  - Skuffen lukker automatisk, og afspilning begynder fra første kapitel eller spor på disken. Hvis afspilningen ikke starter automatisk, tryk på PLAY  $\blacktriangleright$ .
  - Ved afspilning af en dvd med en registreret titelmenu, kan denne vises på skærmen. I dette tilfælde henvises til »Titelmenu«.
- 5 Tryk på STOP  $\blacksquare$  for at stoppe afspilning.

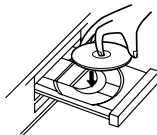

### Bemærkninger:

- Et »forbudssikon« kan vises øverst til højre på fjernsynsskærmen under afspilning, der advarer om, hvis dvd/videoen eller disken er stødt på en forbudt handling.
- Med dvd'ere, der bruger spor til spilleprogramsignaler, kan afspilning starte fra andet spor eller måske springe disse spor over.
- Under afspilning af en tolaget disk, kan billedet stoppe et øjeblik. Dette sker, når det 1. lag skifter til 2. lag. Dette er ikke en fejlfunktion.
- DTV'er optaget med NTSC systemet kan ses på PAL, NTSC eller Multi system TV.
- Afhængig af TV'et, når afspilning er NTSC DVD, kan billedet rulle op og ned, krympe lodret og sorte striber kan opstå i toppen og bunden af skærmen.
- Det kan tage en tid at sende billedet eller lyden. Dette er ikke en fejlfunktion.



## Afbryde og fremkalde PBC funktion

VCD

Når der afspilles Video Cder med PBC funktion kan enkle betjening (feks. Vælg og gentag numre, genoptag) ikke udføres medmindre PBC funktionen midlertidigt aflyses.

- 1 Indsæt en Video CD.
  - Titel menu vil fremstå på displayet.
  - Afspilning vil begynde automatisk.
- 2 Tryk STOP  $\blacksquare$ .
- 3 Tryk talknapperne for at vælge det ønskede nummer.
  - PBC funktion er nu afbrudt og afspilningen af Video CD'en vil begynde.
- 4 For at fremkalde PBC funktionen igen, tryk STOP  $\blacksquare$  to gange og derefter PLAY  $\blacktriangleright$ .

## Almene funktioner

DVD-V VCD

En dvd eller video-cd kan indeholde menuer til navigering på disken og adgang til specielle funktioner. Tryk på den passende numeriske knap eller brug pilene ( $\blacktriangledown$  /  $\blacktriangle$  /  $\blacktriangleright$  /  $\blacktriangleleft$ ) for at markere valget i dvd'ens hovedmenu og tryk på OK for at bekræfte.

### Bemærk:

- Med mindre andet er angivet, er alle de her beskrevne betjening baseret på brug af fjernbetjeningen. Visse handlinger kan udføres ved hjælp af menulinen på fjernsynsskærmen.

## Pause

DVD-V CD VCD MP3 JPEG

- 1 Tryk på PAUSE  $\blacksquare\blacksquare$  under afspilning.
  - Afspilningen vil stoppe og lyden slås fra.
- 2 Tryk på PLAY  $\blacktriangleright$  for at fortsætte afspilning.

### Bemærk:

- Sæt »STILL MODE« til »FIELD« i DISPLAY menuen hvis billedet er pauset eller utydeligt. (Henvis til Displayindstilling.)

## Diskmenuer

DVD-V

- 1 Tryk på DVD og derefter DISC/VCR MENU.
  - Dvd'ens hovedmenu vil vises.
- 2 Hvis funktionen ikke er tilgængelig, vises symbolet » $\boxtimes$ « på fjernsynsskærmen.
- 3 Hvis diskmenuen er tilgængelig på disken, vil lydssprog, undertekstoptioner, kapitler for titlen og andre valgmuligheder vises på skærmen.
- 4 Tryk på pilene ( $\blacktriangledown$  /  $\blacktriangle$  /  $\blacktriangleright$  /  $\blacktriangleleft$ ) for at vælge en af mulighederne, og tryk på OK for at bekræfte valget.

## Titelmenu

DVD-V

- 1 Tryk på DVD og derefter TITLE.
  - Titelmenuen vises.
- 2 Hvis funktionen ikke er tilgængelig, vises symbolet » $\boxtimes$ « på fjernsynsskærmen.
- 3 Tryk på pilene ( $\blacktriangledown$  /  $\blacktriangle$  /  $\blacktriangleright$  /  $\blacktriangleleft$ ) for at vælge en af mulighederne, og tryk på OK for at bekræfte valget.
  - Afspilningen begynder ved den valgte titel.

VCD

- 1 Indsæt en Video CD.
- 2 Titelmenuen vises.
- 3 Tryk på de numeriske knapper for at vælge menu.
  - Afspilningen starter.

## Hent en menu under afspilning

DVD-V

- Tryk på DISC/VCR MENU for at se dvd'ens hovedmenu.
- Tryk på TITLE for at se titelmenuen.

### Bemærk:

- Indholdet i menuerne og de tilsvarende menumuligheder kan variere fra disk til disk. For flere detaljer henvises der til informationen, der følger med disken.

## Trinvis afspilning

DVD-V VCD

- 1 Tryk på PAUSE  $\blacksquare\blacksquare$  under afspilning.
  - Afspilningen vil stoppe og lyden slås fra.
- 2 Disken kører et billede frem, hver gang der trykkes på PAUSE.
- 3 Tryk på PLAY  $\blacktriangleright$  for at afslutte den trinvis afspilning.

### Bemærk:

- Sæt »STILL MODE« til »FIELD« i DISPLAY menuen hvis billederne under trin fot trin er utydelige. (Henvis til Displayindstilling.)

## Genstart

DVD-V CD VCD MP3 JPEG

- 1 Tryk på STOP  $\blacksquare$  under afspilning.
  - Genstartbeskeden vil vises på fjernsynsskærmen.
- 2 Tryk på PLAY  $\blacktriangleright$  for at genstarte afspilningen fra det sted, hvor den blev stoppet.
  - Tryk to gange på STOP  $\blacksquare$  for at annullere genstarten.

### Bemærkninger:

- For MP3 filer, afspilning vil fortsætte fra starten af nummeret hvor afspilningen blev stoppet.
- Hvis man slukker for dvd/videoen, vil genstartfunktionen annulleres.

## Hurtigt frem / Søgning tilbage

DVD-V CD VCD MP3

- 1 Under afspilning, tryk  $\blacktriangleright\blacktriangleright$  eller  $\blacktriangleleft\blacktriangleleft$  gentagende for at vælge den ønskede fremad eller tilbage hastighed.
  - For DVD'er og Video CD'er, hurtig fremad eller tilbage søgnings hastigheden er forskellig alt efter hvilken disc.
  - DVD'ers hastighed er omkring 1(x2), 2(x8), 3(x50), og 4(x100).
  - Video CD'ers hastighed er omkring 1(x2), 2(x8), og 3(x30).
  - For Audio CD'er er hastigheden omkring x16.
  - For MP3 er hastigheden omkring x8.
- 2 For at vende tilbage til afspilning, tryk PLAY  $\blacktriangleright$ .

## Langsomt frem / langsom søgning

- Tryk på PAUSE **||** under afspilning.
- Tryk på **▶▶** eller **◀◀**.
  - Langsom afspilning vil begynde og lyden slås fra.
- Tryk **▶▶** eller **◀◀** gentagende for at vælge den ønskede optagelses hastighed. Langsom fremad eller tilbage hastighed varierer med discen. Hastigheden er omkring 1(1/16), 2(1/8), og 3(1/2).
- For at vende tilbage til afspilning, tryk **▶**.

### Bemærkninger:

- **Langsom tilbage er ikke muligt på Video Cder.**
- **Sæt »STILL MODE« til »FIELD« i DISPLAY menuen hvis billederne i langsom gengivelse er utydelige. (Henvis til Displayindstilling.)**

## Zoom

Zoom-funktionen gør det muligt at forstørre videobilledet og panorere gennem det forstørrede billede.

- Tryk på ZOOM under afspilning.
  - Afspilning vil fortsætte.
- Tryk gentagne gange på ZOOM for at vælge den ønskede zoomfaktor: 2x, 4x eller OFF.
- Brug pilene (**▼** / **▲** / **▶** / **◀**) for at flytte det zoomede billede henover skærmen.
- Indstil ZOOM til OFF for at forlade zoom-mode.

### Bemærkninger:

- **Hvis der trykkes OK, vil zoom positionens viduet fremkomme i bunden til højre på TV skærmen. Hvis der trykkes igen vil (zoom positionen) vinduet forsvinde.**
- **Zoom-funktionen virker ikke, mens diskmenuen vises.**
- **4x zoom er ikke mulig på alle diske.**
- **Kun 2x zoom er mulig for video-cd'ere.**

## Afspilning af spor

Der er tre måder at starte en afspilning af et specifikt spor.

### Brug talknapperne

- Tryk talknapperne for at vælge det ønskede **spor nummer**.
  - Afspilning vil begynde på den valgte spor.
  - For enkelt tal spor (1-9), tryk et enkelt nummer (f. eks for at spille spor 3 tryk **3**).
  - For at spille spor 26 tryk **+10, 2, 6**.

### Brug SEARCH MODE

- Tryk SEARCH MODE.
  - Spor søgnings displayet fremstår.
- Indenfor 30 sekunder vælg det ønskede spor nummer ved at bruge talknapperne. For enkelt cifret tal, tryk 0 først når der er mere end 10 eller mere spor på en disc.
  - Afspilning vil begynde på den valgte spor.
  - Afspilningen starter fra det valgte spor.

### Brug **▶|◀**

- Under afspilning, tryk **▶|** for at komme videre til næste spor. Tryk gentagende for at udlade senere spor. Tryk **◀|** for at vende tilbage til starten af det nuværende spor. Tryk gentagende for at vende tilbage til det forrige spor.
- Spornummer vil komme kortvarigt frem på frontpanelets display.
  - Hvis der trykkes på **▶|**, mens afspilningen er på pause, vil afspilningen gå i pause igen efter at have sprunget til næste spor.

### Bemærk:

- **▶|◀ er ikke tilgængelig når afspilningen er standset.**

## Søgning efter titel / kapitel

- Tryk på SEARCH MODE én gang for søgning efter kapitel, og to gange for søgning efter titel under afspilning.
- Indtast det ønskede kapitel- eller titelnummer ved hjælp af de numeriske knapper.



### Brug talknapperne

- Under afspilning, tryk talknapperne for at vælge det ønskede kapitel nummer.
  - Afspilning vil begynde på den valgte kapitel.
  - For enkelt ciffer kapitel (1-9), tryk et enkelt nummer (f. eks for at spille spor 3 tryk **3**).
  - For at spille kapitel 26 tryk **+10, 2, 6**.

### Bemærk:

- **Afhængig af discen der spilles, kan der ikke bruges talknapper.**

- Indtast det ønskede kapitel- eller titelnummer ved hjælp af de numeriske knapper.

## Brug SKIP **▶|◀**

- Under afspilning, tryk **▶|** for at komme videre til næste kapitel. Tryk gentagende for at udlade senere kapitler. Tryk **◀|** for at vende tilbage til starten af det nuværende kapitel. Tryk gentagende for at vende tilbage til det forrige kapitel.

## Tidssøgning

- Under afspilning, tryk SEARCH MODE gentagende indtil »Tids søgning« fremstår på TV skærmen.
- Indenfor 30 sekunder, vælg en ønsket disc tid ved at bruge talknapperne.
  - Afspilning vil begynde på den valgte tid.
  - For DVDer indtast en ønsket tid på den nuværende title.
  - For audio CDer og video CD'er indtast en ønsket tid af nuværende spor.
- Tryk CLEAR for at slette det ukorrekte input.

### Bemærkninger:

- **»0« fremstår automatisk når der ikke er brug for at indtaste et nummer. For eksempel »0:0 : \_« fremstår automatisk i tids søgning displayet hvis den totale tid på discen er mindre end 10 minutter.**
- **Tids søgning er ikke tilgængelige på nogle discs.**

## Gentagelse

- REPEAT er kun tilgængelig under afspilning.

## Gentag titel / kapitel

- Tryk på REPEAT under afspilning for at aktivere gentagelsesfunktionen.
- Gentagelsesfunktionen skifter som beskrevet herunder hver gang, der trykkes på knappen.

### Bemærkninger:

- **Gentagelse af titel/kapitel er ikke altid tilgængelig.**
- **REPEAT-indstillingen vil blive slettet, når man går videre til en anden titel eller kapitel.**

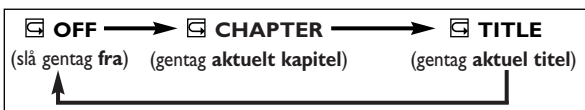

## Gentag Spor/Albummet/Hele

- Tryk på REPEAT under afspilning for at aktivere gentagelsesfunktionen.
- Gentagelsesfunktionen skifter som beskrevet herunder hver gang der trykkes på knappen.

### Bemærkninger:

- **REPEAT-indstillingen vil blive slettet, når man går videre til et andet spor.**
- **Gentagelse af afspilning virker ikke under REPEAT af AB-afspilning.**
- **Gentagelse af afspilning er ikke mulig ved afspilning af video-cd'ere med PBC-funktion.**

### [CD,VCD]



### [MP3, JPEG]

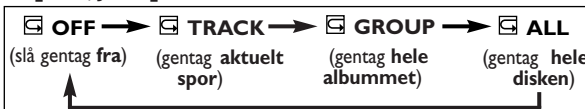







## Gentag ved A-B

- Tryk på REPEAT A-B på det valgte startpunkt.
    - **A-** vises kort på fjernsynsskærmen.
  - Tryk igen på REPEAT A-B på det valgte slutpunkt.
    - **A-B** vises kort på fjernsynsskærmen, og gentagelsessekvensen begynder.
  - Tryk på REPEAT A-B for at forlade funktionen.
- Bemærkninger:**
- **Gentagelsen af A-B sektionen kan kun indstilles inden for den aktuelle titel (for DVDer), eller det aktuelle spor (for Lyd CDer).**
  - **REPEAT A-B er ikke mulig ved alle dvd-funktioner.**
  - **Tryk på CLEAR for at annullere det indstillede A-punkt.**
  - **REPEAT A-B-afspilning virker ikke under afspilning af titel, kapitel, spor eller gentag alle.**

# Afspilning af diske





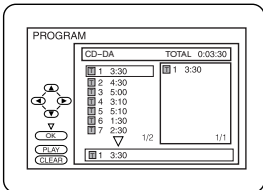

## Programmering

Det kan afgøres i hvilken orden sporene skal spilles.

- 1 I Stop mode, tryk MODE.
  - PROGRAM skærmen vil fremkomme.
- 2 Tryk  eller  for at vælge spor og tryk derefter OK.
  - Optil 99 programmer kan lagres.
  - Tryk CLEAR for at slette det sidst indtastede program.
  - For at slette alle programmer på en gang vælg »ALL CLEAR« I bunden af listen og tryk OK.
  - Når der vælges en MP3 eller JPEG fil eller mappe, brug Pile som følgende:
    - Tryk  for at komme til næste rækkefølge.
    - Tryk  for at vende tilbage til det forrige rækkefølge.
  - Når mere end 8 spor eller filer er programmeret, tryk   for at se alle siderne.
- 3 Tryk PLAY  for at starte programmeret afspilning.



### Bemærkninger:

- Mens et program afspilles, virker STOP  som følger: Tryk STOP  og derefter PLAY , sådan at den programmerede afspilning genstarter. (CD afspilning genstarter fra den nuværende position. MP3 afspilning genstarter fra starten af det nuværende spor.) Tryk STOP  to gange og derefter PLAY , så den afspilning genstarter fra det første spor i den oprindelige orden. Men den programmerede afspilning kan genstartes når følgende trin følges. (Programmerne er stadig gemt medmindre enten disc skuffen er åben eller enheden er slukket.)
- For at genstarte det nuværende spor I programmet, tryk REPEAT  gentagende indtil »TRACK« fremstår under afspilning.
- For at gentage et helt program tryk REPEAT  gentagende indtil »ALL« fremstår under afspilning.

## Tilfældig afspilning

Dette blander sporenes afspilningsrækkefølge i stedet for afspilning i den oprindelige rækkefølge.

- 1 Tryk to gange på MODE i stopfunktionen.
  - RANDOM vises på skærmen.
- 2 Tryk på PLAY  for at starte den tilfældige afspilning.

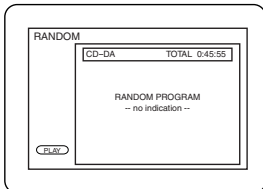



### Bemærk:





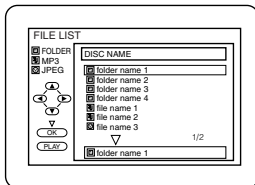

- Hvis du vil gentage det aktuelle spor i det tilfældige valg, skal du trykke gentagne gange på REPEAT, indtil »TRACK« vises under afspilning. Hvis du vil gentage hele det tilfældige valg, skal du trykke gentagne gange på REPEAT, indtil »ALL« vises under afspilning.

## MP3/JPEG-afspilning



Ilæg en MP3 eller JPEG disc, og tryk derefter på MENU for at kalde MP3 eller JPEG menuen frem på TV-skærmen.

- 1 I stopfunktion skal du trykke på  eller  for at vælge det ønskede album, MP3-spor eller JPEG-fil.



- Hvis du vælger et album, skal du trykke på PLAY  eller OK for at gå til sporalgs-skærmen. Tryk på  eller  for at vælge et spor, og tryk derefter på PLAY  eller OK.
  - Hvis et nummer er valgt, trykkes på  eller OK for at starte afspilning fra dette nummer.
  - Tryk på TITLE for at vende tilbage til første enhed.
- 2 Tryk på STOP  for at stoppe afspilning.

### Bemærkninger:

- Mapper benævnes som Grupper; filer benævnes som Numre.
- »« symbolet vises foroven på gruppenavnet.
- »« symbolet vises foroven på MP3 filer.
- »« symbolet vises foroven på JPEG files.

- Systemet kan genkende op til 255 grupper/ mapper og op til 512 numre/ filer, og dette gælder selv i tilfælde, hvor blandede MP3 og JPEG filer er indspillet.
- Op til 8 hierarkier kan oprettes.
- Hvis en JPEG fil er valgt, vil billedet blive reproduceret fra det valgte nummer og derefter gå til det næste. Et nummer vises i fem sekunder, og derefter vises det næste nummer.

Hvert tryk på  vil rotere billedet 90 grader med uret, når et billede vises.

Hvert tryk på  vil rotere billedet 90 grader mod uret.

For at opnå de bedste resultater bør du benytte filer indspillet med disse specifikationer:

### [MP3]

- Samplingsfrekvens: 44.1kHz eller 48kHz
- Konstant bitrate: 112kbps ~ 320kbps.

### [JPEG] billedstørrelse

- Øvre grænse: 6,300 x 5,100 dots.
- Nedre grænse: 32 x 32 dots.

## Slide Show funktion

Du kan skifte til slide show funktion under afspilning.

- 1 Tryk på MODE under afspilning.
  - Slide show skærmen vil komme frem.
  - Slide show funktionen kan ikke ændres, når den er stoppet eller fra fillisteskræmen.
- 2 Tryk på OK.
  - Slide show funktionen skifter.
    - »CUT IN/OUT«: Hele billedet vises på en gang.
    - »FADE IN/OUT«: Billedet kommer gradvist frem og forsvinder derefter.
- 3 Tryk på MODE for at forlade funktionen. 3

## Skærminformation

Du kan kontrollere informationerne for den aktuelle disk ved at trykke på DISPLAY på fjernbetjeningen.

### DVD-V

- 1 Tryk på DISPLAY under afspilning for at vise det aktuelle kapitel.
  - Den afspillede og resterende tid for det aktuelle kapitel vil blive vist.
- 2 Tryk på DISPLAY igen for at vise aktuel titel.
  - Den afspillede og resterende tid for den aktuelle titel vil blive vist.
- 3 Tryk på DISPLAY igen.
  - BIT RATE og aktuel gentag indstilling vil blive vist.
  - Hvis du afspiller en dobbeltlagsdisc, vil lagnummeret også blive vist ( L0: Lag 0 afspilles. L1: Lag 1 afspilles).
- 4 Tryk på DISPLAY igen for at fjerne displayet.





### CD VCD

- 1 Tryk på DISPLAY under afspilning for at vise det aktuelle nummer på TV-skærmen.
  - Den afspillede og resterende tid for det aktuelle nummer vil blive vist.
- 2 Tryk på DISPLAY igen for at vise den totale tid for discen.
  - Den afspillede og resterende tid for den aktuelle totale disc vil blive vist.
- 3 Tryk på DISPLAY igen for at fjerne displayet.

### MP3 JPEG

- 1 Tryk på DISPLAY.
  - Navnet på den fil, der aktuelt spilles, vil blive vist.
- 2 Tryk igen på DISPLAY for at få vist spornummeret, resterende tid, gentagelsesstatus og afspilningsstatus øverst på skærmen.
- 3 Tryk på DISPLAY igen for at afslutte.

## Vink til Displaymenuen

-  C - angiver gentagelse af Kapitel.
-  T - angiver gentagelse af Titel / Spor
-  G - angiver gentagelse af Gruppe (folder)
-  A - angiver gentagelse af disken
-  B - angiver gentagelse af A-B

## Lydsprog

Dvd/videoen gør det muligt at vælge et sprog under afspilning af en dvd-disk, hvis der findes flere sprog.

- 1 Tryk på AUDIO under afspilning.
- 2 Tryk på AUDIO gentagne gange for at vælge det ønskede sprog.

### Bemærk:

- Hvis dit sprog ikke vises efter at have trykket på AUDIO adskillige gange, indeholder discen muligvis ikke dette sprog. Visse discs tillader dig dog at ændre indstilling for lydsprog eller undertekstsprog i discmenuen. (Betjening varierer afhængigt af discen, så se den brugervejledning som følger med discen.)

## Afspilning i stereo

- 1 Tryk på AUDIO gentagne gange under afspilning for at vælge mellem »STEREO«, »L-CH« eller »R-CH«.
- STEREO- både højre og venstre kanaler er aktive (stereo)  
L-CH- kun venstre kanal er aktiv  
R-CH- kun højre kanal er aktiv

### Bemærk:

- Hvis Virtual Surround er slået til, vil lyden være fastsat til »STEREO« og kan ikke ændres.

## Undertekstsprog



Der er mulighed for at vælge undertekstsprog (hvis det findes) under afspilning af en dvd-disk .

- 1 Tryk på DVD og derefter SUBTITLE under afspilning.
- 2 Tryk på SUBTITLE flere gange for at vælge det ønskede undertekstsprog.
  - Det valgte sprog vil blive vist på displaylinjen øverst på skærmen.
- 3 Slå undertekster fra ved at trykke flere på SUBTITLE, indtil »OFF« vises.

### Bemærk:

- Hvis dit sprog ikke vises efter at have trykket på SUBTITLE adskillige gange, indeholder discen muligvis ikke dette sprog. Visse discs tillader dig dog at ændre indstilling for lydsprog eller undertekstsprog i discmenuen. (Betjening varierer afhængigt af discen, så se den brugervejledning som følger med discen.)

## Kameravinkel

Visse DVD discs indeholder scener, som er filmet samtidig fra forskellige vinkler. Du kan ændre kameravinklen, når symbolet () vises på skærmen. Hvis »ANGLE ICON« indstillingen står på »OFF« i displayindstillingen, vil symbolet ikke () blive vist. (Henvis til Displayindstilling.)

- 1 Tryk på DVD og derefter ANGLE under afspilning.
  - Den valgte vinkel vil blive vist på displaylinjen øverst på skærmen.
- 2 Tryk på ANGLE gentagne gange for at vælge den ønskede vinkel.

## Børnesikring

Styrende kontrol begrænser DVD indtryk der overskrider indstillingerne. Kodeordet er nødvendigt for at ændre »PARENTAL LEVEL«.

- 1 Tryk SYSTEM MENU i Stop mode.
- 2 Tryk ◀ eller ▶ for at vælge »CUSTOM« og tryk derefter OK.
  - CUSTOM mode skærmen vil fremkomme.

- 3 Tryk ◀ eller ▶ for at vælge »PARENTAL« og tryk derefter OK.
- 4 Tryk numeriske knapper for at indtaste deres 4-cifret kodeord.
  - Når dette gores første gang, indtast et hvilket som helst 4-cifret nummer ved at trykke numeriske knapper (bortset fra 4737) og tryk så OK. Det nummer vil så blive brugt som kodeord næste gang og fremover. Optag kodeordet i tilfælde af forglemmelse.
  - Hvis kodeordet glemmes tryk 4 ,7 ,3 ,7 og det originale kodeord vil blive slettet og styrende niveau vil blive sat til »ALL«.
- 5 Indtast et nyt 4-cifret kodeord og tryk OK.
- 5 Tryk ▲ eller ▼ for at vælge »PARENTAL LEVEL« og tryk derefter OK.
- 6 Tryk ▲ eller ▼ for at vælge det ønskede niveau og tryk derefter OK. For detaljer, se nedenfor.
- 7 Tryk SYSTEM MENU for at slutte.

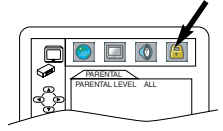

### PARENTAL LEVEL

- »ALL« : Alle styrende låse vil blive aflyst.
- »8« : DVD software af enhver grad (voksen/generelt/børn) kan afspilles.
- »7 til 2« : Kun DVD software beregnet til generel brug og børn kan afspilles.
- »1« : Kun DVD software beregnet til børn kan afspilles.

### Bemærk:

- Denne funktion virker ikke på alle DVD'er. Vær sikker på at styrende lås funktion fungerer til det, det er sat til.

### For at ændre kodeord

- 1 Følg disse trin 1 til 4 ovenfor.
- 2 Tryk ▲ eller ▼ for at vælge »CHANGE« og tryk derefter OK.
- 3 Indtast et nyt 4-cifret kodeord og tryk OK.
- 4 Tryk SYSTEM MENU for at slutte.

## Installationsskærm til markering

Brug markør for at huske favoriserede steder på discen.

- 1 Under afspilning, tryk SEARCH MODE gentagende indtil »Markør indstilling« fremstår på TV skærmen.
  - Displayet og markeringerne vises på fjernsynsskærmen.
- 2 Tryk ◀ eller ▶ for at vælge 1, 2, 3, 4, 5, 6, 7, 8, 9, eller 10 og sikre at »- - - - -« fremstår på displayet.
- 3 Når det ønskede sted er nået, tryk OK.
  - Titlen eller sporet og den forløbende til vil fremstå på TV skærmen.
- 4 For at vende tilbage til en markør senere, tryk SEARCH MODE gentagende indtil Markør indstillings skærmen fremstår, og ◀ eller ▶ for at vælge den ønskede markør og tryk derefter OK.

### Bemærkninger:

- Åbn disc skuffen, sluk for strømmen eller vælg »AC I trin 2 og tryk OK, vil slette alle markører.
  - For at rydde en markør ved at bruge ◀ eller ▶ og stiller markøren på det markør nummer der skal ryddes og trykker CLEAR.
  - Der kan markers op til 10 punkter.
- 5 Tryk SEARCH MODE eller RETURN for at slutte.



# Dvd-indstillinger

## Lydindstilling DVD-V

Vælg de passende lydindstillinger for dit udstyr, som kun har effekt under afspilning af dvd-diske på dvd/videoen.

- 1 Tryk på SYSTEM MENU i stop mode.
- 2 Tryk på ► for at vælge »CUSTOM«, og tryk derefter på OK. CUSTOM-funktionen vises.
- 3 Tryk på ◀ eller ► for at vælge »AUDIO«, og derefter OK for at bekræfte.
- 4 Tryk på ▲ eller ▼ for at vælge nedenstående enheder, og tryk derefter på OK.

### DRC (dynamisk områdekontrol):

For at indsnævre lydstyrkeområdet. Standardindstillingen er »ON«.

### DOWN SAMPLING :

Sættes til »ON« når udgangseffekten er 48kHz.

Standardindstillingen er »ON«.

### Ved afspilning af disk med ophavsretlig beskyttelse

- Hvis du vælger »OFF«, vil den ophavsretlige beskyttelse aktiveres, og lyden vil downsamples til 48kHz.

### DOLBY DIGITAL: **QUICK**

Indstil til »ON«, når afspilleren er tilsluttet en Dolby Digital-dekoder.

ON : Output fra Dolby Digital

OFF : Konverterer Dolby Digital til PCM

- Standardindstillingen er »ON«.

### MPEG : **QUICK**

Indstil til »ON«, når afspilleren er tilsluttet en MPEG-dekoder.

ON : Udgangseffekt fra MPEG

OFF : Konverterer MPEG til PCM

- Standardindstillingen er »OFF«.

- 5 Tryk på SYSTEM MENU for at afslutte.

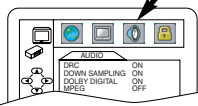

## Virtual Surround DVD-V CD VCD MP3

Du kan nyde stereofonisk virtuel surroundlyd på dit eksisterende stereoanlæg.

- 1 Tryk på MODE under afspilning.
- 2 Tryk på OK for at indstille til »1« (naturlig effekt), »2« (fremhævet effekt) eller »OFF«.

- 3 Tryk på MODE eller RETURN for at afslutte.

### Bemærk (for Lvd CD og Video CD afspilning):

- Virtual Surround vil ikke fungere, hvis lydfunktionen ikke er indstillet til andet end »STEREO«.

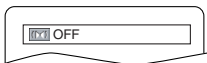

## Sprogindstilling DVD-V

Sprogvalgene er ikke tilgængelige på alle diske.

- 1 Tryk på SYSTEM MENU i stop mode.
- 2 Tryk på ► for at vælge »CUSTOM«, og tryk derefter på OK. • CUSTOM-funktion vises.
- 3 Tryk på ◀ eller ► for at vælge »LANGUAGE«, og derefter OK for at bekræfte.
- 4 Tryk på ▲ eller ▼ for at vælge nedenstående enheder, og tryk derefter på OK.

### AUDIO:

Indstiller lyd sproget.

### SUBTITLE:

Indstiller undertekstsproget.

### DISC MENU:

Indstiller sproget for dvd-menuen.

### PLAYER MENU : **QUICK**

Indstiller sproget for skærmdisplayet.

- 5 Tryk på ▲ eller ▼ for at vælge en indstilling, og tryk derefter på OK.
  - Hvis du vælger »OTHER« i AUDIO-, SUBTITLE- eller DISC MENU-skærmen, skal du indtaste den firecifrede kode for det ønskede sprog. Der henvises til sprogkodelisten på bagsiden i låget.
  - Du kan kun vælge de sprog, der understøttes af disken.
- 6 Tryk på SYSTEM MENU for at afslutte.

### Bemærk:

- Sprogindstilling for lyd og undertekst er ikke mulig for visse diske. Brug i det tilfælde »AUDIO« og »SUBTITLE«.
- (Henvis til Lydsprog/Undertekstsprog.)

## Displayindstilling DVD-V

Display funktionerne kan ændres.

- 1 Tryk på SYSTEM MENU i stop mode.
- 2 Tryk på ◀ eller ► for at vælge »CUSTOM« og tryk derefter OK. • CUSTOM mode skærmen vil fremkomme.
- 3 Tryk på ◀ eller ► for at vælge »DISPLAY« og tryk derefter OK for at bekræfte.
- 4 Tryk på ▲ eller ▼ for at vælge nedenstående dele og tryk derefter OK. Vælg mulighed ved at følge instruktionerne nedenfor.
- 5 Tryk SYSTEM MENU for at slutte.

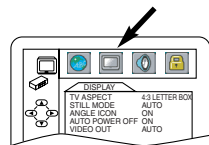

### TV ASPECT: **QUICK**

4:3 LETTER BOX : når der ses på 16:9 billede på en 4:3 aspekt TV skærm vil sorte streger komme frem i toppen af skærmen.

4:3 PAN & SCAN : når der ses på en 16:19 på en 4:3 aspekt TV skærm vil en fuld højde billede være tilstede med begge sider tilpasset og vist.

16:9 WIDE : hvis et wide-screen TV er forbundet til denne enhed, vælg denne indstilling.

- Tryk ▲ eller ▼ for at vælge en indstilling og tryk derefter OK.
- Den normale indstilling er »4:3 LETTER BOX«.

### STILL MODE :

AUTO : valg er normalt.

FIELD : billeder i Still mode vil blive stabiliseret selvom de vil være grund til en lille del af data.

FRAME : billeder i Still mode vil være højt opløst selvom de er slørede på grund af udstedelse af to områder på samme tid.

- Tryk ▲ eller ▼ for at vælge en mulighed og tryk derefter OK.
- Den normale indstilling er »AUTO«.

### ANGLE ICON :

ON : for at vise vinkel ikonet når der er flere kamera vinkler mulige under DVD afspilning.

OFF : for at gemme vinkel ikonet.

- Tryk OK gentagende for at vælge »ON« eller »OFF«.

• Den normale indstilling er »ON«.

### AUTO POWER OFF :

ON : sluk enheden automatisk efter 35 minutters ikke brug.

OFF : for at beholde denne enhed tændt.

- Tryk OK gentagende for at vælge »ON« eller »OFF«.

• Den normale indstilling er »ON«.

### VIDEO OUT :

AUTO : for at ændre video out systemet (PAL/NTSC) automatisk ifølge formatet på den indsatte disc.

PAL : for at se discens billeder, der er optaget med NTSC system på et PAL system TV. Det tilpassede PAL signal vil blive udsendt.

- Tryk på OK gentagne gange for at vælge »PAL« eller »AUTO«.

• Standardindstillingen er »AUTO«.

## For at resette alle indstillingerne på SET UP skærmen

- 1 Tryk på SYSTEM MENU i stop mode.
- 2 Tryk på ◀ eller ► for at vælge »INIT.«, tryk derefter på OK.
- 3 Tryk på ▲ eller ▼ for at vælge »YES«, derefter OK to gange. Alle indstillingerne (undtagen »PARENTAL«) vil blive slettet.
  - For at annullere initialisering, skal du vælge »NO«.
- 4 Tryk på SYSTEM MENU for at afslutte.



## Rengøring af kabinettet

- Brug en blød klud, der er let fugtet med et mildt rengøringsmiddel.
- Brug ikke opløsningsmidler, der indeholder alkohol, sprit, ammoniak eller slibemidler.

## Rengøring af diske

- Når en disk er snavset, skal den rengøres med en pudseklud. Tør disken fra midten og ud. Tør ikke med cirkulerende bevægelser.
- Brug ikke opløsningsmidle, såsom benzin, fortynder, almindelige rengøringsmidler eller antistatisk spray, der er beregnet til analoge plader.

## Rengøring af disklinser

- Efter lang tids brug kan der samles snavs eller støv på disklinserne. For at sikre god afspilningskvalitet, skal linsen rengøres med Philips cd-linserensere eller andet almindeligt rengøringsmiddel. Følg instruktionerne, der følger med rengøringsmidlet.

## Specifikationer

### AFSPILNINGSSYSTEM

Dvd-video, audio-cd, DVD+RW, DVD-R/RW, CD-R/RW, video-cd

### TV-STANDARD (PAL/50 Hz) (NTSC/60 Hz)

Antal linjer 625 525  
Afspilning Multistandard (PAL/NTSC)

### VIDEOYDELSE

Videoudgang 1 Vpp til 75 Ohm  
RGB (SCART) udgangseffekt 0,7 Vpp til 75 Ohm  
Videoskift Venstre/Højre

### VIDEOBÅNDOPTAGER

Videohoveder Fire hoveder hi-fi  
Antenne VHF/UHF - 75 ohm  
VHF udgangseffekt 75 ohm ubalanceret

### LYDFORMAT

Digital MPEG Komprimeret Digital  
Dolby Digital 16, 20, 24 bits  
PCM fs, 44,1 - 48 - 96 kHz

Analog stereo/lyd  
Dolby Surround-kompatibel downmix fra Dolby.  
Digital multikanal-lyd.  
3D-lyd for virtuel 5,1 kanallyd på 2 højttalere

### LYDYDELSE

DA-konverter 24 bits  
DVD fs 96 kHz 20 Hz - 44 kHz  
fs 48 kHz 20 Hz - 22 kHz  
CD fs 44,1 kHz 20 Hz - 20 kHz  
Signallyd (1kHz) 70 dB  
Dynamisk område (1 kHz) 90 dB  
Forvrængning og støj (1 kHz) 0,1%

### TILSLUTNINGER

SCART 2x Eurostik  
S-videoudgang Mini DIN, 4 ben  
L+R lydudgang 2x ledning (hvid/rød)  
Digital udgang 1 koaksial, 1 optisk  
IEC958 for CDDA / LPCM  
IEC1937 for MPEG1/2, Dolby Digital

### KABINET

Dimensioner (b x h x d) 435 x 94 x 233 mm  
Vægt Ca. 3,2 kg

### STRØMFORSYNING (UNIVERSAL)

Strømindgang 220 - 240 V, 50 Hz  
Strømforbrug Ca. 30 W  
Strømforbrug, standby 9,2 W  
Strømforbrug, standby 5,0 W når CLOCK  
DISPLAY er indstillet  
til OFF.

Specifikationer kan ændres uden varsel.

## Fejlfinding

| Problem  | Løsning   |
|--|---|
| Ingen strøm  | - Kontrollér at netledningen er korrekt tilsluttet.   |
| Intet billede  | - Kontrollér at fjernsynet er tændt.<br>- Kontrollér videotilslutningen.  |
| Forvrænget billede   | - Der kan til tider opstå nogle få billedforvrængninger. Dette er ikke en fejlfunktion.   |
| Fuldstændigt forvrænget billede eller sort/hvidt billede med DVD                                 | - Tilslut dvd/videoen direkte til fjernsynet.<br>- Sørg for, at disken er kompatibel med dvd/videoen.   |
| Ingen lyd eller forvrænget lyd   | - Justér lydstyrken.<br>- Kontrollér, at højttalerne er korrekt tilsluttet.   |
| Ingen lyd ved digital udgangseffekt  | - Kontrollér de digitale tilslutninger.<br>- Kontrollér, at lydformatet for det valgte lydprog passer til modtagerens muligheder.   |
| Ingen lyd og billede   | - Kontrollér, at SCART-kablet er tilsluttet det korrekte udstyr (se Tilslutning til et fjernsyn).   |
| Billedet fryser midlertidigt under afspilning  | - Kontrollér disken for fingeraftryk/ridser, rengør med en blød klud og tør fra midten.<br>- Dette kan ske, når du bruger den disk, der er optaget på den uintegreerede måde.<br>- Dette er ikke en fejlfunktion.   |
| Disken kan ikke afspilles  | - Sørg for, at diskens etiket vender opad.<br>- Kontrollér om disken er defekt ved at prøve med en anden disk.  |
| Startskærmen vises ikke, når disken fjernes  | - Nulstil enheden ved at slukke for dvd/videoen og tænde igen.  |
| Dvd/videoen reagerer ikke på fjernbetjeningen  | - Ret fjernbetjeningen direkte mod sensoren, der sidder foran på dvd/videoen.<br>- Reducér afstanden til dvd/videoen.<br>- Udskift batterierne i fjernbetjeningen.<br>- Sæt batterierne ind igen og vær opmærksom på, at +/- vender som beskrevet.                                    |
| Knapperne virker ikke eller dvd/videoen reagerer ikke  | - For at nulstille dvd/videoen helt, skal netledningen tages ud af AV-stikket i 5-10 sekunder.  |
| Dvd/videoen reagerer ikke på visse funktionskommandoer under afspilning.                         | - Funktioner er måske ikke tilladt af disken.<br>- Der henvises til diskens instruktioner.  |
| Dvd/videoen kan ikke læse cd'ere eller dvd'ere   | - Brug en almindelig rengørings-cd/dvd til at rengøre linsen, før dvd/videoen sendes til reparation.  |
| Dvd/videoen skifter fra dvd-funktion til video-funktion efter 35 minutter                        | - Afspilning vil stoppe efter mere end 35 minutter, hvis ingen knapper aktiveres.   |
| Videoen vil ikke optage et fjernsynsprogram  | - Sørg for at båndet har en optagetap.<br>- Sørg for, at dvd/videoen er i video-funktion.<br>- Kontrollér at fjernsyns- og dvd- og videoen-kanalen er ens.  |
| Dvd/videoen vil ikke udføre en programmeret optagelse  | - Sørg for at tiden for optagestart og stop er indstillet korrekt.<br>- Sørg for at videokassetten har en intakt optagetap.<br>- Sørg for at uret er indstillet.<br>- Dvd/videoen vil ikke udføre eller fortsætte en tidsbestemt optagelse, hvis strømmen svigter i mere end 1 minut. |
| Motoren (cylinderen) roterer, selv når båndafspilning er stoppet                                 | - For at aktivere mekanismen for hurtig afspilning, vil cylinderen rotere i omkring fem minutter. Dette er normalt.   |
| Du kan ikke indsætte et bånd   | - Indsæt et bånd med »vinduessiden« opad med optagetappen vendt mod dig.<br>- Tryk let på midten af båndet, når det sættes i dvd/videoen.   |
| Du kan ikke fjerne et bånd   | - Sørg for, at strømstikket er sat helt ind i stikkontakten.  |
| Dvd/videoen udskyder båndet, når du trykker på RECORD eller TIMER SET for tidsbestemt optagelse. | - Sørg for at båndet har en optagetap.  |

Hvis du ikke var i stand til at løse problemet ved at følge disse tips, skal du kontakte din forhandler eller servicecenter (HOTLINE).

**PHILIPS NORGE AS**  
Sandstuveien 70,  
PO Box 1, Manglerud  
N-0612 Oslo  
**NORWAY**  
Phone: 2274 8250

**OY PHILIPS AB**  
Linnoitustie 11,  
02600 Espoo  
**FINLAND**  
puh. 09 615 80 250

**PHILIPS KUNDTJÄNST**  
Kista Entré  
Knarrarnäsgatan 7  
164 85 Stockholm  
**SWEDEN**  
Tel: (0)8 598 52 250

**PHILIPS POLSKA**  
Al. Jerozolimskie 195B  
02-222 Warszawa  
**POLSKA**  
TEL.: (022)-571-0-571

**INFOLINKA PHILIPS**  
Šafránkova 1  
150 00 Praha 5  
**CZECH REPUBLIC**  
TEL.: (02)-330 99 330

**PHILIPS Iberia, S.A.**  
C/Martinez Villergas, 49  
28027 MADRID  
**SPAIN**  
Phone: 902-11 33 84

**PHILIPS AUSTRIA GMBH**  
Triesterstrasse 64  
1101 Wien  
**AUSTRIA**  
Tel: 0810 001 203

**PHILIPS INFO CENTER**  
Alexanderstrasse 1  
20099 Hamburg  
**GERMANY**  
Tel: 0180-53 56 767

**SERVICE CONSOMMATEURS PHILIPS**  
BP 0101  
75622 Paris Cédex 13  
**FRANCE**  
Phone: 0825-889 789

**PHILIPS ELECTRONICS IRELAND LIMITED**  
Consumer Information Centre  
Newstead, Clonskeagh  
**DUBLIN 14**  
Phone: 01-7640292

**PHILIPS CONSUMER ELECTRONICS**  
Servizio Consumatori  
Via Casati 23  
20052 Monza - Milano  
**ITALY**  
Phone: 199 118899

**PHILIPS MAGYARORSZÁG KFT.**  
Fehérvári út 84/a.  
Budapest 1119  
**HUNGARY**  
Phone: (01)-382-1700

**PHILIPS PORTUGUESA, S.A.**  
Consumer Information Centre  
Rua Dr. António Loureiro Borge, nr. 5  
Arquiparque, Miraflores  
P-2795 L-A-VEHLA  
**PORTUGAL**  
Phone: 021-4163063

**PHILIPS CE, The Philips Centre,**  
420 - 430 London Road,  
Croydon, Surrey  
CR9 3 QR  
**UNITED KINGDOM**  
Phone: 0208-665-6350

**PHILIPS KUNDECENTER**  
Frederikskaj 6,  
1780 København V  
**DANMARK**  
Tlf.: 80 88 28 14

**PHILIPS REPRESENTATION OFFICE**  
Ul. Usacheva 35a  
119048 MOSCOW  
**RUSSIA**  
Phone: 095-937 9300

**PHILIPS INFO CENTER**  
Fegistrasse 5  
8957 Spreitenbach  
**SUISSE**  
Tel.: 0844-800 544

**PHILIPS CUSTOMER CARE CENTER**  
Twee Stationsstraat 80/  
80 Rue des Deux Gares  
1070 BRUSSEL/BRUXELLES  
**BELGIUM (for BENELUX)**  
Tel: 070-222303

ΦΙΛΙΠΣ ΕΛΛΑΣ ΑΕΒΕ  
25ΗΣ ΜΑΡΤΙΟΥ 15  
177 78 ΤΑΥΡΟΣ  
ΑΘΗΝΑ  
Τηλ. 00800 3122 1280

**PHILIPS CONSUMENTENLIJN**  
Postbus 102 5600 AC Eindhoven  
**NETHERLAND**  
Tel.: 0900-8406

**www.philips.com**

**Meet Philips at the Internet**  
<http://www.philips.com>



The products and services described herein are not necessarily available in all countries  
Due to continuous product improvements this document is subject to change without notice.

Printed In China  
1VMN20071 / H9720ED\*\*\*\*\*