

Información general

Seguridad láser

Esta unidad utiliza un haz láser. Para evitar posibles lesiones oculares, únicamente una persona cualificada del servicio técnico deberá retirar la cubierta o realizar las tareas de mantenimiento y reparación.

EL USO DE CONTROLES, AJUSTES O PROCEDIMIENTOS DISTINTOS DE LOS AQUÍ ESPECIFICADOS PUEDE ENTRAÑAR EL RIESGO DE EXPOSICIÓN A LA RADIACIÓN.

LÁSER

Tipo	Semiconductor GaAlAs (DVD) Semiconductor AlGaAs (CD)
Longitud de onda	660 nm (DVD) 780 nm (CD)
Salida de potencia (fuera de objetivo)	20 mW (DVD + grabación) 0,8 mW (lectura DVD) 0,3 mW (lectura CD)
Divergencia de haz	82 grados (DVD). 54 grados (CD).

**CLASS 1
LASER PRODUCT**

ADVERTENCIA EN EL INTERIOR, SOBRE LA CUBIERTA PROTECTORA DEL LÁSER

CAUTION VISIBLE AND INVISIBLE LASER RADIATION. WHEN OPEN AVOID EXPOSURE TO BEAM
ADVARSSEL SYNLIG OG USYNLIG LASERSTRÅLING VED ÅBNING
UNNGÅ UDSÆTTELSE FOR STRÅLING
ADVARSSEL SYNLIG OG USYNLIG LASERSTRÅLING NÅR DEKSEL ÅPNES
UNNGÅ EKSPONERING FOR STRÅLEN
VARNING SYNLIG OCH OSYNLIG LASERSTRÅLNING NÅR DENNA DEL
ÄR ÖPPNAD BETRakta EJ STRÅLEN
VARO! AVATTAESSA OLET ALTTIINA NÄKYVÄLLE JA
NÄKYMÄTTÖMÄLLE LASER SÄTEILYLLE. ÄLÄ KATSO SÄTEESEEN
VORSICHT SICHTBARE UND UNSICHTBARE LASERSTRAHLUNG
WENN ABDECKUNG GEÖFFNET NICHT DEM STRAHL AUSSETZEN
DANGER VISIBLE AND INVISIBLE LASER RADIATION. WHEN OPEN
AVOID DIRECT EXPOSURE TO BEAM
ATTENTION RAYONNEMENT LASER VISIBLE ET INVISIBLE. EN CAS
D'OUVERTURE, EXPOSITION DANGEREUSE AU FAISCEAU

SHOWVIEW®

SHOWVIEW es una marca registrada por Gemstar Development Corporation. El sistema SHOWVIEW está fabricado bajo licencia de Gemstar Development Corporation.

Fabricado con licencia de Dolby Laboratories. 'Dolby', 'Pro Logic' y el símbolo de la doble 'D' son marcas comerciales de Dolby Laboratories. Confidential Unpublished Works (obras inéditas confidenciales). ©1992-1997 Dolby Laboratories, Inc. Reservados todos los derechos.

NO REALICE NI MODIFIQUE NINGUNA CONEXIÓN CON LA UNIDAD ENCENDIDA.



La grabadora DVD cumple las directivas sobre compatibilidad electromagnética y baja tensión.

PRECAUCIÓN LA RETIRADA DE LA CUBIERTA Y LAS TAREAS DE SERVICIO TÉCNICO SÓLO DEBERÁN SER REALIZADAS POR PERSONAL CUALIFICADO.



A la atención del cliente:

Lea atentamente la información facilitada en el panel posterior de la grabadora DVD y rotulada debajo del número de serie. Conserve esta información para futuras consultas.

Nº de modelo DVDR985

Nº de serie _____

Este producto incorpora tecnología de protección de copyright, según estipulan determinadas patentes estadounidenses y otros derechos de propiedad intelectual adquiridos por Macrovision Corporation y otros beneficiarios.

El uso de esta tecnología deberá ser autorizado por Macrovision Corporation, y está concebida exclusivamente para el entorno doméstico y otros usos limitados de visualización salvo autorización en contrario por parte de Macrovision Corporation. Está prohibida la ingeniería inversa y el desmontaje.

TRUSURROUND, **SRS**, y el símbolo  son marcas comerciales de SRS Labs, Inc. La tecnología TRUSURROUND está fabricada con licencia de SRS Labs, Inc.

Introducción

Grabadora de DVD Vídeo _____	124
Contenido del embalaje _____	125
Emplazamiento _____	125
Limpieza de los discos _____	125
Mando a distancia _____	125
Inserción de las pilas _____	125

Instalación

Conexiones - panel posterior de la grabadora de DVD _____	126
Conexión a la antena _____	126
Conexión al TV _____	126
Conexión S-Vídeo (Y/C) _____	126
Conexión de vídeo (CVBS) _____	126
Conexión a un equipo de audio _____	127
Conexión a un receptor o amplificador A/V con descodificador digital multicanal _____	127
Conexión a un receptor equipado con dos canales digitales estéreo (PCM) _____	127
Conexión a un receptor equipado con Dolby Pro Logic _____	127
Conexión a un televisor equipado con descodificador Dolby Pro Logic _____	127
Conexión a un receptor con dos canales analógico estéreo _____	128
Conexión a otros equipos _____	128
Conexiones: frontal de la grabadora DVD _____	128
Conexión de videocámara _____	128
Alimentación _____	129
Encendido _____	129
Primera configuración: modo Virgin _____	129
Ajuste automático _____	129
Ajuste manual _____	130

Descripción general de funciones

Panel frontal de la grabadora _____	132
Panel posterior de la grabadora _____	133
Pantalla _____	134
Mando a distancia _____	135

Funcionamiento

Observaciones importantes de funcionamiento	136
Carga de discos	136
Tipos de disco	136
Pueden utilizarse los siguientes tipos de disco para grabación y reproducción	136
Los siguientes tipos de disco se utilizan únicamente para la reproducción	136
Los siguientes tipos de discos no pueden utilizarse en absoluto, ni para grabación ni para reproducción	137
Información en pantalla (OSD)	137
Barra de menús	137
Funcionamiento del menú de preferencias del usuario	138
Ventana de estado	138
Ventana de información del sintonizador	139
Ventana de información del temporizador	139
Panel de avisos	139
Pantalla de imágenes de índices	140
Preferencias del usuario	141
Ajuste de las preferencias del usuario	141
Ajustes de imagen	141
Ajustes de sonido	141
Ajustes de idioma	142
Ajustes de funciones	142
Ajustes del mando a distancia	143
Ajustes de grabación	143
Instalación	144

Grabación

Antes de la grabación	146
Grabación manual	147
Comprobación de entrada	147
Grabación	147
Control manual de audio	148
Grabación con desconexión automática (OTR, grabación con un botón)	148
Programación del temporizador	148
Programación con el sistema SHOWVIEW®	149
Programación sin el sistema SHOWVIEW	150
Programación con 'NEXTVIEW Link'	151
Si un ajuste del temporizador es incorrecto	151
Cómo comprobar o modificar un bloque de temporizador	151
Cómo borrar un bloque del temporizador	152

Reproducción

Reproducción de un disco DVD+RW o DVD+R	153
Reproducción de un disco DVD-Vídeo pregrabado	153
Reproducción de un disco CD-(Super)Vídeo	153
Funciones generales	154
Cambio de título o pista	154
Cambio de capítulo o índice	154
Cámara lenta	154
Imagen congelada y videogramas	155
Búsqueda	155
Repetición	155
Repetición A-B	155
Exploración	156
Búsqueda por tiempo	156
Zoom	156
Características especiales de los discos DVD+R(W)	156
Registro de fecha y hora	156

Funciones especiales de los discos DVD-Vídeo _____	157
Menús de disco _____	157
Ángulo de cámara _____	157
Cambio del idioma de audio _____	157
Subtítulos _____	158
Funciones especiales de los discos VCD _____	158
Control de reproducción (PBC) _____	158
Reproducción de un CD-Audio _____	158
Pausa _____	159
Búsqueda _____	159
Cambio de pista _____	159
Repetición de pista/disco _____	159
Repetición A-B _____	159
Exploración _____	159

Control de acceso

Bloqueo infantil (DVD y VCD) _____	160
Activación/desactivación del bloqueo infantil _____	160
Autorización de discos con el bloqueo infantil activado _____	160
Prohibición de discos _____	161
Nivel parental (sólo DVD-Vídeo) _____	161
Activación/desactivación del control parental _____	161
País _____	162
Cambio del código de 4 cifras _____	162

Gestión del contenido de los discos

Ajustes de títulos _____	163
Cambio de nombre de un título _____	163
Reproducción de un título completo _____	163
Borrado de un título _____	163
Pantalla de información de disco _____	164
Ajustes de disco _____	164
Cambio del nombre de disco _____	164
Protección de las grabaciones _____	164
Borrado de un disco _____	165
Cierre de sesión de un disco DVD+R _____	165
Ediciones compatibles con DVD _____	165
Selección de escenas favoritas _____	166
Activación del menú FSS _____	166
Inserción de marcas de capítulos _____	166
Ocultación de capítulos _____	166
Supresión de marcas de capítulos _____	167
Cambio de imagen del índice _____	167
División de un título _____	167
Anexión de grabación _____	167

Solución de problemas

Guía de solución de problemas _____	168
Programa de diagnóstico _____	170
Instrucciones _____	170
Limitaciones del sistema _____	170

Glosario

Apéndice

Uso del mando a distancia de la grabadora de DVD con el televisor _____	173
---	-----

Introducción

Grabadora de DVD-Vídeo

El DVD (disco versátil digital) es un nuevo medio de almacenamiento que combina la comodidad del disco compacto con los últimos avances en tecnología de vídeo digital.

El DVD-Vídeo utiliza una avanzada tecnología de compresión de datos MPEG2 para registrar en un único disco de 5 pulgadas una película completa. La velocidad variable de compresión, que llega hasta 9,8 Mbits/segundo, captura las imágenes más complejas con su calidad original.

Las nítidas imágenes digitales tienen una resolución horizontal de más de 500 líneas, con 720 píxeles (elementos de imagen) por línea. Esta resolución es más del doble de la de VHS, superior a la del disco láser, y totalmente comparable a la de los máster digitales realizados en los estudios de grabación.

La grabación de discos DVD es el siguiente paso en tecnología de imagen. El DVD+regrabable (DVD+RW) utiliza un soporte de cambio de fase, la misma tecnología en la que se basó el CD-RW. Un láser de alta potencia es encargado de alterar la reflectividad de la capa de grabación. El proceso se puede repetir más de mil veces. El DVD grabable (DVD+R) aplica la misma tecnología usada con éxito en el formato CD-R para producir, mediante un tinte orgánico, discos que conservan los datos toda la vida.

Esta unidad DVD de Philips es un grabador/ reproductor de videodiscos digitales doblemente compatible con el estándar universal de DVD-Vídeo. Esta compatibilidad bidireccional significa que:

- la unidad puede reproducir **discos DVD-Vídeo pregrabados**
- **las grabaciones** realizadas en esta unidad podrán reproducirse en la mayoría de lectores de DVD-Vídeo y unidades DVD-ROM.

Podrá grabar programas de TV o editar y archivar las grabaciones realizadas con su videocámara. La excelente calidad de sonido e imagen digital, el acceso rápido a las pistas grabadas y las completas funciones de reproducción harán que disfrute de una nueva experiencia visual.

A partir de ahora, podrá disfrutar de los largometrajes con la calidad de imagen de las salas de cine y sonido estéreo o multicanal (según el disco y la configuración). Encontrará la unidad excepcionalmente fácil de usar gracias a los menús de la pantalla del televisor y a la propia pantalla del grabador, todo ello combinado con el mando a distancia.

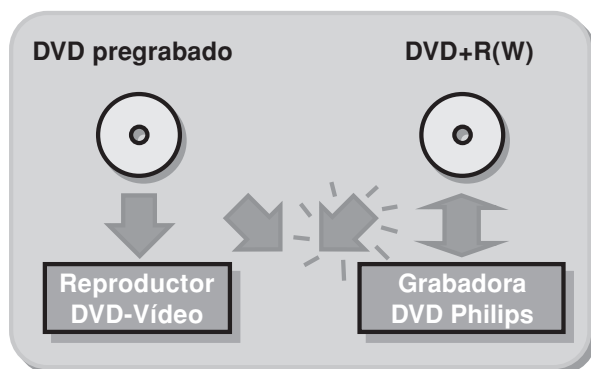

Contenido del embalaje

En primer lugar, compruebe que el contenido del embalaje de la grabadora DVD coincide con la siguiente lista:

- Grabadora DVD
- Mando a distancia con pilas embaladas por separado
- Cable de alimentación de 2 conductores
- Cable SCART
- Cable de S-Vídeo
- Cable de antena
- Cable de audio
- Cable de vídeo
- Disco DVD+RW
- Manual de uso
- Tarjeta de garantía

Si alguno de estos elementos falta o está dañado, informe inmediatamente a su distribuidor.

Guarde el material de embalaje; es posible que pueda necesitarlo para transportar la grabadora en el futuro.

Emplazamiento

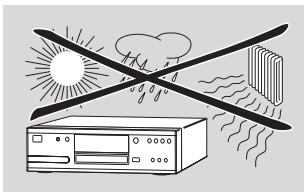

- Coloque la grabadora sobre una superficie plana y estable.
- Mantenga la unidad alejada de las fuentes de calor o de la luz solar directa.
- Si integra la unidad en un mueble, deje 2,5 cm de espacio libre alrededor para favorecer su ventilación.
- Si traslada repentinamente la grabadora DVD de un ambiente frío a otro cálido, es posible que la lente se empañe y no pueda reproducir los discos CD o DVD. Deje la grabadora en un entorno cálido durante dos horas antes de volver a usarla, para que la humedad se evapore.
- La unidad no deberá exponerse a goteos ni salpicaduras, ni servir de base para objetos que contengan líquido (jarrones, etc.).

Limpeza de los discos

A veces surgen problemas porque el disco introducido en la grabadora está sucio. Para evitar estos problemas, limpie sus discos periódicamente de la siguiente manera:

- Si un disco está sucio, límpielo con un paño en sentido radial, del centro hacia fuera.

Precaución:

No utilice disolventes como gasolina, aguarrás, productos de limpieza comerciales o los pulverizadores antiestáticos utilizados para la limpieza de los discos analógicos.

No utilice discos limpiadores comerciales para limpiar la lente, ya que podrían dañar la unidad óptica.

Mando a distancia

Inserción de las pilas

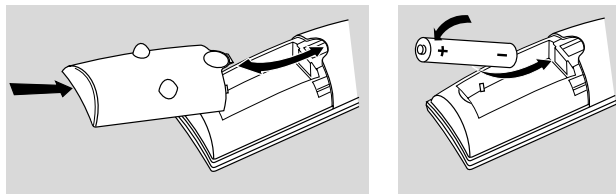

- Abra la tapa del compartimento de las pilas.
- Introduzca dos pilas del tipo 'AA' (LR-6) respetando la polaridad como se indica en el compartimento.
- Cierre la tapa.

Precaución:

No mezcle pilas nuevas y usadas, ni distintos tipos de pilas (normales, alcalinas, etc.) para no acortar su tiempo de vida útil.

Instalación

Conexiones: panel posterior de la grabadora DVD

- Para efectuar las conexiones correctamente, consulte los manuales de uso de su TV, VCR o sistema estéreo.
- No encienda la unidad sin haber completado todas las conexiones.
- No conecte la grabadora DVD al televisor a través de su VCR, ya que la calidad del vídeo podría degradarse debido al sistema de protección contra copias.
- Para que la reproducción del sonido sea óptima, conecte las salidas de audio de la grabadora al amplificador, receptor, sistema estéreo o equipo A/V. Véase el apartado 'Conexión a un receptor o amplificador A/V'.

Precaución:

Para evitar daños en el equipo, no conecte la salida de audio de la grabadora a la entrada 'phono' de su sistema de audio.

Conexión a la antena

- Desconecte el cable de antena del televisor e insértelo en el terminal de antena situado en la parte posterior de su grabadora DVD.
- Conecte un extremo del cable de antena facilitado (1) al terminal TV de la grabadora DVD, y el otro extremo al terminal de entrada del televisor.

Conexión al TV

Para obtener la máxima calidad posible de imagen y sonido en el televisor, se recomienda usar el euroconector en ambos equipos (grabador y televisor).

- Conecte el terminal SCART inferior (EXT 1) al televisor utilizando el cable apropiado (2), como se ilustra en la figura. Si el televisor está equipado con EasyLink o Cinema Link, asegúrese de utilizar el conector SCART adecuado. Consulte el manual de uso del televisor.

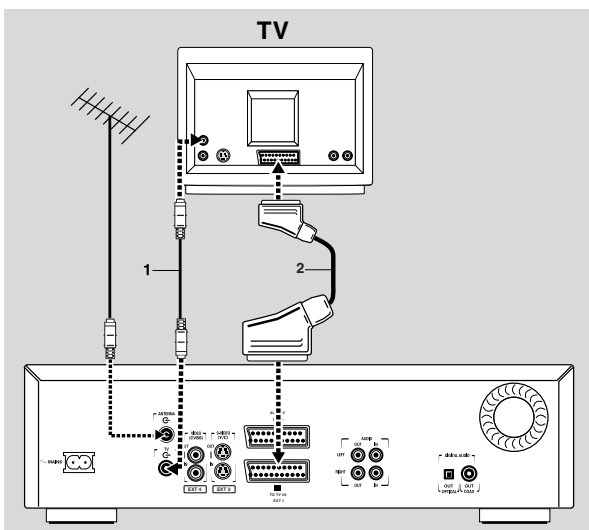

Si su receptor de televisión no dispone de conector SCART, puede conectar la grabadora DVD a través de los terminales de S-Vídeo (Y/C).

Conexión de S-Vídeo (Y/C)

- Conecte la salida de S-Vídeo a la entrada correspondiente del televisor utilizando el cable de S-Vídeo facilitado (3).
- Conecte las salidas de audio izquierda (de color blanco) y derecha (rojo) a las tomas correspondientes del televisor utilizando el cable de audio suministrado (5).

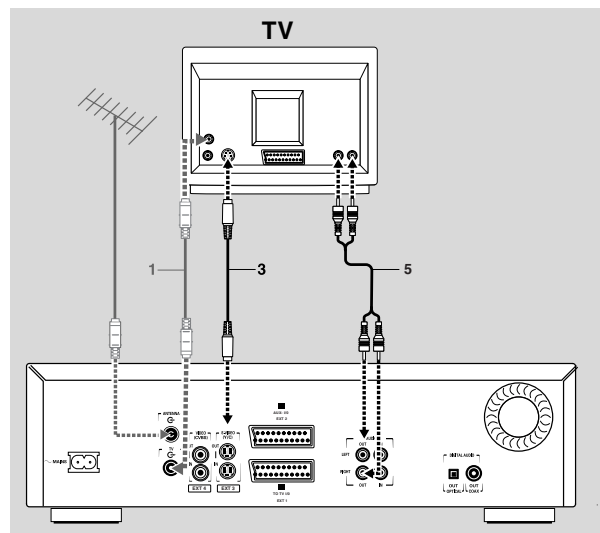

Si el televisor no está provisto de terminales S-Vídeo, conecte la grabadora DVD a través de los terminales CVBS.

Conexión de vídeo (CVBS)

- Conecte el terminal de salida de vídeo (CVBS) (amarillo) al terminal de entrada correspondiente del televisor, utilizando el cable de vídeo facilitado (4).
- Conecte los terminales de salida de audio izquierdo (blanco) y derecho (rojo) a los terminales correspondientes del televisor, utilizando el cable de audio facilitado (5).

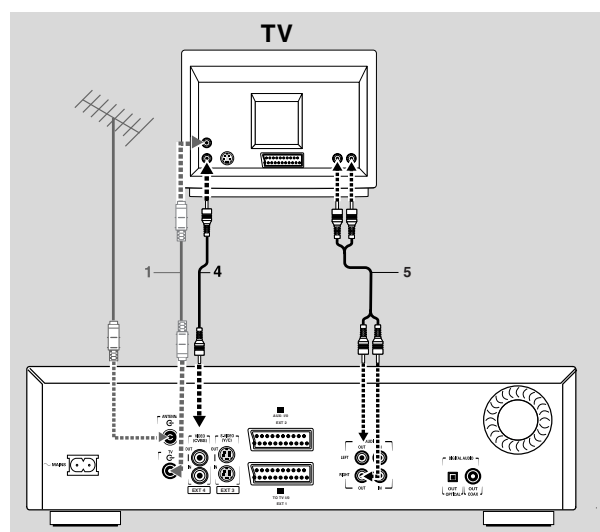

Conexión a un equipo de audio

Conexión a un receptor o amplificador A/V con decodificador digital multicanal.

La mejor calidad de sonido se obtendrá conectando la grabadora DVD a un receptor A/V con decodificador multicanal (Dolby Digital, MPEG 2 y DTS).

Sonido digital multicanal

La conexión 'Digital Multi-channel' ofrece la calidad de sonido óptima. Deberá contar con un receptor A/V multicanal compatible con uno o más de los tipos de audio admitidos por su grabador DVD (MPEG 2, Dolby Digital y DTS). Compruebe este punto en el manual de instrucciones y en los logotipos del frontal del receptor.

- Conecte la salida de audio digital del grabador a la entrada correspondiente del receptor. Utilice un cable digital coaxial (7) o un cable de audio digital óptico (8).

Si no dispone de un cable de audio digital coaxial (no incluido), puede usar el cable de vídeo suministrado (4).

Observación :

Si el tipo de audio de la salida digital no se corresponde con las capacidades de su receptor, éste emitirá un sonido intenso y distorsionado. Al cambiar de idioma, en la ventana de estado aparecerá indicado el tipo de audio del disco DVD que se está reproduciendo. La conexión Digital Surround Sound de 6 canales podrá efectuarse únicamente si el receptor está equipado con un decodificador digital multicanal.

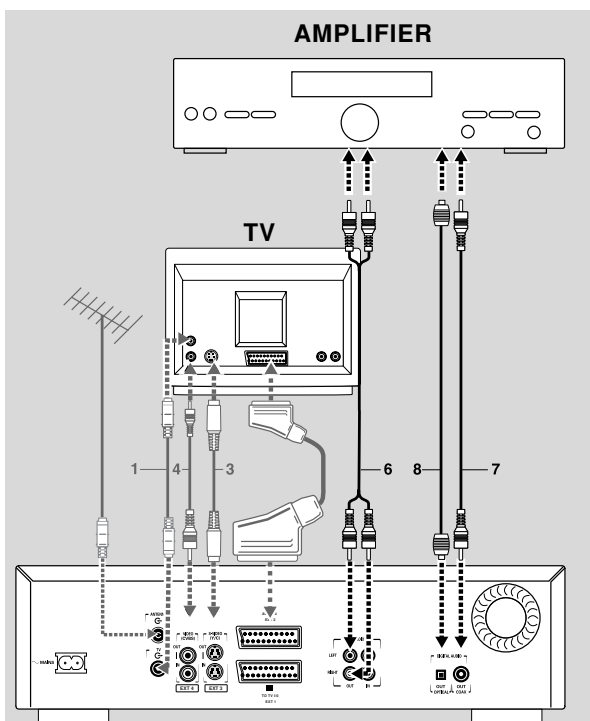

Si no puede conectar la grabadora DVD a un receptor A/V con decodificador, opte por una de las siguientes alternativas:

Conexión a un receptor equipado con dos canales digitales estéreo (PCM)

- Conecte la salida de audio digital de la grabadora a la entrada correspondiente del receptor. Utilice el cable de vídeo (CVBS) facilitado (7) o un cable de audio óptico digital opcional (8).
- Después tendrá que activar PCM en la salida digital de la grabadora DVD (véase 'Preferencias del usuario').

Conexión a un receptor equipado con Dolby Pro Logic

- Conecte la grabadora al televisor y, con el cable de audio facilitado, los terminales de salida de audio izquierdo y derecho a las entradas correspondientes del receptor A/V Dolby Pro Logic (6).

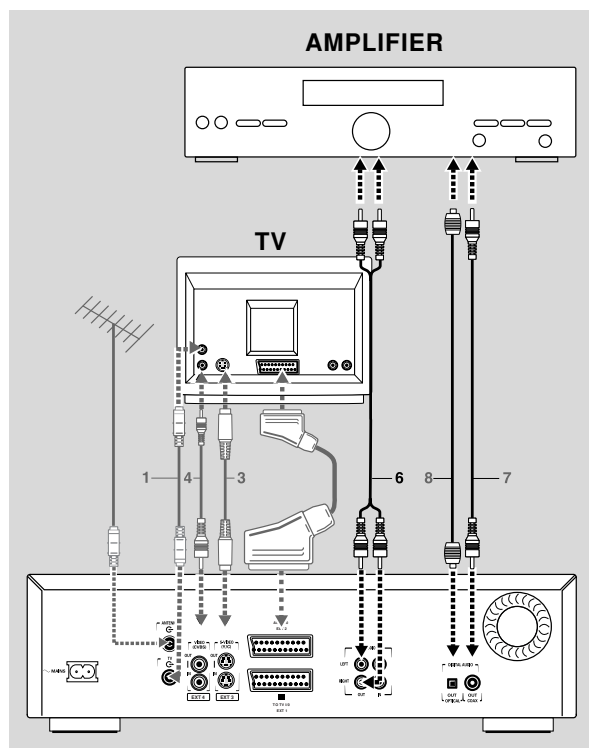

- Desde el menú de preferencias del usuario, efectúe los ajustes de sonido adecuados para la salida analógica.

Conexión a un televisor equipado con decodificador Dolby Pro Logic

- Conecte la grabadora al televisor según se describe en el capítulo 'Conexión a un televisor'.

Conexión a un receptor con dos canales analógicos estéreo

- Si dispone de un receptor provisto de dos canales analógicos estéreo sin ninguno de los sistemas de sonido mencionados anteriormente, conecte los terminales de salida de audio izquierdo y derecho a los terminales correspondientes del receptor, amplificador o sistema estéreo. Utilice el cable de audio facilitado (6).

Conexión a otros equipos

Utilice el conector scart superior (EXT 2) de la grabadora DVD para realizar las conexiones a:

- Receptor satélite o 'set-top-box',
- VCR,
- Reproductor DVD-Vídeo

La mayoría de las cintas de vídeo y discos DVD pregrabados están protegidos contra copia. Si intenta copiarlos aparecerá la indicación 'COPY PROTECT'.

Para la instalación de un decodificador, véase 'Preferencias del usuario: instalación'.

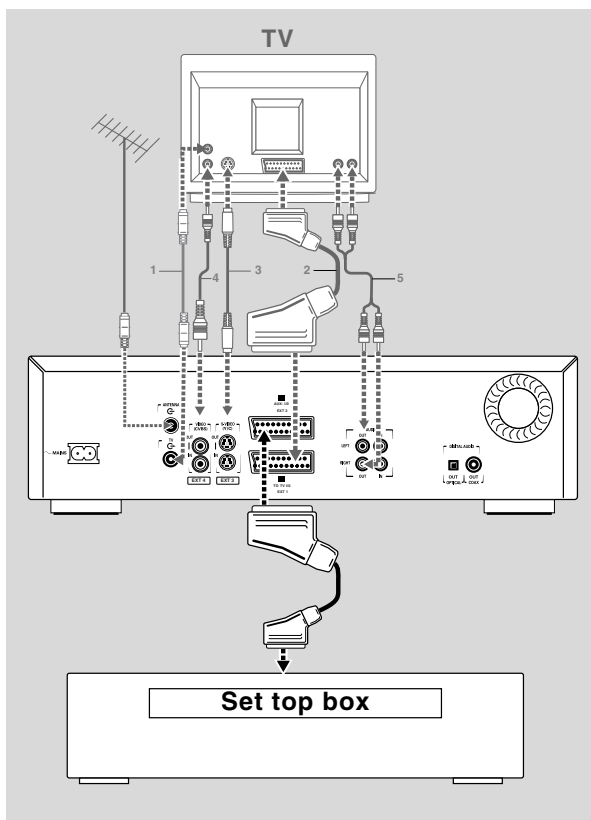

Observaciones :

- Si la unidad está apagada o en el modo de espera/bajo consumo (véase Preferencias del usuario - características), la señal procedente de EXT 2 no se transmitirá al televisor a través de EXT 1.
- Las funciones EasyLink no estarán disponibles para los equipos conectados a través del terminal EXT 2 (SCART) del grabador DVD.

Conexiones: frontal de la grabadora DVD

Conexión de videocámara

- Si posee una videocámara DV o Digital 8, conecte la entrada i-link DV (1) a la salida correspondiente de la videocámara utilizando su cable i-link.
- Si dispone de una videocámara Hi-8 o S-VHS(C), conecte el terminal de entrada S-Vídeo al terminal de salida correspondiente de la videocámara con el cable de S-Vídeo facilitado (1), y conecte el cable de audio (3) facilitado.
- De lo contrario, conecte la entrada de vídeo (de color amarillo) a la salida correspondiente de la videocámara utilizando el cable de vídeo facilitado (2), y las entradas de audio izquierda (blanco) y derecha (rojo) a los terminales correspondientes de la videocámara con el cable de audio suministrado (3).
- Si la videocámara es monofónica, utilice sólo el conector de audio izquierdo. En este caso, el sonido se grabará en ambos canales de audio.

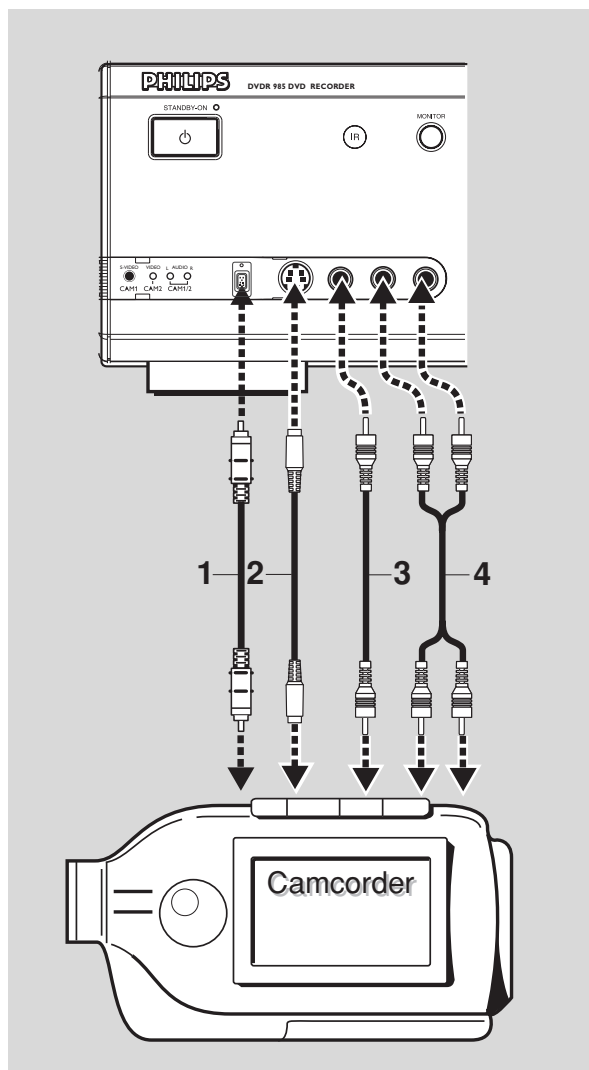

Alimentación

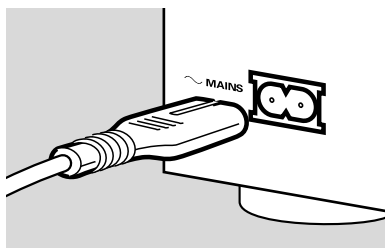

- Antes de conectar la grabadora DVD a la fuente de alimentación, compruebe que se han realizado las conexiones necesarias.
- Conecte el cable de alimentación facilitado al terminal Power situado en la parte posterior de la grabadora.
- Inserte el conector de alimentación en una toma de c.a.

Observación :

Compruebe siempre si la tensión de red local es de 220V-240V. Si la grabadora está en el modo de espera, seguirá consumiendo algo de corriente.

Para desconectar por completo la grabadora DVD, retire el conector de la toma de c.a.

Si la grabadora DVD permanece desconectada de la red, los canales de TV y el temporizador seguirán memorizados durante un año.

Encendido

- Encienda el televisor y seleccione el número de programa previsto para reproducir en vídeo (consulte el manual de funcionamiento de su televisor).
- Pulse **STANDBY/ON**.
 - La pantalla de la grabadora se ilumina. Si no ha instalado aún la grabadora DVD, aparecerá el mensaje del 'modo Virgin'. En este modo, tendrá que introducir sus preferencias personales.

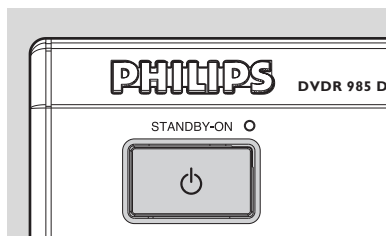

Primera configuración: modo Virgin

Después de conectar por primera vez la grabadora DVD, aparecerá la pantalla del 'modo Virgin'.

Puede ajustar algunas de las funciones de la grabadora desde el 'modo Virgin'.

Si no aparece la 'pantalla de modo Virgin', quiere decir que la grabadora DVD ya ha sido instalada. De todas maneras, puede realizar los ajustes en el 'menú de instalación'.

Según el tipo de televisor, podrá efectuar los ajustes manual o automáticamente.

Ajuste automático

Si su televisor está equipado con EasyLink™, Cinema Link™, NEXTVIEW Link™, SmartLink™, Q-Link™ o MegaLogic™, realizará los ajustes automáticamente, aunque luego no podrá modificarlos manualmente.

Si los ajustes los realiza automáticamente el televisor, aparecerá el mensaje **'Easy Link Memorizando datos de TV - espere por favor'**.

Aparecerán los menús de los ajustes que tenga que realizar manualmente.

Observación :

Deberá realizar los ajustes en el orden en que vayan apareciendo los menús en la pantalla.

Si la grabadora se apaga mientras introduce los ajustes, tendrá que repetirlos.

El 'modo Virgin' sólo se cerrará cuando se hayan confirmado las preferencias de la última opción.



Ajuste manual

Cuando aparece un menú:

- Utilice los botones ∇/Δ (cursor arriba/abajo) para desplazarse por las opciones del menú. El icono de la opción seleccionada quedará resaltado.
- Utilice el botón **OK** para confirmar su selección y pasar al siguiente menú.

En el modo Virgin puede ajustar las siguientes opciones:

Idioma de los menús

Los menús de pantalla de los discos DVD-Vídeo aparecerán en el idioma elegido.



Idioma de audio

El audio de los discos DVD-Vídeo sonará en el idioma elegido, siempre que dicho idioma esté disponible en el disco en cuestión. De lo contrario, los diálogos sonarán en el primer idioma hablado del disco. Así mismo, el menú de disco de los DVD-Vídeo aparecerá en el idioma elegido siempre que esté disponible en el disco.

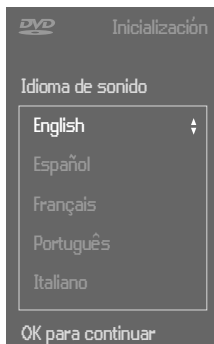

Idioma de subtítulos

Los subtítulos de los discos DVD-Vídeo aparecerán en el idioma elegido, siempre que dicho idioma esté disponible en el disco en cuestión. De lo contrario, aparecerán en el primer idioma de subtítulos disponible en el disco.

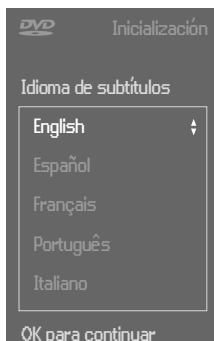

Formato de pantalla

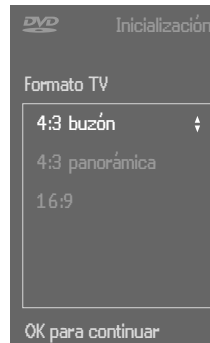

Puede seleccionar:

- **16:9** si la pantalla del televisor es panorámica (16:9).
- **4:3** si la pantalla es normal (4:3). En este caso, puede optar entre:

- **Letterbox**, imagen en pantalla 'panorámica' con franjas negras superior e inferior,
- **Pan Scan**, imagen en toda su altura con los laterales cortados, si el disco lo permite. Si un disco ofrece la opción 'Pan Scan', la imagen se desplazará horizontalmente para mantener la acción principal en la pantalla.

Imágenes óptimas en cualquier pantalla de TV

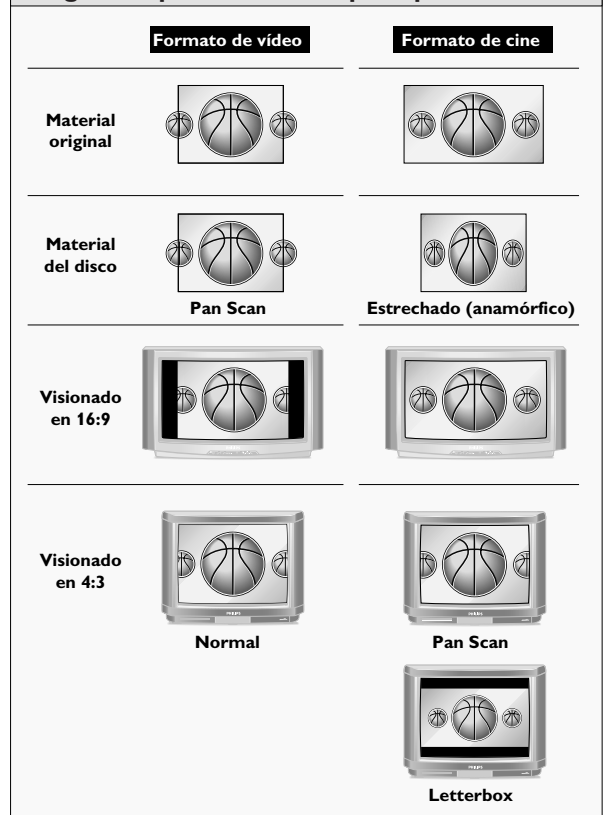

País

Seleccione el país. Se utilizará para la función de control parental y en la búsqueda de los canales de televisión.

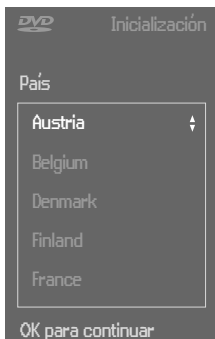

Búsqueda automática de canales de TV

Compruebe que la antena está conectada (véase 'Conexión a la antena'). La grabadora DVD buscará todos los canales de televisión.

Los canales se almacenan en el orden en que se van sintonizando.

- Confirme con el botón **OK**.
 - Comienza la búsqueda automática. Puede tardar algunos minutos.

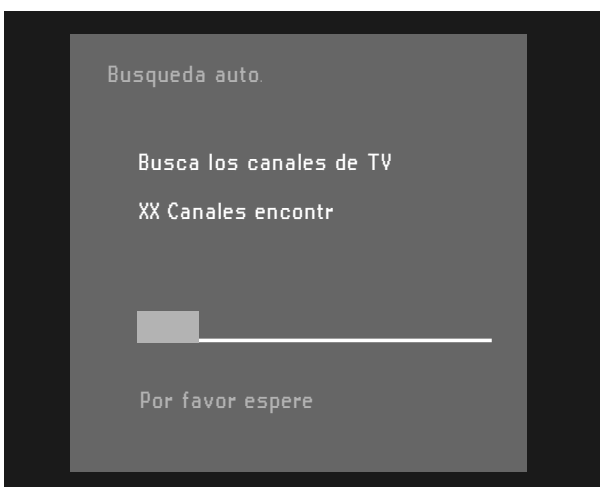

- Una vez finalizada la búsqueda automática, en la pantalla del televisor aparecerá el mensaje 'Busqueda autom. completa - XX Canales encontr'.

Tras la búsqueda automática de canales, puede hacer que los canales TV se ordenen igual que en el propio televisor.

Véase 'Preferencias del usuario: Instalación' - 'Coordinación con el TV'.

Hora/fecha

Una vez finalizada la búsqueda automática de canales, la fecha y la hora se configuran automáticamente.

Si la hora de la pantalla de la grabadora DVD no es correcta, tendrá que ajustarla manualmente.

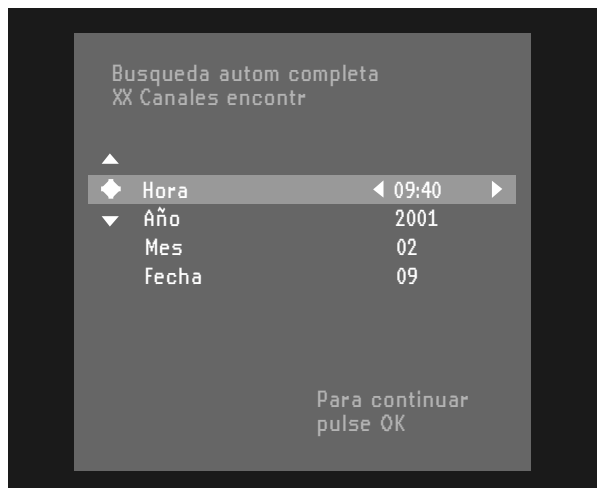

- Ajuste, si es preciso, los valores de 'Hora', 'Año', 'Mes' y 'Fecha' con los botones ▾ (cursor abajo) o ▴ (cursor arriba).
- Cambie los valores con los botones ◀ (cursor izquierda) o ▶ (cursor derecha), o con los botones numéricos 0-9.
- Para terminar, pulse **OK**.

Observación :

Es posible que tenga que cambiar todos estos valores tras la primera puesta en marcha ('modo Virgin'). Después podrá hacerlo desde el menú de preferencias del usuario. Si el receptor dispone de EasyLink, adoptará los preajustes del TV, aunque después no podrán cambiarse manualmente.

Los ajustes del modo Virgin han sido efectuados. Si lo desea, aún puede modificar todos los ajustes. Véase 'Preferencias del usuario'.

Descripción general de funciones

Panel frontal de la grabadora

Español

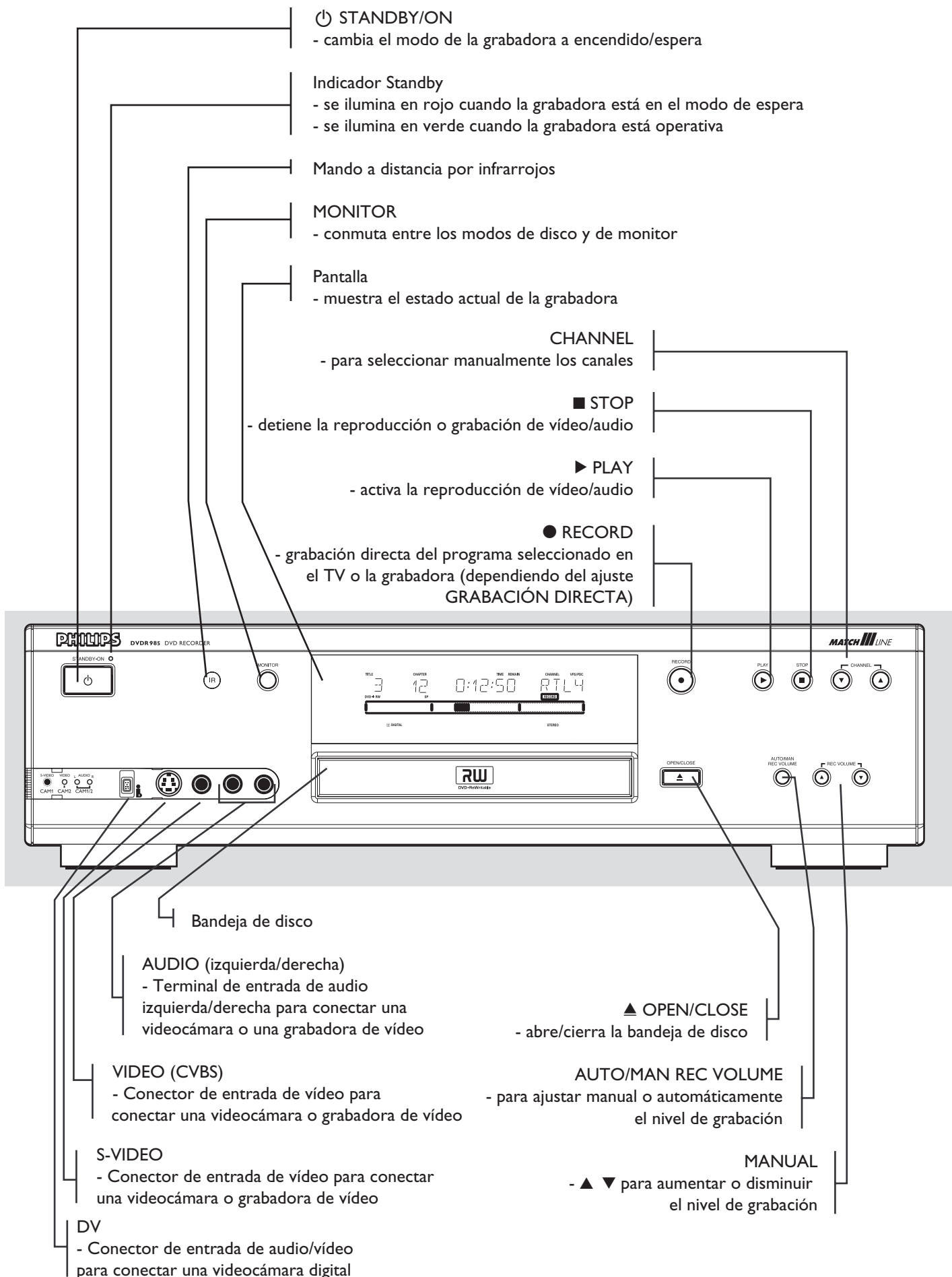

STANDBY/ON

- cambia el modo de la grabadora a encendido/espera

Indicador Standby

- se ilumina en rojo cuando la grabadora está en el modo de espera

- se ilumina en verde cuando la grabadora está operativa

Mando a distancia por infrarrojos

MONITOR

- conmuta entre los modos de disco y de monitor

Pantalla

- muestra el estado actual de la grabadora

CHANNEL

- para seleccionar manualmente los canales

STOP

- detiene la reproducción o grabación de vídeo/audio

PLAY

- activa la reproducción de vídeo/audio

RECORD

- grabación directa del programa seleccionado en el TV o la grabadora (dependiendo del ajuste GRABACIÓN DIRECTA)

Bandeja de disco

AUDIO (izquierda/derecha)

- Terminal de entrada de audio izquierda/derecha para conectar una videocámara o una grabadora de vídeo

VIDEO (CVBS)

- Conector de entrada de vídeo para conectar una videocámara o grabadora de vídeo

S-VIDEO

- Conector de entrada de vídeo para conectar una videocámara o grabadora de vídeo

DV

- Conector de entrada de audio/vídeo para conectar una videocámara digital

OPEN/CLOSE

- abre/cierra la bandeja de disco

AUTO/MAN REC VOLUME

- para ajustar manual o automáticamente el nivel de grabación

MANUAL

- ▲ ▼ para aumentar o disminuir el nivel de grabación

Panel posterior de la grabadora

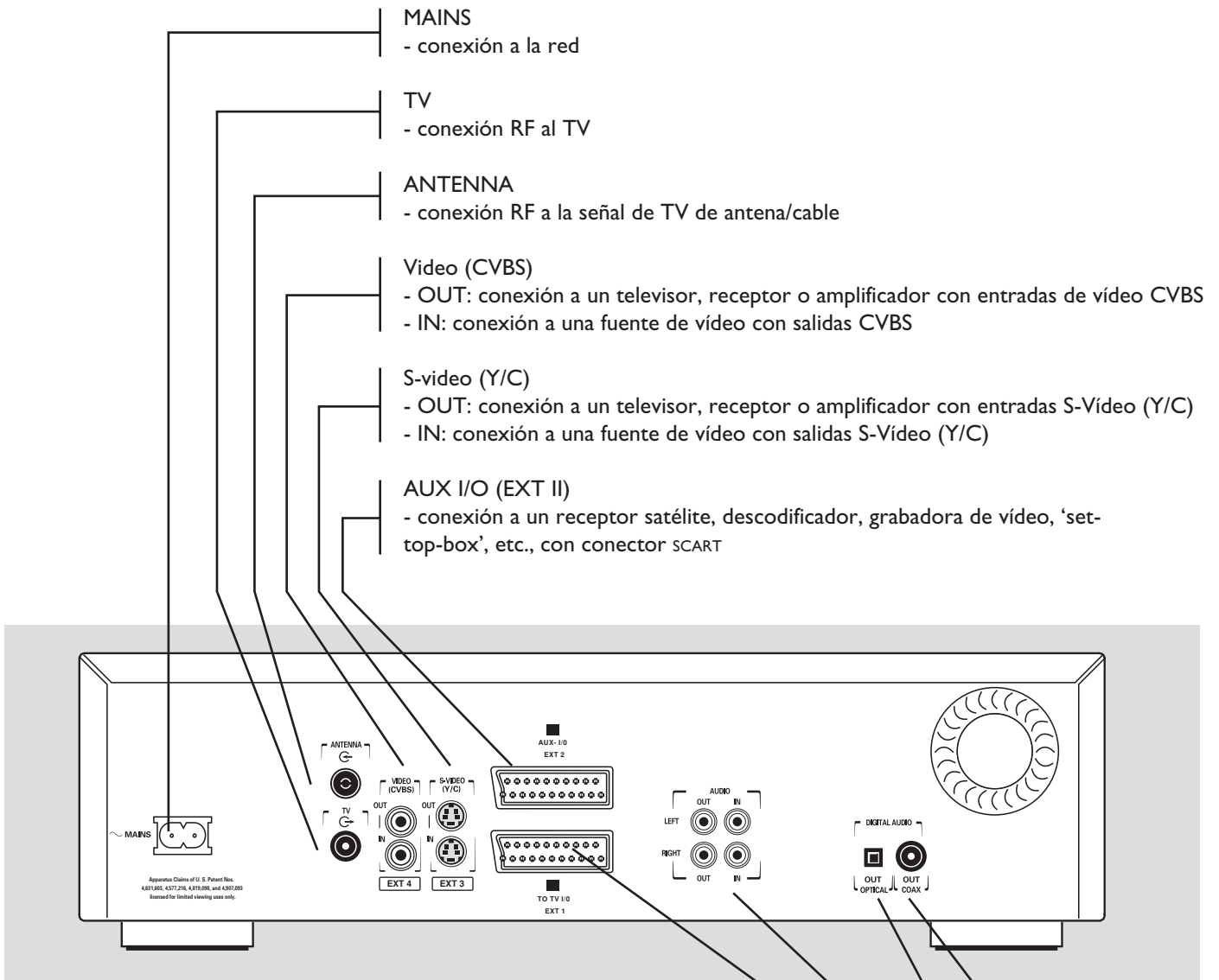

- TO TV I/O (EXT I)**
- conexión a un TV con conector SCART
- AUDIO OUT L/R**
- conexión a un amplificador, receptor, sistema estéreo o TV desprovisto de conector SCART
- AUDIO IN L/R**
- conexión a la salida de audio de una fuente de video que no disponga de conector SCART
- OUT OPTICAL**
- conexión a un amplificador, receptor o equipo estéreo provisto de entrada de audio digital (óptica)
- OUT COAX**
- conexión a un amplificador, receptor o equipo estéreo provisto de entrada de audio digital (coaxial)

Pantalla

Español

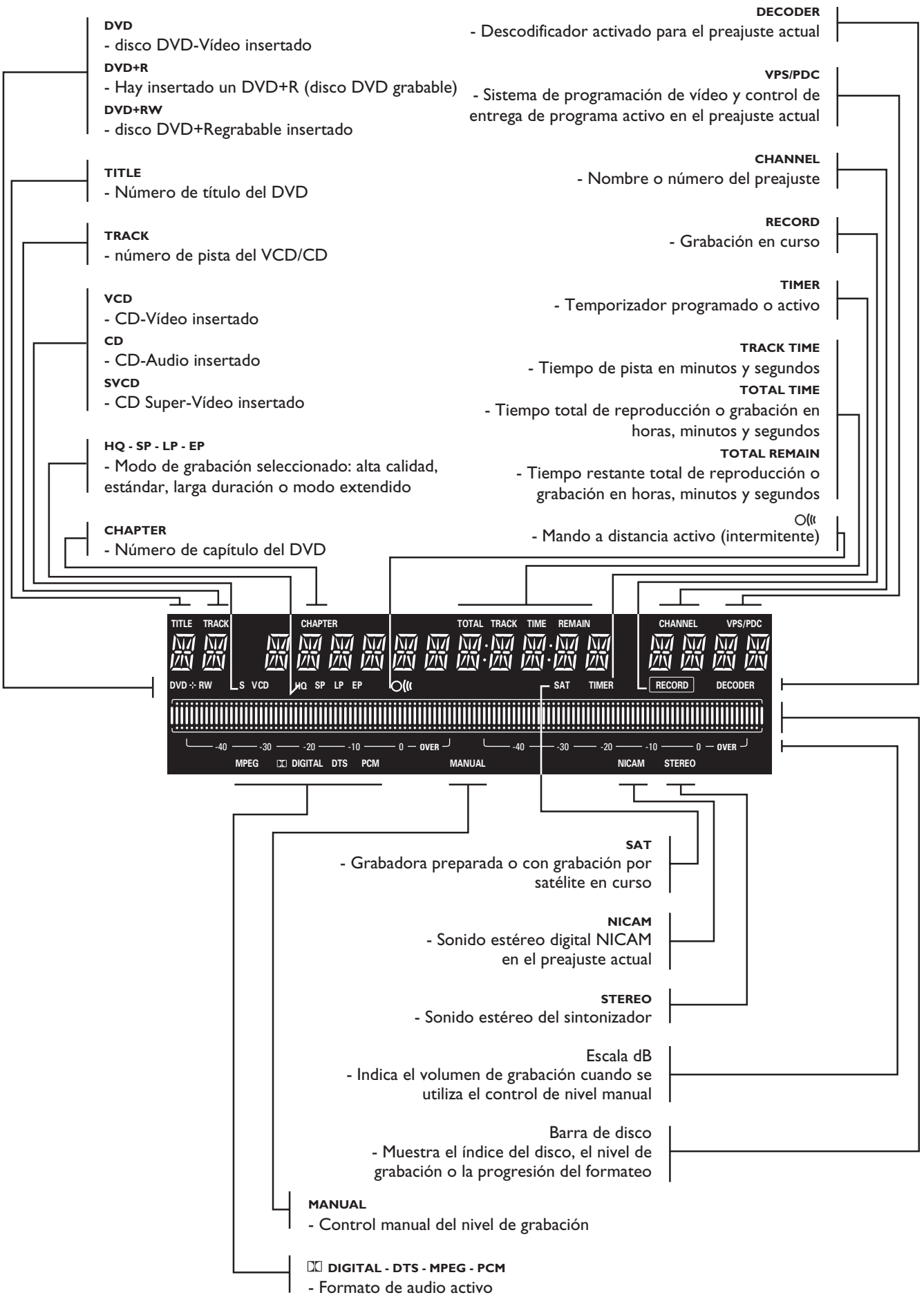

Mando a distancia

MONITOR

- conmuta entre los modos de disco y de monitor



- capítulo, pista o título anterior



- grabación directa del programa seleccionado



- capítulo, pista o título siguiente



- búsqueda hacia atrás



- pausa



- cámara lenta



- búsqueda hacia delante



- parada



- activa el menú de selección de escenas favoritas para DVD+RW o DVD+R



- reproducción

VOL +/-

- aumento/disminución del volumen del TV



- activación/desactivación del silenciamiento del TV

CH +/-

- programa arriba/abajo

ZOOM

- ampliación de la imagen de vídeo

ANGLE

- selección del ángulo de cámara del DVD

SUBTITLE

- selector de idioma de subtítulos

AUDIO

- selector de idioma de audio

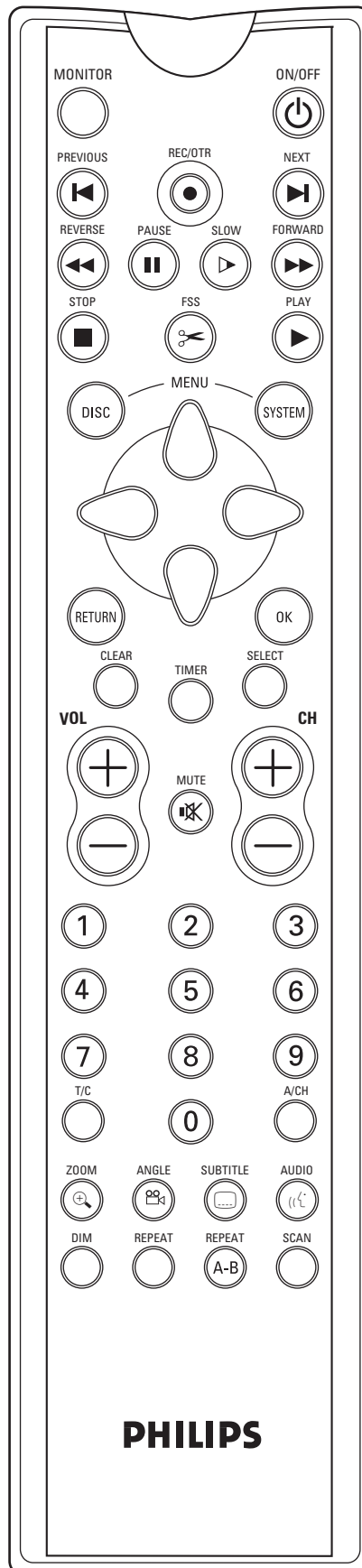

ON/OFF

DISC MENU

- muestra el menú de disco del DVD o la pantalla de imágenes de índices

SYSTEM MENU

- muestra la barra de menú de la grabadora



- movimiento del cursor abajo/arriba/derecha/izquierda

RETURN

- retrocede al menú anterior del disco (S)VCD

CLEAR

- elimina la última entrada/borra el temporizador

TIMER

- activa el menú del temporizador

SELECT

- selecciona los distintos valores de un menú
- conmuta entre los modos de grabación de las imágenes del índice y del modo de monitor

OK

- confirma la selección del menú

0-9

- teclado numérico

T/C

- selección de título
- selección de capítulo

A/CH Alternate Channel

- selecciona el canal de TV anterior

INTERRUPTOR LATERAL

- permite controlar el televisor con otros botones (véase Apéndice)

DIM

- cambia el ajuste de brillo de la pantalla

REPEAT

- repite el capítulo, pista, título, disco

REPEAT A-B

- repite la secuencia

SCAN

- reproducción de los 10 segundos iniciales de cada capítulo de un título (DVD) o de los 10 segundos iniciales de cada pista de un disco (VCD/CD)

Funcionamiento

Observaciones importantes de funcionamiento

Para encender la grabadora DVD, pulse el botón  **STANDBY/ON**. Mantenga siempre la grabadora DVD conectada a la red para que las grabaciones programadas se lleven a efecto y el televisor funcione normalmente.

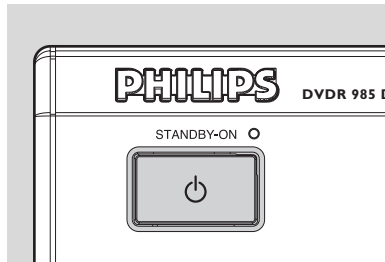



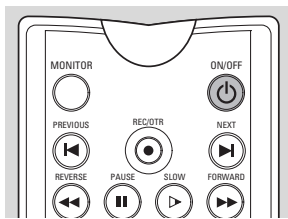

Tanto la grabadora DVD como el mando a distancia disponen de un botón de 'interrupción de emergencia'. Puede utilizar el botón  **STANDBY/ON** para interrumpir una función. Si surge un problema de funcionamiento, puede interrumpir la función y empezar de nuevo.



Cuando apague el grabador DVD, la pantalla mostrará brevemente 'WAIT' (espere).

Carga de discos

- 1 Pulse  **OPEN/CLOSE** en el panel frontal de la grabadora. La bandeja de disco se abrirá.
- 2 Deposite el disco elegido en la bandeja con la etiqueta hacia arriba. Compruebe que queda perfectamente encajado en el hueco.
- 3 Pulse  **OPEN/CLOSE** para cerrar la bandeja.
► 'LEYENDO' aparece en la ventana de estado y en la pantalla de la grabadora. Si el disco insertado está pregrabado o protegido contra escritura, la reproducción siempre se inicia de forma automática.

En cualquier momento puede descargar un disco pulsando de nuevo  **OPEN/CLOSE** o bien  **STOP** en el mando a distancia durante dos segundos.

Observación :

Si está activado el 'bloqueo infantil' y el disco introducido no se encuentra en la lista de 'tolerados', deberá introducir el código PIN o autorizar el disco (véase 'Control de acceso').

Tipos de disco

Reconocerá por el logotipo los distintos tipos de discos que su grabadora DVD puede utilizar. Dependiendo del tipo, puede utilizarlo para grabar y reproducir o para grabar solamente. Algunos discos no son aptos en absoluto para utilizarse en la grabadora DVD. En la siguiente tabla se ofrece un resumen de todos los tipos de disco existentes y su compatibilidad con una grabadora DVD.

Pueden utilizarse los siguientes tipos de disco para grabación y reproducción:

DVD+RW

Grabación y reproducción: si se trata de un disco nuevo en blanco, tras la primera grabación se requerirá algo más de tiempo (hasta dos minutos) para hacer que el disco sea compatible con los reproductores de DVD-Vídeo.



DVD+R

Grabación y reproducción.



Los siguientes tipos de disco se utilizan únicamente para la reproducción:

DVD-Vídeo



DVD-R

La reproducción sólo es posible si contiene datos DVD-Vídeo.



DVD-RW

Sólo se reproducirá si se ha grabado en modo de vídeo y se ha cerrado la sesión de grabación.



CD Digital Audio

Puede reproducir estos discos a la manera convencional en un sistema estéreo, utilizando los botones del mando a distancia o del panel frontal, o a través del televisor con los menús de pantalla (OSD).



SACD (CD Super Audio)

De los discos híbridos SACD puede reproducirse la capa de CD.

CD (Super) Video

Dependiendo del material del disco (película, videoclip, serie dramática, etc.), estos discos pueden tener una o más pistas, y las pistas pueden tener índices, según indique el estuche del disco. Para que el acceso sea fácil y cómodo, la grabadora permite recorrer las pistas y desplazarse entre los índices.



CD-R/CD-RW

Se reproduce si contiene CD-Audio.



Los siguientes tipos de discos no pueden utilizarse en absoluto, ni para grabación ni para reproducción:

DVD-RAM



DVD-Audio



Información en pantalla

Barra de menús

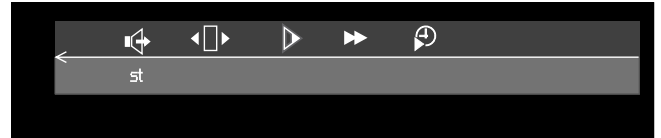
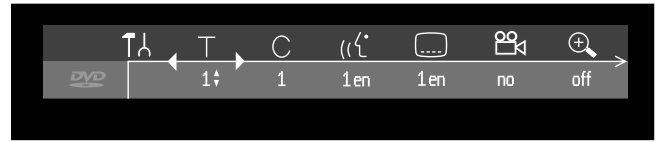

Para acceder a la barra de menú del sistema, pulse cualquiera de los siguientes botones del mando a distancia: **SYSTEM MENU**, **T/C**, **ANGLE**, **SUBTITLE LANGUAGE**, **AUDIO LANGUAGE** y **ZOOM**.

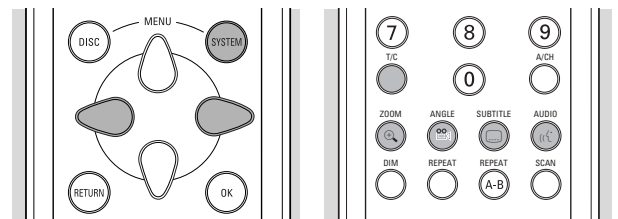

Los televisores panorámicos (16:9) es posible que sólo muestren una parte de la barra de menú del sistema en determinados modos de pantalla. Seleccione un modo de pantalla diferente en el televisor para ver el menú completo.

Algunas funciones del grabador se pueden controlar desde la barra de menú del sistema. Desplácese entre las dos partes de la barra de menú con los botones < (cursor izquierda) y > (cursor derecha).







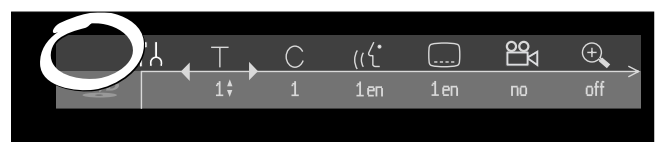





Iconos de la barra de menús

PARTE 1	PARTE 2
Preferencia del usuario	Sonido
Título/Pista	Movimiento paso a paso
Capítulo/Índice	Cámara lenta
Idioma de audio	Cámara rápida
Idioma de subtítulos	Búsqueda por tiempo
Ángulo	
Zoom	







Campo de información temporal



La barra de menú del sistema contiene un 'campo de información temporal' con indicación de operaciones prohibidas, modos de reproducción, ángulos disponibles, etc.

	Exploración
	Repetición total
	Repetición de título
	Repetición de pista
	Repetición de capítulo
	Repetición de A al final
	Repetición A-B
	Ángulo
	Bloqueo infantil activado
	Seguridad infantil
	Reanudación
	Operación prohibida





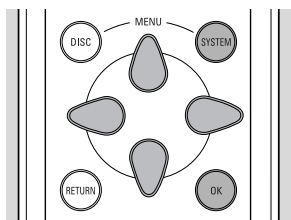

Funcionamiento del menú de preferencias del usuario



- Pulse **SYSTEM MENU** en el mando a distancia.
- Seleccione  en la barra de menú y pulse  (cursor abajo).
 - Aparecerá el menú de preferencias del usuario.
- Utilice los botones     (cursor izquierda/derecha/arriba/abajo) para desplazarse por los menús, submenús y opciones de submenú.
 - Una vez seleccionado una opción del menú, las teclas de cursor (mando a distancia) que controlan el elemento aparecerán junto a él.
- Pulse **OK** para confirmar y regresar al menú principal.



Las siguientes funciones pueden controlarse en el menú de preferencias del usuario.

Iconos del menú de preferencias del usuario

	Ajustes de imagen
	Ajustes de sonido
	Ajustes de idioma
	Ajustes de funciones
	Ajustes del mando a distancia
	Ajustes de grabación
	Instalación

- Puede recorrer las diversas opciones del menú de preferencias del usuario con los botones  (cursor arriba) y  (cursor abajo). Para seleccionar una opción, pulse  (cursor derecha).

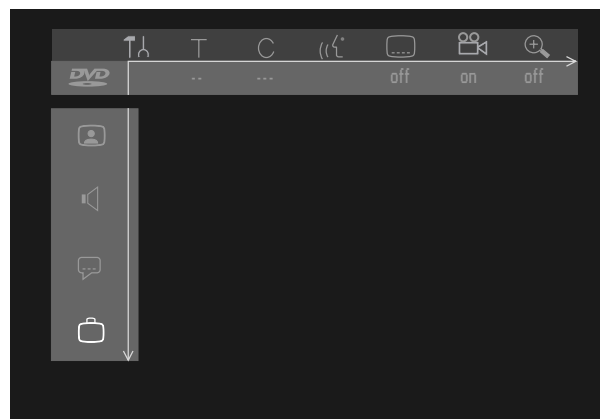

- Si pulsa **SYSTEM MENU**, la barra de menú del sistema desaparecerá de la pantalla del televisor.

Ventana de estado

La ventana de estado situada a la izquierda de la pantalla del grabador ofrece durante unos segundos información sobre la situación actual de la unidad y el tipo de disco cargado.

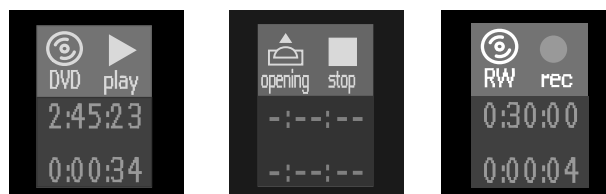

Iconos de tipos de discos

	DVD+RW
	DVD+R
	DVD-Vídeo
	CD-Super Vídeo
	CD-Vídeo



No hay disco



Error de disco

Iconos de estado del disco



grabando



parado



reproduciendo



pausa de reproducción



pausa de grabación



borrando



avance rápido



retroceso rápido



cámara lenta

Ventana de información del sintonizador

La ventana de información del sintonizador está situada en la parte inferior izquierda de la pantalla y se visualiza en el modo de monitor (véase 'Grabación, comprobación de entrada'). La ventana muestra la entrada seleccionada en ese momento. Cuando se selecciona el sintonizador, indica el número de programa o el nombre del canal.



Canal actual



Sin señal

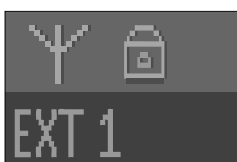

Señal protegida contra copia

Ventana de información del temporizador

La ventana de información del temporizador está situada encima de la ventana de información del sintonizador, y aparece en el modo de monitor. Muestra el estado actual del temporizador.

Si el temporizador está programado, aparecerá una indicación con la hora y fecha de la primera grabación programada.



Evento del temporizador para hoy

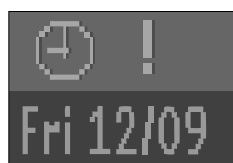

Evento del temporizador para otro día

Cuando se está realizando una grabación OTR (con un botón), aparecerá la hora final.



Grabación OTR en curso

Si el temporizador no está programado, aparecerá la hora actual.

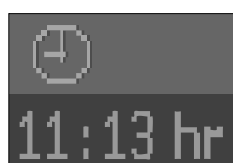

Hora actual

Observación :

Las ventanas de información del sintonizador y el temporizador desaparecerán durante la reproducción y una vez iniciada la grabación.

Panel de avisos

El panel de avisos aparecerá en la parte inferior de la pantalla del televisor para informar de determinadas circunstancias. Por ejemplo: 'Disco bloqueado'.

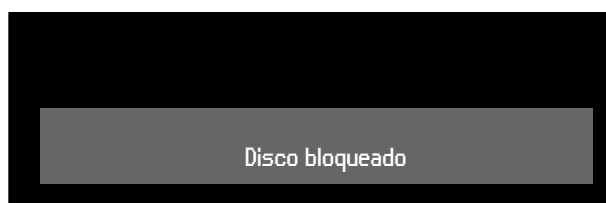

Pantalla de imágenes de índices

Esta pantalla ofrece una visión general de los títulos grabados en el disco. Cada título está representado por una imagen de índice. Junto a la imagen aparecerá el nombre de programa, la duración, el modo de grabación y la fecha de grabación del título. Si no se conoce el título, la grabadora DVD colocará en su lugar la fuente y la duración de la grabación.

Los espacios vacíos (títulos borrados, o un espacio en blanco al final del disco) también se mostrarán como tales.

- El número máximo de títulos que pueden aparecer al mismo tiempo en la pantalla es de tres. Si hay más títulos, podrá recorrerlos con los botones ∇/Δ (cursor abajo/arriba).
- En la parte derecha de la pantalla de imágenes de índices puede ver la barra de disco, que le ofrece una

visión general de todos los títulos del disco, así como de cualquier espacio vacío. En la barra de disco, una flecha (el puntero de disco) indica la posición actual. Desde este punto, podrá reanudar la reproducción o la grabación.

- Si se desplaza por la lista de títulos con los botones ∇/Δ (cursor abajo/arriba) o \blacktriangleleft **PREVIOUS** (anterior) \blacktriangleright **NEXT** (siguiente), el puntero de disco también se desplazará.
- Pulse \blacksquare **STOP** para restituir el puntero al principio del disco.
- Para desplazar el puntero al final del último título, mantenga pulsado el botón \blacktriangleright **NEXT**.
- Si se desplaza desde una imagen de índice a la ventana situada justo a su derecha (que incluye nombre, modo de grabación, etc.), accederá al menú de ajustes de título (véase en 'Gestión de índices del disco: ajustes de título').

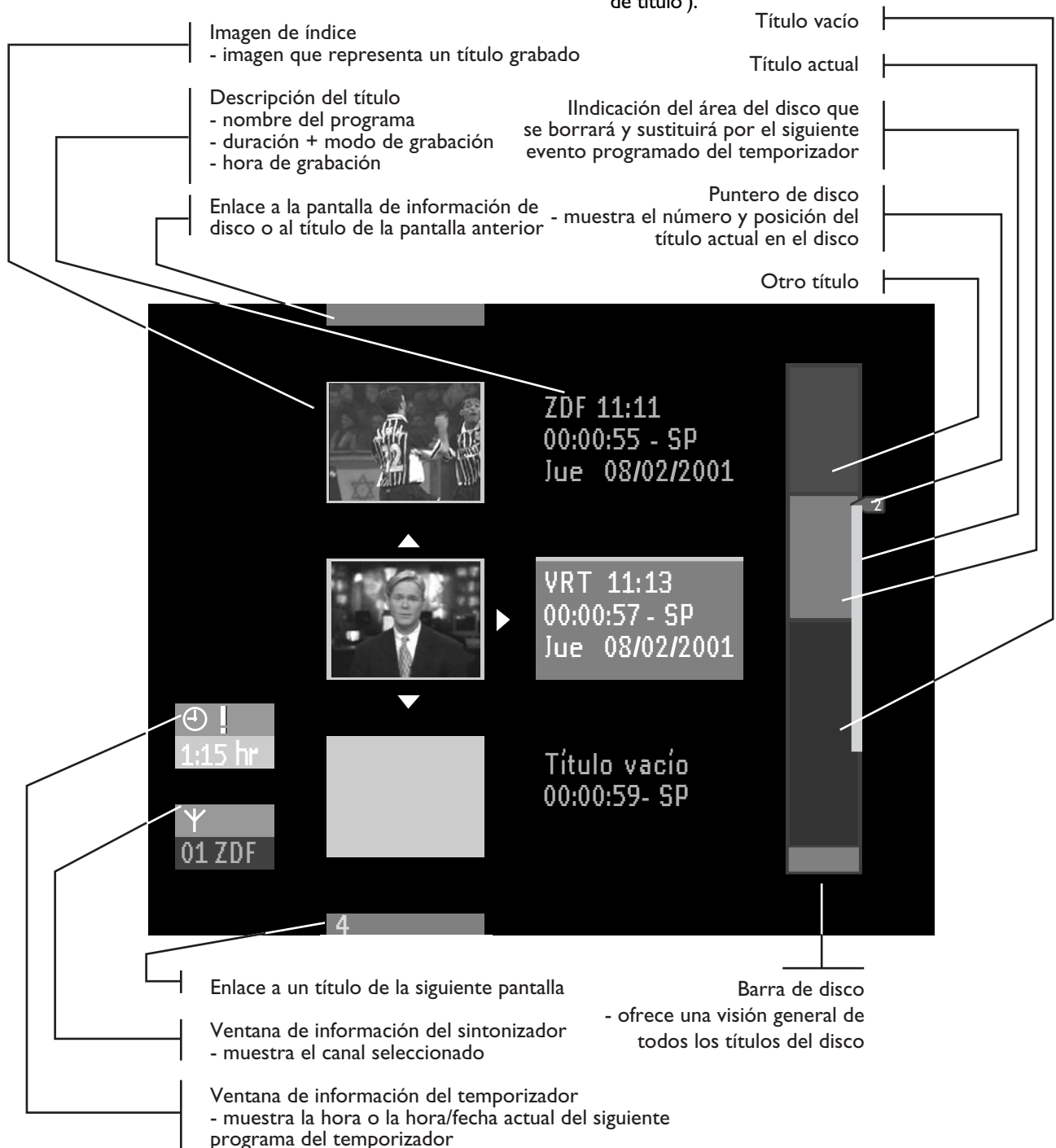

⌘ Preferencias del usuario

Ajuste de las preferencias del usuario

Puede definir sus preferencias en algunas de las funciones de la grabadora. (Véase 'Funcionamiento' - 'Funcionamiento del menú de preferencias del usuario'.)

Pueden cambiarse las siguientes opciones:

👤 Ajustes de imagen

Formato de TV

Con 'Formato de TV' puede ajustar la salida de la grabadora DVD para que se adapte perfectamente a la pantalla del televisor. Las opciones son las siguientes:

- **16:9** si la pantalla del televisor es panorámica (16:9).
- **4:3** si la pantalla es normal (4:3). En este caso, puede optar entre:

- **Letterbox**, imagen en pantalla 'panorámica' con franjas negras superior e inferior
- **Pan Scan**, imagen en toda su altura con los laterales cortados, si el disco lo permite. Si un disco ofrece la opción 'Pan Scan', la imagen se desplazará horizontalmente para mantener la acción principal en la pantalla.

Imágenes óptimas en cualquier pantalla de TV

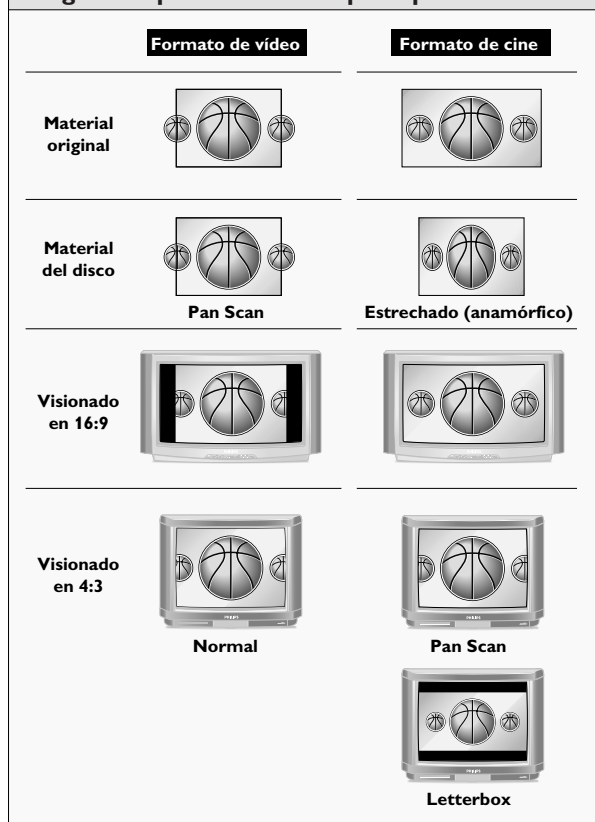

Variación del nivel de negro (sólo NTSC)

Adapta la dinámica del color para obtener contrastes de mayor riqueza. Seleccione 'Activada' o 'Desactivada'.

Desplazamiento de imagen

Con el ajuste de fábrica, la imagen estará centrada en la pantalla. Utilice este ajuste para regular la posición de la imagen en el televisor desplazándola de izquierda a derecha.

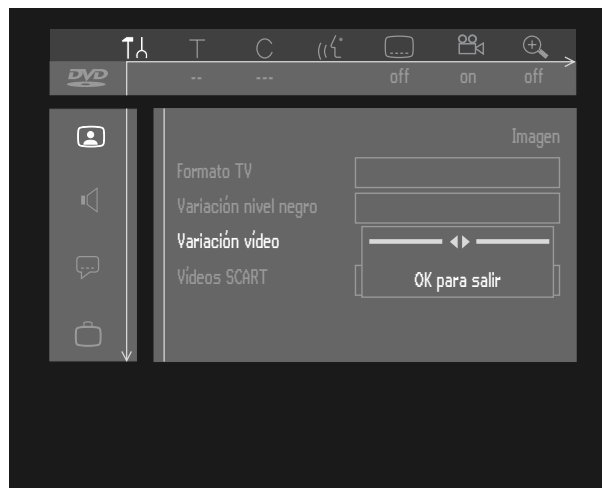

Conexión SCART

El ajuste de fábrica es RGB. Seleccione 'S-Vídeo' (Y/C) a través de SCART cuando utilice una grabadora S-VHS.

🔊 Ajustes de sonido

Salida digital

El ajuste de fábrica 'Todas' significa que están activas las salidas coaxial y óptica, y que la señal multicanal Dolby Digital se dirige en ese formato a las salidas, mientras que la señal de audio MPEG se convierte en PCM. Si el equipo no incorpora descodificador digital multicanal, seleccione 'Sólo PCM' (modulación por impulsos codificados). Las salidas coaxial y óptica quedarán activadas, y las señales de audio Dolby Digital y MPEG se convertirán en PCM. Si el equipo que va a conectar no dispone de entrada digital, cambie el ajuste a 'Desactivada' (desactivado).

Salida analógica

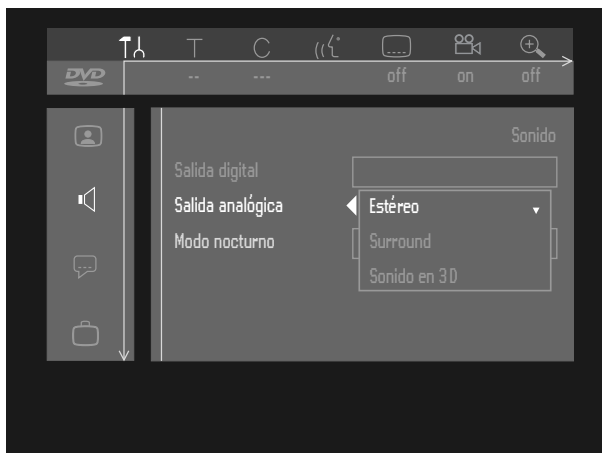

Seleccione 'Estéreo', 'Surround' o 'Sonido en 3D'. El ajuste de fábrica es Stereo.

- Surround:** Seleccione esta opción cuando utilice un equipo de audio provisto de decodificador Dolby Surround Pro Logic. Con esta opción, los 5.1 canales de sonido envolvente digital (Dolby Digital, MPEG-2) se combinan en una salida de dos canales compatible con Surround.
- 3D Sound:** En una configuración sin altavoces posteriores (salida analógica estéreo), esta opción remezcla los seis canales de sonido envolvente digital (Dolby Digital, MPEG-2) en una salida de dos altavoces, conservando toda la información de audio original. El resultado es la sensación audible de estar rodeado por múltiples altavoces.

Sistema de audio conectado	Salida digital	Salida analógica
Amplificador o TV con estéreo analógico de 2 canales	Desactivado	Estéreo
Amplificador o TV con Dolby Surround o Dolby Pro Logic	Desactivado	Surround
Amplificador o TV con estéreo digital de 2 canales	Sólo PCM	Estéreo
Receptor A/V con decodificador multicanal (Dolby Digital, MPEG, DTS)	Todo	Estéreo o Surround
Receptor A/V multicanal con conectores de 6 canales	Desactivado	Surround

Modo nocturno

Optimiza la dinámica del sonido durante la reproducción a bajo volumen para evitar molestias en entornos tranquilos. Funciona únicamente con audio Dolby Digital en videodiscos DVD.

Ajustes de idioma

Seleccione el idioma deseado en la barra de menú del sistema. Véase el 'Modo Virgin'.

Las opciones que se pueden modificar son:

- Reproducción de audio
- Subtítulo
- Menú
- País

Ajustes de funciones

Control de acceso

El control de acceso incluye las siguientes funciones:
Bloqueo infantil - Si está activada esta función, deberá introducirse una clave de 4 cifras para poder reproducir discos en la unidad.

Nivel parental - Permite la presentación condicionada de los discos DVD que contienen información de este tipo.
Cambiar país - Permite la presentación condicionada de los discos DVD-Vídeo que contienen información de este tipo.

Cambiar código - Para modificar el código personal (PIN). Véase 'Control de acceso'.

Adaptación del formato del disco

Esta opción sólo está disponible cuando se ha insertado un disco DVD+RW o DVD+R grabado en un equipo de otra marca. Si lo desea, puede adaptar el menú a su propia grabadora.

Un videodisco DVD+RW grabado con una marca o un tipo distinto de grabadora podrá reproducirse, pero es posible que no todas las funciones normales de los discos DVD+RW estén disponibles. Por ejemplo, los menús de ajustes de disco y de título, y la edición. Si el disco no está protegido contra escritura, el formato del disco puede adaptarse a la propia grabadora, y si habilitarán dichas funciones.

Ventana de estado

La ventana de estado muestra la situación actual de la grabadora y el tipo de disco cargado (véase 'Funcionamiento' - 'Información de los menús de pantalla (OSD)'). Puede activarla o desactivarla.

Desactivada = siempre desactivado.

Activada = se visualiza junto con la barra de menú del sistema o momentáneamente (desaparece una vez transcurrido el tiempo establecido) al cambiar el estado de reproducción o grabación.

El ajuste de fábrica es '**Activada**'.

Reanudación automática

El ajuste de esta función se aplicará únicamente a los discos DVD-Vídeo y CD-Vídeo pregrabados, aunque no sólo al disco que se encuentra en la grabadora, sino a los últimos veinte discos reproducidos.

Si la función de '**Reinicio automático**' está '**Activada**', la reproducción se iniciará desde el punto en que se detuvo la última vez.

Si la función de '**Reinicio automático**' está '**Desactivada**', la grabadora iniciará la reproducción desde el principio del disco. En este caso, todavía puede reanudar la reproducción pulsando ► **PLAY** cuando aparezca  en la pantalla. El ajuste de fábrica es '**Activada**'.

Bajo consumo

Si la función de bajo consumo está '**Activada**', la grabadora consumirá el mínimo de energía en el modo de espera.

El ajuste de fábrica es '**Desactivada**'.

Observaciones :

Si está activado el modo de espera/bajo consumo:

- la salida del equipo conectado a EXT 2 no se enviará al televisor por EXT 1,
- la pantalla estará desactivada,
- el indicador del modo de espera de la grabadora seguirá iluminado.



PBC

Esta función sólo está disponible cuando se ha insertado un CD-(Super)Vídeo, y permite activar o desactivar el menú PBC (control de reproducción) de los discos VCD. Véase 'Funciones especiales VCD'. El ajuste de fábrica es 'Activado'.

Cierre de sesión del disco

Esta opción sólo está disponible con los discos DVD+R que no tienen cerrada la sesión de grabación. Véase 'Gestión del contenido de los discos - Cierre de sesión de un DVD+R'.

Ajustes del mando a distancia

Sonido de los botones

La grabadora emite un sonido cada vez que se introduce una orden con los botones de la grabadora o del mando a distancia.

Seleccione 'Desactivada' para suprimir el sonido. El ajuste de fábrica es 'Activada'.

Uso del mando a distancia

Si desea utilizar el mando a distancia de un reproductor DVD Philips en lugar del mando estándar de la grabadora DVD, seleccione 'Reproductor DVD'. El ajuste de fábrica es 'Grabadora DVD'.

Información de sistema

Si sigue descendiendo por el menú de configuración del mando a distancia, aparecerá la pantalla de estado del sistema. Pulse Δ (cursor arriba) para retroceder.

Ajustes de grabación

Modo de grabación

Define la calidad de imagen y el tiempo de grabación máximo del disco.

Modo	Calidad de imagen	Tiempo total de grabación
HQ (alta calidad)	máxima calidad posible de imagen	60 minutos
SP (reproducción estándar)	pregrabada calidad DVD	120 minutos
LP (larga duración)	mejor que calidad de imagen S-VHS	180 minutos
EP (extendida)	mejor que calidad de imagen VHS	240 minutos

En la práctica, la grabadora DVD admite unos minutos más de lo indicado. Para la reproducción, el modo adecuado se seleccionará de forma automática. El modo HQ está optimizado para grabar a través de la entrada i.LINK DV. Para las restantes fuentes, utilice SP, LP o EP.

- En el menú de configuración de grabación, seleccione 'Modo grabación'.

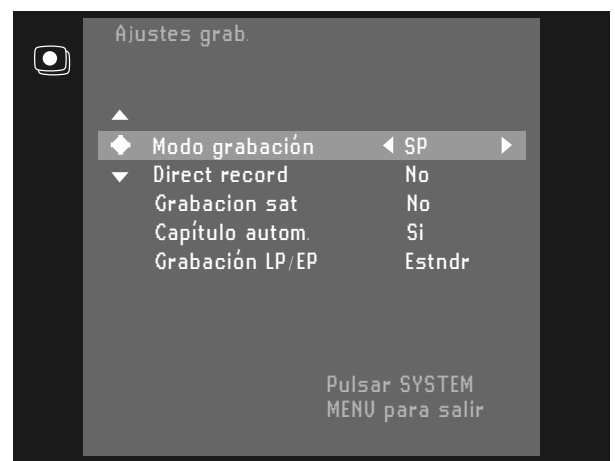

- Cambie de modo de grabación con los botones \triangleleft o \triangleright (cursor izquierda/derecha).
- Confirme con **OK**.
- Para terminar, pulse **SYSTEM MENU**.

La pantalla de imágenes del índice y el modo de monitor ofrecen una alternativa para la selección del modo de grabación:

- Pulse **SELECT**.
 - El nuevo modo de grabación aparecerá en la pantalla del televisor y de la grabadora.



No es posible cambiar de modo durante la grabación.

Grabación directa

Con la función de grabación directa '**Activada**' y la grabadora DVD en modo de espera, la unidad adoptará el número de canal seleccionado en el televisor en el momento en que se inicie la grabación. Esto se aplica únicamente a los televisores conectados a través de scart, con salida de vídeo a través de scart, o provistos de terminal Easy Link. El ajuste de fábrica es '**Desactivado**'.

- En el menú de ajustes de grabación, seleccione '**Direct record**'.
- Seleccione '**Si**'. Si selecciona '**No**', la operación será cancelada.
- Confirme con **OK**.
- Para finalizar, pulse **SYSTEM MENU**.

Grabación Sat

Sólo podrá utilizar esta función si dispone de un receptor satélite que pueda controlar otros equipos con una función de programación. En este modo, la grabadora DVD iniciará la grabación cuando el receptor satélite envíe la señal. El principio y el final de la grabación serán controlados a través de uno de los terminales SCART.

- En el menú de ajustes de grabación, seleccione '**Grabacion sat**'.
- Seleccione el terminal SCART al que esté conectado el receptor satélite con los botones ◀ o ▶ (cursor izquierda/derecha).
- Confirme con **OK**.
- Introduzca un disco DVD+RW grabable.
- Pulse **STANDBY/ON**.
 - Si esta función está activada, en la pantalla aparecerá la indicación **SAT**.
 - La grabadora DVD está lista para grabar.

El ajuste de fábrica es desactivada.

Capítulos automáticos

Si están activados los capítulos automáticos, durante la grabación se insertará una marca de capítulo (comienzo de un nuevo capítulo) cada cinco o seis minutos. Así se simplifican los desplazamientos en un título durante la reproducción. En cualquier caso, siempre podrá insertar manualmente marcas de capítulo más adelante (véase 'Gestión del contenido del contenido de los discos' - 'Edición en el modo de reproducción').

Modo de grabación LP/EP

En el modo de grabación de larga duración (LP) o extendida (EP), podrá seleccionar la opción '**Deport**' para optimizar la grabación de vídeo en aquellas imágenes que incluyan movimientos rápidos, como los programas deportivos. El ajuste no influye en el modo de grabación de alta calidad (HQ) o estándar (SP). El ajuste de fábrica es '**Estndr**'.

Instalación

Búsqueda automática de canales de TV

La grabadora de DVD buscará todos los canales de TV. Almacenará los canales en el orden en que los encuentre. (véase 'Instalación: primera configuración')

Observación :

Todos los canales almacenados anteriormente serán borrados.

Coordinación con el televisor (Follow TV)

Con la función Follow TV puede programar la misma secuencia de canales en la grabadora DVD y en el televisor.

Esta función estará operativa únicamente si el terminal de la grabadora (EXT 1) y el televisor están conectados por medio de un cable SCART. Cualquier equipo adicional conectado al terminal EXT 2 deberá desconectarse.



- Pulse **OK**.
 - Si la grabadora DVD reconoce que el televisor está conectado con un cable SCART, en la pantalla aparecerá la indicación 'TV01'.

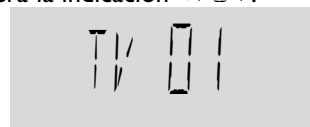

- Si en la pantalla aparece la indicación 'NOTV' (sin señal del televisor), los canales de TV no podrán asignarse automáticamente. En este caso consulte el apartado 'Búsqueda manual de canales de TV'.
- Seleccione el número de programa '1' en el televisor.
- Confirme pulsando **OK** en el mando a distancia de la grabadora DVD.
 - La grabadora DVD comparará los canales del televisor y la grabadora DVD. Si coinciden, el canal se almacenará en 'P01'.
- Espere hasta que aparezca la indicación 'TV02' y repita los dos pasos anteriores para el programa número 2 y el resto de canales que desee almacenar.
- Para finalizar, pulse **SYSTEM MENU**.

Búsqueda manual de canales de TV

Puede efectuar una búsqueda para seleccionar y almacenar manualmente los canales de TV. Si el grabador DVD está conectado a través de EasyLink, la función no estará disponible.

- Pulse **SYSTEM MENU**.
- Seleccione 'Instalación'.
- Seleccione 'Búsqueda manual'.
- En la línea 'Canal/frecuencia', seleccione la pantalla para:
Frec. : frecuencia
CH. : canal
S-CH: canal especial
- Si conoce la frecuencia o canal de TV, puede introducir los datos en la línea 'Entrada/búsqueda' con los botones numéricos **0-9**. Si desconoce la frecuencia o el canal elegido, pulse ▷ (cursor derecha) para comenzar la búsqueda de canales.
- En la línea 'Número de prog.', seleccione el número deseado con ◀ o ▷ (cursor izquierda/derecha) o los botones numéricos **0-9**.
- Si desea cambiar el nombre del canal de TV, pulse el botón ▷ (cursor derecha) en la línea 'Nombre emisora'.
- Seleccione el carácter que desee cambiar con los botones ◀ (cursor izquierda) o ▷ (cursor derecha).
- Cambie el carácter con los botones ▽ (cursor abajo) o △ (cursor arriba).
- Pulse **OK** para confirmar.

Esta grabadora DVD puede recibir transmisiones de sonido de alta fidelidad en NICAM estéreo.

No obstante, si el sonido distorsiona debido a la mala recepción, puede desactivar NICAM:

- Seleccione 'Si' o 'Non' en la línea 'NICAM' con los botones ◀ (cursor izquierda) o ▷ (cursor derecha).

Si desea cambiar el ajuste automático de canal de TV, seleccione la línea 'Sintonía fina'. Utilice los botones ◀ (cursor izquierda) y ▷ (cursor derecha) para modificar el ajuste.

Importante: Esta resintonización es únicamente necesaria y útil en determinados casos; por ejemplo, cuando aparecen franjas en la pantalla del televisor con un sistema de TV por cable.

- Pulse **OK** para almacenar el canal de TV.
- Para finalizar, pulse **SYSTEM MENU**.

Conexión de un descodificador:

- Encienda el televisor y seleccione el número de programa para la grabadora DVD.
- Seleccione con **CH+** o **CH-** el programa de TV al que desea asignar la función de descodificación.
- Pulse **SYSTEM MENU**
- Seleccione 'Instalación'.
- Seleccione 'Búsqueda manual'.
- Seleccione 'Descodificador'.
- Seleccione 'Si' con los botones ◀ (cursor izquierda) o ▷ (cursor derecha).
- Confirme con **OK**.
 - ▶ En la pantalla aparecerá la indicación 'DECODER' (Descodificador).
- Para finalizar, pulse **SYSTEM MENU**.

Clasificación/Borrado manual de canales de TV

- Si la grabadora DVD está conectada al televisor mediante EasyLink o un sistema similar, no podrá ejecutar la operación de clasificación manualmente. En los demás casos, podrá elegir el método.
- Pulse **SYSTEM MENU**.
- Seleccione la línea 'Instalación'.
- Seleccione la línea 'Ordene los canales de TV'.

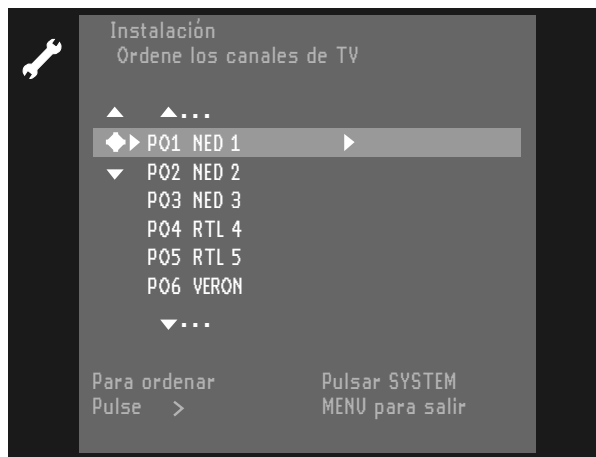

- Seleccione el canal de TV al que desea asignar un número de programa (empezando por 'P01') con el botón △ (cursor arriba) y ▽ (cursor abajo), y pulse el botón ▷ (cursor derecha).
- Seleccione la posición deseada con los botones △ o ▽ (cursor arriba/abajo).
- Para proceder al almacenamiento, pulse **OK**.
- Para finalizar, pulse **SYSTEM MENU**.

Hora/Fecha

Para ajustar las cifras de 'Hora', 'Año', 'Mes' y 'Fecha', utilice los botones numéricos **0-9**. Desplácese entre los campos con los botones ▽△ (cursor abajo/arriba).



Grabación

Antes de la grabación

Las grabaciones realizadas en un disco DVD se denominan 'títulos', y cada título consta de uno o varios capítulos.

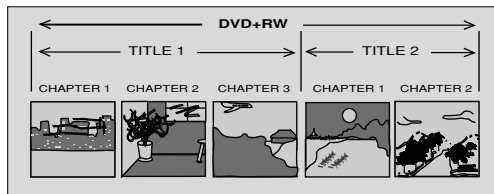

Si desea más información sobre la forma de cambiar de título o capítulo, consulte 'Reproducción - características generales'.

Importante :

Las grabaciones en DVD+RW normalmente comienzan en la posición del llamado 'puntero de disco', esto es, el punto en que se detuvo la última grabación. De ese punto en adelante, las grabaciones existentes se pueden borrar sin previo aviso, salvo que el disco esté protegido. En este sentido, la grabadora DVD se comporta igual que un VCR (magnetoscopio) con las cintas de vídeo.

Si desea grabar sin riesgo de borrar el material existente, utilice la función de grabación segura (véase 'Grabación manual - Grabación segura').

En la pantalla de imágenes de índices puede seleccionar el punto desde el que desea iniciar la grabación. Utilice los botones ∇/Δ (cursor abajo/arriba) y **◀ REVERSE / ▶ FORWARD**. Podrá visualizar la posición actual en la barra de disco, indicada por una flecha.

La grabadora DVD comprueba siempre el disco introducido:

- ▶ Si se introduce un disco DVD+RW en el que se ha grabado, la pantalla de imágenes de índices aparecerá en el televisor.
- ▶ Si el disco introducido es un disco únicamente grabable que está completamente vacío, en la pantalla aparecerá el mensaje 'EMPTY DISC'.
- ▶ Si el disco insertado es un DVD+RW cuyo contenido no es compatible con el formato DVD-Vídeo (por ejemplo, un disco de datos), aparecerá un cuadro de diálogo con las opciones de borrar o expulsar el disco. Únicamente podrá grabar en este disco después de borrarlo con el botón **RECORD**.

Observaciones:

- Un disco que contenga grabaciones PAL no admitirá grabaciones NTSC ni viceversa. Los discos vacíos admiten ambos tipos de grabación.
- La unidad no permite realizar grabaciones de fuentes 'Pseudo-PAL' o PAL-60.

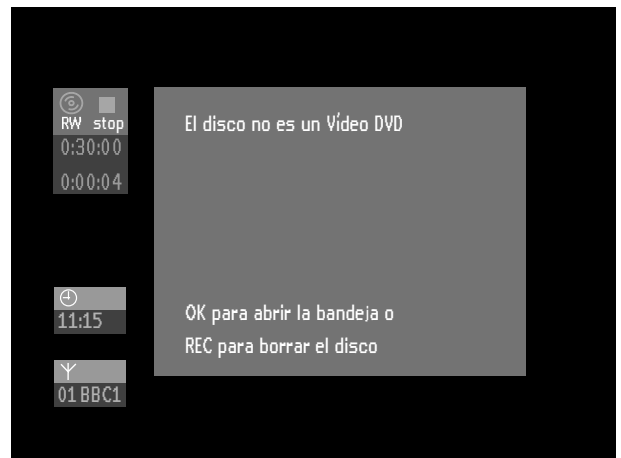

- ▶ Un disco tiene cabida para 48 títulos (incluidos los títulos vacíos). Cuando se alcance este límite, aparecerá el mensaje de pantalla 'Demasiados títulos' si pretende realizar una nueva grabación. Previamente deberá borrar un título contiguo a otro vacío. Véase 'Gestión del contenido de los discos'.

Grabación manual

Comprobación de entrada

Normalmente, la grabadora DVD muestra el contenido del disco en la pantalla del televisor.

- Pulse **MONITOR** para seleccionar el sintonizador interno (o la fuente de sonido deseada) si desea verificar la entrada antes de comenzar la grabación.
 - ▶ En la pantalla del televisor puede observar la calidad de imagen real que obtendrá con la grabación, una vez codificada y descodificada la señal de vídeo. Ésta es la razón por la que advertirá un retardo aproximado de 1,5 segundos cuando utilice una fuente 'en vivo', como por ejemplo una cámara.
- En el modo de monitor, los programas se pueden seleccionar directamente con los botones numéricos **0-9** del mando a distancia.
- Pulse **SELECT** varias veces hasta seleccionar el modo de grabación deseado.
- Pulse de nuevo **MONITOR** para regresar al modo de disco.

Grabación

- Inserte un disco grabable DVD+RW o DVD+R.
- Normalmente, el grabador DVD mostrará en la pantalla del TV el contenido del disco.
- Utilice el botón **MONITOR** para ver el canal de TV seleccionado.
- Utilice los botones **CHANNEL ▲** o **CHANNEL ▼** (en el grabador) o **CH+**, **CH-** (en el mando a distancia) para seleccionar el número (o nombre) de programa del que desea grabar.
 - ▶ Si el canal de TV tiene un nombre asociado, aparecerá en la pantalla del grabador.

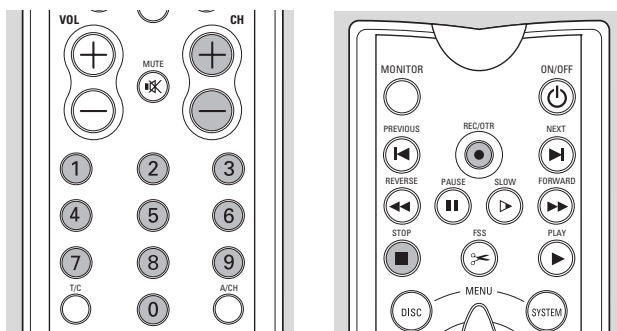
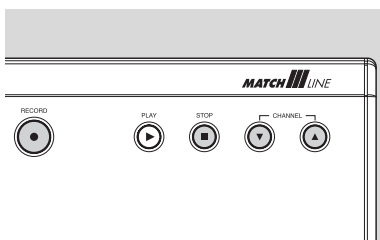

Los números de programa para la grabación de fuentes externas son los siguientes:

- 'EXT1' : televisor a través de toma SCART 1
- 'EXT2' : grabación de fuentes externas a través de toma SCART 2

- 'EXT3' : posterior S-Vídeo
- 'EXT4' : posterior CVBS
- 'CAM1' : frontal S-Vídeo (Y/C)
- 'CAM2' : frontal Vídeo (CVBS)
- 'CAM3' : frontal DV

- Pulse **RECORD** (en el grabador) o **REC/OTR** (en el mando a distancia).
 - ▶ **RECORD** aparece en la pantalla del grabador.
 - ▶ En el televisor aparecerá la ventana de estado durante unos segundos.

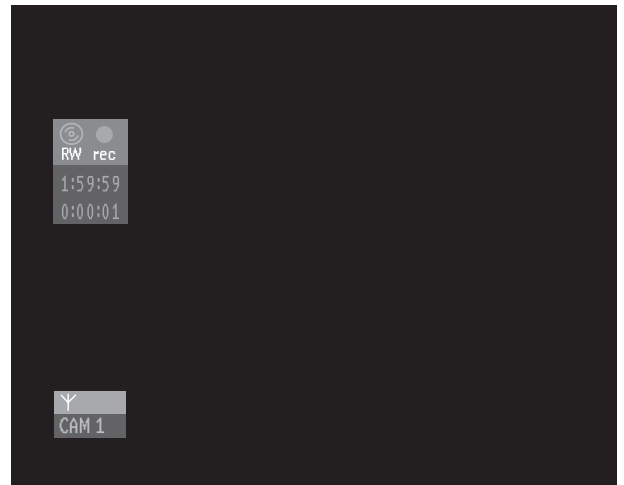

- Si desea visualizar la ventana de estado durante la grabación, pulse **SYSTEM MENU**. Pulse de nuevo **SYSTEM MENU** para ocultar la ventana.
- Pulse **II PAUSE** para activar una pausa en la grabación. Pulse **II PAUSE** de nuevo para reanudar la grabación. La interrupción no se notará en absoluto en la grabación.
- Pulse **■ STOP** para detener la grabación. Si está grabando de una videocámara, visualice la salida de vídeo del grabador DVD en el televisor, en lugar del visor de la videocámara, para determinar el momento exacto de efectuar la parada.
- La pantalla de imágenes del índice se actualizará.
 - ▶ 'MENU UPDATE' aparece en la pantalla del grabador.
- Después de una grabación corta en un disco DVD+RW nuevo, deberá esperar unos minutos mientras se completa el formateo del disco.

Grabación segura

Cuando empiece a grabar en un disco DVD+RW pulsando brevemente **RECORD** o **REC/OTR**, la grabación se realizará desde la posición actual del puntero de disco. Para cambiar el punto de inicio de la grabación, proceda de la siguiente manera:

- Mantenga pulsado **RECORD** (en la grabadora) o **REC/OTR** (en el mando a distancia) durante unos dos segundos hasta que 'SAFE RECORD' aparezca en la pantalla de la unidad.

- La unidad saltará automáticamente al final del último título del disco y comenzará a grabar.
 - Si no hay espacio libre, la pantalla indicará 'DISC FULL' y no podrá utilizar la grabación segura.

Las grabaciones en DVD+RW siempre se inician automáticamente después del último título del disco.

Grabación directa

Con esta función podrá grabar inmediatamente el programa seleccionado en el televisor.

- Compruebe que está activada la función de grabación directa (véanse los ajustes de grabación).
- En el televisor, seleccione el número de programa del que desea realizar la grabación.
- Asegúrese de que la grabadora DVD se encuentra en el modo de espera.
- Pulse **RECORD** (en la grabadora) o **REC/OTR** (en el mando a distancia).

Observaciones :

- No cambie de programa en el televisor mientras no desaparezca la indicación 'WAIT' de la pantalla de la grabadora (puede transcurrir hasta un minuto).
- Si aparece 'NOTV' en la pantalla de la unidad, significa que no ha encontrado ese número de programa. La grabadora se apagará automáticamente.
- Si tiene conectados los altavoces a la grabadora DVD (a través de un amplificador o receptor), el sonido mostrará un retardo con respecto a la imagen cuando grabe directamente del televisor.
- Si lo desea, puede combinar las funciones de grabación directa y grabación segura.

Control manual de audio

Se puede controlar manualmente el nivel de grabación de audio de la grabadora DVD.

- Desde el modo de monitor, pulse **AUTO/MAN REC VOLUME** en la grabadora DVD.
 - En la pantalla aparecerá el nivel de audio actual y **MANUAL**.

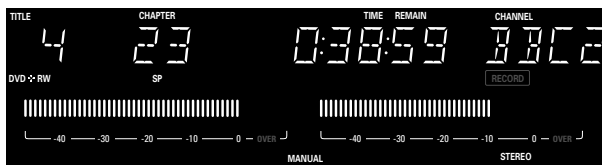

- Regule el nivel de grabación con **MANUAL ▲** o **▼** en la grabadora DVD, de manera que la marca '0 dB' se ilumine en los picos de la grabación.
- Puede volver al control automático del nivel de grabación pulsando de nuevo **AUTO/MAN REC VOLUME**.
 - En la pantalla aparecerá la posición de disco actual, y **MANUAL** desaparecerá.

Observación :

Si selecciona la entrada DV, desactivará el control manual del volumen.

Grabación con desconexión automática (OTR, grabación con un botón)

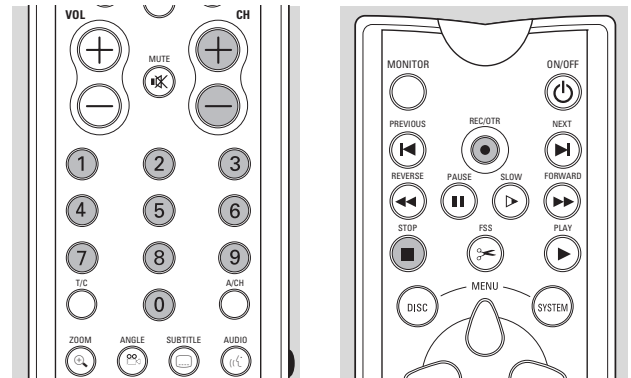

- Inserte un disco grabable DVD+RW o DVD+R.
- Utilice los botones **CHANNEL ▲** o **CHANNEL ▼** (en el grabador) o **CH+**, **CH-** (en el mando a distancia) para seleccionar el número (o nombre) de programa del que desea grabar.
- Pulse **RECORD** (en el grabador) o **REC/OTR** (en el mando a distancia) dos veces.
 - Se iniciará una grabación de 30 minutos.
 - La hora de finalización de la grabación aparece en el recuadro del temporizador del TV. El tiempo restante de grabación se visualiza en la pantalla del grabador.



- Pulse de nuevo **RECORD** o **REC/OTR** para ampliar el tiempo otros 30 minutos.
- Puede cancelar la función OTR pulsando **CLEAR** inmediatamente después de **REC/OTR**.

Programación del temporizador

La grabadora DVD necesita la siguiente información en cada grabación programada:

- la fecha en que se va a realizar la grabación
- el canal
- hora de comienzo y final de la grabación
- VPS/PDC activado o desactivado
- el modo de grabación (HQ, SP, LP o EP).

La grabadora DVD almacena toda esta información en un bloque del temporizador. Puede programar hasta seis bloques con un mes de antelación.

Cuando haya programado el temporizador, la línea roja de la barra de disco (tanto en la pantalla de la grabadora como en la de imágenes del índice) señalará la parte del disco que será sustituida por la grabación programada, bien desde la posición actual (en DVD+RW) o a partir del último título (en DVD+R).

Si todos los bloques del temporizador están utilizados, no podrá acceder a las opciones de programación del temporizador y de SHOWVIEW. Para dejar libre un bloque del temporizador, consulte el apartado 'Cómo borrar un bloque del temporizador'.

¿Qué es 'VPS'/'PDC'?

Con 'VPS'/'PDC', la emisora de TV controla el comienzo y la duración de la grabación programada. Esto significa que la videgrabadora se conecta y desconecta ella sola a la hora especificada, incluso si un programa de TV programado comienza antes o termina después de lo esperado. Generalmente, la hora de comienzo es la misma que la hora VPS/PDC. No obstante, si en la guía de TV se facilita una hora VPS/PDC distinta además de la hora de comienzo de un programa de TV (por ejemplo: 20:15 (VPS 20:14)), deberá introducir '20.14' como hora exacta de comienzo. Si desea introducir una hora que difiera de la hora VPS/PDC, deberá desconectar la opción 'VPS/PDC'.

Programación con el sistema SHOWVIEW®

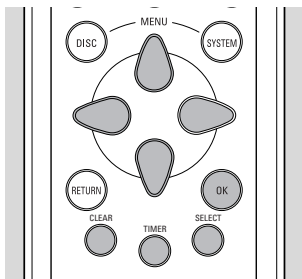

El número de programación SHOWVIEW es un número de hasta nueve cifras impreso en la mayoría de las guías de TV junto a la hora de comienzo de un programa. Toda la información necesaria para programar el temporizador está codificada en el número de programación SHOWVIEW.

- Pulse **TIMER** en el mando a distancia.
- Seleccione 'Programacion ShowView' con Δ (cursor arriba) o ∇ (cursor abajo).



- Pulse \triangleright (cursor derecha).

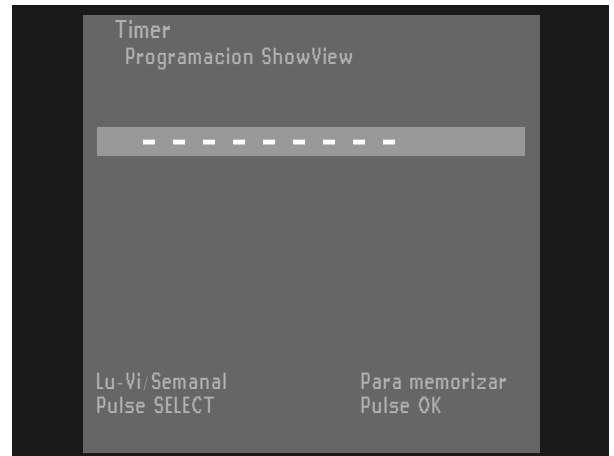

- Introduzca el número completo de programación SHOWVIEW (hasta nueve cifras) impreso en la guía de televisión junto a la hora de comienzo del programa deseado. Si se equivoca, puede corregir con **CLEAR**.
- Confirme con **OK**.
- Si el sistema SHOWVIEW no reconoce el canal de TV, en la pantalla aparecerá el mensaje 'Por favor introduzca el numero de programa'. Seleccione el número (o nombre) deseado con los botones \triangleleft \triangleright (cursor izquierda/derecha) o las teclas numéricas **0-9**, y confirme con **OK**.

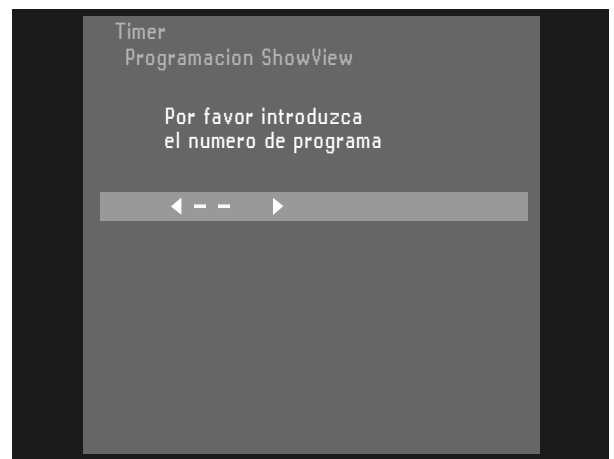

- Los datos aparecerán en la pantalla del televisor.
- Utilice **SELECT** para especificar la programación diaria o semanal. 'Lu-Vi': Grabación diaria de lunes a viernes ambos inclusive. 'Semanal': Grabación semanal (el mismo día de la semana).
- Pulse \triangleright (cursor derecha).
- Utilice **SELECT** para activar o desactivar VPS/PDC.
 - Si VPS/PDC está activado, la hora de comienzo aparece señalada por un asterisco.
- Pulse \triangleright (cursor derecha).
- Utilice **SELECT** para especificar el modo de grabación ('HQ', 'SP', 'LP', 'EP').



- Confirme con **OK**.
 - Los datos quedan almacenados en un bloque del temporizador.
- Para finalizar, pulse **TIMER**.
- Compruebe que ha introducido un disco grabable. Si el disco está protegido contra escritura, será rechazado.
- Desconecte con **STANDBY/ON**.

Programación sin el sistema SHOWVIEW

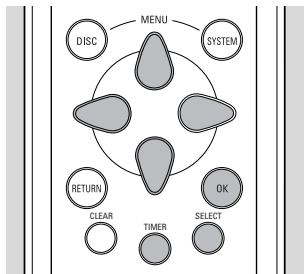

- Pulse **TIMER** en el mando a distancia.
- Seleccione '**Programacion timer**' con Δ (cursor arriba) o ∇ (cursor abajo).



- Pulse \triangleright (cursor derecha).
- Introduzca la fecha con Δ (cursor arriba) y ∇ (cursor abajo) o con los botones numéricos **0-9**.

- Si lo desea, seleccione la grabación con intervalos diarios o semanales en el campo '**Fecha**' con **SELECT**. '**Lu-Vi**': grabación que se efectuará de lunes a viernes inclusive. '**Semanal**': grabación con intervalo semanal el mismo día de la semana.
- Pulse \triangleright (cursor derecha).
- Introduzca el número de programa del que desea grabar. Si desea grabar de una fuente externa, seleccione '**EXT1**', '**EXT2**', '**EXT3**', '**EXT4**', '**CAM1**', '**CAM2**' o '**CAM3**' con $\Delta\nabla$ (cursor abajo/arriba).
- Pulse \triangleright (cursor derecha).
- Introduzca la hora de comienzo con $\Delta\nabla$ (cursor abajo/arriba) o con los botones numéricos **0-9**.
- Después de introducir la hora de comienzo, active o desactive VPS/PDC con **SELECT**. En la mayoría de las emisoras de TV, la hora VPS/PDC es siempre la misma que la hora de comienzo.
 - Si VPS/PDC está activado, la hora de comienzo aparecerá señalada con un asterisco.
- Pulse \triangleright (cursor derecha).
- Introduzca la hora del final con $\Delta\nabla$ (cursor abajo/arriba) o los botones numéricos **0-9**.
- Seleccione el modo de grabación '**HQ**', '**LP**', '**SP**' o '**EP**' con **SELECT**.
- Si se equivoca, puede retroceder con \triangleleft (cursor izquierda).



- Confirme con **OK**.
 - Los datos quedan almacenados en un bloque del temporizador.
- Para finalizar, pulse **TIMER**.
 - Compruebe que el disco introducido no está protegido contra escritura. Si el disco está protegido, se rechazará la grabación.
- Apague la unidad con **STANDBY/ON**.

Programación con 'NEXTVIEW Link'

Esta grabadora DVD incorpora la función 'NEXTVIEW Link'. Si el televisor también dispone de ella, podrá marcar las emisiones para la programación. Estos programas de TV se transmitirán automáticamente a un bloque de temporizador de la grabadora DVD. Si borra las marcas del programa de televisión, el bloque de temporizador correspondiente de la grabadora DVD también se borrará. Si desea más información, consulte el manual de instrucciones del televisor.

Si un ajuste del temporizador es incorrecto

El menú del temporizador puede ofrecer los siguientes avisos:

Solape

El programa de grabación se superpone con otro.

Solución:

- Desestime el mensaje pulsando **TIMER**. El programa cuya hora de comienzo sea anterior se grabará íntegramente antes de que comience el otro.
- Cambie uno o ambos horarios del temporizador.
- Elimine uno de los programas de grabación.

Por favor introduzca el número de programa

El sistema SHOWVIEW no reconoce el canal de televisión.

Solución:

- Seleccione el número de programa requerido (nombre de programa) con los botones ◀ o ▶ (cursor izquierda/derecha).
- Confirme con **OK**.

Núm ShowView incorrecto

Ha introducido un número SHOWVIEW indebido o una fecha incorrecta.

Solución:

- Repita la introducción o cancele pulsando **TIMER**.

Programa fin de semana imposible

Las fecha introducida es incorrecta. La programación diaria sólo puede usarse para grabaciones de lunes a viernes, ambos inclusive.

Memoria llena

Ya se está utilizando el número máximo de programas de grabación.

Solución:

- Suprima uno de los programas de grabación.

Cómo comprobar o modificar un bloque de temporizador

- Pulse **TIMER** en el mando a distancia.
- Seleccione '**Lista timer**' con los botones ▾ o ▲ (cursor abajo/arriba).



- Pulse ▶ (cursor derecha).



- Seleccione el bloque de temporizador que desea comprobar o modificar, utilizando los botones ▾ o ▲ (cursor abajo/arriba).
- Pulse ▶ (cursor derecha).
- Seleccione el elemento que desea comprobar o modificar, utilizando los botones ◀ o ▶ (cursor izquierda/derecha).
- Cambie el valor con ▾ o ▲ (cursor abajo/arriba) o con los botones numéricos **0-9**.
- Confirme con **OK**.
- Para terminar, pulse **TIMER**.
- Apague la unidad pulsando ⏻ **STANDBY/ON**.

Cómo borrar un bloque del temporizador

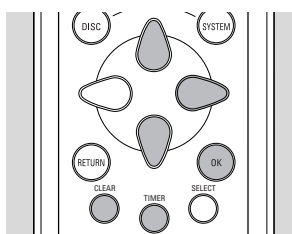

- Pulse **TIMER** en el mando a distancia.
- Seleccione '**Lista timer**' con los botones ▾ o ▴ (cursor abajo/arriba).
- Pulse ▸ (cursor derecha).
- Seleccione el bloque de temporizador que desea suprimir, utilizando para ello los botones ▾ o ▴ (cursor abajo/arriba).
- Pulse **CLEAR**.
- Confirme con **OK**.
- Apague la unidad pulsando **TIMER**.

Reproducción

Reproducción de un disco DVD+RW o DVD+R



- Inserte un disco DVD+RW o DVD+R.
- Si el disco insertado está protegido contra escritura, la reproducción comienza automáticamente, o de lo contrario aparece la pantalla de imágenes de índices.
- Pulse ► **PLAY**.
 - La reproducción comienza automáticamente desde el punto en que se detuvo la última vez que se usó el disco para reproducir o para grabar. Si desea iniciar la reproducción desde el principio del disco, puede hacerlo desde la pantalla de imágenes de índices (véase 'Pantalla de imágenes de índices').
 - Si el disco es nuevo y está en blanco, la pantalla indicará 'EMPTY DISC'.
- Para detener la reproducción en cualquier momento, pulse ■ **STOP**.
 - Regresará a la pantalla de imágenes de índices.

Reproducción de un disco DVD-Vídeo pregrabado



Algunos discos DVD requieren un uso específico o permiten un uso limitado durante la reproducción. En tales casos, la unidad quizá no responda a todas las órdenes, por lo que deberá leer las instrucciones facilitadas en el disco. Si en la pantalla del televisor aparece la indicación , significa que el reproductor o el disco no permiten realizar la operación.

- Inserte un disco DVD-Vídeo pregrabado con la etiqueta hacia arriba. Si el disco tiene dos caras, asegúrese de que esté hacia arriba la etiqueta de la cara que desea reproducir.
 - Si está '**Activada**' la reanudación automática ('**Reinicio automático**' en 'Preferencias del usuario'), la reproducción se iniciará desde el punto en que se detuvo la última vez que se utilizó el disco.
 - Si la función '**Reinicio automático**' está '**Desactivada**', el disco se reproducirá desde el principio. No obstante, también puede reanudar la reproducción desde el punto en que se detuvo la última vez. Para ello deberá pulsar ► **PLAY** cuando  aparezca en la pantalla.

- Los números de título y capítulo actuales se visualizan en la pantalla del grabador, así como el tiempo transcurrido.

Observaciones :

- Las películas en DVD se estrenan en fechas distintas en cada región del mundo. Todos los reproductores tienen un código territorial, y los discos también pueden tener uno opcional. Si inserta un disco cuyo código territorial no coincide con el del grabador, en la pantalla del televisor aparecerá un aviso. El disco no se podrá reproducir y deberá retirarse de la unidad.



- El código territorial se indica en una etiqueta de la parte posterior del grabador.

- La codificación territorial no es aplicable a los discos DVD grabables.

- El disco puede invitarle a seleccionar una opción del menú. Si las opciones están numeradas, pulse el botón numérico correspondiente. De lo contrario, utilice los botones ▽ △ ▷ ◀ (cursor abajo/arriba/derecha/izquierda) para resaltar la opción y pulse **OK**.
- Para detener la reproducción en cualquier momento, pulse ■ **STOP**.
 - Aparecerá la pantalla estándar, con información sobre el estado actual de la grabadora.

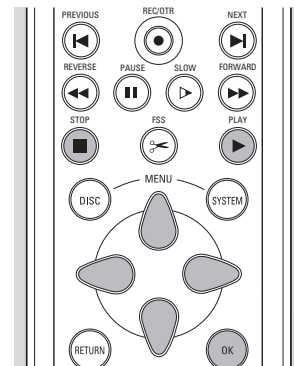

Observación :

Durante la reproducción, puede visualizar y entrar en el menú pulsando **DISC MENU**.

Reproducción de un disco CD-(Super)Vídeo



- Inserte un disco CD-(Super)Vídeo.
 - Si '**Reinicio automático**' está '**Activado**' (véase 'Preferencias del usuario'), la reproducción comienza automáticamente desde el punto en que se detuvo la última vez que se usó el disco.
 - El disco puede invitarle a seleccionar una opción del menú. Si las opciones están numeradas, pulse el botón numérico correspondiente **0-9**.
- Si desea detener la reproducción en cualquier momento, pulse ■ **STOP**.
 - Aparecerá la pantalla estándar.

Funciones generales



Observación :

Salvo especificación en contrario, todas las operaciones descritas se refieren al mando a distancia. Algunas operaciones también se pueden realizar a través de la barra de menú del sistema, en la pantalla del televisor. (vease 'Barra de menú')

Cambio de título o pista

Si el disco tiene más de un título o pista, puede cambiar de un título a otro de la siguiente manera:

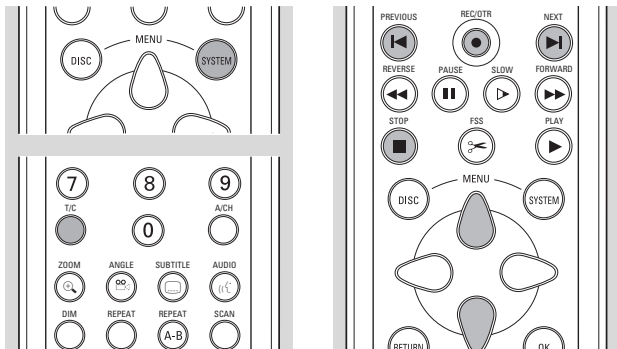

- Pulse **T/C**.
- Pulse **▶ NEXT** durante la reproducción para avanzar al siguiente título.
- Pulse **◀ PREVIOUS** durante la reproducción para regresar al principio del título actual. Pulse dos veces seguidas **◀ PREVIOUS** para retroceder al título anterior.
- Para cambiar directamente a un título o pista, introduzca el número con los botones **0-9**.

Observaciones :

- Si el número consta de más de una cifra, pulse los botones de forma consecutiva.
- Si la barra de menú del sistema se visualiza en la pantalla, compruebe que está seleccionado el icono

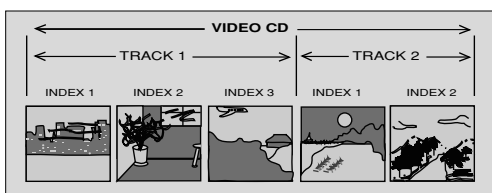
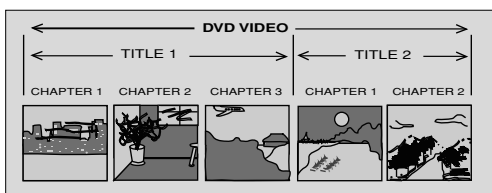

Cambio de capítulo o índice

Si un título de un disco tiene más de un capítulo, o una pista tiene más de un índice, puede cambiar a otro capítulo o índice de la siguiente manera:

- Pulse **▶ NEXT** durante la reproducción para seleccionar el siguiente capítulo o índice.
- Pulse **◀ PREVIOUS** durante la reproducción para regresar al principio del capítulo o índice actual. Pulse dos veces seguidas **◀ PREVIOUS** para retroceder al capítulo o índice anterior.
- Para cambiar directamente a un capítulo o índice, introduzca el número con los botones **0-9**.

Observaciones :

- Si el número consta de más de una cifra, pulse los botones de forma consecutiva.
- Si la barra de menú del sistema se visualiza en la pantalla, compruebe que está seleccionado el icono

Cámara lenta

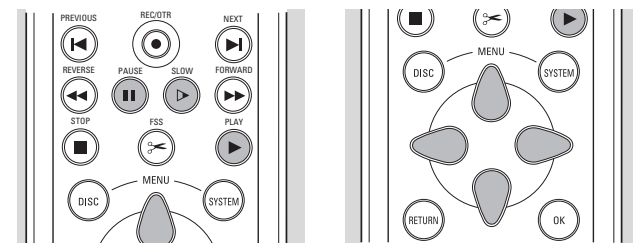

- Seleccione **▶** (cámara lenta) en la barra de menú del sistema.
- Utilice el botón **▽** (cursor abajo) para entrar en el menú de cámara lenta.
 - ▶ La grabadora entrará en el modo de pausa.



- Utilice los botones **◀▶** (cursor izquierda/derecha) para seleccionar la velocidad deseada: '1', '1/2', '1/4' o '1/8' (retroceso); '1/8', '1/4', '1/2' o '1' (avance).
- Seleccione '1' para restablecer la velocidad normal.
- Si pulsa **|| PAUSE**, la velocidad se ajustará a '0'.
- Pulse **▶ PLAY** para salir del modo de cámara lenta.
- Pulse **△** (cursor arriba) para cancelar el menú de cámara lenta.

También puede seleccionar las velocidades de cámara lenta con el botón **▶ SLOW** del mando a distancia.

Imagen congelada y videogramas

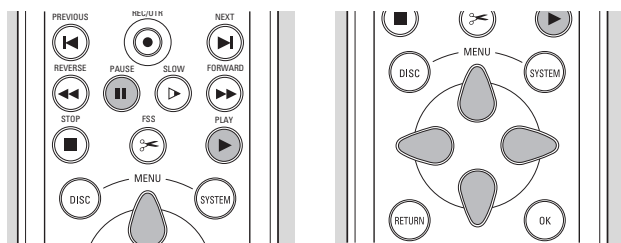

- Seleccione ◀▶ (imagen a imagen) en la barra de menú del sistema.
- Use el botón ▽ (cursor abajo) para acceder al menú.
 - La grabadora entrará en el modo de pausa.



- Use los botones ◀▶ (cursor izquierda/derecha) para seleccionar la imagen anterior o siguiente.
- Pulse ▶ **PLAY** para salir del modo Imagen a imagen.
- Pulse △ (cursor arriba) para salir del menú imagen a imagen.

También puede avanzar pulsando repetidamente el botón **II PAUSE** del mando a distancia.

Búsqueda

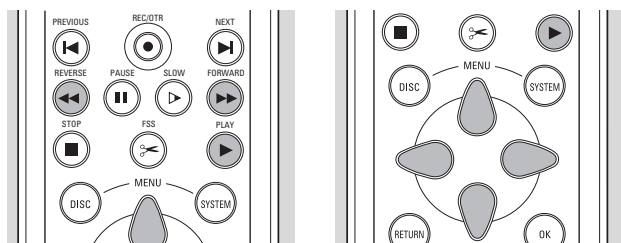

- Seleccione ▶▶ (cámara rápida) en la barra de menú del sistema.
- Use los botones ▽ (cursor abajo) para activar el menú de cámara rápida.



- Utilice los botones ◀▶ (cursor izquierda/derecha) para seleccionar la velocidad deseada: '32', '8' o '4' (retroceso); '4', '8', '32' (avance).
- Seleccione '1' para restablecer la velocidad normal.
- Pulse ▶ **PLAY** para salir del modo de cámara rápida.
- Pulse △ (cursor arriba) para cancelar el menú de cámara rápida.

Si desea buscar en sentido de avance o de retroceso a diferentes velocidades, también puede usar ◀◀ **REVERSE** o ▶▶ **FORWARD**.

Repetición

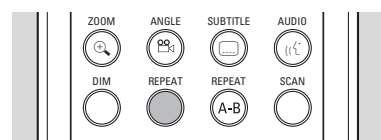

Discos DVD - Repetición de capítulo/título/disco

- Para repetir el capítulo en curso, pulse **REPEAT**.
 - aparece en la pantalla.
- Para repetir el título en curso, pulse **REPEAT** por segunda vez.
 - aparece en la pantalla.
- Para repetir el disco entero, pulse **REPEAT** por tercera vez.
 - aparece en la pantalla.
- Para salir del modo de repetición, pulse **REPEAT** por cuarta vez.

Discos CD-Vídeo - Repetición de pista/disco

- Para repetir la pista en curso, pulse **REPEAT**.
 - aparece en la pantalla.
- Para repetir el disco entero, pulse **REPEAT** por segunda vez.
 - aparece en la pantalla.
- Para salir del modo de repetición, pulse **REPEAT** por tercera vez.

Repetición A-B

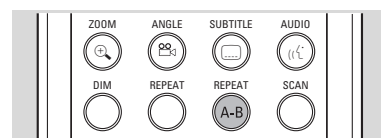

Para repetir o reproducir en bucle una secuencia de un título:

- Pulse **REPEAT A-B** desde el punto deseado de comienzo;
 - aparece en la pantalla.
- Pulse de nuevo **REPEAT A-B** cuando llegue al final del fragmento deseado;
 - En la pantalla aparece 'repeat', y se inicia la reproducción de la secuencia.
- Para cancelar la repetición de la secuencia, pulse **REPEAT A-B**.

Exploración

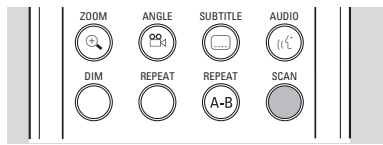

Reproduce los 10 segundos iniciales de cada capítulo/índice del disco.

- Pulse **SCAN**.
- Para continuar reproduciendo el capítulo o índice deseado, pulse de nuevo **SCAN** o pulse ► **PLAY**.

Búsqueda por tiempo

La función de búsqueda por tiempo le permite iniciar la reproducción desde cualquier punto deseado.

- Seleccione (búsqueda por tiempo) en la barra de menú del sistema.
- Pulse ∇ (cursor abajo).
 - La grabadora entrará en el modo de pausa.
 - En la pantalla aparecerá un recuadro de edición de tiempo, con la lectura del tiempo transcurrido del disco actual.



- Utilice los botones numéricos **0-9** para introducir la hora de comienzo deseada. Escriba las horas, minutos y segundos en el recuadro.
 - Cada vez que introduzca una cifra, quedará resaltada la siguiente.
- Pulse **OK** para confirmar la hora de comienzo.
 - El recuadro de edición desaparecerá de la pantalla, y la reproducción comenzará desde el punto indicado.

Zoom

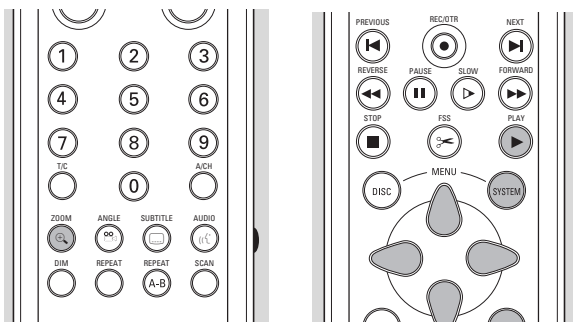

La función de zoom le permite ampliar la imagen y seleccionar distintas posiciones de panorámico.

- Seleccione Zoom en la barra de menú del sistema.
- Pulse ∇/Δ (cursor abajo/arriba) para activar la función de zoom y seleccione el factor de aumento deseado: 1,33, 2 ó 4.
 - La grabadora entrará en el modo de pausa.
 - Pulse el icono Zoom en la barra de menú del sistema, y aparecerá el mensaje 'OK para mover área' debajo de la barra de menú del sistema.

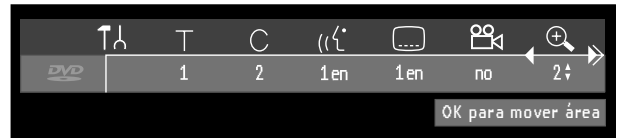

- La imagen cambiará según el ajuste elegido.
- Pulse **OK** para confirmar la selección.
 - En la pantalla aparecerán los iconos de panorámico $\nabla/\Delta/\triangleright/\triangleleft$ (cursor abajo/arriba/derecha/izquierda) y **OK**.
- Utilice los botones $\nabla/\Delta/\triangleright/\triangleleft$ (cursor abajo/arriba/derecha/izquierda) para recorrer las distintas posiciones de panorámico.
- Cuando pulse **OK**, en la pantalla sólo se visualizará la imagen seleccionada.
- Si desea aplicar un zoom en cualquier momento, pulse Zoom y seleccione el factor de aumento deseado tal y como se ha explicado.
- Pulse ► **PLAY** para salir del modo Zoom.

Características especiales de los discos DVD+R(W)

Registro de fecha y hora

Si una grabación se realizó con una videocámara digital a través de la entrada i.link DV, las lecturas originales de fecha y hora se guardarán automáticamente como subtítulos del DVD.

- Pulse **SUBTITLE** para visualizar la fecha y hora de la grabación.
 - La fecha y hora de la grabación aparecen en el ángulo inferior derecho de la pantalla del televisor.

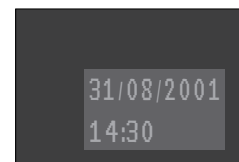

Funciones especiales de los discos DVD-Vídeo

Menús de disco

En el caso de los títulos y capítulos, los menús de selección pueden estar incluidos en el disco. El menú del DVD le permite seleccionar opciones. Pulse el botón numérico correspondiente, o bien utilice los botones ∇ \triangle \triangleright \triangleleft (cursor abajo/arriba/derecha/izquierda) para resaltar la opción y pulse **OK**.

Menús de título

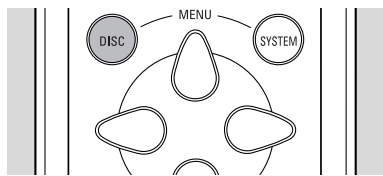

- Pulse **DISC MENU**.
 - Si el título actual dispone de un menú, aparecerá en la pantalla. De lo contrario, se visualizará el menú del disco.
- El menú puede incluir ángulos de cámara, idiomas de audio y subtítulos, y capítulos del título.
- Para salir del menú de títulos, pulse de nuevo **DISC MENU**.

Observación :

La mayoría de los discos DVD no ofrecen menús separados de disco y título.

Menú de disco

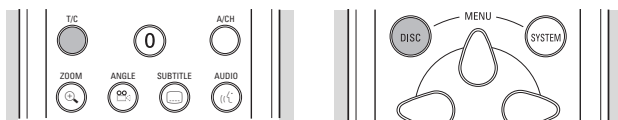

- Si un disco DVD-Vídeo incorpora menús independientes de disco y título, podrá recorrer el menú de disco de la siguiente manera:
- Pulse **T/C** y a continuación **DISC MENU**.
 - Aparecerá el menú de disco.
- Para desactivar el menú de disco, pulse de nuevo **DISC MENU**.

Ángulo de cámara

Si el disco contiene secuencias grabadas desde distintos ángulos, aparecerá una ventana con el número de ángulos disponibles, así como el ángulo actual. Si lo desea, puede cambiar el ángulo de cámara.

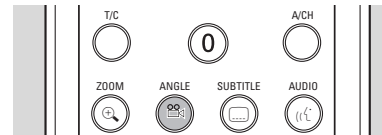

- Utilice los botones ∇ \triangle para seleccionar el ángulo de cámara en la ventana.
- Para seleccionar directamente un ángulo, introduzca el valor con los botones numéricos **0-9**.
 - Después de unos instantes, la reproducción cambiará al ángulo seleccionado. La ventana de ángulo permanecerá en la pantalla mientras haya disponibles otros ángulos de cámara.

Cambio del idioma de audio

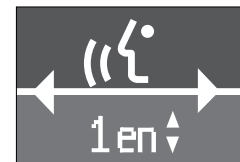

- Seleccione \llcorner (audio) en la barra de menú del sistema.
- Pulse \llcorner **AUDIO** o ∇ \triangle (cursor abajo/arriba) varias veces para recorrer las distintas opciones de idioma.
- Puede seleccionar directamente el idioma deseado con los botones numéricos **0-9**.

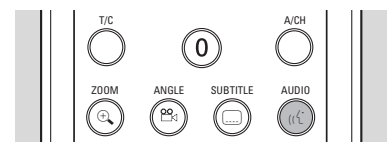

Subtítulos

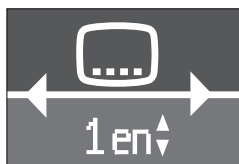

- Seleccione (Subtítulos) en la barra de menú del sistema.
- Pulse **SUBTITLE** o ∇/Δ (cursor abajo/ arriba) varias veces para recorrer las distintas opciones de subtítulos o desactivarlos.
- Puede introducir directamente el número deseado con los botones **0-9**.

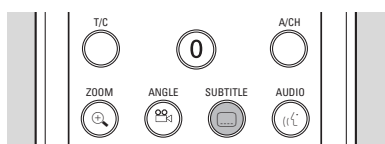

Funciones especiales de los discos VCD

Control de reproducción (PBC)

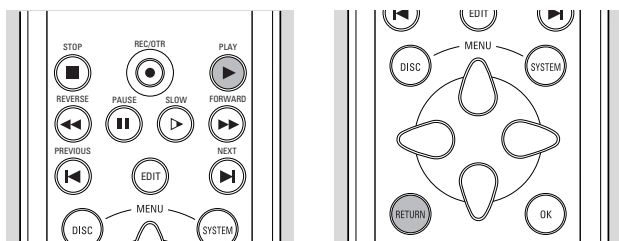

- Asegúrese de que PBC está **'Activadas'**. Véase 'Preferencias del usuario, ajustes de funciones'.
- Inserte un CD (Super) Vídeo con PBC y pulse **▶ PLAY**.
 - ▶ En la pantalla aparecerá el menú PBC.
- Recorra el menú con los botones indicados en la pantalla del televisor hasta que el fragmento elegido comience a reproducirse.
Si un menú PBC consta de una lista de títulos, podrá seleccionarlos directamente.
- Indique su selección con los botones numéricos **0-9**.
- Pulse **RETURN** para regresar al menú anterior.

Reproducción de un CD-Audio

- Inserte el disco.
 - ▶ Una vez insertado el disco, la reproducción comienza de forma automática.
 - ▶ Si el televisor está encendido, aparecerá la pantalla de CD-Audio.
 - ▶ Durante la reproducción, las pantallas del televisor y la grabadora indican el número de pista actual y el tiempo transcurrido de dicha pista.

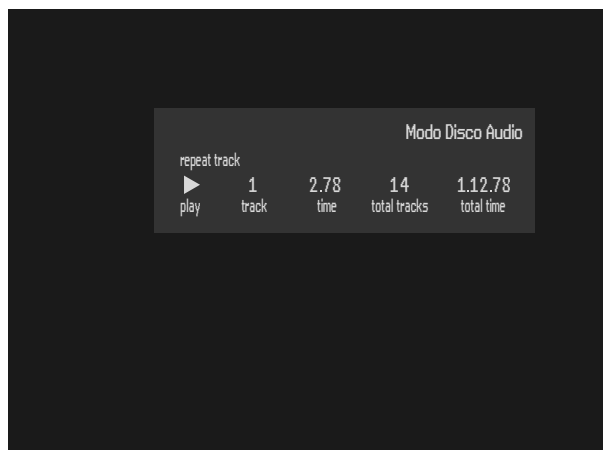

- Para detener la reproducción en cualquier otro momento, pulse **■ STOP**.
 - ▶ El número de pistas y el tiempo total de reproducción se visualizarán en las pantallas del televisor y la grabadora.

Pausa

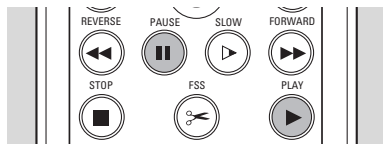

- Pulse **II PAUSE** durante la reproducción.
- Para reanudar, pulse **▶ PLAY**.

Búsqueda

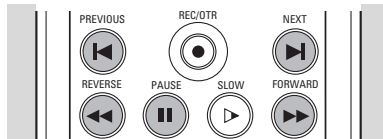

- Para buscar en el disco en una u otra dirección a 4 veces la velocidad normal, mantenga pulsado **◀ REVERSE** o **▶ FORWARD**.
 - La búsqueda se inicia.
- Para acelerar a ocho veces la velocidad normal, pulse de nuevo **◀ REVERSE** o **▶ FORWARD**.
 - La búsqueda se realiza a óctuple velocidad, y el sonido se silencia.
- Para restablecer la cuádruple velocidad, pulse de nuevo **◀ REVERSE** o **▶ FORWARD**.
- Si el televisor está encendido, la velocidad y el sentido de la búsqueda se indicarán en la pantalla cada vez que se pulse **◀ REVERSE** o **▶ FORWARD**.
- Para cancelar la búsqueda, pulse **▶ PLAY** o **■ STOP**.

Cambio de pista

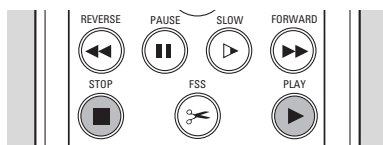

- Pulse **▶ NEXT** durante la reproducción para avanzar a la siguiente pista.
- Pulse **◀ PREVIOUS** durante la reproducción para regresar al comienzo de la pista actual. Pulse inmediatamente **◀ PREVIOUS** dos veces para retroceder a la pista anterior.
- Para acceder directamente a una pista, utilice los botones numéricos **0-9**.

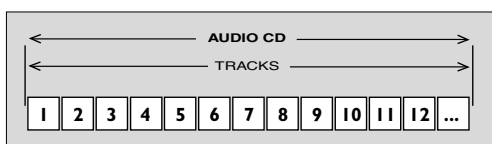

Repetición de pista/disco

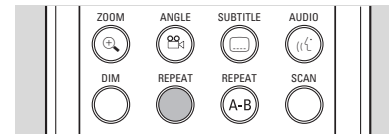

- Para repetir la pista actual, pulse **REPEAT**.
 - En la pantalla aparece 'Repeat track'.
- Para repetir todo el disco, pulse **REPEAT** por segunda vez.
 - En la pantalla aparece 'Repeat disc'.
- Para salir del modo de repetición, pulse **REPEAT** por tercera vez.

Repetición A-B

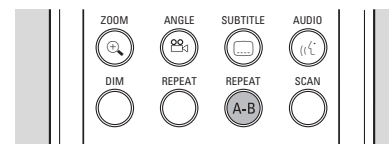

Para repetir o reproducir en bucle una secuencia:

- Pulse **REPEAT A-B** desde el punto de comienzo deseado;
 - En la pantalla del televisor aparece 'Repeat A'.
- Pulse de nuevo **REPEAT A-B** cuando llegue al final del fragmento deseado;
 - En la pantalla aparece 'Repeat A-B', y se inicia la reproducción de la secuencia.
- Para cancelar la repetición del fragmento, pulse de nuevo **REPEAT A-B**.

Exploración

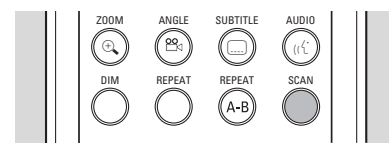

Reproduce los 10 segundos iniciales de cada una de las pistas del disco.

- Pulse **SCAN**.
- Para reanudar la reproducción en la pista elegida, pulse de nuevo **SCAN** o bien pulse **▶ PLAY**.

Control de acceso

Bloqueo infantil (DVD y VCD)

Cuando esté activado el bloqueo infantil, sólo podrán reproducirse sin introducir el código de identificación (PIN) los discos autorizados. La grabadora mantiene en la memoria una lista de 50 títulos autorizados (aptos para el público infantil). Un disco quedará incluido en la lista cuando se seleccione 'Reproducir siempre' en el cuadro de diálogo de protección infantil. Cada vez que se reproduzca un disco autorizado, pasará a ocupar el primer lugar de la lista. Si está completa y se añade un nuevo disco, el más antiguo (en cuanto a uso) desaparecerá de la lista.

Activación/desactivación del bloqueo infantil

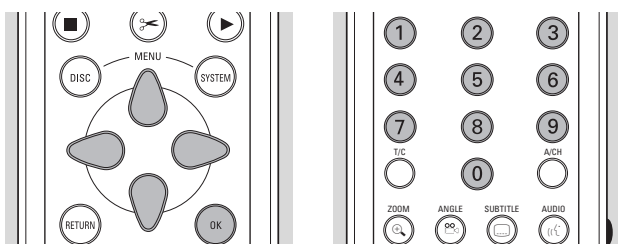

- Seleccione 'Control de acceso' en el menú de funciones con los botones ∇/Δ (cursor abajo/arriba) y pulse \triangleright (cursor derecha).



- Introduzca un código de cuatro cifras de su elección con el teclado numérico **0-9**.
- Introduzca el código por segunda vez.
- Desplácese a la opción de 'Acceso menores' con los botones ∇/Δ (cursor abajo/arriba).
- Y después a $\text{lock}/\text{unlock}$ con el botón \triangleright (cursor derecha).

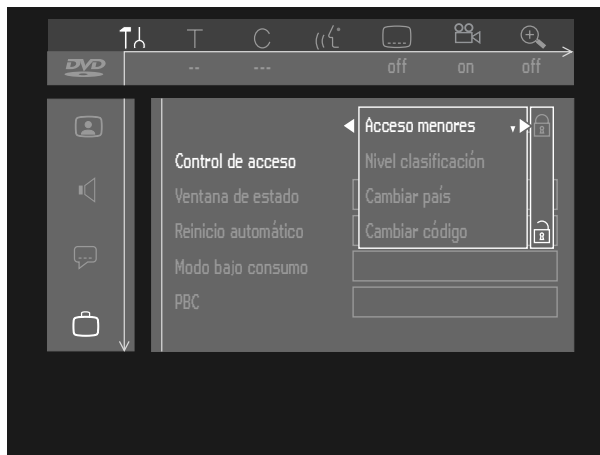

- Seleccione lock con los botones ∇/Δ (cursor abajo/arriba).
- Pulse **OK** o \triangleleft (cursor izquierda) para confirmar, y **SYSTEM MENU** para salir del menú.
 - ▶ De esta forma, los discos no autorizados no se reproducirán a menos que se introduzca el código de cuatro cifras.
- Seleccione unlock para desactivar el bloqueo infantil.

Observación :

La doble confirmación del código de cuatro cifras será necesaria en los siguientes casos: cuando el código se introduce por primera vez (véase arriba); cuando se cambia de código (véase 'Cambio del código de 4 cifras'); cuando se cancela el código (véase 'Cambio del código de 4 cifras'); cuando el bloqueo infantil y el control parental están desactivados y la unidad solicita la introducción del código.

Autorización de discos con el bloqueo infantil activado

- Inserte el disco.
 - ▶ Aparecerá el cuadro de diálogo de protección infantil. Deberá introducir el código secreto para 'Reproducir una vez' o 'Reproducir siempre'. Si selecciona 'Reproducir una vez', el disco podrá reproducirse mientras no se extraiga de la unidad y ésta permanezca encendida. Si selecciona 'Reproducir siempre', el disco quedará autorizado y podrá reproducirse en cualquier momento, incluso aunque esté 'Activada' el bloqueo infantil.

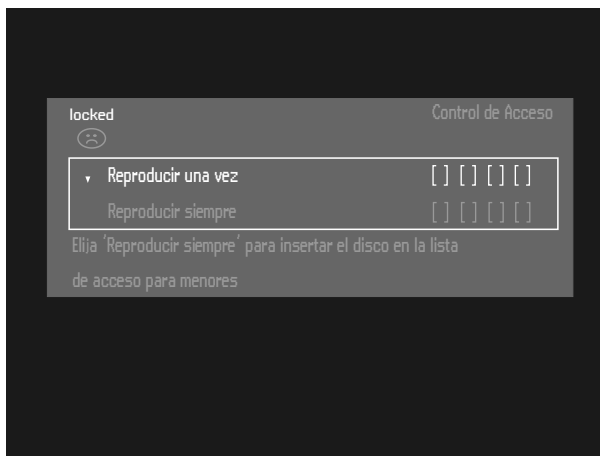

Observación :

Los discos DVD de doble cara pueden tener un número de identificación diferente en cada una de ellas. Para que el disco adquiera la condición de 'seguro', deberán autorizarse ambas caras.

Un disco VCD multivolumen puede tener un número de identificación diferente en cada volumen. Para que toda la colección adquiera la condición de 'seguro', deberán autorizarse todos los volúmenes.

Prohibición de discos

- Inserte el disco.
 - La reproducción comienza de forma automática.
- Pulse ■ **STOP** mientras se visualiza 😊 .
 - Aparecerá la indicación ☹ , y el disco dejará de estar autorizado para todos los públicos.

Nivel parental (sólo DVD-Vídeo)

Las películas de los discos DVD pregrabados pueden contener escenas no aptas para el público infantil. Por tanto, es posible que los discos incluyan información de control aplicable a todo el disco o a determinadas escenas. Las escenas están calificadas en una escala del 1 al 8, y el disco dispone de imágenes alternativas más apropiadas. Las escalas varían de un país a otro. La función de control parental impedirá que sus hijos reproduzcan determinados discos, o que lo hagan con las escenas alternativas.

Activación/desactivación del control parental

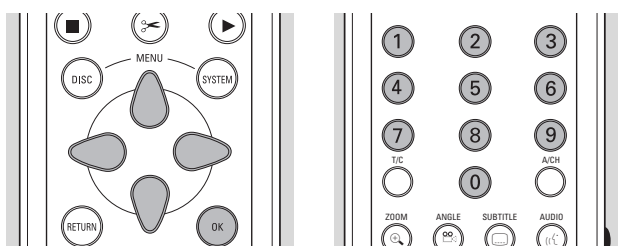

- Seleccione 'Control de acceso' en el menú de funciones con los botones ▽△ (cursor abajo/arriba) y pulse ▷ (cursor derecha).
- Introduzca su código personal de 4 cifras con los botones numéricos 0-9. Si es necesario, repita la operación.
- Desplácese al 'Nivel clasificación' con los botones ▽△ (cursor abajo/arriba).
- Vaya a la barra de Ajuste de valores con el botón ▷ (cursor derecha).



- Utilice los botones ▽△ (cursor abajo/arriba) o el teclado numérico 0-9 del mando a distancia para aplicar al disco insertado una escala del 1 al 8.
Calificación 0 (representada por '- -'):
El control parental no está activado, y el disco se reproducirá íntegramente.
Calificaciones de 1 a 8 (1 = tolerado - 8 = sólo adultos):
El disco contiene escenas no aptas para los niños. Si asigna una clasificación a la grabadora, se visualizarán todas las escenas de clasificación igual o inferior. Las escenas de clasificación superior no se reproducirán a menos que el disco ofrezca escenas alternativas. La escena alternativa deberá tener una clasificación igual o inferior. En caso de que no exista una alternativa válida, la reproducción se detendrá y será preciso introducir de nuevo el código de cuatro cifras.
- Pulse **OK** o ◀ (cursor izquierda) para confirmar, y **SYSTEM MENU** para salir del menú.

País

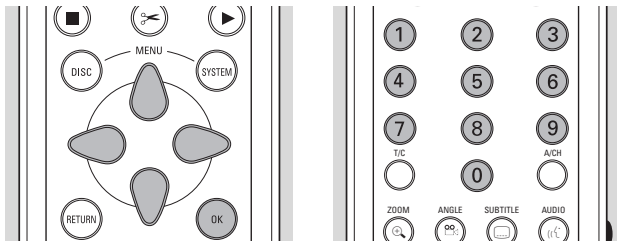

- Seleccione 'Control de acceso' en el menú de funciones con los botones ∇/Δ (cursor abajo/arriba) y pulse \triangleright (cursor derecha).
- Introduzca el código de cuatro cifras.
- Vaya a 'Cambiar país' con el botón ∇ (cursor abajo).
- Pulse \triangleright (cursor derecha).



- Seleccione un país con ∇/Δ (cursor abajo/arriba).
- Pulse **OK** o \triangleleft (cursor izquierda) para confirmar, y **SYSTEM MENU** para salir del menú.

Cambio del código de 4 cifras

- Seleccione 'Control de acceso' en el menú de funciones con los botones ∇/Δ (cursor abajo/arriba) y pulse \triangleright (cursor derecha).
- Introduzca el código antiguo.
- Desplácese a 'Cambiar código' con el botón ∇ (cursor abajo).

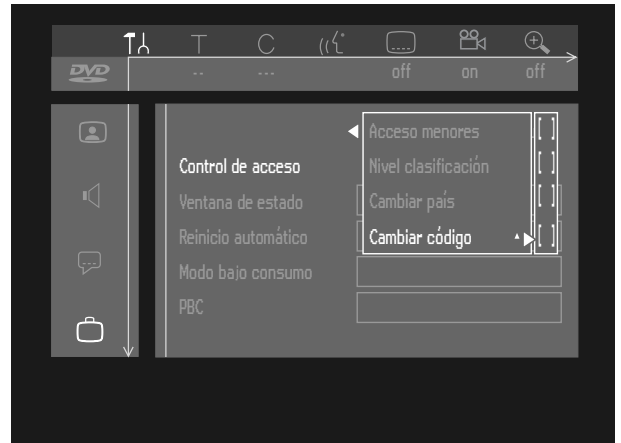

- Pulse \triangleright (cursor derecha).
- Escriba el nuevo código de 4 cifras.
- Teclee de nuevo el código y vuelva a confirmar con **OK**.
- Pulse **SYSTEM MENU** para salir del menú.

Observación :

Si no recuerda el código, pulse cuatro veces **■ STOP** en el recuadro de identificación del control de acceso, y salga de él pulsando **OK**. El control de acceso quedará desactivado. Después podrá introducir un nuevo código como ya se ha explicado.

Gestión del contenido de los discos

Ajustes de títulos

En los títulos de un disco DVD+RW o DVD+R es posible cambiar los ajustes estándar para adaptarlos a las preferencias personales. El cambio se realiza en el menú de ajustes de títulos.

Cambio de nombre de un título

- En la pantalla de imágenes de índices, seleccione el título deseado con los botones $\nabla\Delta$ (cursor abajo/arriba).
- Pulse \triangleright (cursor derecha) para acceder al menú de ajustes de títulos.

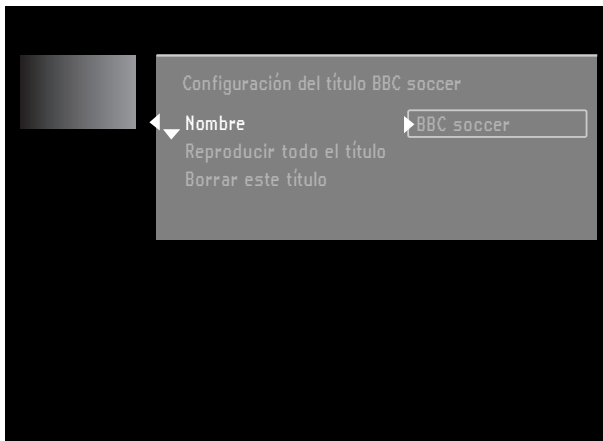

- Introduzca el nuevo nombre. Como máximo pueden contener 64 caracteres.
- Utilice las teclas \triangleleft \triangleright (cursor izquierda/derecha) para desplazarse de una posición a otra, y las teclas $\nabla\Delta$ (cursor abajo/arriba) para cambiar los caracteres.
- Utilice **SELECT** para seleccionar mayúsculas o minúsculas.
- Utilice **CLEAR** para borrar un carácter.
- Confirme con **OK**

Reproducción de un título completo

- En la pantalla de imágenes de índices, seleccione el título deseado con los botones $\nabla\Delta$ (cursor abajo/arriba).
- Pulse \triangleright (cursor derecha) para acceder al menú de ajustes de títulos.
- Seleccione '**Reproducir todo el título**'.

Cuando seleccione esta opción, el título se reproducirá íntegramente, incluidos los capítulos ocultos. Siga las instrucciones de la pantalla (véase 'Funcionamiento' - 'Gestión del contenido de los discos' - 'Capítulo actual').

Borrado de un título

Un título de un DVD+RW se puede borrar simplemente grabando sobre él. Si quiere borrar todo el título de una sola vez, proceda de la siguiente manera:

- En la pantalla de imágenes de índices, seleccione el título deseado con los botones $\nabla\Delta$ (cursor abajo/arriba).
- Pulse \triangleright (cursor derecha) para acceder al menú de ajustes de títulos.
- Seleccione '**Borrar este título**'.
 - En la pantalla aparecerá el mensaje: '**Esto borrará este título completamente**', '**OK para confirmar**'.
- Pulse **OK** para confirmar.
 - Durante la operación, se leerá la indicación '**Borrando título...**'.
 - Una vez borrado el título, la pantalla de imágenes de índices mostrará en su lugar un espacio vacío. Si ya había un espacio vacío delante o detrás de este título, se combinarán en uno solo. No se mostrarán los espacios vacíos de menos de un minuto.

En los DVD+R también se pueden borrar títulos, si bien el espacio ocupado no podrá usarse en lo sucesivo. En la operación de cierre de sesión, los títulos borrados se suprimen de la pantalla de imágenes del índice.

Pantalla de información de disco

- Desde la pantalla de imágenes del índice, pulse **■ STOP**.
 - De esta forma accederá al título 1.
- Pulse Δ (cursor arriba).
 - Entrará en la pantalla de información de disco.
- Pulse ∇ (cursor abajo) para salir de la pantalla de información de disco

La pantalla de información de disco facilita los siguientes datos:

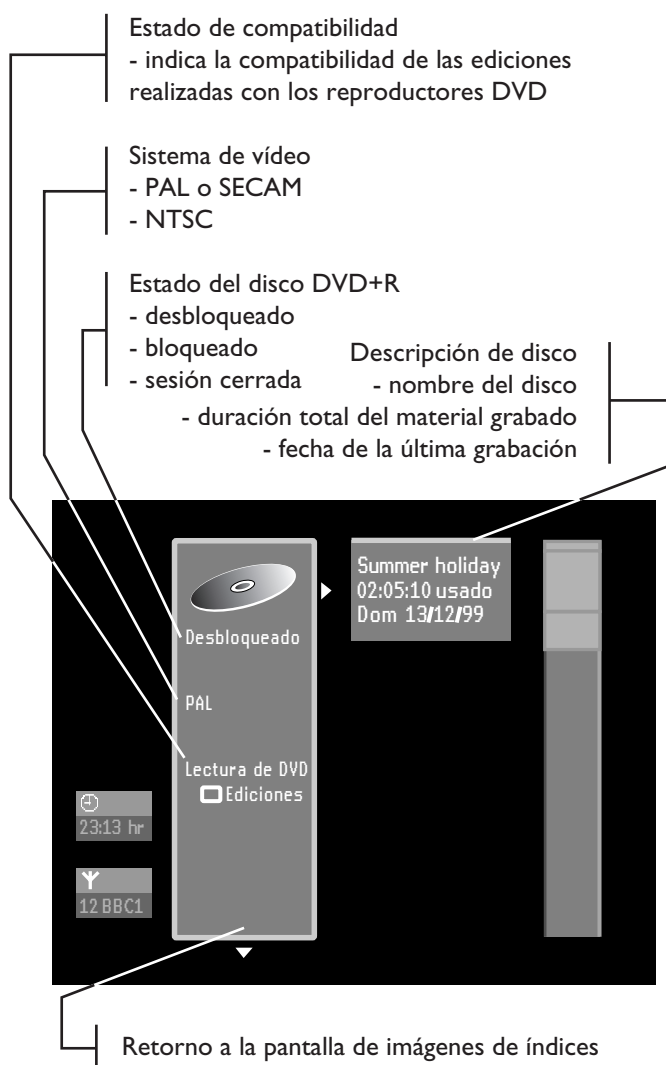

Ajustes de disco

En los discos DVD+RW o DVD+R es posible cambiar los ajustes para adaptarlos a las preferencias personales. El cambio se realiza en el menú de ajustes de disco.

- Desde la pantalla de información de disco, pulse \triangleright (cursor derecha).
 - Entrará en el menú de configuración de disco ('disc settings').

Cambio de nombre de un disco

- Desde la pantalla de información de disco, pulse \triangleright (cursor derecha).
 - Entrará en el menú 'Ajustes de disco'.

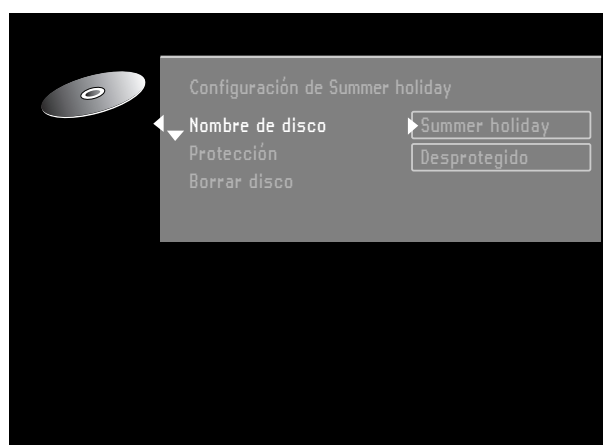

- Introduzca el nuevo nombre. Un nombre puede contener un máximo de 64 caracteres.
- Utilice los botones $\triangleleft \triangleright$ (cursor izquierda/derecha) para desplazarse entre las posiciones de los caracteres, y los botones $\nabla \Delta$ (cursor abajo/arriba) para modificarlos.
- Utilice el botón **SELECT** para cambiar entre mayúsculas y minúsculas.
- Utilice el botón **CLEAR** para borrar un carácter.
- Confirme pulsando **OK**.

Protección de las grabaciones

- Desde la pantalla de información de disco, pulse \triangleright (cursor derecha).
 - Entrará en el menú 'Ajustes de disco'.
- Seleccione 'Protección' y pulse \triangleright (cursor derecha).
- Seleccione 'Protegido' con los botones $\nabla \Delta$ (cursor abajo/arriba).
- Pulse **OK** en el mando a distancia para confirmar.
 - No se pueden aplicar más cambios al disco. También se desactivarán la mayoría de las opciones de configuración de título y disco, así como la totalidad del menú de edición.
 - Sólo se podrán realizar nuevas ediciones si se vuelve a seleccionar la opción 'Desprotegido'.

Borrado de un disco

Esta opción sólo es aplicable a los discos DVD+RW que no estén protegidos contra borrado.

- Desde la pantalla de información de disco, pulse ▷ (cursor derecha).
 - Entrará en el menú 'Ajustes de disco'.
- Seleccione '**Borrar disco**' y pulse **OK**.
 - Aparecerá el mensaje '**Esto borrará todos los títulos**'.
- Pulse **OK** para confirmar o ◀ (cursor izquierda) para cancelar.
 - Durante la operación se leerá la indicación '**Borrando disco**'.
 - Una vez borrado el disco, la pantalla de imágenes de índices mostrará el espacio libre del disco.

Cierre de sesión de un disco DVD+R

Los discos DVD+RW se pueden reproducir al instante en prácticamente cualquier lector de DVD, pero no así los DVD+R, que deberán tener cerrada la sesión. Una vez cerrada la sesión, ya no se podrá realizar ningún cambio en el disco.

- En la pantalla de información de disco, pulse ▷ (cursor derecha).
 - Así entrará en el menú de ajustes de disco.

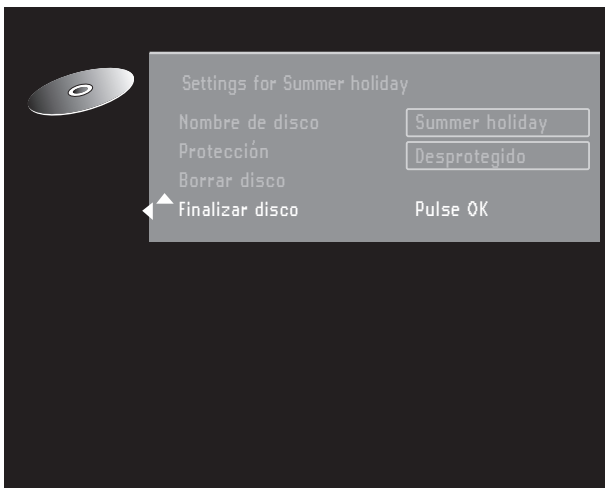

- Seleccione '**Cierre de sesión**' y confirme con **OK**.
 - Mientras se completa la operación, aparecerá el mensaje '**Cerrando la sesión de disco**'.
 - Una vez cerrada la sesión, aparecerá la pantalla de imágenes del índice.

Si el disco DVD+R se grabó con un equipo de otra marca, es posible que no tenga acceso a la pantalla de ajustes de disco. En tal caso, puede usar la opción '**Cerrar sesión de disco**' en el submenú de funciones del menú de preferencias del usuario.

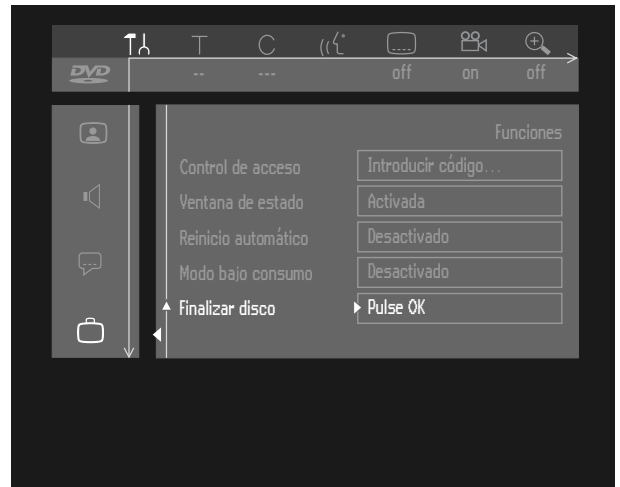

Ediciones compatibles con DVD

Si se han editado uno o más títulos (véase 'Selección de escenas favoritas'), los cambios se reproducirán en la grabadora de DVD, pero es posible que un reproductor DVD mantenga las versiones originales. Los discos DVD+RW se pueden preparar para que también los lectores de DVD reproduzcan la versión editada. Los discos DVD+R no admiten esta posibilidad.

- Si el menú de ajustes de disco ofrece la opción '**Cambios compatibles con DVD**', selecciónela. Si no aparece esta opción, significa que el DVD+RW ya es compatible y no requiere ninguna conversión.

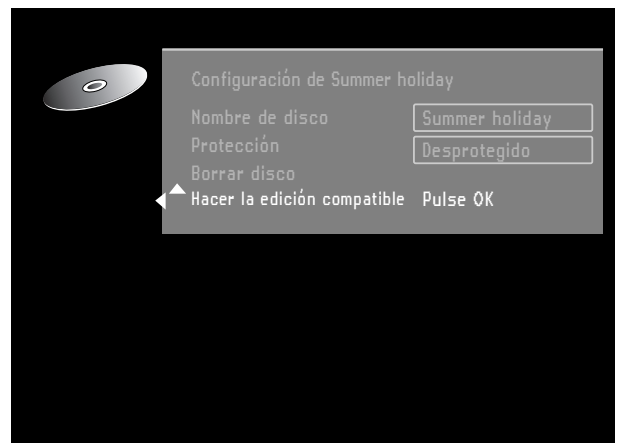

- Pulse **OK** en el mando a distancia para confirmar.
 - Los mensajes '**Esto tardará...**' y '**OK para confirmar**' informarán cuánto tiempo ocupará la operación.
- Pulse **OK** en el mando a distancia para confirmar.
 - Durante la operación, se visualizarán el mensaje '**Trabajando...**' y una barra de progresión.

Selección de escenas favoritas

El objetivo básico de cualquier operación de edición es mejorar la capacidad de acceso y la gestión de las grabaciones. Por ejemplo, las escenas que no se desean ver durante la reproducción (anuncios en una película...) pueden marcarse como capítulos y ocultarse. Durante la reproducción, podrá disfrutar de toda la grabación seguida sin los capítulos ocultos.

Observación :

Es posible que la imagen se congele durante unos instantes entre las escenas.

Cada título consta de diversos capítulos. Desde el menú FSS, los capítulos se pueden ocultar o hacer visibles de nuevo. Normalmente, durante la grabación se insertan automáticamente marcas de capítulos cada cinco o seis minutos (este ajuste puede cambiarse en el menú de ajustes de grabación). Concluida la grabación, puede añadir y quitar manualmente marcas de capítulo desde el menú FSS. Las marcas de capítulos se pueden suprimir, tanto las generadas automáticamente como las insertadas manualmente.

Después de la edición, la versión modificada de un título se convierte en la versión de reproducción estándar. A la versión original podrá acceder a través de la opción 'Reproducir título íntegro' del menú de ajustes de títulos. En algunos lectores de DVD es posible que se reproduzca la versión original. Para garantizar la reproducción de la versión editada en estos lectores de DVD, seleccione 'Cambios compatibles con DVD' en el menú de ajustes de disco (sólo aplicable a discos DVD+RW).

Activación del menú FSS

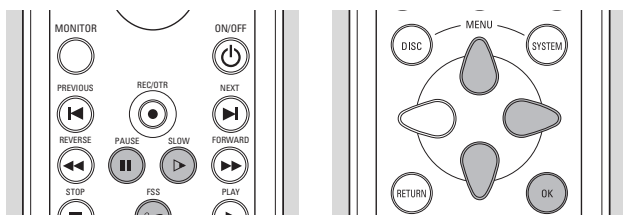

- Reproduzca el título que desea editar.
- Pulse el botón **FFS** del mando a distancia.
 - Superpuesto en la imagen del televisor aparece un menú transparente de edición. Un recuadro de la parte superior de la pantalla ofrece información sobre títulos y capítulos.

Observación :

El menú FSS (selección de escenas favoritas) puede desaparecer al cabo de unos cinco minutos si no se cambia ningún dato.

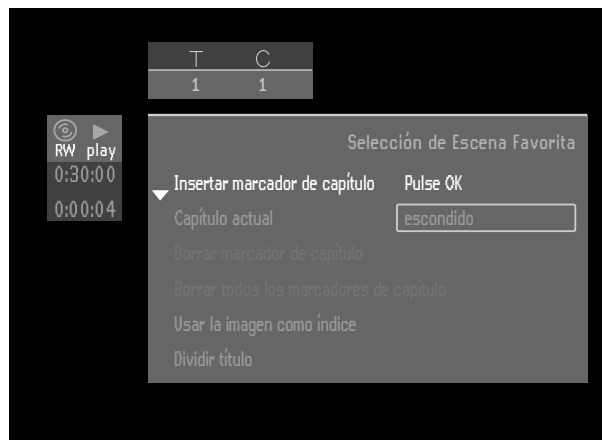

- Utilice los botones ∇ o \triangle (cursor abajo/arriba) para recorrer las funciones del menú:

Inserción de marcas de capítulos

- Desde el modo de reproducción, pulse **FFS** en el mando a distancia para activar el menú FSS.
- Seleccione 'Insertar marcador de capítulo'.
- Pulse **OK** en el mando a distancia para insertar una marca.

El número máximo de marcas de capítulo es de 99. Si se alcanza este límite, aparecerá el mensaje 'Demasiados capítulos'. Tendrá que borrar alguna para poder insertar nuevas marcas.

Durante la grabación, puede añadir marcas de capítulo pulsando **FFS** en el mando a distancia. En la pantalla aparecerá el mensaje 'Insertada marca de capítulo'.

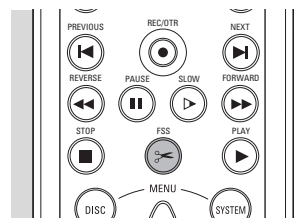

Ocultación de capítulos

En principio todos los capítulos están visibles, pero puede ocultarlos y volver a hacerlos visibles en la reproducción. En el modo de edición, los capítulos ocultos se visualizan en modo atenuado.

- Desde el modo de reproducción, pulse **FFS** en el mando a distancia para activar el menú FSS.

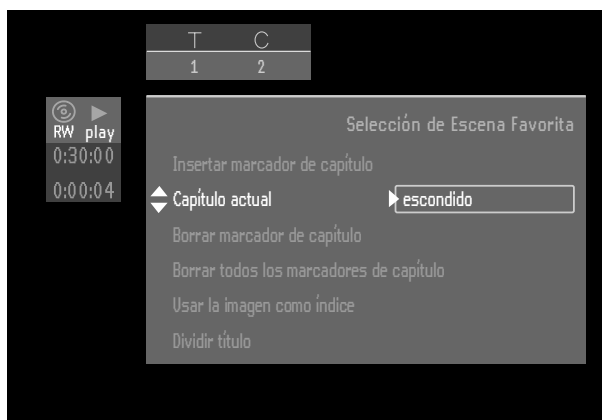

- Seleccione 'Capítulo actual' con ▾ o △ (cursor abajo/arriba).
- Seleccione 'Visible' o 'Escondido' con la tecla ▷ (cursor derecha).
- Puede alternar entre los modos 'Visible' y 'Escondido' directamente desde cualquier línea del menú FSS, utilizando la tecla de **SELECT** del mando a distancia.

Supresión de marcas de capítulos

Si desea combinar el capítulo actual con el anterior dentro del mismo título, borre la marca existente al principio del capítulo en curso.

- Desde el modo de reproducción, pulse **FSS** en el mando a distancia para activar el menú FSS.
- Seleccione 'Borrar marcador de capítulo'.
- Pulse **OK** en el mando a distancia para confirmar.
 - ▶ Aparecerá la indicación 'Borrando marcador'.

Puede borrar todas las marcas de capítulo (generadas tanto manual como automáticamente) del título actual.

- Desde el modo de reproducción, pulse **FSS** en el mando a distancia para activar el menú FSS.
- Seleccione 'Borrar marcadores de capítulo'.
- Pulse **OK** en el mando a distancia para confirmar.
 - ▶ Aparecerá la indicación 'Borrando marcadores'.

Cambio de imagen del índice

Puede seleccionar la imagen actual de la pantalla como viñeta o miniatura de este título en la pantalla de imágenes del índice.

- Desde el modo de reproducción, pulse **FSS** en el mando a distancia para activar el menú FSS.
- Seleccione 'Nueva imagen de índice'.
- Puede usar **II PAUSE** o ▷ **SLOW** para elegir con total precisión la imagen deseada.
- Pulse **OK** en el mando a distancia para confirmar.
 - ▶ Aparecerá la indicación 'Actualizando menú'.

División de un título

En los discos DVD+RW, si lo desea puede dividir un título en dos independientes (no aplicable a los discos DVD+R).

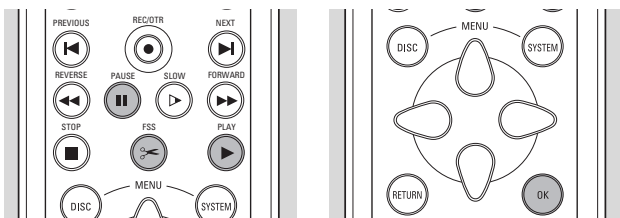

- En la pantalla de imágenes de índices, seleccione el título que desea dividir.
- Pulse **▶ PLAY**.
- Vaya hasta el punto en el que desea dividir el título y pulse **II PAUSE**.

- Pulse **FSS**.
 - ▶ Aparecerá el menú de selección de escenas favoritas.
- Seleccione 'Dividir título'.

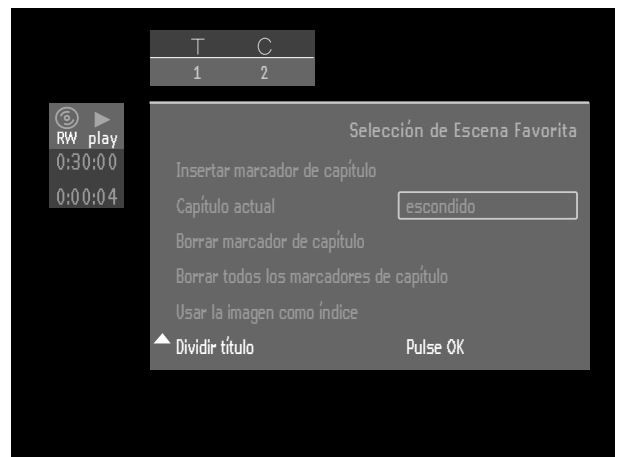

- Pulse **OK** en el mando a distancia para confirmar.
 - ▶ Aparecerá el mensaje 'Dividiendo título...' mientras se completa la operación. Esta operación de división es irreversible.

La pantalla de imágenes de índices mostrará dos títulos en lugar de uno, ambos con el mismo nombre. Si quiere cambiar el nombre, puede hacerlo desde el menú de ajustes de título. Para uno de los dos títulos resultantes se creará una nueva imagen de índice.

Si desea dividir un título en más de dos, repita el procedimiento varias veces.

Anexión de grabación

Esta función sólo es aplicable a los discos DVD+RW.

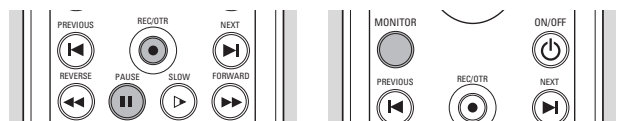

Si desea anexar una grabación de vídeo a un título grabado con anterioridad, proceda de la siguiente manera:

- En la pantalla de imágenes de índices, seleccione el título al que desea agregar una grabación de vídeo.
- Pulse **▶ PLAY**.
- En el punto en que desee anexar el título, pulse **II PAUSE**.
- Para monitorizar la entrada de vídeo, pulse **MONITOR**.
- Pulse **RECORD** (en la grabadora) o **REC/OTR** (en el mando a distancia).

La grabación de vídeo quedará anexada, y borrará el material visual existente de ese punto en adelante, incluidos los títulos siguientes al actual.

El material visual restante que no se haya borrado, posiblemente la última parte del título original, se conservará. A estos títulos se podrá acceder desde la pantalla de imágenes de índices.

Solución de problemas

Si la grabadora de DVD presenta alguna anomalía operativa, antes de nada revise los puntos de la siguiente lista. Quizás haya pasado por alto alguna cuestión básica. Bajo ninguna circunstancia intente reparar el equipo por su cuenta. De lo contrario, la garantía quedaría invalidada. Observe los síntomas específicos y adopte únicamente las medidas que se proponen para solucionar el problema.

Síntoma

Remedio

La grabadora no responde al mando a distancia	<ul style="list-style-type: none">• El mando puede estar configurado para una segunda grabadora DVD.• Mantenga pulsados SELECT+1 simultáneamente para restablecer el control de la primera grabadora DVD. Apunte con el mando a distancia directamente al sensor del panel frontal de la grabadora.• Evite todos los obstáculos que puedan interferir en el recorrido de la señal.• Revise o sustituya las pilas.
No funcionan los botones de la grabadora DVD	<ul style="list-style-type: none">• Es posible que la grabadora DVD se encuentre todavía en el modo Virgin. Véase Primera configuración: modo Virgin.• Si no es así, desconecte y vuelva a conectar la grabadora de la toma de alimentación.• Si el problema persiste, revise el funcionamiento del mando a distancia. Si funciona bien, es probable que la grabadora se encuentre en el modo comercial. <p>Desconecte la grabadora de la toma de alimentación y vuelva a conectarla mientras mantiene pulsados los botones ▲ OPEN/CLOSE y ■ STOP</p>
No hay imagen	<ul style="list-style-type: none">• Compruebe que el televisor está encendido.• Revise la conexión de vídeo.• Si el grabador DVD está conectado al TV a través de SCART, es posible que no vea la imagen del grabador, aunque haya seleccionado el número de programa correcto en el televisor, durante una grabación programada. Así podrá seguir viendo las imágenes de otro equipo (por ejemplo, un receptor de satélite). Si quiere ver las imágenes del grabador DVD, pulse TV/DVD en el mando a distancia.
Imagen distorsionada, sonido distorsionado	<ul style="list-style-type: none">• Observe si el disco presenta huellas y límpielo con un paño suave en sentido radial, del centro hacia afuera.• En ocasiones, la imagen puede aparecer algo distorsionada, y no se trata de ninguna anomalía.
La grabadora no reproduce el disco	<ul style="list-style-type: none">• Compruebe que la etiqueta del disco está hacia arriba y que el tipo de disco es el correcto.• Limpie el disco.• Compruebe si el defecto está en el disco probando con otro.• Asegúrese de que el código territorial del disco coincide con el de la grabadora (sólo discos DVD pregrabados).• Véase 'Reproducción de un disco DVD-Vídeo pregrabado'.• Compruebe si está activado el bloqueo infantil.
Sonido distorsionado en el amplificador Hi-Fi	<ul style="list-style-type: none">• Asegúrese de no haber realizado ninguna conexión de audio a la entrada 'phono' del amplificador.• Compruebe que la entrada analógica del amplificador no está conectada a la salida digital de la grabadora DVD.
Imagen distorsionada o en blanco y negro con los discos DVD o VCD	<ul style="list-style-type: none">• El formato del disco no es compatible con el televisor (PAL/NTSC).
No hay sonido en la salida digital	<ul style="list-style-type: none">• Revise las conexiones digitales.• Compruebe en los menús que está activada la salida digital.• Observe si el formato de audio del idioma seleccionado es compatible con las prestaciones del receptor.
La grabadora no responde a todas las órdenes transmitidas durante la reproducción de un disco DVD-Vídeo.	<ul style="list-style-type: none">• El disco en cuestión no permite algunas operaciones.• Consulte las instrucciones del disco.

La unidad no graba un programa del temporizador	<ul style="list-style-type: none"> • Asegúrese de apagar la grabadora (modo de espera) cuando deje programado el temporizador.
No se puede grabar ningún título nuevo	<ul style="list-style-type: none"> • Compruebe si se ha alcanzado el límite de títulos grabados (mensaje: 'Demasiados títulos' en la pantalla). Si es así, elimine un título contiguo a un espacio libre. • Compruebe si el disco está protegido contra escritura. Si es así, desbloquéelo en el menú de ajustes de disco (mensaje: 'Disco bloqueado' en la pantalla). • Compruebe si el disco (DVD+R) tiene la sesión cerrada. Si es así, ya no se podrán grabar nuevos títulos.
Códigos de servicio en la pantalla de la unidad	<ul style="list-style-type: none"> • Limpie el disco. Es muy probable que la grabación se haya realizado correctamente.
Mensaje 'Disc warning' en la pantalla	<ul style="list-style-type: none"> • Se ha producido un error de escritura, pero ha podido corregirse. No se requiere ninguna medida por parte del usuario.
Mensaje 'Disc error' en la pantalla	<ul style="list-style-type: none"> • Se ha producido un error de escritura imposible de solucionar por la grabadora. Revise el disco y límpielo si es necesario (véase 'Introducción, limpieza de discos'). Grabe de nuevo sobre la misma parte del disco para ver si se soluciona el problema.
Otros errores de disco	<ul style="list-style-type: none"> • Un disco podría corromperse por acumulación de polvo, rayados o marcas de suciedad. Si el disco ya no permite el acceso, siga el procedimiento de borrado de seguridad para repararlo: <ol style="list-style-type: none"> 1. Limpie el disco. 2. Deposite el disco en la bandeja (sin cerrarla). 3. Mantenga pulsado el botón CLEAR unos segundos hasta que se cierre la bandeja.
Aparecen 'mezclados' dos idiomas cuando se graba de un VCR estéreo	<ul style="list-style-type: none"> • Si el televisor no detecta automáticamente la señal de idioma dual, utilice el balance de audio derecha/izquierda del TV para amplificar uno u otro idioma.
El disco no se puede borrar porque no aparece la pantalla de imágenes del índice	<ol style="list-style-type: none"> 1. Abra la bandeja y deje el disco cargado. 2. Mantenga pulsado el botón CLEAR unos 5 segundos, hasta que se cierre la bandeja. El disco no quedará técnicamente borrado, pero podrá grabar en él como si estuviera vacío.
No aparece la pantalla de imágenes del índice, pero se pueden seguir reproduciendo los títulos del disco	<ul style="list-style-type: none"> • Extraiga el disco, límpielo y vuélvalo a insertar. Seleccione 'Adaptar al formato de disco propio' (véase 'Preferencias del usuario - Funciones').
En un lector de DVD se visualiza la pantalla de imágenes del índice, pero la unidad no responde al botón ► PLAY	<ul style="list-style-type: none"> • Pulse ■ STOP para ocultar la pantalla de imágenes de índices y pulse de nuevo ► PLAY
Un disco DVD+RW no se reproduce en un determinado lector de DVD	<ul style="list-style-type: none"> • Algunos lectores de DVD no reproducen material procedente de una grabadora de DVD. Siguiendo un procedimiento especial, la grabadora resolverá este problema para algunos reproductores de DVD: <ol style="list-style-type: none"> 1. Deposite el disco en la bandeja (sin cerrarla). 2. Mantenga pulsado el botón 2 del mando a distancia durante unos segundos hasta que se cierre la bandeja. El disco habrá quedado modificado. 3. Si el cambio no surte efecto, puede probar el mismo método con el botón 3 del mando a distancia. <p><i>Observación:</i> La modificación del disco puede resolver el problema para un modelo de reproductor específico, aunque es posible que el disco ya no se pueda reproducir en otros lectores de DVD. 'Por tanto, se recomienda usar este procedimiento con las máximas precauciones y sólo si es estrictamente necesario.</p> <ul style="list-style-type: none"> • Para restablecer el estado original del disco, siga el mismo procedimiento con el botón 1 del mando a distancia.

Programa de diagnóstico

Si no resuelve el problema, active el programa de diagnóstico de la grabadora.

Para activar el programa de diagnóstico, siga paso a paso estas instrucciones:

Instrucciones

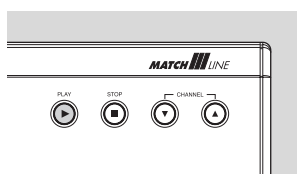

- Desconecte el cable de alimentación de la grabadora.
- Pulse al mismo tiempo los botones ► **PLAY** y manténgalos pulsados mientras enciende la unidad.
 - En la pantalla aparecerán la indicación 'BUSY' y el contador, que señalará la conclusión de la prueba cuando alcance el cero.
 - Después de unos minutos, el mensaje de la pantalla cambiará de 'BUSY' a 'FAIL' o 'PASS'.
 - Si en la pantalla aparece 'FAIL', significa que la unidad presenta alguna anomalía y debe ser reparada.
- Pregunte a su distribuidor o en el Servicio de Atención al Cliente de Philips por el Centro de Servicio más cercano de su país. El número de teléfono figura en la garantía.
- Si en la pantalla aparece el mensaje 'PASS', aparentemente no existe ninguna anomalía en la grabadora. El fallo puede haberse debido a una interpretación incorrecta de las instrucciones de uso, a la inserción de un disco defectuoso o a una conexión indebida de la unidad. En tal caso, póngase en contacto con su distribuidor o con el Servicio de Atención al Cliente para que le ayuden a resolver el problema.
- Si el problema persiste, consulte al Centro de Atención al Cliente.

Limitaciones del sistema

Los discos DVD+RW y DVD+R pueden ser incompatibles con determinados reproductores de DVD-Vídeo.

Los discos DVD+RW es posible que no funcionen en algunos reproductores de DVD-Vídeo.

Un videodisco DVD+RW grabado en una unidad de tipo o marca diferente podrá reproducirse, aunque quizá no ofrezca todas las funciones habituales de los discos DVD+RW, tales como la barra de disco en pantalla, los menús de ajuste de disco y título, o la edición. Consulte la sección 'Adaptación del formato de disco'. Si el disco está protegido contra escritura, su estado no podrá modificarse.

Cuando se utiliza la grabación manual, la unidad avisará antes de adaptar el formato del disco o suprimir datos que no sean de vídeo. Pero si usa la grabación por temporizador, la unidad comenzará a grabar en todos los casos excepto que el disco esté protegido contra escritura. Los menús, ediciones y datos grabados en otro dispositivo (por ejemplo, un ordenador) podrían perderse.

Debido a la velocidad de transferencia variable, el mapa de un título puede ocupar más o menos espacio que el título sobrescrito, aunque la duración sea la misma. En consecuencia, es posible que permanezca una parte del título original o que se pierda una parte del siguiente título. La máxima diferencia es de cinco minutos.

Tras un corte de suministro eléctrico durante la grabación, la pantalla de imágenes de índices puede que no coincida con el contenido real de vídeo del disco. El último título grabado podría haberse perdido.

Glosario

En esta sección se explican los términos, abreviaciones y siglas más importantes que aparecen en el manual.

Término	Explicación
AC-3	Audio Coding 3, también conocido como Dolby Digital. Sistema de compresión de audio digital multicanal de Dolby Labs.
A/V	Audio/Vídeo, audiovisual
Barra de disco	Representación gráfica del contenido de un disco (DVD+RW).
Cable SCART	También conocido como Euro-AV o Euroconector. Este cable estándar es una sencilla manera de conectar varios equipos audiovisuales y televisores. Además de audio y vídeo, puede transportar señales de control.
Capítulo	Una parte de un título.
DTS	Digital Theater System. Avanzado formato de compresión de audio multicanal.
DV	Digital Video. Formato de videocámara con imágenes de alta calidad, diferente de MPEG. Se convierte en vídeo MPEG 2 cuando se graba en DVD+RW.
DVD	Digital Versatile Disc, disco versátil digital.
DVD+R	DVD grabable: es el estándar de disco de una sola grabación utilizado por la unidad.
DVD+RW	DVD regrabable: es uno de los estándares de disco utilizados por la grabadora de DVD.
EasyLink	Si el televisor y la grabadora de vídeo disponen de esta característica, podrán intercambiar información para coordinar determinados ajustes, tales como el orden de los canales de TV y otras preferencias del usuario.
FSS	Selección de escenas favoritas. Véase 'Gestión del contenido de los discos'.
i.LINK	También conocido como 'FireWire' o 'IEEE 1394'. Se trata de un cable para transferir señales digitales de gran ancho de banda, como las utilizadas por las videocámaras digitales.
MPEG	Motion Picture Experts Group. Conjunto de sistemas de compresión para audio y vídeo digital.
NEXTVIEW Link	Sistema que simplifica la programación de una grabadora de vídeo a través del televisor. Véase también EasyLink.
Nicam	Sistema para la recepción de sonido de los televisores estéreo digitales.
NTSC	Véase 'Sistema de TV'.
OSD	On-screen Display, menús de pantalla o menús interactivos. Es la interfaz de usuario gracias a la cual se puede controlar la grabadora DVD desde la pantalla del televisor.
OTR	One-Touch Recording, grabación con un botón. Esta función le permite activar fácilmente una grabación (sólo con pulsar un botón) y seleccionar la hora de desconexión en intervalos de 30 minutos.

PAL	Véase 'Sistema de TV'.
Pantalla de imágenes de índices	Pantalla que ofrece una visión general del disco DVD+RW, con 'imágenes de índices' que representan una grabación cada una.
PBC	Control de reproducción. Función especial de un disco VCD 2.0 o Super VCD que facilita el uso interactivo.
PCM	Pulse Code Modulation, modulación por codificación de pulsos. Sistema de codificación de audio digital.
PDC	Program Delivery Control, control de entrega de programas.
Puntero de disco	Flecha que indica la posición actual de reproducción/grabación en el disco DVD+RW; se visualiza en la 'barra de disco'.
RGB	Red-Green-Blue, rojo-verde-azul. Conexión de vídeo de máxima calidad en la que los componentes rojo, verde y azul de una señal de vídeo se transportan por conductores separados.
SECAM	Véase 'Sistema de TV'.
SHOWVIEW	Sistema que le permite programar fácilmente la grabación mediante la introducción de un código de nueve cifras. Este número se facilita junto a la reseña del programa en la mayoría de las guías de televisión.
Sistema de TV	Existen varios sistemas para la transmisión de señales de televisión, tales como PAL, PAL-I, PAL-BG, SECAM, SECAM-DK, NTSC, etc. El sistema de TV depende de cada país.
S-Vídeo	También denominado S-VHS o Super-VHS. Es un estándar de conexión de vídeo de alta calidad.
SVCD	CD-Super Vídeo.
Título	Es el nombre que recibe la unidad básica de grabación del disco. Un título suele representar una grabación.
TruSurround	Sistema que simula la reproducción de sonido multicanal a través de una configuración de dos canales, propiedad de SRS Labs, Inc.
VCD	CD-Vídeo, videodisco compacto
VCR	Video Cassette Recorder, equipo de vídeo, magnetoscopio
VPS	Sistema de programación de vídeo

Uso del mando a distancia de la grabadora DVD con el televisor

El mando a distancia de la grabadora DVD puede transmitir diversas órdenes a televisores de distintas marcas.

Los siguientes botones controlan siempre el televisor:

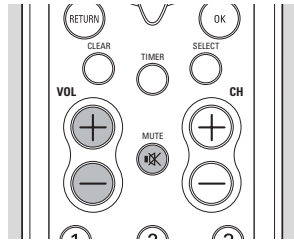

- **VOL +** aumento del volumen del TV
- **VOL -** reducción del volumen del TV
- **MUTE** silenciamiento del TV

Otros botones normalmente controlan la grabadora DVD, pero también el televisor si mantiene pulsado el botón situado en el lateral del mando:

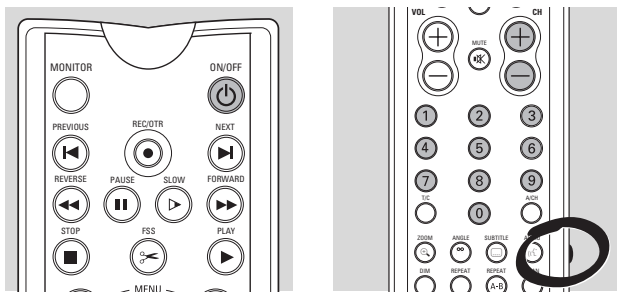

- **CH +** siguiente número de programa del TV
- **CH -** anterior número de programa del TV
- **0 - 9** selección del canal de TV
- **ON/OFF** apagado del TV (modo de espera)

Si el televisor no responde a las órdenes, puede reprogramar el mando a distancia. A continuación encontrará una lista de todos los códigos de control remoto existentes para las distintas marcas de televisor. El mando a distancia se reprograma por el siguiente procedimiento:

- Busque el código de configuración del televisor en la lista facilitada a continuación.
- Mantenga pulsados al mismo tiempo **RETURN** y **SELECT** al menos durante 3 segundos.
- Libere ambos botones.
- Antes de 30 segundos, introduzca con el teclado numérico el código de tres cifras correspondiente.
- Si el código seleccionado no funciona con el televisor, o si la marca no se encuentra en la lista, pruebe los códigos uno después de otro.

Procedimiento alternativo:

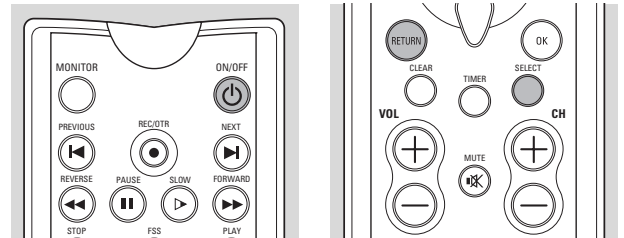

- Encienda el televisor.
- Mantenga pulsados al mismo tiempo **RETURN** y **SELECT** al menos durante 3 segundos.
- Libere ambos botones.
- Apunte con el mando a distancia hacia el televisor.
- Mantenga pulsado el botón **ON/OFF** **STANDBY**.
 - El televisor se apagará cuando localice el código correcto.
- Una vez apagado el televisor, libere inmediatamente el botón **ON/OFF** **STANDBY**.
 - El mando a distancia está reprogramado.
- El procedimiento completo puede ocupar como máximo dos minutos.

Códigos de configuración de control remoto para TV

AOC.....	046, 057	Autovox	233	Bush ..	064, 398, 245, 036, 063,	Crosley.....	081
Acura	036	BPL	309	309, 321, 401	Crown	397, 036, 064, 066,
Admiral	120, 490	BSR	321	CCE	064, 244	207, 445
Adyson	244	BTC	245	CS Electronics.....	243	Crystal	458
Aiko	119	Bang & Olufsen	592	CXC	207	Curtis Mathes... ..	087, 057, 066,
Akai	057	Basic Line	036, 245	Candle.....	057, 083	074, 078, 081, 083, 120,
Akura	245, 291	Baur.....	064, 037, 581	Carnivale.....	057	172, 181, 193, 478
Alaron.....	206, 243	Baysonic	207	Carrefour	063	Cybertron.....	245
Alba ...	064, 036, 245, 063, 398	Beaumark	205	Carver	081	Daewoo ...	119, 046, 401, 478,
Allorgan	321	Beko	397	Cascade	036	036, 064, 066
America Action.....	207	Belcor.....	046	Cathay	064	Dainichi.....	245
Amplivision	244	Bell & Howell	181	Celebrity.....	027	Dansai	064
Amstrad. ...	198, 398, 036, 064	Beon.....	064	Centurion.....	064	Dayton	036
Anam	207, 036	Binatone	244	Cimline.....	036	Daytron	046
Anitech	036	Blaupunkt	581	Cineral	478, 119	Decca	064, 099
Arcam.....	243, 244	Blue Sky	245	Citizen ...	083, 057, 066, 087,	Denon.....	172
Asuka	245	Blue Star	309	119	Dixi.....	036, 064
Atlantic	233	Boots	244	Clarivox	064	Dual Tec.....	244
Audiosonic	064, 136	Bradford	207	Clatronic.....	397	Dumont.....	044, 046, 097
Audiovox.....	119, 207, 478	Brandt.....	136	Concerto	083	Electroband.....	027
		Britannia	243	Condor	347, 397	Elin	064
		Brockwood.....	046	Contec.	036, 063, 207, 243	Elite.....	245, 347
		Broksonic	263, 490	Craig	207	Elta	036

- Emerson 263, 207, 205, 206,
490, 309, 066, 046, 181
Envision 057
Erres 039, 064
Expert 233
Ferguson 136, 064
Fidelity 243
Finlux 064, 132, 097, 099, 206
Firstline 348, 036, 243, 244,
. 321
Fisher 244, 181, 397
Flint 482
Formenti 347, 064
Frontech 458, 291
Fujitsu 206, 099, 233
Funai 321, 198, 206, 207, 291
Futuretech 207
GE 048, 074, 078, 205, 478,
. 120, 309
GEC 099, 064, 244
GPM 245
Geloso 036
Genexxa 245
Gibraltar 044, 046, 057
GoldStar 064, 046, 057, 205,
244, 083, 136
Goodmans 064, 099, 206,
398, 063, 244, 401
Gorenje 397
Gradiente 083, 080
Granada 064, 099, 244
Grandin 309
Grundig 097, 581, 064
Grunpy 206, 207
HCM 036, 309
Hallmark 205
Hanseatic 064, 347
Harley Davidson 206
Harman/Kardon 081
Harvard 207
Hinari 036, 063, 064, 245,
. 206
Hisawa 309, 482
Hitachi 136, 071, 172, 244,
. 063, 083, 132
Huanyu 243, 401
Hypson 291, 064, 309
ICE 244, 291, 398
ICeS 245
ITS 398
Imperial 445, 397
Indiana 064
Infinity 081
Inno Hit 099
Innova 064
Inteq 044
Interfunk 064
Intervision 064, 129, 244, 291
Isukai 245
JBL 081
JCB 027
JVC 080, 063, 398, 680
KEC 207
KTV 207, 244, 057, 066
Kaisui 245, 244, 036, 243, 309
Kamp 243
Kapsch 233
Kawasho 243
Kendo 064
Kenwood 057, 046
Kingsley 243
Korpel 064
Koyoda 036
LG 083
LXI 181, 074, 081, 183, 205
Leyco 099, 064, 291, 321
Liesenk & Tter 064
Luma 233
Luxman 083
M Electronic 132, 244, 036,
. 064, 136, 401
MGA 177, 046, 057, 205
MTC 087, 057, 046, 083, 243
Magnadyne 129
Magnafon 129
Magnavox 081, 057, 063, 206
Manesth 347, 244, 291
Marantz 064, 081, 057
Mark 064
Matsui 036, 064, 244, 398, 062,
063, 099, 321
Matsushita 277, 677
Mediator 039, 064
Megatron 172, 205
Memorex 205, 036, 083, 177,
181, 277, 490
Midland 044, 066, 074, 078
Minerva 097, 581
Minutz 048
Mitsubishi 063, 135, 177, 205,
046, 120
Mivar 243
Motorola 120
Multitech 036, 129, 207, 243,
244
NAD 183, 193, 205
NEC 057, 063, 046, 083, 482
NEI 064, 458
NTC 119
Neckermann 064, 581
Nesco 206
Netsat 064
Nikkai 064, 062, 245, 099, 243,
291
Nikko 205, 057, 119
Nobliko 129
Nordmende 136
Onwa 207
Optimus 277, 193, 181, 677
Optonica 120, 192
Orion 321, 490, 064, 206, 263,
347, 348
Osaki 099, 244, 245, 291
Oso 245
Osume 099
Otto Versand 064, 037, 063,
244, 347, 581
Palladium 397, 445
Panama 244, 291
Panasonic 078, 277, 677
Pathe Cinema 347, 243
Pausa 036
Penney 074, 087, 057, 048,
205, 078, 066, 046,
. 083, 183
Perdio 347
Philco 172, 046, 057, 081, 490
Philips 064, 039, 081, 401, 581
Phonola 064, 039
Pilot 046, 057, 066
Pioneer 136, 193
Portland 046, 066, 119
Prism 078
Profex 036
Proline 348
Proscan 074
Protech 064, 129, 036, 458,
244, 291, 445
Proton 205
Pulsar 044, 046
Pye 039
Quasar 078, 277, 192, 677
Quelle 064, 097, 037, 581
Questa 063
R-Line 064
RBM 097
RCA 074, 046, 078, 117, 120
Radio Shack 192, 207, 057,
. 205, 066, 181, 046,
. 074, 083
Radiola 064, 039
Rank Arena 063
Realistic 192, 207, 181, 057,
066, 205, 046, 083
Revox 064
Rex 233, 291
Rhapsody 243
Roadstar 036, 291, 245, 445
Runco 044, 057
SBR 039, 064
SEG 244, 063, 291
SEI 129, 037, 321
SKY 064
SSS 046, 207
Saba 136
Saisho 036, 291, 458
Sambers 129
Sampo 057, 066
Samsung 064, 046, 205, 244,
291, 397, 036, 057,
. 066, 083, 087, 117
Samsux 066
Sandra 243
Sansei 478
Sansui 490
Sanyo 181, 063, 099
Schneider 064, 245, 398
Scimitsu 046
Scotch 205
Scott 263, 046, 205, 206, 207
Sears 181, 083, 183, 074, 081,
198, 205, 206
Seleco 233
Semivox 207
Semp 183
Sentra 062
Sharp 120, 192, 063, 066
Shogun 046
Shorai 321
Siarem 129
Siemens 581, 064
Silver 063
Sinudyne 129, 037, 321
Sonoko 036, 064
Sontec 064
Sony 037, 063, 027
Soundesign 205, 206, 207
Soundwave 064, 445
Squareview 198
Standard 244, 245, 036
Starlite 207
Stern 233
Sunkai 321, 348
Supra 083
Supreme 027
Susumu 245
Sylvania 081, 057
Symphonic 198
Sysline 064
TMK 083, 205
Tandy 245, 099, 244, 120
Tashiko 063, 244
Tatung 099, 244, 064
Tec 244
Technema 347
Technics 078, 277, 677
Technol Ace 206
Techwood 078, 083
Teknika 081, 206, 207, 046,
. 066, 119, 083, 087, 177
Telefunken 136, 083
Telemeister 347
Teletech 036
Teleton 233, 063, 244
Tensai 245, 321, 347
Texet 243, 245
Thomson 136
Thorn 064, 062, 099
Tomashi 309
Toshiba 062, 183, 063, 097,
. 087, 181
Totevision 066
Uher 233, 347
Ultravox 129
Universum 132, 064, 291, 397
Vector Research 057
Vestel 064
Victor 080
Videotechnic 244
Vidikron 081
Vidtech 046, 063, 205
Vision 347
Waltham 244
Wards 081, 192, 205, 046,
. 048, 057, 083, 206
Watson 347, 064
Watt Radio 129
Wega 063
White Westinghouse 347,
. 064, 243, 490
Yamaha 046, 057
Yoko 244, 064, 291, 458
Zanussi 233
Zenith 044, 119, 490

