

## Precauzioni di sicurezza



### AVVERTENZA

**RISCHIO DI SHOCK  
ELETTRICO NON APRIRE**



**AVVERTENZA:** PER RIDURRE IL RISCHIO DI SCOSSA ELETTRICA, NON RIMUOVE IL COPERCHIO (O IL RETRO). NESSUNA PARTE DI QUESTO PRODOTTO È RIPARABILE O MANUTENZIONABILE DIRETTAMENTE DALL'UTENTE. PER OGNI INTERVENTO FARE SEMPRE RIFERIMENTO AD UN CENTRO DI ASSISTENZA QUALIFICATO E LEGALMENTE RICINOSCIUTO.



Il simbolo di fulmine racchiuso all'interno del triangolo equilatero indica l'esistenza all'interno dell'involucro del prodotto di punti non isolati a tensione pericolosa, con valori sufficientemente alti da costituire un rischio di shock elettrico per le persone.



Il punto esclamativo racchiuso all'interno di un triangolo equilatero ha lo scopo di avvisare gli utenti della presenza nei documenti di annessi al prodotto di importanti istruzioni relative al funzionamento e alla manutenzione (revisione).

**ATTENZIONE:** PER RIDURRE IL RISCHIO DI INCENDIO O SCOSSA ELETTRICA, NON ESPORRE IL PRODOTTO ALLA PIOGGIA O ALL'UMIDITÀ.

**ATTENZIONE:** non installare questo apparecchio in spazi ristretti quali scaffali o unità simili.

CLASS 1 LASER PRODUCT  
KLASSE 1 LASER PRODUKT  
LUOKAN 1 LASER LAITE  
KLASS 1 LASER APPARAT  
CLASSE 1 PRODUIT LASER

### AVVERTENZA:

Questo registratore DVD impiega un sistema a Laser.

Per essere sicuri di usare il prodotto in modo appropriato, leggere con particolare attenzione il manuale d'uso, il quale va conservato come riferimento per ogni eventuale futuro intervento di manutenzione; per questi interventi, rivolgersi a centri di assistenza autorizzati (vedere le procedure di assistenza).

L'esecuzione di controlli, regolazioni o procedure operative diverse da quelle qui specificate può comportare l'esposizione a radiazioni pericolose.

Per evitare l'esposizione diretta al fascio laser, non aprire il contenitore. Quando il contenitore è aperto la radiazione laser è accessibile alla vista. **NON FISSARE CON LO SGUARDO IL FASCIO LASER.**

**AVVERTENZA:** non esporre 'apparecchio all'acqua (sgocciolamento o spruzzamento) e non collocare su di esso oggetti riempiti di liquidi, quali ad esempio i vasi.



Questo prodotto è stato costruito per soddisfare ai requisiti di interferenza radio stabiliti nelle direttive europee 89/336/CEE, 93/68/CEE e 73/23/CEE.



### NOTAS SUL COPYRIGHT:

È per legge proibito copiare, diffondere, visualizzare, trasmettere via cavo, riprodurre in pubblico, o prestare in affitto materiale soggetto a diritti d'autore senza la necessaria autorizzazione.

Questo prodotto include una funzionalità di protezione contro la copiatura sviluppata da Macrovision. In alcuni casi, i segnali di protezione anticopia vengono registrati sul disco. Se si prova a registrare o riprodurre le immagini di questi dischi con un VCR, le immagini stesse appariranno disturbate.

Questo prodotto include una tecnologia per la protezione dei diritti d'autore coperta da brevetti USA e da altri diritti di proprietà intellettuale detenuti da Macrovision Corporation e altri proprietari. L'uso di questa tecnologia di protezione del copyright deve essere autorizzato da Macrovision Corporation e riguarda solo la visione domestica o altri limitati casi di visualizzazione, salvo specifica autorizzazione di Macrovision Corporation. Alterazioni tecniche o disassemblamenti sono proibiti.

**NUMERO DI SERIE:** il numero di serie si trova sul retro dell'apparecchio. Questo numero è unico per questo prodotto e non è applicabile ad altre unità. Registrare qui sotto negli appositi spazi le informazioni richieste e conservare questa guida come un riferimento permanente per caratterizzare il prodotto che vi è stato fornito.

N. Modello \_\_\_\_\_

N. Seriale \_\_\_\_\_

## SHOWVIEW®

SHOWVIEW è un marchio registrato di Gemstar Development Corporation.  
Il sistema SHOWVIEW è prodotto su licenza di Gemstar Development Corporation.

# Indice

## INTRODUZIONE

Precauzioni di sicurezza	239
Indice	240-241
Informazioni generali	242-247
Dischi registrabili	242
Dischi riproducibili	242
Termini relativi ai dischi	243
• Tipi di CD Video	243
Circa i simboli	243
• Significato del simbolo $\odot$	243
• Significato dei simboli dei dischi usati nelle istruzioni	243
Informazioni sui dischi DVD+R e DVD+RW	244
Circa la registrazione dei DVD	245
• Tipi di dischi e relativi formati, modi, e impostazioni	245
• Note sulla registrazione	245
• Registrazione di canali audio TV	246
• Restrizioni sulla registrazione video	246
• Diritti d'autore	246
Portata operativa del telecomando	246
Installazione delle batterie del telecomando	246
Reset del registratore	246
Precauzioni	247
• Manipolazione dell'unità	247
• Pulizia dell'unità	247
Note sui Dischi	247
• Manipolazione dei dischi	247
• Tenuta dei dischi	247
• Pulizia dei dischi	247
Pannello frontale	248
Funzioni della finestra del Display	249
Descrizione del telecomando	250
Pannello posteriore	251

## COLLEGAMENTI

Collegamenti	252-255
Collegamento all'antenna	252
Collegamento del TV	252
Collegamento a una Cable Box o a un ricevitore satellitare	253
Collegamento a un decoder esterno	253
Collegamento a un amplificatore	254
Accessori Audio/Video (A/V) Connessione al registratore	255
Collegamento di una videocamera digitale	255
Prima di usare il prodotto	256-269
Impostazioni iniziali	256
Operazioni generali	256
GENERALE	256-260
• Autoprogrammazione	256
• Modifica program.	257-258
• Impostazione automatica dell'orologio	259
• Impostazione manuale dell'orologio	259
• Forma. schermo	259
• Rapporto aspetto VCR	259
• VCR Play System	260
• Collegamento AV2	260
• Scan progressivo	260
• Reset fabbrica	260
LINGUA	260
• Lingua di visualizzazione	260
• Lingua dei dischi	260
AUDIO	261
• Dolby Digital	261
• MPEG	261
• Freq. campionam.	261
• Funzione DRC (Dynamic Range Control) di controllo della dinamica	261
• Vocal	261
BLOCCO BAMBINI (CONTROLLO MINORI)	262-263
• Imposta Password	262
• Restrizione	262
• Codice di regione	263
REGISTRAZIONE	263-264
• Modo registrare Disco	263
• Modo registrare VCR	263
• Sistema registrare VCR	264
• Audio registrazione DV	264
• Capitolo Automatico	264
DISC	264-266
• Inizializzazione disco	264
• Finalizzazione disco	265
• Etichetta Disco	265
• Protezione del Disco	266
• Funzionalità PBC	266
• Auto Play (riproduzione automatica)	266
• Riguardo al DivX(R)	266
Descrizione generale del riquadro video a schermo	267-269
• Visualizzazione delle informazioni su schermo	267-269
• Visualizzazione di informazioni mentre si guarda la TV	267
• Cambiamento dei canali TV	267
• Cambiamento del canale audio TV	267

**RIPRODUZIONE**

**Operazioni con DVD e CD Video. . . . . 270-273**

- Riproduzione di un DVD o CD Video. . . . . 270
- Caratteristiche generali . . . . . 270
  - Spostarsi su un altro TITOLO . . . . . 270
  - Spostarsi su un altro CAPITOLO/PISTA . . . . . 270
  - Ricerca . . . . . 270
  - Fermo immagine e riproduzione fotogramma per fotogramma . . . . . 270
  - Movimento a rallentatore . . . . . 271
  - Ripetizione . . . . . 271
  - Ripetizione A-B. . . . . 271
  - Ricerca tempo . . . . . 271
  - Zoom . . . . . 272
  - Ricerca marcatori . . . . . 272
  - Esame del contenuto dei DVD Video Dischi:
    - Menù . . . . . 272
    - Menù titolo . . . . . 272
    - Menù disco . . . . . 272
  - Cambio della colonna sonora . . . . . 272
  - Cambio del canale audio . . . . . 273
  - 3D Surround. . . . . 273
  - Accesso a punti del Disco . . . . . 273
  - Memoria delle ultime condizioni . . . . . 273

**Riproduzione di un filmato DivX . . . . . 274**

**Operazioni con CD Audio e dischi MP3/Windows Media™ Audio . . . . . 275-276**

- Riproduzione di un CD Audio o di un disco di MP3/Windows Media™ Audio . . . . . 275
- Opzioni del menu Musica . . . . . 275
  - Pausa . . . . . 276
  - Muoversi su un'altra pista . . . . . 276
  - Ripeti traccia/Tutto (cartella)/disattivato . . . . . 276
  - Cambiamento del canale audio. . . . . 276
  - Ricerca . . . . . 276
  - Ripetizione A-B. . . . . 276
- Note sulla Registrazione di file MP3/Windows Media™ Audio . . . . . 276

**Riproduzione programmata con CD Audio e dischi MP3/Windows Media™ Audio . . . . . 277**

**Funzionamento dei dischi JPEG . . . . . 278**

- Visione di un disco JPEG . . . . . 278
  - Saltare le immagini. . . . . 278
  - Ruotare le immagini . . . . . 278
  - Visione in Presentazione . . . . . 278
  - Notas sulle registrazioni JPEG . . . . . 278

**Riproduzione della videocassetta in modalità VCR . . . . . 279**

- Preparazione . . . . . 279
- Riproduzione normale . . . . . 279
  - Controllo dell'allineamento . . . . . 279
- Riproduzione con effetti speciali . . . . . 279
  - Ricerca . . . . . 279
  - Fotogramma e riproduzione di un'im- magine alla volta . . . . . 279
  - Riproduzione al rallentatore . . . . . 279
  - Funzione contatore memoria . . . . . 279

**REGISTRAZIONE**

**Registrazione di base . . . . . 280-281**

- Registrazione di base da un TV . . . . . 280
- Registrazione temporizzata istantanea . . . . . 280
- Copia da DVD a VCR . . . . . 281
- Copia da VCR a DVD . . . . . 281

**Registrazioni temporizzate . . . . . 282**

**Registrazione programmata con il sistema SHOWVIEW® . . . . . 283**

- Controllo dei parametri delle Registrazioni Temporizzate . . . . . 283
- Cancellazione delle registrazioni temporizzate . . . . . 283
- Arresto in corso di una registrazione temporizzata . . . . . 283
- Malfunzionamenti delle registrazioni temporizzate . . . . . 283

**Registrazione da sorgenti esterne . . . . . 284-285**

- Registrazioni da dispositivi esterni. . . . . 284
- Registrazione da videocamere digitali . . . . . 284
- Che cos'è l'interfaccia DV? . . . . . 285
  - Messaggi relativi alla connessione DV . . . . . 285
  - Analisi dei malfunzionamenti . . . . . 285

**EDITAZIONE**

**Menu Lista Titoli ed Lista Capitoli . . . . . 286-287**

- Utilizzo del menu Lista Titoli **+RW** . . . . . 286
- Utilizzo del menu Lista capitoli **+RW** . . . . . 286
- Utilizzo del menu Lista Titoli **+R** . . . . . 287
- Utilizzo del menu Lista capitoli **+R** . . . . . 287

**Modifica di titoli e capitoli. . . . . 288-291**

- Aggiunta di marcatori di capitolo . . . . . 288
- Modifica delle miniature dei titoli . . . . . 288
- Cancellazione di un titolo . . . . . 288
- Assegnare un nome ad un titolo . . . . . 289
- Unire due capitoli in uno solo . . . . . 289
- Protezione di un titolo . . . . . 290
- Nascondere un titolo/capitolo . . . . . 291
- Dividere un titolo in due . . . . . 291

**Informazioni aggiuntive . . . . . 292**

- Sovrascrivere la registrazione . . . . . 292
- Apertura del menu Lista Titoli visualizzato su altri lettori o registratori DVD . . . . . 292
- Riproduzione delle registrazioni su altri lettori DVD (finalizzazione di un disco) . . . . . 292

**RIFERIMENTI**



**Elenco dei codici linguistici. . . . . 293**

**Elenco dei codici di nazione . . . . . 294**

**Analisi dei malfunzionamenti . . . . . 295-296**

**Caratteristiche tecniche. . . . . 297**

**Significato dei simboli usati nelle istruzioni qui riportate**

-  Indica l'esistenza di una sorgente di pericolo che può verosimilmente causare danni al prodotto e ad altri entità materiali.
-  Indica caratteristiche operative specifiche per questa unità.
-  Indica suggerimenti e consigli per semplificare le procedure.

Italiano

## Informazioni generali

### Dischi registrabili



DVD+ReWritable

**DVD+RW (Digital Video Disc + ReWritable):** Questo tipo di dischi possono essere registrati più volte. Le registrazioni possono essere cancellate, quindi nuovamente registrate sullo stesso disco.



DVD+R

**DVD+R (Digital Video Disc + Recordable):** Questo tipo di dischi possono essere registrati una sola volta. Dopo aver finalizzato un DVD+R, non è più possibile registrarne altro o modificarne il contenuto.



DVD+R DL

**DVD+R DL (disco video digitale + registrabile; Double Layer):** Con i supporti DVD+R di tipo double layer, la capacità di registrazione risulta quasi raddoppiata consentendo all'utente di registrare fino a 8,5 GB di video su un solo disco DVD+R.



#### Notas

- Questo registratore non può registrare dischi CD-R o CD-RW.
- I dischi DVD-R/RW, DVD+R/RW e CD-R/RW registrati utilizzando un PC o un registratore di CD/DVD non possono essere riprodotti se il disco è danneggiato o sporco, oppure se la testina laser dell'apparecchio è sporca oppure umida.
- In alcuni casi, un disco registrato con un personal computer usando un formato compatibile potrebbe risultare non riproducibile a seguito delle particolari impostazioni del software applicativo usato per creare il disco. (Rivolgersi al fornitore del prodotto software per informazioni più dettagliate su questi aspetti.)
- L'azienda declina ogni responsabilità per la compensazione di contenuti da registrare, né per eventuali perdite o danni (ad esempio perdita di profitti commerciali o interruzioni commerciali) che possono derivare dal malfunzionamento di questo registratore (registrazione/modifica non effettuata come previsto). Sono inclusi eventuali problemi derivanti dalle seguenti situazioni.
  - Quando un disco DVD registrato su questo registratore viene utilizzato su un registratore DVD di altra marca o utilizzato (inserimento, riproduzione, registrazione, modifica) in un lettore DVD di un personal computer.
  - Quando un DVD utilizzato in uno dei modi suddetti viene utilizzato nuovamente con questo registratore.
  - Quando è utilizzato un disco DVD registrato con un registratore di altra marca o in un lettore DVD di un personal computer.

### Dischi riproducibili



DVD  
(dischi 8 cm/12 cm)



CD Video (VCD)  
(dischi 8 cm/12 cm)



CD Audio  
(dischi 8 cm/12 cm)

Inoltre questa unità è in grado di riprodurre dischi DVD-R/DVD+R/DVD-RW dischi DVD+R/DVD+RW; dischi CD-R/CD-RW che contengono tracce audio, file MP3/Windows Media™ Audio o file JPEG; e SVCD



#### Notas

- A seconda delle condizioni dell'apparecchiatura usata per la registrazione, o di quelle del disco CD-R/RW (o DVD±R/±RW) stesso, alcuni CD-R/RW (o DVD±R/±RW) potrebbero risultare non riproducibili nell'unità.
- Non attaccare nessuna etichetta o sigillo in nessuna delle due facce (il lato etichettato o quello di registrazione) dei dischi.
- Non usare dischi CD aventi forme irregolari (p.es., a forma di cuore o ottagonali). Questo potrebbe comportare dei malfunzionamenti.

#### Il codice regionale del registratore DVD e dei DVD

Questo registratore DVD è stato progettato e costruito per riprodurre software DVD codificato per la regione 2. Il codice regionale riportato sull'etichetta di alcuni dischi DVD indica quale tipo di registratore DVD può riprodurre questi dischi. Questa unità può riprodurre solo dischi DVD etichettati 2 o 'ALL'. Se si prova a riprodurre un qualsiasi altro tipo di disco, comparirà il messaggio relativo al codice regionale incorretto. Sullo schermo TV apparirà l'indicazione "Non è possibile riprodurre questo disco". Alcuni dischi DVD potrebbero essere privi dell'etichetta del codice regionale anche se la loro riproduzione fosse vietata al di fuori di certe zone.



#### Notas sui DVD e CD Video

Alcune operazioni di riproduzione dei DVD e dei CD Video potrebbero essere intenzionalmente prefissate dai costruttori tramite il software. Poiché questa unità riproduce i DVD e i CD Video sulla base del contenuto dei dischi definito dal produttore del software, alcune funzionalità di riproduzione dell'unità potrebbero non essere disponibili, oppure altre potrebbero aggiungersi. Fare riferimento per questi aspetti anche alle istruzioni fornite con i DVD e i CD Video. Alcuni DVD realizzati per scopi commerciali o industriali specifici potrebbero risultare non riproducibili.

## Informazioni generali (Continuazione)

### Termini relativi ai dischi

#### Titolo (solo DVD)

Il contenuto video principale o il contenuto extra associato o l'albo musicale.

A ciascun titolo è assegnato un numero di riferimento per facilitarne la localizzazione.

#### Capitolo (solo DVD)

Segmento video o brano musicale aventi dimensione inferiore rispetto ad un titolo. Un titolo si compone di uno o più capitoli.

A ciascun capitolo è assegnato un numero identificativo per facilitarne la localizzazione. A seconda dei dischi, i capitoli potrebbero non essere caratterizzati da etichette identificative.

#### Pista (solo CD Video e CD Audio)

Segmento video o brano musicale di CD Video o CD Audio. A ciascuna pista è assegnato un numero identificativo per facilitarne la localizzazione.

#### Scena

Su un CD Video con funzionalità PBC (controllo di riproduzione), le immagini in movimento e le immagini ferme vengono organizzate in sezioni chiamate "Scene". Ciascuna scena disponibile è visualizzata sul menù Scene, e ad essa viene assegnato un numero di scena per facilitarne l'identificazione e selezione. Una scena può essere composta di una o più piste.

### Tipi di CD Video

Ci sono due tipi di CD Video:

#### CD Video dotati di funzionalità PBC (Versione 2.0)

Le funzionalità PBC (controllo di riproduzione) consentono di interagire con il sistema tramite menù, funzioni di ricerca, o altre tipiche operazioni gestibili da computer. Inoltre, se incluse nel disco, si possono riprodurre immagini ferme ad alta risoluzione.

#### CD Video non dotati di funzionalità PBC (Versione 1.1)

Si tratta di dischi, usati allo stesso modo dei CD Audio, che permettono di riprodurre sia immagini video sia suono, ma che non includono funzionalità PBC.



### Circa i simboli







#### Significato del simbolo

Il simbolo "  " può apparire sullo schermo TV durante il funzionamento del sistema. Questa icona significa che la funzione che si sta richiamando, come descritta in questo manuale utente, non è disponibile per quel specifico disco.

#### Significato dei simboli dei dischi usati nelle istruzioni

Una sezione del testo il cui titolo presenta uno dei seguenti simboli è applicabile solo ai dischi congruenti con tale simbolo.

Molte funzioni di questo registratore dipendono dalla modalità di registrazione. Per ciascuna funzione illustrata nel presente manuale appare uno o più dei simboli (  ,  ), in modo da vedere rapidamente se è valida o meno per il disco caricato.

-  Disco DVD+R
-  Disco DVD+RW
-  Disco DVD-Video
-  CD Video
-  CD Audio
-  CD MP3
-  CD JPEG
-  CD DivX
-  Cassetta VHS

Il disco DVD finalizzato è come un disco DVD-Video.

#### DivX

DivX è un nuovo codec video rivoluzionario basato sul nuovo standard di compressione video MPEG-4. Con questo registratore è possibile riprodurre filmati DivX.

DivX, DivX Certified e relativi loghi sono marchi registrati di DivX Networks, Inc e sono concessi per l'uso in licenza.



## Informazioni generali (Continuazione)

---

### Informazioni sui dischi DVD+R e

#### DVD+RW

##### **In cosa sono differenti i dischi DVD+R e DVD+RW?**

La differenza principale tra i dischi DVD+R e DVD+RW è che un disco DVD+R è un supporto ad unica registrazione, mentre un disco DVD+RW è un supporto che può essere registrato e cancellato più volte. Un disco DVD+RW può essere cancellato e ri-registrato approssimativamente 1.000 volte.

##### **Registrazione in modalità DVD+RW**

- Sono disponibili 4 differenti impostazioni di qualità/tempo di registrazione (XP, SP, LP, EP).
- Riproducibile su lettori DVD normali.
- Il contenuto modificato è riproducibile su lettori DVD normali solo dopo la finalizzazione.
- I titoli e i capitoli delle registrazioni possono essere modificati.

##### **Registrazione in modalità DVD+R**

- Sono disponibili 4 differenti impostazioni di qualità/tempo di registrazione (XP, SP, LP, EP).
- Riproducibile su lettori DVD normali (dopo la finalizzazione).
- Eventuali contenuti modificati non sono compatibili su lettori DVD normali (Nascondi, Combina capitoli, contrassegno capitolo aggiunto, etc.)
- Funzioni limitate di modifica di titoli/capitoli.

##### **DVD +R (Double Layer)**

La tecnologia di registrazione "double layer" offre due lati registrabili su un solo disco DVD, consentendo una capacità quasi doppia rispetto ai DVD da 4,7 GB a single layer. Il vantaggio principale della tecnologia di registrazione double layer è la maggiore capacità.

Con i supporti DVD+R di tipo double layer, la capacità di registrazione risulta quasi raddoppiata consentendo all'utente di registrare fino a 8,5 GB di video su un solo disco DVD+R.

## Informazioni generali (Continuazione)

### Circa la registrazione dei DVD

#### **N** Nota

- Questo registratore non può effettuare registrazioni su dischi CD-R o CD-RW.
- La nostra società non si assume nessuna responsabilità per l'insuccesso di registrazioni dovute ad interruzioni dell'erogazione di energia elettrica, a difetti nei dischi, o danni al registratore.
- Le impronte delle dita e le micro graffiature presenti sui dischi possono influenzarne le prestazioni in fase di riproduzione e/o registrazione. Per questo, si raccomanda di maneggiare e tenere con la dovuta cura i propri dischi.

### Tipi di dischi e relativi formati, modi, e impostazioni

Questo registratore può riprodurre cinque diversi tipi di dischi DVD: Dischi DVD-Video pre-registrati, DVD-RW, DVD-R, DVD+RW e DVD+R. Il formato per dischi DVD-R è sempre il "formato Video"— lo stesso dei dischi DVD-Video pre-registrati.

Questo significa che una volta finalizzato, si può riprodurre un DVD-R in un normale lettore DVD.

### Note sulla registrazione

- I tempi di registrazione indicati non sono esatti in assoluto, perché il registratore usa una compressione video a bit-rate variabile. Questo significa che il tempo di registrazione esatto dipende da ciò che viene registrato.
- Quando si registrano segnali televisivi radiodiffusi e la ricezione è scadente o l'immagine contiene interferenze, i tempi di ricezione possono risultare più abbreviati.
- Se si registra immagini ferme o solo audio, i tempi di registrazione possono allungarsi.
- La somma dei valori indicati di tempo di registrazione e di spazio temporale residuo potrebbe non sempre corrispondere alla lunghezza del disco.
- Il tempo di registrazione disponibile può decrescere se il disco è stato pesantemente editato.
- La sovrascrittura della registrazione è disponibile per i dischi DVD+RW.

Tipo di Disco	Formato disco	Modo di registrazione	Funzione
DVD-Video	Formato Video	n/a	Solo riproduzione
DVD+RW	Formato Video +RW	DVD+RW	Riproduzione, registrazione limitata, modifica di titoli/capitoli
DVD+R	Formato Video +R	DVD+R	Riproduzione, registrazione limitata, modifica limitata di titoli/capitoli

## Informazioni generali (Continuazione)

### Registrazione di canali audio TV

Questo Registratore è in grado di registrazione audio NICAM o audio regolare. Se l'impostazione NICAM (pagina 258) è impostata su Audio, sarà possibile registrare audio NICAM a patto che la trasmissione sia in questo formato. Se la trasmissione non è in audio NICAM, sarà registrato sempre l'audio regolare.

### Restrizioni sulla registrazione video

- Con questo registratore non si possono registrare video protetti dalla copiatura. I video protetti dalla copiatura includono i dischi DVD-Video e alcuni programmi radiodiffusi da satellite. Se durante la registrazione viene riscontrata la presenza di contenuti protetti dalla copiatura, la registrazione viene sospesa, oppure si arresta automaticamente, e viene visualizzato un messaggio di errore sullo schermo.
- I segnali in formato NTSC provenienti da ingressi analogici o porte DV non sono registrabili correttamente con questo registratore.
- I segnali Video in formato SECAM (dal sintonizzatore TV incorporato o dagli ingressi analogici) sono registrabili in formato PAL.

### Diritti d'autore

- L'apparecchio di registrazione dovrebbe essere usato solo per effettuare copie legali, e si consiglia di verificare attentamente ciò che a termini di legge del paese in cui si effettua la copia è legalmente copiable. La copiatura di materiale soggetto a diritti d'autore, come film o musica, è illegale, salvo specifiche autorizzazioni stabilite a termini di legge o permessi concessi dal proprietario dei diritti medesimi.
- Questo prodotto incorpora una tecnologia di protezione coperta da brevetti U.S. e da altri diritti intellettuali detenuti da Macrovision Corporation e da altri proprietari di diritti d'autore. L'uso di questa tecnologia di protezione dei diritti d'autore deve essere autorizzata da Macrovision Corporation, ed è inteso solo per l'utenza domestica e per altri impieghi multimediali limitati, salvo specifica autorizzazione da parte di Macrovision Corporation. Modifiche e alterazioni a livello tecnico e operazioni di disassemblamento sono proibite.
- GLI UTENTI DEVONO NOTARE CHE QUESTO PRODOTTO NON È COMPATIBILE COMPLETAMENTE CON TUTTI GLI APPARECCHI TV AD ALTA RISOLUZIONE, E POTREBBE CAUSARE LA COMPARSA DI DIFFETTI NELL'IMMAGINE VISUALIZZATA. NEL CASO DI PROBLEMI CON IMMAGINI A SCANSIONE PROGRESSIVA A 625 RIGHE, SI RACCOMANDA AGLI UTENTI DI COMMUTAZIONE LA CONNESSIONE SULL'USCITA A DEFINIZIONE STANDARD ('STANDARD DEFINITION'). PER OGNI RICHIESTA DI INFORMAZIONI INERENTI LA COMPATIBILITÀ TRA L'APPARECCHIO TV E QUESTO MODELLO DI REGISTRATORE A STANDARD 625p, RIVOLGERSI AL NOSTRO CENTRO DI ASSISTENZA CLIENTI.

### Portata operativa del telecomando

Puntare il telecomando sul sensore remoto e premere i tasti.

### Installazione delle batterie del telecomando

Togliere il coperchio batterie situato sul retro del telecomando, e inserire due batterie (taglia AA) allineando correttamente i poli  $\oplus$  e  $\ominus$ .



#### Avvertenza



Non mescolare le batterie vecchie con quelle nuove. Non mischiare mai tipi di batterie differenti (standard, alcaline, ecc.).

### Reset del registratore

Se si notano i seguenti sintomi...

- Il display del pannello frontale non funziona.
- Il registratore non funziona regolarmente.

...allora è possibile eseguire il reset del Registratore nel modo seguente:

- Tenere premuto il pulsante  per almeno cinque secondi.  
In questo modo si forza lo spegnimento dell'unità. Premere nuovamente il pulsante  per riaccendere l'unità.
- Scollegare il cavo di alimentazione, attendere almeno cinque secondi, quindi reinserirlo nuovamente.



## Informazioni generali (Continuazione)

### Precauzioni

#### Manipolazione dell'unità

##### **Quando l'unità viene consegnata in spedizione**

Il pacco originale della spedizione e il materiale confezionato sono pratici da gestire. Per la massima protezione, re-impacchettare l'unità nello stesso modo in cui si trovava nella confezione originale di fabbrica.

##### **Quando mettere in opera l'unità**

Durante la riproduzione, potrebbero verificarsi dei fenomeni di distorsione nell'audio o nelle immagini di apparecchi audio, TV, o VCR situati nelle vicinanze. In questi casi, posizionare l'unità a una distanza sufficientemente grande da tali dispositivi, TV, VCR, o radio, oppure spegnere l'unità dopo avere rimosso il disco.

##### **Per tenere pulita la superficie**

Non usare liquidi volatili vicino all'unità, quali spray insetticidi. Non lasciare l'unità in contatto con prodotti plastici o gommosi per un lungo periodo di tempo; lasceranno segni sulla superficie.

#### Pulizia dell'unità

##### **Pulire il contenitore**

Usare un panno soffice e asciutto. Se le superfici sono estremamente sporche, usare un panno soffice leggermente inumidito con una soluzione di detergente leggero. Non usare solventi forti quali alcool, benzina, o diluenti, poiché questi potrebbero danneggiare la superficie dell'unità.

##### **Per ottenere una immagine chiara**

Il Registratore è un dispositivo di precisione ad alta tecnologia. Se il sistema ottico di lettura a lenti e le parti dell'unità disco sono sporche o usurate, la qualità d'immagine decade.

Si raccomanda di effettuare interventi di controllo e manutenzione dopo ogni 1.000 ore di uso operativo. (Questo dipende dall'ambiente operativo.)

Per ulteriori dettagli, rivolgersi al più vicino concessionario.

### Note sui Dischi

#### Manipolazione dei dischi

Non toccare il lato riproduzione dei dischi. Maneggiare i dischi tenendoli per i bordi, così da evitare di lasciare eventuali impronte delle dita sulla superficie del disco. Non attaccare carta o nastri sul disco.



#### Tenuta dei dischi

Dopo la riproduzione, riporre i dischi nella loro custodia. Non esporre i dischi alla luce diretta del sole o a fonti di calore; non lasciarli in auto parcheggiate in una area esposta alla luce diretta del sole, poiché la temperatura all'interno della vettura può salire notevolmente.

#### Pulizia dei dischi

Impronte e polvere sul disco possono causare degradazioni nella qualità d'immagine, nonché distorsioni audio. Prima di riprodurli, pulire i dischi con panni puliti. Passare il panno sul disco muovendosi dal centro verso l'esterno.

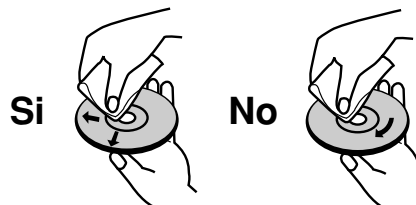

Non usare solventi forti, quali alcool, benzina, diluenti, prodotti di pulizia commerciali, o spray anti-statici, sviluppati per i supporti informatici in vinile di più vecchia generazione.

## Pannello frontale

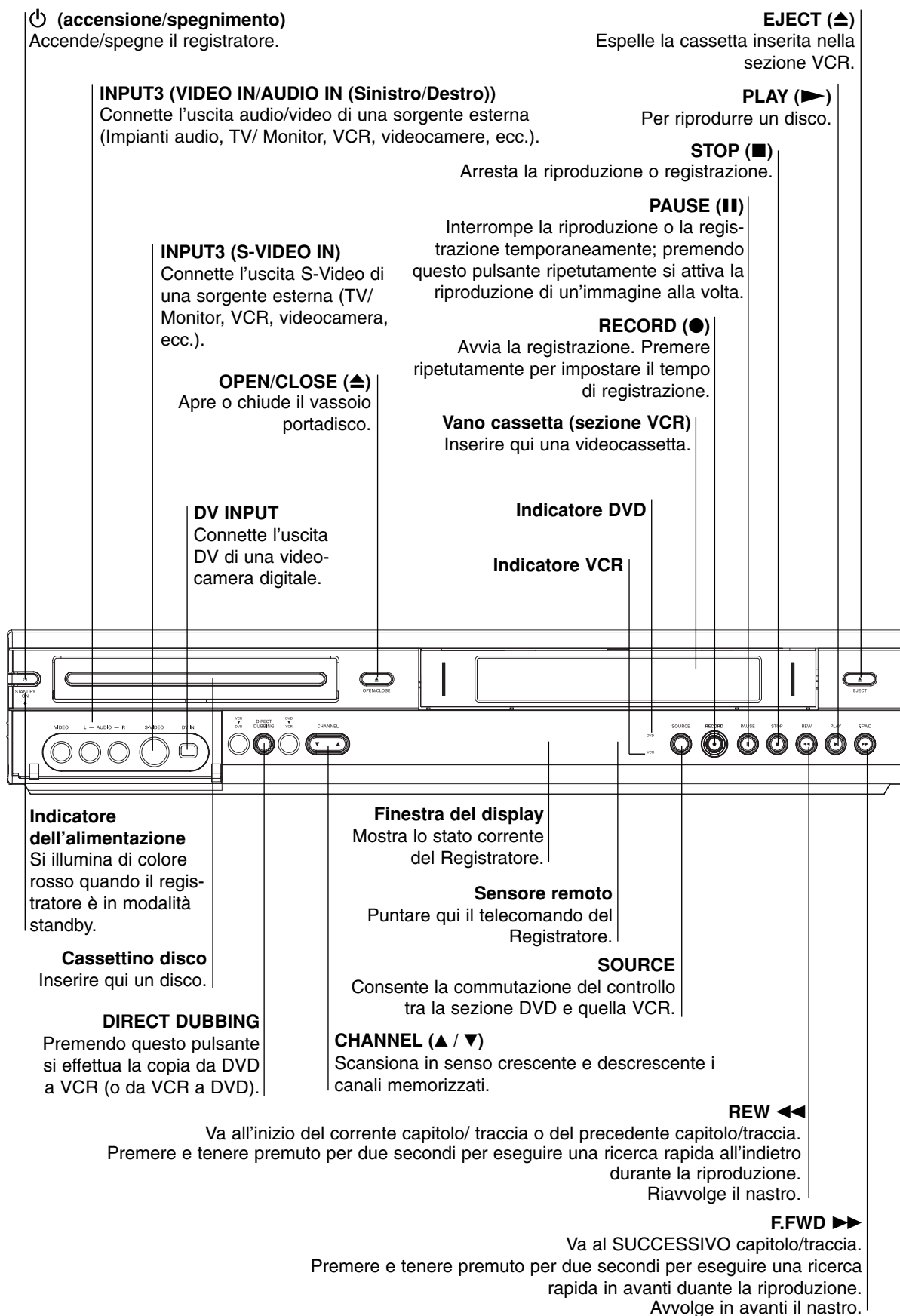

## Funzioni della finestra del Display

### Indicatore del tipo di disco

Indica il tipo di disco caricato.

 Segnala se il registratore si trova in modalità di registrazione temporizzata o se una registrazione temporizzata è stata programmata.

**REC** Segnala che il registratore sta registrando.

**PRG** La ripetizione programmata è attivata

**TTL** Indica il numero del titolo corrente

Nell'unità DVD è stato caricato il disco.

Un nastro VHS è inserito nella sezione VCR.

**TV** segnala quando il registratore si trova in modalità di sintonia TV.

**CHP/TRK** Indica il numero del capitolo o traccia corrente.

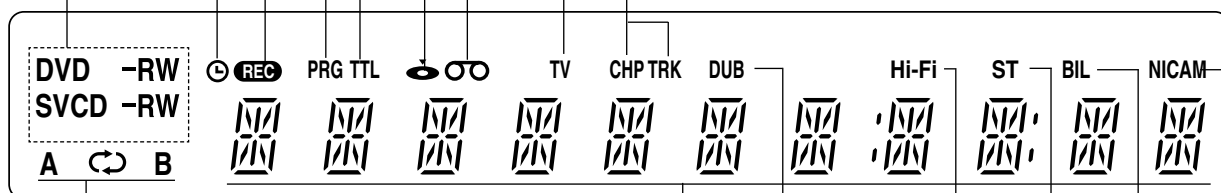

**REPEAT** Indicatore del regime di ripetizione.

### Indicatori di carattere

Indicano l'orario, il tempo di riproduzione totale, il tempo trascorso, il numero del titolo, il numero del capitolo/pista, il canale, ecc.

**DUB** indica la copia in corso da DVD a VCR (o da VCR a DVD).

**Hi-Fi** indica che il registratore è in fase di riproduzione di un nastro in Hi-Fi.

**ST** Indica che si sta ricevendo una trasmissione stereo.

**BIL** Indica se si sta ricevendo una trasmissione BILINGUE.

**NICAM** Indica se si sta ricevendo una trasmissione NICAM.

## Descrizione del telecomando

### TV/VIDEO

Per vedere i canali selezionati dal sintonizzatore del registratore o da quello del TV.

### DVD

Consente di selezionare la modalità di funzionamento DVD.

### VCR

Consente di selezionare la modalità di funzionamento VCR.

### EJECT, OPEN/CLOSE

- Apre e chiude il cassetto disco.
- Espelle la cassetta inserita nella sezione VCR.

### LIST/DISC MENU

Accede al menu presente su un disco DVD, all'elenco di titoli o al menu Playlist.

### SYSTEM MENU

Richiama o abbandona il menù di Setup.



### (sinistra/destra/su/giù)

Selezionano una opzione da un menù.



- Seleziona il programma canale del Registratore.
- Per regolare l'allineamento (tracking).
- Per controllare il tremolio verticale durante i fermo immagine.
- Cambia l'ingresso da usare per la registrazione (Sintonizzatore, AV1-3, o DV IN).

### OK

- Conferma la selezione in un menù.
- Visualizza informazioni mentre si guarda un programma TV.



Va al prossimo capitolo o pista. Ritorna all'inizio del corrente capitolo o pista o va al capitolo o pista precedente.

### THUMBNAIL

Selezione una immagine anteprima in miniatura per il titolo e capitolo.

### CHAPTER

Inserisce un marcatore di capitolo mentre si sta riproducendo/registrando.

### TIMER

Visualizza il menù Registratori Temporizzate.

### REC MODE

Consente di selezionare la modalità di registrazione: XP, SP, LP o EP.

### REPEAT

- Ripete un capitolo, una pista, un titolo, tutto.
- Ripete una sequenza.

### TITLE

Visualizza il menù dei titoli del disco, se disponibile.

### AUDIO

Seleziona una lingua per l'audio (DVD) o un canale audio (CD).

### ZOOM

Ingrandisce l'immagine video del DVD.

### ⏻ (accensione/spegnimento)

Accende/spegne il registratore.

### Tasti numerici 0-9

Per selezionare le opzioni numeriche nei menù.

### RETURN (↵)

- Rimuove il menù.
- Visualizza il menù di un CD Video con PBC.

### DISPLAY

Richiama il riquadro video a schermo.

### STOP (■)

Avvia la riproduzione.

### ▶ (PLAY)

Inizia a reprodução.

### PAUSE/STEP (⏸)

Interrompe la riproduzione o la registrazione temporaneamente; premendo questo pulsante ripetutamente si attiva la riproduzione di un'immagine alla volta.

### D.DUBBING

Premendo questo pulsante si effettua la copia da DVD a VCR (o da VCR a DVD).

### REW / FWD (◀◀/▶▶)

- DVD: ricerca all'indietro o in avanti.
- VCR: riavvolge il nastro in modalità di arresto STOP per una rapida ricerca a ritroso di immagini, e fa scorrere in avanti il nastro in modalità di arresto STOP per una ricerca in avanti di immagini.

### RECORD (●)

Avvia della registrazione. Premere ripetutamente per impostare il tempo di registrazione.

### SEARCH

Visualizza il menù di ricerca marcatori.

### MARKER

Per marcare un punto qualsiasi durante la riproduzione.

### CLEAR

- Rimuove un numero di pista dalla Lista dei Programmi o una marca nel menù Ricerca Marcatori.
- Reimposta il contatore su zero.

### SHOWVIEW

Per visualizzare il menu del programma per la programmazione SHOWVIEW.

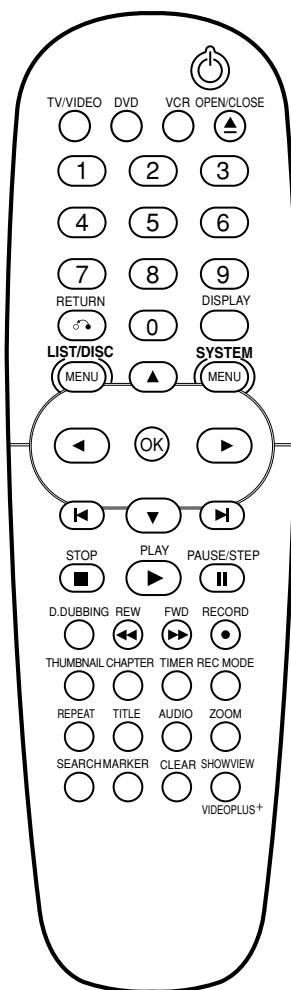

## Pannello posteriore

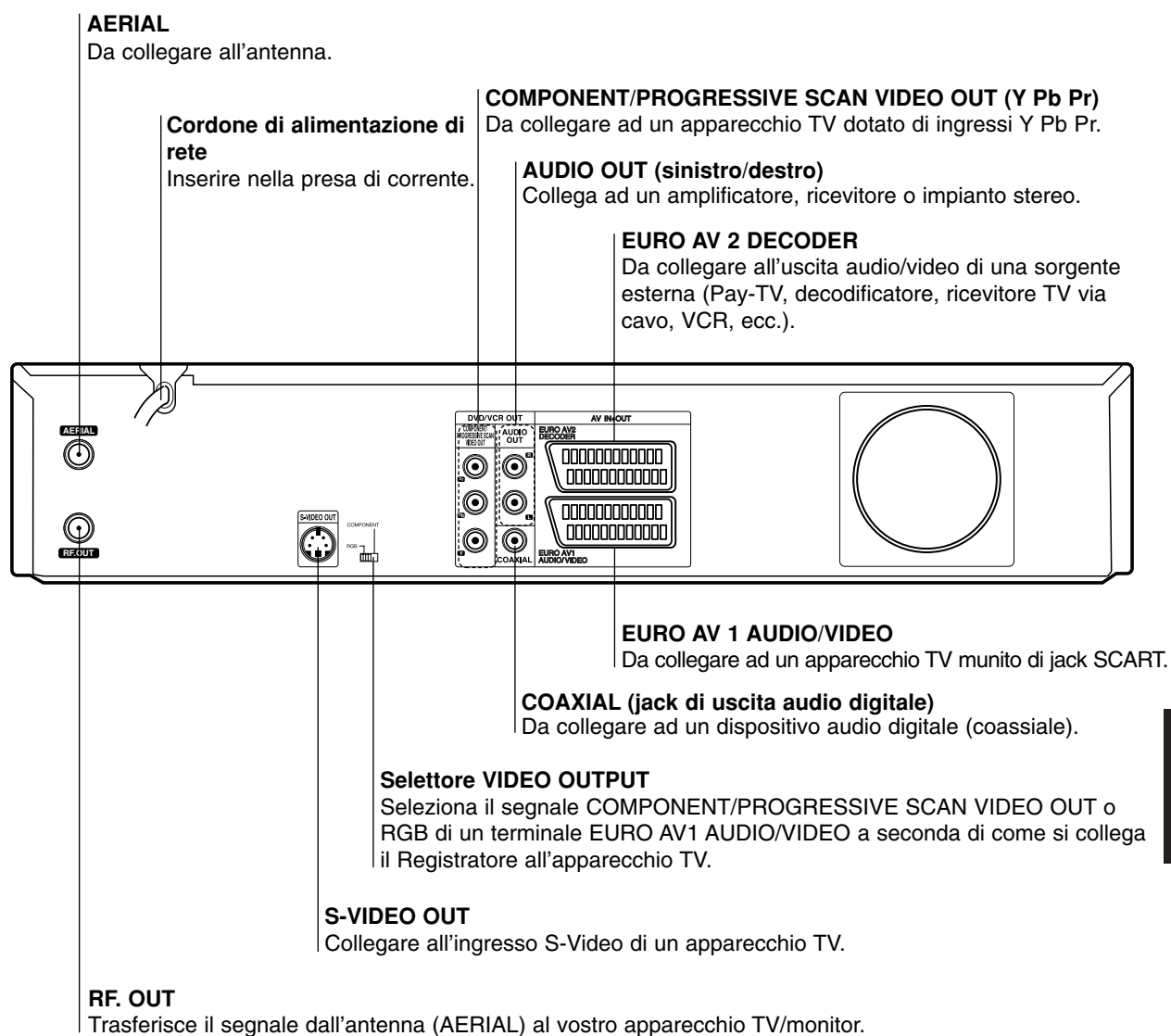

Italiano

### Nota importante

#### Conduttore di ferrite

Assicurarsi di collegare il conduttore in ferrite al cavo di alimentazione (per il collegamento all'unità). Questo conduttore in ferrite riduce i disturbi.

- 1 Premere il fermo [a] del conduttore per aprirlo.
- 2 Avvolgere il cavo due volte sul conduttore.
- 3 Chiudere il conduttore a scatto.

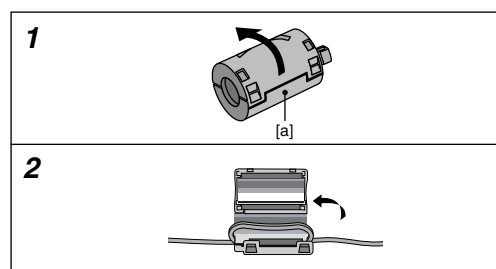

### Avvertenza

Non toccare i pin interni dei connettori jack situati sul pannello posteriore. Le eventuali scariche elettrostatiche possono causare danni permanenti all'unità.

## Collegamenti

### Suggerimenti

- A seconda del tipo di televisore TV che si sta usando, e delle altre apparecchiature che si desidera collegare, ci sono vari modi per connettere il registratore. Usare solo una delle connessioni descritte qui nel seguito.
- Per realizzare al meglio le connessioni, fare riferimento ai manuali relativi agli apparecchi TV, VCR, e all'impianto Stereo, nonché a quelli degli altri dispositivi che si vuole collegare.

### Avvertenza

- Assicurarsi che il registratore sia connesso direttamente al TV. Sintonizzare il TV sul corretto canale di ingresso video.
- Non collegare il jack AUDIO OUT del Registratore al jack di ingresso phono (impianto di registrazione) del vostro impianto audio.
- Non collegare il Registratore tramite il vostro VCR. L'immagine DVD potrebbe risultare distorta dal sistema di protezione dalla copiatura.

## Collegamento all'antenna

Scollegare nel vostro apparecchio TV il connettore del cavo d'antenna e inserirlo nella presa d'antenna situata nel retro del Registratore. Collegare una terminazione del cavo d'antenna nella presa TV del Registratore e l'altra terminazione nel connettore di antenna del vostro apparecchio TV.

### Connessione RF coassiale

Collegare il jack RF. OUT del Registratore al jack di ingresso antenna del TV usando il cavo coassiale da 75 ohm incluso nella fornitura (R). Il jack RF. OUT trasferisce il segnale dal jack d'AERIAL (AERIAL).

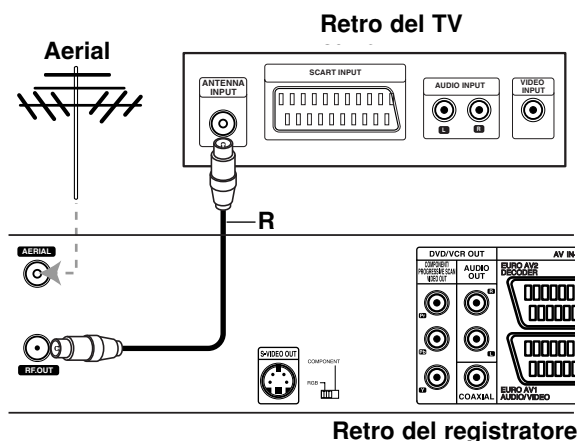

## Collegamento del TV

- Eseguire una delle seguenti connessioni, a seconda delle funzionalità dell'apparecchio TV esistente.
- Quando si usano i jack COMPONENT/PROGRESSIVE SCAN VIDEO OUT, impostare il selettore VIDEO OUTPUT nella posizione COMPONENT. Quando si usa il jack SCART, impostare il selettore VIDEO OUTPUT nella posizione RGB.

### Collegamento SCART

Collegare il jack scart EURO AV1 AUDIO/VIDEO del Registratore al corrispondente jack di ingresso dell'apparecchio TV usando il cavo scart (T).

### Collegamento S-Video

Collegare il jack S-VIDEO OUT del Registratore al jack di ingresso S-Video dell'apparecchio TV usando il cavo S-Video (S).

### Collegamento Component Video

Collegare i jack COMPONENT/PROGRESSIVE SCAN VIDEO OUT del Registratore ai corrispondenti jack di ingresso dell'apparecchio TV usando il cavo Y Pb Pr (C).

### Collegamento Progressive Scan (ColorStream®Pro)

Se il televisore è ad alta definizione o "digital ready" si può utilizzare l'uscita Progressive Scan dell'unità per ottenere la migliore risoluzione video. Se il televisore non supporta il formato Progressive Scan, l'immagine apparirà confusa.

Collegare i jack COMPONENT/PROGRESSIVE SCAN VIDEO OUT del Registratore ai corrispondenti jack di ingresso dell'apparecchio TV usando il cavo Y Pb Pr (C).

### Notas

- Impostare Progressive su "Acceso" nel menu di impostazione del segnale Progressive, vedere pag. 260.
- Impostare il modo Progressive su "Spento" rimuovendo dall'unità ogni eventuale disco e chiudendo il relativo cassetto disco. Quindi premere il tasto STOP e tenerlo premuto per cinque secondi prima di rilasciarlo.
- Il modo a scansione progressiva non funziona con connessioni video analogiche o con collegamenti S-VIDEO.

### Collegamento Audio (sinistro/destro)

Collegare i jack AUDIO OUT sinistro e destro del registratore ai jack di ingresso audio sinistro e destro dell'apparecchio TV usando il cavo audio (A). Non collegare il jack AUDIO OUT del registratore al jack di ingresso phono (impianto di registrazione) del vostro sistema audio.

#### Retro del TV

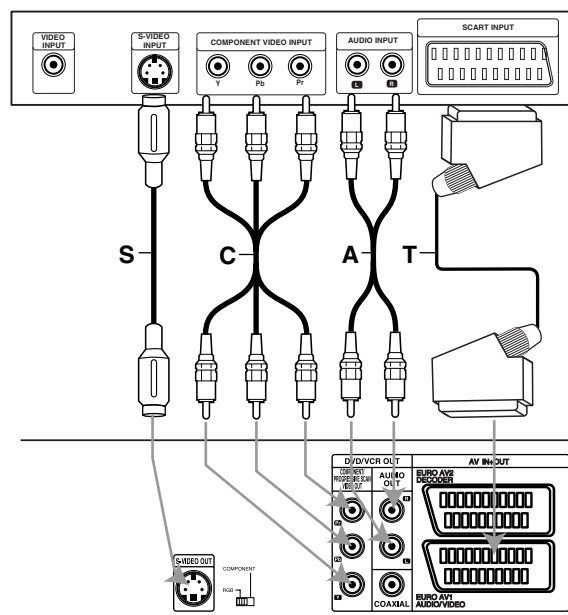

#### Retro del registratore

## Collegamenti (Continuazione)

### Collegamento a una Cable Box o a un ricevitore satellitare

Se si dispone di un ricevitore satellitare o di una Cable Box con decoder incorporato, collegarlo a questo Registratore e alla TV attenendosi a quanto illustrato nelle figure. Se si utilizza un decoder separato per la TV via cavo/satellitare, configurare gli apparecchi seguendo le istruzioni a destra. Utilizzando la configurazione di questa pagina sarà possibile:

- Registrare qualsiasi canale selezionandolo sul sintonizzatore della Cable Box o dell'impianto satellitare.

- 1** Collegare il cavo RF come illustrato. In questo modo è possibile vedere e registrare i canali TV.
- 2** Utilizzare il cavo SCART per collegare il connettore EURO AV1 AUDIO/VIDEO a un connettore SCART AV sulla TV. In questo modo è possibile vedere i dischi.
- 3** Utilizzare un cavo SCART per collegare il connettore EURO AV2 DECODER a un connettore SCART AV sulla Cable Box o sull'impianto satellitare. In questo modo è possibile registrare i canali TV codificati.

#### Suggerimento

Questo Registratore ha una funzione di "circuitto interno". Questa funzione consente di registrare un programma TV dal sintonizzatore TV integrato nel Registratore, guardando nel frattempo un canale satellitare o via cavo. Premere TV/VIDEO per selezionare la modalità TV durante la registrazione. Viene visualizzato l'indicatore TV.

#### Attenzione:

Non collegare questo Registratore passando "attraverso" il videoregistratore, il ricevitore satellitare o la Cable Box. Collegare sempre ciascun componente direttamente alla TV o al ricevitore AV.

#### Presa a muro TV via cavo/antenna

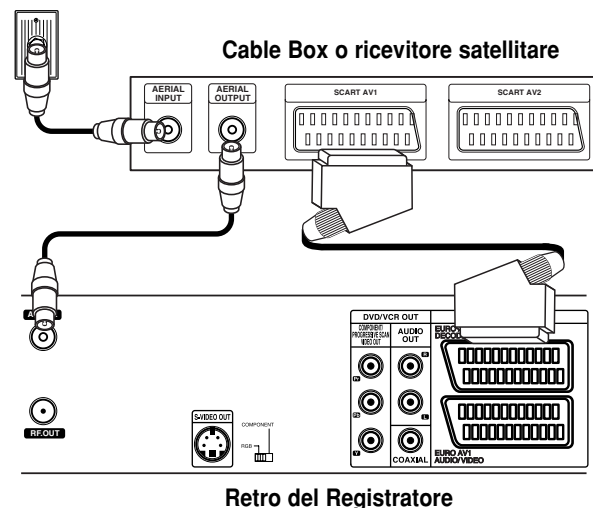

### Collegamento a un decoder esterno

Se si dispone di un decoder esterno dedicato per il sistema TV o satellitare, utilizzare la configurazione descritta in questa pagina.

- 1** Collegare il cavo dalla presa TV via cavo/antenna all'ingresso dell'antenna sul sintonizzatore via cavo/satellitare.
- 2** Utilizzare un cavo SCART per collegare il decoder al sintonizzatore via cavo/satellitare. Per istruzioni più dettagliate, fare riferimento al manuale del decoder.
- 3** Utilizzare un cavo SCART per collegare il connettore EURO AV2 DECODER a un connettore SCART AV sulla Cable Box o sull'impianto satellitare.
- 4** Utilizzare il cavo SCART per collegare il connettore EURO AV1 AUDIO/VIDEO a un connettore SCART AV sulla TV.

#### Attenzione:

- Le informazioni provenienti dal decoder (come ad esempio servizi relativi alla Pay TV), saranno visibili solo quando questo Registratore è spento (in modalità Standby).
- Per il corretto funzionamento del timer di registrazione di questo Registratore, la Cable Box o il ricevitore satellitare deve essere acceso durante la registrazione.

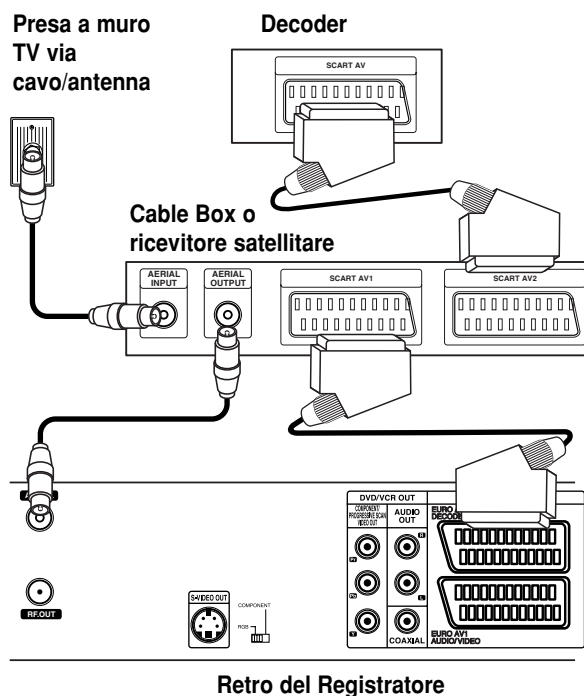

## Collegamenti (Continuazione)

### Collegamento a un amplificatore

#### Collegamento di un amplificatore munito di due canali stereo analogici o Dolby Pro Logic II/ Pro Logic

Collegare i jack AUDIO OUT sinistro e destro del Registratore ai jack audio sinistro e destro del vostro amplificatore, ricevitore, o impianto stereo, usando il cavo audio (A).

#### Collegamento di un amplificatore dotato di due canali stereo digitali (PCM), o di un ricevitore Audio/Video munito di decodificatore multi canale (Dolby Digital™, MPEG 2)

**1** Collegare uno dei jack audio DIGITAL AUDIO OUT (l'ingresso COAXIAL impiegando il cavo X) del Registratore al corrispondente jack del vostro amplificatore. Usare il cavo audio digitale opzionale (coassiale X).

**2** È necessario attivare l'uscita digitale del registratore. (Vedere "AUDIO" a pagina 261).

#### Suono digitale multi canale

Una connessione digitale multi canale fornisce la migliore qualità sonora. Per questo è necessario disporre di un ricevitore Audio/Video multi canale che supporti uno o più dei formati audio del Registratore (MPEG 2, Dolby Digital). In questo senso, verificare il manuale del ricevitore nonché il logo sul frontale del ricevitore stesso.

#### Note

- Se il formato audio dell'uscita digitale non è allineato con le caratteristiche del vostro ricevitore, il suono prodotto potrebbe essere fortemente disturbato o addirittura assente.
- Solo se il ricevitore è munito di decodificatore digitale multi canale si possono ottenere sei canali digitali di suono surround tramite il collegamento digitale.
- Per visualizzare nel riquadro video a schermo l'informazione inerente il formato audio del corrente DVD, premere il tasto AUDIO.

Retro del registratore

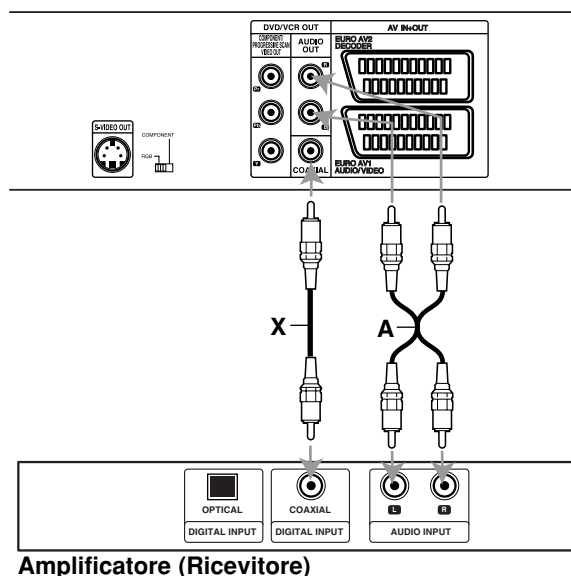

Amplificatore (Ricevitore)



## Collegamenti (Continuazione)

### Accessori Audio/Video (A/V) Connessione al registratore

Collegare i jack di ingresso (AV3) del Registratore ai jack di uscita audio/video dei vostri dispositivi accessori, usando i cavi audio/video.

#### Nota

Quando si usa il connettore jack S-VIDEO IN situato sul pannello frontale, il connettore jack VIDEO IN, anch'esso situato sul pannello frontale, non fornisce alcuna uscita disponibile.

#### Pannello dei connettori jack dei dispositivi accessori (VCR, videocamera, ecc.)

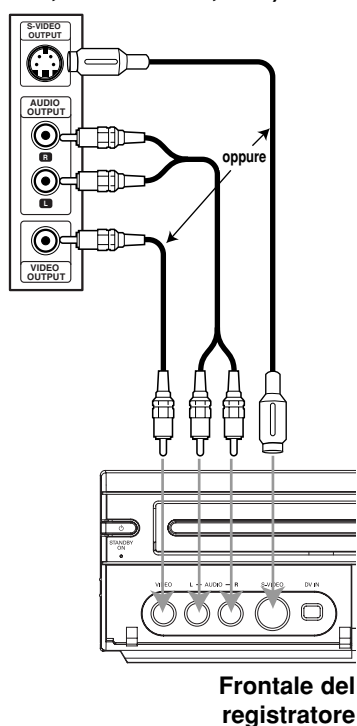

Frontale del registratore

### Collegamento di una videocamera digitale

Usando un cavo DV (non fornito) per collegare il jack DV IN/OUT della vostra videocamera DV o impianto video al jack DV IN situato sul pannello frontale di questo registratore.

#### Nota

Questo jack deve essere usato solo per connettersi a porte DV di altre apparecchiature. Non è compatibile con i sintonizzatori satellitari e con gli impianti video D-VHS.

#### Videocamera digitale – connettore DV

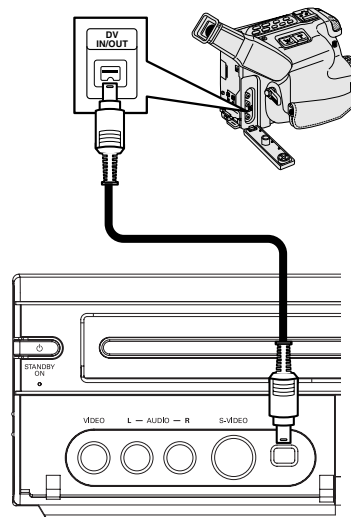

Frontale del Registratore

## Prima di usare il prodotto

### Impostazioni iniziali

In questo sistema di menù, ci sono diversi modi di personalizzare le impostazioni fornite. La maggior parte dei menù prevedono tre livelli di impostazione delle opzioni, ma alcuni si estendono più in profondità a causa della varietà delle impostazioni. Se si preme il tasto SYSTEM MENU, solo il primo e il secondo livello del sistema di menù apparirà sullo schermo TV. Il terzo livello è visualizzabile premendo il tasto cursore ►. Per muoversi attraverso i vari livelli di un menù, è disponibile evidenziato sul lato destro del nome del menù stesso il comando "►", in modo da semplificare lo spostamento sul livello successivo.

#### Richiamare un menù, e uscire da esso:

Premere il tasto SYSTEM MENU per richiamare il menù. Premendo una seconda volta il tasto SYSTEM MENU si tornerà alla schermata iniziale.

#### Spostarsi sul livello successivo:

Premere il tasto ► sul telecomando.

#### Per ritornare al precedente livello:

Premere il tasto ◀ sul telecomando.

### Operazioni generali

- 1** Premere il tasto SYSTEM MENU.  
Comparirà il menù Setup.
- 2** Usare i tasti ▲ / ▼ per selezionare l'opzione desiderata.
- 3** Mentre è selezionata una voce desiderata, premere il tasto ► per muoversi sul secondo livello.
- 4** Usare i tasti ▲ / ▼ per selezionare la seconda opzione desiderata.
- 5** Premere il tasto ► per muoversi sul terzo livello.
- 6** Usare i tasti ▲ / ▼ per selezionare l'impostazione desiderata, quindi premere il tasto OK per confermare la scelta effettuata. Alcune voci richiedono passaggi aggiuntivi.
- 7** Premere il tasto SYSTEM MENU per uscire dal menù di Setup.

## GENERALE

### Autoprogrammazione

Questo Registratore è dotato di un sintonizzatore a sintesi di frequenza capace di ricevere fino a 99 canali TV.

#### Preparazione:

- Collegare il Registratore al tipo desiderato di antenna, come mostrato nelle istruzioni di connessione dell'antenna riportate a pagina 252.



- 1** Premere il tasto SYSTEM MENU.  
Comparirà il menù di Setup.
- 2** Usare i tasti ▲ / ▼ per selezionare l'opzione GENERALE.
- 3** Con l'opzione GENERALE selezionata, premere il tasto ► per muoversi sul secondo livello.
- 4** Usare i tasti ▲ / ▼ per selezionare l'opzione Autoprogrammazione.
- 5** Premere il tasto ► per spostarsi sul terzo livello.  
Verrà evidenziato il codice regionale.
- 6** Usare i tasti ▲ / ▼ per selezionare una nazione e quindi premere il tasto ►.  
Verrà evidenziata l'icona "Inizio".
- 7** Premere il tasto OK per iniziare la ricerca di un canale.  
Il sintonizzatore scansionerà automaticamente tutti i canali disponibili nell'area e li collocherà nella memoria di sintonia.

## Prima di usare il prodotto (Continuazione)

### Modifica program.

I canali possono essere editati in modo manuale (aggiunte, cancellazioni, cambio del nome, spostamenti, ecc.).



- 1** Premere il tasto **SYSTEM MENU**.  
Comparirà il menù di Setup.
- 2** Usare i tasti **▲ / ▼** per selezionare l'opzione **GENERALE**.
- 3** Con l'opzione **GENERALE** selezionata, premere il tasto **▶** per spostarsi sul secondo livello.
- 4** Usare i tasti **▲ / ▼** per selezionare l'opzione **'Modifica program.'**, quindi premere **▶** per spostarsi sul terzo livello.  
Comparirà in evidenza l'icona "Modifica".
- 5** Premere il tasto **OK**.  
Viene visualizzato il menu dell'elenco dei programmi.



- 6** Usare i tasti **▲ / ▼** per selezionare un numero nella colonna **PR**, quindi premere il tasto **OK**.  
Le opzioni dell'elenco di programmi appaiono sulla sinistra della schermata.
- 7** Usare i tasti **▲ / ▼** per selezionare una opzione, quindi premere il tasto **OK** per confermare.

<b>Modifica program.</b>
Rinomina stazione
Sposta
Cancella
Decoder On/Off
NICAM Auto/Off

**Modifica program.:** edita il programma selezionato.

**Rinomina stazione:** edita il nome della stazione.

**Sposta:** sposta la posizione del programma nella lista dei programmi.

**Cancella:** cancella il programma dalla lista dei programmi.

**Decoder On/Off:** Attiva (On) o disattiva (Off) il decoder per il programma.

**NICAM Auto/Off:** Pone in automatico (Auto) o disattiva (Off) la funzione NICAM per il programma.

- 8** Premere **RETURN** (↵) più volte per chiudere il menu dell'elenco di programmi.

### Modifica program.

Si può eseguire una ricerca per selezionare e memorizzare in modo manuale i canali TV.

1. Utilizzare **▲ / ▼** per selezionare un programma nel menu dell'elenco di programmi, quindi premere **OK**.  
Le opzioni dell'elenco di programmi appaiono sulla sinistra del menu.
2. Utilizzare **▲ / ▼** per selezionare "Modifica program." dalle opzioni, quindi premere **OK**.  
Viene visualizzato il menu Redigi Programma.

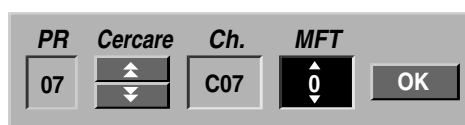

3. Vedere la descrizione sotto per utilizzare il menu **Modifica program**.  
**◀ / ▶** (sinistra/destra): sposta il cursore alla colonna precedente o successiva.  
**▲ / ▼** (su/giù): cambia l'impostazione nella posizione corrente del cursore.  
**PR:** indica il numero del programma (solo visualizzazione)  
**Cercare:** ricerca automaticamente una stazione. Utilizzare **◀ / ▶** per selezionare l'opzione **Seek**, quindi premere **▲ / ▼**.  
**Ch.:** cambia il numero del canale da modificare. Utilizzare **◀ / ▶** per selezionare l'opzione **Canale**, quindi premere **▲ / ▼**.  
**MFT:** cambia la frequenza per ottimizzare la sintonizzazione. Utilizzare **◀ / ▶** per selezionare l'opzione **MFT**, quindi premere **▲ / ▼**.
4. Scegliere **OK**, quindi premere **OK** per confermare l'impostazione e tornare al menu dell'elenco di programmi.

## Prima di usare il prodotto (Continuazione)

### Modifica program. (Continuazione)

#### Rinomina stazione

È possibile attribuire nomi diversi alle stazioni. I nomi possono contenere fino a 5 caratteri.

1. Utilizzare ▲ / ▼ per selezionare un programma nel menu dell'elenco di programmi, quindi premere OK. Le opzioni dell'elenco di programmi appaiono sulla sinistra del menu.
2. Utilizzare ▲ / ▼ per selezionare l'opzione "Rinomina stazione" dal menu dell'elenco di programmi, quindi premere OK.  
Viene visualizzato il menu Keyboard.



3. Immettere un nome per la stazione. Utilizzare i pulsanti ▲ ▼ ◀ ▶ per selezionare un carattere, quindi premere OK per confermare la selezione.
  - **Inglese/Maiuscolo:** passa la tastiera nella modalità a caratteri maiuscoli.
  - **Inglese/Minuscolo:** passa la tastiera nella modalità a caratteri minuscoli.
  - **Simbolo:** passa la tastiera nella modalità a simboli.
  - **Spazio:** inserisce uno spazio nella posizione del cursore.
  - **Cancella:** elimina il carattere precedente nella posizione del cursore.
  - **◀ / ▶:** sposta il cursore a sinistra o a destra.
  - **OK:** selezionare per terminare.
  - **Annulla:** selezionare per chiudere il menu.
4. Scegliere l'icona OK, quindi premere OK per correggere il nome e tornare al menu dell'elenco di programmi.

#### Ordinare manualmente i canali della TV

È possibile ordinare la posizione dei programmi nel menu dell'elenco di programmi.

1. Utilizzare ▲ / ▼ per selezionare un programma nel menu dell'elenco di programmi, quindi premere OK. Le opzioni dell'elenco di programmi appaiono sulla sinistra del menu.
2. Utilizzare ▲ / ▼ per selezionare "Sposta" dalle opzioni dell'elenco di programmi, quindi premere OK.
3. Utilizzare ▲ / ▼ per selezionare la posizione desiderata, quindi premere OK per memorizzarla.

#### Eliminazione di un programma

È possibile eliminare un programma dell'elenco.

1. Utilizzare ▲ / ▼ per selezionare un programma nel menu dell'elenco di programmi, quindi premere OK. Le opzioni dell'elenco di programmi appaiono sulla sinistra del menu.
2. Utilizzare ▲ / ▼ per selezionare "Cancella" dalle opzioni dell'elenco di programmi, quindi premere OK. Il programma viene eliminato.

#### Impostazione Decodificatore On/Off

1. Utilizzare ▲ / ▼ per selezionare il programma che si desidera collegare alla funzione decoder nel menu dell'elenco di programmi, quindi premere OK. Le opzioni dell'elenco di programmi appaiono sulla sinistra del menu.
2. Utilizzare ▲ / ▼ per selezionare "Decoder On/Off" dalle opzioni dell'elenco di programmi, quindi premere OK. Selezionando On, nella schermata appare "Decoder".

#### Impostazione NICAM Auto/Off

Questo Registratore DVD può ricevere trasmissioni audio Hi-Fi in formato NICAM Stereo. Tuttavia, se si verificano distorsioni nell'audio a causa di ricezione non ottimale, è possibile disattivare la funzione.

1. Utilizzare ▲ / ▼ per selezionare un programma nel menu dell'elenco di programmi, quindi premere OK. Le opzioni dell'elenco di programmi appaiono sulla sinistra del menu.
2. Utilizzare ▲ / ▼ per selezionare "NICAM Auto/Off" dalle opzioni dell'elenco di programmi, quindi premere OK. Selezionando Auto, nella schermata appare "NICAM".

## Prima di usare il prodotto (Continuazione)

### Impostazione automatica dell'orologio

Quando eseguita e completata una ricerca automatica dei canali, vengono impostate automaticamente anche l'orario e la data. Se il tempo visualizzato nel display del Registratore non corrisponde a quello corretto, lo si deve regolare impostando manualmente l'orologio interno.



- 1** Premere il tasto **SYSTEM MENU**.  
Comparirà il menù di Setup
- 2** Usare i tasti **▲ / ▼** per selezionare il menù **GENERALE**.
- 3** Mentre l'opzione **GENERALE** è selezionata, premere il tasto **▶** per spostarsi sul secondo livello.
- 4** Usare i tasti **▲ / ▼** per selezionare l'opzione **Configurare orologio**.
- 5** Premere il tasto **▶** per muoversi sul terzo livello.
- 6** Usare i tasti **▲ / ▼** per selezionare l'opzione **Auto** quindi premere il tasto **OK**.
- 7** Premere il tasto **SYSTEM MENU** per uscire dal menù Setup.

#### **N** Nota

Ci sono casi in cui le stazioni TV non inviano informazioni di tempo, oppure li inviano ma errati, portando il Registratore a impostare valori sbagliati di data e orario.

Se questo accade, si raccomanda di impostare l'orologio manualmente.

### Impostazione manuale dell'orologio

- 1** Seguire i passi da 1 a 5 come descritto precedentemente (sezione: Impostazione automatica dell'orologio).
- 2** Usare i tasti **▲ / ▼** per selezionare l'opzione **Manuale** quindi premere il tasto **OK**.



- 3** Digitare le necessarie informazioni inerenti la data e l'orario.

◀ / ▶ (sinistra/destra): muove il cursore sulla colonna precedente o su quella successiva.

▲ / ▼ (su/giù): modifica le impostazioni inerenti la voce correntemente selezionata dal cursore orizzontale.

- 4** Premere il tasto **OK** per confermare le proprie impostazioni, quindi premere il tasto **SYSTEM MENU** per uscire dal menù Setup.

### Forma. schermo

Se si desidera registrare un programma televisivo in formato 16:9, è necessario che il programma stesso sia trasmesso in questo formato.

Si può scegliere:

**4:3 Letter Box** : Selezionare questa opzione se la TV collegata ha uno schermo standard letterbox 4:3. Visualizza le immagini del film con barre di mascheratura sopra e sotto l'immagine.

**4:3 Pan Scan** : Selezionare quando è collegato un apparecchio TV tradizionale. Il materiale video formattato in modalità Pan & Scan viene riprodotto nella stessa modalità (i due lati dell'immagine sono tagliati).

**16:9 Wide** : Selezionare se la TV collegata è un widescreen 16:9.



### Rapporto aspetto VCR

Si può scegliere:

**AUTO** : La selezione tra il formato 16:9 ed il formato standard 4:3 viene effettuata automaticamente, in base al formato del segnale registrato.

**4:3** : Per la riproduzione in formato standard 4:3.

**16:9** : Per la riproduzione in formato 16:9.



## Prima di usare il prodotto (Continuazione)

### VCR Play System

Il vostro videoregistratore utilizza lo standard "triple color", PAL e MESECAM. Durante la riproduzione di un nastro, il videoregistratore seleziona automaticamente lo standard colore. Tuttavia, può essere necessario eseguire questa operazione manualmente in caso di problemi.

	Autoprogrammazione	
	Modifica program.	
	Configurare orologio	
	Forma. schermo	
	Rapporto aspetto VCR	✓ Auto
	VCR Play System	PAL
	Collegamento AV2	MESECAM
	Scan progressivo	
	Reset fabbrica	

### Collegamento AV2

Non è possibile collegare un decoder, un ricevitore satellitare o altri dispositivi alla presa EURO AV2 sul retro dell'unità.

	Autoprogrammazione	
	Modifica program.	
	Configurare orologio	
	Forma. schermo	
	Rapporto aspetto VCR	
	VCR Play System	
	Collegamento AV2	✓ Decoder
	Scan progressivo	Ricevitore satellitare
	Reset fabbrica	Altri dispositivi

### Scan progressivo

La funzione Progressive Scan Video fornisce la massima qualità di immagine con minore tremolio. Se si utilizzano i jack COMPONENT/PROGRESSIVE SCAN VIDEO OUT ma si collega l'unità a un televisore standard (analogico), impostare Progressive Scan su Spento. Se si utilizzano i jack Component video per la connessione a una TV o monitor compatibili con il segnale di scansione progressiva, impostare Progressive Scan su Acceso.

	Autoprogrammazione	
	Modifica program.	
	Configurare orologio	
	Forma. schermo	
	Rapporto aspetto VCR	
	VCR Play System	
	Collegamento AV2	
	Scan progressivo	✓ Spento
	Reset fabbrica	Acceso

#### Nota

Progressive Scan non viene impostato quando l'interruttore di uscita video è impostato sulla posizione RGB.

#### Avvertenza

Una volta che l'uscita è stata impostata per il modo a scansione progressiva, le immagini saranno visibili solo su apparecchi TV o monitor compatibili con il formato a scansione progressiva. Se il modo Progressive Scan viene per errore impostato su Acceso, è necessario resettare l'unità.

- 1) Rimuovere ogni disco eventualmente presente nell'unità e chiudere il cassetto disco.
- 2) Premere il tasto STOP e tenerlo premuto per cinque secondi prima di rilasciarlo. L'uscita video verrà ripristinata con le impostazioni standard e l'immagine sarà di nuovo disponibile su un monitor o apparecchio TV convenzionali.

### Reset fabbrica

Se necessario, si può reinizializzare il registratore con le proprie impostazioni di fabbrica. Selezionare l'icona 'Configr.' quindi premere il tasto OK.

#### Nota

Alcune opzioni non possono essere reinizializzate. (Autoprogrammazione, Configurare orologio, Blocco film, Imposta Password, Cod. regionale, Protezione del Disco.)

	Autoprogrammazione	
	Modifica program.	
	Configurare orologio	
	Forma. schermo	
	Rapporto aspetto VCR	
	VCR Play System	
	Collegamento AV2	
	Scan progressivo	
	Reset fabbrica	Configr.

## LINGUA

### Lingua di visualizzazione

Selezionare una lingua per il menù di Setup e per il riquadro video a schermo.

	Menu Display	English
	Menu Disco	Deutsch
	Disco Audio	Ελληνικά
	Sottotitoli Disco	✓ Italiano
		Portugués
		Español

### Lingua dei dischi

Selezionare una lingua per il menù, l'audio, e i sottotitoli dei dischi.

- Originale: viene selezionata la lingua originale impostata per il disco.
- Altri: Per selezionare un'altra lingua, premere i tasti numerici per inserire il corrispondente numero a 4 cifre in base al codice indicato a pagina 293. Se si commettono errori, premere ◀.

	Menu Display	✓ Originale
	Menu Disco	Inglese
	Disco Audio	Francese
	Sottotitoli Disco	Tedesco
		Italiano
		Portoghese
		Russo
		Spagnolo
		Altri ----

## Prima di usare il prodotto (Continuazione)

### AUDIO

Ciascun disco DVD ha una varietà di opzioni per l'uscita audio. Impostare l'Uscita audio del registratore in accordo con il tipo di sistema audio che si sta usando.

### Dolby Digital

**PCM:** selezionare questa opzione per la connessione di un amplificatore stereo digitale a 2 canali. Quando si riproduce un disco DVD Video realizzato con un sistema di registrazione Dolby Digital, il Registratore fornisce una uscita audio digitale in formato PCM 2ch.

**Bitstream:** selezionare "Bitstream" se si connette il jack DIGITAL OUT del registratore ad un decodificatore Dolby Digital (o ad un amplificatore, o altro dispositivo, munito di decodificatore Dolby Digital).

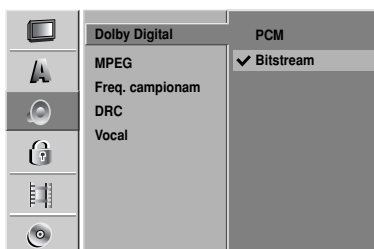

### MPEG

**PCM:** selezionare questa opzione quando il prodotto è connesso un amplificatore stereo digitale a 2 canali. Quando si riproduce un disco DVD Video realizzato con un sistema di registrazione MPEG2, il Registratore fornisce una uscita audio digitale in formato PCM 2ch.

**Bitstream:** Selezionare "Bitstream" se il jack DIGITAL OUT del registratore è connesso ad un decodificatore MPEG (o ad un amplificatore, o altro dispositivo, munito di decodificatore MPEG).

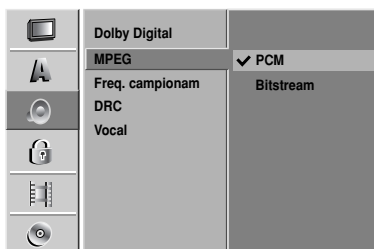

### Freq. campionam

Se il vostro ricevitore o amplificatore NON è capace di manipolare segnali a 96 kHz, selezionare la frequenza di 48 kHz. Una volta che questa scelta è stata fatta, questa unità convertirà automaticamente qualsiasi segnale a 96 kHz in uno a 48 kHz, così da renderli decodificabili dal vostro sistema.

Se il vostro ricevitore o amplificatore è in grado di gestire segnali a 96 kHz, selezionare 96 kHz. Fatto questo, questa unità lascerà transitare ogni tipo di segnale senza effettuare alcuna ulteriore elaborazione.

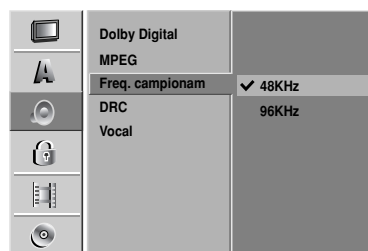

### Funzione DRC (Dynamic Range Control) di controllo della dinamica

Grazie alla tecnologia audio digitale, con il formato DVD si possono sentire le colonne sonore dei programmi nella forma più accurata e realistica possibile. Tuttavia, si può desiderare di comprimere l'ampiezza della dinamica dell'audio in uscita (la differenza tra i livelli sonori più alto e più basso). In definitiva, si può ascoltare un film a volume più basso senza perdere in chiarezza sonora. Per ottenere questo, impostare il parametro DRC (Dynamic Range Control) su Acceso.

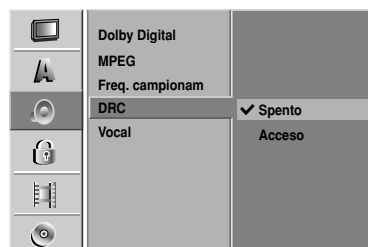

### Vocal

Impostare il parametro Vocale su Acceso soltanto quando si sta riproducendo un DVD karaoke multi canale. I canali karaoke presenti sul disco verranno mischiati per ottenere suono stereo normale.

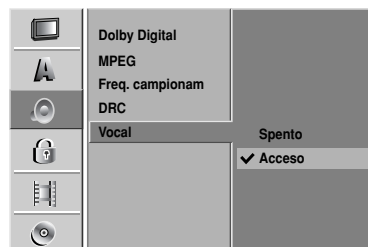

## Prima di usare il prodotto (Continuazione)

### Blocco bambini (Controllo minori)

#### Imposta Password

Per accedere al menu Blocco film, impostare le caratteristiche Password e Cod regionale è necessario digitare una password di sicurezza a 4 cifre.

- 1 Premere il tasto SYSTEM MENU.**  
Comparirà il menù di Setup.
- 2 Usare i tasti ▲ / ▼ per selezionare l'opzione BLOCCO.**
- 3 Con l'opzione BLOCCO selezionata, premere il tasto ► per muoversi sul secondo livello.**
- 4 Usare i tasti ▲ / ▼ per selezionare l'opzione Imposta Password.**
- 5 Premere il tasto ► per muoversi sul terzo livello.**
- 6 Se non è ancora stata inserita una password.**  
Digitare una password composta da 4 cifre utilizzando i pulsanti numerici per creare una password di sicurezza a 4 cifre.  
Digitare nuovamente la password a 4 cifre per verifica.

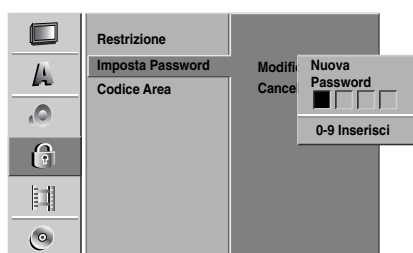

#### Se è già stata inserita una password;

È possibile modificare o cancellare la password. Utilizzare i pulsanti ▲ / ▼ per selezionare "Modifica" o "Cancella" quindi premere OK.

**Modifica:** Digitare una password composta da 4 cifre utilizzando i pulsanti numerici per confermare la password di sicurezza a 4 cifre, quindi digitare una seconda volta una nuova password a 4 cifre.

**Cancella:** Digitare una password composta da 4 cifre utilizzando i pulsanti numerici per confermare una password di sicurezza a 4 cifre.

#### Suggerimenti

In caso di errore, premere ripetutamente ◀ per cancellare i numeri della password una alla volta e correggerli.

#### Se si dimentica il proprio codice a 4 cifre

Se si dimentica la propria password, seguire la seguente procedura per rimuovere la password corrente.

1. Premere il tasto SYSTEM MENU per visualizzare il menù di Setup.
2. Usare i tasti numerici per introdurre il numero a 6 cifre "210499".
3. Selezionare "OK" e quindi premere OK. La password a 4 cifre verrà annullata. Digitare un nuovo codice di password usando la procedura prima specificata.

#### Restrizione

I film dei DVD possono contenere scene non adatte per bambini. Per questo, i dischi potrebbero contenere informazioni di controllo, applicabili all'intero disco o solo a certe scene, finalizzate a limitare la visione di certi ai minori. Il grado di limitazione alla visione viene definito tramite una scala a 8 livelli, dal livello 1 a quello 8; alcuni dischi includono la possibilità di commutare su contenuti alternativi più adatte al pubblico dei minori quando ci sono delle scene di dubbio gusto. I criteri di classificazione dei contenuti variano da paese a paese. La funzionalità di Controllo Minori evita che il contenuto di certi dischi venga riprodotto da bambini, o consente di commutare la riproduzione su contenuti alternativi.

- 1 Premere il tasto SYSTEM MENU.**  
Comparirà il menù di Setup.
- 2 Usare i tasti ▲ / ▼ per selezionare l'opzione BLOCCO.**
- 3 Con l'opzione BLOCCO selezionata, premere il tasto ► per muoversi sul secondo livello.**
- 4 Usare i tasti ▲ / ▼ per selezionare l'opzione Blocco film.**
- 5 Premere il tasto ► per spostarsi sul terzo livello.**

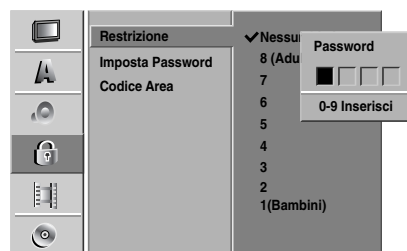

- 6 Digitare una password composta da 4 cifre utilizzando i pulsanti numerici per confermare una password di sicurezza a 4 cifre.**

- 7 Selezionare un livello di classifica compreso tra 1 e 8 usando i tasti. Otto (8) corrisponde alla minima restrizione di riproduzione. Uno (1) corrisponde alle maggiori restrizioni di riproduzione.**

**Nessun Limite:** se si seleziona Nessun Limite, la funzione di controllo minori viene disattivata. I dischi vengono quindi riprodotti in maniera integrale.

**Livelli da 1 a 8:** alcuni dischi contengono scene non adatte ai bambini. Se si imposta nel registratore un livello di blocco, solo le scene del disco classificate ad un livello uguale o inferiore a quello impostato verranno riprodotte. Scene classificate a livello più elevato non verranno riprodotte; al loro posto potrebbero comparire scene alternative se disponibili. Il contenuto alternativo deve avere un livello di classifica uguale o inferiore a quello impostato. Se non viene riscontrata la presenza di adeguati contenuti alternativi, la riproduzione si arresta. In questi casi, per poter riprodurre il disco si deve necessariamente conoscere e introdurre la password a 4 cifre oppure cambiare il livello di classifica.

- 8 Premere il tasto OK per confermare la propria scelta relativa al livello di blocco, quindi premere il tasto SYSTEM MENU per uscire dal menù.**



## Prima di usare il prodotto (Continuazione)

### Codice di regione

Introdurre il codice di nazione/area i cui valori sono stati usati per classificare il disco DVD Video; fare riferimento alla lista riportata nel seguito (vedere "Elenco dei codici di nazione", pagina 294.).

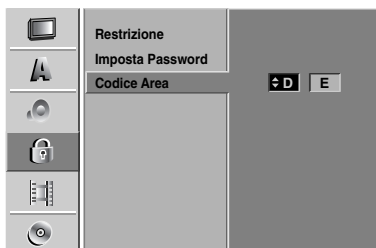

- 1 Premere il tasto SYSTEM MENU.**  
Comparirà il menù di Setup.
- 2 Usare i tasti ▲ / ▼ per selezionare l'opzione BLOCCO.**
- 3 Con l'opzione BLOCCO selezionata, premere il tasto ► per muoversi sul secondo livello.**
- 4 Usare i tasti ▲ / ▼ per selezionare l'opzione "Cod. regionale".**
- 5 Premere il tasto ► per muoversi sul terzo livello.**
- 6 Se non è ancora stata inserita una password.**  
Digitare una password composta da 4 cifre utilizzando i pulsanti numerici per creare una password di sicurezza a 4 cifre.  
Digitare nuovamente la password a 4 cifre per verifica.  
**Se è già stata inserita una password;**  
Digitare una password composta da 4 cifre utilizzando i pulsanti numerici per confermare una password di sicurezza a 4 cifre.

#### Suggerimenti

In caso di errore, premere ripetutamente ◀ per cancellare i numeri della password una alla volta e correggerli.

- 7 Selezionare il primo carattere usando i tasti ▲ / ▼.**
- 8 Fare scorrere il cursore usando il tasto ► e selezionare il secondo carattere usando i tasti ▲ / ▼.**
- 9 Premere il tasto OK per confermare il codice di nazione selezionato, quindi premere il tasto di SYSTEM MENU per uscire dal menù.**

### REGISTRAZIONE

#### Modo registrare Disco

È possibile impostare la qualità dell'immagine per la registrazione DVD: XP (High Quality, qualità alta), SP (Standard Quality, qualità standard), LP (Low Quality, qualità bassa), EP (Extend Quality, qualità estesa).

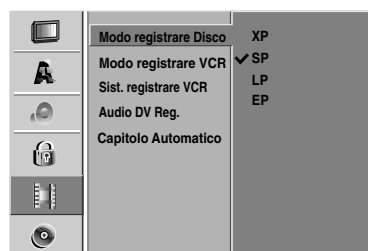

- 1 Premere il tasto SYSTEM MENU.**  
Comparirà il menù di Setup.
- 2 Usare i tasti ▲ / ▼ per selezionare le opzioni di REGISTRAZIONE.**
- 3 Con l'opzione REGISTRAZIONE selezionata, premere il tasto ► per muoversi sul secondo livello.**
- 4 Usare i tasti ▲ / ▼ per selezionare l'opzione Modo registrare Disco.**
- 5 Premere ► per passare al terzo livello.**
- 6 Utilizzare ▲ / ▼ per selezionare la modalità di registrazione desiderata (XP, SP, LP o EP)**
- 7 Premere OK per confermare la selezione, quindi premere SYSTEM MENU per chiudere il menu.**

#### Modo registrare VCR

E' possibile impostare la qualità dell'immagine per la registrazione VCR; SP (Standard Play), LP (Long Play).

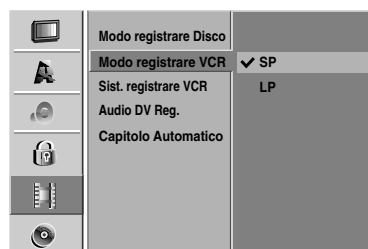

## Prima di usare il prodotto (Continuazione)

### Sistema registrare VCR

Il videoregistratore utilizza un doppio standard di colore, PAL e MESECAM. Durante la registrazione, il videoregistratore dovrebbe selezionare automaticamente il sistema di colore; in caso di problemi, occorre farlo manualmente.

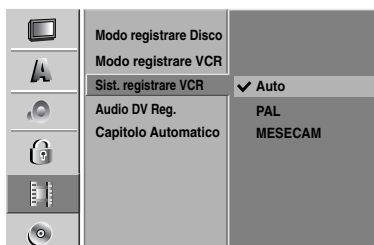

### Audio registrazione DV

Questo parametro va impostato se al jack del pannello frontale DV IN è connessa una videocamera che usa suono a 32 kHz/12 bit.

Alcune videocamere digitali hanno due piste stereo per l'audio. Una viene registrata al momento della ripresa; l'altra viene ottenuta per sovraincisione (overdubbing) dopo avere effettuato le riprese.

Con l'impostazioni Audio 1, viene usato il suono registrato durante le riprese.

Con l'impostazioni Audio 2, viene usato il suono sovrainciso.

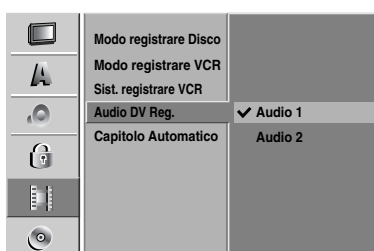

### Capitolo Automatico

Quando si registra, i marcatori di capitolo vengono inseriti nell'impostazione specificata. È possibile cambiare questo intervallo a 5, o 10 minuti. Selezionando Niente, si disattivano i marcatori di capitolo insieme all'impostazione nessuna separazione.

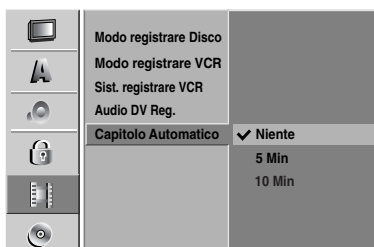

## DISC

### Inizializzazione disco

Se si carica un disco completamente vuoto, il registratore lo inizierà.

**DVD+R:** appare il menu Inizializza. Selezionare "OK" e premere OK.

**DVD+RW:** il registratore inizializza il disco nella modalità DVD+RW.

Come illustrato sotto, è anche possibile formattare il disco dal menu Configurazione.



- 1 Premere SYSTEM MENU.**  
Comparirà il menù di Setup.
- 2 Usare i tasti ▲ / ▼ per selezionare l'opzione DISC.**
- 3 Mentre l'opzione DISC è selezionata, premere il tasto ► per muoversi sul secondo livello.**
- 4 Usare i tasti ▲ / ▼ per selezionare l'opzione Inizializzazione.**
- 5 Premere il tasto ► per muoversi sul terzo livello.**  
Verrà evidenziata l'icona Inizio.
- 6 Premere il tasto OK.**  
Comparirà il menù Formato del disco.
- 7 Utilizzare ◀ / ▶ per selezionare "OK" e premere OK.**

La formattazione del disco impiega in po' di tempo.

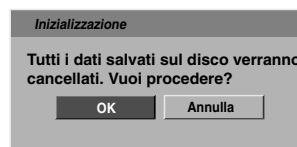

**Avvertenza**

La formattazione del disco impiega in po' di tempo.

## Prima di usare il prodotto (Continuazione)

### Finalizzazione disco

La finalizzazione chiude la fase di registrazione 'fissandone' il contenuto così che il disco possa essere riprodotto su un lettore DVD normale o su un computer equipaggiato con una adeguata unità DVD-ROM.

La finalizzazione di un disco in modo Video crea un menù a schermo che consente di esplorare il disco stesso. Questo menù è accessibile premendo i tasti LIST/DISC MENU o TITLE.

#### ⚠ Avvertenza

- Durante la registrazione in modalità DVD+RW e DVD-R viene eseguita una finalizzazione del disco e non sarà possibile modificarne il contenuto o eseguire ulteriori registrazioni, a meno che il disco non sia un DVD+RW.



**1** Eseguire i passaggi 1-3 come mostrato a pagina 264 (sezione: Inizializzazione disco).

**2** Usare i tasti ▲ / ▼ per selezionare l'opzione Finalizzazione.

**3** Premere il tasto ► per muoversi sul terzo livello. L'indicazione Completare comparirà evidenziata.

**4** Premere il tasto OK. Comparirà la finestra di dialogo di Completare.

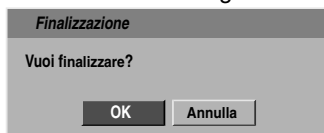

**5** Selezionare OK quindi premere il tasto OK. Il registratore inizierà il processo di finalizzazione del disco.

#### ℹ Nota

La durata della finalizzazione dipende dal tipo di disco, dalla quantità di contenuti e dal numero di titoli sul disco. Un disco registrato può richiedere fino a 8 minuti o più per la finalizzazione.

### Etichetta Disco

Usare questa opzione per assegnare un nome ai dischi. Questo nome è quello che appare quando si carica il disco e quando si visualizzano sullo schermo le informazioni del disco.

- Il nome del disco può contenere fino a 32 caratteri.
- Per dischi formattati su registratori differenti, si potrà constatare che il set di caratteri è limitato.



**1** Eseguire i passaggi 1-3 come descritto nel paragrafo Inizializzazione disco di pagina 264.

**2** Usare i tasti ▲ / ▼ per selezionare l'opzione Etichetta Disco.

**3** Premere il tasto ► per muoversi sul terzo livello. Comparirà in evidenza l'icona Modifica.

**4** Premere il tasto OK. Comparirà il menù a tastiera.



**5** Digitare un nome per il disco. Usare i tasti ▲ ▼ ◀ ▶ per selezionare un carattere dal menù a tastiera e quindi premere il tasto OK per confermarlo. Seguire il passo 3 illustrato a pagina 258 (Rinomina stazione).

**T** Pulsanti del telecomando per l'immissione di un nome

▶ (PLAY): inserisce uno spazio nella posizione del cursore.

II (PAUSE/STEP): elimina il carattere successivo nella posizione del cursore.

■ (STOP), CLEAR: elimina il carattere precedente nella posizione del cursore.

◀ / ▶: sposta il cursore a sinistra o a destra.

**Numeri (0~9):** immette i caratteri della posizione corrispondente nella colonna selezionata.

**LIST/DISC MENU, DISPLAY:** cambia la modalità della tastiera (Inglese/Maiuscolo, inglese/minuscolo, Simbolo).

**6** Scegliere OK, quindi premere il tasto OK per confermare il nome introdotto e ritornare al menù di Setup.

**7** Premere il tasto di SYSTEM MENU per uscire dal menù.

## Prima di usare il prodotto (Continuazione)

### Protezione del Disco

Quando si registra un disco DVD+RW/+R, Accesso la protezione per evitare la registrazione, la modifica o la cancellazione accidentale del disco caricato. Se occorre sbloccare il disco per eseguire le modifiche, Spento la protezione.



### Funzionalità PBC

L'impostazione PBC (Set Playback Control) può essere cambiata, variandola dallo stato Acceso a quello Spento e viceversa.

- Acceso: I dischi CD Video con funzionalità PBC vengono riprodotti in accordo alle funzionalità PBC.
- Spento: I dischi CD Video con funzionalità PBC vengono riprodotti alla stessa maniera dei CD Audio.



### Riguardo al DivX(R)



Philips fornisce all'utente un codice di registrazione DivX® VOD (Video On Demand) che consente di noleggiare e acquistare video tramite il servizio DivX® VOD all'indirizzo [www.divx.com/vod](http://www.divx.com/vod).

- 1 Selezionare "Riguardo al DivX(R)" nel menu "DISCO", quindi premere ►.
- 2 Premere OK per uscire, viene visualizzato il codice di registrazione.
- 3 Utilizzare il codice di registrazione per acquistare o noleggiare video tramite il servizio DivX® VOD all'indirizzo [www.divx.com/vod](http://www.divx.com/vod). Seguire le istruzioni per eseguire il download del video su un disco e riprodurlo su questa unità.

#### Nota

I video scaricati da DivX® VOD possono essere riprodotti solo su questa unità.

Italiano

### Auto Play (riproduzione automatica)

E' possibile impostare il registratore in modo che la riproduzione di un disco DVD venga avviata automaticamente all'inserimento del DVD.

Se la modalità Auto Play è impostata su Acceso, il registratore ricercherà il titolo cui corrisponde il tempo di riproduzione più lungo avviandone la riproduzione automaticamente.

**Acceso:** La funzione di Auto Play è attiva.

**Spento:** La funzione di Auto Play non è attiva.



#### Nota

L'Auto Play potrebbe non funzionare su alcuni DVD.

## Prima di usare il prodotto (Continuazione)

### Descrizione generale del riquadro video a schermo

Questo manuale fornisce le istruzioni base per usare operativamente il registratore. Alcuni DVD richiedono funzionalità specifiche o consentono funzionalità limitate durante la riproduzione. Quando questo accade, sullo schermo TV compare il simbolo  ad indicare che la funzionalità richiamata non è consentita dal registratore DVD o non è disponibile sul disco.

### Visualizzazione delle informazioni sullo schermo

E' possibile visualizzare varie informazioni sullo schermo riguardanti il disco o la videocassetta inserita nel registratore.



**1** Premere ripetutamente il tasto **DISPLAY** per mostrare/cambiare le informazioni visualizzate sullo schermo.

**2** Per rimuovere il riquadro video a schermo, premere ripetutamente il tasto **DISPLAY** o **RETURN** (↵) fino a che non scompare. Vedere le descrizioni riportate sulle pagine successive per spiegazioni dettagliate delle funzioni di riproduzione.

#### Notas

- Alcuni dischi potrebbero non supportare tutte le funzionalità descritte nello schema riassuntivo del riquadro video a schermo riportato a pagina successiva.
- Se nessun tasto viene premuto entro un periodo di 7 secondi, il riquadro video a schermo scompare.

### Icone informative temporanee

-  Ripristina la riproduzione a partire da questo punto
-  Azione non consentita o non disponibile

### Visualizzazione di informazioni mentre si guarda la TV

Mentre si sta guardando la TV, premere il tasto **DISPLAY** per mostrare/rimuovere le informazioni visualizzate sullo schermo

Indicata il numero di canale, il nome della stazione, e il segnale audio ricevuto dal sintonizzatore.

Indica il modo di registrazione e lo spazio libero, e riporta il tempo trascorso tramite una barra di avanzamento.

Indica il nome e il formato del disco

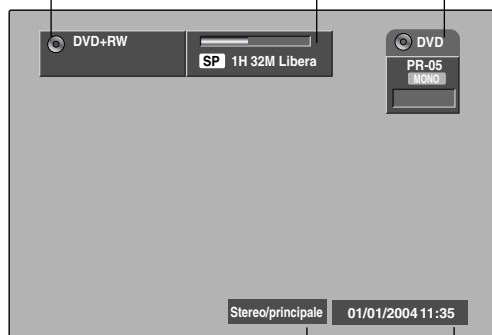

Indica i segnali audio in uscita.

Indica l'orario e la data corrente.

### Cambiamento dei canali TV

Se non è in corso alcuna riproduzione di dischi o la videocassetta, è possibile cambiare i canali TV utilizzando i pulsanti numerici o i pulsanti **▲ / ▼** sul telecomando o i pulsanti **CHANNEL (▲ / ▼)** sul pannello anteriore.

### Cambiamento del canale audio TV

Alcuni programmi TV vengono trasmessi con un canale audio bilingue (BIL). E' possibile modificare il canale audio del TV utilizzando il pulsante **AUDIO**.

Premere **AUDIO** ripetutamente per cambiare il canale audio TV come illustrato di seguito.

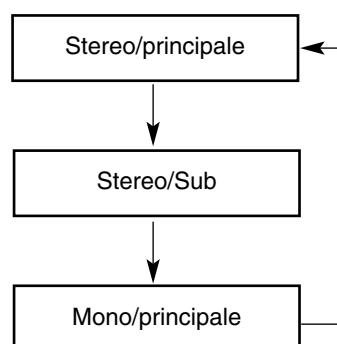

A schermo viene visualizzato il canale audio corrente.

- Per maggiori dettagli, fare riferimento al punto 4 a pagina 280.
- Se l'audio è di scarsa qualità quando impostato a Stereo, è spesso possibile migliorarlo passando a Mono.
- Se è selezionato un input esterno, il canale audio può essere commutato solo su Stereo.

## Prima di usare il prodotto (Continuazione)







### Visualizzazione delle informazioni su schermo (Continuazione)

**DVD** Mostra il tempo di riproduzione trascorso e il tempo totale.

Mostra il numero di titolo/capitolo corrente e il numero totale di titoli/capitoli.

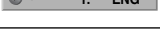

Per vedere il modo corrente.





Opzioni del menù	Funzione (Usare i tasti ▲ / ▼ per selezionare l'opzione desiderata)	Metodo di selezione
Numero del titolo 	<b>Mostra il numero del titolo corrente e il numero totale di titoli, e salta al numero di titolo desiderato.</b>	◀ / ▶, 0 Tasti numerici, OK
Numero del capitolo 	<b>Mostra il numero del capitolo corrente e il numero totale di capitoli, e salta al numero di capitolo desiderato.</b>	◀ / ▶, 0 Tasti numerici, OK
Ricerca tempo 	<b>Mostra il tempo di riproduzione trascorso, e ricerca direttamente il punto di riproduzione in base al tempo trascorso.</b>	◀ / ▶, 0 Tasti numerici, OK
Lingua dell'audio e modo dell'uscita audio digitale 	<b>Mostra la lingua della colonna sonora corrente, il metodo di codifica, e il numero di canale, e cambia le impostazioni.</b>	◀ / ▶
Lingua dei sottotitoli 	<b>Mostra la lingua dei sottotitoli, e cambia le impostazioni.</b>	◀ / ▶
Angolo 	<b>Mostra il numero dell'angolo corrente e il numero totale di angoli, e cambia il numero di angolo.</b>	◀ / ▶
Suono 	<b>Mostra il modo sonoro corrente, e cambia le impostazioni.</b>	◀ / ▶

**VCD** Mostra il tempo di riproduzione trascorso e il tempo totale.

Mostra il numero della pista corrente e il numero totale di piste, o visualizza lo stato del modo PBC.



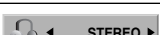



Per vedere il modo corrente.

Opzioni del menù	Funzione (Usare i tasti ▲ / ▼ per selezionare l'opzione desiderata)	Metodo di selezione
Numero di pista 	<b>Mostra il numero di pista corrente e il numero totale di piste o lo stato del modo PBC, e salta al numero di pista desiderato.</b>	◀ / ▶, 0 Tasti numerici, OK
Tempo 	<b>Mostra il tempo di riproduzione trascorso (solo visualizzazione).</b>	-
Canale audio 	<b>Mostra il canale audio, e cambia il canale audio.</b>	◀ / ▶
Suono 	<b>Mostra il modo sonoro corrente, e cambia le impostazioni.</b>	◀ / ▶

**DivX** Mostra il tempo di riproduzione trascorso e il tempo totale.



Per vedere il modo corrente.

Opzioni del menù	Funzione (Usare i tasti ▲ / ▼ per selezionare l'opzione desiderata)	Metodo di selezione
Numero del titolo 	<b>Mostra il numero del titolo corrente e il numero totale di titoli, e salta al numero di titolo desiderato.</b>	◀ / ▶, 0 Tasti numerici, OK
Ricerca tempo 	<b>Mostra il tempo di riproduzione trascorso, e ricerca direttamente il punto di riproduzione in base al tempo trascorso.</b>	◀ / ▶, 0 Tasti numerici, OK
Canale audio 	<b>Mostra il canale audio, e cambia il canale audio.</b>	◀ / ▶
Lingua dei sottotitoli 	<b>Mostra la lingua dei sottotitoli, e cambia le impostazioni.</b>	◀ / ▶
Suono 	<b>Mostra il modo sonoro corrente, e cambia le impostazioni.</b>	◀ / ▶

## Prima di usare il prodotto (Continuazione)

### Visualizzazione delle informazioni su schermo (Continuazione)

**+RW** **+R**

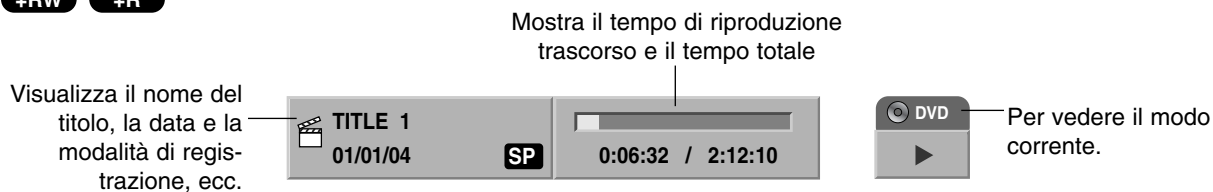

Opzioni del menù	Funzione (Usare i tasti ▲ / ▼ per selezionare l'opzione desiderata)	Metodo di selezione	
Numero del titolo	1/6	Mostra il numero di pista corrente e il numero totale di piste o lo stato del modo PBC, e salta al numero di pista desiderato.	◀ / ▶, 0 Tasti numerici, OK
Numero del capitolo	4/26	Mostra il numero del capitolo corrente e il numero totale di capitoli, e salta al numero di capitolo desiderato.	◀ / ▶, 0 Tasti numerici, OK
Ricerca tempo	0:10:30	Mostra il tempo di riproduzione trascorso (solo visualizzazione).	◀ / ▶, 0 Tasti numerici, OK
Modo dell'uscita audio digitale	2CH 1. L+R	Mostra il metodo di codifica corrente dell'audio, e il numero di canale, e cambia le impostazioni.	◀ / ▶
Suono	3D SUR.	Mostra il modo sonoro corrente, e cambia le impostazioni.	◀ / ▶

**VHS**

Visualizza la velocità di riproduzione, la barra del tempo di riproduzione e il tempo di riproduzione trascorso.

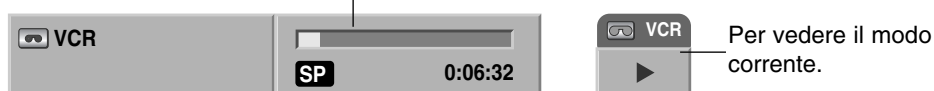

Opzioni del menù	Funzione (Usare i tasti ▲ / ▼ per selezionare l'opzione desiderata)	Metodo di selezione	
Tempo	0:00:20	Mostra il tempo di riproduzione trascorso (solo visualizzazione).	-
Canale audio	HIFI	Mostra il canale audio, e cambia il canale audio.	◀ / ▶

## Operazioni con DVD e CD Video

### Riproduzione di un DVD o CD Video

#### Setup di riproduzione

- Prima di utilizzare il telecomando, premere il pulsante **DVD** per selezionare il dispositivo da azionare.
- Accendere il televisore e selezionare la sorgente di ingresso video connessa al registratore.
- Impianto audio: accendere il sistema audio e selezionare la sorgente di ingresso connessa al registratore.

**1** Premere il tasto **OPEN/CLOSE** (▲) per aprire il cassetto disco.

**2** Caricare il disco scelto nel cassetto, con il lato di riproduzione rivolto verso il basso.

**3** Premere il tasto **OPEN/CLOSE** (▲) per chiudere il cassetto disco

Nella finestra del display apparirà l'indicazione **READING**, e la riproduzione inizierà automaticamente. Se la riproduzione non parte, premere il tasto ► (PLAY).

In alcuni casi potrebbe invece apparire il menù del disco.

#### Suggerimenti

##### Qualora venisse visualizzato un menù a schermo

Un menù a schermo potrebbe comparire subito dopo aver caricato DVD o CD Video che contengono un menù.

#### **DVD**

Usare i tasti ◀ ▶ ▲ ▼ per selezionare il titolo/capitolo che si desidera vedere, quindi premere il tasto **OK** per avviare la riproduzione.

Premere i tasti **TITLE** o **LIST/DISC MENU** per ritornare al menù a schermo.

#### **VCD**

- Usare i tasti numerici per selezionare la pista desiderata.  
Premere il tasto **RETURN** (↵) per ritornare al menù a schermo.
- Le impostazioni del menù e le esatte procedure operative di uso del menù potrebbero differire da disco a disco.  
Seguire le istruzioni riportate sul menù a schermo.  
Si può anche impostare **PBC** su **Spento** operando dal menù di **Setup**. Vedere a pagina 266.

#### Note

- Se è stata attivata la funzionalità di controllo minori (Parental Control) e la classifica del disco è superiore al livello di blocco impostato (non autorizzato), occorre digitare il codice a 4 cifre e/o autorizzare l'ascolto del disco cambiandone le impostazioni (vedere "Blocco film" a pagine 262).
- I DVD possono avere un codice regionale.  
Il Registratore non riproduce dischi che presentano un codice regionale diverso da quello del Registratore stesso. Il codice regionale per questo Registratore è 2 (due).

### Caratteristiche generali

#### Nota

Se non altrimenti specificato, tutte le operazioni descritte nel seguito prevedono l'uso del telecomando. Alcune funzionalità potrebbero essere disponibili anche dal menù di **Setup**.

### Spostarsi su un altro TITOLO 1/6 ▶

**DVD** **+RW** **+R** **DivX**

Quando un disco ha più di un titolo, è possibile muoversi su un'altro titolo operando come segue:

- Premere due volte **DISPLAY**, quindi usare i tasti ▲ / ▼ per selezionare l'icona del titolo. In seguito, premere l'appropriato tasto numerico (0-9) o i tasti ◀ / ▶ per selezionare un numero di titolo.

### Spostarsi su un altro CAPITOLO/PISTA

 4/26 ▶  1/4 ▶

**DVD** **+RW** **+R** **VCD**

Quando un titolo in un disco ha più di un capitolo/pista, è possibile muoversi su un'altro capitolo/pista operando come segue:

- Premere brevemente i tasti ◀ o ▶ durante la riproduzione per selezionare il successivo capitolo/pista o per ritornare all'inizio del corrente capitolo/pista.
- Premere brevemente per due volte il tasto ◀ per saltare di un passo all'indietro al precedente capitolo/pista.
- Per saltare direttamente ad un qualsiasi capitolo/traccia durante la riproduzione, premere il tasto **DISPLAY**; quindi, usare i tasti ▲ / ▼ per selezionare l'icona del capitolo (o nel caso di un CD Video, per selezionare l'icona della pista). Quindi, digitare il numero di capitolo/pista usando i tasti numerici (0-9) o premere i tasti ◀ / ▶.

### Ricerca

**DVD** **+RW** **+R** **VCD**

- 1 Premere il tasto **REW** (◀◀) o **FWD** (▶▶) durante la riproduzione.  
Il registratore si porterà in modalità **RICERCA**.
- 2 Premere i tasti **REW** (◀◀) o **FWD** (▶▶) per selezionare la velocità richiesta: ◀ (Riproduzione al contrario), ◀◀, ◀◀◀, ◀◀◀◀, ◀◀◀◀◀, ◀◀◀◀◀◀ (all'indietro) oppure ▶▶, ▶▶▶, ▶▶▶▶, ▶▶▶▶▶, ▶▶▶▶▶▶ (in avanti).  
Con a CD Video, la velocità di ricerca cambia: ◀◀, ◀◀◀, ◀◀◀◀ (all'indietro) o ▶▶, ▶▶▶, ▶▶▶▶ (in avanti).
- 3 Per uscire dalla modalità **RICERCA**, premere il tasto ► (PLAY).

### Fermo immagine e riproduzione fotogramma per fotogramma

**DVD** **+RW** **+R** **VCD** **DivX**

- 1 Premere il tasto **PAUSE/STEP** (||) durante la riproduzione; il registratore si porterà in modalità **PAUSA**.
- 2 Si può fare avanzare l'immagine in avanti o all'indietro di un fotogramma alla volta, cioè fotogramma per fotogramma, premendo ripetitivamente i tasti ◀ / ▶ mentre si è in modalità **PAUSA**.
- 3 Per uscire dal modo **PAUSA**, premere il tasto ► (PLAY).

#### Nota

La funzionalità di visualizzazione dell'immagine fotogramma per fotogramma con scorrimento all'indietro non è disponibile con i CD Video.

#### Suggerimenti

Si può fare avanzare l'immagine fotogramma per fotogramma premendo ripetitivamente sul telecomando il tasto **PAUSE/STEP** (||).



## Operazioni con DVD e CD Video (Continuazione)

### Caratteristiche generali (Continuazione)

#### Movimento a rallentatore

**DVD +RW +R VCD**

- 1 Premere durante la riproduzione il tasto PAUSE/STEP (II). Il registratore si porterà in modalità PAUSA.
- 2 Premere mentre si è in modalità PAUSA i tasti REW (◀◀) o FWD (▶▶). Il registratore si porterà in modalità a RALLENTATORE.
- 3 Usare i tasti REW (◀◀) o FWD (▶▶) per selezionare la velocità: ◀◀ 1/16, ◀◀ 1/8, ◀◀ 1/4, o ◀◀ 1/2 (all'indietro), oppure ▶▶ 1/16, ▶▶ 1/8, ▶▶ 1/4, o ▶▶ 1/2 (in avanti).  
Nel caso di CD Video, le velocità per movimento a rallentatore cambiano: ▶▶ 1/8, ▶▶ 1/4 o ▶▶ 1/2 (in avanti).
- 4 Per uscire dal modo a scorrimento a rallentatore premere il tasto ▶ (PLAY).

#### Nota

Nel caso di CD Video, la riproduzione in modalità a rallentatore non è possibile per movimento all'indietro.

### Ripetizione

**DVD +RW +R VCD**

#### Dischi DVD – Ripetizione

Premere il tasto REPEAT per selezionare un modo di ripetizione.

- Capitolo: ripetizione del capitolo corrente.
- Titolo: ripetizione del titolo corrente.
- Spento: riproduzione non ripetitiva.

#### CD Video - Ripetizione Pista/Tutto, Uscita modo ripetizione

Premere il tasto REPEAT per selezionare un modo di ripetizione.

- Track: ripetizione della pista corrente.
- Tutto: ripetizione di tutte le tracce presenti nel disco.
- Spento: riproduzione non ripetitiva.

#### Nota

Nel caso di CD Video dotati di funzionalità PBC, si deve impostare su Sento il modo PBC nel menù di Setup per poter usare la funzionalità di riproduzione ripetitiva. Vedere a pagina 266.

### Ripetizione A-B

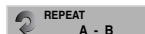

**DVD +RW +R VCD**

Per ripetere una sequenza in un titolo:

- 1 Premere il tasto REPEAT in corrispondenza del punto di partenza scelto.  
Sullo schermo comparirà l'icona di ripetizione e l'indicazione 'A'.
- 2 Premere di nuovo OK in corrispondenza del punto finale prescelto.  
Sullo schermo della TV appaiono l'icona di ripetizione e la scritta "A-B" e si avvia la ripetizione della sequenza.
- 3 Per cancellare la sequenza, premere REPEAT ripetutamente fino a selezionare No.

### Ricerca tempo



**DVD +RW +R DivX**

La funzione Ricerca Tempo consente di iniziare la riproduzione del disco a partire da un qualsiasi tempo prescelto.

- 1 Premere due volte durante la riproduzione il tasto DISPLAY. Sullo schermo TV comparirà il riquadro video.  
La casella di Ricerca Tempo mostrerà il tempo di riproduzione del disco corrente trascorso.
- 2 Entro 7 secondi, usare i tasti ▲ / ▼ per selezionare l'icona Ricerca Tempo sul riquadro video a schermo. Nella casella di Ricerca Tempo apparirà l'indicazione "0:00:00".
- 3 Entro 7 secondi, usare i tasti numerici per digitare l'orario di avvio richiesto. Introdurre le ore, i minuti, e i secondi, scrivendo da sinistra a destra.  
Non è consentito introdurre un dato temporale non valido. Se si digita un numero errato, premere i tasti ◀ / ▶ per spostare il segno di sottolineato ( ) in corrispondenza del numero da correggere. Quindi Introdurre i numeri corretti.
- 4 Premere il tasto OK entro 7 secondi per confermare il l'orario di avvio.  
La riproduzione inizierà a partire dall'orario selezionato sul disco.

## Operazioni con DVD e CD Video (Continuazione)

### Caratteristiche generali (continuazione)

#### Zoom

**DVD** **+RW** **+R**

La funzione Zoom consente di ingrandire l'immagine video e di muoversi in essa.

- 1 Premere il tasto ZOOM durante la riproduzione o in condizioni di fermo immagine per attivare la funzione Zoom. Ogni volta che si preme il tasto ZOOM, lo schermo TV si modifica seguendo la seguente sequenza: dimensione x1 → dimensione x2 → dimensione x4 → dimensione x1 (dimensione normale)
- 2 Usare i tasti ◀ ▶ ▲ ▼ per muoversi attraverso le immagini ingrandite.
- 3 Per ripristinare la riproduzione normale, premere il tasto CLEAR o attivare ripetutamente il tasto ZOOM fino a che l'immagine non torni nelle sue dimensioni normali.



#### Nota

La funzione zoom potrebbe non funzionare con alcuni DVD.

#### Ricerca marcatori

**DVD** **+RW** **+R** **VCD**

La riproduzione può essere avviata a partire da un certo punto memorizzato. Si possono memorizzare fino a sei punti di memorizzazione.

Per introdurre una marca, seguire i seguenti passi.

- 1 Durante la riproduzione del disco, premere il tasto MARKER nel momento in cui la riproduzione raggiunge il punto che si vuole memorizzare. L'icona di Marcatore comparirà brevemente sullo schermo TV.
- 2 Ripetere il passo 1 per introdurre altri marcatori; si possono definire fino a sei marcatori.

#### Per richiamare una scena marcata

- 1 Premere durante la riproduzione il tasto SEARCH. Il menù Ricerca Marcatori comparirà sullo schermo TV.
- 2 Usare i tasti ◀ ▶ ▲ ▼ per selezionare una scena marcata che si vuole richiamare.
- 3 Premere il tasto OK.
- 4 Premere il tasto RETURN (↵) per rimuovere il menù Ricerca Evidenziatore.

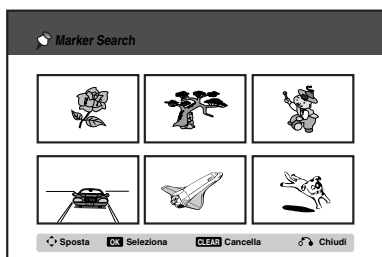

#### Per eliminare le scene marcate

- 1 Premere SEARCH durante la riproduzione oppure quando la stessa è interrotta. Il menù Ricerca Evidenziatore comparirà sullo schermo TV.
- 2 Usare i tasti ◀ ▶ ▲ ▼ per selezionare le scene marcate che si desidera cancellare.

- 3 Premere il tasto CLEAR. Appariranno i messaggi "Verrà cancellato il marker selezionato. Vuoi procedere?".
- 4 Usare i tasti ◀ / ▶ per selezionare "OK" quindi premere il pulsante OK.
- 5 Ripetere i passi 2-4 per cancellare ulteriori scene marcate.
- 6 Premere il tasto RETURN (↵) per rimuovere il menù Ricerca Evidenziatore.

### Esame del contenuto dei DVD Video Dischi: Menù

I DVD possono contenere menù che consentono di accedere a funzionalità speciali. Per aprire il menù di un disco, premere il tasto LIST/DISC MENU. Quindi selezionare una opzione premendo l'appropriato tasto numerico. Oppure usare i tasti ◀ ▶ ▲ ▼ fino ad evidenziare la scelta che si vuole selezionare, quindi premere il tasto OK.

#### Menù titolo **DVD**

- 1 Premere il tasto TITLE. Se il titolo corrente ha un menù, esso comparirà sullo schermo TV. Se così non è, potrebbe apparire il menù disco.
- 2 Il menù potrebbe contenere opzioni inerenti gli angoli di inquadramento delle telecamere, le lingue parlate e i sottotitoli, nonché i capitoli per il titolo.

#### Menù disco **DVD**

- 1 Premere il tasto LIST/DISC MENU. Verrà visualizzato il menù disco.
- 2 Per rimuovere il menù disco, premere di nuovo il tasto LIST/DISC MENU.

#### Cambio della colonna sonora



Durante la riproduzione, premere il tasto AUDIO e quindi usare ripetutamente i tasti ◀ / ▶ per udire l'audio in un'altra lingua, o per ascoltare una diversa colonna sonora se disponibile.

## Operazioni con DVD e CD Video (Continuazione)

### Cambio del canale audio

**VCD** **+RW** **+R** **DivX**

Con un CD Video, premere il tasto AUDIO e usare ripetutamente durante la riproduzione i tasti ◀ / ▶ per sentire differenti canali audio (STEREO, SINISTRO o DESTRO).

### 3D Surround

**DVD** **+RW** **+R** **VCD** **DivX**

Questo prodotto può produrre l'effetto sonoro 3D Surround che simula la riproduzione di audio multi canale usando solo due diffusori acustici stereo convenzionali, invece dei cinque e più altoparlanti normalmente richiesti per ascoltare l'audio multi canale tramite impianti home theater.

- 1 Premere due volte DISPLAY, quindi selezionare l'icona del suono mediante ▲ / ▼. Quindi utilizzare ◀ / ▶ per selezionare "3D SUR."
- 2 Per disattivare l'effetto sonoro 3D Surround, selezionare "NORMAL".

### Accesso a punti del Disco **VCD**

Con questa funzione si può direttamente accedere ad ogni punto del disco CD Video. Usare questa funzione solo quando si sta riproducendo un CD Video.

La riproduzione salta al punto specificato.

- 1 Premere durante la riproduzione il tasto SEARCH. Sullo schermo TV compariranno le barre di avanzamento.

 PBC 33%

 TRK 1 33%

- 2 Usare i tasti ◀ / ▶ per definire la posizione di partenza della riproduzione.
- 3 Premere il tasto OK per confermare la posizione selezionata. La riproduzione inizierà dalla posizione selezionata.

#### Nota

Questa funzione opera solo quando non è memorizzato alcun marcatore.

### Memoria delle ultime condizioni

**DVD**

Questo registratore memorizza le impostazioni relative all'ultimo disco visualizzato. Le impostazioni restano in memoria anche se il disco viene rimosso dal registratore o se questo viene spento. Se si carica un disco le cui impostazioni sono quelle memorizzate, verrà automaticamente richiamata l'ultima posizione di arresto.

#### Nota

- Le impostazioni sono conservate in memoria per poter essere usate in qualsiasi momento.
- Questo registratore non memorizza le impostazioni di un disco se il registratore stesso viene spento prima di iniziare a riprodurre il disco.

## Riproduzione di un filmato DivX

### Riproduzione di un filmato DivX

Con questa unità è possibile riprodurre dischi DivX. Prima di riprodurre un file DivX, leggere la sezione "Informazioni sui file di filmati DivX" a pagina 274.

1. Inserire un disco e chiudere il vassoio. Sulla TV appare il menu MOVIE.



2. Premere ▲ / ▼ per selezionare una cartella, quindi premere OK. Nella cartella appare l'elenco dei file. Se ci si trova in un elenco di file e si desidera tornare all'elenco di cartelle, utilizzare i pulsanti ▲ / ▼ del telecomando per selezionare [ ] e premere OK.
3. Se si desidera visualizzare un particolare file, premere ▲ / ▼ per selezionare un file, quindi premere PLAY. È possibile utilizzare funzioni variabili di riproduzione. Vedere le pagine 270-273.
4. Premere STOP per interrompere la riproduzione. Viene visualizzato il menu Film.

#### Suggerimento

- Su un CD con file MP3/Windows Media™ Audio, JPEG e MOVIE, è possibile passare dal menu MUSIC a PHOTO e MOVIE. Premere TITLE.

### Informazioni per la visualizzazione dei sottotitoli del DivX

Se i sottotitoli del DivX non sono visualizzati correttamente, leggere le informazioni di seguito.

1. Individuare una lingua adatta per i sottotitoli del DivX secondo la seguente tabella.

Lingua sottotitoli disco	Sottotitoli DivX disponibili
Originale, Inglese	Inglese
Francese, Tedesco, Italiano, Spagnolo, Portoghese	Francese, Tedesco, Italiano, Spagnolo, Portoghese, Olandese, Svedese
Russo	Russo
Altro 6976	Greco
Altro 8076	Polacco
Altro 7285	Ungherese
Altro 6783	Ceco

2. Premere il tasto SYSTEM MENU. Viene visualizzato il menu di configurazione. Premere SYSTEM MENU → [LINGUA] → [Sottotitoli Disco], quindi selezionare la lingua. Vedere la sezione "Menu disco/Audio/Sottotitoli" a pagina 260.

### Opzioni del menu Film

1. Premere ▲ / ▼ per selezionare una cartella/file nel menu Film, quindi premere OK. Vengono visualizzate le opzioni del menu Film.
2. Premere ▲ / ▼ per selezionare un'opzione, quindi premere OK.
  - [Riproduzione]: avvia la riproduzione del titolo selezionato.
  - [Apri]: apre la cartella e viene visualizzato un elenco di file presenti nella cartella.
  - [Dubbing] copia i file in un'altra cartella o su un altro supporto (pagina 281)

### Informazioni sui file di filmati DivX

La compatibilità dei dischi DivX con questo registratore è soggetta alle limitazioni indicate di seguito:

- La risoluzione disponibile per i file DivX è inferiore a 720x576 (L x H) pixel.
- Il nome del file DivX ha un numero di caratteri limitato.
- Il numero totale dei file e delle cartelle presenti sul disco deve essere inferiore a 1999.
- **Se il numero di fotogrammi visualizzati è superiore a 29,97 fotogrammi al secondo, l'unità potrebbe non funzionare correttamente.**
- **Se la struttura audio e video del file registrato non è intervallata, l'unità torna alla schermata di menu.**
- **Se il file è registrato con GMC, l'unità supporta solo 1 punto del livello di registrazione.**
  - \* GMC?GMC è l'acronimo di Global Motion Compensation, uno strumento di codifica specificato nello standard MPEG4. Questa opzione è supportata da alcuni encoder MPEG4 come DivX o Xvid. Esistono livelli diversi di codifica GMC, solitamente chiamati 1 punto, 2 punti o 3 punti GMC.

#### File DivX riproducibili

“.avi”, “.divx”

#### Sottotitoli DivX riproducibili

“.smi”, “.srt”, “.sub (solo formato Micro DVD)”, “.txt (solo formato Micro DVD)”

- Altri Divx non elencati sopra non vengono visualizzati con questo prodotto.

#### Formato codec riproducibile

“DIV3”, “MP43”, “DIVX”, “XVID”, “DX50”

#### Formato audio riproducibile

“AC3”, “PCM”, “MP2”, “MP3”, “Windows Media™ Audio”

- Frequenza di campionamento: entro 8 - 48 kHz (MP3), entro 32 - 48kHz (Windows Media™ Audio)
- Bit rate: entro 8 - 320kbps (MP3), 32 - 192kbps (Windows Media™ Audio)

## Operazioni con CD Audio e dischi MP3/Windows Media™ Audio

### Riproduzione di un CD Audio o di un disco di MP3/Windows Media™ Audio

#### Audio **CD** **MP3**

Il Registratore può riprodurre CD audio. Inoltre, è in grado di riprodurre registrazione in formato MP3/Windows Media™ Audio memorizzate su dischi CD-ROM, CD-R, CD-RW, DVD+R o DVD+RW. Prima di riprodurre le registrazioni in formato MP3/Windows Media™ Audio, leggere le note relative alle registrazioni MP3/Windows Media™ Audio a pagina 276.

- 1 Inserire un disco e chiudere il vassoio.**  
Sulla TV appare il menu del CD Audio o del CD di MP3/Windows Media™ Audio.

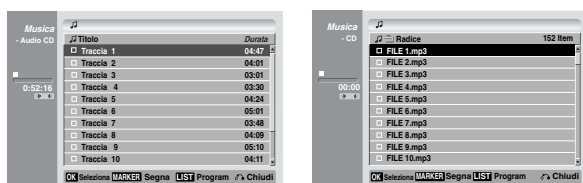

Menù CD AUDIO

Menù CD MP3/Windows Media™ Audio

- 2 Utilizzare ▲ / ▼ per selezionare una traccia, quindi premere ► (PLAY).**

La riproduzione viene avviata. Durante la riproduzione, sul display appare il tempo di riproduzione trascorso della traccia corrente e il menu scompare al termine del disco.

#### **T** Suggerimenti

- È possibile vedere canali TV o altri segnali in ingresso video premendo il pulsante RETURN. Se si desidera tornare al menu Musica, premere LIST/DISC MENU.
- Per passare dall'elenco di tracce al menu Elenco Programma, e viceversa, premere LIST/DISC MENU.
- Nei CD con contenuti misti (tracce audio, file MP3/Windows Media™ Audio e file JPEG), è possibile selezionare il menu Musica-CD Audio, Musica-CD MP3/Windows Media™ Audio e CD Foto premendo ripetutamente il pulsante TITLE in modalità Stop.
- Selezionando MP3 e premendo DISPLAY, è possibile visualizzare le informazioni su un file. Premere nuovamente DISPLAY per annullare la visualizzazione delle informazioni. Se si seleziona una cartella e si preme DISPLAY viene visualizzato il numero di sottocartelle e il numero di file MP3/Windows Media™ Audio presenti nella cartella.
- Se ci si trova in un elenco di file e si desidera tornare all'elenco di cartelle, utilizzare i pulsanti ▲/▼ per selezionare e premere OK per tornare alla schermata del menu precedente.

- 3 Per interrompere la riproduzione in qualsiasi momento, premere STOP (■).**

### Opzioni del menu Musica

1. Per visualizzare le opzioni del menu, selezionare una traccia (o una cartella) dal menu e premere OK.
2. Utilizzare ▲ / ▼ per selezionare un'opzione, quindi premere OK per confermare la selezione.

### Opzioni del menu Musica-CD Audio **CD**

#### Riproduzione

**Riproduzione:** inizia la riproduzione della traccia selezionata.

#### Aggiungi PR.

**Aggiungi PR.:** aggiunge la/le traccia/e all'elenco Programma (pag. 277).

#### Shuffle

**Shuffle:** Riproduce seguendo un ordine casuale.

### Opzioni del menu Musica-CD **MP3**

- Quando si seleziona una traccia.

#### Riproduzione

**Riproduzione:** inizia la riproduzione della traccia selezionata.

#### Aggiungi PR.

**Aggiungi PR.:** aggiunge la/le traccia/e all'elenco Programma (pag. 277).

#### Shuffle

**Shuffle:** Riproduce seguendo un ordine casuale.

- Quando si seleziona una cartella.

#### Apri

**Apri:** visualizza solo le sottocartelle e i file MP3/Windows Media™ Audio presenti nella cartella.

#### Aggiungi PR.

**Aggiungi PR.:** aggiunge tutte le tracce presenti nella cartella all'elenco Programma (pag. 277).

## Operazioni con CD Audio e dischi MP3/Windows Media™ Audio (Continuazione)

### Pausa **CD** **MP3**

- 1 Premere durante la riproduzione il tasto PAUSE/STEP (II).
- 2 Per ritornare alla riproduzione, premere il tasto ► (PLAY) o premere di nuovo il tasto PAUSE/STEP (II).

### Muoversi su un'altra pista **CD** **MP3**

- Premere brevemente durante la riproduzione i tasti I◀ o ▶I per saltare alla pista successiva o per ritornare all'inizio della pista corrente.
- Premere brevemente per due volte il tasto I◀ per saltare alla pista precedente.
- Per ottenere immediatamente una traccia in un CD audio, utilizzare i tasti numerati (0-9) per inserire il numero della traccia nell'elenco di tracce, durante la riproduzione.

### Ripeti traccia/Tutto (cartella)/disattivato

**CD** **MP3**

Premere REPEAT per selezionare la modalità di ripetizione desiderata.

- TRACCIA: ripete la traccia corrente.
- TUTTO (CD): ripete tutte le tracce presenti sul disco.
- FOLDER (MP3): ripete tutte le tracce presenti nella cartella corrente.
- OFF (nessuna visualizzazione): non esegue alcuna ripetizione.

### Cambiamento del canale audio

**CD** **MP3**

Premere ripetutamente il pulsante AUDIO per ascoltare un canale audio differente (stereo, sinistra, destra).

### Ricerca **CD**

- 1 Premere durante la riproduzione i tasti REW (◀◀) o FWD (▶▶).
- Il registratore si porterà in modalità RICERCA.
- 2 Premere il tasto REW (◀◀) o FWD (▶▶) per selezionare la velocità: ◀◀, ◀◀◀, ◀◀◀◀ (all'indietro) o ▶▶, ▶▶▶, ▶▶▶▶ (in avanti).  
La velocità e direzione di ricerca sono indicate sul menù a schermo.
- 3 Per uscire dal modo RICERCA, premere ► (PLAY).

### Ripetizione A-B **CD**

Per ripetere una sequenza in una traccia:

- 1 Premere il tasto REPEAT in corrispondenza del punto di partenza scelto.  
Sullo schermo comparirà l'icona di ripetizione e l'indicazione 'A-'.  
2 Premere di nuovo il tasto OK in corrispondenza del punto finale prescelto.  
Sullo schermo TV comparirà brevemente l'icona di ripetizione e l'indicazione 'A-B', e la riproduzione della sequenza inizierà in modo ripetitivo.
- 3 Per cancellare la sequenza e ritornare alla riproduzione normale premere di nuovo REPEAT.  
L'icona Ripetizione scomparirà dal menù a schermo.

### Note sulla Registrazione di file

#### MP3/Windows Media™ Audio

##### Circa MP3

- Un file MP3 è costituito da dati audio compressi con lo schema di codifica audio MPEG1 layer-3. Si denotano come "file MP3" i file che hanno estensione ".mp3".
- Il registratore non può leggere un file MP3 la cui estensione è diversa da ".mp3".

##### Windows Media™ Audio

- Un file Windows Media™ Audio è un file di dati audio compressi con tecnologia Microsoft.
- Il formato Windows Media™ Audio offre una compressione doppia rispetto al formato MP3.

#### La compatibilità di questo registratore con dischi MP3/Windows Media™ Audio è limitata come segue:

1. Il formato fisico CD-R dovrebbe essere "ISO 9660" e "JOLIET".
2. File MP3/Windows Media™ Audio realizzati usando un software che non può creare un FILE SYSTEM, per esempio "Direct-CD" ecc., non possono essere riprodotti file MP3/Windows Media™ Audio. Si raccomanda di usare l'applicativo "Easy-CD Creator", che crea un file system ISO9660 o JOLIET.
3. Il numero totale di file e cartelle sul disco dovrebbe essere minore di 999.

Questo registratore richiede che i dischi/le registrazioni soddisfino determinati standard tecnici per riuscire ad offrire la miglior qualità di riproduzione. DVD pre-registrati vengono automaticamente impostati su questi standard. Ci sono molti differenti tipi di formati per dischi registrabili (incluso i CD-R contenenti file MP3/Windows Media™ Audio) che richiedono certe condizioni pre-esistenti (vedere sopra) per assicurare la compatibilità di riproduzione.

**Gli utenti dovrebbero anche notare che occorre possedere le necessarie autorizzazioni per poter scaricare file MP3/Windows Media™ Audio e musica da Internet. La nostra società non detiene nessun diritto di concessione di questo permesso. L'autorizzazione deve sempre essere richiesta al proprietario, legalmente riconosciuto, dei diritti d'autore.**

## Riproduzione programmata con CD Audio e dischi MP3/Windows Media™ Audio

La funzione Programma consente di memorizzare nella memoria del registratore le tracce preferite da qualsiasi disco. Programma può contenere 99 tracce (CD Audio) o 256 tracce (MP3/Windows Media™ Audio).

### 1 Inserire un CD Audio o un disco MP3/Windows Media™ Audio.

Appare il menu CD Audio o CD MP3/Windows Media™ Audio.

### 2 Utilizzare ▲ ▼ per selezionare una traccia o una cartella presente nell'elenco quindi premere OK. Le opzioni appaiono a sinistra del menu.

### 3 Utilizzare ▲ ▼ per selezione l'opzione "Aggiungi PR.", quindi premere OK.

La traccia selezionata viene aggiunta all'Elenco Programma.

### 4 Ripetere i passaggi da 2 a 3 per inserire ulteriori tracce all'elenco Programma.

### Suggerimenti

E' possibile aggiungere tracce multiple all'elenco Programma.

1. Selezionare una traccia, quindi premere MARKER.
2. Ripetere il passaggio 1 per contrassegnare ulteriori tracce.
3. Selezionare una traccia, quindi premere OK. Le opzioni appaiono a sinistra del menu.
4. Utilizzare ▲ / ▼ per selezione l'opzione "Aggiungi PR.", quindi premere OK. Tutte le tracce selezionate vengono aggiunte all'Elenco Programma.

### Notas

- Utilizzare il pulsante CLEAR per selezionare tutte le tracce o cancellare tutte le tracce contrassegnate.
- Se si seleziona una cartella per la riproduzione programmata, tutte le tracce nella cartella saranno aggiunte all'elenco programmi.

### 5 AUDIO CD : Utilizzare ► per spostarsi all'Elenco programma.

### 6 Utilizzare ▲ / ▼ per selezionare la traccia da riprodurre.

### 7 Premere PLAY (▶) per avviare la riproduzione.

La riproduzione ha inizio secondo l'ordine di programmazione delle tracce e l'indicatore "PRG" appare sulla schermata del menu.

La riproduzione si interrompe dopo l'ultima traccia programmata nell'elenco.

### 8 Per riprendere la riproduzione normale dalla riproduzione programmata, selezionare una traccia nell'elenco quindi premere PLAY (▶).

L'indicatore "PRG" scompare dalla finestra del display.

## Opzioni del menu Elenco Programma

**CD** **MP3**

1. Per visualizzare le opzioni del menu, selezionare una traccia nel menu Elenco Programma, quindi premere OK. Le opzioni del menu appaiono a sinistra.
2. Utilizzare ▲ / ▼ per selezionare un'opzione, quindi premere OK per confermare la selezione.

### Riproduzione

#### Sposta

#### Shuffle

#### Cancella

**Riproduzione:** Inizia la riproduzione nell'ordine in cui sono state programmate le tracce a partire dalla traccia selezionata.

**Sposta:** sposta la/le traccia/e per cambiare l'ordine del Programma.

**Shuffle:** Riproduce seguendo un ordine casuale.

**Cancella:** cancella la/le traccia/e dall'Elenco Programma.

## Ripeti le tracce programmate

Premere ripetutamente REPEAT durante la riproduzione per selezionare la modalità di ripetizione desiderata.

- TRACCIA: ripete la traccia corrente.
- TUTTO: ripete tutte le tracce presenti nell'Elenco Programma.
- OFF (nessuna visualizzazione): non esegue alcuna ripetizione.

## Cancellazione di una traccia dall'Elenco Programma

1. Selezionare la traccia che si desidera cancellare dall'Elenco Programma.

### Suggerimento

Utilizzare il pulsante MARKER per selezionare più tracce.

2. Premere OK. Le opzioni del menu appaiono a sinistra.
3. Selezionare l'opzione 'Cancella' e premere OK. La traccia selezionata viene cancellata dall'Elenco Programma.

## Modifica dell'ordine delle tracce nell'Elenco Programma

1. Selezionare la traccia che si desidera spostare.

### Suggerimento

Utilizzare il pulsante MARKER per selezionare più tracce.

2. Premere OK. Le opzioni del menu appaiono a sinistra.
3. Selezionare l'opzione 'Sposta' e premere OK. Nell'Elenco Programma appare una barra gialla.
4. Utilizzare ▲ / ▼ per spostare la barra gialla nella posizione desiderata, quindi premere OK. La traccia selezionata viene spostata.

## Funzionamento dei dischi JPEG

### Visione di un disco JPEG **JPEG**

Il registratore può riprodurre dischi contenenti file JPEG. Prima di riprodurre le registrazioni JPEG, leggere le Notas sulle registrazioni JPEG a destra.

- 1 Inserire un disco e chiudere il vassoio.**  
Sulla TV appare il menu Foto.

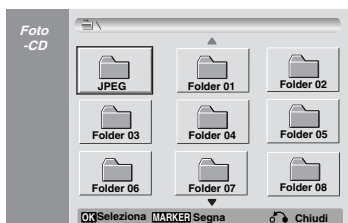

- 2 Utilizzare ▲▼◀▶ per selezionare una cartella, quindi premere OK.**  
L'icona aperta è visualizzata sul lato sinistro del menu.

- 3 Premere OK.**  
Nella cartella appare l'elenco dei file.



#### **N** Nota

Se  nel menu Foto appare l'icona, significa che non è possibile visualizzare quei file JPEG.

- 4 Utilizzare ▲▼◀▶ per selezionare un file, quindi premere OK.**

Le opzioni appaiono a sinistra del menu.

#### **T** Suggerimento

- Se ci si trova in un elenco di file e si desidera tornare all'elenco di cartelle, utilizzare i pulsanti ▲/▼ del telecomando per selezionare l'icona  e premere OK.
- È possibile visualizzare un canale TV o un origine video in ingresso premendo RETURN. Se si desidera tornare al menu Foto, premere LIST/DISC MENU.
- Nei CD con contenuti misti (tracce audio, file MP3/Windows Media™ Audio e file JPEG), è possibile selezionare il menu CD Audio, CD MP3/Windows Media™ Audio e CD Foto premendo ripetutamente il pulsante TITLE in modalità Stop.

- 5 Utilizzare ▲/▼ per selezionare l'opzione "Tutto scher", quindi premere OK.**

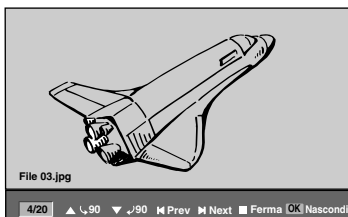

- 6 Per interrompere la visione in qualsiasi momento, premere STOP.**  
Riaprire il menu Foto.

### Saltare le immagini

Durante la visione di un'immagine, premere ◀ o ▶ una volta per avanzare al file successivo o tornare al file precedente.

### Ruotare le immagini

Utilizzare ▲/▼ durante la visione di un'immagine per ruotarla in senso orario o in senso antiorario.

### Visione in Presentazione

- Selezionare l'opzione "Presentaz." nel menu Foto.
- Premere OK.

Le immagini vengono visualizzate in sequenza come in una presentazione.



- Utilizzare ▲▼◀▶ per impostare le opzioni.  
Oggetto: File Selezionato o Tutti i file.  
Velocità: imposta la velocità della presentazione (Lento, Normale o Veloce).
- Selezionare l'opzione Inizio, quindi premere OK per avviare la Presentazione.
- Premere STOP per interrompere la presentazione e tornare al menu Foto.

#### **N** Nota

Utilizzare il pulsante MARKER per selezionare più file.

### Notas sulle registrazioni JPEG

- A seconda delle dimensioni e del numero di file JPEG, il registratore potrebbe impiegare diversi minuti per leggere il contenuto del disco. Se non viene visualizzato il menu a schermo dopo alcuni minuti, alcuni dei file sono troppo grandi. In questo caso, ridurre le dimensioni dei file JPEG a meno di 4 megapixel e masterizzare un altro disco.
- Il numero totale di file e cartelle non è una limitazione, ma è consigliabile mantenere a meno di 999 il numero totale dei file.
- Quando si utilizza software quale "Easy CD Creator" per scrivere file JPEG su un disco CD-R, accertarsi che tutti i file selezionati abbiano estensione ".jpg" prima di copiarli nel layout del CD.
- Se i file hanno estensione ".jpe", rinominarli come ".jpg".
- I nomi di file senza l'estensione ".jpg" non possono essere letti dal registratore, anche se i file vengono visualizzati come file immagine JPEG in Esplora risorse di Windows.



## Riproduzione della videocassetta in modalità VCR

### Preparazione

- Prima di utilizzare il telecomando, premere il pulsante **VCR** per selezionare il dispositivo da azionare.
- Accendere il TV e selezionare l'origine video in ingresso collegata al registratore.
- Sistema audio: Attivare il sistema audio e selezionare l'origine in ingresso collegata al registratore.

### Riproduzione normale **VHS**

- 1 Inserire una videocassetta preregistrata.**  
L'indicatore  si illumina e il registratore si accende automaticamente.
  - Verificare che l'indicatore **TIMER** nella finestra del display non sia acceso. In caso contrario premere  una volta.
  - Se viene inserita una videocassetta senza linguetta di protezione, il registratore inizierà la riproduzione automaticamente.
- 2 Premere **PLAY** () una volta.**  
Sullo schermo del TV appare l'icona **PLAY**.
  - Non è necessario selezionare la velocità di riproduzione del nastro in quanto il registratore la seleziona automaticamente.
- 3 Premere **STOP** () per arrestare la riproduzione.**  
Sullo schermo del TV appare l'icona **STOP**.  
Se viene raggiunta la fine del nastro prima che venga premuto il pulsante **STOP** () il registratore si arresta automaticamente, riavvolge il nastro, espelle la videocassetta e si spegne.

#### **Nota**

- Se si desidera riprodurre un DVD mentre il VCR è attivo, premere **DVD** (o **SOURCE**) per passare alla modalità **DVD** e avviare la riproduzione del DVD. Se si preme **VCR** (o **SOURCE**) per tornare nuovamente al VCR, la riproduzione riprende dal punto in cui era stata interrotta (**PAL** cassetta).
- Non è possibile riprodurre da **DVD** e da **VCR** contemporaneamente.

### Controllo dell'allineamento **VHS**



#### **Auto allineamento**

La funzione di allineamento automatica regola l'immagine eliminando striature e puntini.

La funzione **AUTO TRACKING** è abilitata nei seguenti casi:

- Alla prima riproduzione di un nastro.
- Si modifica la velocità di un nastro (**SP**, **LP**).
- Per la presenza di puntini e striature dovuti a graffi sul nastro.

#### **Allineamento manuale**

Se durante la riproduzione si verificano dei disturbi, premere  sul telecomando o **CHANNEL** () sul pannello anteriore finché i disturbi sullo schermo non risultano ridotti.

- In caso di distorsione verticale, la regolazione mediante tali controllo va eseguita con molta attenzione.
- L'annullamento viene automaticamente reimpostato su normale all'espulsione della videocassetta o quando il cavo di alimentazione viene disinserito per più di 3 secondi.

### Riproduzione con effetti speciali

**VHS**



#### **Nota sulla riproduzione con effetti speciali**

- Delle linee orizzontali (linee di disturbo) compaiono sullo schermo del TV.





- Durante la modalità con effetti speciali l'audio è disattivato, per cui nella fase di ricerca non vengono emessi suoni.
- Durante la modalità di ricerca dell'immagine ad alta velocità, è necessario un breve periodo tempo per stabilizzare la velocità del nastro al rientro in modalità **PLAY**. Durante questa fase si verificano interferenze di lieve entità.

### Ricerca



Questa funzione permette di ricercare visivamente una scena desiderata della videocassetta, avanzando o indietro nella riproduzione.

- 1 Premere **REW** (indietro) () o **FWD** (avanti) () durante la riproduzione.  
Il registratore viene attivato nella modalità **SEARCH**.
  - Se il registratore rimane per più di 3 minuti nella modalità **SEARCH**, entrerà automaticamente nella modalità **PLAY** per proteggere il nastro e le testine video.
- 2 Per tornare alla modalità di riproduzione premere **PLAY** ()

### Fotogramma e riproduzione di un'immagine alla volta

- 1 Premere **PAUSE/STEP** () durante la riproduzione.  
Sullo schermo del TV viene visualizzato un fotogramma.
  - Se il fotogramma vibra verticalmente, stabilizzare l'immagine utilizzando  sul telecomando.
  - Se il registratore rimane per più di 5 minuti nella modalità **STILL**, entrerà automaticamente nella modalità **STOP** per proteggere il nastro e le testine video.
- 2 Premere ripetutamente **PAUSE/STEP** () per avanzare di un'immagine alla volta mentre si è in visualizzazione fotogramma.
- 3 Per tornare alla modalità di riproduzione premere **PLAY** ()

### Riproduzione al rallentatore

- 1 Mentre si è in modalità di fermo immagine premere **FWD** ()  
La riproduzione della videocassetta avverrà a una velocità 1/19 volte più lenta di quella normale.
  - Durante la riproduzione al rallentatore utilizzare  sul telecomando per minimizzare le strisce di disturbo.
  - Se la modalità di riproduzione al rallentatore continua per più di 3 minuti, il registratore tornerà automaticamente alla modalità di riproduzione.
- 2 Per tornare alla modalità di riproduzione premere **PLAY** ()

### Funzione contatore memoria

Questa caratteristica è utile in caso si desideri vedere immediatamente dopo la registrazione una sezione della videocassetta o se si desidera tornare allo stesso punto ripetutamente.

- 1 Avviare la registrazione o la riproduzione di una videocassetta.
- 2 Premere ripetutamente **DISPLAY** per visualizzare il contatore del tempo effettivo sullo schermo del TV.
- 3 Giunti al punto che si desidera localizzare, ripristinare il contatore del tempo effettivo su 0:00:00 premendo **CLEAR**.  
Continuare la riproduzione o la registrazione.
- 4 Premere **STOP** quando la registrazione o la riproduzione è terminata.
- 5 Premere **RETURN** ()  
Il nastro si ferma automaticamente quando il contatore torna a circa 0:00:00.

## Registrazione di base

### Registrazione di base da un TV

Seguire le istruzioni riportate nel seguito per registrare un programma TV.

La registrazione continua fino a quando il disco o il nastro sono stati completamente registrati o quando si arresta la registrazione.

#### 1 Accendere il registratore, selezionare il dispositivo (VCR or DVD) per la registrazione e inserire un disco o una videocassetta.

Verificare inoltre il collegamento dell'input del TV al registratore.

#### 2 Impostare il modo di registrazione come necessario premendo ripetutamente REC MODE.

DVD: SP (qualità standard), LP (bassa qualità), XP (alta qualità), EP (qualità estesa)

VCR: SP (Standard Play), LP (Long Play)

#### 3 Utilizzare CHANNEL (▲/▼) sul pannello anteriore o ▲/▼ sul telecomando per selezionare il canale TV da registrare.

#### 4 Utilizzare AUDIO per selezionare il canale audio da registrare.

La seguente tabella illustra la tipologia di registrazione in funzione delle impostazioni per i vari tipi di trasmissione. Nell'ultima colonna (Monitor Audio) viene riportata la tipologia di ascolto durante la registrazione.

Audio trasmissione TV	Audio selezionato	Audio di trasmissione				Audio del monitor
		cassetta		Modalità +R o +RW		
		L Ch	R Ch	L Ch	R Ch	
STEREO	STEREO/MAIN	STEREO		STEREO		STEREO
	STEREO/SUB	STEREO		STEREO		STEREO
	MONO/MAIN	MONO		MONO		MONO
MAIN+SUB	STEREO/MAIN	MAIN	SUB	MAIN	MAIN	MAIN
	STEREO/SUB	MAIN	SUB	SUB	SUB	SUB
	MONO/MAIN	MAIN	SUB	MAIN	MAIN	MAIN
MONO	STEREO/MAIN	MONO		MONO		MONO
	STEREO/SUB	MONO		MONO		MONO
	MONO/MAIN	MONO		MONO		MONO

#### 5 Premere una volta il tasto RECORD (●).

La registrazione inizierà. (L'indicatore RECORD si illuminerà nella finestra del display.)

- La registrazione continua fino alla pressione di STOP (■) o fino a quando il disco (o la cassetta) sono stati completamente registrati.
- Per eseguire una registrazione per una durata di tempo fissa prescelta, vedere sulla destra il paragrafo 'Registrazione temporizzata istantanea'.

#### 6 Premere il tasto STOP (■) per fermare la registrazione.

### Registrazione temporizzata istantanea

La funzione di registrazione temporizzata istantanea consente in modo semplice di eseguire registrazioni per una durata di tempo prescelta, senza l'uso di un temporizzatore di programma.

#### 1 Eseguire i passi 1- 5 come mostrato a sinistra (Registrazione base da un TV).

280

#### 2 Premere ripetutamente il tasto RECORD (●) per selezionare la durata temporale della registrazione.

La registrazione inizierà dopo la prima attivazione del tasto. DVD: Ogni ulteriore attivazione del tasto incrementerà il tempo di registrazione di 10 minuti nei limiti dello spazio temporale disponibile. VCR: Ogni pressione successiva aumenta il tempo di registrazione di 30 minuti. Prima di effettuare la registrazione verificare il tempo di registrazione rimanente della videocassetta.

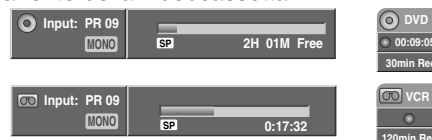

Menù Registrazione Temporizzata Istantanea

#### Controllo del tempo di registrazione

Premere una volta i tasti RECORD (●) o DISPLAY per controllare il tempo di registrazione. Le impostazioni richiamate verranno automaticamente riportate sullo schermo TV per un breve periodo. Inoltre, il tempo di registrazione residuo sarà visibile nella finestra del display.

#### Per estendere il tempo di registrazione

Il tempo di registrazione può essere esteso in qualsiasi momento premendo RECORD (●). Ogni volta che tale tasto viene premuto, il tempo di registrazione si incrementa di 10 minuti (DVD) entro i limiti di spazio temporale disponibile sul disco o di 30 minuti (VCR).

#### Per mettere in pausa la registrazione

- 1 Premere PAUSE/STEP (■) per interrompere la registrazione del disco o della videocassetta.
- 2 Quando si vuole continuare a registrare, premere PAUSE/STEP (■) o RECORD (●).

#### Notas

- Premendo PAUSE/STEP (■) durante Registrazione temporizzata istantanea, la registrazione viene annullata.
- Il registratore viene spento automaticamente al termine di Registrazione temporizzata istantanea.
- Lo spegnimento automatico dell'unità non avviene se al termine della registrazione istantanea di DVD con timer, l'unità sta registrando su VCR.

#### Per registrare un programma TV mentre se ne guarda un altro

- 1 Premere TV/VIDEO per selezionare la modalità TV durante la registrazione. Viene visualizzato l'indicatore TV.
- 2 Utilizzando il telecomando del TV, selezionare il canale da vedere.

#### Suggerimento

Quando si registra su videocassetta, è possibile cambiare canale di registrazione mentre la registrazione è in pausa (al contrario, il canale di registrazione non può essere cambiato in modalità di registrazione DVD in pausa).

#### Notas

- Se si desidera riprodurre un DVD durante una registrazione su VCR, premere DVD (o SOURCE) per passare alla modalità DVD e avviare la riproduzione del DVD. Non è possibile riprodurre videocassette su VCR durante la registrazione di DVD.
- Se si desidera utilizzare la registrazione DVD durante una registrazione su VCR, premere DVD (o SOURCE) per passare alla modalità DVD ed eseguire la registrazione su DVD. Non è possibile utilizzare la registrazione su VCR durante la registrazione di DVD.

## Registrazione di base (Continuazione)

### Copia da DVD a VCR

E' possibile copiare i contenuti di un DVD in una videocassetta utilizzando il pulsante D.DUBBING (o DIRECT DUBBING).

#### Nota

Se il DVD (o i dischi) che si desidera copiare sono protetti dalla copia, la funzione di copia non potrà essere eseguita. Non è consentita la copia di DVD (o dischi) codificati Macrovision.

#### **1** Inserire una cassetta VHS

Inserire una videocassetta vuota nell'alloggio del videoregistratore.

#### **2** Inserire un disco

Inserire il disco che si desidera copiare nel vassoio DVD e chiudere il cassetto.

#### **3** Selezionare la modalità DVD premendo DVD sul telecomando o premendo SOURCE sul pannello anteriore.

#### **4** Individuare il punto del DVD (o del disco) da cui si desidera iniziare la registrazione utilizzando le funzioni PLAY e PAUSE.

Per ottenere risultati migliori, interrompere la riproduzione dal punto in cui si desidera registrare.

#### **5** Premere il pulsante D.DUBBING sul telecomando o premere il pulsante DIRECT DUBBING sul pannello anteriore.

Viene visualizzato il menu Copia su VCR.

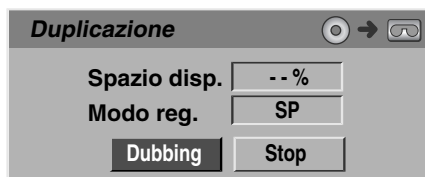

#### **6** Utilizzare ▲ / ▼ / ◀ / ▶ per selezionare la modalità di registrazione desiderata:

- SP (Standard Play)
- LP (Long Play, 2 volte SP).

#### **7** Selezionare Dubbing quindi premere OK o D.DUBBING (o DIRECT DUBBING) per iniziare la copia.

#### Suggerimento

Se si premer PAUSE/STEP durante la modalità di copia, sia la sezione DVD che quella VCR entrano in modalità di pausa e l'indicatore "DUB" lampeggia sul pannello frontale del display. Durante la modalità di pausa è possibile regolare la posizione di riproduzione del DVD utilizzando PLAY, REW, FWD, PAUSE/STEP, ecc. La sezione VCR rimane in modalità di pausa. Per riprendere la copia premere due volte il pulsante D.DUBBING (o DIRECT DUBBING).

#### **8** Arrestare il processo di copia.

Per arrestare la riproduzione in qualsiasi momento, premere STOP (■).

Il processo di copia deve essere arrestato manualmente quando termina il filmato DVD o altrimenti l'unità ripete in continuazione la riproduzione e la registrazione.

### Copia da VCR a DVD

E' possibile copiare i contenuti di una cassetta VHS su un disco DVD registrabile utilizzando il pulsante D.DUBBING (o DIRECT DUBBING). Questa funzione consente di archiviare le vecchie cassette VHS sui DVD.

#### Nota

Se la cassetta VHS che si desidera copiare è protetta dalla copia, questa funzione non potrà essere eseguita. Non è consentita la copia di videocassette codificate Macrovision.

#### **1** Inserire un disco DVD registrabile.

Inserire un disco DVD registrabile vuoto nel DVD e chiudere il vassoio del disco.

#### **2** Inserire una cassetta VHS

Inserire una cassetta VHS che si desidera copiare nel VCR.

#### Nota

Quando si usa un DVD+RW è necessario eseguire l'inizializzazione prima della copia; vedere pagina 264.

#### **3** Selezionare la modalità VCR premendo VCR sul telecomando o premendo SOURCE sul pannello anteriore.

#### **4** Individuare il punto della videocassetta da cui si desidera iniziare la registrazione utilizzando le funzioni PLAY, REW, FWD e PAUSE.

Per ottenere risultati migliori, interrompere la riproduzione dal punto in cui si desidera registrare.

#### **5** Premere il pulsante D.DUBBING sul telecomando o premere il pulsante DIRECT DUBBING sul pannello anteriore.

Viene visualizzato il menu Copia su DVD.

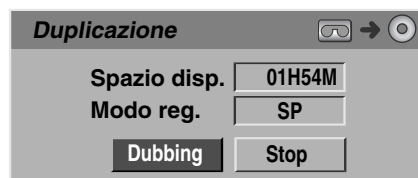

#### **6** Utilizzare ▲ / ▼ / ◀ / ▶ per selezionare la modalità di registrazione desiderata:

- EP (qualità estesa)
- LP (bassa qualità)
- SP (qualità standard)
- XP (alta qualità)

#### **7** Selezionare Dubbing quindi premere OK o D.DUBBING (o DIRECT DUBBING) per iniziare la copia.

#### Suggerimento

Se si premer PAUSE/STEP durante la modalità di copia, sia la sezione DVD che quella VCR entrano in modalità di pausa e l'indicatore "DUB" lampeggia sul pannello frontale del display. Durante la modalità di pausa è possibile regolare la posizione di riproduzione del VCR utilizzando PLAY, REW, FWD, PAUSE/STEP, ecc. La sezione DVD rimane in modalità di pausa. Per riprendere la copia premere due volte il pulsante D.DUBBING (o DIRECT DUBBING).

#### **8** Arrestare il processo di copia.

Per arrestare la riproduzione in qualsiasi momento, premere STOP (■).

La copia viene arrestata automaticamente alla fine della videocassetta.

## Registrazioni temporizzate

Questo registratore può essere programmato per registrare fino a 8 programmi entro un periodo di 1 mese.

- 1 Premere il tasto TIMER.**  
Comparirà il menù Programmazione riservata.



- **Media** – Selezionare il supporto su cui registrare (DVD o VCR).
- **PR** – scegliere un numero di programma memorizzato, o uno degli ingressi esterni da cui registrare.
- **Data** – Scegliere una data successiva di 1 mese, o selezionare un programma giornaliero o settimanale.
- **Tempo di inizio** – impostare il tempo di inizio della registrazione.
- **Tempo di termine** – imposta l'orario di spegnimento.
- **Mode** – scegliere un modo di registrazione.  
DVD: SP, LP, EP, XP, o AT (Auto)  
VCR: SP, LP, AT (Auto)  
La modalità AT (Auto) determina il tempo di registrazione disponibile sul disco o sulla videocassetta e passa alla modalità di registrazione, se necessario, per completare la registrazione del programma. Non è possibile selezionare la modalità AT quando VPS/PDC è attivato.
- **VPS/PDC** – il sistema VPS/PDC regola automaticamente il tempo di registrazione in modo da non escludere un programma anche se non ne è stata programmata l'esecuzione. Affinché la funzionalità VPS/PDC lavori appropriatamente, si devono fornire in ingresso i dati corretti inerenti l'orario e la data del programma che si vuole registrare. Notare che VPS/PDC può non funzionare con tutte le stazioni.

### Nota

- Le stazioni che utilizzando VPS/PDC di solito includono informazioni VPS/PDC nelle pagine guida TV del Televideo. Fare riferimento a queste pagine per l'impostazione del timer di registrazione.
- Questo Registratore impiega circa 20 secondi per accendersi e iniziare a registrare. Questo significa che quando si utilizza VPS/PDC, in alcuni casi può succedere che l'inizio del programma non venga registrato.

- 2 Introdurre le necessarie informazioni per la registrazione temporizzata.**

- ◀ / ▶ (sinistra/destra) – muove il cursore a sinistra/destra
- ▲ / ▼ (su/giù) – cambia le impostazioni in corrispondenza della posizione corrente del cursore
- Premere il tasto RETURN (↵) per uscire dal menù Registrazione Temporizzata.
- Premere il tasto TIMER per visualizzare la lista delle registrazioni temporizzate.

- 3 Premere OK per salvare il programma.**  
Appare l'elenco Registrazione con timer.

- 4 Premere il tasto RETURN (↵) per uscire dalla Lista Programmi.**

- 5 Verificare l'inserimento di un disco o di una videocassetta registrabili e premere ⏻ per portare l'unità in Standby.**

### Notas

- L'indicatore Timer si accende sul display del pannello anteriore.
- Se gli indicatori di disco e videocassetta lampeggiano, probabilmente non sono stati inseriti nè il disco, nè la videocassetta.
- L'unità registrerà l'audio secondo le impostazioni attuali del sintonizzatore del TV (Stereo, Mono o Bilingue).  
Utilizzare il pulsante AUDIO per impostare l'audio prima di portare il registratore in modalità di Standby.
- Per fermare la registrazione temporizzata si deve premere il pulsante ⏻.
- Il registratore viene spento automaticamente al termine della registrazione con Timer.  
Lo spegnimento automatico dell'unità non avviene se al termine della registrazione programmata con VCR, l'unità è in modalità DVD.
- Al termine della registrazione con timer trascorre un breve periodo di tempo prima della conferma del programma registrato. Se vengono impostate in sequenza due registrazioni con timer (una immediatamente dopo l'altra) l'inizio del programma successivo non potrà essere registrato.
- Se si desidera riprodurre un DVD durante una registrazione programmata su VCR, premere DVD (o SOURCE) per passare alla modalità DVD e avviare la riproduzione del DVD. Non è possibile riprodurre videocassette su VCR durante la registrazione programmata di DVD.

## Dischi DVD registrabili consigliati

DVD+R	DVD+RW	DVD+R(DL)
SONY (2.4x, 4x, 8x, 16x)	SONY (2.4x)	Mitsubishi (2.4x)
TDK (4x)	TDK (2.4x)	Maxell (2.4x)
Mitsubishi (4x, 8x)	Philips (4x)	-
Ricoh (2x, 4x, 8x)	Ricoh (2.4x)	-
-	HP (2.4x, 4x)	-

## Registrazione programmata con il sistema SHOWVIEW®

Questo sistema rende la programmazione estremamente semplice. La maggior parte delle guide TV pubblica i numeri di programmazione SHOWVIEW insieme ai dettagli sui programmi. Se si desidera programmare la registrazione di un programma, immettere il numero corrispondente di programmazione SHOWVIEW. Le impostazioni di data, inizio, fine e canale sono effettuate automaticamente. È sufficiente impostare la modalità e la qualità di registrazione e specificare se si tratta di una registrazione unica o regolare.

È possibile memorizzare fino a 8 registrazioni programmate.

### 1 Premere SHOWVIEW.

Viene visualizzato il menu SHOWVIEW.

Premere nuovamente SHOWVIEW per uscire dal menu.

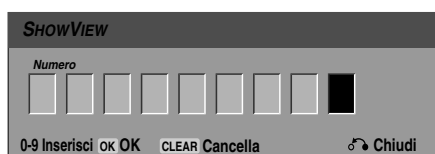

### 2 Utilizzare i tasti numerici, quindi premere OK per immettere il numero di programmazione SHOWVIEW.

- In caso di errore, prima di premere OK premere ripetutamente CLEAR per cancellare i numeri della password una alla volta e correggerli.

Per controllare la programmazione, viene visualizzato il menu delle registrazioni programmate.



È possibile cambiare le impostazioni come desiderato (Modalità, VPS/PDC, ecc.).

### 3 Seguire i passaggi da 2 a 5 come riportato alla pagina precedente (Registrazioni temporizzate).

## Controllo dei parametri delle Registrazioni Temporizzate

La programmazione può essere controllata in qualsiasi momento dopo aver acceso il Registratore. Premere due volte il tasto TIMER.

- Usare i tasti ▲ / ▼ per selezionare una registrazione temporizzata.
- Premere il tasto OK per editare il programma selezionato. Comparirà il menù Registro Temporizzatore.
- Premere il tasto CLEAR per cancellare il programma selezionato dalla lista del Registro Temporizzatore.



## Cancellazione delle registrazioni temporizzate

È possibile cancellare le impostazioni di temporizzazione in ogni momento prima della reale riproduzione della registrazione per raggiunta scadenza dei termini temporali.

- Usare i tasti ▲ / ▼ per selezionare un programma che si vuole cancellare dalla Lista delle Registrazioni Temporizzate. Se si vuole cancellare il programma, premere il tasto CLEAR.

## Arresto in corso di una registrazione temporizzata

Dopo che una registrazione temporizzata è iniziata, si può ancora cancellare il programma.

- Premere il tasto ⏻.

## Malfunzionamenti delle registrazioni temporizzate

Anche in condizioni di temporizzatore impostato, il registratore non eseguirà le registrazioni programmate quando:

- nessun disco è caricato (o videocassetta).
- è stato caricato un disco non registrabile (o videocassetta).
- La protezione disco è impostata su Acceso nel menù di Setup (vedere a pagina 266).
- L'unità si accende (accertarsi che il set sia in modalità di stand-by perché si possa attivare la registrazione programmata).
- Ci sono già registrati sul disco.

Un ulteriore programma non può essere temporizzato se:

- Una registrazione è già in corso.
- Il tempo che si vuole impostare è già trascorso.
- Sono già impostati 8 programmi temporizzati.

Se due o più programmi temporizzati si sovrappongono:

- Il programma temporalmente più antecedente ha la priorità.
- Quando il programma più antecedente temporalmente è terminato, inizia quello successivo.
- Se due programmi sono impostati in modo da iniziare esattamente nello stesso tempo, la priorità va al programma inserito per prima.

Se il disco è danneggiato, la registrazione non può essere completata con successo. In questo caso, anche se il campo di verifica indica "Rec. OK", la registrazione potrebbe in realtà non avvenire nei termini dovuti.

## Registrazione da sorgenti esterne

### Registrazioni da dispositivi esterni

Si possono effettuare registrazioni da dispositivi esterni, quali videocamere o VCR, connettendoli ad uno qualunque degli ingressi esterni del registratore.

- 1 Assicurarsi che il dispositivo da cui si vuole registrare sia connesso appropriatamente al registratore. Vedere a pagina 255.**
- 2 Premere ripetutamente il tasto ▲ o ▼ per selezionare l'ingresso esterno da cui registrare.**
  - Sintonizzatore: sintonizzatore incorporato
  - AV1: EURO AV1 AUDIO VIDEO montato sul pannello posteriore
  - AV2: EURO AV2 DECODER montato sul pannello posteriore
  - AV3: AV3 IN (VIDEO, AUDIO(L/R), S-VIDEO IN) montato sul pannello frontale
  - DV: DV IN montato sul pannello frontale

#### Nota

Verificare che le impostazioni Audio In di DV Record Audio sono quelle desiderate. Vedere pag. 264.

- 3 Inserire un disco o una videocassetta registrabile.**
- 4 Selezionare il necessario modo di registrazione premendo ripetutamente il tasto REC MODE.**

DVD: SP (qualità standard), LP (bassa qualità), XP (alta qualità), EP (qualità estesa)  
VCR: SP (Standard Play), LP (Long Play)
- 5 Premere il tasto RECORD (●).**

La registrazione inizierà. (Nelle finestre del display si illuminerà l'indicatore RECORD.)

  - La registrazione continua fino alla pressione di STOP (■) o fino a quando il disco o la cassetta sono stati completamente registrati.
  - Per effettuare una registrazione lungo un periodo di tempo fisso prescelto, vedere la sezione Registrazione temporizzata istantanea a pagina 280.
- 6 Premere il tasto STOP (■) per arrestare la registrazione.**

#### Nota

Se la sorgente da cui si registra è protetta dalla copiatura con il sistema CopyGuard, non si potrà registrarla usando questo registratore. Vedere la sezione 'Diritti d'autore' a pagina 246 per maggiori dettagli.

### Registrazione da videocamere digitali

Si può registrare da una videocamera digitale usando il connettore jack DV IN situato sul pannello frontale del registratore. Usando il telecomando del registratore, si può controllare sia la videocamera sia questo registratore.

Prima di registrare, assicurarsi che l'audio sia settato per l'ingresso jack DV IN (vedere pagina 264).

#### Suggerimenti

- Il segnale sorgente deve sempre essere in formato DVC-SD.
- Alcune videocamere non possono essere controllate usando il telecomando.
- Se si collega un secondo registratore DVD usando un cavo DV, non si può controllare il secondo DVD usando le risorse di comando del primo.
- Non si può controllare questa unità in remoto per mezzo di dispositivi connessi al jack DV IN.
- Non si può registrare le informazioni di data e orario da una cassetta DV.

- 1 Assicurarsi che la propria videocamera digitale sia connessa al jack DV IN del pannello frontale. Vedere a pagina 255.**
- 2 Controllare che l'ingresso audio DV sia impostato come desiderato.**

Si può scegliere tra Audio 1 (audio originale) e Audio 2 (audio sovrainciso).

  - L'ingresso DV è impostato dal sotto menù DV Rec Audio del menù di Setup. Vedere la sezione DV Rec Audio a pagina 260 per maggiori informazioni.
- 3 Premere ripetutamente il tasto ▲ o ▼ per selezionare l'ingresso DV.**

Sulla finestra del display e sullo schermo del TV comparirà l'indicazione 'DV'.
- 4 Trovare la posizione nel nastro della videocamera da cui si vuole far partire la registrazione.**

Per avere i risultati migliori, mettere in pausa la riproduzione nel punto in cui si vuole far partire la registrazione.

  - A seconda della videocamera che si sta usando, si può usare il telecomando di questo registratore per controllare la videocamera usando le funzioni STOP, PLAY e PAUSE.

#### **5 Premere una volta il tasto RECORD (●) per avviare la registrazione.**

- La registrazione si arresterà automaticamente se il registratore non rileva alcun segnale.
- Si può mettere in pausa o arrestare la registrazione premendo il tasto PAUSE/STEP (■) o STOP (■). Non si può controllare la videocamera da questo telecomando durante la registrazione.
- In modalità Video, il fotogramma finale della registrazione potrebbe rimanere visualizzato sullo schermo per un certo periodo successivamente all'arresto della registrazione.
- Per il corretto funzionamento del timer di registrazione di questo Registratore, la videocamera digitale deve essere accesa e in funzione.

## Registrazione da sorgenti esterne (Continuazione)

### Che cos'è l'interfaccia DV?

Usando la porta DV, conosciuta anche come i.LINK, si può connettere a questo registratore una videocamera dotata di interfaccia DV utilizzando un singolo cavo DV per supportare sia l'ingresso sia l'uscita di audio, video, dati e segnali di controllo.

L'interfaccia i.LINK è nota anche come IEEE 1394-1995. "i.LINK" e il logo di "i.LINK" sono marchi di fabbrica.

- Questo registratore è compatibile solo con videocamere basate sul formato DV (DVC-SD). I sintonizzatori satellitari digitali e i registratori video Digital VHS non sono compatibili.
- Non si può collegare più di una videocamera DV alla volta a questo registratore.
- Non si può controllare questo registratore da apparecchiature esterne connesse via il jack DV IN (incluso due registratori DVD).
- Non sempre è possibile controllare una videocamera connessa tramite il jack DV IN.
- Le videocamere digitali possono usualmente registrare l'audio come stereo a 16 bit/48 kHz, o come combinazione di piste stereo a 12 bit/32 kHz. Questo registratore può soltanto registrare una pista audio stereo. Impostare come dovuto Reg Audio DV su Audio 1 o su Audio 2 (vedete pagina 264).
- L'ingresso Audio al jack DV IN dovrebbe essere a 32 o 48 kHz (no 44,1 kHz).
- L'immagine registrata potrebbe risultare affetta da disturbi se i dispositivi sorgente mettono in pausa la riproduzione o riproducono una sezione non registrata di un nastro, oppure se viene a mancare l'alimentazione ai dispositivi sorgente, o ancora se il cavo DV si scollega.
- Qualora il parametro DV Rec Audio fosse impostato su Audio 2 e il segnale Audio 2 non fosse presente, il parametro Reg Audio DV verrà reinizializzato automaticamente su Audio 1.

### Messaggi relativi alla connessione DV

I seguenti messaggi possono apparire sullo schermo TV quando si usa il jack DV IN.

#### Videocamera non collegata

La videocamera non è collegata in modo appropriato, oppure è spenta.

#### Troppi apparecchi collegati

Il jack DV di questo registratore supporta la connessione solo di una videocamera.

#### Controlla Tape

Nessuna cassetta è caricata nel dispositivo collegato.

#### Apparecchio non controllabile

Questo registratore non può controllare la videocamera.

#### Aggiorna informazioni

La videocamera sta aggiornando informazioni per la connessione DV.

#### Camera mode

La videocamera si sta impostando in modalità telecamera.

### Analisi dei malfunzionamenti

Se non si riesce a ottenere l'immagine e/o l'audio attraverso la connessione del jack DV IN, controllare i seguenti punti:

- assicurarsi che il cavo DV sia appropriatamente connesso.
- Provare a spegnere e riaccendere l'apparecchiatura collegata.
- Provare a cambiare l'ingresso audio.

#### Notas

- A seconda della videocamera connessa, potrebbe non essere possibile controllarla usando il telecomando fornito con questo registratore.
- Prima di impostare la modalità della Camcorder su videocamera, abbassare il volume del dispositivo audio collegato. Potrebbe essere emesso un suono molto acuto.

# Menu Lista Titoli ed Lista Capitoli

## Utilizzo del menu Lista Titoli **+RW**

Lista Titoli è il punto in cui è possibile vedere tutti i titoli registrati, e dove è possibile eliminare titoli ed eseguire altre modifiche al contenuto originale del disco. Da questo menu è anche possibile riprodurre direttamente singoli titoli. Il registratore deve essere arrestato per poter eseguire modifiche con il menu Lista Titoli .

### 1 Premere LIST/DISC MENU per visualizzare il menu Lista Titoli .

- Utilizzare i pulsanti ▲ / ▼ per visualizzare la pagina precedente/successiva nel caso in cui ci siano più di 6 titoli.
- Per chiudere il menu Lista Titoli , premere RETURN (↵).

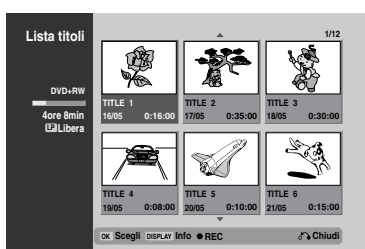

### 2 Per visualizzare le opzioni di Lista titoli , selezionare il titolo desiderato e premere OK. Le opzioni del menu Lista Titoli appaiono a sinistra del menu.

### 3 Utilizzare ▲ / ▼ per selezionare un'opzione e premere OK per confermare.

Riproduzione

Riprod. Comp.

Capitolo

Cancella

Proteggi

Modifica >

Duplic.

Nome titolo

Dividi

Nascondi

**Riproduzione:** inizia la riproduzione del titolo selezionato, ad eccezioni dei capitoli nascosti.

**Riprod. Comp.:** inizia la riproduzione del titolo selezionato, inclusi i capitoli nascosti.

**Capitolo:** sposta il menu Lista Capitoli del titolo (vedere a destra in questa pagina).

**Cancella:** elimina il titolo (pag. 288).

**Proteggi:** protegge dalla registrazione, modifica o cancellazione accidentale del titolo. (pag. 290)

**Modifica:** seleziona le opzioni di modifica.

- **Nome titolo:** modifica il nome del titolo (pag. 289).
- **Dividi:** divide un titolo in due titoli (pag. 291).
- **Nascondi (Visualizza):** nasconde (o visualizza) tutti i capitoli interni al titolo. (pag. 291)

**Duplic.:** copia il titolo su una cassetta VHS.

### 4 Premere ripetutamente RETURN (↵) per chiudere il menu Lista Titoli .

## Suggerimento

Premere DISPLAY per visualizzare informazioni sul titolo più dettagliate relative al titolo selezionato.

## Attenzione

Se si preme RECORD (●) quando è visualizzato il menu Lista titoli, il titolo selezionato viene cancellato, quindi si avvia la registrazione (per maggiori dettagli vedere pagina 292).

## Utilizzo del menu Lista capitoli **+RW**

### 1 Premere LIST/DISC MENU per visualizzare il menu Lista titoli .

### 2 Utilizzare ▲ ▼ ◀ ▶ per selezionare il titolo di cui si desidera visualizzare il menu Lista capitoli, quindi premere OK.

Le opzioni del menu Lista titoli appaiono a sinistra del menu.

### 3 Utilizzare ▲ / ▼ per selezionare "capitolo" dalle opzioni "Lista titoli", quindi premere OK.

Appare il menu Lista capitoli.

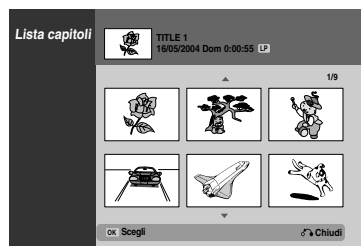

### 4 Per visualizzare le opzioni di Lista capitoli, selezionare il capitolo desiderato e premere OK.

Le opzioni del menu Lista Capitoli appaiono a sinistra del menu.

### 5 Utilizzare ▲ / ▼ per selezionare un'opzione e premere OK per confermare.

Riproduzione

Titoli

Combina

Nascondi

**Riproduzione:** inizia la riproduzione del capitolo selezionato.

**Titoli:** sposta il menu Lista Titoli del capitolo (vedere a sinistra in questa pagina).

**Combina:** combina due capitoli in uno (pag. 289).

**Nascondi (Visualizza):** nasconde (o visualizza) il capitolo selezionato (pag. 291).

### 6 Premere ripetutamente RETURN (↵) per chiudere il menu Lista Capitoli.



## Menu Lista Titoli ed Lista Capitoli (Continuazione)

### Utilizzo del menu Lista Titoli **+R**

Lista Titoli è il punto in cui è possibile vedere tutti i titoli registrati, e dove è possibile eliminare titoli ed eseguire altre modifiche al contenuto originale del disco. Da questo menu è anche possibile riprodurre direttamente singoli titoli.

Il registratore deve essere arrestato per poter eseguire modifiche con il menu Lista Titoli .

#### 1 Premere LIST/DISC MENU per visualizzare il menu Lista Titoli .

- Utilizzare i pulsanti ▲ / ▼ per visualizzare la pagina precedente/successiva nel caso in cui ci siano più di 6 titoli.
- Per chiudere il menu Lista Titoli , premere RETURN (↵).

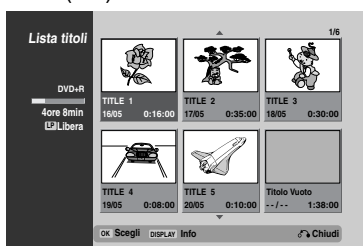

#### 2 Per visualizzare le opzioni di Lista titoli , selezionare il titolo desiderato e premere OK.

Le opzioni del menu Lista titoli appaiono a sinistra del menu.

#### 3 Utilizzare ▲ / ▼ per selezionare un'opzione e premere OK per confermare.

Riproduzione
Riprod. Comp.
Capitolo
Cancella
Proteggi
Modifica >
Duplic.

**Riproduzione:** inizia la riproduzione del titolo selezionato, ad eccezioni dei capitoli nascosti.

**Riprod. Comp.:** inizia la riproduzione del titolo selezionato, inclusi i capitoli nascosti.

**Capitolo:** sposta il menu Lista Capitoli del titolo (vedere a destra in questa pagina).

**Cancella:** elimina il titolo (pag. 288).

**Proteggi:** protegge dalla registrazione, modifica o cancellazione accidentale del titolo.(pag. 290)

**Modifica:** seleziona le opzioni di modifica.

• **Nome titolo:** modifica il nome del titolo (pag. 289).

• **Nascondi (Visualizza):** nasconde (o visualizza) tutti i capitoli interni al titolo (pag. 291).

**Duplic.:** copia il titolo su una cassetta VHS.

Nome titolo
Dividi
Nascondi

#### 4 Premere ripetutamente RETURN (↵) per chiudere il menu Lista Titoli .

#### Suggerimento

Premere DISPLAY per visualizzare informazioni sul titolo più dettagliate relative al titolo selezionato.

### Utilizzo del menu Lista capitoli **+R**

#### 1 Premere LIST/DISC MENU per visualizzare il menu Lista Titoli .

#### 2 Utilizzare ▲ ▼ ◀ ▶ per selezionare il titolo di cui si desidera visualizzare il menu Lista capitoli, quindi premere OK.

Le opzioni del menu Lista titoli appaiono a sinistra del menu.

#### 3 Utilizzare ▲ / ▼ per selezionare "Capitolo" dalle opzioni "Lista titoli", quindi premere OK.

Appare il menu Lista capitoli.

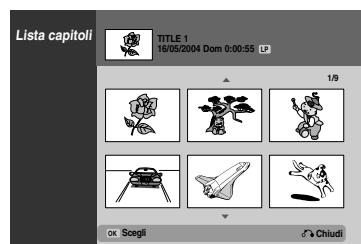

#### 4 Per visualizzare le opzioni di Lista capitoli, selezionare il capitolo desiderato e premere OK.

Le opzioni del menu Lista capitoli appaiono a sinistra del menu.

#### 5 Utilizzare ▲ / ▼ per selezionare un'opzione e premere OK per confermare.

#### Riproduzione

**Riproduzione:** inizia la riproduzione del capitolo selezionato.

#### Titoli

**Titoli:** sposta il menu Lista Titoli del capitolo (vedere a sinistra in questa pagina).

#### Combina

**Combina:** combina due capitoli in uno (pag. 289).

#### Nascondi

**Nascondi (Visualizza):** nasconde (o visualizza) il capitolo selezionato (pag. 291).

#### 6 Premere ripetutamente RETURN (↵) per chiudere il menu Lista Capitoli.

## Modifica di titoli e capitoli

### Aggiunta di marcatori di capitolo



**1** Riproduzione di un titolo.

**2** Premere il tasto CHAPTER nel punto in cui si vuole iniziare un nuovo capitolo.

Sullo schermo TV apparirà l'icona di un marcatore di capitolo.

- Si può anche inserire i marcatori durante la registrazione.

#### Nota

I marcatori di capitolo sono inseriti automaticamente ad intervalli regolari.

Si può cambiare questo intervallo dal menù di Setup iniziale (vedere Capitolo Automatico a pagina 264).

### Modifica delle miniature dei titoli



I titoli visualizzati nel menu Lista Titoli sono rappresentati da un'immagine in miniatura presa dall'inizio di quel titolo o capitolo.

Se si preferisce, selezionare un fotogramma diverso da un titolo.

**1** Riprodurre il titolo.

**2** Premere il tasto THUMBNAIL.

### Cancellazione di un titolo

**1** Nel menu Lista Titoli, utilizzare per scegliere il titolo che si desidera eliminare, quindi premere OK.

Le opzioni appaiono a sinistra dello schermo.

**2** Selezionare nel menù l'opzione 'Cancella'.



**3** Premere il tasto OK per confermare.

Comparirà il messaggio di conferma della richiesta di cancellazione.

**4** Usare i tasti / per selezionare 'OK' quindi premere il tasto OK.

Il titolo selezionato verrà cancellato. Dopo aver premuto il tasto OK, verrà visualizzato il nuovo e aggiornato menù.

**5** Ripetere i passi 1 - 4 per effettuare altre cancellazioni dal menù.

**6** Premere ripetutamente il tasto RETURN () per uscire dal menù.

#### Nota

- Durante la registrazione in modalità DVD+RW, il nome del titolo eliminato viene sostituito da "Titolo cancellato".
- Se più di due titoli eliminati sono in sequenza, vengono combinati in uno.

## Modifica di titoli e capitoli (Continuazione)

### Assegnare un nome ad un titolo

+RW +R

I titoli possono essere denominati in maniera indipendente.  
I nomi possono contenere al massimo 32 caratteri.

**1** Nel menu Lista Titoli, utilizzare ▲▼◀▶ per selezionare il titolo che si desidera denominare, quindi premere OK.

Le opzioni appaiono a sinistra del menu.

**2** Usare i tasti ▲/▼ per selezionare l'opzione 'Nomi Titolo', quindi premere il tasto OK.

Sul lato sinistro del menù compariranno le relative opzioni.



**3** Digitare un nome per il titolo. Usare i tasti ▲▼◀▶ per selezionare un carattere, quindi premere il tasto OK per confermare la propria selezione. Seguire il passo 3 illustrato a pagina 258 (Rinomina stazione).



**4** Scegliere OK, quindi premere il tasto OK per memorizzare il nome e ritornare alla precedente schermata di menù.

**5** Premere ripetutamente il tasto RETURN (↵) per uscire dal menù.

**N** Nota

- I nomi possono contenere fino a 32 caratteri.
- Nel caso di dischi formattati con altri registratori DVD, si potrà vedere solo un numero limitato di caratteri.

### Unire due capitoli in uno solo

+RW +R

**N** Nota

Questa funzione non è disponibile se il titolo contiene solo un capitolo.

**1** Nel menu Lista Capitoli, selezionare il secondo capitolo dei due capitoli che si desidera combinare, quindi premere OK.

Le opzioni del menu Lista Capitoli appaiono a sinistra del menu.

**2** Usare i tasti ▲ / ▼ per selezionare l'opzione 'Combina'.

L'indicatore di unione comparirà tra i due capitoli che si vuole unire.



**3** Premere il tasto OK per confermare.

Dopo aver premuto OK viene visualizzato il nuovo menu aggiornato.

**4** Ripetere i passaggi 1 - 3 per continuare le combinazioni di menu.

**5** Premere ripetutamente il tasto RETURN (↵) per uscire dal menu.

## Modifica di titoli e capitoli (Continuazione)

---

### Protezione di un titolo

Utilizzare questa funzione per proteggere il titolo da registrazione, modifica o eliminazione accidentale.

- 1** Premere LIST/DISC MENU per visualizzare il menu Lista Titoli .
- 2** Utilizzare ▲ ▼ ◀ ▶ per selezionare il titolo che si desidera proteggere, quindi premere OK.  
Le opzioni appaiono a sinistra dello schermo.
- 3** Selezionare l'opzione "Proteggi".

esempio, selezione di "Proteggi" dal menu Lista Titoli.

Riproduzione
Riprod. Comp.
Capitolo
Cancella
Proteggi
Modifica >
Duplic.

- 4** Premere OK per confermare.  
Sulla miniatura del titolo appare un lucchetto.

#### **Suggerimento**

Se si seleziona un titolo già protetto nel menu Lista Titoli , è possibile rimuovere la protezione scegliendo "Non protetto" dalle opzioni del menu. Dopo questa operazione, sarà possibile modificare o eliminare il titolo.

## Modifica di titoli e capitoli (Continuazione)

### Nascondere un titolo/capitolo **+RW** **+R**

Utilizzare questa funzione per nascondere un titolo/capitolo nel menu Lista Titoli o Lista Capitoli.

**1** Nel menu Lista Titoli o Lista Capitoli, utilizzare **▲▼◀▶** per scegliere il capitolo o il titolo che si desidera nascondere, quindi premere **OK**.  
Le opzioni appaiono a sinistra dello schermo.

**2** Selezionare l'opzione "Nascondi".

esempio, selezione di "Nascondi" dal menu Lista Titoli.



**3** Premere **OK** per confermare.  
La miniatura del titolo viene oscurata.

#### Suggerimento

Se si seleziona un titolo già oscurato nel menu Lista Titoli, è possibile scoprirlo scegliendo "Visualizza" dalle opzioni del menu. Dopo questa operazione, sarà possibile vedere il titolo.

### Dividere un titolo in due **+RW**

Utilizzare questo comando per dividere un titolo in due nuovi titoli.

**1** Nel menu Lista Titoli, selezionare il titolo che si desidera dividere e premere **OK**.  
Le opzioni del menu appaiono a sinistra dello schermo.

**2** Selezionare "Dividi" dalle opzioni del menu Lista Titoli.



**3** Premere **OK** quando è selezionata l'opzione "Dividi".

Il menu Rivedi il titolo-Dividi del titolo appare in modalità STOP.

Immagine attuale

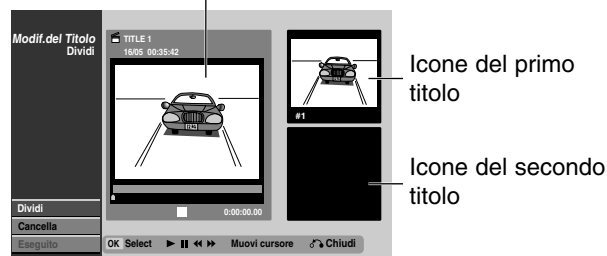

**4** Utilizzare le funzionalità di pausa, ricerca e scorrimento a rallentatore per trovare il punto iniziale desiderato per dividere il titolo.

**5** Quando viene evidenziata l'opzione "Dividi", premere **OK** al punto desiderato.

È possibile annullare il punto selezionato e uscire dal menu Rivedi il titolo-Dividi del titolo; utilizzare **▲ / ▼** per selezionare l'opzione "Cancella", quindi premere **OK**. Il punto di divisione viene così annullato.

**6** Per fissare il punto di divisione, selezionare l'opzione "Eseguito", quindi premere **OK**.  
Il titolo viene così diviso in due nuovi titoli. La divisione richiede circa 4 minuti.

## Informazioni aggiuntive

### Sovrascrivere la registrazione **+RW**

Per sovrascrivere una nuova registrazione video a un titolo precedentemente registrato, seguire la seguente procedura. La funzione non è disponibile sui DVD+R, che registrano sempre alla fine del disco.

- 1** Selezionare l'origine in ingresso che si desidera registrare (canale, AV1-3, DV).
- 2** Premere LIST/DISC MENU per visualizzare il menu Lista Titoli.

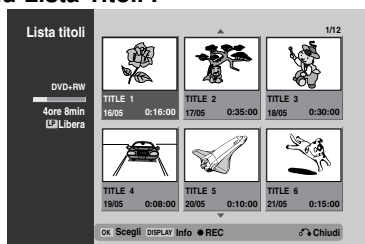

- 3** Utilizzare ▲▼◀▶ per selezionare il titolo che si desidera sovrascrivere.
- 4** Premere RECORD (●) per iniziare la sovrascrittura della registrazione. La sovrascrittura della registrazione si avvia dal punto iniziale del titolo.
- 5** Premere STOP (■) per interrompere la sovrascrittura della registrazione. Viene creato il nuovo titolo e il menu viene aggiornato.

#### **N** Nota

- Questa funzione non è disponibile con un titolo protetto.
- Se la sovrascrittura procede oltre la lunghezza del titolo attuale, viene sovrascritto il titolo successivo, ma se quest'ultimo è protetto, la sovrascrittura viene interrotta al punto iniziale del titolo.
- Se la sovrascrittura del titolo selezionato dura meno di 10 secondi, viene sovrascritto il titolo successivo; tuttavia, se quest'ultimo è protetto, la sovrascrittura viene interrotta;

### Apertura del menu Lista Titoli visualizzato su altri lettori o registratori DVD **+RW** **+R**

È possibile aprire il menu Lista Titoli visualizzato su un altro lettore DVD capace di riprodurre dischi DVD+RW o DVD+R.

- 1** Inserire un disco DVD+R o DVD+RW già registrato.
- 2** Premere TITLE. Appare il menu Lista Titoli come riportato sotto.

#### **T** Suggerimento

È possibile rimuovere il menu Lista Titoli premendo STOP (■).

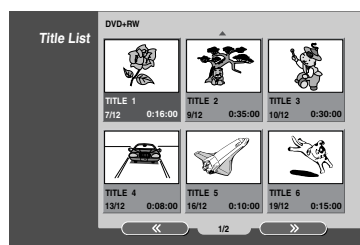

- 3** Per riprodurre un titolo, selezionare il titolo desiderato e premere OK o ► (PLAY).

### Riproduzione delle registrazioni su altri lettori DVD (finalizzazione di un disco)

Controllare il manuale fornito insieme all'altro lettore per verificare quali tipi di dischi è in grado di leggere.

La finalizzazione "fissa" le registrazioni al loro posto in modo che il disco possa essere letto su un lettore DVD normale equipaggiato con un'unità DVD-ROM adatta.

**Per finalizzare un disco, vedere la sezione relativa alla Finalizzazione disco a pagina 265.**

#### **N** Nota

- I dischi DVD+RW non finalizzati sono riproducibili su lettori DVD regolari.
- Il contenuto modificato dei dischi DVD+RW è compatibile con lettori DVD normali solo dopo la finalizzazione.
- Eventuali contenuti modificati del disco DVD+R potrebbero non essere compatibili con i lettori DVD regolari (Nascondi, Combina capitoli, contrassegno capitolo aggiunto, etc.)

## Elenco dei codici linguistici

Digitare l'appropriato numero di codice per l'impostazioni iniziali di "Disco Audio", "Sottotitolo" e/o "Disco Menu" (vedere a pagina 260).

Codice	Lingua	Codice	Lingua	Codice	Lingua	Codice	Lingua
6566	abkhazo	7074	Fijano	7678	Lingala	8373	Singalese
6565	Afar	7073	Finlandese	7684	Lituano	8375	Slovacco
6570	Afrikaans	7082	Francese	7775	Macedone	8376	Sloveno
8381	Albanese	7089	Frisiano	7771	Malagasy	8379	Somalo
6577	Amarico	7176	Galiziano	7783	Malese	6983	Spagnolo
6582	Arabo	7565	Georgiano	7776	Malayalam	8385	Sudanese
7289	Armeno	6869	Tedesco	7784	Maltese	8387	Swahili
6583	Assamese	6976	Greco	7773	Maori	8386	Svedese
6588	Aymara	7576	Groelandese	7782	Marathi	8476	Tagalog
6590	Azerbagiano	7178	Guarani	7779	Moldavo	8471	Tajik
6665	Bashkir	7185	Gujarati	7778	Mongolo	8465	Tamil
6985	Basco	7265	Hausa	7865	Nauruano	8484	Tataro
6678	Bengalo; Bangla	7387	Ebreo	7869	Nepalese	8469	Telugu
6890	Butanese	7273	Indo	7879	Norvegiese	8472	Tailandese
6672	Bihari	7285	Ungherese	7982	Oriya	6679	Tibetano
6682	Bretone	7383	Islandese	8065	Panjabi	8473	Tigrinya
6671	Bulgaro	7378	Indonesiano	8083	Pashto, Pushto	8479	Tonga
7789	Birmanese	7365	Interlingua	7065	Persiano	8482	Turco
6669	Bielorusso	7165	Irlandese	8076	Polacco	8475	Turkmeno
7577	Cambogiano	7384	Italiano	8084	Portoghese	8487	Twi
6765	Catalano	7465	Giapponese	8185	Quechua	8575	Ucraino
9072	Cinese	7487	Javanese	8277	Rhaeto-Romance	8582	Urdu
6779	Corso	7578	Kannada	8279	Romano	8590	Uzbeko
7282	Croato	7583	Kashmiri	8285	Russo	8673	Vietnamese
6783	Ceco	7575	Kazakh	8377	Samoano	8679	Volapük
6865	Danese	7589	Kirghiz	8365	Sanskrit	6789	Gallese
7876	Olandese	7579	Coreano	7168	Scozzese Gaelico	8779	Wolof
6978	Inglese	7585	Curdo	8382	Serbo	8872	Xhosa
6979	Esperanto	7679	Laotiano	8372	Serbo-Croato	7473	Yiddish
6984	Estone	7665	Latino	8378	Shona	8979	Yoruba
7079	Faeroese	7686	Lettone, Lettish	8368	Sindhi	9085	Zulu

## Elenco dei codici di nazione

Digitare l'appropriato numero di codice per l'impostazioni iniziali di "Codice di regione" (vedere a pagina 263).

Code	Country	Code	Country	Code	Country	Code	Country
AD	Andorra	ER	Eritrea	LC	Santa Lucia	SB	Isole Salomone
AE	Emirati Arabi Uniti	ES	Spagna	LI	Liechtenstein	SC	Seicelle
AF	Afganistan	ET	Etiopia	LK	Sri Lanka	SD	Sudan
AG	Antigua e Barbuda	FI	Finlandia	LR	Liberia	SE	Svezia
AI	Anguilla	FJ	Fiji	LS	Lesotho	SG	Singapore
AL	Albania	FK	Isole Falkland	LT	Lituania	SH	Saint Helena
AM	Armenia	FM	Micronesia	LU	Lussemburgo	SI	Slovenia
AN	Antille Olandesi	FO	Isole Faroe	LV	Lettonia	SJ	Isole Svalbard e Jan Mayen
AO	Angola	FR	Francia	LY	Libia	SK	Repubblica Slovacca
AQ	Antartide	FX	Francia (territori europei)	MA	Morocco	SL	Sierra Leone
AR	Argentina	GA	Gabon	MC	Monaco	SM	San Marino
AS	Samoa Americana	GB	Gran Bretagna	MD	Moldavia	SN	Senegal
AT	Austria	GD	Grenada	MG	Madagascar	SO	Somalia
AU	Australia	GE	Georgia	MH	Isole Marshall	SR	Suriname
AW	Aruba	GF	Guayana Francese	MK	Macedonia	ST	Saint Tome e Principe
AZ	Azerbaidjan	GH	Ghana	ML	Mali	SU	Ex USSR
BA	Bosnia-Erzegovina	GI	Gibilterra	MM	Myanmar	SV	El Salvador
BB	Barbados	GL	Groenlandia	MN	Mongolia	SY	Siria
BD	Bangladesh	GM	Gambia	MO	Macau	SZ	Swaziland
BE	Belgio	GN	Guinea	MP	Isole della Mariana del Nord	TC	Isole Turks e Caicos
BF	Burkina Faso	GP	Guadeloupe (Francia)	MQ	Martinica (Francese)	TD	Ciad
BG	Bulgaria	GQ	Guinea Equatoriale	MR	Mauritania	TF	Territori francesi del sud
BH	Bahrein	GR	Grecia	MS	Montserrat	TG	Togo
BI	Burundi	GS	Isole S.Georgia e S. Sandwich.	MT	Malta	TH	Tailandia
BJ	Benin	GT	Guatemala	MU	Maurizio	TJ	Tagikistan
BM	Bermuda	GU	Guam (USA)	MV	Maldiva	TK	Tokelau
BN	Brunei Darussalam	GW	Guinea Bissau	MW	Malawi	TM	Turkmenistan
BO	Bolivia	GY	Guayana	MX	Messico	TN	Tunisia
BR	Brasile	HK	Hong Kong	MY	Malesia	TO	Isole Tonga
BS	Bahama	HM	Isole Heard e McDonald	MZ	Mozambico	TP	Timor Est
BT	Bhutan	HN	Honduras	AN	Namibia	TR	Turchia
BV	Isola Bouvet	HR	Croazia	NC	Nuova Caledonia (Francese)	TT	Trinidad e Tobago
BW	Botswana	HT	Haiti	NE	Nigeria	TV	Tuvalu
BY	Belarus	HU	Ungheria	NF	Isole Norfolk	TW	Taiwan
BZ	Belize	ID	Indonesia	NG	Nigeria	TZ	Tanzania
CA	Canada	IE	Irlanda	NI	Nicaragua	UA	Ucraina
CC	Isole Cocos (Keeling)	IL	Israele	NL	Paesi Bassi	UG	Uganda
CF	Repubblica Centro Africana	IN	India	NO	Norvegia	UK	Regon Unito
CG	Congo	IO	Territori Britannici nell'Oceano Indiano	NP	Nepal	UM	Isole periferiche minori USA
CH	Svizzera	IQ	Iraq	NR	Nauru	US	Stati Uniti
CI	Costa d'Avorio	IR	Iran	NU	Niue	UY	Uruguay
CK	Isole Cook	IS	Islanda	NZ	Nuova Zelanda	UZ	Uzbekistan
CL	Cile	IT	Italia	OM	Oman	VA	Stato Città del Vaticano
CM	Camerun	JM	Giamaica	PA	Panama	VC	Saint Vincent & Grenadines
CN	Cina	JO	Giordania	PE	Perù	VE	Venezuela
CO	Colombia	JP	Giappone	PF	Polinesia (Francese)	VG	Isole Vergini (Britanniche)
CR	Costa Rica	KE	Kenia	PG	Papua Nuova Guinea	VI	Isole Vergini (USA)
CS	ex Cecoslovacchia	KG	Kirgistan	PH	Filippine	VN	Vietnam
CU	Cuba	KH	Cambogia	PK	Pakistan	VU	Vanuatu
CV	Cape Verde	KI	Kiribati	PL	Polonia	WF	Isole Wallis e Futuna
CX	Isola Christmas	KM	Comoros	PM	Saint Pierre e Miquelon	WS	Samoa
CY	Cipro	KN	Saint Kitts & Nevis Anguilla	PN	Isola Pitcairn	YE	Yemen
CZ	Repubblica ceca	KP	Nord Corea	PR	Porto Rico	YT	Mayotte
DE	Germania	KR	Sud Corea	PT	Portogallo	YU	Jugoslavia
DJ	Gibuti	KW	Kuwait	PW	Palau	ZA	Sud Africa
DK	Danimarca	KY	Isole Cayman	PY	Paraguay	ZM	Zambia
DM	Dominica	KZ	Kazakhstan	QA	Qatar	ZR	Zaire
DO	Repubblica Dominicana	LA	Laos	RE	Riunione (Francese)	ZW	Zimbabwe
DZ	Algeria	LB	Libano	RO	Romania		
EC	Ecuador			RU	Federazione Russa		
EE	Estonia			RW	Ruanda		
EG	Egitto			SA	Arabia Saudita		
EH	Sahara Occidentale						



## Analisi dei malfunzionamenti

Controllare la seguente guida per verificare le possibili cause dei malfunzionamenti prima di richiedere l'assistenza esterna contacting service.

Sintomo	Causa	Soluzione
Assenza dell'alimentazione.	<ul style="list-style-type: none"> <li>Il cordone di alimentazione è scollegato.</li> </ul>	<ul style="list-style-type: none"> <li>Inserire in modo sicuro il cordone di alimentazione nella presa di rete.</li> </ul>
Assenza dell'immagine.	<ul style="list-style-type: none"> <li>L'apparecchio TV non è impostato per ricevere i segnali in uscita dal registratore.</li> </ul>	<ul style="list-style-type: none"> <li>Selezionare l'appropriato modo di ingresso video sul TV così che l'immagine dal Registratore appaia sullo schermo.</li> </ul>
	<ul style="list-style-type: none"> <li>Il cavo video non è collegato in maniera sicura e affidabile.</li> </ul>	<ul style="list-style-type: none"> <li>Collegare in modo affidabile il cavo video.</li> </ul>
	<ul style="list-style-type: none"> <li>Manca l'alimentazione all'apparecchio TV collegato.</li> </ul>	<ul style="list-style-type: none"> <li>Accendere l'apparecchio TV.</li> </ul>
Assenza del suono.	<ul style="list-style-type: none"> <li>L'apparecchiatura collegata con il cavo audio non è impostata per ricevere i segnali in uscita dal registratore DVD.</li> </ul>	<ul style="list-style-type: none"> <li>Selezionare il modo di ingresso corretto sul ricevitore audio in modo da poter ascoltare il suono dal registratore DVD.</li> </ul>
	<ul style="list-style-type: none"> <li>I cavi audio non sono collegati in modo sicuro e affidabile.</li> </ul>	<ul style="list-style-type: none"> <li>Collegare in modo sicuro e affidabile il cavo audio.</li> </ul>
	<ul style="list-style-type: none"> <li>L'alimentazione dell'apparecchio TV collegato è assente.</li> </ul>	<ul style="list-style-type: none"> <li>Accendere l'apparecchiatura collegata al cavo audio.</li> </ul>
	<ul style="list-style-type: none"> <li>Il cordone di connessione dell'audio è danneggiato.</li> </ul>	<ul style="list-style-type: none"> <li>Sostituire il cordone di connessione dell'audio con un cavo nuovo.</li> </ul>
L'immagine riprodotta è di qualità scadente.	<ul style="list-style-type: none"> <li>Il disco è sporco.</li> </ul>	<ul style="list-style-type: none"> <li>Pulire il disco.</li> </ul>
Il registratore DVD non inizia la riproduzione.	<ul style="list-style-type: none"> <li>Nessun disco è inserito.</li> </ul>	<ul style="list-style-type: none"> <li>Inserire un disco. (Controllare che l'indicatore di disco presenza disco sia acceso nella finestra del display.)</li> </ul>
	<ul style="list-style-type: none"> <li>È stato inserito un disco non riproducibile.</li> </ul>	<ul style="list-style-type: none"> <li>Inserire un disco riproducibile. (Controllare il tipo di disco, lo standard a colori, e il codice regionale.)</li> </ul>
	<ul style="list-style-type: none"> <li>Il disco è stato inserito in senso capovolto.</li> </ul>	<ul style="list-style-type: none"> <li>Posizionare il disco con il lato di riproduzione rivolto verso il basso.</li> </ul>
	<ul style="list-style-type: none"> <li>Il disco non è stato inserito entro le guide.</li> </ul>	<ul style="list-style-type: none"> <li>Posizionare correttamente il disco nelle guide del cassetto.</li> </ul>
	<ul style="list-style-type: none"> <li>Il disco è sporco.</li> </ul>	<ul style="list-style-type: none"> <li>Pulire il disco.</li> </ul>
	<ul style="list-style-type: none"> <li>È stata attiva la funzionalità di Blocco film per scene non adatte ai bambini.</li> </ul>	<ul style="list-style-type: none"> <li>Disattivare la funzionalità di blocco o cambiare il livello di classifica.</li> </ul>
L'immagine proveniente dall'ingresso esterno è distorta.	<ul style="list-style-type: none"> <li>Il segnale video proveniente dal dispositivo esterno è protetto alla copiatura.</li> </ul>	<ul style="list-style-type: none"> <li>Non è possibile riprodurre questo tipo di segnali usando questo registratore. Collegare il dispositivo direttamente al vostro apparecchio TV</li> </ul>
Alcuni canali vengono saltati quando si usa i tasti ▲ / ▼.	<ul style="list-style-type: none"> <li>I canali che vengono saltati non sono memorizzati nel registratore.</li> </ul>	<ul style="list-style-type: none"> <li>Ripristinare i canali. Vedere "Modifica dei programmi" a pagina 257-258.</li> </ul>
Le immagini o il suono di canali radio-diffusi sono deboli o assenti.	<ul style="list-style-type: none"> <li>Le connessioni dell'antenna o del cavo sono allentate.</li> </ul>	<ul style="list-style-type: none"> <li>Serrare le connessioni o sostituire il cavo.</li> </ul>
L'immagine della videocamera non viene mostrata.	<ul style="list-style-type: none"> <li>La videocamera è spenta.</li> </ul>	<ul style="list-style-type: none"> <li>Accendere la videocamera e usarla appropriatamente.</li> </ul>
L'immagine della videocamera fornita al registratore tramite l'ingresso A/V o DV IN non viene mostrata. Sullo schermo TV.	<ul style="list-style-type: none"> <li>Il canale di ingresso (INPUT SELECT) del registratore non è correttamente selezionato.</li> </ul>	<ul style="list-style-type: none"> <li>Usare il tasto ▲ o ▼ per selezionare il giusto canale di ingresso (AV1, AV2, AV3, DV, ecc.)</li> </ul>

## Analisi dei malfunzionamenti (Continuazione)

Sintomo	Causa	Soluzione
Non si riesce a riprodurre su un'altro registratore un disco registrato con questo registratore	• Alcuni lettori non riproducono dischi finalizzati registrati in modo Video.	• Nessuna soluzione.
	• Dischi registrati con contenuti protetti alla copiatura non possono essere riprodotti su altri lettori.	• Nessuna soluzione.
Non si riesce a registrare, o la registrazione è stata eseguita senza successo.	• Lo spazio libero rimanente sul disco è insufficiente.	• Usare un'altro disco.
	• La sorgente che si sta tentando di registrare è protetta alla copiatura.	• Non è possibile registrare questo tipo di sorgenti.
	• Mentre si imposta il canale di registrazione, il canale viene accordato sul sintonizzatore proprio del TV.	• Selezionare il canale del sintonizzatore TV incorporato.
Non si riesce ad effettuare registrazioni temporizzate.	• L'orologio nel registratore non è impostato con il tempo corretto.	• Impostare l'orologio con il tempo corretto. Vedere "Impostazione automatica dell'orologio" e "Impostazione manuale dell'orologio" a pagina 259.
	• Il temporizzatore non è stato programmato correttamente.	• Riprogrammare il temporizzatore. Vedere "Registrazioni temporizzate" a pagina 282-283.
	• L'indicatore luminoso di registrazione temporizzata non appare dopo la aver programmato il temporizzatore.	• Riprogrammare il temporizzatore.
	• Il set è in modalità di stand-by.	• Dopo aver programmato la registrazione, mettere il set in modalità di stand-by.
L'audio stereo non è presente nelle registrazioni e/o riproduzioni.	• L'apparecchio TV non è stereo compatibile.	• Nessuna soluzione.
	• Il programma radio-diffuso non è in formato stereo.	• Nessuna soluzione.
	• I jack A/V Out del registratore non sono collegati ai jack del TV A/V In.	• Effettuare le connessioni A/V. Il suono stereo è disponibile solo tramite l'uscita A/V del DVD Recorder.
	• L'uscita Audio/Video Out del registratore non è selezionata per la visualizzazione sull'apparecchio TV.	• Selezionare le sorgenti TV di ingresso AUX o A/V.
	• Il canale audio TV del registratore è impostato su mono.	• Impostare il modo del canale audio TV su Stereo. Vedere "Cambiamento del canale audio TV" a pagina 267.
Il telecomando non funziona come dovrebbe.	• Il telecomando non viene puntato contro il sensore remoto del registratore DVD.	• Puntare il telecomando contro il sensore remoto del registratore.
	• Il telecomando è troppo lontano dal registratore.	• Usare il telecomando entro una distanza operativa di 7 m.
	• C'è un ostacolo nel percorso tra il telecomando e il registratore.	• Rimuovere l'ostacolo.
	• Le batterie del telecomando sono esaurite.	• Sostituire le batterie con altre nuove.

### Condensazione dell'umidità

L'umidità per condensazione può sussistere quando:	Negli ambienti in cui può formarsi umidità per condensazione:
<ul style="list-style-type: none"> <li>• Quando il registratore DVD viene spostato da un luogo freddo in un'altro caldo.</li> <li>• In caso di condizioni di umidità estremamente elevate.</li> </ul>	<ul style="list-style-type: none"> <li>• Tenere il registratore DVD collegato ad una presa di rete con il tasto POWER nella posizione di accesso. Questo aiuterà ad evitare la condensazione.</li> <li>• Qualora si sia formata umidità per condensazione, attendere qualche ora per fare asciugare il registratore DVD prima di usarlo.</li> </ul>

## Caratteristiche tecniche

### Generalità

Alimentazione	220-230 V c.a, 50 Hz
Potenza	35 W
Ingombri (appros.)	430 X 78,5 X 354 mm (w x h x d)
Massa (appros.)	5,7 kg
Temperatura operativa	da 5 °C a 35 °C
Umidità operativa	dal 5 % al 90 %
Standard televisivo	Standard a colori PAL B/G, PAL I/I, SECAM D/K
Formato di registrazione	PAL

### Sistema

Laser	Semiconduttore laser, lunghezze d'onda 650 nm
Testine video	4 a doppio azimuth, con scansione elicoidale
Sistema di segnale	PAL

### Registrazione

Formato di registrazione	Formato Video DVD+RW/+R
Dischi registrabili	DVD+RW, DVD+R, DVD+ registrabili (Double Layer)
Tempo registrabile	DVD (4,7GB): ca. 1 ora (modalità XP), 2 ore (modalità SP), 4 ore (modalità LP), 6 ore (modalità EP) DVD+R DL (8,5GB): ca. 1 ora 50 minuti (modalità XP), 3 ore 40 minuti (modalità SP), 7 ore 10 minuti (modalità LP), 11 ore (modalità EP)

### Formato di registrazione video:

Frequenza di campionamento	27MHz
Formato di compressione	MPEG 2

### Formato di registrazione audio:

Frequenza di campionamento	48kHz
Formato di compressione	Dolby Digital

### Riproduzione

Risposta in frequenza	DVD (PCM 48 kHz): da 8 Hz a 22 kHz, CD: da 8 Hz a 20 kHz DVD (PCM 96 kHz): da 8 Hz a 44 kHz
Rapporto segnale rumore	Più di 100 dB (Connettore AUDIO OUT)
Distorsione armonica	Meno di 0,008 % (Connettore AUDIO OUT)
Ampiezza della dinamica	Più di 95 dB (Connettore AUDIO OUT)

### Ingressi

AERIAL IN	Ingresso antenna, 75 ohms
VIDEO IN	1,0 Vp-p 75 ohm, sinc. negativo, jack RCA x 1 / SCART x 2
AUDIO IN	0 dBm più di 47 kohm, jack RCA (L, R) x 1 / SCART x 2
DV IN	4 pin (standard i.LINK/IEEE 1394)
S-VIDEO IN	(Y) 1,0 V (p-p), 75 Ω, negative sinc, Mini DIN 4-pin x 1 (C) 0,3 V (p-p) 75 Ω

### Uscite

S-VIDEO OUT	(Y) 1,0 V (p-p), 75 Ω, negative sinc, Mini DIN 4-pin x 1 (C) 0,3 V (p-p) 75 Ω
COMPONENT VIDEO OUT	(Y) 1,0 V (p-p), 75 Ω, sinc. negativo, jack RCA x 1 (Pb)/(Pr) 0,7 V (p-p), 75 Ω, jack RCA x 2
Audio output (audio digitale)	0,5 V (p-p), 75 Ω, jack RCA x 1
Audio output (uscita audio analogica)	2,0 Vrms (1 KHz, 0 dB), 600 Ω, jack RCA (Sinistro e destro) x 1 / SCART

- Le specifiche e le caratteristiche tecniche sono soggette a modifiche senza alcun preavviso.
- Prodotto su licenza di Dolby Laboratories. "Dolby" e il simbolo di double-D sono marchi di fabbrica di Dolby Laboratories.