

Cámara digital con zoom Kodak EasyShare Z612

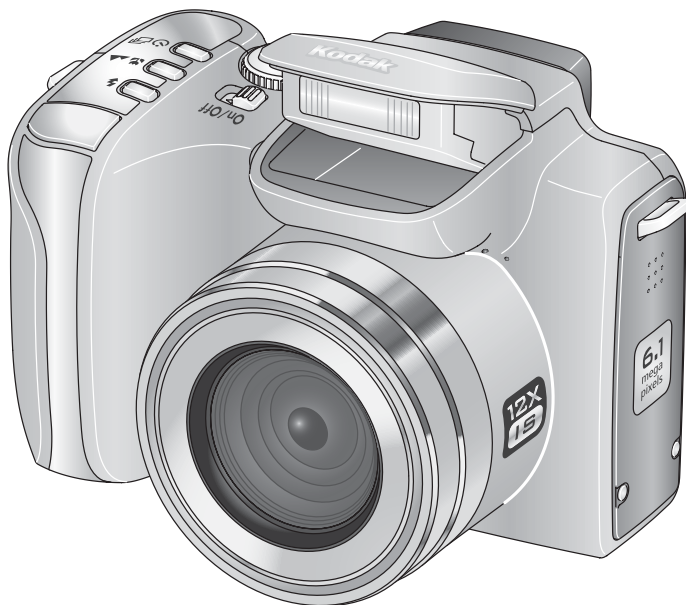

Guía del usuario

www.kodak.com

Para ver los cursos interactivos, vaya a www.kodak.com/go/howto

Para obtener ayuda con la cámara, visite www.kodak.com/go/z612support



Eastman Kodak Company
Rochester, Nueva York 14650, EE.UU.
© Eastman Kodak Company, 2006

Todas las imágenes que aparecen en las pantallas han sido simuladas.

Kodak, EasyShare y Perfect Touch son marcas registradas de Eastman Kodak Company. Schneider-Kreuznach y Xenar son marcas registradas de Jos. Schneider Optische Werke GmbH utilizadas bajo licencia por Eastman Kodak Company.

Número de publicación 4J4801_es

Vista frontal

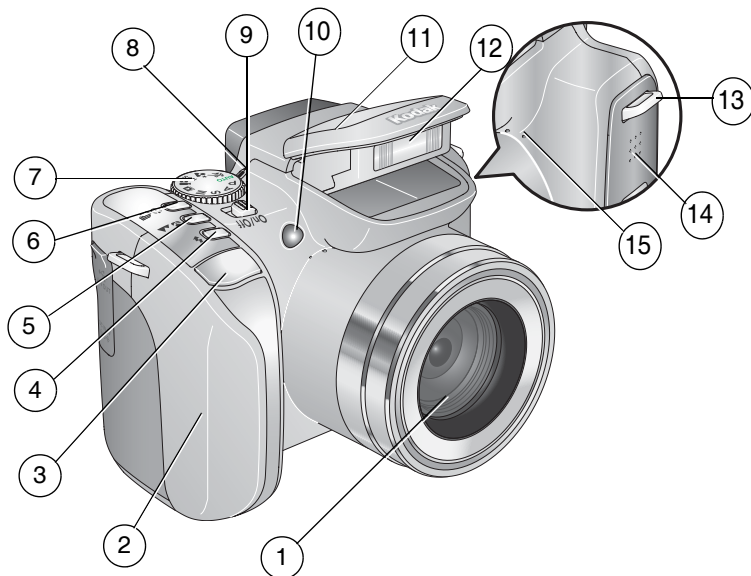

- | | |
|-------------------------------------------|------------------------------------------------------------------|
| 1 Objetivo | 9 Encendido/apagado |
| 2 Asa | 10 Luz del disparador automático/indicador de enfoque automático |
| 3 Disparador | 11 Cubierta del flash |
| 4 Botón del flash (⚡) | 12 Flash |
| 5 Botón de enfoque (🌸 📶) | 13 Anillo para la correa |
| 6 Botón de toma secuencial (🔄 📷) | 14 Altavoz |
| 7 Sintonizador de modo | 15 Micrófono |
| 8 Luz indicadora del sintonizador de modo | |

Vista posterior

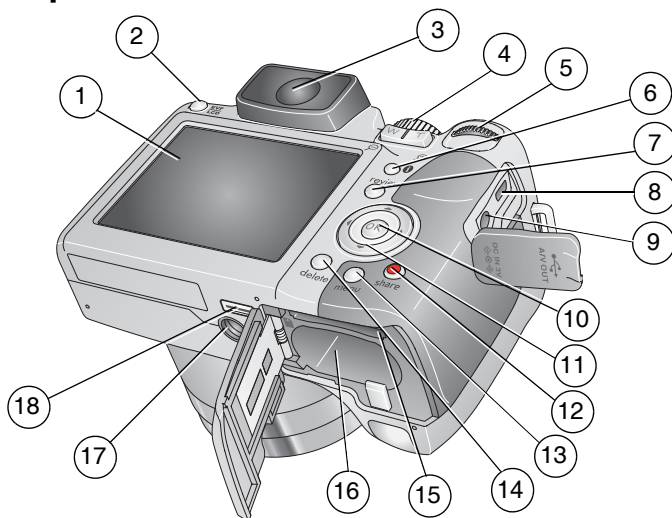

- | | |
|--------------------------------------------------|-------------------------------------------------|
| 1 Pantalla LCD | 10 Botón OK (Aceptar) (pulsar) |
| 2 Botón EVF/LCD (visor electrónico/pantalla LCD) | 11 Mando de 4 direcciones ◀/▶ ▶/▼ |
| 3 Visor electrónico | 12 Botón Share (Compartir) |
| 4 Botón de zoom/acercamiento para revisar imagen | 13 Botón Menu (Menú) |
| 5 Rueda | 14 Botón Delete (Borrar) |
| 6 Botón de información | 15 Ranura para tarjeta SD o MMC opcional |
| 7 Botón Review (Revisar) | 16 Compartimiento para pilas |
| 8 USB, salida de audio y vídeo | 17 Toma de trípode |
| 9 Entrada de CC (3 V) | 18 Conector de la base |

Contenido

1 Ajuste y configuración de la cámara	1
Colocación de la tapa para el objetivo y de la correa para la cámara	1
Carga de la pila.....	2
Cómo colocar la pila	2
Cómo encender la cámara.....	3
Establecimiento del idioma, la fecha y la hora por primera vez	3
Establecimiento del idioma, la fecha y la hora más adelante.....	4
Almacenamiento de imágenes en una tarjeta SD o MMC	4
2 Cómo tomar fotografías y grabar vídeos	6
Cómo tomar fotografías	6
Revisión de fotografías y vídeos.....	11
Uso del zoom óptico	14
Uso del flash abatible.....	15
Cómo proteger las fotografías y vídeos para que no se borren.....	16
Eliminación de fotografías y vídeos.....	17
3 Transferencia e impresión de fotografías	18
Instalación del software	18
Transferencia de fotografías	19
Impresión de fotografías.....	20
Bases compatibles con la cámara	24
4 Cómo sacarle más partido a la cámara	25
Modos de captura.....	25
Cambio de los ajustes del flash.....	29
Uso del botón de enfoque	30
Uso del disparador automático, el modo de captura en ráfaga y la función de sucesión de exposiciones.....	32
Cómo usar el histograma para ver el brillo de la imagen	34
Uso de la compensación de la exposición con la función para tomar una sucesión de exposiciones	35

Modos P, A, S y M	35
Cambio de los modos de captura.....	38
Personalización de los ajustes de la cámara	44
Cómo ver información sobre la fotografía o el vídeo.....	48
Copia de fotografías y vídeos.....	48
Cómo hacer un montaje de vídeo o una fotografía a partir de un vídeo	50
Uso de la tecnología Kodak Perfect Touch	51
Recorte de imágenes.....	52
Proyección de diapositivas.....	52
Selección de imágenes para álbumes.....	54
Cómo compartir fotografías.....	56
5 Solución de problemas	63
Problemas de la cámara	63
Problemas con el ordenador o la conexión.....	65
Problemas con la calidad de la imagen	66
Estado de la luz indicadora del sintonizador de modo	67
Problemas en la impresión directa (PictBridge).....	68
6 Cómo obtener ayuda	69
Enlaces Web útiles	69
Asistencia telefónica al cliente.....	70
7 Apéndice	72
Especificaciones de la cámara.....	72
Capacidades de almacenamiento.....	76
Funciones de ahorro de energía.....	79
Instrucciones importantes sobre seguridad.....	79
Información sobre las pilas	81
Actualización del software y del firmware	83
Mantenimiento y cuidado.....	83
Garantía	84
Conformidad con normativas vigentes	86

1

Ajuste y configuración de la cámara

Colocación de la tapa para el objetivo y de la correa para la cámara

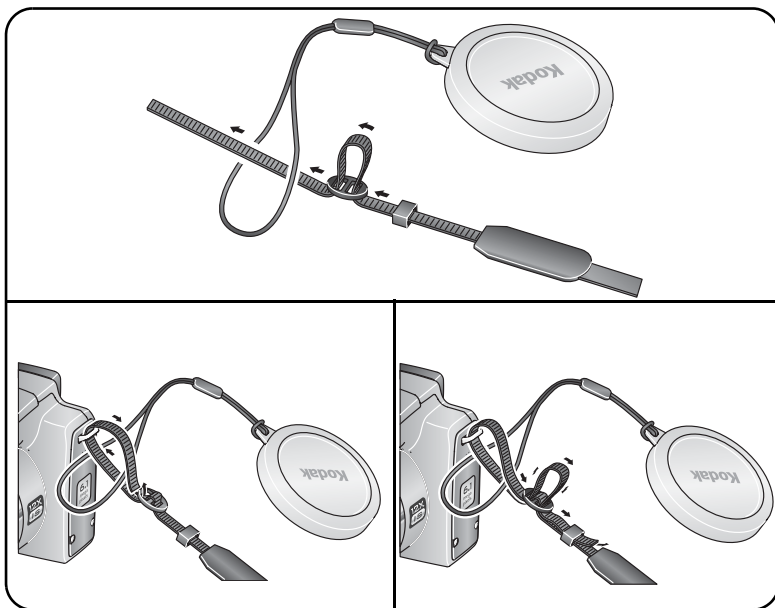

Carga de la pila

Cargar la pila de ion-litio antes de utilizarla por primera vez.

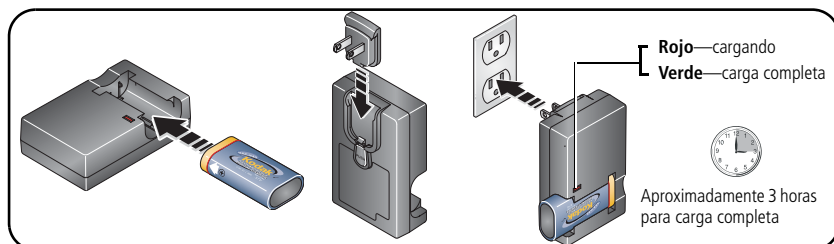

También puede cargar la pila con una base de impresión o una base para cámara Kodak EasyShare. Adquiera éstos y otros accesorios en un distribuidor de productos Kodak, o visite www.kodak.com/go/z612accessories.

Cómo colocar la pila

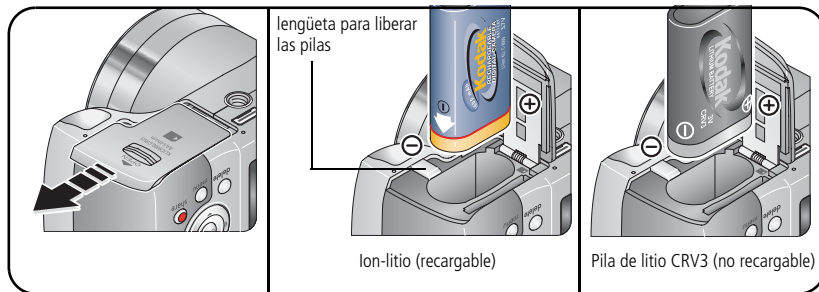

Para obtener más información sobre las pilas, consulte la [página 81](#).

Cómo encender la cámara

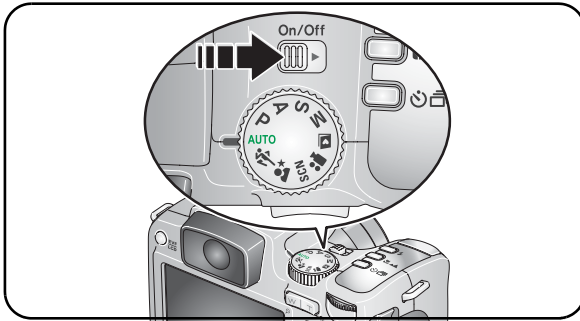

Establecimiento del idioma, la fecha y la hora por primera vez

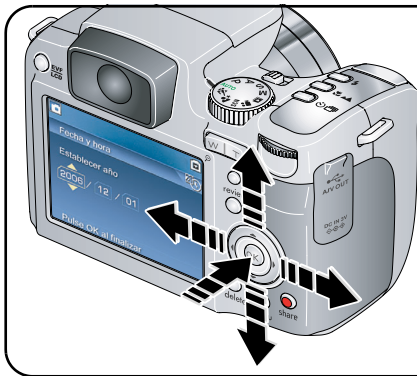

Idioma:

Pulse ▲/▼ para seleccionar un idioma y pulse OK (Aceptar).

Fecha y hora:

- 1 Pulse OK (Aceptar).
- 2 ▲/▼ para cambiar.
◀/▶ para avanzar/retroceder un campo.
- 3 Pulse OK (Aceptar) para aceptar los cambios.

Establecimiento del idioma, la fecha y la hora más adelante

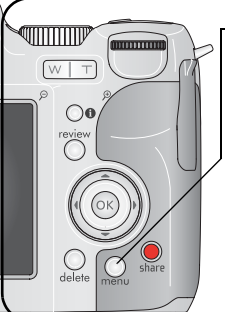

1 Pulse Menu (Menú).

2 ▲/▼ para resaltar Menú Configurar, , y pulse OK (Aceptar).

3 ▲/▼ para resaltar Idioma o Fecha y hora y pulse OK (Aceptar).

Para establecer la fecha y la hora, pulse:

▲/▼ para cambiar.

◀/▶ para avanzar/retroceder un campo.

OK para aceptar.

Almacenamiento de imágenes en una tarjeta SD o MMC

La cámara cuenta con una memoria interna. Puede adquirir tarjetas SD o MMC para almacenar cómodamente más imágenes y vídeos.

NOTA: cuando utilice la tarjeta por primera vez, formátela en la cámara antes de tomar fotografías (consulte la tabla en la [página 44](#)). Recomendamos usar tarjetas SD o MMC Kodak.

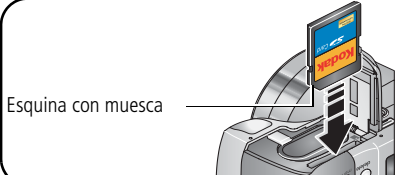

Esquina con muesca

1 Apague la cámara.

2 Inserte la tarjeta.
Tarjeta SD o MMC (opcional)



CUIDADO:

Las tarjetas sólo se pueden colocar de una forma; si las fuerza, podría dañarlas.

Consulte la [página 76](#) para obtener información acerca de las capacidades de almacenamiento. Adquiera tarjetas SD o MMC en un distribuidor de productos Kodak o en www.kodak.com/go/z612accessories.

2

Cómo tomar fotografías y grabar vídeos

Cómo tomar fotografías

1

2

3

Visor electrónico

LCD

Indicador de enfoque automático/ exposición automática:
● Verde: correcto
● Rojo: incorrecto
AF enfoque incorrecto
AE exposición incorrecta

Pulse el disparador hasta la mitad para establecer la exposición automática y el enfoque automático.

Cuando el indicador de enfoque automático/ exposición automática se encienda de color verde, pulse el disparador completamente.

Cómo grabar vídeos

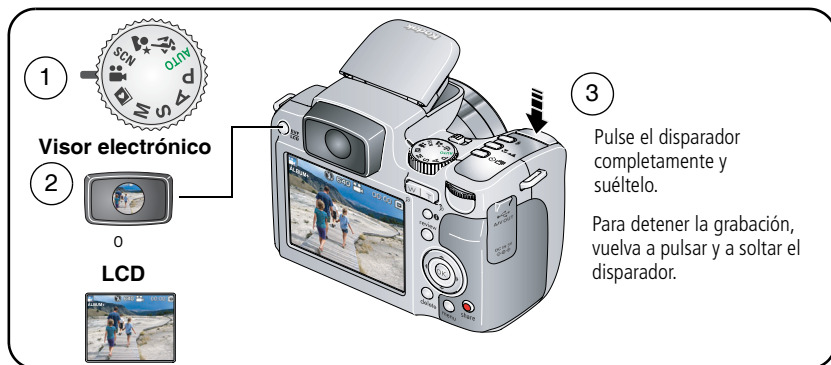

Modos de captura en Visualización directa

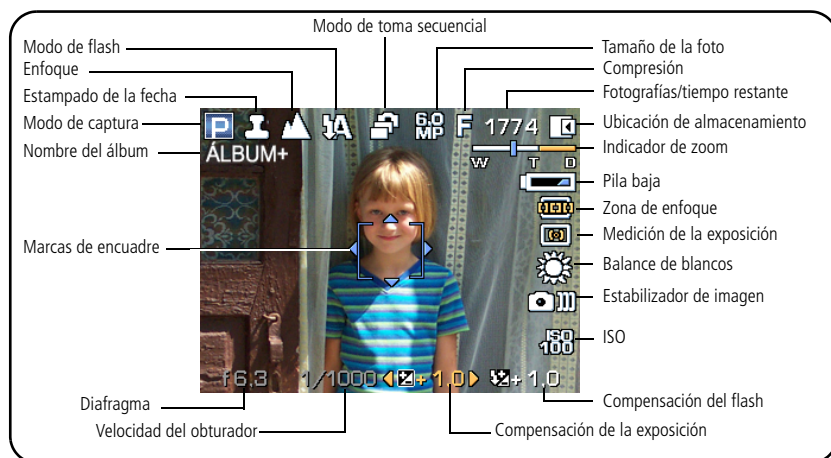

Modos de captura: disparador pulsado hasta la mitad

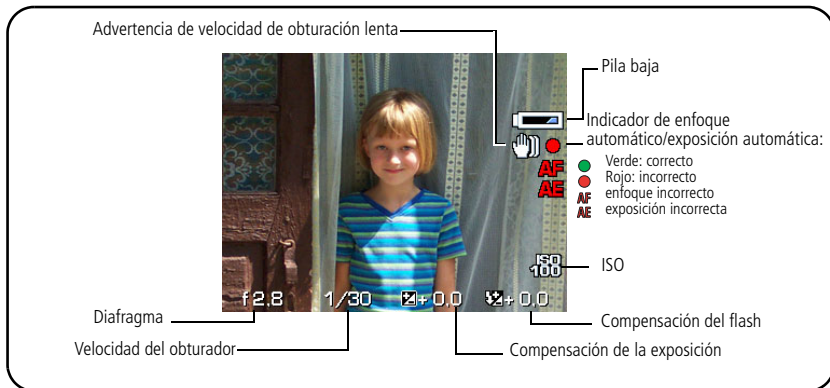

Vista rápida de un vídeo o fotografía recién tomados

Después de tomar una fotografía o grabar un vídeo, aparece en el visor electrónico o la pantalla LCD de la cámara una vista rápida de la toma durante aproximadamente 5 segundos. Para ver fotografías y vídeos en cualquier momento, consulte la [página 11](#).

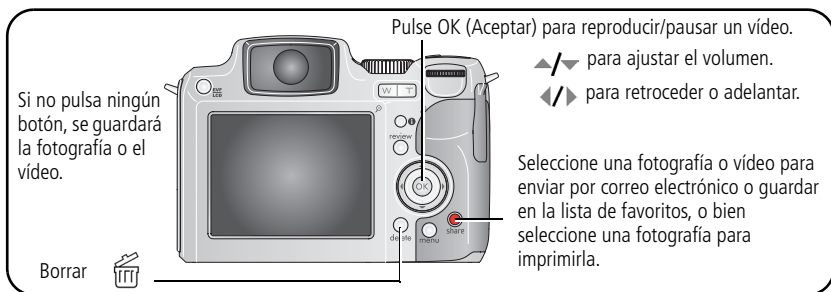

NOTA: puede cambiar el ajuste de la función Vista rápida para que no se active de forma predeterminada en el menú Configurar ([página 44](#)).

Cómo ver varias copias (miniaturas)

1 Pulse Review (Revisar)
(vuelva a pulsar para salir).

2 Pulse ▼.

3 ◀▶▶▶▶ para ver la
fotografía/video anterior o siguiente.

NOTA: también puede pulsar el botón Menu
(Menú), marcar la opción Varias copias
y pulsar el botón OK (Aceptar).

4 Pulse OK (Aceptar) para ver
una sola imagen.



Uso de las marcas de encuadre de enfoque automático (fotografías)

Cuando utilice el visor electrónico o la pantalla LCD de la cámara como visor, las marcas de encuadre le permiten determinar qué es lo que se está enfocando. Para obtener las mejores fotografías posibles, la cámara intenta enfocar los objetos en primer plano, incluso si no están centrados.

- 1 Pulse el disparador **hasta la mitad**. Cuando las marcas de encuadre aparezcan de color verde, significa que el objeto se ha enfocado.

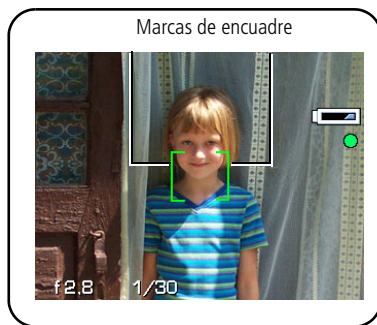

- 2 Si la cámara no enfoca el elemento deseado (o si desaparecen las marcas de encuadre), suelte el disparador y vuelva a encuadrar la escena.
- 3 Pulse el disparador **completamente** para tomar la fotografía.

NOTA: las marcas de encuadre no aparecen en los modos Paisaje, Paisaje nocturno o Vídeo. Si utiliza la función Zona de enfoque automático (consulte la tabla en la [página 38](#)) con el ajuste Centrado, las marcas de encuadre se fijan en Enfoque ancho centrado.

Revisión de fotografías y vídeos

Pulse el botón Review (Revisar) para ver y trabajar con fotografías y vídeos.

Fotografías

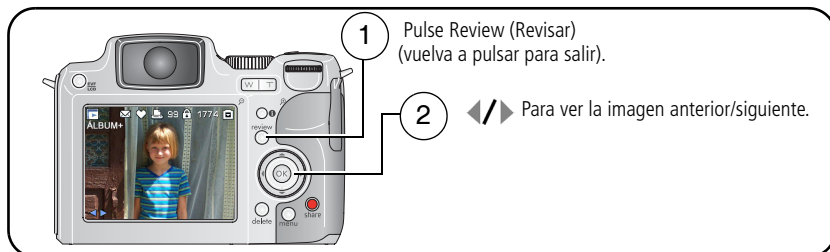

NOTA: las fotografías tomadas con una calidad de 5,3 MP (3:2) se muestran con una relación de aspecto de 3:2 y una barra negra en la parte superior e inferior de la pantalla.

Vídeos

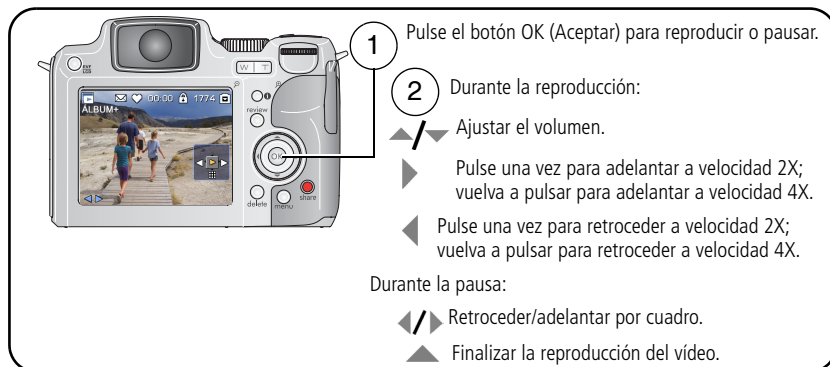

Para ahorrar energía de la pila, utilice una base para cámara o una base de impresión Kodak EasyShare, o un adaptador de CA de 3 voltios Kodak (visite www.kodak.com/go/z612accessories).

Iconos de revisión

Fotografía





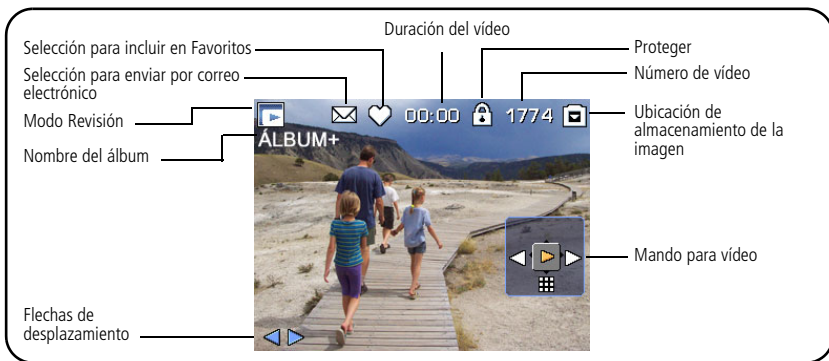







Vídeo



Opciones de revisión

En el modo Revisión, pulse el botón Menu (Menú) para ver las opciones disponibles para revisar fotografías y vídeos. Algunas opciones no están disponibles en todos los modos.

	Álbum (página 54)		Proyección (página 52)
	Tecnología Perfect Touch (página 51)		Copiar (página 48)
	Recortar (página 52)		Almacenamiento de la imagen (consulte la tabla en la página 38)
	Hacer foto (página 51)		Varias copias (página 9)
	Montaje a imprimir (página 50)		Menú Configurar (página 44)
	Proteger (página 16)		

Comprobación del estado de la cámara y de las fotografías

- 1 Pulse Review (Revisar) (vuelva a pulsar para salir).
- 2 Pulse **i** varias veces para:
 - Activar los iconos de estado
 - Desactivar los iconos de estado
 - Ver el histograma e información sobre la fotografía o el vídeo

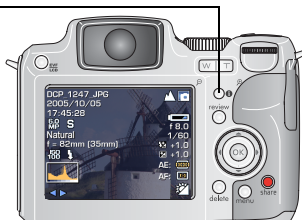

Ampliación de una imagen durante la revisión

Utilice esta función para ver la ampliación de la fotografía.

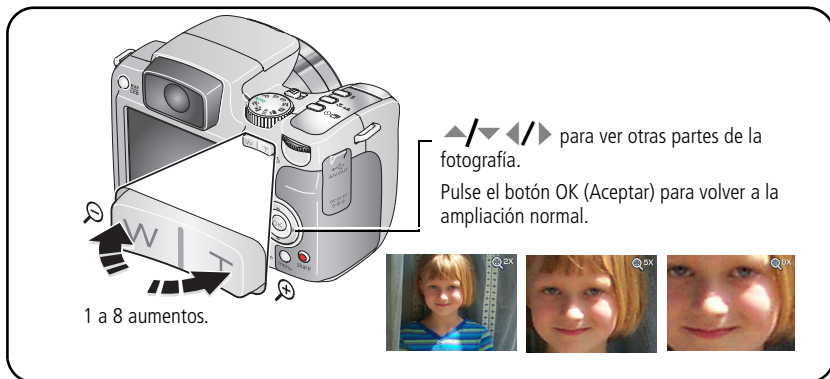

Uso del zoom óptico

Utilice el zoom óptico para aplicar hasta 12 aumentos al objeto. Utilice el zoom óptico para tomar fotografías y grabar vídeos.

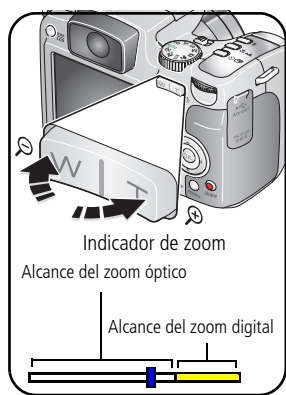

- 1 Utilice el visor electrónico o la pantalla LCD para encuadrar el objeto.
- 2 Pulse el botón T (Teleobjetivo) para acercarse al objeto. Pulse el botón W (Gran angular) para alejarlo.

El indicador de zoom muestra el tipo de zoom aplicado.

- 3 Pulse el disparador **hasta la mitad** para establecer la exposición y el enfoque y, a continuación, púselo **completamente** para tomar la fotografía (al grabar vídeos, pulse y suelte el disparador).

Uso del zoom digital avanzado

Utilice el zoom digital en cualquier modo de captura de fotografías para conseguir un valor de ampliación 4,2 veces mayor al obtenido con el zoom óptico. Los valores de zoom combinados van de 12 a 50 aumentos.

- 1 En el menú Configurar (consulte la [página 44](#)) puede cambiar el valor predeterminado de Ninguno a Continuo o Pausa.
- 2 Pulse el botón del zoom T (Teleobjetivo) hasta el límite del zoom óptico (12 aumentos). Suelte el botón y vuelva a pulsarlo para utilizar el zoom digital.

El indicador de zoom muestra el tipo de zoom aplicado.

- 3 Tome la fotografía o grabe el vídeo.

NOTA: el zoom digital no se puede utilizar para grabar vídeos. Es posible que perciba una disminución en la calidad de la imagen al usar el zoom digital. El deslizador azul del indicador de zoom se detiene y se vuelve rojo cuando la calidad de la imagen llega al límite aceptable para impresiones de 10 cm x 15 cm (4 pulg. x 6 pulg.).

Uso del flash abatible

Utilice el flash para tomar fotografías por la noche, en interiores o en exteriores con poca luz. Asegúrese de estar dentro del alcance del flash.

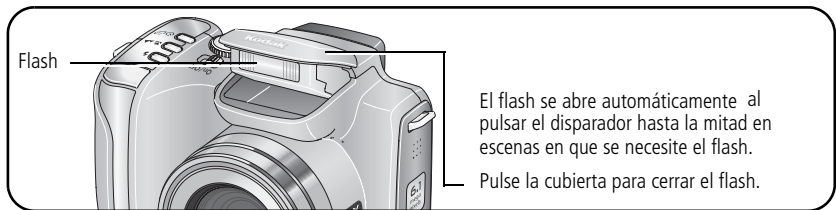

Para cambiar los ajustes del flash, consulte la [página 29](#).

Distancia entre el flash y el objeto	
Posición del zoom	Distancia del flash
Gran angular	0,5 a 4,7 m (1,6 a 15,4 pies) en ISO, Automático
Teleobjetivo	1,2 a 2,7 m (3,9 a 8,9 pies) en ISO, Automático

Cómo proteger las fotografías y vídeos para que no se borren

- 1 Pulse el botón Review (Revisar) (vuelva a pulsar para salir).
- 2 Pulse ◀/▶ para pasar a la fotografía siguiente/anterior.
- 3 Pulse el botón Menu (Menú).
- 4 Pulse ▲/▼ para resaltar la opción Proteger y pulse el botón OK (Aceptar).
- 5 Para anular la protección, vuelva a pulsar el botón OK (Aceptar).
- 6 Pulse el botón Menu (Menú) para salir.

La fotografía o el vídeo quedan protegidos y no se pueden borrar. El icono Proteger aparece con la fotografía o el vídeo protegido.



CUIDADO:

Al formatear la memoria interna o la tarjeta SD/MMC, se borrarán todas las fotografías y vídeos (incluso los protegidos). Al formatear la memoria interna también se borrarán las direcciones de correo electrónico, los nombres de álbumes y la lista de favoritos. Para recuperar estos datos, consulte la Ayuda del software EasyShare.

Eliminación de fotografías y vídeos

- 1 Pulse el botón Review (Revisar) (vuelva a pulsar para salir).
- 2 Pulse ◀/▶ para pasar a la fotografía siguiente/anterior.
- 3 Pulse el botón Delete (Borrar).
- 4 Siga las indicaciones en pantalla.

FOTOGRAFÍA o VÍDEO—borra la fotografía o vídeo mostrado.

SALIR—sale de la pantalla de eliminación.

TODO—borra todas las fotografías y vídeos de la ubicación de almacenamiento seleccionada.

NOTA: en el caso de fotografías y vídeos protegidos, debe retirar la protección para poder borrarlos.

3

Transferencia e impresión de fotografías

Instalación del software



CUIDADO:

Instale el software Kodak EasyShare antes de conectar la cámara o la base opcional al ordenador. Si no lo hace, es posible que el software no se cargue correctamente.

- 1 Cierre todas las aplicaciones de software que estén abiertas en el ordenador (incluido el programa antivirus).
- 2 Coloque el CD del software Kodak EasyShare en la unidad de CD-ROM.
- 3 Instale el software:

Windows—si no aparece la ventana de instalación, seleccione Ejecutar en el menú Inicio y escriba **d:\setup.exe**, donde **d** corresponde a la letra de la unidad que contiene el CD.

Mac OS X—haga doble clic en el icono del CD en el escritorio y haga clic en el icono Instalar.

- 4 Siga las instrucciones en pantalla para instalar el software.

Windows—elija Completa para instalar automáticamente las aplicaciones más usadas. Elija Especial para seleccionar las aplicaciones que desea instalar.

Mac OS X—siga las instrucciones en pantalla.

NOTA: cuando se le indique, registre la cámara y el software. Al registrarlos podrá inscribirse para recibir información para mantener el sistema actualizado. Para registrarlos más adelante, consulte la página Web www.kodak.com/go/register.

- 5 Si el sistema se lo solicita, reinicie el ordenador. Si ha cerrado el software antivirus, vuelva a abrirlo. Consulte el manual del software antivirus para obtener información.

Para obtener información sobre las aplicaciones de software incluidas en el CD del software Kodak EasyShare, haga clic en el botón de la Ayuda del software Kodak EasyShare.

Transferencia de fotografías

Puede transferir fotografías al ordenador usando un cable USB (U-8), una base EasyShare, o bien un lector de tarjetas múltiples Kodak o un lector-grabador de tarjetas Kodak MultiMedia SD.

Adquiera éstos y otros accesorios en un distribuidor de productos Kodak o en www.kodak.com/go/z612accessories.

Transferencia de imágenes con un cable USB modelo U-8

Si en el paquete no se incluye una base EasyShare, utilice el cable USB (modelo U-8) que viene con la cámara.

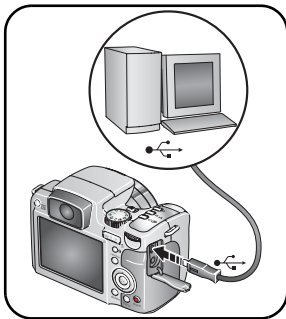

- 1 Apague la cámara.
- 2 Enchufe el extremo del cable USB marcado como  en el puerto USB del ordenador. Consulte la guía del usuario del ordenador para ver más información.
- 3 Enchufe el otro extremo del cable USB al puerto USB de la cámara.
- 4 Encienda la cámara.

El software Kodak EasyShare se abre en el ordenador. El software lo guiará a través del proceso de transferencia.

NOTA: visite www.kodak.com/go/howto donde encontrará un curso en línea sobre cómo conectar el sistema.

También disponibles para la transferencia

Puede utilizar estos productos Kodak para transferir fotografías y vídeos.

- Base para cámara Kodak EasyShare, base de impresión Kodak EasyShare
- Lector de tarjetas múltiples Kodak, lector-grabador de tarjetas Kodak MultiMedia SD.

Adquiera éstos y otros accesorios en un distribuidor de productos Kodak o en www.kodak.com/go/z612accessories.

Impresión de fotografías

Cómo imprimir con la base de impresión Kodak EasyShare

Acople la cámara a la base de impresión Kodak EasyShare e imprima directamente desde ella con o sin un ordenador. Adquiera éste y otros accesorios en un distribuidor de productos Kodak o en www.kodak.com/go/z612accessories.

Cómo imprimir desde una tarjeta SD/MMC opcional

- Imprima automáticamente las fotografías seleccionadas introduciendo la tarjeta en una impresora que cuente con una ranura para tarjetas SD/MMC. Consulte la guía del usuario de la impresora para ver más información.
- Imprima en un kiosco Kodak Picture Maker/Kodak Picture Kiosk compatible con tarjetas SD/MMC (póngase en contacto con la tienda antes de ir. Vaya a www.kodak.com/go/picturemaker).
- Lleve la tarjeta a un distribuidor fotográfico para que impriman sus fotografías de forma profesional.

NOTA: durante la impresión, las fotografías no se guardan ni se transfieren al ordenador o a la impresora.

Fotografía actual	Pulse ◀/▶ para seleccionar una fotografía. Pulse ▲/▼ para elegir la cantidad de copias.
Fotografías seleccionadas	Si la impresora es compatible con esta función, imprima las fotografías que haya seleccionado (consulte la página 57).
Índice	Imprime una copia con imágenes en miniatura de todas las fotografías. Para utilizar esta opción necesitará una o más hojas de papel.
Todas las fotografías	Imprime todas las fotografías de la memoria interna, de una tarjeta de memoria, o de Favoritos. Elija la cantidad de copias.
Almacenamiento de la imagen	Permite acceder a la memoria interna, a una tarjeta de memoria o a Favoritos.

NOTA: durante la impresión directa, las fotografías no se guardan ni se transfieren de forma permanente al ordenador o a la impresora. Para transferir fotografías al ordenador, consulte la [página 19](#). En el modo Favoritos se muestra la fotografía favorita actualmente seleccionada.

Cómo desconectar la cámara de una impresora compatible con PictBridge

- 1 Apague la cámara y la impresora.
- 2 Desconecte el cable USB de la cámara y de la impresora.

Solicitud de impresiones en línea

Kodak EasyShare Gallery, www.kodakgallery.com, (antiguamente Ofoto) es uno de los muchos servicios de impresión en línea que ofrece el software Kodak EasyShare. Este servicio le permite:

- Cargar sus fotografías.
- Editar, mejorar e incorporar bordes a sus fotografías.
- Almacenar fotografías y compartirlas con sus familiares y amigos.
- Solicitar impresiones de alta calidad, tarjetas de felicitación fotográficas, marcos y álbumes, que recibirá directamente en su casa.

Impresión de fotografías desde el ordenador

Para ver más información sobre la impresión de fotografías desde el ordenador, haga clic en el botón de la Ayuda del software Kodak EasyShare.

Bases compatibles con la cámara

También puede ver las bases compatibles con su cámara en www.kodak.com/go/dockcompatibility.

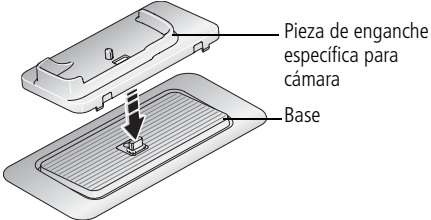
Base Kodak EasyShare	Configuración
<ul style="list-style-type: none">■ bases para cámara y bases de impresión serie 3■ Impresora fotográfica 500	 <p>Pieza de enganche específica para cámara</p> <p>Base</p>



Adquiera bases para cámara, bases de impresión y otros accesorios en un distribuidor de productos Kodak o en www.kodak.com/go/z612accessories.

4

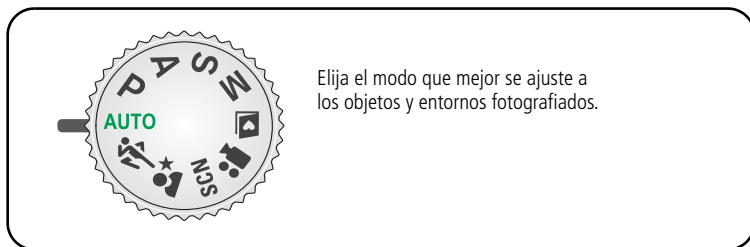

Cómo sacarle más partido a la cámara

Modos de captura













Utilice este modo	Para
 Automático AUTO	Fotografías en general: ofrece un equilibrio inmejorable entre calidad de la imagen y facilidad de uso.
 En movimiento	Objetos en movimiento. La velocidad del disparador es rápida.
 Retrato nocturno	Reducir el efecto de ojos rojos en las fotografías de personas en escenas nocturnas o con poca luz. Coloque la cámara en una superficie plana y estable o utilice un trípode.
SCN Escena	Disfrutar de la sencillez de enfocar y disparar al tomar fotografías bajo condiciones especiales (consulte la página 28).





Utilice este modo	Para
P Programa	Controlar la compensación de la exposición, la compensación del flash (cuánta luz entra en la cámara) y la velocidad de ISO. La cámara establece automáticamente la velocidad del obturador y el diafragma (intervalo de diafragma) según la luz disponible. El modo Programa ofrece la facilidad del disparo automático con completo acceso a todas las opciones de menú. Utilice la rueda para seleccionar y ajustar parámetros (consulte la página 37). Pulse el botón Menu (Menú) para cambiar otros ajustes.
A Prioridad de diafragma	Controlar el diafragma, la compensación de la exposición, la compensación del flash y la velocidad de ISO. El modo Prioridad de diafragma se utiliza principalmente para controlar la profundidad de campo (grado de nitidez). Nota: el ajuste del diafragma se puede ver afectado al utilizar el zoom óptico. Utilice la rueda para seleccionar y ajustar parámetros (consulte la página 37). Pulse el botón Menu (Menú) para cambiar otros ajustes.
S Prioridad de obturador	Controlar la velocidad del obturador, la compensación de la exposición, la compensación del flash y la velocidad de ISO. La cámara ajusta automáticamente el diafragma para lograr una exposición adecuada. El modo Prioridad de obturador se utiliza principalmente para evitar que la imagen quede desenfocada cuando el objeto está en movimiento. Para evitar que la cámara se mueva, utilice un trípode para velocidades del obturador más lentas. Utilice la rueda para seleccionar y ajustar parámetros (consulte la página 37). Pulse el botón Menu (Menú) para cambiar otros ajustes.

Utilice este modo	Para
 Manual	Disfrutar del más alto nivel de control creativo. Se puede establecer el diafragma, la velocidad del obturador, la compensación del flash y la velocidad de ISO. La compensación de la exposición actúa como medidor de la exposición y recomienda la combinación adecuada de apertura del diafragma y velocidad del obturador para lograr una exposición aceptable. Para evitar que la cámara se mueva, utilice un trípode para velocidades del obturador más lentas. Utilice la rueda para seleccionar y ajustar parámetros (consulte la página 37). Pulse el botón Menu (Menú) para cambiar otros ajustes.
 Video	Capturar vídeo con sonido (consulte la página 7).
 Favoritos	Ver las fotografías marcadas como favoritas (consulte la página 56).

Modos de escena

- 1 Gire el sintonizador de modo a la posición para escenas, **SCN**.
 - 2 Pulse las flechas ◀/▶ ▶/◀ para seleccionar un modo de escena.
- NOTA: si la pantalla del texto de ayuda se apaga, pulse el botón OK (Aceptar).
- 3 Pulse el botón OK (Aceptar) para salir del proceso de selección.

Utilice este modo de escena	Para
 Retrato	Tomar fotografías completas de personas. Utilice el teleobjetivo para que el enfoque no se centre en el fondo.
 Paisaje	Objetos lejanos. El flash no se dispara a menos que lo encienda. Las marcas de encuadre de enfoque automático (página 10) no están disponibles en el modo Paisaje.
 Paisaje nocturno	Escenas a distancia por la noche. El flash no se dispara. Coloque la cámara en una superficie plana y estable o utilice un trípode.
 Autorretrato	Fotografiarse a sí mismo. Asegura el enfoque adecuado y minimiza el efecto de ojos rojos.
 Flor	Primeros planos de flores u otros objetos pequeños (luz brillante). El enfoque se fija en Enfoque automático macro (página 30).
 Atardecer	Conserva la intensidad de los matices y colores observados en un atardecer.
 Contraluz	Objetos colocados a contraluz (cuando la luz se encuentra detrás del objeto enfocado).
 Luz de velas	Captura el ambiente de la luz de las velas.
 Museo	Ocasiones tranquilas, como por ejemplo, una boda o una conferencia. El flash y el sonido están desactivados.
 Texto	Documentos. El enfoque se fija en Enfoque automático macro (página 30).

Utilice este modo de escena		Para
	Playa	Escenas en la playa con mucha luz.
	Nieve	Escenas con nieve donde la luz sea brillante.
	Fuegos artificiales	El flash no se dispara. Coloque la cámara en una superficie plana y estable o utilice un trípode.
	Niños	Fotografiar a niños jugando (luz brillante).



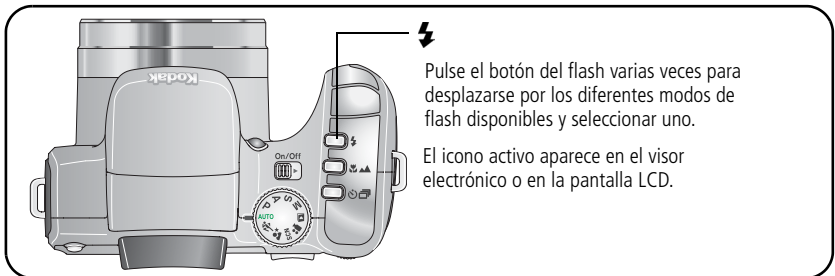

Cambio de los ajustes del flash



Pulse el botón del flash varias veces para desplazarse por los diferentes modos de flash disponibles y seleccionar uno.

El icono activo aparece en el visor electrónico o en la pantalla LCD.

NOTA: cada modo de captura tiene ajustes preestablecidos para el flash. Es posible que algunos de los ajustes del flash no estén disponibles en todos los modos de captura y escena. Al cambiar a Automático u Ojos rojos en algunos de estos modos, el ajuste pasará a ser el predeterminado hasta que se cambie.

Modos de flash	Se dispara
 Automático	Cuando las condiciones de luz así lo requieran.
 De relleno	Cada vez que se toma una fotografía, independientemente de la iluminación. Utilícelo cuando el objeto esté en la sombra o a contraluz (cuando la luz está detrás del objeto). Cuando haya poca luz, no mueva la cámara, o bien utilice un trípode.
 Ojos rojos	El flash se dispara una vez para que los ojos del sujeto se acostumbren a él y luego se vuelve a disparar al tomar la fotografía.
 Apagado	Nunca.

Comportamiento del icono del flash

Cuando  parpadea, significa que el flash se está cargando.
Tome la fotografía cuando el icono deje de parpadear.

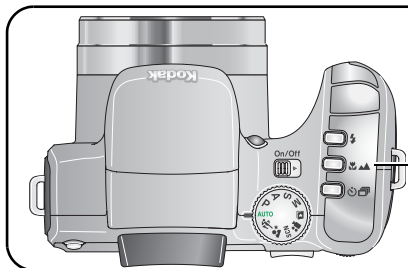

Uso del botón de enfoque

Ajuste el enfoque para tomas de primer plano o escenas a gran distancia. Algunas opciones no están disponibles en todos los modos.



Pulse el botón de enfoque varias veces para desplazarse por los diferentes tipos de enfoque y seleccionar uno.



El icono activo, excepto en el modo predeterminado, aparece en el visor electrónico o en la pantalla LCD.

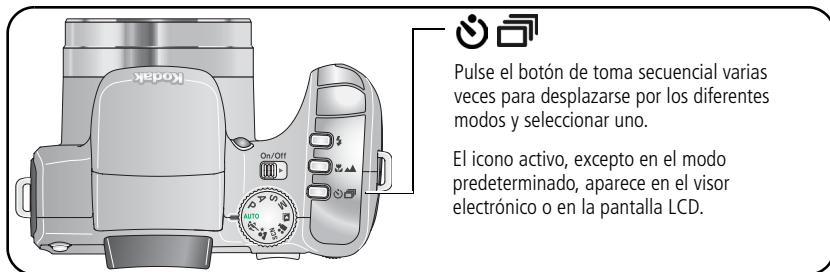

Enfoque		Descripción
	Enfoque automático normal (predeterminado)	Enfoque adecuado para la mayoría de las fotos: 0,5 m (1,6 pies) a infinito en Gran angular 1,2 m (3,9 pies) a infinito en Teleobjetivo
	Enfoque automático macro	Nitidez y detalle en tomas a corta distancia. Dentro de lo posible, utilice la luz natural en vez del flash. Distancia para primeros planos: Gran angular macro: 12 a 61 cm (4,7 a 24 pulg.) Teleobjetivo macro: 61 cm a 1,3 m (24 pulg. a 4,3 pies)
	Enfoque automático infinito	Objetos lejanos. Las marcas de encuadre de enfoque automático no están disponibles en el modo Paisaje.
	Manual	El enfoque se fija en el centro. En la pantalla aparece una imagen ampliada al usar el joystick ◀/▶ para elegir el tipo de enfoque..

Uso del disparador automático, el modo de captura en ráfaga y la función de sucesión de exposiciones

Algunas opciones no están disponibles en todos los modos.



Modo de toma secuencial		Descripción
	Sencillo (predeterminado)	La cámara toma una foto.
	Disparador automático (retraso de 10 segundos)	Tiempo necesario para incluirse en la fotografía. Coloque la cámara en un trípode o sobre una superficie plana.
	Disparador automático (retraso de 2 segundos)	Para tomas más estables con el disparador automático y el uso de un trípode.
	Disparador automático (2 disparos)	Captura 2 tomas (la primera foto se toma después de 10 segundos, y la segunda, 8 segundos más tarde).

	<p>Primeras imágenes en ráfaga El flash se apaga.</p>	<p>La cámara toma hasta 8 fotografías (2 por segundo) mientras se mantiene pulsado el disparador. Las primeras 8 imágenes se guardan (para capturar una acción esperada, como por ejemplo una persona mientras golpea una pelota de golf).</p>
	<p>Últimas imágenes en ráfaga El flash se apaga.</p>	<p>La cámara toma hasta 30 fotografías (2 por segundo durante hasta 15 segundos) mientras mantiene pulsado el disparador. Al soltar el disparador, sólo se guardan las últimas 8 imágenes (para capturar un instante preciso cuando no se sabe exactamente cuándo ocurrirá, como por ejemplo cuando un niño está soplando las velas en su cumpleaños).</p>
	<p>Sucesión de exposiciones 3 El flash se apaga.</p>	<p>La cámara toma 3 fotos a un intervalo seleccionado de 1/3, 2/3 ó 1,0 EV. Determina el mejor nivel de exposición basándose en una evaluación de 3 imágenes.</p>

- 1 Seleccione el modo de toma secuencial en la opción adecuada (consulte la [página 32](#)).
- 2 Pulse el disparador **hasta la mitad** para establecer el enfoque automático y la exposición automática.
- 3 Para todos los ajustes, menos el de toma de ráfagas, pulse el disparador **completamente** y suéltelo para tomar la fotografía.

En el modo de captura en ráfaga, pulse el disparador **completamente y no lo suelte**. La cámara dejará de tomar fotografías cuando se suelte el disparador, cuando se hayan tomado todas las fotografías, o cuando no haya más espacio de almacenamiento.

NOTA: para cancelar el disparador automático y el retraso del obturador durante la cuenta regresiva, vuelva a pulsar el disparador (el ajuste permanece activo).

NOTA: al usar la función Vista rápida, puede borrar todas las fotografías de la serie de toma en ráfaga. Para borrar de forma selectiva, deberá hacerlo en el modo Revisión (consulte la [página 17](#)).

Cómo usar el histograma para ver el brillo de la imagen

Utilice el histograma en los modos de captura y revisión para evaluar la distribución de la luz antes o después de tomar la fotografía. Si el nivel máximo se encuentra a la derecha del gráfico, significa que el objeto es brillante; si se encuentra a la izquierda, el objeto está oscuro. La exposición óptima se logra cuando el nivel máximo aparece al medio del histograma. Disponible sólo en los modos P, A, S y M.

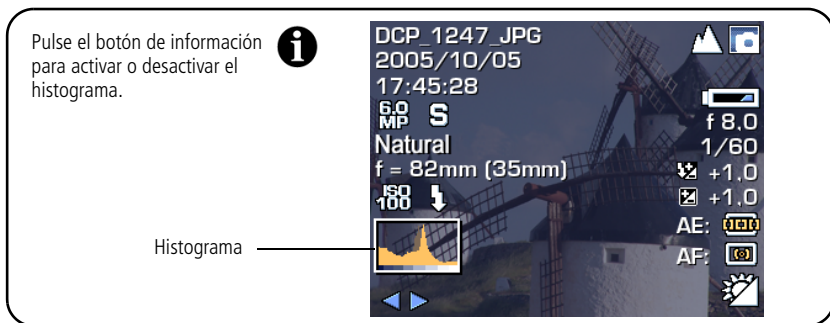

NOTA: si la imagen es muy clara o muy oscura, ajuste la compensación de la exposición antes de tomar la fotografía. El flash puede afectar el nivel de luz y sombra de una imagen.

Uso de la compensación de la exposición con la función para tomar una sucesión de exposiciones

En los modos P, A, S o M puede usar la opción Compensación de la exposición junto con la sucesión de exposiciones.

Si la compensación de la exposición es	Y el intervalo de sucesión de exposiciones es	La exposición será
0,0	el valor predeterminado +/- 0,3	-0,3, 0,0, +0,3
+1,0		+0,7, +1,0, +1,3
-1,0		-1,3, -1,0, -0,7

Modos P, A, S y M

Los ajustes que se cambien en los modos P, A, S o M sólo se aplicarán a las fotografías tomadas utilizando dichos modos.

Por ejemplo, si cambia el color a Sepia en el modo P, A, S o M, los modos Automático y Escena seguirán utilizando el ajuste predeterminado para el color.

NOTA: los ajustes, incluido el flash, se mantienen para los modos P, A, S y M, incluso cuando se cambia de modo o se apaga la cámara. Utilice la función Restablecer cámara (consulte la tabla en la [página 44](#)) para que los valores de P, A, S o M vuelvan a los predeterminados.



Diafragma—también se conoce como intervalo de diafragma o apertura relativa; controla la apertura del objetivo que, a su vez, determina la profundidad de campo. Un valor menor para la apertura relativa, por ejemplo $f/2,8$, significa que la apertura del objetivo es mayor. Un valor mayor para la apertura relativa, por ejemplo $f/8$, significa que la apertura del objetivo es menor. A mayor apertura relativa, más nítido se verá el objeto principal (ideal para tomas de paisajes y escenas con buena iluminación). Una menor apertura relativa es aconsejable para retratos y escenas con poca luz. Los valores más altos y más bajos pueden verse afectados al usar el zoom óptico.

Velocidad del obturador—controla cuánto tiempo el obturador permanecerá abierto. El icono de una mano temblorosa, , le advierte que la velocidad de obturación es baja (en este caso, utilice un trípode).

Compensación de la exposición—le permite ajustar la exposición manualmente ($\pm 2,0$ en incrementos de $1/3$); adecuado para objetos a contraluz o tomas que no son estándar. Si hay demasiada luz, utilice un valor menor, y si hay poca luz, use un valor mayor.

Compensación del flash—controla el brillo del flash ($\pm 1,0$ en incrementos de $1/2$). Se debe estar dentro del alcance del flash. No disponible si el flash está apagado.

ISO—controla la sensibilidad del sensor de la cámara (80, 100, 200, 400 y 800). Los ajustes más altos permiten una mayor sensibilidad a la luz; sin embargo, se podrían producir irregularidades o distorsiones en la imagen. Sólo puede utilizar ISO 800 si selecciona una resolución de 1,1 MP para el tamaño de la fotografía.

Cómo cambiar los ajustes de los modos P, A, S y M

Los modos P, A, S y M controlan el diafragma, la velocidad del obturador, la compensación del flash, la compensación de la exposición y los valores de ISO. Utilice el botón Menu (Menú) para ajustar los demás parámetros.

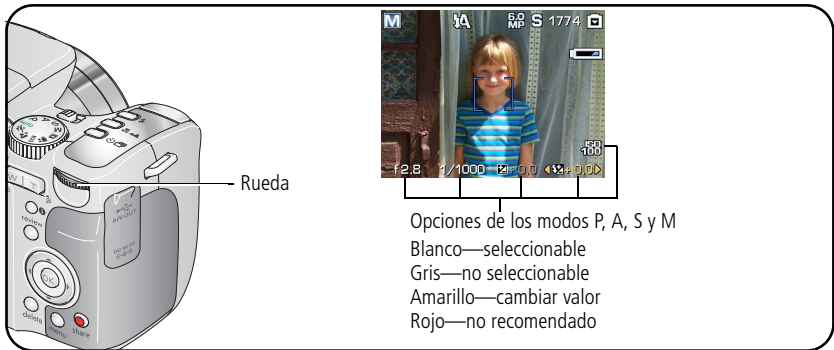

1 Gire el sintonizador de modo a P, A, S o M.

Se muestran los ajustes para cada modo seleccionado.

NOTA: los ajustes no son los mismos para todos los modos.

2 Utilice la rueda:

- Gírela para moverse entre los ajustes disponibles.
- Púlsela para abrir un ajuste.
- Gírela para cambiar el ajuste.
- Púlsela para guardar el ajuste.

3 Pulse el botón Menu (Menú) para cambiar otros ajustes.



4 Tome una fotografía.



Cambio de los modos de captura



Puede cambiar los ajustes para obtener los mejores resultados:

- 1 Pulse el botón Menu (Menú) (algunos ajustes no están disponibles en todos los modos de captura).
- 2 Pulse ▲/▼ para resaltar la opción que desee cambiar y pulse el botón OK (Aceptar).
- 3 Seleccione una opción y pulse el botón OK (Aceptar).
- 4 Pulse el botón Menu (Menú) para salir.



Ajuste	Icono	Opciones
Tamaño de la foto Para seleccionar un nivel de compresión. <i>Este ajuste permanece activo hasta que lo modifique.</i>		6,0 MP (predeterminado) —para imprimir fotografías de hasta 50 cm x 75 cm (20 pulg. x 30 pulg.); estas fotografías tienen la resolución más alta y el tamaño de archivo es mayor. 5.3 MP (3:2) —ideal para imprimir fotografías de 10 cm x 15 cm (4 pulg. x 6 pulg.) sin recortar la imagen. También permite imprimir fotografías de 50 cm x 75 cm (20 pulg. x 30 pulg.). 4,0 MP — para imprimir fotografías de 28 cm x 36 cm (11 pulg. x 14 pulg.); estas fotografías tienen una resolución media y un tamaño de archivo más pequeño. 3,1 MP —para fotografías de hasta 20 cm x 25 cm (8 pulg. x 10 pulg.); estas fotografías tienen una resolución media y un tamaño de archivo más pequeño. 1,1 MP —para imprimir fotografías de 10 cm x 15 cm (4 pulg. x 6 pulg.), enviarlas por correo electrónico, Internet, verlas en pantalla o para ahorrar espacio.

Ajuste	Icono	Opciones
<p>Compresión</p> <p>Para seleccionar un nivel de compresión.</p> <p><i>Este ajuste permanece activo hasta que lo modifique.</i></p>		<p>Fina—para fotografías de mayor calidad.</p> <p>Estándar (predeterminado)—para fotografías de calidad estándar.</p> <p>Básica—para tomar más fotografías.</p> <p>Consulte Capacidades de almacenamiento en la página 76.</p>
<p>Tamaño del vídeo</p> <p>Para seleccionar la resolución del vídeo.</p> <p><i>Este ajuste permanece activo hasta que lo modifique.</i></p>		<p>640 x 480 (predeterminado)—mayor resolución y tamaño de archivo. El vídeo se reproduce en una pantalla de 640 x 480 píxeles (VGA).</p> <p>320 x 240—menor resolución y tamaño de archivo. El vídeo se reproduce en una pantalla de 320 x 240 píxeles (QVGA).</p>
<p>Duración de vídeo</p> <p>Para seleccionar el tiempo de grabación del vídeo.</p> <p><i>Este ajuste se mantiene activo hasta que gire el sintonizador de modo o apague la cámara.</i></p>		<p>Continuo (predeterminado)</p> <p>5 segundos</p> <p>15 segundos</p> <p>30 segundos</p> <p>NOTA: el tiempo máximo de grabación para la opción Continuo es de 80 minutos.</p>

Ajuste	Icono	Opciones
<p>Balance de blancos Elija las condiciones de iluminación para reproducir los colores de forma más precisa. Sólo disponible en los modos P, A, S y M.</p>		<p>Automático (predeterminado)—corrige automáticamente el balance de blancos. Ideal para fotografías en general.</p> <p>Luz natural—para tomar fotografías con luz natural.</p> <p>Tungsteno—corrige los matices anaranjados de las bombillas domésticas. Esta opción es ideal para tomar fotografías en interiores sin flash y usando una iluminación halógena o de tungsteno.</p> <p>Fluorescente—corrige los matices verdes de la iluminación fluorescente. Esta opción es ideal para tomar fotografías en interiores sin flash y usando una iluminación fluorescente.</p> <p>Sombras—para fotografías en sombras con iluminación natural.</p>
<p>Intervalo de sucesión de exposiciones <i>Este ajuste permanece activo hasta que lo modifique o tome fotografías.</i> Sólo disponible en los modos P, A, S y M.</p>		<p>+/- 0,3 (predeterminado) +/- 0,7 +/- 1,0</p> <p>Consulte la página 32.</p>

Ajuste	Icono	Opciones
<p>Medición de la exposición</p> <p>Para evaluar la iluminación en áreas específicas de la escena.</p> <p>Sólo disponible en los modos P, A, S y M.</p>		<p>Multimodo (predeterminado)—evalúa las condiciones de iluminación de la imagen para proporcionar una exposición óptima. Ideal para fotografías en general.</p> <p>Compensación en el centro—evalúa las condiciones de iluminación del objeto centrado en el visor. Ideal para objetos a contraluz.</p> <p>Puntual—esta opción es parecida a Compensación en el centro, salvo que la medición se concentra en un área más pequeña del objeto centrado en el visor. Si se utiliza con Zona seleccionable, la exposición puntual se realiza después de establecer la zona de enfoque. Esta opción es ideal si necesita una exposición exacta de un área determinada de la fotografía.</p>
<p>Zona de enfoque automático</p> <p>Para seleccionar un área de enfoque amplia o más concentrada.</p> <p>Sólo disponible en los modos P, A, S y M.</p>		<p>Varias zonas (predeterminado)—evalúa las zonas para proporcionar un enfoque uniforme. Ideal para fotografías en general.</p> <p>Centrado—evalúa la pequeña área centrada en el visor. Esta opción es ideal cuando se necesita un enfoque preciso de un área específica de la fotografía.</p> <p>Zona seleccionable—utilice las flechas ◀/▶ / ▲/▼ para mover las marcas de enfoque a cualquier zona de enfoque.</p> <p>NOTA: para conseguir los mejores resultados, la cámara utiliza la función Varias zonas en el modo Paisaje.</p>



Ajuste	Icono	Opciones
<p>Control de enfoque automático</p> <p>Para seleccionar una opción de enfoque automático.</p> <p><i>Este ajuste permanece activo hasta que lo modifique.</i></p>		<p>Enfoque automático continuo (predeterminado)—la cámara se ajusta constantemente para mantener la imagen enfocada. No es necesario pulsar el disparador hasta la mitad para enfocar. Esta opción es la que utiliza más energía de la pila.</p> <p>Enfoque automático sencillo—minimiza las distorsiones. La cámara sólo se enfoca cuando el disparador se pulsa hasta la mitad. Esta opción utiliza menos energía de la pila.</p>
<p>Modo de color</p> <p>Para seleccionar el tono de los colores.</p> <p><i>Este ajuste se mantiene activo hasta que gire el sintonizador de modo o apague la cámara.</i></p> <p>No disponible en el modo de vídeo.</p>		<p>Alto</p> <p>Natural (predeterminado)</p> <p>Bajo</p> <p>Blanco y negro</p> <p>Sepia—para fotografías en tonos marrones de aspecto antiguo.</p> <p>NOTA: el software EasyShare también le permite cambiar una fotografía en color a blanco y negro o sepia.</p>
<p>Nitidez</p> <p>Para controlar la nitidez de la imagen.</p> <p><i>Este ajuste permanece activo hasta que lo modifique.</i></p> <p>Sólo disponible en los modos P, A, S y M.</p>		<p>Alta</p> <p>Normal (predeterminado)</p> <p>Baja</p>





Ajuste	Icono	Opciones
<p>Configuración de álbum (Foto o Vídeo)</p> <p>Para seleccionar nombres de álbumes.</p> <p><i>Este ajuste permanece activo hasta que lo modifique. Puede aplicar diferentes opciones.</i></p>		<p>Activada Desactivada (predeterminado)</p> <p>Permite seleccionar nombres de álbumes antes de tomar una fotografía o grabar un vídeo. A continuación, todas las fotografías que tome o los vídeos que grabe se seleccionarán para dichos álbumes. Consulte la página 54.</p>
<p>Almacenamiento de la imagen</p> <p>Para seleccionar dónde se almacenarán las fotografías y los vídeos.</p> <p><i>Este ajuste permanece activo hasta que lo modifique.</i></p>		<p>Automático (predeterminado)—la cámara utiliza la tarjeta, si hay una instalada. De lo contrario, utiliza la memoria interna.</p> <p>Memoria interna—la cámara siempre utiliza la memoria interna, incluso si hay una tarjeta instalada.</p>
<p>Menú Configurar</p> <p>Para seleccionar otros ajustes.</p>		<p>Consulte Personalización de los ajustes de la cámara (página 44).</p>







Personalización de los ajustes de la cámara







Utilice la opción Configurar para adaptar la configuración de la cámara.

- 1 Pulse el botón Menu (Menú) en cualquier modo de captura de fotografías o vídeos.
- 2 Pulse ▲/▼ para resaltar la opción Configurar, , y pulse el botón OK (Aceptar).
- 3 Pulse ▲/▼ para resaltar la opción que desee cambiar y pulse el botón OK (Aceptar).
- 4 Seleccione una opción y pulse el botón OK (Aceptar).
- 5 Pulse el botón Menu (Menú) para salir.

Ajuste	Icono	Opciones
Para volver al menú anterior.		
Brillo LCD Ajusta el brillo de la pantalla LCD.		Normal (predeterminado) Alto
Cuadrícula para marcos de captura Para utilizar la cuadrícula de marcos para componer una toma. La cuadrícula divide la pantalla LCD en tercios (horizontal y verticalmente). Esto es muy útil si, por ejemplo, desea mantener el equilibrio de una imagen que incluye agua, tierra y cielo.		Activada Desactivada (predeterminado)

Ajuste	Icono	Opciones
<p>Estabilizador de imagen</p> <p>La estabilización óptica de la imagen ayuda a minimizar el movimiento de la mano y permite lograr resultados más nítidos y claros en fotografías y vídeos.</p>		<p>Continuo (predeterminado)—la estabilización de la imagen se mantiene activada.</p> <p>Sencillo—la estabilización de la imagen se activa al pulsar el disparador hasta la mitad.</p> <p>Desactivado—el ajuste está desactivado.</p>
<p>Estampado de la fecha</p> <p>Para incluir la fecha en las fotografías.</p>		<p>Puede seleccionar una opción para la fecha o desactivar esta función (esta función está desactivada de forma predeterminada).</p>
<p>Vista rápida</p> <p>Para activar o desactivar la función Vista rápida (consulte la página 8).</p>		<p>Activada (predeterminado)</p> <p>Desactivada</p>
<p>Zoom digital avanzado</p> <p>Para seleccionar cómo se utilizará el zoom digital.</p>		<p>Continuo—ninguna pausa entre el zoom óptico y el digital.</p> <p>Pausa—después de llegar a 12 aumentos con el zoom óptico, suelte el botón del zoom y vuelva a activarlo para utilizar el zoom digital.</p> <p>Ninguno (predeterminado)—el zoom digital está desactivado.</p>
<p>Sensor de orientación</p> <p>Para que la imagen aparezca en la orientación correcta.</p>		<p>Activado (predeterminado)</p> <p>Desactivado</p> <p>En transferencia—ajusta el sensor de orientación en la pantalla LCD de la cámara en Desactivado. Cuando la imagen se transfiere al ordenador, el sistema la gira para que aparezca en la orientación correcta.</p>

Ajuste	Icono	Opciones
Sonidos de la cámara Elija un tema en general o sonidos específicos.		Tema (predeterminado) —general. Encendido Enfoque Obturador Disparador automático Error
Volumen Para apagar todos los sonidos o seleccionar un nivel de volumen.		Desactivado Bajo (predeterminado) Medio Alto
Fecha y hora		Consulte la página 4 .
Apagado automático Para seleccionar cuándo desea que se apague la cámara.		1, 3 (predeterminado), 5 ó 10 minutos
Salida de vídeo Para seleccionar el ajuste regional que le permita conectar la cámara a un televisor u otro dispositivo externo.		NTSC (predeterminado) —se utiliza en América del Norte y Japón (es el formato más utilizado). PAL —se utiliza en Europa y China.
Fecha de vídeo Para ver la fecha y la hora cuando comience la reproducción del vídeo.		Activada (predeterminado) — seleccione el formato que más le acomode de 3 opciones diferentes. Desactivada

Ajuste	Icono	Opciones
<p>Descripción del modo Para que se muestre una descripción del modo seleccionado al encender la cámara o al cambiar de modo.</p>		<p>Activada (predeterminado) Desactivada</p>
<p>Advertencia</p>		<p>Pausa (predeterminado)—cuando la barra azul del indicador de zoom se detiene durante el zoom digital, deberá soltar y volver a pulsar el botón del zoom. La barra se vuelve de color rojo cuando la fotografía no es adecuada para un tamaño de 10 cm x 15 cm (4 pulg. x 6 pulg.). Ninguna—sin pausa.</p>
<p>Idioma Para seleccionar un idioma.</p>		<p>Consulte la página 4.</p>
<p>Restablecer la cámara Para volver todos los parámetros para tomar fotografías a los valores predeterminados.</p>		<p>Restablecer</p>
<p>Formatear</p> <p> CUIDADO: El formateo borra todas las fotografías y videos, incluidos los protegidos. Si se saca la tarjeta durante el formateo, puede dañarse.</p>		<p>Tarjeta de memoria—borra todo el contenido de la tarjeta y la formatea. Cancelar—sale sin realizar ningún cambio. Memoria interna—formatea la memoria interna. Borra todo el contenido de la memoria interna, incluidas las direcciones de correo electrónico, los nombres de álbumes y la lista de favoritos.</p>

Ajuste	Icono	Opciones
Acerca de Para ver información sobre la cámara.		Nombre del modelo de la cámara y versión del firmware.

Cómo ver información sobre la fotografía o el vídeo

En el modo Revisión, pulse el botón de información para ver los ajustes.

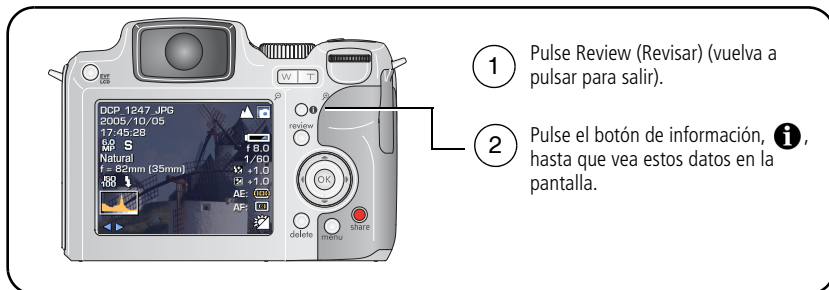

Copia de fotografías y vídeos

Puede copiar fotografías y vídeos de una tarjeta de memoria a la memoria interna de la cámara o de la memoria interna a una tarjeta de memoria.

Antes de copiar, asegúrese de que:

- Ha insertado una tarjeta en la cámara.
- La ubicación de almacenamiento de fotografías de la cámara corresponde a la ubicación **desde** la que se está realizando la copia. Consulte la sección sobre almacenamiento de imágenes en la tabla que aparece en la [página 38](#).

Para copiar fotografías y vídeos:

- 1 Pulse el botón Review (Revisar) y el botón Menu (Menú).
- 2 Pulse ▲/▼ para resaltar la opción Copiar y pulse el botón OK (Aceptar).
- 3 Pulse ▲/▼ para resaltar una opción:

FOTOGRAFÍA o VÍDEO—copia la fotografía o el vídeo actual.

SALIR—vuelve al menú de revisión.

TODO—copia todas las fotografías y los vídeos de la ubicación de almacenamiento seleccionada a la otra ubicación.

- 4 Pulse el botón OK (Aceptar).

NOTA: las fotografías y vídeos se copian, no se mueven. Para borrar las fotografías y los vídeos de la ubicación original una vez finalizada la copia, debe eliminarlos (consulte la [página 17](#)).

Las selecciones aplicadas a fotografías y vídeos para impresión, correo electrónico e incorporación a la lista de favoritos no se copian. Los ajustes de protección tampoco se copian. Para proteger una fotografía o un vídeo, consulte la [página 16](#).

Cómo hacer un montaje de vídeo o una fotografía a partir de un vídeo

Montaje de vídeo

A partir de un vídeo, puede crear una fotografía de 4, 9 y hasta 16 cuadros. La imagen resultante es adecuada para copias de 10 cm x 15 cm (4 pulg. x 6 pulg.).

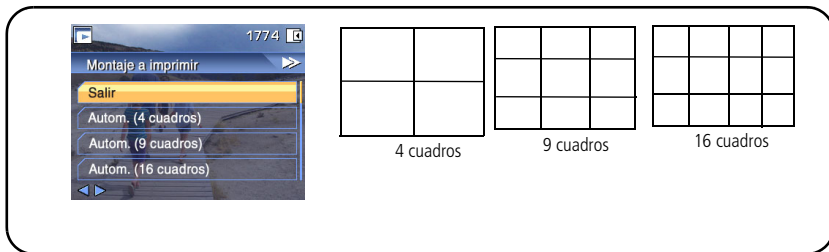

- 1 Pulse el botón Review (Revisar) y pulse las flechas ◀/▶ para buscar un vídeo.
- 2 Pulse el botón Menu (Menú), elija la opción Montaje a imprimir y pulse el botón OK (Aceptar).
- 3 Seleccione una opción y pulse el botón OK (Aceptar).

Opción	Cuadros
Automático (4, 9 ó 16 cuadros); 9 es la opción predeterminada	Se seleccionan automáticamente 4, 9 ó 16 cuadros (el primero, el último y 2, 7 ó 14 cuadros a intervalos idénticos).

- 4 Siga las indicaciones en pantalla.
Se creará una fotografía con varias copias en la misma página. El vídeo original se guardará.
- 5 Pulse el botón Menu (Menú) para salir del menú.

Fotografía a partir de un vídeo

Puede crear una fotografía a partir de un solo cuadro de un vídeo. Existen limitaciones en cuanto al tamaño que se puede imprimir debido al tamaño pequeño de la imagen (mucho menor que el tamaño mínimo).

- 1 Pulse el botón Review (Revisar) y pulse las flechas ◀/▶ para buscar un vídeo.
- 2 Pulse el botón Menu (Menú), elija la opción Hacer foto y pulse el botón OK (Aceptar).
El vídeo original se guardará.
- 3 Siga las indicaciones en pantalla.
- 4 Pulse el botón Menu (Menú) para salir del menú.

Uso de la tecnología Kodak Perfect Touch

La tecnología Kodak Perfect Touch le permite conseguir fotografías mejores y con más brillo.



- 1 Pulse Review (Revisar).
- 2 ◀/▶ para pasar a la fotografía siguiente/anterior.
- 3 Pulse el botón Menu (Menú), elija Tecnología Perfect Touch y pulse OK (Aceptar).
Las mejoras se previsualizan en una pantalla dividida.
Pulse ◀/▶ para ver otras partes de la fotografía.
- 4 Siga las indicaciones en pantalla para aplicar o descartar la mejora.

La imagen primero se copia y después se mejora (la imagen original se guarda). Las fotografías mejoradas no se pueden volver a mejorar en la cámara. La tecnología Kodak Perfect Touch sólo se puede emplear en fotografías, no en vídeos.

Pulse el botón Menu (Menú) para salir del menú.

Recorte de imágenes

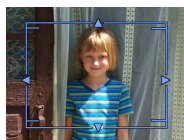
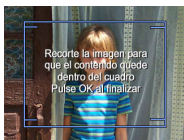

- 1 Pulse Review (Revisar).
- 2 ◀/▶ para pasar a la fotografía siguiente/anterior.
- 3 Pulse el botón Menu (Menú), seleccione Recortar y pulse OK (Aceptar).
- 4 Pulse el botón del zoom para ajustar el tamaño.
◀/▶ ▲/▼ para ajustar la posición.
- 5 Pulse el botón OK (Aceptar) para guardar la fotografía recortada.
- 6 Pulse el botón Menu (Menú) para salir del menú.

La imagen primero se copia y después se recorta (la imagen original se guarda). Una fotografía recortada no se puede volver a recortar en la cámara.

Proyección de diapositivas

Utilice la opción Proyección para mostrar las fotografías y los vídeos en la pantalla LCD de la cámara. Para proyectar diapositivas en un televisor o en otro dispositivo externo, consulte la [página 53](#). Para ahorrar energía de la pila, utilice un adaptador de CA opcional de 3 voltios Kodak (visite www.kodak.com/go/z612accessories).

Inicio de la proyección de diapositivas

- 1 Pulse el botón Review (Revisar) y el botón Menu (Menú).
- 2 Pulse ▲/▼ para resaltar la opción Proyección y pulse el botón OK (Aceptar).
- 3 Pulse ▶/◀ para resaltar la opción Iniciar proyección y pulse el botón OK (Aceptar).

Cada fotografía y vídeo aparece una vez.

Para interrumpir la proyección de diapositivas, pulse el botón OK (Aceptar).

Cambio del intervalo de visualización de diapositivas

El intervalo predeterminado muestra cada fotografía durante 5 segundos. Puede configurar el intervalo entre 3 y 60 segundos.

- 1 En el menú Proyección de diapositivas, pulse ▲/▼ para resaltar la opción Intervalo y pulse el botón OK (Aceptar).
- 2 Seleccione un intervalo para la proyección.
Para desplazarse rápidamente por los segundos, mantenga pulsado ▲/▼.
- 3 Pulse el botón OK (Aceptar).

El valor para el intervalo no cambiará hasta que lo modifique.

Repetición continua de una proyección de diapositivas

Cuando se activa la opción Repetición, la proyección de diapositivas se repite continuamente.

- 1 En el menú Proyección de diapositivas, pulse ▲/▼ para resaltar la opción Repetición y pulse el botón OK (Aceptar).
- 2 Pulse ▲/▼ para resaltar la opción Activada y pulse el botón OK (Aceptar).

La proyección se repetirá hasta que pulse el botón OK (Aceptar) o hasta que la pila se descargue. La opción Repetición permanece activa hasta que la cambie.

Cómo ver fotografías y vídeos en un televisor

Puede ver fotografías y vídeos en un televisor, en el monitor de un ordenador o en cualquier dispositivo que esté equipado con una entrada de vídeo (es posible que la calidad de la imagen en un televisor no sea tan buena como en un ordenador o en formato impreso).

NOTA: asegúrese de que el ajuste Salida de vídeo (NTSC o PAL) sea correcto (consulte la tabla en la [página 44](#)). La proyección de diapositivas se detiene si conecta o desconecta el cable mientras se ejecuta la proyección.

- 1 Conecte un cable para salida de audio/vídeo del puerto USB y salida de audio/vídeo de la cámara al puerto de entrada de vídeo (amarillo) y al puerto de entrada de audio (blanco) del televisor. Consulte la Guía del usuario del televisor para obtener información.
- 2 Revise las fotografías y vídeos en la pantalla del televisor.

Selección de imágenes para álbumes

Utilice la función Configuración de álbum (Foto o Vídeo) para seleccionar los nombres de álbumes antes de tomar las fotografías o grabar los vídeos. A continuación, todas las fotografías que tome o los vídeos que grabe se seleccionarán para dichos álbumes.

Primer paso: en el ordenador

Utilice el software Kodak EasyShare incluido con la cámara para crear nombres de álbumes en el ordenador. A continuación, podrá copiar hasta 32 nombres de álbumes en la lista de nombres la próxima vez que conecte la cámara al ordenador. Consulte la Ayuda del software Kodak EasyShare para ver más información.

Segundo paso: en la cámara

- 1 Pulse el botón Menu (Menú) en cualquier modo de captura de fotografías o vídeos.
- 2 Pulse ▲/▼ para resaltar la opción Configuración de álbum y pulse el botón OK (Aceptar).
- 3 Pulse ▲/▼ para resaltar el nombre de un álbum y pulse el botón OK (Aceptar). Repita la operación para seleccionar más de un álbum si lo desea.

Los álbumes seleccionados se indicarán con una marca.

- 4 Para eliminar una selección, resalte el nombre de un álbum y pulse el botón OK (Aceptar). Para eliminar todas las selecciones de álbumes, seleccione Borrar todo.
- 5 Resalte Salir y pulse el botón OK (Aceptar).

Se guardan las selecciones. Si enciende la pantalla LCD, el álbum seleccionado aparecerá en la pantalla. El signo más (+) después del nombre del álbum significa que se ha seleccionado más de un álbum.

- 6 Pulse el botón Menu (Menú) para salir del menú.

Tercer paso: transferencia al ordenador

Cuando transfiera las fotografías o vídeos seleccionados al ordenador, el software Kodak EasyShare se abrirá y clasificará las fotografías en el álbum correspondiente. Consulte la Ayuda del software Kodak EasyShare si desea obtener más información al respecto.





Selección de fotografías y vídeos para álbumes



Utilice la función Álbum del modo Revisión para seleccionar las fotografías y vídeos de la cámara y añadirlos a los álbumes.

Primer paso: en el ordenador

Utilice el software Kodak EasyShare incluido con la cámara para crear nombres de álbumes en el ordenador. Podrá copiar hasta 32 nombres de álbumes en la memoria interna de la cámara. Consulte la Ayuda del software Kodak EasyShare para ver más información.

Segundo paso: en la cámara

- 1 Pulse el botón Review (Revisar) y busque la fotografía o el vídeo.
- 2 Pulse el botón Menu (Menú).
- 3 Pulse / para resaltar la opción Álbum y pulse el botón OK (Aceptar).
- 4 Pulse / para resaltar un álbum y pulse el botón OK (Aceptar).

Para añadir otras fotografías al mismo álbum, pulse / para desplazarse por las fotografías. Cuando aparezca la fotografía que desee, pulse el botón OK (Aceptar).

Para añadir las fotografías a varios álbumes, repita el paso 4 con cada álbum.

El nombre del álbum aparecerá en la imagen. El signo más (+) después del nombre del álbum significa que la fotografía se ha añadido a más de un álbum.

Para eliminar una selección, resalte el nombre de un álbum y pulse el botón OK (Aceptar). Para eliminar todas las selecciones de álbumes, seleccione Borrar todo.

5 Pulse ▲/▼ para resaltar la opción Salir y pulse el botón OK (Aceptar).



Tercer paso: transferencia al ordenador

Cuando transfiera las fotografías y vídeos seleccionados al ordenador, el software Kodak EasyShare se abrirá y clasificará las fotografías y vídeos en la carpeta del álbum correspondiente. Consulte la Ayuda del software Kodak EasyShare para ver más información.

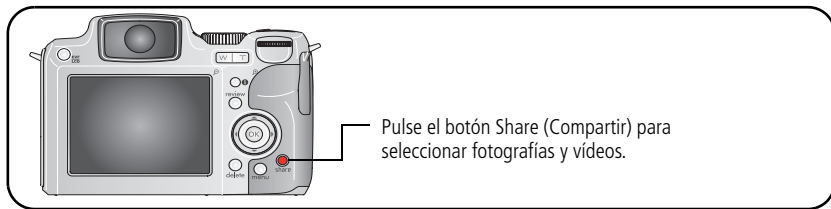
Cómo compartir fotografías



Cuando haya transferido las fotografías al ordenador, puede compartirlas mediante las siguientes opciones:

-  Imprimir ([página 57](#))
-  Correo electrónico ([página 58](#))
-  Favoritos ([página 59](#))

¿Cuándo puedo seleccionar mis fotografías y vídeos?

Pulse el botón Share (Compartir) para seleccionar fotografías y vídeos:

- En cualquier momento (aparece el último vídeo o fotografía que haya tomado).
- Justo después de tomar una fotografía o grabar un vídeo utilizando la función Vista rápida (consulte la [página 8](#)).
- Después de pulsar el botón Review (Revisar) (consulte la [página 11](#)).

Selección de fotografías para imprimirlas

- 1 Pulse el botón Share (Compartir). Pulse ◀/▶ para buscar una imagen.
- 2 Pulse ▲/▼ para resaltar la opción Imprimir y pulse el botón OK (Aceptar).*
- 3 Pulse ▲/▼ para seleccionar el número de copias (0-99). El valor 0 borra la selección de la fotografía.

El icono aparece en la parte superior de la pantalla. La cantidad predeterminada de copias es 1.

- 4 **Opcional** (para una sola fotografía): puede aplicar una cantidad de copias a otras imágenes. Pulse ◀/▶ para buscar una imagen. Puede mantener la cantidad tal como aparece, o bien, pulsar ▲/▼ para cambiarla. Repita este paso hasta haber aplicado la cantidad de copias a todas las imágenes que desee.
- 5 Pulse el botón OK (Aceptar). A continuación, pulse el botón Share (Compartir) para salir del menú.

* Para retirar la selección de impresión de todas las fotografías que se encuentren en la ubicación de almacenamiento, resalte Cancelar impresiones y pulse el botón OK (Aceptar). La opción Cancelar impresiones no está disponible en Vista rápida.

Impresión de fotografías seleccionadas

Cuando transfiera las fotografías seleccionadas al ordenador, se abrirá la pantalla de impresión del software Kodak EasyShare. Para obtener más información sobre cómo imprimir, haga clic en el botón de la Ayuda del software Kodak EasyShare.

Para obtener más información sobre cómo imprimir desde el ordenador, la base de impresión, una impresora compatible con PictBridge, o una tarjeta, consulte la [página 20](#).

NOTA: para copias óptimas de 10 cm x 15 cm (4 pulg. x 6 pulg.) elija una calidad de 5,3 MP (3:2) para Tamaño de la foto (consulte la tabla en la [página 38](#)).

Selección de fotografías y vídeos para envío mediante correo electrónico

Primer paso: en el ordenador

Utilice el software Kodak EasyShare para crear una agenda de correo electrónico en el ordenador. A continuación, copie hasta 32 direcciones de correo electrónico en la memoria interna de la cámara. Para obtener más información, haga clic en el botón de la Ayuda del software Kodak EasyShare.

Segundo paso: selección de fotografías y vídeos en la cámara

- 1 Pulse el botón Share (Compartir). Pulse ◀/▶ para buscar la fotografía o vídeo.
- 2 Pulse ▲/▼ para resaltar la opción Correo electrónico y pulse el botón OK (Aceptar).
- 3 Pulse ▲/▼ para resaltar una dirección de correo electrónico y, a continuación, pulse el botón OK (Aceptar). Vuelva a pulsar OK (Aceptar) para retirar la selección de la opción.

Si seleccionó una sola fotografía o vídeo, puede seleccionar otras fotografías o vídeos para la misma dirección. Para ello, pulse las flechas ◀/▶ para desplazarse por las fotografías o vídeos. Cuando aparezca la fotografía o el vídeo que busca, pulse el botón OK (Aceptar).

Para enviar las fotografías y los vídeos a más de una dirección, repita el paso 3 para cada dirección.

Las direcciones seleccionadas aparecerán con una marca.

- 4 Para anular una selección, resalte la dirección marcada y pulse el botón OK (Aceptar). Para eliminar todas las selecciones de correo electrónico, resalte la opción Borrar todo.
- 5 Pulse ▲/▼ para resaltar la opción Salir y pulse el botón OK (Aceptar).
El icono de correo electrónico aparecerá en el área de estado.
- 6 Pulse el botón Share (Compartir) para salir del menú.

Tercer paso: transferencia y envío por correo electrónico



Cuando transfiera las fotografías y vídeos seleccionados al ordenador, se abrirá la pantalla de correo electrónico para que pueda enviarlos a las direcciones especificadas. Para obtener más información, haga clic en el botón de la Ayuda del software Kodak EasyShare.

Selección de fotografías como favoritas

Puede guardar sus fotografías favoritas en la sección Favoritos, , de la memoria interna de la cámara para así compartirlas con familiares y amigos.

NOTA: cuando transfiera fotografías de la cámara al ordenador, todas las fotografías (incluidas las marcadas como favoritas) se guardarán en el ordenador en tamaño completo. Las fotografías de la sección Favoritos (copias más pequeñas de las originales) se vuelven a cargar en la cámara para que pueda compartirlas y seguir disfrutando de ellas.

Siga estos 4 pasos sencillos para compartir sus fotografías favoritas:





1. Tome fotografías 	
2. Seleccione fotografías como favoritas 	<ol style="list-style-type: none">1 Pulse el botón Share (Compartir). Pulse ◀/▶ para buscar una imagen.2 Pulse ▲/▼ para resaltar la opción Favoritos y pulse el botón OK (Aceptar). <i>Aparece el icono de Favoritos en el área de estado. Para retirar la selección, vuelva a pulsar el botón OK (Aceptar).</i>

<p>3. Transfiera fotografías al ordenador</p>	<p>1 Para utilizar todas las funciones de la cámara, instale y utilice el software EasyShare incluido con la cámara (consulte la página 18).</p> <p>2 Conecte la cámara al ordenador usando el cable USB (consulte la página 19) o una base EasyShare.</p> <p><i>La primera vez que transfiera fotografías, el software le ayudará a seleccionar las mejores opciones para sus fotografías favoritas. Las fotografías se transferirán al ordenador. Las fotografías de la sección Favoritos (copias más pequeñas de las originales) se cargan en la lista de fotografías favoritas de la memoria interna de la cámara.</i></p>
<p>4. Vea sus fotografías favoritas en la cámara</p> 	<p>1 Gire el sintonizador de modo a la posición Favoritos.</p> <p>2 Pulse ◀/▶ para desplazarse por las fotografías. Para salir, gire el sintonizador de modo a cualquier otra posición.</p>

NOTA: la cámara puede almacenar una cantidad limitada de imágenes en la lista de favoritos. Utilice la sección de favoritos de la cámara del software EasyShare para adaptar el tamaño de la sección Favoritos de la cámara. Los vídeos seleccionados como favoritos permanecen en la carpeta de favoritos del software EasyShare. Para ver más información, haga clic en el botón de la Ayuda del software Kodak EasyShare.

Ajustes opcionales para el modo Favoritos

En el modo Favoritos, pulse el botón Menu (Menú) para acceder a ajustes opcionales.

	Proyección (página 52)		Borrar todos los favoritos (consulte página 61)
	Varias copias (página 9)		Menú Configurar (página 44)

NOTA: las fotografías tomadas con una calidad de 5,3 MP (3:2) se muestran con una relación de aspecto de 3:2 y una barra negra en la parte superior e inferior de la pantalla (consulte la tabla de tamaños de fotografías en la [página 38](#).)

Eliminación de la lista de favoritos de la cámara

Al borrar fotografías favoritas de la cámara, aumentará la capacidad de almacenamiento de la memoria interna. Esto le permitirá tomar más fotografías.

- 1 Gire el sintonizador de modo a la posición Favoritos, .
- 2 Pulse el botón Menu (Menú).
- 3 Resalte la opción Borrar Favoritos y pulse el botón OK (Aceptar).

Se borrarán todas las fotografías guardadas en la sección Favoritos de la memoria interna. Podrá restaurarlas la próxima vez que transfiera fotografías al ordenador.

- 4 Pulse el botón Menu (Menú) para salir del menú.

Cómo evitar que se transfieran fotografías favoritas a la cámara

- 1 Abra el software Kodak EasyShare. Haga clic en la ficha Mi colección.
- 2 Vaya a la pantalla Álbumes.
- 3 Seleccione el álbum de favoritos de la cámara.
- 4 Haga clic en Quitar álbum (las imágenes originales permanecen inalteradas).

La próxima vez que transfiera fotografías de la cámara al ordenador, utilice el programa asistente para volver a crear el álbum de favoritos de la cámara o para desactivar esta función de la cámara.

Como imprimir favoritos

- 1 Gire el sintonizador de modo a la posición Favoritos, . Pulse ◀/▶ para buscar una imagen.
- 2 Pulse el botón Share (Compartir).
- 3 Resalte Imprimir y pulse el botón OK (Aceptar).
- 4 Pulse las flechas ▲/▼ para resaltar la cantidad de copias y pulse el botón OK (Aceptar).

El icono aparecerá en el área de estado.

NOTA: las fotografías favoritas tomadas con la cámara (no importadas desde otro dispositivo) son adecuadas para imprimirlas en tamaños de hasta 10 cm x 15 cm (4 pulg. x 6 pulg.).

Cómo enviar favoritos por correo electrónico

- 1 Gire el sintonizador de modo a la posición Favoritos. Pulse ◀/▶ para buscar una imagen.
- 2 Pulse el botón Share (Compartir).
- 3 Resalte Correo electrónico y pulse el botón OK (Aceptar).
- 4 Pulse ▲/▼ para resaltar una o más direcciones de correo electrónico y pulse el botón OK (Aceptar).
- 5 Para anular una selección, resalte la dirección marcada y pulse el botón OK (Aceptar). Para eliminar todas las selecciones de correo electrónico, resalte la opción Borrar todo.
- 6 Pulse ▲/▼ para resaltar la opción Salir y pulse el botón OK (Aceptar).
- 7 Pulse el botón Share (Compartir) para salir del menú.

El icono de correo electrónico aparecerá en el área de estado.

5

Solución de problemas

Problemas de la cámara

Para ver información detallada, visite www.kodak.com/go/z612support y seleccione la opción correspondiente a solución de problemas y reparaciones (Interactive Troubleshooting & Repairs).

Si...	Intente una o varias de las siguientes acciones
La cámara no se enciende.	<ul style="list-style-type: none"> ■ Retire la pila, compruebe que sea del tipo correcto y vuelva a instalarla.
La cámara no se apaga y el objetivo no se retrae.	<ul style="list-style-type: none"> ■ Coloque una pila nueva o cargada. ■ Conecte la cámara a un adaptador de CA de 3 voltios Kodak (se vende por separado) e inténtelo de nuevo. Consulte la página 81 para ver más información sobre la pila.
Los botones y controles de la cámara no funcionan.	
El objetivo no se extiende al encender la cámara o no se retrae.	<ul style="list-style-type: none"> ■ Compruebe que la pila instalada esté cargada. ■ Apague y vuelva a encender la cámara (el objetivo no se extiende al usar el modo Favoritos). ■ Si el problema continúa, solicite ayuda (página 70).
En el modo Revisión, aparece una pantalla negra o azul en lugar de una fotografía.	<ul style="list-style-type: none"> ■ Transfiera la fotografía al ordenador. ■ Transfiera <i>todas</i> las fotografías al ordenador (página 19). ■ Tome otra fotografía. Si el problema persiste, pruebe con la memoria interna u otra tarjeta de memoria.
La cantidad de fotografías restantes no disminuye después de tomar una fotografía.	<ul style="list-style-type: none"> ■ Continúe tomando fotografías. La cámara funciona correctamente. <p>(La cámara calcula la cantidad de fotografías restantes después de tomar una fotografía, basándose en el tamaño de la imagen y el contenido).</p>

Si...	Intente una o varias de las siguientes acciones
El flash no se dispara.	<ul style="list-style-type: none"> ■ Compruebe los ajustes del flash y cámbielos si fuera necesario (página 29). <p>NOTA: el flash no se dispara en todos los modos de captura.</p>
La ubicación de almacenamiento está llena o casi llena.	<ul style="list-style-type: none"> ■ Borre algunas o todas las fotografías y vídeo de la ubicación de almacenamiento (página 17). ■ Transfiera fotografías y vídeos al ordenador (página 19) y bórrelos de la ubicación de almacenamiento (página 17). ■ Coloque una tarjeta de memoria (página 4) y cambie la ubicación de almacenamiento si fuera necesario (consulte la tabla en la página 38).
La pila dura poco.	<ul style="list-style-type: none"> ■ Asegúrese de usar el tipo de pila correcto (página 2). ■ Limpie los contactos con un paño limpio y seco (página 80) antes de insertar la pila en la cámara. ■ Coloque una pila nueva o cargada (página 2).
No se puede tomar una fotografía.	<ul style="list-style-type: none"> ■ Apague y vuelva a encender la cámara. Asegúrese de no haber seleccionado el modo Favoritos. ■ Pulse el disparador completamente (página 6). ■ Coloque una pila nueva o cargada (página 2). ■ La memoria está llena. Transfiera fotografías al ordenador (página 19), borre fotografías de la cámara (página 17), cambie la ubicación del almacenamiento o inserte una tarjeta nueva. ■ Espere hasta que haya finalizado el procesamiento o la función que se esté realizando en ese momento (p. ej. tomas en ráfaga, grabación de vídeo, edición, formateo, eliminación).
Aparece un mensaje de error en el visor electrónico o en la pantalla LCD.	<ul style="list-style-type: none"> ■ Apague la cámara. ■ Retire la tarjeta de memoria de la cámara. ■ Saque la pila y limpie los contactos con un paño limpio y seco (página 83). ■ Coloque una pila nueva o cargada (página 2). ■ Si el problema persiste, solicite ayuda al departamento de asistencia al cliente (página 69).

Si...	Intente una o varias de las siguientes acciones
La cámara no reconoce la tarjeta de memoria, o bien se bloquea al instalar la tarjeta.	<ul style="list-style-type: none"> ■ La tarjeta puede estar defectuosa. Formatee la tarjeta en la cámara (consulte la tabla en la página 44). ■ Utilice otra tarjeta de memoria.

Problemas con el ordenador o la conexión

Si...	Intente una o varias de las siguientes acciones
El ordenador no se comunica con la cámara.	<ul style="list-style-type: none"> ■ Coloque una pila cargada (página 2). ■ Encienda la cámara. ■ Asegúrese de que el cable USB adecuado esté conectado correctamente a la cámara y al puerto del ordenador (página 19). (Si utiliza una base EasyShare, compruebe todas las conexiones de los cables. Asegúrese de que la cámara esté bien instalada en la base). ■ Asegúrese de que el software EasyShare esté instalado (página 18).
Las fotografías no se transfieren al ordenador.	<ul style="list-style-type: none"> ■ Haga clic en el botón de la Ayuda del software Kodak EasyShare.
La proyección de diapositivas no funciona en un dispositivo de vídeo externo.	<ul style="list-style-type: none"> ■ Cambie el ajuste para la salida de vídeo de la cámara (NTSC o PAL; consulte la tabla en la página 44). ■ Asegúrese de que la configuración del dispositivo externo que esté usando sea la correcta (consulte la guía del usuario del dispositivo).

Problemas con la calidad de la imagen

Si...	Intente una o varias de las siguientes acciones
La fotografía es demasiado oscura o está subexpuesta.	<ul style="list-style-type: none">■ Cambie la cámara de posición para que tenga más luz.■ Utilice el flash De relleno (página 29) o cámbiese de lugar para que el objeto no esté a contraluz.■ Muévase para que la distancia entre la cámara y el objeto esté dentro del alcance del flash (página 15).■ Para establecer la exposición y el enfoque de manera automática, pulse el disparador hasta la mitad. Cuando el indicador de enfoque automático/exposición automática se encienda de color verde, pulse el disparador completamente para tomar la fotografía.■ Utilice el modo P para ajustar la compensación de la exposición (página 35).
La fotografía es demasiado clara o está sobreexpuesta.	<ul style="list-style-type: none">■ Cambie la cámara de posición para reducir la cantidad de luz.■ Apague el flash (página 15).■ Muévase para que la distancia entre la cámara y el objeto esté dentro del alcance del flash (página 15).■ Para establecer la exposición y el enfoque de manera automática, pulse el disparador hasta la mitad. Cuando el indicador de enfoque automático/exposición automática se encienda de color verde, pulse el disparador completamente para tomar la fotografía.■ Utilice el modo P para ajustar la compensación de la exposición.

Si...	Intente una o varias de las siguientes acciones
La imagen no es nítida.	<ul style="list-style-type: none"> ■ Para establecer la exposición y el enfoque de manera automática, pulse el disparador hasta la mitad. Cuando el indicador de enfoque automático/exposición automática se encienda de color verde, pulse el disparador completamente para tomar la fotografía. ■ Limpie el objetivo (página 83). ■ Asegúrese de que la cámara no esté en el modo de enfoque automático macro si está a más de 61 cm (24 pulg.) del objeto. ■ Utilice un trípode o coloque la cámara sobre una superficie plana y estable, especialmente si utiliza un valor de zoom alto o hay poca luz.

Estado de la luz indicadora del sintonizador de modo

Si...	Intente una o varias de las siguientes acciones
La luz indicadora del sintonizador de modo no se enciende y la cámara no funciona.	<ul style="list-style-type: none"> ■ Encienda la cámara (página 3). ■ Recargue la pila o instale una nueva (página 2). ■ Es posible que la cámara se haya apagado automáticamente. Encienda la cámara y cambie el ajuste para la función de apagado automático (consulte la página 44).
La luz del sintonizador de modo parpadea.	<ul style="list-style-type: none"> ■ La imagen se está procesando y guardando en la cámara. La cámara funciona normalmente. ■ La cámara está conectada. La cámara funciona normalmente. ■ Recargue la pila o instale una nueva (página 2).
La luz del sintonizador de modo se enciende.	<ul style="list-style-type: none"> ■ El disparador se pulsó hasta la mitad. El enfoque y la exposición se establecen correctamente. La cámara funciona normalmente. ■ La cámara funciona normalmente.

Problemas en la impresión directa (PictBridge)

Estado	Solución
No se encuentra la fotografía deseada.	■ Utilice el menú Impresión directa para cambiar la ubicación de almacenamiento para encontrar la fotografía.
El menú Impresión directa se apaga.	■ Pulse cualquier botón para que el menú vuelva a aparecer en la pantalla.
No se pueden imprimir fotografías.	■ Asegúrese de que la cámara esté correctamente conectada a la impresora (página 21). ■ Asegúrese de que la impresora y la cámara reciban energía (página 21).
Aparece un mensaje de error en la cámara o en la impresora.	■ Siga las instrucciones para solucionar el problema.

6

Cómo obtener ayuda

Enlaces Web útiles

Cámara	Escriba o llame a Kodak	www.kodak.com/go/contact
	Ayuda para el producto (preguntas frecuentes, solución de problemas, solicitud de reparaciones, etc.)	www.kodak.com/go/z612support
	Adquisición de accesorios para la cámara (bases para cámara, bases de impresión, objetivos, tarjetas, etc.)	www.kodak.com/go/z612accessories
	Descarga del firmware y software más reciente de la cámara	www.kodak.com/go/z612downloads
	Ver demostraciones en línea de la cámara	www.kodak.com/go/howto
Software	Información sobre el software EasyShare	www.kodak.com/go/easysharesw (o haga clic en el botón de la Ayuda del software EasyShare)
	Ayuda sobre el sistema operativo Windows y sobre cómo trabajar con fotografías digitales	www.kodak.com/go/pcbasics

Otros	Ayuda para otras cámaras, software, accesorios, etc.	www.kodak.com/go/support
	Información sobre las bases de impresión Kodak EasyShare	www.kodak.com/go/printerdocks
	Información sobre productos Kodak Inkjet	www.kodak.com/go/inkjet
	Optimización de la impresora para obtener colores más nítidos y reales	www.kodak.com/go/onetouch
	Registro de la cámara	www.kodak.com/go/register

Asistencia telefónica al cliente

Si tiene preguntas sobre el funcionamiento del software o de la cámara, póngase en contacto con un representante del departamento de asistencia al cliente. Antes de llamar, debe tener la cámara o la base para cámara conectada al ordenador. Debe estar frente al ordenador y tener a mano la siguiente información:

- Modelo del ordenador y sistema operativo
- Tipo y velocidad de procesador (MHz)
- Cantidad de memoria (MB) y espacio disponible en el disco
- Número de serie de la cámara
- Versión del software Kodak EasyShare
- Mensaje de error exacto

Alemania	069 5007 0035	Irlanda	01 407 3054
Australia	1800 147 701	Italia	02 696 33452
Austria	0179 567 357	Japón	03 5540 9002
Bélgica	02 713 14 45	Nueva Zelanda	0800 440 786
Brasil	0800 150000	Noruega	23 16 21 33
Canadá	1 800 465 6325	Países Bajos	020 346 9372
China	800 820 6027	Portugal	021 415 4125
Corea	00798 631 0024	Reino Unido	0870 243 0270
Dinamarca	3 848 71 30	Rusia	007-(095)929-91-66
España	91 749 76 53	Singapur	800 6363 036
Estados Unidos	1 800 235 6325	Singapur	800 6363 036
Filipinas / Manila Metropolitana	1 800 1 888 9600 / 632 6369600	Suiza	01 838 53 51
Finlandia	0800 1 17056	Tailandia	001 800 631 0017
Francia	01 55 1740 77	Taiwán	0800 096 868
Grecia	00800 441 25605	Fuera de los Estados Unidos	585 726 7260
Hong Kong	800 901 514	Línea internacional no gratuita	+44 131 458 6714
India	91 22 617 5823	Fax internacional no gratuito	+44 131 458 6962
Indonesia	001 803 631 0010		

Visite: <http://www.kodak.com/go/dfiswwcontacts>

Especificaciones de la cámara

Para ver más especificaciones, visite www.kodak.com/go/z612support.

Cámara digital con zoom Kodak EasyShare Z612	
CCD (dispositivo incorporado de carga)	
CCD	CCD de 1 cm (1/2,5 pulg.), 6,4 MP, relación de aspecto de 4:3
Tamaño de la imagen	2.832 x 2.128 (6,0 MP) 2.832 x 1.888 (5,3 MP) (3:2) 2.304 x 1.728 (4,0 M) 2.048 x 1.536 (3,1 MP) 1.200 x 900 (1,1 M)
Pantallas	
Pantalla LCD en color	LCD en color híbrida de 63,5 mm (2,5 pulg.) y 230 K píxeles; brillo de la pantalla ajustable
Visor en color— Visor electrónico	La pantalla LCD y el visor electrónico no funcionan simultáneamente; 202 K píxeles
Previsualización/ revisión	Frecuencia de imagen: 30 fps
Objetivo	
Objetivo (zoom óptico)	Zoom óptico de 12 aumentos, f/2,8–f/4,8 (equivalente a 35 mm: 35–420 mm)
Zoom digital	4,2 aumentos
Zoom combinado	50 aumentos

Cámara digital con zoom Kodak EasyShare Z612	
Sistema de enfoque	Enfoque automático TTL: Automático, Varias zonas, Centrado y Zona seleccionable. Alcance: Gran angular estándar: 0,5 m (20 pulg.) a infinito Teleobjetivo estándar: 1,2 m (3,9 pies) a infinito Gran angular macro: 12 a 61 cm (4,7 a 24 pulg.) Teleobjetivo macro: 61 cm a 1,3 m (24 pulg. a 4,3 pies)
Protección del objetivo	Tapa para objetivo
Roscas de objetivos	Compatible
Exposición	
Medición de la exposición	Modos: Multimodo, Centrado, Puntual
Compensación de la exposición	+/-2,0 EV en incrementos de 1/3 EV
Sucesión de exposiciones	1,0 EV en incrementos de 1/3 EV, 3 imágenes
Bloqueo de exposición automática	La exposición se bloquea con el enfoque al pulsar el disparador
Velocidad del obturador	Mecánico y CCD electrónico 16 a 1/1.000 seg. en incrementos de 1/3
Velocidad de ISO	Automático: 80 a 160 Seleccionable: Automático, 80, 100, 200, 400 y 800 (800 sólo para una resolución de 1,1 MP)
Flash	
Flash electrónico (activación automática)	Flash automático con pre-flash Alcance en ISO, Automático: 0,5 a 4,7 m (1,6 a 15,4 pies) en Gran angular; 1,2 a 2,7 m (3,9 a 8,9 pies) en Teleobjetivo

Cámara digital con zoom Kodak EasyShare Z612	
Modos de flash	Automático, De relleno, Ojos rojos, Apagado
Compensación del flash	+/-1,0 EV en incrementos de 1/2 EV
Número guía	11 (en ISO 100)
Captura	
Modos de captura	Automático, En movimiento, Retrato nocturno, Escena (14), P, A, S, M y Vídeo
Modo de captura en ráfaga	Primeras imágenes en ráfaga, últimas imágenes en ráfaga; mínimo 2 fps
Captura de vídeo	VGA (640 x 480) a 30 fps QVGA (320 x 240) a 30 fps
Formato de archivo de imagen	Fotografía: formato EXIF 2.21 (compresión JPEG), organización de archivo: DCF Vídeo: formato QuickTime; MPEG4 (vídeo); G. 711 (audio estéreo)
Estabilizador de imagen	Sí
Memoria interna/extraíble	Memoria interna de 32 MB - 27,7 MB para almacenamiento de imágenes (1 MB equivale a un millón de bytes); tarjeta MMC o SD opcional  (el logotipo de SD es una marca registrada de "SD Card Association")
Capacidad de almacenamiento	8 imágenes a 6,0 M, imágenes JPEG en modo de compresión fina y relación de aspecto de 4:3 en memoria interna
Memoria para fotografías	Memoria interna de 32 MB
Revisión	
Vista rápida	Sí
Salida de vídeo	NTSC o PAL

Cámara digital con zoom Kodak EasyShare Z612	
Energía	
Pila recargable de ion-litio Kodak KLIC-8000 para cámaras digitales; CRV3, adaptador de CA de 3 V	
Comunicación con el ordenador/TV	
USB 2.0 (protocolo PIMA 15740) a través de cable USB de 8 clavijas (modelo U-8), base para cámara o base de impresión EasyShare, cable para salida de audio/vídeo de 8 clavijas (modelo AV-8)	
Otras funciones	
Compatible con PictBridge	Sí
Disparador automático	2 segundos, 10 segundos o 2 disparos
Balance de blancos	Automático, Semiautomático (Luz natural, Tungsteno, Fluorescente, Sombras)
Apagado automático	Seleccionable: 1, 3, 5 ó 10 minutos
Modos de color	Alto, Natural, Bajo, Blanco y negro, Sepia
Nitidez	Alta, Normal, Baja
Calidad de la imagen	Fina, Estándar, Básica
Estampado de la fecha	Desactivado, AAAA/MM/DD, MM/DD/AAAA, DD/MM/AAAA
Toma de trípode	6,35 mm (1/4 pulg.)
Temperatura de funcionamiento	0° a 40° C (32° a 104° F)
Tamaño	10,2 x 7,4 x 6,9 cm (4,0 x 2,9 x 2,7 pulg.) cuando está apagada
Peso	300 g (10,6 onzas) sin pila o tarjeta

Capacidades de almacenamiento

La capacidad real de almacenamiento varía en función de la composición de la toma, la marca de la tarjeta y otros factores, por lo que la cantidad de fotografías y vídeos que se pueden almacenar podría aumentar o disminuir. La lista de favoritos ocupa espacio adicional en la memoria interna.

Compresión fina

	Cantidad de fotografías en formato JPEG				
	6,0 MP	5,3 MP (3:2)	4,0 MP	3,1 MP	1,1 MP
Memoria interna	6	7	10	12	33
Tarjeta SD/MMC de 32 MB	7	8	11	14	38
Tarjeta SD/MMC de 64 MB	15	17	23	28	76
Tarjeta SD/MMC de 128 MB	30	34	46	57	153
Tarjeta SD/MMC de 256 MB	61	69	92	115	307
Tarjeta SD/MMC de 512 MB	123	139	185	231	615
Tarjeta SD/MMC de 1 GB	247	278	370	463	1.231

Compresión estándar

	Cantidad de fotografías en formato JPEG				
	6,0 MP	5,3 MP (3:2)	4,0 MP	3,1 MP	1,1 MP
Memoria interna	14	16	21	26	64
Tarjeta SD/MMC de 32 MB	16	18	24	30	73
Tarjeta SD/MMC de 64 MB	33	37	48	60	146
Tarjeta SD/MMC de 128 MB	66	74	97	121	293
Tarjeta SD/MMC de 256 MB	133	149	196	242	588
Tarjeta SD/MMC de 512 MB	266	298	392	485	1.176
Tarjeta SD/MMC de 1 GB	533	596	784	970	2.352

Compresión básica

	Cantidad de fotografías en formato JPEG				
	6,0 MP	5,3 MP (3:2)	4,0 MP	3,1 MP	1,1 MP
Memoria interna	22	25	32	40	89
Tarjeta SD/MMC de 32 MB	25	28	37	45	101
Tarjeta SD/MMC de 64 MB	51	57	74	91	203
Tarjeta SD/MMC de 128 MB	103	114	149	182	407
Tarjeta SD/MMC de 256 MB	206	229	298	365	815
Tarjeta SD/MMC de 512 MB	412	459	596	730	1.632
Tarjeta SD/MMC de 1 GB	824	919	1.193	1.460	3.264

Capacidad de almacenamiento para vídeos

	Minutos/segundos de vídeo		
	VGA (640 x 480)	VGA (640 x 480) largo	QVGA (320 x 240)
Memoria interna de 32 MB	53 seg.	1 min. 39 seg.	2 min. 8 seg.
Tarjeta SD/MMC de 32 MB	59 seg.	1 min. 53 seg.	2 min. 25 seg.
Tarjeta SD/MMC de 64 MB	1 min. 59 seg.	3 min. 46 seg.	4 min. 50 seg.
Tarjeta SD/MMC de 128 MB	3 min. 59 seg.	7 min. 32 seg.	9 min. 40 seg.
Tarjeta SD/MMC de 256 MB	7 min. 59 seg.	15 min. 4 seg.	19 min. 21 seg.
Tarjeta SD/MMC de 512 MB	15 min. 58 seg.	30 min. 8 seg.	38 min. 43 seg.
Tarjeta SD/MMC de 1 GB	31 min. 57 seg.	60 min. 17 seg.	77 min. 27 seg.

Funciones de ahorro de energía

Si no hay actividad durante	Actividad de la cámara	Para volver a encenderla
1 minuto	El visor electrónico o la pantalla LCD se apaga.	Pulse cualquier botón.
1, 3 (predeterminado), 5 ó 10 minutos	La cámara se apaga.	Apague la cámara y vuelva a encenderla.

Instrucciones importantes sobre seguridad

Uso de este producto

- Lea y siga estas instrucciones antes de utilizar cualquier producto Kodak. Siga siempre procedimientos de seguridad básicos.
- Utilice sólo un ordenador certificado para USB. Si tiene preguntas, comuníquese con el fabricante del ordenador.
- El uso de accesorios no recomendados por Kodak, como adaptadores de CA, puede provocar incendios, descargas eléctricas o lesiones.
- Si utiliza este producto en un avión, siga todas las instrucciones de seguridad de la línea aérea.



CUIDADO:

No desmonte este producto; las piezas del interior no las puede reparar el usuario. Solicite ayuda a técnicos calificados. No exponga el producto a líquidos, humedad o temperaturas extremas. Los adaptadores de CA y cargadores de pila Kodak no se han diseñado para utilizarse en exteriores. El uso de mandos, ajustes o procedimientos diferentes a los indicados en este documento podrían causar descargas eléctricas o peligros mecánicos y eléctricos. Si la pantalla LCD se rompe, no toque el vidrio ni el líquido. Comuníquese con el departamento de asistencia técnica de Kodak.

Seguridad y manejo de las pilas



CUIDADO:

Al retirar las pilas, deje que se enfríen, ya que pueden estar calientes.

- Lea y siga las advertencias e instrucciones proporcionadas por el fabricante de la pila.
- Utilice sólo pilas aprobadas para este producto y así evitar el riesgo de explosión.
- Mantenga las pilas fuera del alcance de los niños.
- No permita que las pilas entren en contacto con objetos de metal, como monedas. De lo contrario, es posible que la pila produzca un cortocircuito, descargue energía, se caliente o presente fugas.
- No desmonte, instale al revés ni exponga las pilas a líquidos, humedad, fuego o temperaturas extremas.
- Cambie todas las pilas de un juego al mismo tiempo. No utilice pilas nuevas y usadas a la vez. No utilice pilas recargables y no recargables juntas. No utilice pilas de litio, pilas Ni-MH y pilas Ni-Cd a la vez. No utilice pilas de diferente tipo, grado o marca al mismo tiempo. Si no sigue estas precauciones podría causar una fuga de líquido de la pila.

- Retire las pilas si guardará la cámara durante un período largo. En el caso poco probable de que se produzca una fuga del líquido de la pila mientras está instalada en la cámara, comuníquese con un representante del departamento de servicio al cliente de Kodak.
- En el caso de que el líquido entrara en contacto con la piel, lave de inmediato la parte del cuerpo afectada y acuda al centro de atención médica más cercano. Para solicitar más información sobre aspectos relacionados con la salud, comuníquese con un representante del departamento de servicio al cliente de Kodak.
- Deseche las pilas siguiendo las normas locales o nacionales que corresponda.
- No intente cargar pilas que no son recargables.

Visite www.kodak.com/global/en/service/batteries/batteryUsage.jhtml donde encontrará más información sobre las pilas.

Información sobre las pilas

Tipos de pilas de repuesto Kodak/duración de la pila

La duración de la pila puede variar en función del uso.

Pila recargable de ion-litio KLIC-8000 (por carga)
Duración de la pila según método de prueba CIPA
(cantidad aproximada de fotografías en el modo
Automático)

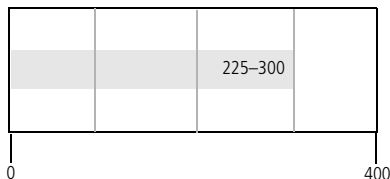

Recomendamos utilizar solamente pilas recargables de ion-litio KLIC-8000 para cámaras digitales Kodak o pilas de litio CRV3 Kodak para cámaras digitales. No todas las pilas de ion-litio de otros fabricantes son compatibles con la cámara. La garantía no cubre los daños causados por accesorios no autorizados.

No se aconseja utilizar pilas alcalinas. Para que la pila tenga una duración aceptable y para asegurarse de que la cámara funcione correctamente, utilice los tipos de pilas indicados anteriormente.

Cómo alargar la duración de la pila

- Ciertas funciones agotan rápidamente la duración de la pila. Por ello, es recomendable limitar:
 - El uso de la revisión de fotografías en la pantalla de la cámara
 - El uso de la pantalla de la cámara como visor
 - El uso excesivo del flash
 - El uso excesivo del enfoque automático continuo (consulte la tabla en la [página 38](#))
- La suciedad en los contactos de la pila puede perjudicar su duración. Limpie los contactos con un paño limpio y seco antes de insertar la pila en la cámara.
- El rendimiento de la pila se reduce en temperaturas inferiores a 5° C (41° F). Lleve pilas de repuesto cuando utilice la cámara en un clima frío y manténgalas tibias. No deseche las pilas que no funcionan en temperaturas frías; puede que funcionen cuando vuelvan a estar a una temperatura normal.

Visite www.kodak.com/go/z612accessories donde encontrará más información sobre:

Base para cámara Kodak EasyShare—proporciona alimentación a la cámara, permite transferir imágenes al ordenador y cargar la pila recargable de ion-litio KLIC-8000 Kodak.

Base de impresión Kodak EasyShare—alimenta la cámara y permite imprimir copias de 10 cm x 15 cm (4 pulg. x 6 pulg.) con o sin un ordenador, transferir imágenes y cargar la pila recargable de ion-litio KLIC-8000 Kodak.

Adaptador de CA de 3 voltios Kodak—proporciona alimentación a la cámara.

IMPORTANTE: *no utilice el adaptador de CA incluido con la base para cámara o la base de impresión Kodak EasyShare para proporcionar alimentación a la cámara. Es posible que su cámara utilice un adaptador de CA diferente.*

Actualización del software y del firmware

Descargue las versiones más recientes del software incluido en el CD del software Kodak EasyShare y del firmware de la cámara (el software que se ejecuta en la cámara). Vaya a www.kodak.com/go/z612downloads.

Mantenimiento y cuidado

- Si la cámara se ha expuesto a condiciones climáticas extremas, o si cree que le ha entrado agua, apáguela y quite las pilas y la tarjeta. Deje que todos los componentes se sequen al aire durante 24 horas como mínimo antes de volver a utilizar la cámara.
- Sople suavemente sobre el objetivo o la pantalla de la cámara para retirar el polvo y la suciedad. Limpie con cuidado con un paño suave sin pelusilla o con una toallita para limpiar objetivos que no tenga productos químicos. No utilice soluciones limpiadoras a menos que se hayan formulado específicamente para objetivos de cámaras. No permita que ningún producto químico, como por ejemplo bronceadores, entre en contacto con la superficie pintada de la cámara.
- En algunos países existen contratos de servicio técnico. Póngase en contacto con un distribuidor de productos Kodak para obtener más información.
- Para obtener información sobre cómo desechar y reciclar la cámara digital, póngase en contacto con las autoridades locales. En los Estados Unidos, visite el sitio Web de Electronics Industry Alliance en www.eiae.org, o el sitio Web de Kodak en la dirección www.kodak.com/go/z612support.

Garantía

Garantía limitada

Kodak garantiza que los accesorios y cámaras digitales Kodak (sin incluir las pilas) funcionarán correctamente y no presentarán defectos en sus materiales y fabricación durante un año a contar de la fecha de compra del producto.

Guarde el recibo de compra original fechado del producto. Deberá presentar una prueba de compra fechada en el momento de solicitar cualquier reparación durante el período cubierto por la garantía.

Cobertura de la Garantía limitada

La presente garantía será efectiva sólo dentro del área geográfica donde se adquirió el accesorio o la cámara digital Kodak.

Será responsabilidad de Kodak REPARAR o REEMPLAZAR el accesorio o la cámara digital Kodak en caso de que no funcione correctamente durante el período cubierto por la garantía, sujeto a las condiciones y/o limitaciones estipuladas en la presente. El servicio de reparación incluirá la mano de obra y cualesquier ajustes y/o repuestos necesarios. Dicha reparación o reemplazo serán el único recurso en virtud de la presente garantía.

Si durante la reparación se utilizan repuestos, estos últimos pueden ser piezas refabricadas o que incluyan materiales refabricados. En caso de que fuera necesario reemplazar todo el producto, podría reemplazarse por uno refabricado.

Limitaciones

No se aceptarán reemplazos ni reparaciones cubiertos bajo el período de garantía sin la correspondiente prueba de compra fechada, como una copia del comprobante de venta original del accesorio o cámara digital Kodak (guarde siempre el recibo original).

La presente garantía no tendrá validez para pilas utilizadas en cámaras digitales o accesorios. Esta garantía no cubre circunstancias que escapen al control de Kodak,

como tampoco problemas originados por no seguir las instrucciones indicadas en las guías del usuario de los accesorios y cámaras digitales Kodak.

LA PRESENTE GARANTÍA NO TENDRÁ VALIDEZ CUANDO EL PROBLEMA SE DEBA A DAÑOS CAUSADOS DURANTE EL ENVÍO, A ACCIDENTES, ALTERACIONES, MODIFICACIONES, SERVICIO NO AUTORIZADO, USO INDEBIDO, ABUSO, USO CON ACCESORIOS NO COMPATIBLES, AL NO SEGUIMIENTO DE LAS INSTRUCCIONES DE FUNCIONAMIENTO, MANTENIMIENTO Y EMBALAJE DE KODAK, A LA NO UTILIZACIÓN DE ARTÍCULOS SUMINISTRADOS POR KODAK (COMO ADAPTADORES Y CABLES), O BIEN EN EL CASO DE QUEJAS PRESENTADAS CON POSTERIORIDAD A LA FECHA CUBIERTA POR ESTA GARANTÍA.

Por la presente, Kodak no garantiza de ninguna otra forma este producto, sea de manera expresa o implícita. En el caso de que la exclusión de garantías implícitas no tenga validez de conformidad con las leyes vigentes, la duración de dicha garantía será de un (1) año a partir de la fecha de compra del producto.

La opción de sustitución del producto constituye la única obligación por parte de Kodak. Kodak no será responsable ante daños indirectos, emergentes ni secundarios producto de la venta, compra o utilización del producto, independientemente de la causa de éstos. Por la presente, Kodak renuncia y excluye de la presente cualesquier responsabilidades por daños indirectos, emergentes y secundarios, independientemente de su causa o por incumplimiento de cualesquier garantías escritas o implícitas, incluidos, entre otros, pérdidas de utilidades, costos por tiempo de inactividad, pérdidas respecto de la utilización del equipo, costos por el reemplazo del equipo, instalaciones o servicios, o bien quejas por parte de clientes por dichos daños producto de la compra, utilización o malfuncionamiento del producto.

Derechos del usuario

En algunos estados o jurisdicciones no se permite la exclusión o limitación de garantías ante daños indirectos o emergentes. En tales casos, la limitación o exclusión anterior no será aplicable. En algunos estados o jurisdicciones no se permiten limitaciones respecto del plazo de cobertura de garantías implícitas. En tales casos, la limitación anterior no será aplicable.

La presente garantía le otorga al usuario derechos específicos además de los que ya le confiere la ley, los cuales pueden variar de un estado o jurisdicción a otro.

Fuera de los Estados Unidos y Canadá

Los términos y condiciones de la presente garantía serán diferentes fuera de los Estados Unidos y Canadá. A menos que al comprador se le otorgue por escrito una garantía específica de Kodak por parte de una empresa o filial de Kodak, la empresa sólo será responsable por las garantías o responsabilidades mínimas exigidas por ley, aunque el defecto, daño o pérdida se deba a negligencia u otros.

Conformidad con normativas vigentes

Conformidad con la normativa y asesoramiento de la FCC (Federal Communications Commission)

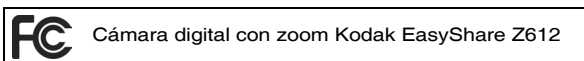

Este equipo ha sido probado y se ha comprobado que cumple con los límites establecidos para los dispositivos digitales Clase B, según la sección 15 de las normas de la FCC. Estos límites se han establecido para ofrecer una protección razonable contra interferencias cuando el equipo funciona en un entorno residencial.

Este equipo genera, utiliza y puede irradiar energía de radiofrecuencia y, si no se instala y utiliza de acuerdo con las instrucciones, puede ocasionar interferencias en las comunicaciones por radio. Sin embargo, no existe garantía alguna de que no se producirán interferencias en una instalación específica.

Si este equipo produce interferencias en la recepción de radio o televisión, lo que se puede determinar apagando y encendiendo el equipo, se recomienda al usuario que intente corregir la interferencia realizando una o varias de las siguientes acciones: 1) cambie la orientación o ubicación de la antena receptora, 2) aumente la separación entre el equipo y el receptor, 3) conecte el equipo a una fuente de alimentación que esté en un circuito distinto a aquél donde está conectado el receptor, 4) consulte con el distribuidor o con un técnico especializado en radio/TV para obtener más sugerencias.

Cualquier cambio o modificación no aprobados expresamente por la parte responsable del cumplimiento podría anular el derecho del usuario a utilizar el equipo. Para asegurar la conformidad con las normas de la FCC se deben utilizar los cables de interfaz protegidos que se suministran con el producto, así como los componentes o accesorios adicionales especificados para la instalación del producto.

Declaración del Departamento de Comunicaciones de Canadá (DOC)

Conformidad con la Clase B del DOC—Este aparato digital Clase B cumple con la norma canadiense ICES-003.

Observation des normes-Classe B—Cet appareil numérique de la classe B est conforme à la norme NMB-003 du Canada.

Norma C-Tick de Australia



Etiqueta para el desecho de equipos eléctricos y electrónicos



Dentro de la Unión Europea, este producto no se puede desechar en basureros municipales. Comuníquese con las autoridades locales o visite el sitio de Kodak en www.kodak.com donde encontrará información sobre programas de reciclaje.

Clase B del VCCI para Corea

이 기기는 가정용으로 전자파적합등록을 한 기기로서 주거지역에서는 물론 모든 지역에서 사용할 수 있습니다.

Traducción:

Este equipo cuenta con la clasificación EMC para uso en el hogar y, por tanto, se puede emplear en cualquier área, incluidas las zonas residenciales.

Clase B del VCCI para ITE

この装置は、情報処理装置等電波障害自主規制協議会（VCCI）の基準に基づくクラスB情報技術装置です。この装置は、家庭環境で使用することを目的としていますが、この装置がラジオやテレビジョン受信機に近接して使用されると、受信障害を引き起こすことがあります。
取扱説明書に従って正しい取り扱いをして下さい。

Traducción:

Este es un producto Clase B según la norma del consejo de control voluntario para interferencias de equipos informáticos (VCCI por sus siglas en inglés). Si este producto se utiliza cerca de un receptor de radio o televisor en un entorno doméstico, puede ocasionar interferencias de radio. Instale y utilice este equipo de acuerdo con el manual de instrucciones.

TUV Certification

Contact:

Kodak GmbH

Hedelfingerstrasse 60

70327 Stuttgart

Telephone: 069 500 700 35

MPEG-4

Se prohíbe el uso de este producto de cualquier forma que se ajuste a la norma visual MPEG-4, salvo que se utilice en actividades privadas y no comerciales.

Índice

A

accesorios

- adaptador de CA, 82
- adquirir, 69
- base de impresión, 20, 82
- base para cámara, 82
- pila, 82
- tarjeta SD/MMC, 4

acercamiento para revisar imagen, ii

actualizar software, firmware, 83

adaptador D-22, 24

adaptador de CA, 82

ajustar

- brillo de LCD, 44
- volumen, 46

álbum, 13, 43

álbum, establecer, 43

álbumes, seleccionar fotografías, 54, 55

almacenamiento de la imagen, 13, 43

altavoz, i

ampliar una fotografía, 14

anillo para la correa, i

asistencia al cliente, 70

asistencia técnica, 70

asistencia telefónica, 70

atardecer, 28, 40

automático

- apagado, 46, 79
- mejora, 51
- modo, 25

autorretrato, 28

ayuda

- enlaces Web, 69

B

balance de blancos, 40

base

- compatibilidad, 24
- conector, ii
- de impresión, 20, 24, 82
- para cámara, 24, 82

blanco y negro, 42

borrar

- de la memoria interna, 17
- de la tarjeta SD/MMC, 17
- durante vista rápida, 8
- proteger fotografías, videos, 16

botón

- delete (borrar), ii, 8
- disparador, i
- disparador automático, i
- enfoque, i
- flash, i
- mando de 4 direcciones, ii
- menu (menú), ii
- OK (aceptar), ii
- review (revisar), ii
- share (compartir), ii
- toma secuencial, i

brillo de LCD, 44

C

cable
 audio/vídeo, 53
cámara, base, 82
cámara, encender y apagar, 3
cámara, ver información, 48
capacidad de
 almacenamiento, 76, 77, 78
captura de fotografías, 6
captura en ráfaga, 33
cargar
 software, 18
cargar pila, 2
clase B para ITE, 88
cómo incluirse en una foto, 32
compensación de la exposición, 36
compensación de la exposición con
 sucesión de exposiciones, 35
compensación del flash, 36
compresión
 básica, 39, 76
 estándar, 39, 76
 fina, 39, 76
comprobar
 estado de la cámara, 13
 estado de la fotografía, 13
 problemas con la cámara, 63
conector de la base para cámara, ii
configuración de la base, 24
conformidad con VCCI, 88
contraluz, 28
control de enfoque automático, 42
copiar, 13

copiar fotografías
 al ordenador a través de cable
 USB, 18, 19
 de memoria interna a tarjeta, 48
 de tarjeta a memoria interna, 48
correa de la cámara
 colocar, 1
cuadrícula de marcos de captura, 44
cuadros de vídeo, 50
cuidado de la cámara, 83
cumplimiento con la normativa
 canadiense, 87
cumplimiento de la FCC, 86

D

descargar fotografías, 18, 19
desconexión, automática, 79
descripción del modo, 47
desechar, reciclar, 83
diafragma, 36
diafragma del objetivo, 36
digital, zoom, usar, 15
disparador, i
 pulsar hasta la mitad, 6
disparador automático, 32
 botón, i
disparador, problemas, 64
disparos continuos, 33
dispositivo de vídeo externo
 ver fotografías, vídeos, 53
duración de vídeo, 39, 47

E

EasyShare

Gallery, 23

software, 18

ejecutar proyección de diapositivas, 52

en movimiento, 25

encender

cámara, 3

encendido

apagado automático, 79

encendido/apagado, i

encuadre, marcas, 10

enfoco

control de enfoque automático, 42

enfoco automático normal, 31

infinito, 31

zona de enfoque automático, 41

enfoco automático macro, 31

enfoco automático/exposición

automática, indicador, 6

enviar fotografías y vídeos por correo

electrónico, 58

escena, modo, 25, 28

especificaciones, cámara, 72

estabilizador de imagen, 45

establecer, 4

álbum, 43

almacenamiento de la imagen, 43

apagado automático, 46

balance de blancos, 40

brillo de LCD, 44

compensación de la exposición, 36

compensación del flash, 36

configurar álbum, 43

control de enfoque automático, 42

cuadrícula de marcos de captura, 44

descripción del modo, 47

diafragma, 36

duración de vídeo, 39, 47

estabilizador de imagen, 45

estampado de la fecha, 45

fecha de vídeo, 46

fecha y hora, 3, 4, 46

formatear, 47

idioma, 4, 47

información sobre la cámara, 48

intervalo de sucesión de

exposiciones, 40

medición de la exposición, 41

modo de color, 42

modos de captura, 25

nitidez, 42

P, A, S, M, 35

restablecer cámara, 47

revisar, 13

salida de vídeo, 46

sensor de orientación, 45

sonidos de la cámara, 46

tamaño/calidad de imagen, 38

tamaño/calidad de vídeo, 39

vista rápida, 45

volumen del sonido, 46

volver, 44

zona de enfoque automático, 41

zoom digital avanzado, 45

estado de la luz indicadora del

sintonizador de modo, 67

estampado de la fecha, 45
EVF/LCD (visor electrónico/pantalla
LCD), botón, ii

F

favoritos
 enviar por correo electrónico, 62
 establecer, 61
 quitar, 61
 seleccionar, 59
favoritos, modo, 27
fecha de vídeo, 46
fecha y hora, 3, 4, 46
fiestas, 28, 31
firmware, actualizar, 83
flash
 apagado, 30
 automático, 30
 cubierta, i, 15
 de relleno, 30
 ojos rojos, 30
flash abatible, 15
flor, 28
fluorescente, iluminación, 40
formatear, 47
fotografías
 borrar, 17
 capacidad de almacenamiento, 76
 comprobar los ajustes, 13
 copiar, 48
 enviar seleccionadas por correo
 electrónico, 58
 hacer foto de vídeo, 51
 imprimir, 23

imprimir seleccionadas, 57
Kodak Perfect Touch, 51
modos de captura, 25
proteger, 16
resolución, 39
seleccionar, 54, 55
transferir a través de cable
 USB, 18, 19

fotografías, tomar, 6
fotografías, vídeos, información, 48
fuegos artificiales, 29

G

garantía, 84
grabación de vídeos, 7
gran angular, 14, 16

H

hacer foto, 13
histograma, 34

I

icono de flash, comportamiento, 30
iconos de revisión, 12
iconos, sintonizador de modo, 25
idioma, 3, 4, 47
iluminación
 atardecer, 40
 automático, 40
 fluorescente, 40
 luz natural, 40
 nublado, 40
 sombras, 40
 tungsteno, 40

imágenes
 recortar, 52
impresión, base, 20, 82
impresiones en línea, solicitar, 23
impresora PictBridge, 21
imprimir
 con la base de impresión
 EasyShare, 20
 desde el ordenador, 23
 optimizar impresora, 69
 PictBridge, 21
 solicitar en línea, 23
incluir fecha, 45
infinito, enfoque, 31
información
 sobre fotografías, vídeos, 48
información reglamentaria
 clase B para ITE, 88
información sobre la cámara, 48
información sobre normativas, 86
información, botón, 48
instalar
 pila, 2
 software, 18
 tarjeta SD/MMC, 4
intervalo de sucesión de
 exposiciones, 40
introducir
 pila, 2
 tarjeta SD/MMC, 4

K
Kodak EasyShare
 software, instalar, 18

L
LCD, pantalla, ii
luces
 cargador de pilas, 2
luz de velas, 28
luz del indicador de enfoque
 autom./disparador autom., i
luz natural, iluminación, 40

M
mantenimiento, cámara, 83
marcas de encuadre de enfoque
 automático, 10
medición de la exposición, 41
memoria
 capacidad de almacenamiento, 76
 formatear tarjeta, 47
 insertar una tarjeta, 4
memoria interna
 capacidad de almacenamiento, 76
 establecer, 43
menú configurar, 13
micrófono, i
miniaturas, ver, 11
modo de captura
 visualización directa, 7
modo de color, 42
modo de configuración, usar, 44
modo de descanso, 79
modo de enfoque
 enfoque automático macro, 31

modos

- atardecer, 28
- automático, 25
- autorretrato, 28
- contraluz, 28
- en movimiento, 25
- escena, 25
- favoritos, 27
- fiestas, 28, 31
- flor, 28
- fuegos artificiales, 29
- luz de velas, 28
- museo, 28
- nieve, 29
- niños, 29
- paisaje, 28
- paisaje nocturno, 28
- playa, 29
- prioridad de diafragma, 26
- prioridad de obturador, 26
- prioridad manual, 27
- programa, 26
- retrato nocturno, 25
- texto, 28
- vídeo, 27

modos de toma secuencial

- disparador automático, 32
- primeras imágenes en ráfaga, 33
- retraso del obturador, 32
- últimas imágenes en ráfaga, 33

modos P, A,S y M, 35

- montaje a imprimir, 13
- MP (megapíxel), 38, 76
- museo, 28

N

- nieve, 29
- niños, 29
- nitidez, 42
- normas, pilas, 82
- nublado, iluminación, 40

O

- objetivo, i
 - limpiar, 83
- opciones de revisión, 13
- óptico, zoom, 14
- ordenador
 - conectar la cámara, 18, 19
 - transferir, 18, 19
- ordenadores Macintosh, instalar el software, 18

P

- paisaje, 28
- paisaje nocturno, 28
- pantalla, LCD, ii
- papelera, vaciar, 8
- Perfect Touch, tecnología, 13, 51
- personalizar ajustes de la cámara, 44
- pieza de enganche específica para cámara, 24
- pila
 - cargar, 2
 - duración esperada, 81
 - insertar, 2
 - seguridad, 80
- pilas
 - alargar duración, 82

playa, 29
primer plano, 31
prioridad de diafragma, 26
prioridad de obturador, 26
prioridad manual, 27
programa, modo, 26
proteger, 13
proteger fotografías, videos, 16
proyección de diapositivas, 13
 ejecutar, 52
 problemas, 65
 repetición continua, 53

Q
quitar favoritos, 61

R
ráfaga, i
reciclar, desechar, 83
recortar, 13
recortar imágenes, 52
reloj, establecer, 3, 4
restablecer cámara, 47
retrato, 28, 32
retrato nocturno, 25
revisar fotografías
 al tomarlas, 8
 ampliar una fotografía, 14
 borrar, 17
 proteger, 16
 proyección de diapositivas, 52
 selección de varias fotografías, 9
revisar miniaturas, 11

revisar videos
 borrar, 17
 proteger, 16
 proyección de diapositivas, 52
rotar imagen, 45
rueda, ii, 37

S
salida de audio y vídeo, ii, 53
salida de vídeo, ajustes regionales
 NTSC, 46
 PAL, 46
seguridad
 pila, 80
selección de varias fotografías, 9
seleccionar
 favoritos, 59
 para enviar por correo
 electrónico, 58
 para imprimir, 57
seleccionar fotografías
 para álbumes, 54, 55
sensor de orientación, 45
sepia, 42
servicio y soporte
 números de teléfono, 70
share (compartir), botón, 56
sintonizador de modo, 25
sitios Web, 69
software
 actualizar, 83
 instalar, 18
software Kodak EasyShare
 actualizar, 83

solución de problemas, 63
sombras, iluminación, 40
sonido
 establecer, 46
sonidos de la cámara, 46
sucesión de exposiciones, 33
sugerencias
 cuidado y mantenimiento, 83
 normas sobre las pilas, 82

T

tamaño/calidad de imagen, 38
tamaño/calidad de vídeo, 39
tapa para objetivo
 colocar, 1
tarjeta SD/MMC
 capacidad de almacenamiento, 76
 introducir, 4
tecnología Kodak Perfect Touch, 51
teleobjetivo, 14, 16
televisor, proyección de diapositivas, 53
texto, 28
toma de trípode, ii
transferir, a través de cable USB, 18, 19
tungsteno, iluminación, 40

U

ubicación de almacenamiento, 43
URL, sitios Web de Kodak, 69
USB (bus serie universal)
 transferir fotografías, 18, 19
USB, salida de audio/vídeo, ii

V

valores predeterminados,
 restablecer, 47
varias copias, 13
velocidad del obturador, 36
ver fotografía
 después de tomarla, 8
ver información sobre fotografías,
 vídeos, 48
ver proyección de diapositivas, 52
vídeo
 montaje a imprimir, 50
vídeo, modo, 27
vídeos
 borrar, 17
 capacidad de almacenamiento, 76
 comprobar los ajustes, 13
 copiar, 48
 crear montaje a imprimir, 50
 enviar seleccionados por correo
 electrónico, 58
 fecha/hora, 46
 hacer fotografías, 51
 proteger, 16
 resolución, 39
 revisar, 11
 transferir al ordenador, 18, 19
visor electrónico, ii
vista rápida, 45
 usar, 8
visualización directa, 7
volver al menú anterior, 44

W

Web, sitios de Kodak, 69

Windows

instalar el software, 18

Z

zona de enfoque automático, 41

zoom

botón, ii

digital, 15, 45

indicador, 14

óptico, 14

zoom digital avanzado, 15, 45