

JVC



Deutsch

Français

POWERED WOOFER CD SYSTEM

CD-SYSTEM MIT POWER WOOFER
CHAIN CD A WOOFER AMPLIFIE

RV-NB10B/RV-NB10W

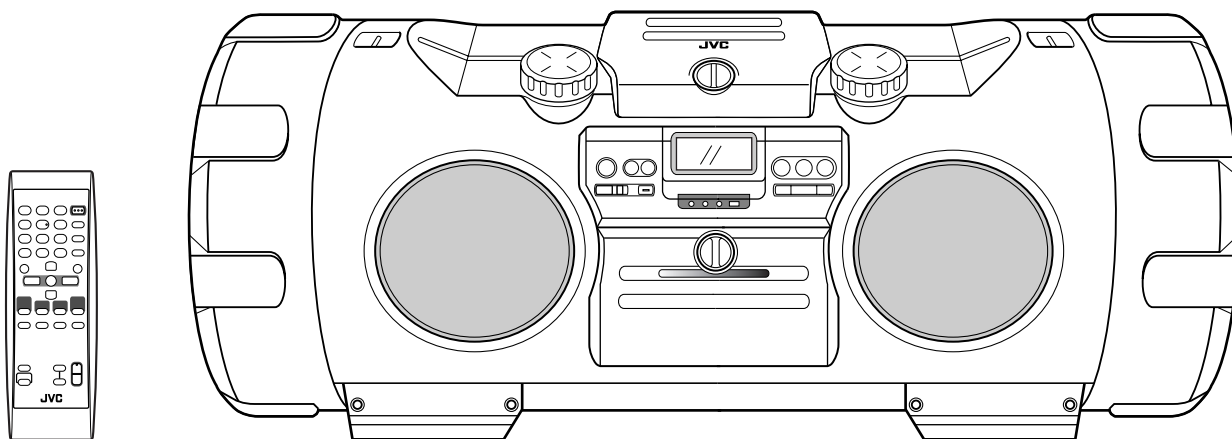

MP3
PLAYBACK

COMPACT
disc
DIGITAL AUDIO

INSTRUCTIONS

BEDIENUNGSANLEITUNG
MANUEL D'INSTRUCTIONS

Warnung, Achtung und sonstige Hinweise

Mises en garde, précautions et indications diverses

ACHTUNG—Taste ON/STANDBY!

Ziehen Sie das Netzkabel ab, um die Stromversorgung vollständig zu unterbrechen (die STANDBY-Anzeige schaltet ab). Beim Aufstellung des Geräts stellen Sie sicher, dass der Stecker gut zugänglich ist. Die Taste  ON/STANDBY trennt in keiner Position die Stromversorgung zum Netzanschluß.

- Wenn sich das Gerät im Bereitschaftsbetrieb befindet, leuchtet die Anzeigeleuchte STANDBY rot.
- Wenn das Gerät eingeschaltet wird, erlischt die STANDBY-Leuchte.

Das Gerät kann über die Fernbedienung ein- und ausgeschaltet werden.

ATTENTION—Touche ON/STANDBY!

Déconnectez la fiche secteur pour mettre l'appareil complètement hors tension (le témoin STANDBY s'éteint). Lors de l'installation de l'appareil, assurez-vous que la fiche soit facilement accessible. La touche  ON/STANDBY dans n'importe quelle position ne déconnecte pas l'appareil du secteur.

- Quand l'appareil est en mode d'attente, le témoin STANDBY est allumé en rouge.
- Quand l'appareil est sous tension, le témoin STANDBY s'éteint.

L'alimentation ne peut pas être commandée à distance.

ACHTUNG

Zur Verhinderung von elektrischen Schlägen, Brandgefahr, usw:

1. Keine Schrauben lösen oder Abdeckungen entfernen und das Gehäuse nicht öffnen.
2. Dieses Gerät weder Regen noch Feuchtigkeit aussetzen.

ATTENTION

Afin d'éviter tout risque d'électrocution, d'incendie, etc.:

1. Ne pas enlever les vis ni les panneaux et ne pas ouvrir le coffret de l'appareil.
2. Ne pas exposer l'appareil à la pluie ni à l'humidité.

WICHTIG FÜR LASER-PRODUKTE

1. LASER-PRODUKT DER KLASSE 1
2. **ACHTUNG:** Die obere Abdeckung nicht öffnen. Das Gerät enthält keine Teile, die vom Benutzer gewartet werden können. Wartungen nur von qualifiziertem Fachpersonal durchführen lassen.
3. **ACHTUNG:** Sichtbare und/oder unsichtbare Laserstrahlung der Klasse 1M bei offenen Abdeckungen. Nicht direkt mit optischen Instrumenten betrachten.

IMPORTANT POUR PRODUITS LASER

1. PRODUIT LASER CLASSE 1
2. **ATTENTION:** N'ouvrez pas le couvercle supérieur. Il n'y a aucune pièce réparable par l'utilisateur à l'intérieur de l'appareil; confiez toute réparation à un personnel qualifié.
3. **ATTENTION:** Rayonnement laser visible et/ou invisible de classe 1M une fois ouvert. Ne pas regarder directement avec des instruments optiques.

ACHTUNG:

- Blockieren Sie keine Belüftungsschlitze oder -bohrungen. (Wenn die Belüftungsöffnungen oder -löcher durch eine Zeitung oder ein Tuch etc. blockiert werden, kann die entstehende Hitze nicht abgeführt werden.)
- Stellen Sie keine offenen Flammen, beispielsweise angezündete Kerzen, auf das Gerät.
- Wenn Sie Batterien entsorgen, denken Sie an den Umweltschutz. Batterien müssen entsprechend den geltenden örtlichen Vorschriften oder Gesetzen entsorgt werden.
- Setzen Sie dieses Gerät auf keinen Fall Regen, Feuchtigkeit oder Flüssigkeitsspritzern aus. Es dürfen auch keine mit Flüssigkeit gefüllten Objekte, z. B. Vasen, auf das Gerät gestellt werden.

ATTENTION:

- Ne bloquez pas les orifices ou les trous de ventilation. (Si les orifices ou les trous de ventilation sont bloqués par un journal un tissu, etc., la chaleur peut ne pas être évacuée correctement de l'appareil.)
- Ne placez aucune source de flamme nue, telle qu'une bougie, sur l'appareil.
- Lors de la mise au rebut des piles, veuillez prendre en considération les problèmes de l'environnement et suivre strictement les règles et les lois locales sur la mise au rebut des piles.
- N'exposez pas cet appareil à la pluie, à l'humidité, à un égouttement ou à des éclaboussures et ne placez pas des objets remplis de liquide, tels qu'un vase, sur l'appareil.

Achtung: Ausreichende Belüftung

Zur Vermeidung von elektrischen Schlägen, Feuer und sonstigen Schäden sollte das Gerät unter folgenden Bedingungen aufgestellt werden:

1 Vorderseite:

Hindernisfrei und gut zugänglich.

2 Seiten- und Rückwände:

Hindernisfrei in allen gegebenen Abständen (s. Abbildung).

3 Unterseite:

Die Stellfläche muß absolut eben sein. Sorgen Sie für ausreichende Luftzufuhr durch Aufstellung auf einem Stand mit mindestens 10 cm Höhe.

Attention: Aération correcte

Pour prévenir tout risque de décharge électrique ou d'incendie et éviter toute détérioration, installez l'appareil de la manière suivante:

1 Avant:

Bien dégagé de tout objet.

2 Côtés/dessus/dessous:

Assurez-vous que rien ne bloque les espaces indiqués sur le schéma ci-dessous.

3 Dessous:

Posez l'appareil sur une surface plane et horizontale. Veillez à ce que sa ventilation correcte puisse se faire en le plaçant sur un support d'au moins dix centimètres de hauteur.

Vorderansicht
Face

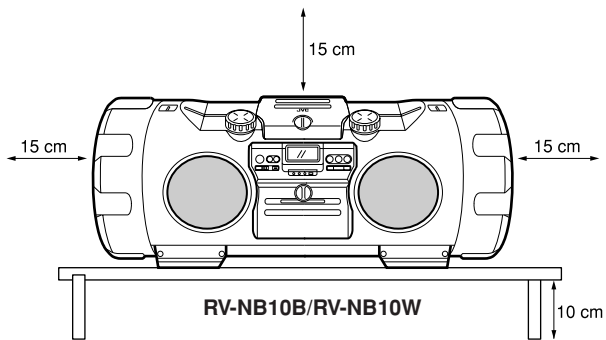

Seitenansicht
Côté

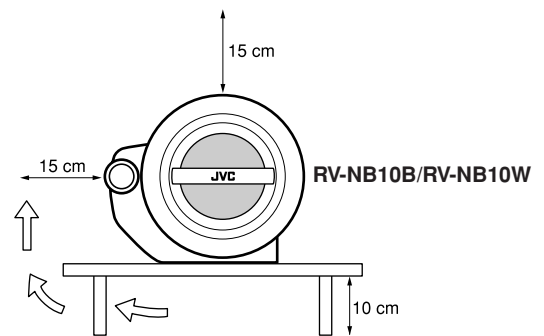

Benutzerinformationen zur Entsorgung alter Geräte

[Europäische Union]

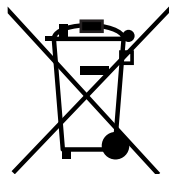

Dieses Symbol zeigt an, dass das elektrische bzw. elektronische Gerät nicht als normaler Haushaltsabfall entsorgt werden soll. Stattdessen sollte das Produkt zur fachgerechten Entsorgung, Weiterverwendung und Wiederverwertung in Übereinstimmung mit der Landesgesetzgebung einer entsprechenden Sammelstelle für das Recycling elektrischer und elektronischer Geräte zugeführt werden.

Die korrekte Entsorgung dieses Produkts dient dem Umweltschutz und verhindert mögliche Schäden für die Umwelt und die menschliche Gesundheit, welche durch unsachgemäße Behandlung des Produkts auftreten können. Weitere Informationen zu Sammelstellen und dem Recycling dieses Produkts erhalten Sie bei Ihrer Gemeindeverwaltung, Ihrem örtlichen Entsorgungsunternehmen oder in dem Geschäft, in dem Sie das Produkt gekauft haben.

Hinweis:

Dieses Symbol ist nur in der Europäischen Union gültig.

Für die nicht fachgerechte Entsorgung dieses Abfalls können gemäß der Landesgesetzgebung Strafen ausgesprochen werden.

(Geschäftskunden)

Wenn Sie dieses Produkt entsorgen möchten, besuchen Sie bitte unsere Webseite www.jvc-europe.com, um Informationen zur Rücknahme des Produkts zu erhalten.

[Andere Länder außerhalb der Europäischen Union]

Wenn Sie dieses Produkt entsorgen möchten, halten Sie sich dabei bitte an die entsprechenden Landesgesetze und andere Regelungen in Ihrem Land zur Behandlung elektrischer und elektronischer Geräte.

Informations relatives à l'élimination des appareils usagés, à l'intention des utilisateurs

[Union européenne]

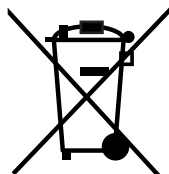

Lorsque ce symbole figure sur un appareil électrique et électronique, cela signifie qu'il ne doit pas être éliminé en tant que déchet ménager à la fin de son cycle de vie. Le produit doit être porté au point de pré-collecte approprié au recyclage des appareils électriques et électroniques pour y subir un traitement, une récupération et un recyclage, conformément à la législation nationale.

En éliminant correctement ce produit, vous contribuez à la conservation des ressources naturelles et à la prévention des éventuels effets négatifs sur l'environnement et la santé humaine, pouvant être dus à la manipulation inappropriée des déchets de ce produit. Pour plus d'informations sur le point de pré-collecte et le recyclage de ce produit, contactez votre mairie, le service d'évacuation des ordures ménagères ou le magasin dans lequel vous avez acheté le produit.

Attention:

Ce symbole n'est reconnu que dans l'Union européenne.

Des amendes peuvent être infligées en cas d'élimination incorrecte de ce produit, conformément à la législation nationale.

(Utilisateurs professionnels)

Si vous souhaitez éliminer ce produit, visitez notre page Web www.jvc-europe.com afin d'obtenir des informations sur sa récupération.

[Pays ne faisant pas partie de l'Union européenne]

Si vous souhaitez éliminer ce produit, faites-le conformément à la législation nationale ou autres règles en vigueur dans votre pays pour le traitement des appareils électriques et électroniques usagés.

Vielen Dank für den Kauf dieses JVC-CD-System mit Power Woofer.

Lesen Sie dieses Handbuch sorgfältig durch, bevor Sie das Gerät verwenden, um eine optimale Geräteleistung zu erzielen. Bewahren Sie das Handbuch auf, falls Sie es später noch einmal zurate ziehen müssen.

Merkmale

Hier einige Merkmale, die Ihre Anlage leistungsstark machen und für eine leichte Bedienung sorgen.

- Allgemeines
 - Mit **COMPU PLAY** von JVC können Sie mit einem einzigen Tastendruck die Anlage einschalten und das Radio, den CD-Spieler oder das Kassettendeck automatisch starten. (Nur bei Netzbetrieb.)
 - Schulterriemen mit Tragetaschen für Fernbedienung und Zusatzgeräte (nicht mitgeliefert) sowie Tragegriff
 - ACS (Active Clear Sound) Schaltung für Verbesserung der Klangreproduktion
 - Lautstärkeregelung für Super-Woofer mit kräftigen Bässen
 - Klangmodus-Regelung—Reproduktion verschiedener Klangfelder
 - Fernbedienungseinheit, die Disk-, Cassetten- und Tunerfunktionen steuert
 - Sperrmechanismus für Disk- und Cassettenklappe
 - Mikrofon-/Gitarreneingang
- Verschiedene Disk-Wiedergabemodi einschließlich Überspringen, Suchen, Wiederholen, Zufall und Programm.
- Cassettenspieler mit vollogischem Cassettenmechanismus, Auto-Reverse und Auto-Bandmechanismus.
- Eine Speicherfunktion für 45 Festsender (30 Sender im UKW-Wellenbereich und 15 Sender im AM-Wellenbereich (MW/LW)) zusätzlich zu automatischer Suche und manueller Abstimmung.
- Uhr/Timer-Funktionen, Timer ein/aus mit Preset-Lautstärkefunktion und Sleep-Timer.



WICHTIGE SICHERHEITSHINWEISE

1. Aufstellung des Systems

- Wählen Sie einen ebenen, trockenen Stellplatz, an dem es weder zu heiß noch zu kalt wird (zwischen 5°C und 35°C).
- Achten Sie auf ausreichenden Abstand zwischen dem Gerät und einem Fernseher.
- Stellen Sie das Gerät nicht an einem Platz auf, an dem es Vibrationen ausgesetzt ist.

2. Netzkabel

- Berühren Sie das Netzkabel niemals mit feuchten Händen!
- Solange das Netzkabel an der Steckdose angeschlossen ist, wird eine gewisse Leistung verbraucht.
- Wenn Sie den Netzstecker aus der Steckdose ziehen, ziehen Sie immer am Stecker, nie am Kabel.

3. Transport des Systems

- Nehmen Sie die CD heraus.
- Ziehen Sie alle Kabel vom System ab.

4. Störungen, etc.

- Innerhalb des Gerätes gibt es keine Teile, die Sie selbst instandsetzen können. Wenn Ihre Anlage nicht ordnungsgemäß funktioniert, ziehen Sie den Netzstecker heraus und wenden Sie sich an Ihren Händler.
- Führen Sie keinerlei Fremdkörper in das Geräteinnere ein.
- Das Gerät ist weder staub- noch wasserdicht.

Inhaltsverzeichnis

Merkmale	1	Aufnahme.....	14
WICHTIGE SICHERHEITSHINWEISE.....	1	Anschließen von Zubehör	16
Index der Teile und Bedienelemente	2	Anschluß von Mikrophon und Gitarre.....	16
Bevor Sie Beginnen	3	Benutzung der Timer	17
Grundfunktionen	7	Pflege und Wartung	19
Rundfunkempfang	9	Störungssuche	20
Wiedergabe von Disks	10	Technische Daten.....	20
Wiedergeben von Kassetten	13		

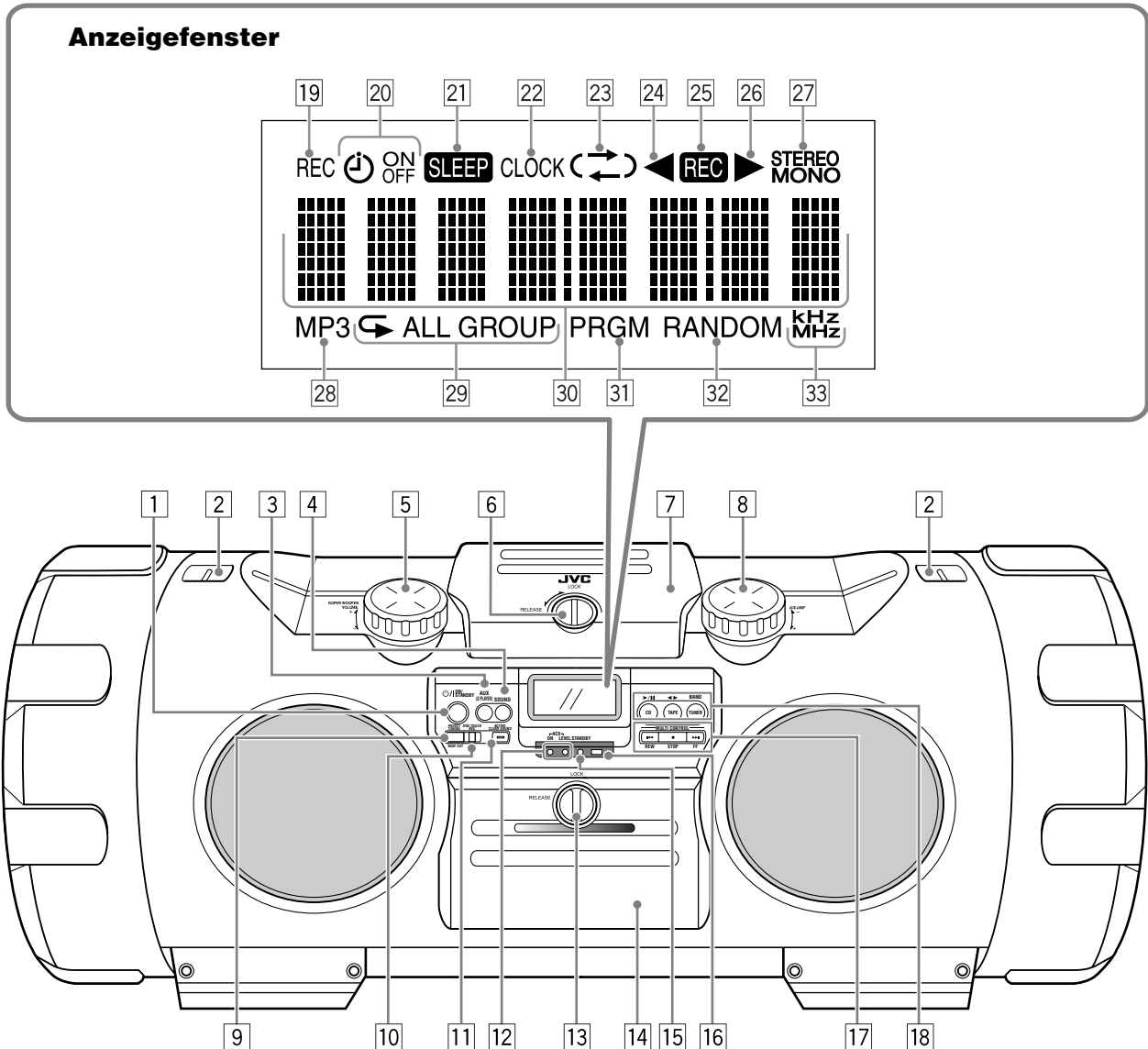

Einzelheiten siehe Seiten in Klammern.

- 1 ON/OFF ON/STANDBY-Taste (7)
- 2 Schulterriemenhaken (4)
- 3 AUX (D PLAYER)-Taste (3, 16)
 - Durch Drücken dieser Taste wird das Gerät auch eingeschaltet.
- 4 SOUND-Taste (8)
- 5 SUPER WOOFER VOLUME +/- Steuerregler (8)
- 6 LOCK/RELEASE-Knopf (für Disk) (10)
- 7 Disk-Fachklappe (10)
- 8 VOLUME +/- Steuerregler (7)
- 9 PRESET TUNING/BEAT CUT-Taste (9, 15)
- 10 ONE TOUCH REC-Taste (15)
- 11 ACTIVE CLEAR SOUND-Taste (8)
- 12 ACS (Active Clear Sound)-Anzeigen (8)
 - ON, LEVEL
- 13 LOCK/RELEASE-Knopf (für Deck) (13)
- 14 Cassettenhalter (13)
- 15 STANDBY-Anzeige (7)
- 16 Fernbedienungssensor (4)
- 17 MULTI CONTROL-Tasten (9 – 15)
 - REW (Rücklauf), STOP , FF (Vorlauf)
- 18 Quellen- und Wiedergabemodus-Tasten (3, 9 – 15)
 - CD ▶/II , TAPE ◀▶ , TUNER BAND
 - Durch Drücken einer dieser Tasten wird das Gerät auch eingeschaltet.

Anzeigefenster

- 19 REC-Anzeige (18)
- 20 Timer-Anzeigen (18)
 - ON (Timer), ON, OFF
- 21 SLEEP-Anzeige (17)
- 22 CLOCK-Anzeige (8, 17)
- 23 ↔ (Reverse-Modus)-Anzeige (13 – 15)
- 24 ◀ (Reverse) Bandlaufrichtungsanzeige (13 – 15)
- 25 **REC** -Anzeige (15)
- 26 ▶ (Vorwärts) Bandlaufrichtungsanzeige (13 – 15)
- 27 FM-Modus-Anzeigen (9)
 - STEREO, MONO
- 28 MP3-Anzeige (11)
- 29 Repeat-Anzeigen (12)
 - ↺ , ALL, GROUP
- 30 Hauptdisplay
- 31 PRGM (Programm)-Anzeige (12)
- 32 RANDOM-Anzeige (12)
- 33 Frequenzgangeinheit-Anzeigen (8 – 9)
 - kHz, MHz

Fernbedienung

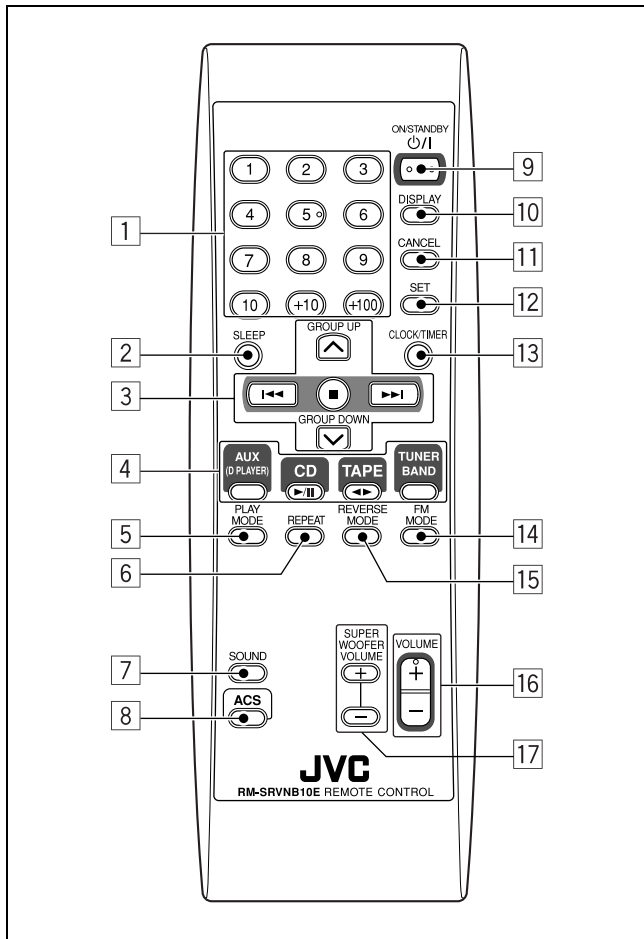

Einzelheiten siehe Seiten in Klammern.

- 1 Zifferntasten (9, 11)
- 2 SLEEP-Taste (17)
- 3 Multi-Control-Tasten (9 – 15, 17 – 18)
 - ^ GROUP UP, v GROUP DOWN
 - ◀, ■, ▶
- 4 Quelltasten (3, 9 – 16)
 - AUX (D PLAYER), CD ▶/■, TAPE ◀▶, TUNER BAND
 - Durch Drücken einer dieser Tasten wird das Gerät auch eingeschaltet.
- 5 PLAY MODE-Taste (12)
- 6 REPEAT-Taste (12)
- 7 SOUND-Taste (8)
- 8 ACS (Active Clear Sound)-Taste (8)
- 9 ON/STANDBY-Taste (7, 17 – 18)
- 10 DISPLAY-Taste (8)
- 11 CANCEL-Taste (12, 17 – 18)
- 12 SET-Taste (10, 17 – 18)
- 13 CLOCK/TIMER-Taste (17 – 18)
- 14 FM MODE-Taste (9)
- 15 REVERSE MODE-Taste (13)
- 16 VOLUME +/- -Taste (7)
- 17 SUPER WOOFER VOLUME +/- -Tasten (8)

COMPU PLAY — Eintasten-Start

Mit der Ein-Tasten-Bedienung können Sie eine CD oder eine Kassette abspielen, oder das Radio einschalten, indem Sie einfach die Play-Taste für diese Funktion drücken. Das Gerät schaltet ein und schaltet auf Wiedergabe der Quelle, falls sie wiedergabebereit ist.

Die folgenden Tasten gehören zur COMPU PLAY-Funktion: **Am Gerät und Fernbedienung**

- CD ▶/■-Taste
- TAPE ◀▶-Taste
- TUNER BAND-Taste
- AUX (D PLAYER)-Taste

Hinweis: Die COMPU PLAY-Funktion ist nicht aktiv, wenn die Anlage per Batterie oder Autobatterie (DC12V) betrieben wird.

Bevor Sie Beginnen

Zubehör

Überprüfen Sie, ob alle nachfolgend aufgeführten Teile, die zum Lieferumfang der Anlage gehören, enthalten sind.

- Netzkabel (1)
- Fernbedienung (1)
- Batterien—R6(SUM-3)/AA(15F) (2)
- Schulterriemen mit Tragetaschen für Fernbedienung und Zusatzgeräte (1)
- 3,5-mm-Stereo-Ministecckerkabel (1)

Wenn irgendwelche Teile fehlen sollten, wenden Sie sich bitte sofort an Ihren Händler.

Tragen des Geräts

■ Gebrauch der Tragegriffe

Das Gerät beim Transportieren stets an beiden Tragegriffen halten. Falls das Gerät nur an einem Tragegriff gehalten wird, kann es infolge seiner Länge am Boden schleifen und beschädigt werden. Heben Sie die Anlage nicht an den Tieftönerschächten an, und führen Sie keine Fremdkörper in diese ein.

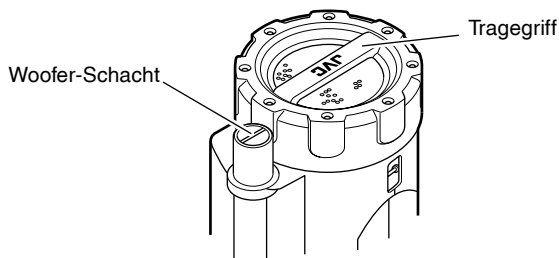

■ Gebrauch des Schulterriemens

Bringen Sie den mitgelieferten Schulterriemen (in der Länge einstellbar) an den beiden Enden des Geräts an, wie in der Abbildung gezeigt.

Digitaler Audio-Player usw. (nicht mitgeliefert)

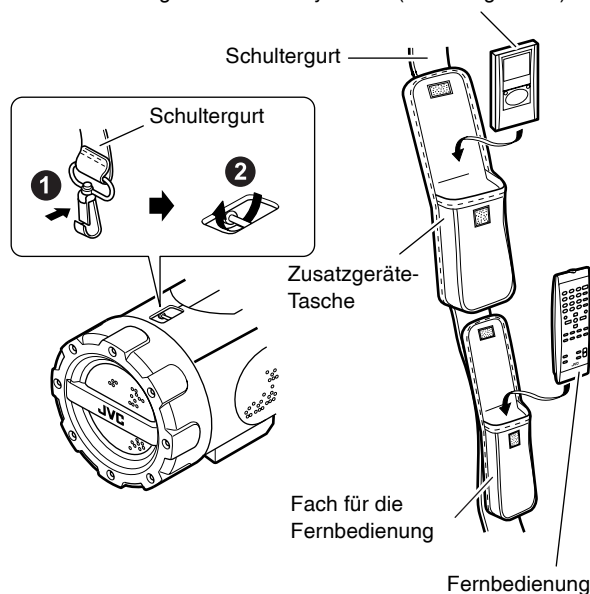

Zum Abnehmen drücken Sie den Haken wieder zusammen und haken Sie ihn aus.

Benutzung der Fernbedienung — RM-SRVNB10E

■ Einsetzen der Batterien

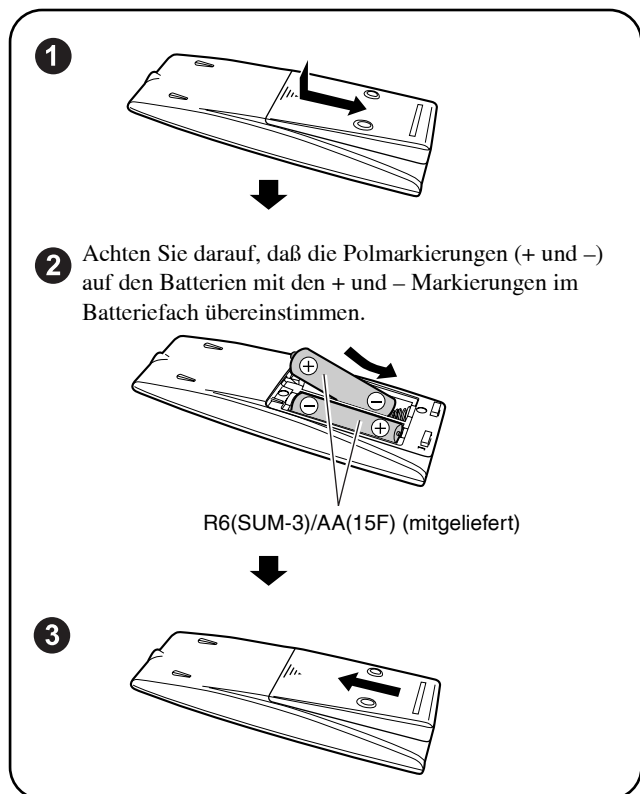

VORSICHT:

Um Auslaufen oder Explosion einer Batterie zu vermeiden:

- Nehmen Sie die Batterien aus der Fernbedienung heraus, wenn Sie die Fernbedienung für längere Zeit nicht benutzen.
- Wenn die Batterien ausgetauscht werden müssen, ersetzen Sie stets beide Batterien durch neue.
- Verwenden Sie keine verschiedenartigen Batterien zusammen.

Richten Sie die Fernbedienung auf den Fernbedienungssensor am Gerätebedienfeld (aus einem Abstand von bis zu 7 m). Wenn Sie die Fernbedienung nur schräg auf das System richten können, verkürzt sich die oben erwähnte Entfernung entsprechend.

- Setzen Sie den Fernbedienungssensor nicht starkem direktem Sonnenlicht oder Kunstlicht aus.
- Stellen Sie sicher, dass sich keine Hindernisse zwischen Fernbedienungssensor und Fernbedienung befinden.

Fernbedienungssensor

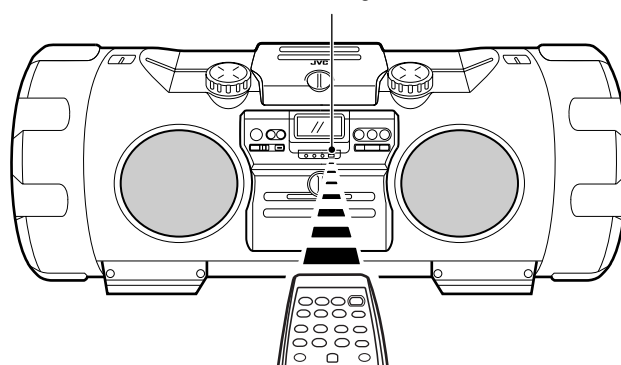

Anschlüsse

VORSICHT: Stellen Sie alle Verbindungen her, bevor Sie die Anlage am Netz anschließen.

■ Anschließen von Zubehör (Siehe Seite 16).

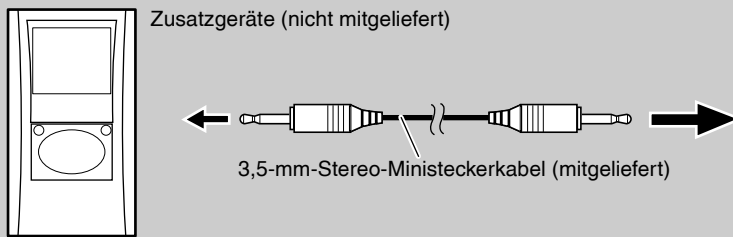

■ Anschließen von Mikrofon/Gitarre (Siehe Seite 16).

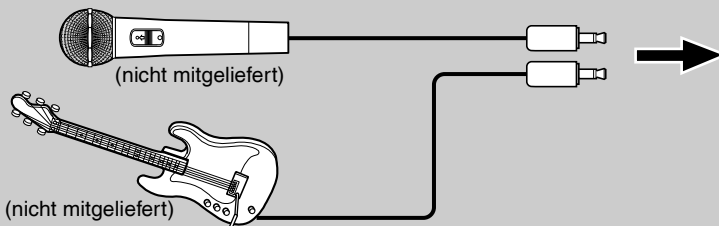

■ Anschließen an die Autobatterie

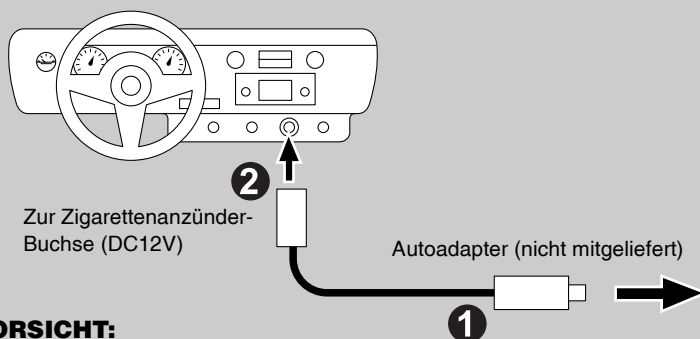

VORSICHT:

- Verwenden Sie immer einen Autoadapter (nicht mitgeliefert) mit gleicher Polung wie bei diesem Gerät, um Fehlfunktionen oder Schäden zu vermeiden.
- Halten Sie zur Sicherheit das Fahrzeug an, bevor Sie das Gerät bedienen.
- Betreiben Sie die Anlage am Autadapter nur bei laufendem Motor, da sonst die Autobatterie entladen wird.
- Verpacken Sie die Anlage in einem Karton o. ä., wenn Sie sie transportieren.
- Um Fehlfunktionen zu vermeiden, lassen Sie die Anlage nicht für längere Zeit im Auto.
- Wenn Betriebsstrom über die Autobatterie angelegt wird, ist das Display bei ausgeschaltetem Gerät leer (im Standby-Betrieb).

Wenn Sie das Gerät über die Autobatterie betreiben wollen, ziehen Sie den Netzstecker ab; andernfalls arbeitet das Gerät nicht.

■ Anschließen des Netzkabels

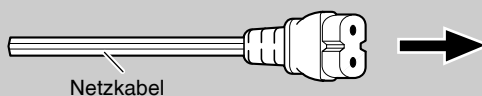

VORSICHT:

- **VERWENDEN SIE NUR DAS MITGELIEFERTE JVC NETZKABEL, UM STÖRUNGEN ODER BESCHÄDIGUNG DES GERÄTES ZU VERMEIDEN.**
- **VERGEWISSEN SIE SICH, DASS SIE DEN NETZSTECKER GEZOGEN HABEN, BEVOR SIE DAS HAUS VERLASSEN, ODER WENN DAS GERÄT FÜR LÄNGERE ZEIT NICHT BENUTZT WIRD.**

■ Pufferbatterien zum Erhalt des Speichers



- 2 Achten Sie darauf, daß die Polmarkierungen (+ und -) auf den Batterien mit den + und - Markierungen im Batteriefach übereinstimmen.

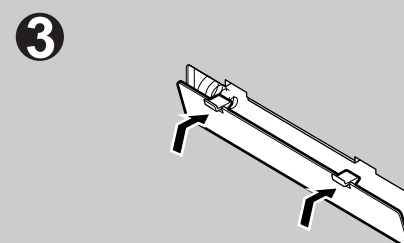
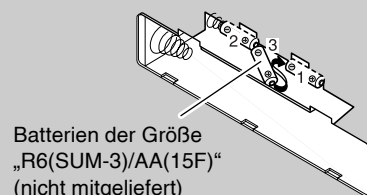

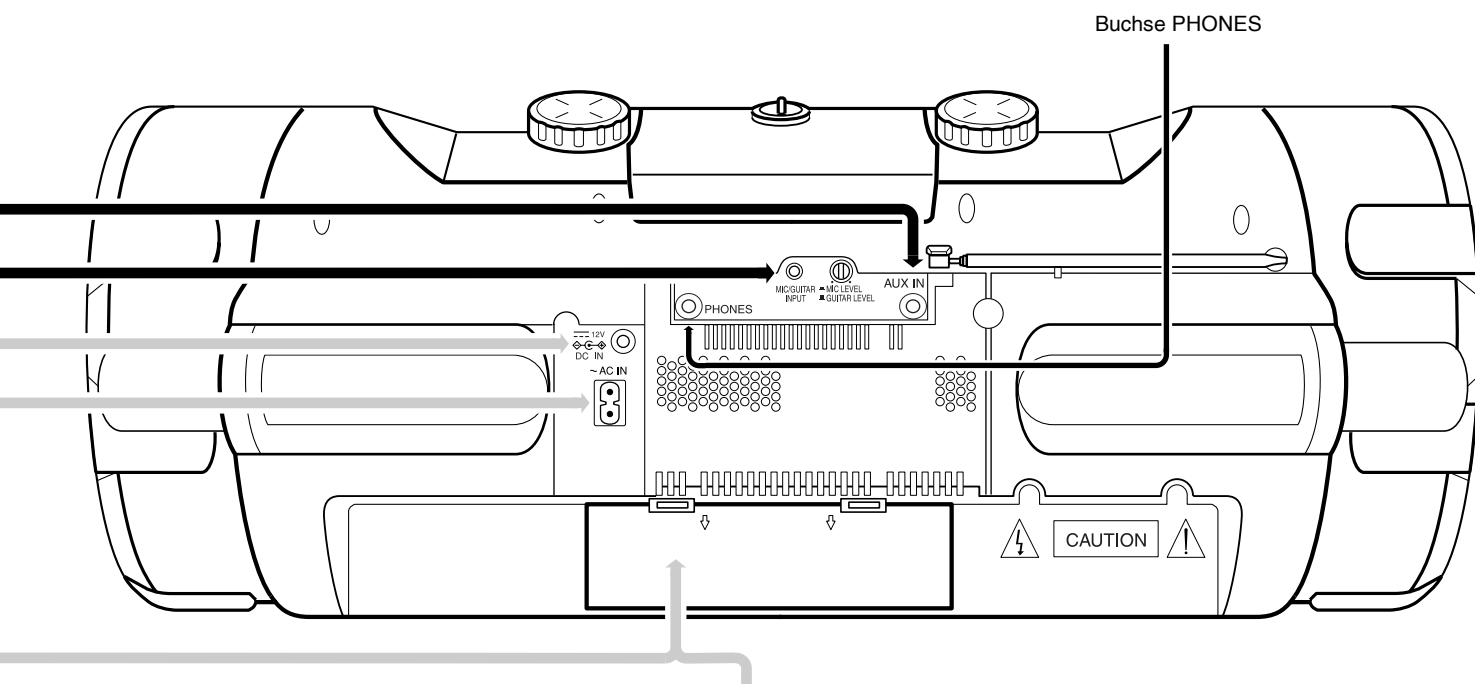

Zum Entfernen der Batterien nehmen Sie zuerst Batterie Nr. „3“ heraus.

Hinweise:

- Diese Pufferbatterien werden nicht beansprucht, solange das Gerät am Netz angeschlossen ist, die 10 Batterien eingelegt sind, oder eine Autobatterie angeschlossen ist (DC12V). Wenn das Gerät nicht mit Strom versorgt wird, sollten die Pufferbatterien etwa alle 12 Monate aufgeladen bzw. ersetzt werden, damit die Erhaltung des Speicherinhalts gewährleistet ist.
- Bevor Sie die Pufferbatterien austauschen oder zum Aufladen herausnehmen, sollten Sie die Anlage immer am Netz anschließen, damit der Speicher erhalten bleibt.
- Bei einem Stromausfall verschwindet die Zeitanzeige vom Display, damit die Energie der Pufferbatterien nicht unnötig verbraucht wird.

VORSICHT:

Um Auslaufen oder Explosion einer Batterie zu vermeiden:

- Wenn die Batterien ausgetauscht werden müssen, ersetzen Sie stets alle Batterien durch neue bzw. aufgeladene. Schließen Sie vor dem Herausnehmen die Anlage an das Stromnetz an.
- Verwenden Sie niemals eine alte Batterie zusammen mit neuen.
- Verwenden Sie keine verschiedenartigen Batterien zusammen.

■ Batteriebetrieb

1

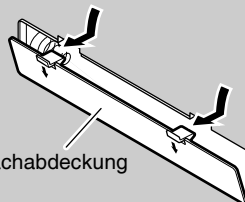

Batteriefachabdeckung

2

Achten Sie darauf, daß die Polmarkierungen (+ und -) auf den Batterien mit den + und - Markierungen im Batteriefach übereinstimmen.

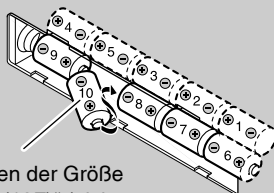

Batterien der Größe „R20/D(13F)“ (nicht mitgeliefert)

3

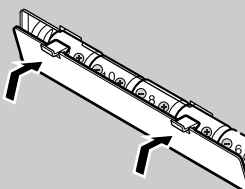

Zum Entfernen der Batterien nehmen Sie zuerst Batterie Nr. „10“ heraus.

Hinweise:

- Wenn Sie die Anlage am Netz oder an einer Autobatterie (DC12V) betreiben, schaltet die Stromversorgung automatisch von Batterien auf Netzstrom bzw. DC12V Gleichstrom um. Sie sollten jedoch die 10 Batterien herausnehmen, wenn Sie das Gerät am Netz oder an der Autobatterie betreiben (DC12V).
- Wenn die Batterien verbraucht sind, treten die folgenden Symptome auf:
 - Spurlagefehler treten bei Disk-Wiedergabe auf.
 - Der Klang wird sporadisch bei der Bandwiedergabe verzerrt.
 - „DC OFF“ blinkt im Display, und das Gerät schaltet aus.
 In diesem Fall ersetzen Sie die Batterien.
- Wir empfehlen Ihnen, das Netzkabel anzuschließen, wenn Sie wichtige Aufnahmen machen oder eine CD hören.

VORSICHT:

Um Auslaufen oder Explosion einer Batterie zu vermeiden:

- Nehmen Sie die 10 Batterien aus dem Gerät heraus, wenn Sie es für längere Zeit nicht benutzen.
- Wenn die Batterien ausgetauscht werden müssen, ersetzen Sie stets alle Batterien durch neue bzw. aufgeladene.
- Verwenden Sie keine verschiedenartigen Batterien zusammen.
- Wenn Betriebsstrom über die Batterien angelegt wird, ist das Display bei ausgeschaltetem Gerät leer (im Standby-Betrieb).

Wenn Sie das Gerät über die Batterien betreiben wollen, ziehen Sie den Netzstecker ab; andernfalls arbeitet das Gerät nicht.

Grundfunktionen

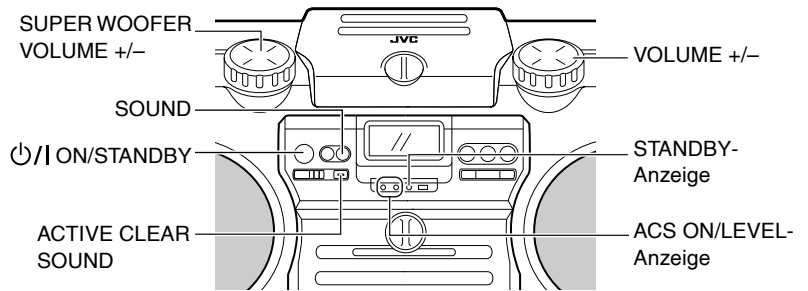
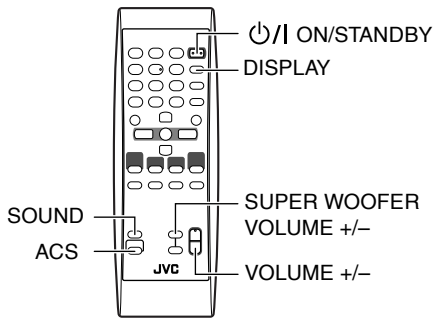

Netzversorgung ein- und ausschalten

Hinweis: Ob die STANDBY-Anzeige und/oder das Display leuchten, hängt von der momentanen Stromversorgung ab, wie folgend gezeigt:

Stromversorgung	STANDBY-Anzeige/Display
Netzspannung	<ul style="list-style-type: none"> Die STANDBY-Anzeige leuchtet, wenn das Gerät ausgeschaltet ist. Die Hintergrundbeleuchtung des Displays leuchtet, wenn das Gerät eingeschaltet ist.
Betrieb über Batterien oder an der Autobatterie (DC12V)*	<ul style="list-style-type: none"> Die STANDBY-Anzeige leuchtet nicht. Die Hintergrundbeleuchtung des Displays leuchtet nicht. Bei ausgeschaltetem Gerät (im Standby-Betrieb) erscheint keine Anzeige im Display.

* Wenn ca. 4 Minuten keine Tonquelle wiedergegeben wird und keine Bedienung erfolgt, beginnt „DC OFF“ im Display zu blinken, und nach etwa einer Minute schaltet das Gerät automatisch aus (ausgenommen wenn die Quelle FM/AM oder AUX (D PLAYER) ist, oder wenn das Mikrofon (oder Gitarre) verwendet wird).

Einschalten der Anlage

Drücken Sie die Taste ON/STANDBY.

- Wenn die Anlage per Batterie oder Autobatterie (DC12V) betrieben wird, drücken Sie die Taste ON/STANDBY am Gerät.

Die STANDBY-Anzeige erlischt, falls die Anlage am Netz betrieben wird.

Beim Einschalten geht die Anlage in die Betriebsart, in der sie war, als sie zuletzt ausgeschaltet wurde.

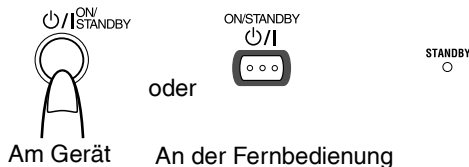

Ausschalten der Anlage

Drücken Sie die Taste ON/STANDBY erneut.

Die STANDBY-Anzeige leuchtet auf, falls die Anlage am Netz betrieben wird.

- Bei Betrieb mit Netzstrom werden die CLOCK-Anzeige sowie die Uhrzeit ohne Rückbeleuchtung gezeigt.

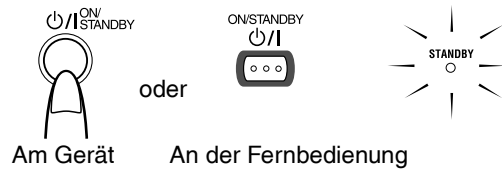

- Solange das Netzkabel an der Steckdose angeschlossen ist, wird auch bei ausgeschaltetem Gerät eine gewisse Leistung verbraucht (sog. Standby-Modus).
- Um das Gerät ganz auszuschalten, müssen Sie den Netzstecker aus der Netzsteckdose ziehen. Wenn Sie den Netzstecker herausziehen, wird die Uhrzeit auf „0:00“ zurückgesetzt, wenn keine Pufferbatterien eingelegt sind.

Lautstärke einstellen

Sie können die Lautstärke zwischen 0 und 50 einstellen.

Benutzung des Geräts

Drehen Sie den Lautstärkeregler VOLUME +/- am Gerät im Uhrzeigersinn, um die Lautstärke zu erhöhen, und gegen den Uhrzeigersinn, um sie zu verringern.



Benutzung der Fernbedienung

Drücken Sie die Taste VOLUME +, um die Lautstärke zu erhöhen oder die Taste VOLUME -, um sie zu verringern.

Wenn Sie die Tasten VOLUME + oder - gedrückt halten, ändert sich die Lautstärke kontinuierlich.

VORSICHT: Schalten Sie NICHT das Gerät ein und spielen sofort eine Signalquelle ab, ohne vorher die Lautstärke (volume) auf Minimum zu stellen, da eine plötzlich einsetzende hohe Lautstärke Ihr Gehör, aber auch die Lautsprecher und/oder die Kopfhörer schädigen kann.

Wenn Sie allein hören möchten

Schließen Sie ein Paar Kopfhörer an die Buchse PHONES an der Rückseite der Anlage an (siehe Seite 6). Aus den Lautsprechern kommt kein Ton.

Vergewissern Sie sich, daß Sie die Lautstärke heruntergedreht haben, bevor Sie die Kopfhörer anschließen oder aufsetzen.

Lautstärke des Super Woofers einstellen

Sie können den Baßpegel zwischen BASS 1 (Minimum) und BASS 6 (Maximum) einstellen.

Benutzung des Geräts

Drehen Sie den Regler SUPER WOOFER VOLUME +/- am Gerät im Uhrzeigersinn, um die Bässe anzuheben, und gegen den Uhrzeigersinn, um sie abzusenken.

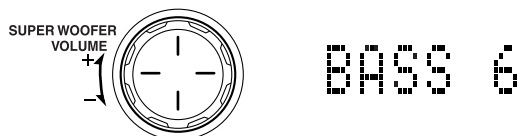

Benutzung der Fernbedienung

Drücken Sie die Taste SUPER WOOFER VOLUME +, um den Baßpegel zu erhöhen, oder die Taste SUPER WOOFER VOLUME -, um ihn zu verringern.

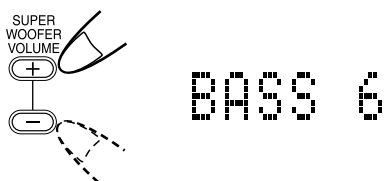

Hinweis: Diese Funktion ist nicht wirksam, wenn Kopfhörer angeschlossen sind.

Aktivieren klaren Sounds

Die Active Clear Sound (ACS)-Schaltung betont die hohen Frequenzen, ohne den Signal/Rausch-Abstand zu verringern. Der Ausgangspegel wird entsprechend dem Eingangspegel gesteuert. Hierdurch wird ein besonders ausgeglichenes Klangbild zwischen hohen und tiefen Frequenzen erzielt.

Drücken Sie die Taste ACS (Active Clear Sound) am Gerät oder an der Fernbedienung zum Ein- oder Ausschalten.

In eingeschaltetem Zustand leuchtet die ACS ON-Anzeige in Rot.

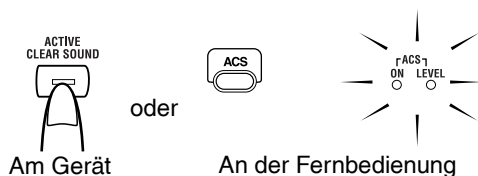

- Die ACS LEVEL-Anzeige blinkt in Grün entsprechend dem Eingangssignalpegel.

Auswahl der Klangmodi

Die Klangmuster sind abrufbar, um für den jeweiligen Musikstil ein optimales Klangbild zu erzielen.

Zum Klangmuster-Abruf die Taste SOUND drücken.

Wiederholtes Drücken der Taste ändert den Klangmodus wie folgt:

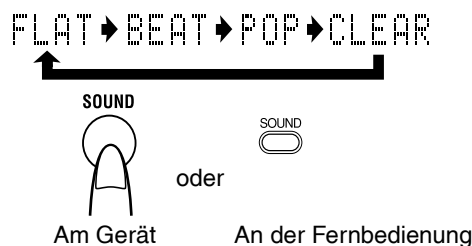

Klangmuster-Abruf:

BEAT: Empfohlen für Rock- und Disco-Musik.

POP: Empfohlen für leichte Unterhaltungsmusik und Gesangstitel.

CLEAR: Empfohlen für ein klares Klangbild mit transparenten Höhen.

FLAT (ohne Klangmuster): Stellen Sie auf diese Stellung, wenn kein Klangmodus angelegt werden soll.

Zeit anzeigen

Solange das Gerät eingeschaltet ist, können Sie jederzeit die Uhrzeit anzeigen lassen, wie folgend gezeigt

Alleiniger Gebrauch der Fernbedienung

Drücken Sie die Taste DISPLAY.

Mit jedem Druck auf die Taste ändert sich die Anzeige wie folgt:



Aktuelle Signalquelle (z. B. FM103.50 MHz) → (Uhr) → (zurück zum Anfang)

Hinweis: Damit die Uhr läuft, müssen Sie die Uhrzeit vorher eingestellt haben. (Siehe „Einstellen der Uhr“ auf Seite 17).

Rundfunkempfang

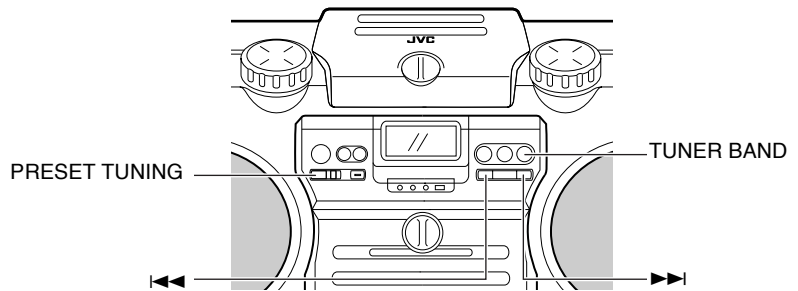
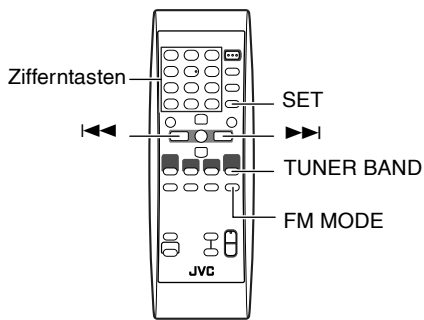

Sie können UKW- und MW/LW-Sender hören. Sender können von Hand eingestellt, automatisch gesucht oder aus dem Senderspeicher gewählt werden.

■ Bevor Sie Radio hören, ziehen Sie die UKW-Teleskopantenne vollständig heraus.

Einen Sender einstellen

1. Drücken Sie die Taste TUNER BAND.

Mit jedem Druck auf die Taste ändern sich das Frequenzband wie folgt:

FM → AM → (zurück zum Anfang)

Die Anlage stimmt auf den zuletzt abgestimmten Sender ab.

Die folgende Information erscheint im Display.

- Wenn „Manuelle Abstimmung“ oder „Automatische Abstimmung“ zum Abstimmen des letzten Senders verwendet wurde (siehe unten) erscheint die Wellenbereichsfrequenz.

FM 87.50
MHz

- Wenn „Vorwahlabstimmung“ zum zur Abstimmung des letzten Senders verwendet wurde (siehe rechte Spalte) erscheint die Festsendernummer (im Display als „P-XX“ angezeigt) und anschließend die Wellenbereichsfrequenz.

FM P-12 → FM 87.50
MHz

(Nach einer Sekunde)

2. Wählen Sie nach einer der folgenden Methoden einen Sender aus.

- Wenn Sie eine UKW-Stereosendung abstimmen, leuchtet die STEREO-Anzeige auf, und Sie können Ton in Stereo hören. **Wenn eine UKW-Stereosendung nur schlecht zu empfangen oder gestört ist**, drücken Sie die Taste FM MODE auf der Fernbedienung. Die MONO-Anzeige leuchtet auf, und der Ton kommt jetzt nur noch in Mono, aber der Empfang wird verbessert. Wenn Sie einen anderen Sender abstimmen, erlischt die MONO-Anzeige, und der Stereoeffekt wird automatisch wieder hergestellt.

Hinweis: MW/LW-Sendungen sind immer nur in Mono.

■ Manuelle Abstimmung

Drücken Sie wiederholt die Taste ◀◀ oder ▶▶, um von einer Frequenz zur nächsten Frequenz weiterzugehen, bis Sie den Sender gefunden haben, der Ihnen gefällt.

ODER

■ Automatische Abstimmung

Halten Sie ◀◀ oder ▶▶ länger als eine Sekunde gedrückt. Die Frequenz wechselt automatisch um, bis eine Senderfrequenz gefunden wird.

ODER

■ Vorwahlabstimmung (nur möglich nach dem Speichern von Festsendern)

Wählen Sie die gewünschte Festsendernummer mit PRESET TUNING an der Anlage oder den Zifferntasten an der Fernbedienung. Die Festsendernummer und danach die Wellenbereichsfrequenz erscheinen im Display.

PRESET TUNING-Taste: Mit jedem Druck auf die Taste erhöht sich die Senderspeicher-Nummer.

Zifferntasten:

Zur Auswahl von P-5, drücken Sie 5. Für Nr. P-15 drücken Sie +10 und dann 5.

Für Speicher Nr. P-20 drücken Sie einmal +10, und dann 10.

Hinweis: Zum Einstellen der Empfangsbindungung

Für UKW:

Stellen Sie Länge, Winkel und Richtung der UKW-Teleskopantenne ein, bis der beste Empfang erzielt wird.

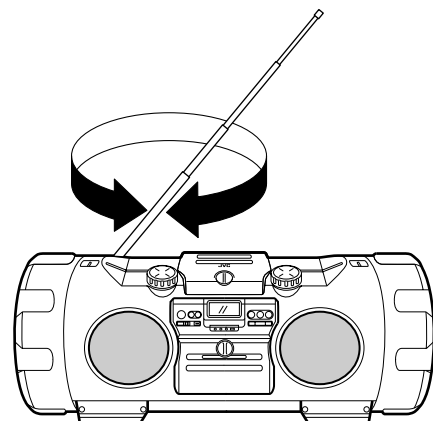

Bei MW/LW:

Richten Sie das Gerät so aus, dass bester Empfang erzielt wird.

Auch die Aufstellung in Fensternähe verbessert den MW/LW-Empfang.

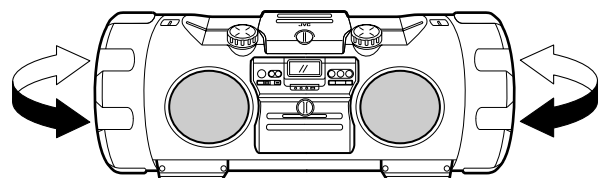

Sender speichern

Sie können bis zu 30 UKW-Sender und bis zu 15 MW/LW-Sender speichern.

Hinweis: Möglicherweise wurden ab Werk Speicherplatz Nummern mit Testfrequenzen belegt. Dies ist keine Fehlfunktion. Sie können die gewünschten Sender auf folgende Weise im Speicher ablegen:

Alleiniger Gebrauch der Fernbedienung

Es gibt eine Zeitgrenze für die folgenden Schritte. Wenn die Einstellung aufgehoben wird, bevor Sie fertig sind, beginnen Sie erneut mit Schritt 3.

1. Wählen Sie ein Frequenzband (AM oder FM) mit der Taste TUNER BAND.
2. Drücken Sie die Taste \lll oder \ggg , um einen Sender einzustellen.
3. Drücken Sie die Taste SET.

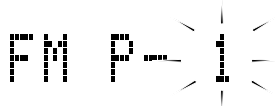

4. Durch Drücken der Zifferntasten können Sie die gewünschte Festsendernummer wählen.

5. Drücken Sie die Taste SET.
„STORED“ erscheint im Display, und der Sender ist gespeichert.

6. Wiederholen Sie die obigen Schritte 1. - 5. für jeden Sender, den Sie unter einer Nummer abspeichern möchten.
Um die gespeicherten Sender zu ändern, wiederholen Sie die obigen Schritte zum Überschreiben mit dem neuen Sender.

VORSICHT: Um die voreingestellten Sender vor dem versehentlichen Löschen durch einen Stromausfall o. ä. zu schützen, sollten Sie die Pufferbatterien einsetzen. (Siehe Seite 5 und 6).

Wiedergabe von Disks

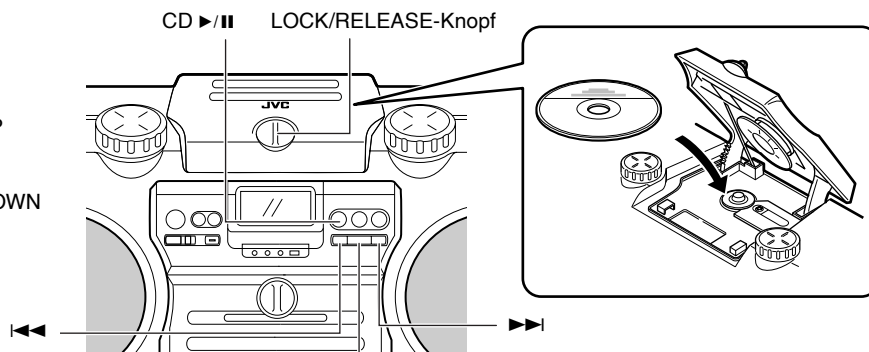
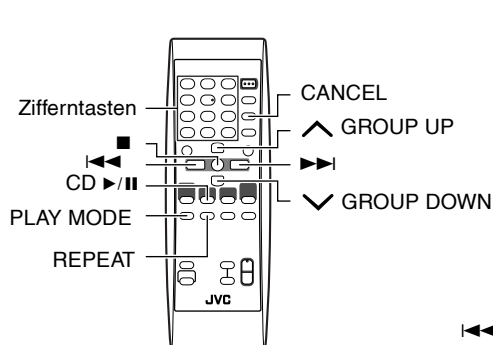

Dieses Gerät kann die folgenden Disks abspielen—normale CD, finalisierte CD-R/CD-RW (bespielt im Audio-CD-Format) und CD-R/CD-RW (im MP3-Format).

- Das Gerät ist nicht mit anderen Disks kompatibel, wie DVD, DVD-R und DVD-RW.

Hinweise zu MP3:

- Der Player kann nur Dateien (Titel) mit den Dateierweiterungen „MP3“ oder „mp3“ erkennen, wobei jede Kombination von Groß- und Kleinbuchstaben möglich ist.
- Wir empfehlen, Material mit einer Samplingrate von 44,1 kHz und Datenübertragungsrate von 128 kbps aufzuzeichnen.
- Sie können Discs mit Titeln im Musik-CD-Format oder MP3-Dateien im ISO-9660-Format abspielen.
- Manche MP3-Titel oder Disks können sich auf diesem Gerät aufgrund ihrer Eigenschaften oder der jeweiligen Aufnahmebedingungen nicht abspielen lassen.
- MP3-Disks erfordern eine längere Auslesezeit als normale Disks.

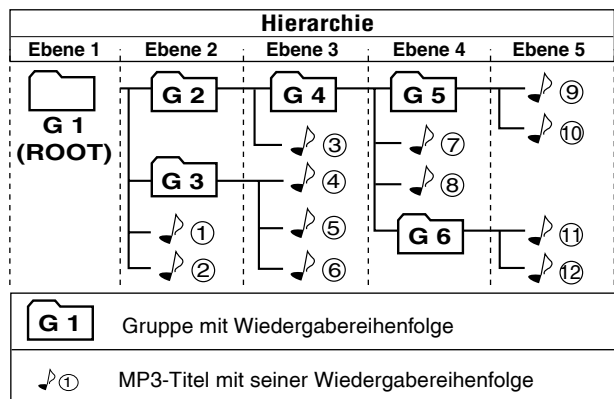

- Das Gerät erkennt bis zu 999 Titel auf einer Disk (oder weniger, je nach Aufnahmezustand der Disk).

Einlegen einer Disk

1. Drehen Sie den LOCK/RELEASE-Knopf gegen den Uhrzeigersinn, um die Disk-Fachklappe zu öffnen.

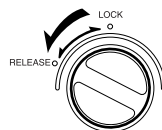

2. Setzen Sie eine Disk mit der Beschriftungsseite nach obenweisend ein, wie in der Abbildung gezeigt.

3. Schließen Sie die Disk-Fachklappe und drehen Sie den Knopf in Stellung „LOCK“. Zum Entnehmen der Disk öffnen Sie das Disk-Fach im Stoppbetrieb.

- Sie können eine 8 cm CD ohne Adapter einlegen.
- Falls sich die CD nicht fehlerfrei abtasten läßt (z.B. weil sie verkratzt ist) wird im Display „NO PLAY“ oder „NO DISC“ angezeigt.
- Sie können eine CD einlegen, während Sie eine andere Signalquelle hören.

Benutzung des Disk-Spieler — Normale Wiedergabe

Eine CD abspielen

1. Legen Sie eine CD ein.

2. Drücken Sie die Taste CD ►/II.

Der erste Titel der CD wird abgespielt.

Für CDs:

Titelnummer — 1 — Wiedergabezeit — 005

Für MP3-Disks:

MP3-Anzeige — MP3 — 27 — 009

- Bei der Wiedergabe einer MP3-Disk wird der Dateiname (dann ID3-Tag, falls vorhanden) am Anfang jedes Stücks gezeigt.
- Wenn keine Disk eingesetzt ist, erscheint „NO DISC“ im Display, und das Gerät bleibt im Stoppbetrieb.
- Das Gerät stoppt automatisch, wenn das letzte Stück auf der Disk abgespielt ist.

Um die Wiedergabe der CD zu stoppen, drücken Sie die Taste ■.

Es werden die folgenden Informationen über die CD angezeigt.

Für CDs:

Gesamtzahl der Titel — 18 — Gesamtspieldauer — 5045

Für MP3-Disks:

Gesamt-Gruppenzahl* — 030 — Gesamtzahl der Titel — T110
MP3-Anzeige — MP3

* Wenn eine Disk mehr als 99 Gruppen enthält, erscheint „G –“ im Display.

Zum Anhalten der Wiedergabe (Pause) drücken Sie die Taste CD ►/II. Die Wiedergabezeit blinkt im Display.

Zur Fortsetzung der Wiedergabe drücken Sie die gleiche Taste erneut. Die Wiedergabe wird ab der Pausenstelle fortgesetzt.

Hinweis: Drehen Sie nicht den LOCK/RELEASE-Knopf bei der Wiedergabe.

Überspringen-Wiedergabe

Drücken Sie ◀◀ oder ▶▶ zum Wählen des Stücks, das während der Wiedergabe abgespielt werden soll.

- Drücken Sie einmal die Taste ▶▶, um zum Anfang des nächsten Titels zu gelangen.
- Drücken Sie die Taste ◀◀, um zurück zum Anfang des gerade spielenden Titels zu gelangen. Drücken Sie die gleiche Taste ◀◀ zweimal schnell nacheinander, um zum Anfang des vorhergehenden Titels zu springen.

Sie können auch im Stop-Modus mit denselben Tasten einen Titel wählen.

Für CD: Das gewählte Stück und seine Wiedergabezeit werden im Display gezeigt.

Für MP3: Gruppen- und Stücknummern (dann ID3-Tag falls vorhanden) werden im Display gezeigt.

Zum Starten der Wiedergabe drücken Sie die Taste CD ►/II.

Suchlauf

Halten Sie ◀◀ oder ▶▶ während der Wiedergabe einer Disk gedrückt, um schnell vorwärts/rückwärts durch die Disk zu fahren.

Sie können eine bestimmte Passage in dem laufenden Stück schnell aufsuchen. Während des Suchlaufs hören Sie den Klang in etwa einem Viertel der Lautstärke.

Zum direkten Aufsuchen eines Stücks

Alleiniger Gebrauch der Fernbedienung

Drücken Sie die Zifferntasten zur direkten Wiedergabe eines Musikstücks.

- Für die direkte Wiedergabe von Titel 5 drücken Sie die Taste 5.
- Für die direkte Wiedergabe von Titel 15 drücken Sie die Taste +10 und dann 5.
- Für die direkte Wiedergabe von Titel 20 drücken Sie die Taste +10 einmal und dann 10.

(Nur für MP3-Disks)

- Für die direkte Wiedergabe von Titel 109, drücken Sie die Taste +100 einmal und dann 9.
- Für die direkte Wiedergabe von Titel 125, drücken Sie die Taste +100, +10, +10 drücken Sie 5.

Zum Wählen einer Gruppe (für MP3-Disk)

Alleiniger Gebrauch der Fernbedienung

Drücken Sie ^ GROUP UP oder v GROUP DOWN zum Wählen der abzuspielen gewünschten Gruppe bei der Wiedergabe einer MP3-Disk.

- Drücken Sie die Taste ^ GROUP UP, um zur nächsten Gruppe zu springen.
- Drücken Sie die Taste v GROUP DOWN, um zur vorherigen Gruppe zu springen.

Sie können auch eine Gruppe im Stoppmodus mit den gleichen Tasten wählen.

Zum Abspielen der Gruppe nach der Wahl drücken Sie die Taste CD ►/II.

Programmierung einer Abspielreihenfolge der Titel

Alleiniger Gebrauch der Fernbedienung

- Sie können die Reihenfolge von bis zu 50 Titeln (auch mehrfach gleiche Titel) beliebig programmieren.
- Sie können nur ein Programm erstellen, wenn das Gerät gestoppt ist.
- Bei der Erstellung eines Programms können Sie nicht eine Gruppennummer zur Wahl eines Stücks festlegen.

- 1. Legen Sie eine CD ein.**
- 2. Drücken Sie die Taste CD ►/II.**
- 3. Drücken Sie die Taste ■, um die CD zu stoppen.**
- 4. Drücken Sie die Taste PLAY MODE wiederholt, um „PROGRAM“ zu wählen.**
Das Gerät schaltet nun in den Programmier-Modus, und die Anzeige PRGM leuchtet auf.
- 5. Wählen Sie die zu programmierenden Titel mit den Zifferntasten aus.**
 - Einzelheiten zur Bedienung siehe „Zum direkten Aufsuchen eines Stücks“ auf Seite 11.

Beispiel: Für Titel 7 drücken Sie 7.

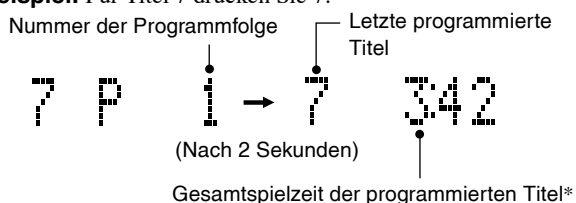

* Die gesamte Wiedergabezeit erscheint nicht bei der Erstellung eines Programms mit einer MP3-Disk.

- 6. Wiederholen Sie Schritt 5, für alle weiteren Titel, die Sie programmieren möchten.**
 - Um den zuletzt programmierten Titel zu verwerfen, drücken Sie die Taste CANCEL einmal.
- 7. Drücken Sie die Taste CD ►/II.**

Das Gerät spielt die Titel in der von Ihnen programmierten Reihenfolge ab.

- Sie können, während die Titel nach Programm ablaufen, zu einem der programmierten Titel springen, indem Sie die Taste ◀◀ oder ▶▶ drücken.

Im Stoppzustand:

- **Um die Abspielreihenfolge der Titel**, drücken Sie mehrfach die Taste ◀◀ oder ▶▶; die programmierten Titel erscheinen nacheinander in der eingegebenen Reihenfolge.
 - Zum Hinzufügen eines Stücks am Ende des Programms drücken Sie einfach die Zifferntasten.
- **Zum Löschen der Stücke im Programm** drücken Sie CANCEL wiederholt. Bei jedem Drücken der Taste das jeweils letzte Stück gelöscht.
- **Zum Löschen des gesamten Programms** halten Sie CANCEL gedrückt, bis „CLEAR!“ im Display erscheint.
 - Durch Ausschalten wird das Programm gelöscht.
- **Zum Beenden des Programmmodus** drücken Sie PLAY MODE wiederholt, bis die Stücknummer und gesamte Wiedergabezeit im Display erscheinen.

Bei jedem Drücken der Taste schaltet der Wiedergabemodus wie folgt um:

Normale Wiedergabe → PROGRAM → RANDOM → (zurück zum Anfang)

Hinweis:

(Für CDs) Wenn die Gesamt-Spielzeit der programmierten Stücke 99 Minuten, 59 Sekunden überschreitet, erscheint „-- : --“ im Display.

Zufallsauswahl

In diesem Modus werden die Titel in keiner speziellen Reihenfolge abgespielt.

Alleiniger Gebrauch der Fernbedienung

- 1. Legen Sie eine CD ein.**
- 2. Drücken Sie die Taste CD ►/II.**
- 3. Drücken Sie die Taste ■, um die CD zu stoppen.**
- 4. Drücken Sie die Taste PLAY MODE wiederholt, um „RANDOM“ zu wählen.**
Auf dem Display erscheint die Anzeige RANDOM.
- 5. Drücken Sie die Taste CD ►/II.**

Die Titel werden einmal in zufälliger Reihenfolge abgespielt.

Um einen Titel während der Wiedergabe zu überspringen, drücken Sie die Taste ▶▶. Sie gelangen zum nächsten Titel der Zufallsauswahl. Drücken Sie die Taste ◀◀, um zurück zum Anfang des gerade spielenden Titels zu gelangen.

Im Stoppzustand:

- **Zum Beenden des Zufallsmodus** drücken Sie PLAY MODE wiederholt, bis die Stücknummer und gesamte Wiedergabezeit im Display erscheinen.
Bei jedem Drücken der Taste schaltet der Wiedergabemodus wie folgt um:
Normale Wiedergabe → PROGRAM → RANDOM → (zurück zum Anfang)

Wiederholung von Titeln

Sie können eine programmierte Reihenfolge oder einzelne Titel beliebig oft wiederholen lassen.

Alleiniger Gebrauch der Fernbedienung

Drücken Sie die Taste REPEAT.

Die Repeat-Anzeige auf dem Display ändert sich mit jedem Druck auf die Taste, wie unten gezeigt.

Für CDs:

- ◀ ALL → ◀ → aufgehoben → (zurück zum Anfang)
- ◀ ALL: Wiederholt alle Stücke auf der Disk.
- ◀ : Wiederholt das gegenwärtige Stück.

Für MP3-Disks:

- ◀ ALL → ◀ GROUP → ◀ → aufgehoben → (zurück zum Anfang)
- ◀ ALL: Bei Normalwiedergabe werden alle Stücke in einer Gruppe wiederholt.
- ◀ GROUP: Bei Normalwiedergabe werden alle Stücke in einer Gruppe wiederholt. Im Programm- und Zufalls-wiedergabebetrieb kann Gruppenwiederholung nicht gewählt werden.
- ◀ : Wiederholt das gegenwärtige Stück.

- Der Wiederholmodus (ausgenommen „◀ GROUP“) bleibt wirksam, auch wenn Sie den Wiedergabemodus umschalten.

Um die Wiederholungsfunktion zu verlassen, drücken Sie die Taste REPEAT, bis die Repeat-Anzeige im Display erlischt.

Wiedergeben von Kassetten

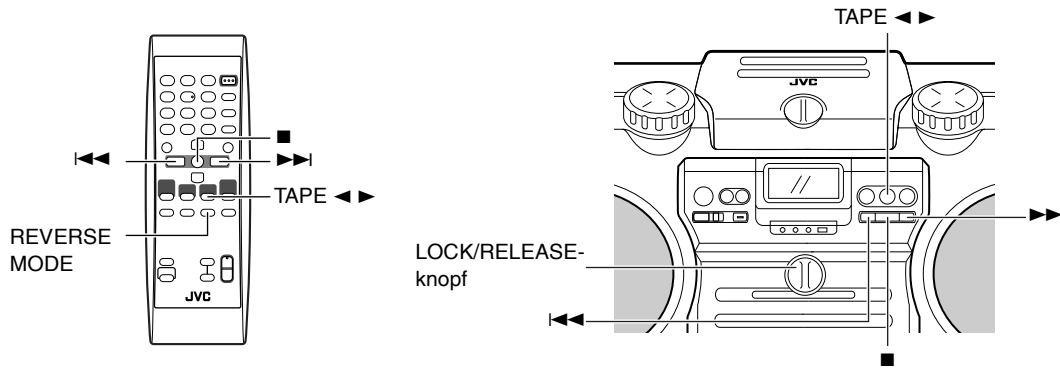

Mit der automatischen Banderkennung können Sie Kassetten vom Typ I oder II abspielen, ohne irgendwelche Einstellungen zu ändern.

Es wird empfohlen, keine Kassetten mit einer Spieldauer von mehr als 120 Minuten zu verwenden, da deren Aufnahme- und Wiedergabequalität schnell nachläßt. Diese Bänder verursachen außerdem leicht „Bandsalat“ an den Andrück- und Tonrollen.

Normale Wiedergabe

- 1. Drehen Sie den LOCK/RELEASE-Knopf gegen den Uhrzeigersinn, um den Kassettenhalter zu öffnen.**

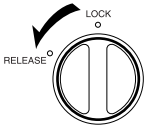

- 2. Legen Sie die Kassette so ein, daß die zu spielende Seite nach oben weist.**

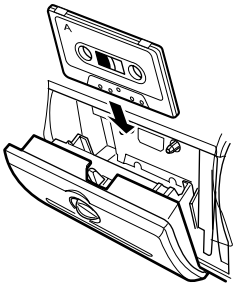

- 3. Schließen Sie den Halter sanft und drehen Sie den Knopf in Stellung „LOCK“.**

- 4. Drücken Sie die Taste TAPE ◀ ▶.**

Das Band wird in Richtung des Bandrichtungsanzeigers wiedergegeben.

▶ **(Wiedergabe vorwärts):** Es wird die Seite der Kassette abgespielt, die zu Ihnen weist.

◀ **(Wiedergabe rückwärts):** Es wird die Seite der Kassette abgespielt, die zum Gerät weist.

- 5. Wenn Sie die Wiedegerichtung ändern möchten, drücken Sie noch einmal die TAPE ◀ ▶.**

Der Richtungsanzeiger zeigt nun in die entgegengesetzte Richtung und die Wiedegerichtung der Kassette wird gewechselt.

Um die Wiedergabe zu stoppen, drücken Sie die Taste ■.

Zum Entfernen des Bandes stoppen Sie den Bandlauf und öffnen den Kassettenhalter durch Drehen des LOCK/RELEASE-Knopfes auf Stellung „RELEASE“.

Hinweise:

- Drehen Sie nicht den LOCK/RELEASE-Knopf bei der Wiedergabe.
- Wenn kein Band im Deck eingelegt ist, erscheint „NO TAPE“ im Display.

Zum Vorspulen/Rückspulen eines Bandes

Drücken Sie die Taste ▶▶| oder |◀◀, um das Band schnell umzuspulen.

- Das Kassettendeck stoppt automatisch, wenn die Kassette bis zum Ende gespult ist.

Umkehrmodus

Sie können das Kassettendeck so einstellen, daß nur eine Seite gespielt wird, beide Seiten nacheinander, oder beide Seiten kontinuierlich.

Alleiniger Gebrauch der Fernbedienung

Drücken Sie die Taste REVERSE MODE.

Die Reverse-Mode-Anzeige wechselt mit jedem Druck auf die Taste, wie unten gezeigt.

↔ → ↔ → (↔) → (zurück zum Anfang)

- ↔ : Das Kassettendeck stoppt automatisch, wenn eine Seite der Kassette am Ende angelangt ist.
- ↔ : Das Kassettendeck stoppt automatisch, wenn die Wiedergabe in Reverse-Richtung (◀) beendet ist.
- (↔) : Das Kassettendeck spielt beide Seiten weiter, bis die Taste ■ gedrückt wird.

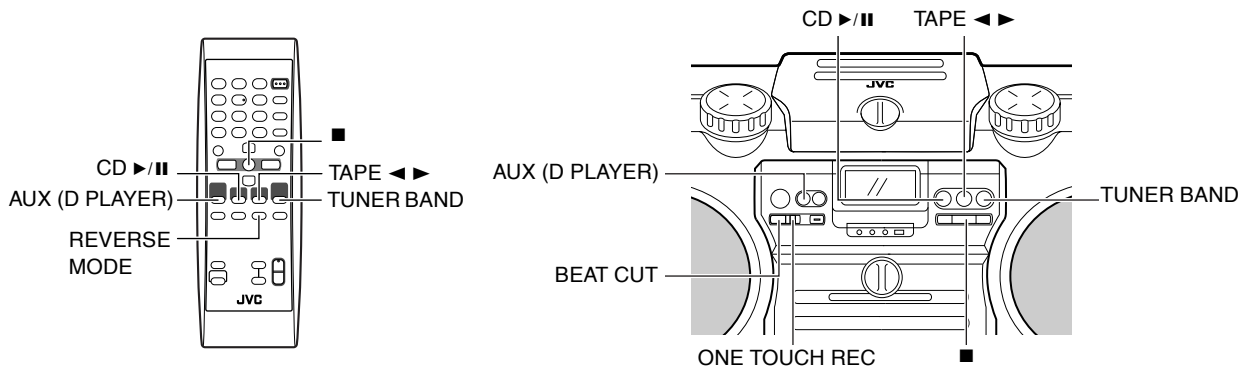

Was Sie vor Beginn wissen sollten Aufnahme

- Wenn Sie auf beiden Bandseiten aufnehmen wollen, können Sie den Reverse-Modus auf stellen. Die Aufnahme wird automatisch nach dem Bespielen in entgegengesetzter Richtung () beendet. Stellen Sie deshalb sicher, daß die Bandrichtung auf vorwärts () gestellt ist, wenn Sie mit eingeschaltetem Umkehrmodus aufnehmen.
- Der Aufnahmepegel, d.h. die Lautstärke, mit der die neue Kassette aufgenommen wird, wird automatisch gesteuert und nicht durch die VOLUME-Einstellung an der Anlage beeinflusst. Auch die Einstellung der Klangeffekte beeinflusst die Aussteuerung nicht. Sie können also Lautstärke und Klang des gerade gehörten Stückes nach Belieben einstellen, ohne dadurch die Aussteuerung zu beeinflussen.
- Zwei kleine Kunststoffzungen auf der Rückseite der Kassette, eine für Seite A und die andere für Seite B, können herausgebrochen werden, um ein versehentliches Löschen oder Bespielen der Kassette zu verhindern.
- Bevor Sie eine Kassette bespielen können, bei der die Kunststoffzungen herausgebrochen sind, müssen Sie die Öffnungen der Kassette mit Klebeband schließen. Benutzen Sie jedoch eine Kassette vom Typ II, dürfen Sie nur einen Teil der Öffnungen verschließen, siehe Abbildung, da der andere Teil der Öffnungen zur Erkennung des Bandtyps gebraucht wird.

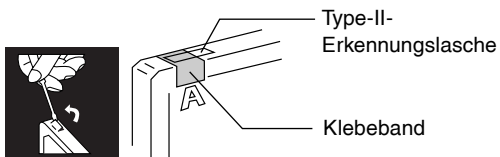

- Es können Kassetten vom Typ I und Typ II bespielt werden.

Hinweis:

Zu Beginn und Ende des Kassettenbandes gibt es ein Vorlaufband, das nicht bespielt werden kann. Sie müssen daher vor der Aufnahme zuerst das Vorlaufband vorspulen, um sicherzustellen, daß das Original von Anfang an aufgenommen wird.

VORSICHT: Falls eine Aufnahme, die Sie gemacht haben, zu stark rauscht oder knistert, kann es sein, daß die Anlage zu dicht an einem Fernseher stand, während der Aufnahme eingeschaltet war. Schalten Sie in diesem Fall entweder den Fernseher aus, oder vergrößern Sie den Abstand zwischen Anlage und Fernseher.

Normale Aufnahme

Sie können jede Signalquelle auf Band aufzeichnen: Die Signalquellen sind CD, Tuner, externe Geräte, Mikrophon und Gitarre. Die Signale von Mikrophon und Gitarre können mit Signalen beliebiger anderer Quellen gemischt werden.

1. Legen Sie eine leere oder zu löschende Kassette ins Kassettendeck ein.

Achten Sie darauf, daß die Bandrichtungsanzeige und die erforderliche Laufrichtung der Kassette wie folgt sind:

[Vorwärts- und Reverse-Aufnahme]

Bandrichtungsanzeige	Ausrichtung der Kassette beim Einlegen
(Vorwärts) * Die Aufnahme erfolgt auf der Ihnen zugewandten Seite.	(Vorderansicht)
(Rückwärts) * Die Aufnahme erfolgt auf der Ihnen abgewandten Seite.	(Vorderansicht)

- Wenn die Bandrichtungsanzeige (rückwärts) leuchtet, drücken Sie die Taste TAPE , um die Laufrichtung zu ändern. (Da hierdurch die Wiedergabe gestartet wird, müssen Sie die Taste drücken. Drücken Sie dann die Taste , um das Band ganz zurückzuspulen. Gegebenenfalls müssen Sie die Kassette von Hand so „vorspulen“, daß das Vorlaufband bereits ein Stück aufgewickelt ist).
- Wenn die eingelegte Kassette nicht ganz zurückgespult ist, drücken Sie zum Zurückspulen die Taste . Gegebenenfalls müssen Sie die Kassette von Hand so „vorspulen“, daß das Vorlaufband bereits ein Stück aufgewickelt ist.

2. Falls Sie beide Seiten der Kassette bespielen möchten, drücken Sie die Taste REVERSE MODE auf der Fernbedienung, um den Reverse-Modus einzuschalten.

Drücken Sie die Taste solange, bis die Anzeige „“ aufleuchtet.

3. Bereiten Sie die Tonquelle vor, indem Sie z. B. einen Radiosender einstellen oder ein zusätzlich angeschlossenes Wiedergabegerät einschalten.

Hinweis: Für Disk-Aufnahme siehe „Disk-Direktaufnahme“ wie auf Seite 15 beschrieben.

Fortsetzung auf der nächsten Seite...

4. Drücken Sie die Taste ONE TOUCH REC auf dem Gerät.

Die **REC**-Anzeige leuchtet auf und die Anlage beginnt aufzunehmen.

- Wenn die Löschschilder der eingelegten Kassette gegen versehentliches Löschen herausgebrochen ist, beginnt die Aufnahme nicht.

Tipps: Wenn Sie auf beiden Bandseiten aufnehmen wollen, starten Sie die Aufnahme aus der Vorwärtsrichtung.

Um die Aufnahme an einem beliebigen Punkt zu beenden, drücken Sie die Taste ■.

Einen AM-Sender auf Kassette aufnehmen

Bei der Aufnahme eines AM-Senders kann es vorkommen, daß auf der Kassettenaufnahme Schläge zu hören sind, die in der Radiosendung nicht zu hören waren. Wenn dies passiert, drücken Sie die Taste BEAT CUT auf der Fernbedienung, um diese Schläge zu eliminieren.

1. Stellen Sie den AM-Sender ein und beginnen Sie mit der Aufnahme.

2. Drücken Sie die Taste BEAT CUT, um die Schläge zu eliminieren.

Mit jedem Druck auf die Taste erscheint im Display nacheinander die Anzeige:

B.CUT-1 → **B.CUT-2** → **B.CUT-3** → **B.CUT-4** → (zurück zum Anfang)

Disk-Direktaufnahme

Der Inhalt der CD wird vollständig auf Band überspielt, und zwar in der gleichen Reihenfolge wie auf der CD, oder in der von Ihnen programmierten Reihenfolge.

1. Legen Sie eine leere oder zu löschende Kassette ins Kassetendeck ein.

Achten Sie darauf, daß die Bandrichtungsanzeige und die erforderliche Laufrichtung der Kassette wie folgt sind:

[Aufnahme in Vorwärtsrichtung]

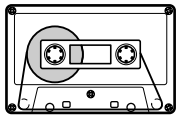
Bandrichtungsanzeige	Ausrichtung der Kassette beim Einlegen
▶ (Vorwärts)	 (Vorderansicht)
* Die Aufnahme erfolgt auf der Ihnen zugewandten Seite.	

2. Falls Sie beide Seiten der Kassette bespielen möchten, drücken Sie die Taste REVERSE MODE auf der Fernbedienung, um den Reverse-Modus einzuschalten.

Drücken Sie die Taste so lange, bis die Anzeige „↔“ aufleuchtet.

3. Legen Sie eine CD ein.

4. Drücken Sie die Taste CD ▶/II.

5. Drücken Sie die Taste ■.

- Falls Sie nur bestimmte Titel aufnehmen möchten, programmieren Sie zuerst die Titelfolge. Sie können während der Programmierung die Gesamtspieldauer der gewählten Titel auf dem Display verfolgen. (Siehe Seite 12).

6. Wählen Sie, ob zwischen den zur Aufnahme ausgewählten Titeln Pausen eingelegt werden sollen.

- Wenn Sie nichts eingeben, werden Aufnahmepausen von etwa 4 Sekunden zwischen die einzelnen aufzunehmenden Titel gelegt.
- Wenn Sie keine Pausen zwischen Stücken wollen, drücken Sie CD ▶/II zweimal, um auf Pause zu schalten—nur bei CDs möglich.

7. Drücken Sie die Taste ONE TOUCH REC auf dem Gerät.

Die **REC**-Anzeige leuchtet auf und die Anlage beginnt aufzunehmen.

- Wenn das Bandende in Vorwärtsrichtung in der Mitte eines Songs in Vorwärtsrichtung (▶), erreicht wird, startet die Aufnahme in Reverse-Richtung (◀) vom Anfang dieses Stücks (oder vorherigen Stücks). Siehe Zeichnung unten.

Beisp.: Fall 1

[Aufnahmerichtung ▶ (vorwärts)]

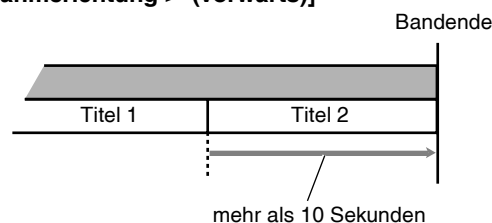

* Die Aufnahme auf Reverse-Seite (◀) beginnt mit dem Anfang von Titel 2.

Beisp.: Fall 2

[Aufnahmerichtung ▶ (vorwärts)]

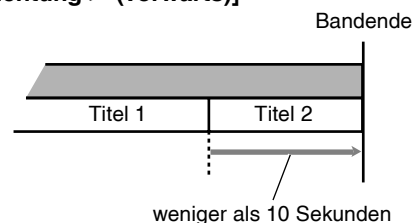

* Die Aufnahme auf Reverse-Seite (◀) beginnt mit dem Anfang von Titel 1.

- Nachdem der CD-Player die ganze CD oder alle vorprogrammierten Titel abgespielt hat, stoppt die Kassette automatisch.
- Die Aufnahme stoppt auch, wenn das Ende der Reverse-Seite (◀) erreicht ist (auch wenn die Disk-Wiedergabe noch nicht beendet ist).

Um die Aufnahme an einem beliebigen Punkt zu beenden, drücken Sie die Taste ■. Das Band stoppt nach vier Sekunden.

Hinweis:

Wenn Sie während einer CD-Direkt-Überspielung den SLEEP-Timer einstellen, stellen Sie die Zeit so weit voraus ein, daß die CD bis zuende spielen kann. Andernfalls wird der Strom abgeschaltet, bevor die Aufnahme beendet ist.

Einzeltitle-Aufnahme

Sie können das aktuell spielende Titel aufnehmen.

1. Legen Sie eine leere oder zu löschende Kassette ins Kassetendeck ein.

2. Spielen Sie den Titel auf der CD, den Sie aufnehmen möchten.

3. Drücken Sie die Taste ONE TOUCH REC auf dem Gerät.

Der CD-Player springt zum Anfang dieses Titels zurück und der Titel wird von Anfang an auf Band aufgenommen. Nach der Aufnahme stoppen der CD-Player und das Kassetendeck automatisch.

Anschließen von Zubehör

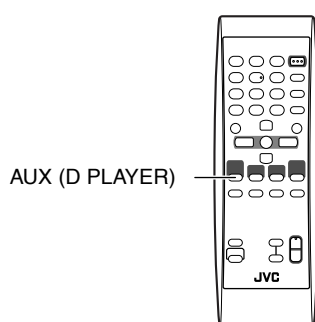

AUX (D PLAYER)

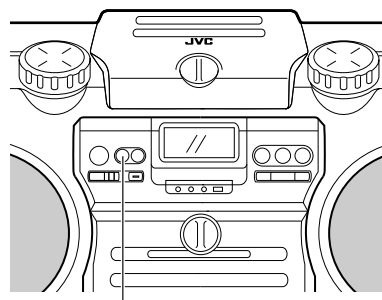

AUX (D PLAYER)

Sie können externe Geräte anschließen und davon wiedergeben.

- Vergewissern Sie sich zuerst, daß das zusätzliche Abspielgerät korrekt an die Anlage angeschlossen ist. (Siehe Seite 5 und 6.)

1. Stellen Sie Lautstärke auf Minimum.

2. Drücken Sie die Taste AUX (D PLAYER).

Im Display erscheint „AUX“.

AUX

- Um externe Geräte zu hören, starten Sie dort die Wiedergabe.

3. Stellen Sie die Lautstärke auf den gewünschten Pegel ein.

4. Stellen Sie die Klangeffekte nach Belieben ein.

- Stellen Sie die Lautstärke des Super Woofer ein, um die Baßwiedergabe zu verstärken.

Hinweis:

- Zur Bedienung der externen Geräte lesen Sie bitte die zugehörigen Anleitungen.
- Beim Hören von einem digitalen Audio-Player... Stellen Sie immer die Lautstärke der Anlage niedrig ein, bevor Sie auf eine andere Quelle umschalten, da der Ausgang von den Lautsprechern mit sehr hoher Lautstärke beginnen kann.

Anschluß von Mikrophon und Gitarre

Mikrofon-/Gitarrenmischung

Bei Verwendung eines Mikrofons oder einer Gitarre (nicht mitgeliefert), können Sie dessen/deren Klang mit einem Quellklang mischen.

1. Stellen Sie sicher, dass der MIC/GUITAR LEVEL-Regler hinten am Gerät richtig eingestellt ist.

- Bei Verwendung eines Mikrofons stellen Sie sicher, dass der Knopf eingedrückt ist (▲).
- Bei Verwendung einer Gitarre stellen Sie sicher, dass der Knopf ausgerastet ist (■).

2. Stellen Sie den MIC/GUITAR LEVEL-Regler auf MIN, indem Sie ihn ganz gegen den Uhrzeigersinn drehen.

3. Schließen Sie ein Mikrophon oder eine Gitarre an die Buchse MIC/GUITAR INPUT hinten am Gerät an.

4. Starten einer Quelle: Disk, Band, Tuner, oder anderes Gerät.

5. Stellen Sie den VOLUME +/- Regler und den MIC/GUITAR LEVEL-Regler bei Mikrophonaufnahme oder Gitarrenspiel ein.

VORSICHT: Schließen Sie keine Baßgitarre an die MIC/GUITAR INPUT-Buchse an; dadurch könnten die Anlage beschädigt werden.

Mischen von Mikrophonaufnahme oder Gitarre auf Band

1. Folgen Sie Schritt 1. - 5. in der linken Spalte.

2. Für die Aufnahme folgen Sie den Schritten unter „Normale Aufnahme“. (Siehe Seite 14.)

Hinweis: Wenn ein „Heulen“ auftritt (Rückkopplung), achten Sie darauf, das Mikrophon weiter vom Gerät zu entfernen bzw. abzuwenden.

Benutzung der Timer

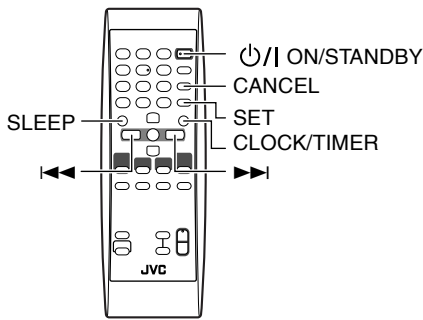

Mit den Timern können Sie Wiedergabe- und Aufnahmefunktionen automatisch steuern.

Einstellen der Uhr

Beim ersten Anlegen des Betriebsstroms blinken die CLOCK-Anzeige und „0:00“ im Display. Stellen Sie die Uhrzeit ein.

Hinweis:

Damit die Timer richtig funktionieren, muß die Uhr korrekt eingestellt sein.

Alleiniger Gebrauch der Fernbedienung

1. Drücken Sie die Taste **ON/STANDBY**.

2. Drücken Sie die Taste **CLOCK/TIMER** wiederholt, bis die **CLOCK-Anzeige** aufleuchtet.

Stundenstelle blinkt im Display.

3. Drücken Sie die Taste **▶▶** oder **◀◀**, um die **Stunde zu wählen**.

- Wenn Sie die Taste gedrückt halten, schaltet die Stundenstelle kontinuierlich weiter.

4. Drücken Sie die Taste **SET**, um die **Stunde einzustellen**.

Minutenstellen beginnen im Display zu blinken.

5. Drücken Sie die Taste **▶▶** oder **◀◀**, um die **Minute zu wählen**.

- Wenn Sie die Taste gedrückt halten, schaltet die Minutenstelle kontinuierlich weiter.
- Wenn Sie die Stundeneinstellung ändern wollen, drücken Sie die Taste CANCEL.

6. Drücken Sie die Taste **SET**, um die **Uhreinstellung zu beenden**.

VORSICHT: Wenn die Pufferbatterien für den Erhalt des Speichers leer sind oder nicht eingesetzt wurden, und vor dem Einschalten ein Stromausfall aufgetreten oder das Netzkabel nicht angeschlossen war, blinkt die Anzeige **CLOCK** auf dem Display. In diesem Fall müssen Sie die aktuelle Uhrzeit erneut einstellen.

Einstellen des Sleep-Timers

Benutzen Sie den Sleep-Timer, wenn Sie möchten, daß sich das Gerät nach einigen Minuten wieder ausschalten soll. Bei entsprechender Einstellung dieses Timers können Sie bei Musik einschlafen und sicher sein, daß sich das Gerät zur vorgegebenen Zeit ausschaltet und nicht die ganze Nacht weiterspielt.

- Sie können den Sleep-Timer nur bei eingeschaltetem Gerät einstellen.

Alleiniger Gebrauch der Fernbedienung

1. Drücken Sie die Taste **SLEEP**.

Auf dem Display erscheint die Anzeige **SLEEP**.



2. Geben Sie die **Zeitdauer ein, die die Anlage weiterlaufen soll, bevor sie ausgeschaltet wird**.

Mit jedem Druck auf die SLEEP-Taste wird die Zahl der im Display angezeigten Minuten in folgender Reihenfolge erhöht: **10 → 20 → 30 → 60 → 90 → 120 → OFF** → (zurück zum Anfang)

Nach dem Einstellen der Minutenzahl für den Sleep-Timer hört die Anzeige zu blinken auf und erlischt.

Das Gerät ist jetzt darauf eingestellt, nach der von Ihnen gewählten Anzahl von Minuten abzuschalten.

Ablesen der Sleep-Zeit:

Wenn Sie die SLEEP-Taste drücken, werden im Display die verbleibenden Minuten angezeigt, die die Anlage noch spielt. Warten Sie, bis das Display zur ursprünglichen Anzeige zurückkehrt.

Um die Einstellung des Sleep-Timers abzubrechen:

Drücken Sie die Taste SLEEP wiederholt, um „OFF“ zu wählen. Auch beim Ausschalten der Anlage wird die Einstellung des Sleep-Timers gelöscht.

Einstellen des DAILY-Timers

Wenn der Timer eingestellt ist, wird er täglich zur gleichen Zeit aktiviert, bis der Timer ausgeschaltet wird. Aufnahme-Timer arbeitet nur einmal.

- Während der Timer eingestellt wird, leuchtet die Timer-Anzeige (☺) auf.
- Wenn der Timer eingestellt ist, leuchtet die Timer-Anzeige (☺) auch auf, wenn Strom über die Netzsteckdose anliegt.
- Während der Timer arbeitet, blinkt die Timer-Anzeige (☺).

Alleiniger Gebrauch der Fernbedienung

1. Drücken Sie die Taste \odot /I ON/STANDBY.

2. Drücken Sie die Taste CLOCK/TIMER.

„TIMER ON?“ erscheint.

- Drücken Sie SET, um die vorher vorgenommene Timereinstellung zu aktivieren.
- Drücken Sie die Taste CANCEL, um den Timer aufzuheben.
- Gehen Sie zum nächsten Schritt weiter, um den Timer zum ersten Mal einzustellen (oder zurückzusetzen).

3. Drücken Sie die Taste CLOCK/TIMER erneut, so dass die Anzeige (☺) und die Anzeige ON aufleuchten.

Die Stundenstelle der aktuellen ON-Zeit blinkt im Display.



4. Stellen Sie die gewünschte Einschaltzeit ein.

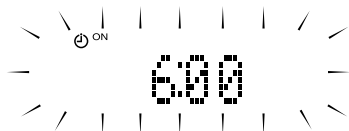

- (1) Drücken Sie die Taste \ggg oder \lll , um die Stunde zu wählen, und drücken Sie dann SET.
- (2) Drücken Sie die Taste \ggg oder \lll , um die Minute zu wählen, und drücken Sie dann SET.

Die OFF-Anzeige leuchtet auf.

- Bei jedem Gedrückthalten der Taste schaltet die Zeit schnell um.
- Wenn Sie die Einschaltzeit ändern wollen, drücken Sie die Taste CANCEL.

5. Einstellen der Ausschaltzeit (beispiel: 1:30).

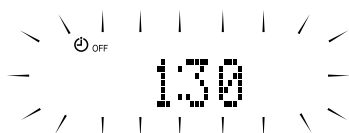

- (1) Drücken Sie die Taste \ggg oder \lll , um die Stunde zu wählen, und drücken Sie dann SET.
- (2) Drücken Sie die Taste \ggg oder \lll , um die Minute zu wählen, und drücken Sie dann SET.
 - Bei jedem Gedrückthalten der Taste schaltet die Zeit schnell um.
 - Wenn Sie die Ausschaltzeit ändern wollen, drücken Sie die Taste CANCEL.

6. Drücken Sie die Taste \ggg oder \lll , um die gewünschte Musikquelle zu wählen, und drücken Sie dann SET.

Bei jedem Drücken der Taste schaltet das Display wie unten gezeigt um:

TUNER → TU→TAPE → CD → TAPE → (zurück zum Anfang)

Wenn Sie „TU→TAPE“ wählen;

- Erscheint die Anzeige REC im Display.
- Wird der Timer ausgeschaltet, nachdem die Aufzeichnung der Radiosendung abgeschlossen ist.

7. Drücken Sie die Taste \ggg oder \lll , um den Lautstärkepegel zu wählen, und drücken Sie dann SET.

--: Es wird die aktuelle Lautstärkeeinstellung verwendet.

0 bis 50: Wenn der Timer die Anlage einschaltet, wird die Lautstärke automatisch auf die eingestellte Position geregelt.

VOLUME 15

- Die aktuelle Timer-Einstellung erscheint zur Bestätigung.

8. Bevor Sie die Anlage ausschalten, bereiten Sie die in Schritt 6. gewählte Signalquelle vor.

TUNER: Stellen Sie den gewünschten Sender ein.

TU→TAPE: Stimmen Sie den Sender ab, von dem aufgenommen werden soll. Setzen Sie ein Cassettenband zur Aufnahme ein.

CD: Legen Sie eine CD ein.

TAPE: Legen Sie eine Kassette ein.

9. Drücken Sie \odot /I ON/STANDBY, um das Gerät auszuschalten.

- Wenn der Timer die Anlage einschaltet, erhöht sich die Lautstärke langsam von 0 (Null) bis zu dem Wert, den Sie in Schritt 7. eingestellt hatten. Wenn die Lautstärke aber auf „--“ gestellt ist, wird der Lautstärkepegel direkt auf den letzten Pegel eingestellt.

Für den Abbruch der Operation drücken Sie die Taste CLOCK/TIMER, bis im Display die vorherige Anzeige erscheint.

Zum Aufheben des Timers drücken Sie die Taste CLOCK/TIMER einmal, und drücken dann CANCEL („TIMEROFF“ erscheint nur wenn der Strom eingeschaltet ist.)

Zum Neuaktivieren (oder Bestätigen) des aufgehobenen Timers drücken Sie die Taste CLOCK/TIMER einmal, und dann SET. (Die aktuelle Timer-Einstellung erscheint zur Bestätigung.)

Hinweise:

- Der Timer kann nicht eingestellt werden, wenn Einschaltzeit und Ausschaltzeit gleich sind.
- Der Timer arbeitet nicht, wenn das Gerät nicht im Standby-Betrieb ist (das Gerät muss mindestens eine Minute vor Erreichen der Einschaltzeit auf Standby-Betrieb gestellt sein).

VORSICHT: Wenn die Pufferbatterien für den Erhalt des Speichers leer sind oder nicht eingesetzt wurden, und ein Stromausfall auftritt oder das Netzkabel herausgezogen wird, werden die Timer-Einstellungen gelöscht. Falls dies passiert, stellen Sie die aktuelle Uhrzeit ein und wiederholen dann die Einstellung des Timers.

Pflege und Wartung

Behandeln Sie Ihre CDs vorsichtig, um einen langen Betrieb zu gewährleisten.

CDs

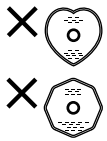

- Diese Anlage kann die nachstehenden Disks abspielen:
 - Audio CD
 - Finalisierte CD-R/CD-RW, bespielt im Audio-CD-Format oder MP3-Format
- Wenn Sie CDs von besonderer Form spielen (herzförmige, achteckige, etc.) kann das Gerät Schaden nehmen.



- Nehmen Sie die CD aus dem Fach heraus, indem Sie sie am Rand anfassen und gleichzeitig leicht auf den Mittelpunkt im CD-Fach drücken.
- Berühren Sie nicht die glänzende Seite der CD, und verbiegen die CD nicht.



- Legen Sie die CD nach Gebrauch zurück in die CD-Box, um Verformung vorzubeugen.
- Achten Sie beim Zurücklegen der CD in die Box darauf, daß sie nicht verkratzt.
- Halten Sie die CD fern von direkter Sonneneinstrahlung, extremen Temperaturen und Feuchtigkeit.



- Eine verschmutzte CD wird u.U. nicht richtig abgespielt. Wenn eine CD schmutzig wird, wischen Sie sie mit einem weichen Lappen in gerader Linie von der Mitte zum Rand ab.

VORSICHT: Benutzen Sie keine Reinigungsmittel (z.B. herkömmlichen Schallplattenreiniger, Sprühreiniger, Benzin, etc.), um eine CD zu reinigen.

Allgemeine Hinweise

Im allgemeinen haben Sie die beste Wiedergabequalität, wenn Sie Ihre Kassetten, CDs und den Mechanismus sauber halten.

- Legen Sie Ihre CDs stets in ihre Boxen zurück und bewahren Sie diese in einem geschlossenen Schrank oder in einem Regal auf.
- Halten Sie das CD-Fach stets geschlossen, wenn es nicht benutzt wird.

Reinigen der Linse

Wenn die Linse im CD-Fach verschmutzt ist, verschlechtert sich die Tonqualität, z.B. durch Aussetzer.

Öffnen Sie das CD-Fach und reinigen Sie die Linse wie in der Abbildung gezeigt.

- Verwenden Sie einen Blaspinsel (erhältlich im Fotofachhandel), um den Staub vom Objektiv zu entfernen.

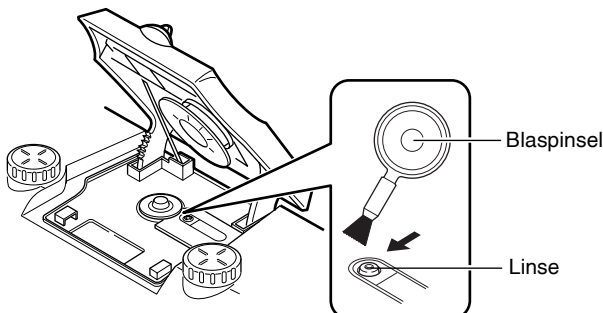

- Falls sich Fingerabdrücke etc. auf der Linse befinden, wischen Sie diese vorsichtig mit einem Wattestäbchen ab.

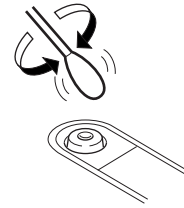

Kondensierende Feuchtigkeit

Feuchtigkeit kann in folgenden Fällen auf der Linse im Inneren des Gerätes kondensieren:

- Nach dem Einschalten der Heizung im Raum.
- In einem feuchten Raum.

Wenn das Gerät direkt aus der Kälte in einen warmen Raum gebracht wird.

Wenn dies passiert, können Störungen auftreten. Lassen Sie in diesem Fall das Gerät einige Stunden lang eingeschaltet, bis die Feuchtigkeit verdunstet ist, ziehen Sie dann den Netzstecker aus der Steckdose und stecken Sie ihn wieder hinein.



Kassetten

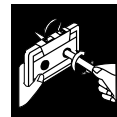

- Wenn das Band zu lose ist, kann es plötzlich gedehnt, durchgerissen oder geschnitten werden oder es verfängt sich im Kassettenmechanismus. Wickeln Sie das Band straff, indem Sie einen Bleistift in eine der Bandrollen stecken und drehen.



- Vermeiden Sie jede Berührung der Bandoberfläche.



- Lagern Sie Ihre Kassetten nicht:
 - An verschmutzten Plätzen
 - Unter direkter Sonneneinstrahlung oder Hitze einwirkung
 - An einem feuchten Platz
 - Auf einem Fernseher oder Lautsprecher
 - In der Nähe eines Magneten

Kassettendeck

- Falls die Tonköpfe, Tonrollen oder Andrückrollen des Kassettendecks schmutzig werden, kann folgendes passieren:
 - Verlust der Tonqualität
 - Tonaussetzer
 - Abfallen der Lautstärke
 - Unvollständige Löschung
 - Schwierigkeiten beim Aufnehmen
- Reinigen Sie die Tonköpfe, Tonrollen und Andrückrollen mit einem in Alkohol getränkten Wattestäbchen.

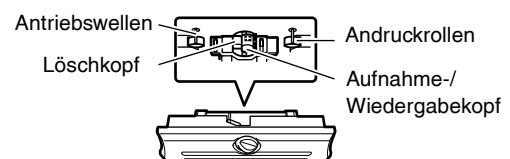

- Falls die Tonköpfe magnetisiert werden, erhöht sich der Rauschpegel, oder die hohen Frequenzen werden schwächer aufgenommen und wiedergegeben.
- Um die Tonköpfe zu entmagnetisieren, schalten Sie das Gerät aus und benutzen Sie einen Tonkopf-Entmagnetisierer (erhältlich in Elektronik- und Schallplattenläden).

Störungssuche

- Falls Sie mit Ihrer Anlage ein Problem haben, versuchen Sie erst anhand der folgenden Liste das Problem selbst zu lösen, bevor Sie einen Reparaturdienst rufen.
- Falls Sie das Problem mit den hier angegebenen Maßnahmen nicht selbst lösen können oder falls Ihre Anlage beschädigt ist, wenden Sie sich an einen Fachmann, z.B. Ihren Händler.

Symptom	Mögliche Ursache	Maßnahme
Die Stromversorgung lässt sich nicht einschalten.	Das Netzkabel ist nicht an eine Netzsteckdose angeschlossen.	Stecken Sie den Stecker in die Steckdose.
Kein Ton.	<ul style="list-style-type: none"> • Die Anschlüsse sind falsch oder lose. • Die Kopfhörer sind angeschlossen. • MP3-Disk ist mit „packet writing“ bespielt. 	<ul style="list-style-type: none"> • Alle Anschlüsse prüfen und korrigieren. (Siehe Seite 5 und 6.) • Ziehen Sie den Kopfhörerstecker heraus. • Sie kann nicht wiedergegeben werden. Ersetzen Sie die Disk.
Schlechter UKW-Empfang.	Die UKW-Teleskopantenne ist nicht richtig ausgezogen und positioniert.	UKW-Teleskopantenne vollständig herausziehen und so ausrichten, daß der Empfang optimal ist.
Die Titel hat Aussetzer.	Die CD ist schmutzig oder verkratzt.	Die CD reinigen oder ersetzen.
Die CD spielt nicht ab („NO PLAY“ oder „NO DISC“ erscheint).	<ul style="list-style-type: none"> • Die CD wurde falsch herum eingelegt. • Die CD ist schmutzig oder verkratzt. 	<ul style="list-style-type: none"> • Die CD mit der beschrifteten Seite nach oben einlegen. • Wechseln Sie die CD.
Spezifische Dateien (Stücke) auf einer MP3-Disk werden nicht abgespielt.	Andere Titel als MP3 sind auf der Disk enthalten.	Diese können nicht abgespielt werden.
Aufnahme funktioniert nicht.	Die Kunststoffzungen zur Aufnahmesperre sind entfernt.	Die Öffnungen an der Rückseite der Kassette mit Kleband schließen.
Die Fernbedienung funktioniert nicht.	<ul style="list-style-type: none"> • Zwischen Fernbedienung und Infrarotempfänger am Gerät liegt ein Hindernis. • Die Batterien sind leer. 	<ul style="list-style-type: none"> • Das Hindernis entfernen. • Die Batterien ersetzen.
Die Bedienelemente funktionieren nicht.	Der eingebaute Mikroprozessor wurde durch externe elektrische Interferenz gestört.	Ziehen Sie den Netzstecker des Gerätes, und stecken Sie ihn dann wieder hinein.
Das Kassettenfach kann nicht geöffnet werden.	Während des Abspielens einer Kassette wurde der Netzstecker gezogen.	Stecken Sie den Netzstecker wieder hinein und drücken Sie die Taste  / ON/STANDBY.
Anzeigen und das Display leuchten nicht im Standby-Betrieb auf.	Batterien oder Gleichstromversorgung werden zur Betriebsstromversorgung verwendet.	

Technische Daten

Verstärker

Ausgangsleistung (Max.)	20 W (10 W + 10 W) an 4 Ω (Breitband), 40 W (20 W + 20 W) an 4 Ω, 60 Hz (Woofer)
(10% Klirr)	10 W (5 W + 5 W) an 4 Ω (Breitband), 30 W (15 W + 15 W) an 4 Ω, 60 Hz (Woofer)
Eingangsempfindlichkeit/Impedanz (1 kHz)	
AUX IN	300 mV/47 kΩ
MIC/GUITAR INPUT: Schaltbar	
MIC	200 Ω – 2 kΩ (6,3 mm Durchm.)
GUITAR	100 kΩ – 1 MΩ (6,3 mm Durchm.)
Ausgangsimpedanz/Impedanz (1 kHz)	
Kopfhörer	16 Ω – 1 kΩ 0 – 12 mW/Ausgangskanal an 32 Ω

Kassettendeck

Frequenzgang	
Typ II (High-Position)	60 Hz – 14 kHz
Gleichlaufschwankungen	0,15% (WRMS)

CD-Spieler

Dynamikumfang	90 dB
Signal-Rauschabstand	95 dB
Gleichlaufschwankung	nicht meßbar

Tuner

UKW-Tuner	
Frequenzbereich	87,50 MHz – 108,00 MHz
MW/LW-Tuner	
Frequenzbereich	(MW) 522 – 1 629 kHz (LW) 144 – 288 kHz
Antenne	UKW-Teleskopantenne Ferritkern-Antenne für MW/LW

Lautsprecher

Gesamter Frequenzbereich	8 cm × 2, 4 Ω
Super Woofer	16 cm × 2, 4 Ω

Allgemeine Daten

Abmessungen	690 mm × 239 mm × 296 mm (B/H/T)
Gewicht	9,5 kg (ohne Batterien) 10,6 kg (mit Batterien)

Leistungsmerkmale

Netzstrom	AC 230 V ~, 50 Hz DC 15 V („R20/D(13F)“ Batterien (10)) Extern DC 12 V (Autobatterie über optionalen Autoadapter)
Leistungsaufnahme	43 W (eingeschaltet) 1,6 W (im Standby-Modus)

Design und technische Daten können sich ohne Ankündigung ändern.

Merci d'avoir fait l'acquisition du Chain CD a woofer amplifié de JVC.

Avant d'utiliser cet appareil, veuillez lire attentivement et complètement ce mode d'emploi afin d'obtenir les meilleures performances possibles de votre appareil et conservez-le à titre d'information.

Caractéristiques

Vous trouverez néanmoins ci-dessous une explication de certaines des fonctions qui rendent votre chaîne si puissante et si simple à utiliser.

■ Général

- Grâce à la commande **COMPU PLAY** de JVC, la chaîne se met sous tension et la radio, le lecteur disque ou la platine à cassette se mettent en marche par une seule touche. (Seulement lorsque le courant secteur est utilisé.)
 - Bandoulière avec étuis de transport pour la télécommande et un appareil auxiliaire (non fourni), et poignée de transport
 - Circuit ACS (Son clair actif) pour améliorer la reproduction du son
 - Réglage du volume du super haut-parleur de graves (Super woofer) offrant des graves puissants
 - Réglage des modes sonores—reproduction de divers champs sonores.
 - Télécommande permettant de commander les fonctions du disque, de la cassette et du tuner
 - Mécanisme de verrouillage de la porte du logement du disque et de la cassette
 - Entrée pour microphone/guitare
- Mode de lecture de disque comprenant le saut de lecture, la recherche visuelle, la lecture répétée, la lecture aléatoire et la lecture programmée.
- Platine cassette avec mécanisme à pilotage logique, autoreverse et à lecture automatique.
- Présélection possible de 45 stations (30 stations pour la bande FM et 15 stations pour la bande AM (PO/GO)) en plus des fonctions de réglage automatique et manuel.
- Fonction d'horloge/minuterie, mise en/hors service de la minuterie avec fonction de volume préréglé et minuterie d'arrêt.



AVERTISSEMENTS IMPORTANTS

1. Emplacement de la chaîne

- Choisissez une surface plane, horizontale, sèche, dans un endroit ni trop chaud ni trop froid (entre 5°C et 35°C).
- Laissez une distance suffisante entre la chaîne et un téléviseur.
- N'utilisez jamais la chaîne dans un endroit soumis à des vibrations.

2. Cordon d'alimentation

- Ne manipulez jamais le cordon d'alimentation avec les mains humides!
- La chaîne consomme toujours un certain courant tant que le cordon d'alimentation est branché à la prise secteur.
- Débranchez toujours l'appareil de la prise secteur en tirant sur la fiche et non sur le cordon d'alimentation.

3. Transport de la chaîne

- Retirez le CD de la chaîne.
- Débranchez tous les câbles de la chaîne.

4. Mauvais fonctionnement, etc.

- Aucun élément interne n'est accessible à l'utilisateur. En cas de mauvais fonctionnement de la chaîne, débranchez le cordon d'alimentation et contactez votre revendeur.
- N'introduisez jamais d'objets métalliques dans l'appareil.
- N'insérez aucun objet étranger à l'intérieur de la chaîne.

Table des matières

Caractéristiques.....	1	Enregistrement.....	14
AVERTISSEMENTS IMPORTANTS	1	Ecoute d'appareils auxiliaires	16
Liste des pices et des commandes	2	Utilisation d'un microphone ou d'une guitaretar.....	16
Pour commencer	3	Utilisation des minuteries.....	17
Fonctionnement de base.....	7	Entretien - Divers.....	19
Écoute de la radio	9	Dépistage des défaillances	20
Lecture des disques	10	Caractéristiques	20
Lecture des cassettes.....	13		

Liste des pices et des commandes

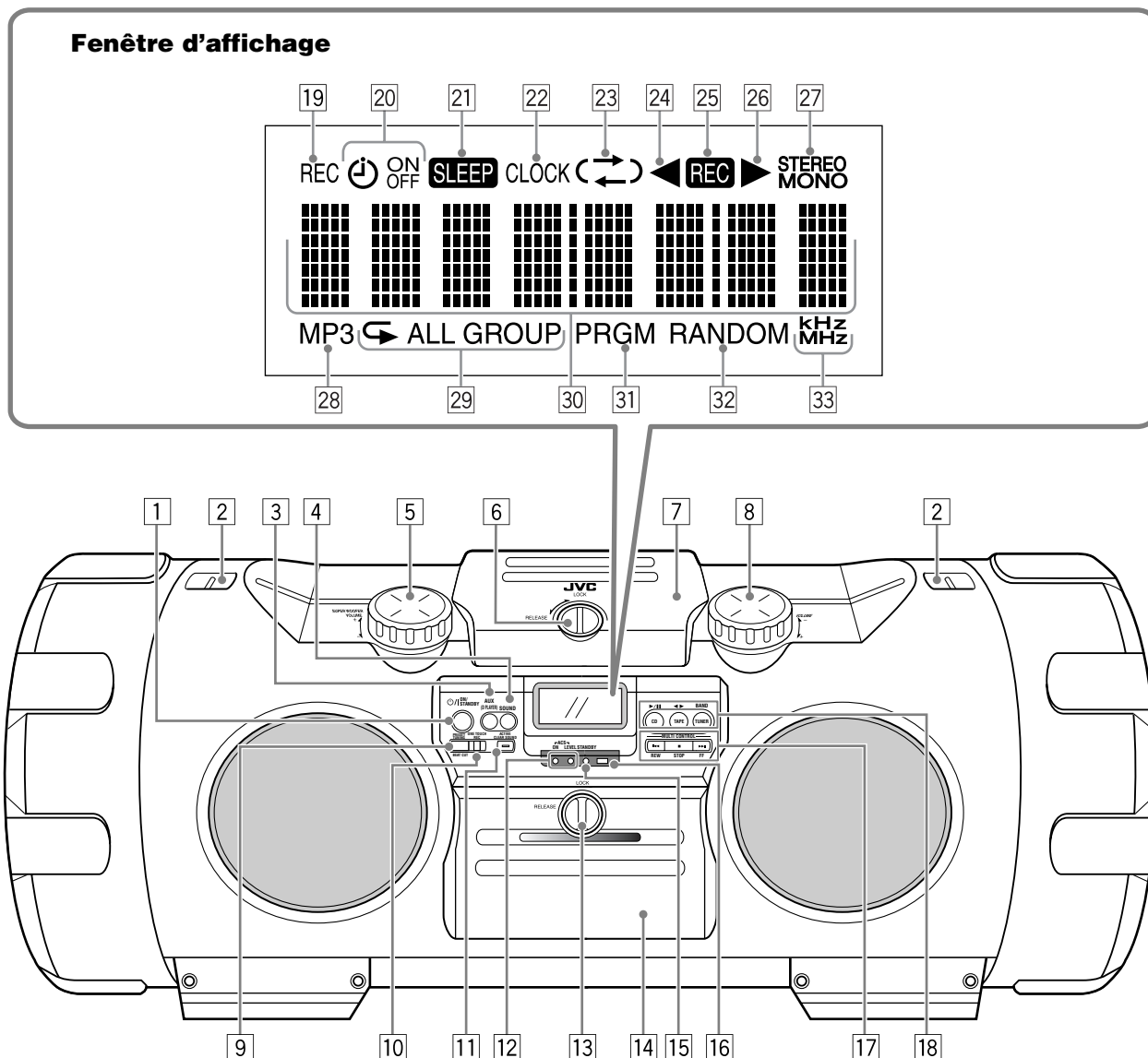

Pour les détails, référez-vous aux pages entre parenthèses.

- 1 Touche ON/OFF ON/STANDBY (7)
- 2 Crochets de bandoulière (4)
- 3 Touche AUX (D PLAYER) (3, 16)
 - Appuyer sur cette touche met aussi l'appareil sous tension.
- 4 Touche SOUND (8)
- 5 Bouton de réglage du SUPER WOOFER VOLUME +/- (8)
- 6 Bouton LOCK/RELEASE (pour disque) (10)
- 7 Porte du logement du disque (10)
- 8 Bouton de réglage du VOLUME +/- (7)
- 9 Touche PRESET TUNING/BEAT CUT (9, 15)
- 10 Touche ONE TOUCH REC (15)
- 11 Touche ACTIVE CLEAR SOUND (8)
- 12 Indicateurs ACS (Son clair actif) (8)
 - ON, LEVEL
- 13 Bouton LOCK/RELEASE (pour la platine cassette) (13)
- 14 Logement de la cassette (13)
- 15 Indicateur STANDBY (7)
- 16 Capteur de télécommande (4)
- 17 Touches MULTI CONTROL (9 – 15)
 - REW (retour rapide), STOP , FF (avance rapide)
 - CD TAPE FM , FM TAPE CD , TUNER BAND
 - Appuyer sur une de ces touches met aussi l'appareil sous tension.

Fenêtre d'affichage

- 19 Indicateur REC (18)
- 20 Indicateurs de minuterie (18)
 - ON , OFF
- 21 Indicateur SLEEP (17)
- 22 Indicateur CLOCK (8, 17)
- 23 Indicateur CLOCK (mode autoreverse) (13 – 15)
- 24 Indicateur de direction de défilement de la bande
 - ◀ (vers l'arrière) (13 – 15)
- 25 Indicateur **REC** (15)
- 26 Indicateur de direction de défilement de la bande
 - ▶ (vers l'avant) (13 – 15)
- 27 Indicateurs de mode FM (9)
 - STEREO, MONO
- 28 Indicateur MP3 (11)
- 29 Indicateurs de répétition (12)
 - ALL , GROUP
- 30 Zone d'affichage principal
- 31 Indicateur PRGM (programme) (12)
- 32 Indicateur RANDOM (12)
- 33 Indicateur d'unité de fréquence (8 – 9)
 - kHz, MHz

Télécommande

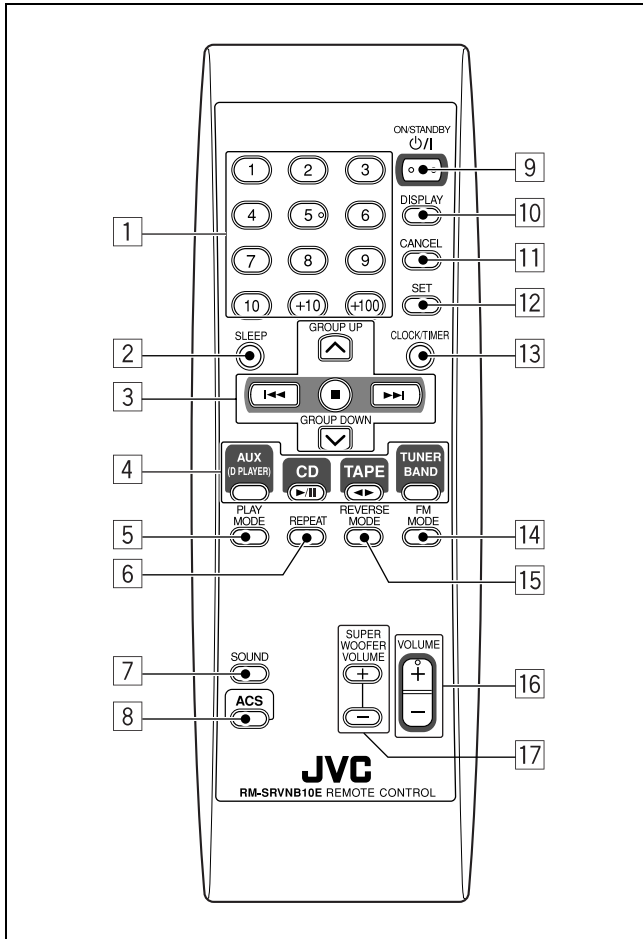

Pour les détails, référez-vous aux pages entre parenthèses.

- 1 Touches numériques (9, 11)
- 2 Touche SLEEP (17)
- 3 Touches polyvalentes (9 – 15, 17 – 18)
 - ^ GROUP UP, v GROUP DOWN
 - ◀▶, ■, ▶▶
- 4 Touches de source (3, 9 – 16)
 - AUX (D PLAYER), CD ▶▶/■, TAPE ◀▶, TUNER BAND

Appuyer sur une de ces touches met aussi l'appareil sous tension.
- 5 Touche PLAY MODE (12)
- 6 Touche REPEAT (12)
- 7 Touche SOUND (8)
- 8 Touche ACS (Son clair actif) (8)
- 9 Touche ◻/| ON/STANDBY (7, 17 – 18)
- 10 Touche DISPLAY (8)
- 11 Touche CANCEL (12, 17 – 18)
- 12 Touche SET (10, 17 – 18)
- 13 Touche CLOCK/TIMER (17 – 18)
- 14 Touche FM MODE (9)
- 15 Touche REVERSE MODE (13)
- 16 Touche VOLUME +/- (7)
- 17 Touches SUPER WOOFER VOLUME +/- (8)

COMPU PLAY — Fonctionnement une touche

Vous pouvez ainsi écouter un disque, une cassette ou la radio en appuyant seulement sur la touche de lecture correspondant à cette fonction. L'appareil se met sous tension et reproduit la source si elle est prête.

Les touches COMPU PLAY sont les suivantes: **Sur l'appareil et la télécommande**

- Touche CD ▶▶/■
- Touche TAPE ◀▶
- Touche TUNER BAND
- Touche AUX (D PLAYER)

Remarque: La fonction COMPU PLAY n'opère pas lorsque la chaîne fonctionne sur les piles ou sur une batterie de voiture (DC12V).

Pour commencer

Accessoires

Vérifiez si tous les éléments suivants, fournis avec la chaîne, sont inclus.

- Cordon d'alimentation (1)
- Télécommande (1)
- Piles—R6(SUM-3)/AA(15F) (2)
- Bandoulière avec étui de transport pour la télécommande et un appareil auxiliaire (1)
- Câble à fiches stéréo mini de 3,5 mm (1)

Si l'un de ces éléments fait défaut, veuillez contacter immédiatement votre revendeur.

Transport de l'appareil

■ Utilisation des poignées de transport

Lorsque vous transportez l'appareil, assurez-vous bien de le porter par les deux poignées.

Si vous portez l'appareil seulement par une poignée, à cause de la longueur de l'appareil, l'autre extrémité peut cogner le sol et être par conséquent endommagée.

Ne soulevez pas la chaîne en la tenant par les orifices de woofer.

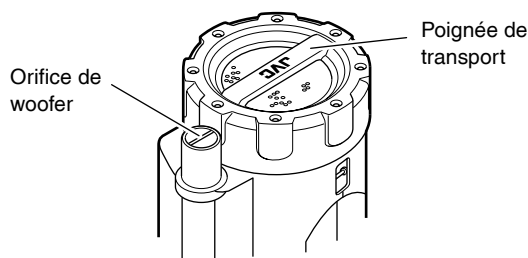

■ Utilisation de la bandoulière

Fixez la bandoulière fournie (ajustable en longueur) à chaque bout de l'appareil, comme montré sur l'illustration.

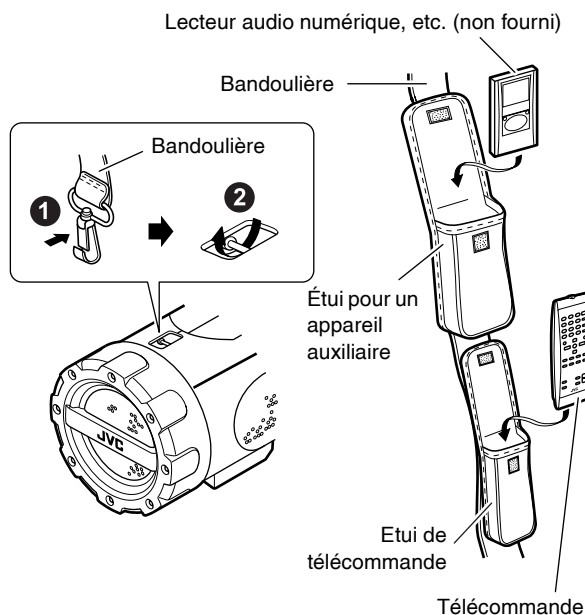

Pour détacher la bandoulière, appuyez sur le crochet et détachez-le de l'axe.

Utilisation de la télécommande — RM-SRVNB10E

■ Mise en place des piles

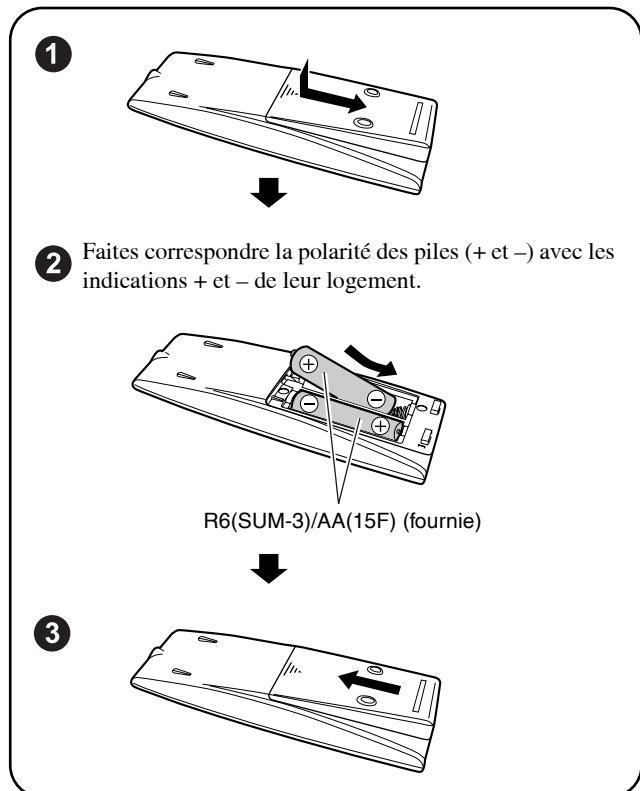

ATTENTION:

Pour éviter que les piles coulent ou explosent:

- Retirez les piles de la télécommande si elle ne doit pas servir pendant un certain temps.
- Lorsque les piles doivent être remplacées, remplacez-les toutes les deux en même temps.
- Ne mélangez pas des piles de types différents.

Dirigez la télécommande sur le capteur de télécommande de l'appareil (à partir d'une distance inférieure à 7 m). Si vous dirigez la télécommande verticalement sur son côté le plus mince, la distance indiquée ci-dessus est réduite.

- N'exposez pas le capteur de télécommande à la lumière du soleil ou à un fort éclairage artificiel.
- Assurez-vous qu'il n'y a aucun obstacle entre le capteur de télécommande et la télécommande.

Capteur de télécommande

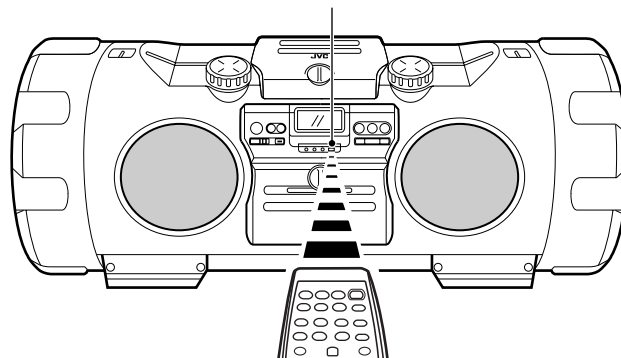

Connexions

ATTENTION: Effectuez tous les raccordements avant de brancher la chaîne dans une prise secteur.

■ Raccordement des appareils auxiliaires (Voir page 16.)

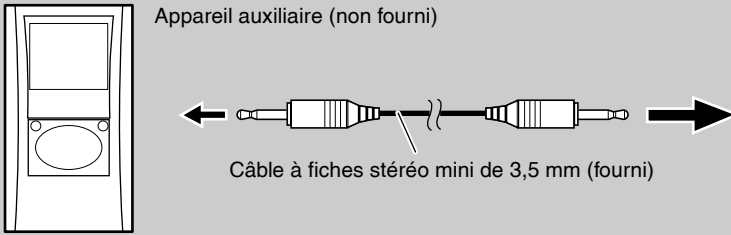

■ Connexion d'un microphone ou d'une guitare (Voir page 16.)

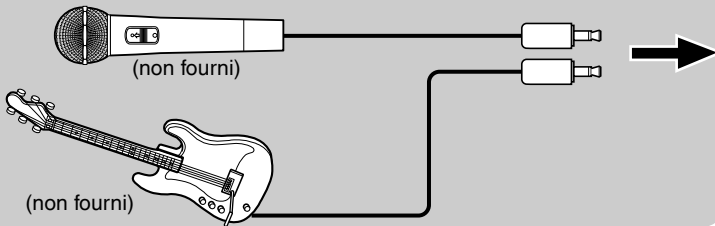

■ Connexion à la batterie de la voiture

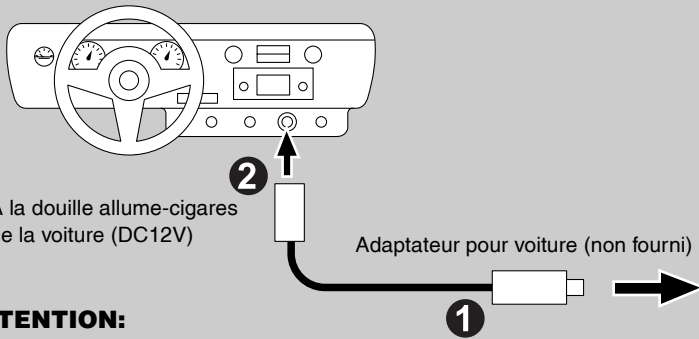

ATTENTION:

- Assurez-vous d'utiliser un adaptateur pour voiture (non fourni) avec la même conception de polarité que celle de cet appareil afin d'éviter tout problème ou dommage.
- Pour des raisons de sécurité, arrêtez la voiture pour effectuer les réglages.
- Veillez à faire tourner le moteur lorsque vous utilisez l'adaptateur allume-cigares sinon la batterie de voiture s'épuisera.
- Pendant le transport, immobilisez la chaîne dans un carton, etc.
- Pour éviter tout mauvais fonctionnement, ne laissez pas la chaîne longtemps dans une voiture.
- Si l'appareil est alimenté par la batterie de la voiture, aucun affichage n'apparaît quand l'appareil est hors tension (en attente).

Débranchez le cordon d'alimentation secteur de l'appareil pour alimenter l'appareil avec la batterie de la voiture; sinon, l'appareil ne fonctionne pas.

■ Raccordement du cordon d'alimentation secteur

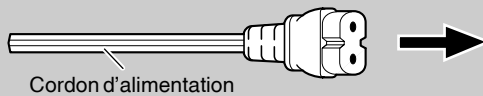

ATTENTION:

- **N'UTILISEZ PAS D'AUTRE CORDON D'ALIMENTATION QUE LE CORDON JVC FOURNI AVEC LE PRESENT APPAREIL POUR EVITER TOUT MAUVAIS FONCTIONNEMENT OU DES DEGATS MATERIELS.**
- **DEBRANCHEZ TOUJOURS LE CORDON D'ALIMENTATION DE LA PRISE SECTEUR LORSQUE VOUS PARTEZ OU QUE VOUS NE COMPTÉZ PAS UTILISER L'APPAREIL PENDANT UN CERTAIN TEMPS.**

■ Piles de sauvegarde la mémoire

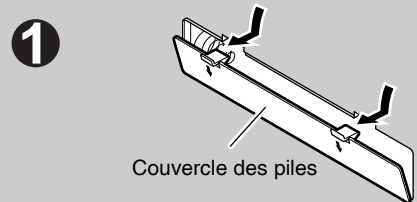

2 Faites correspondre la polarité des piles (+ et -) avec les indications + et - de leur logement.

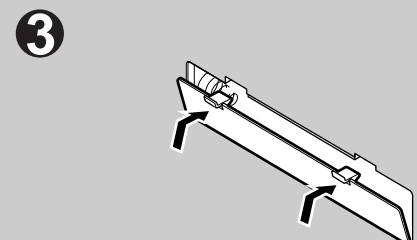
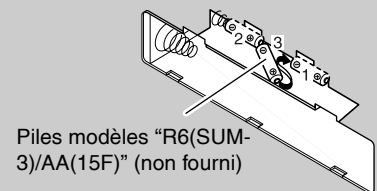

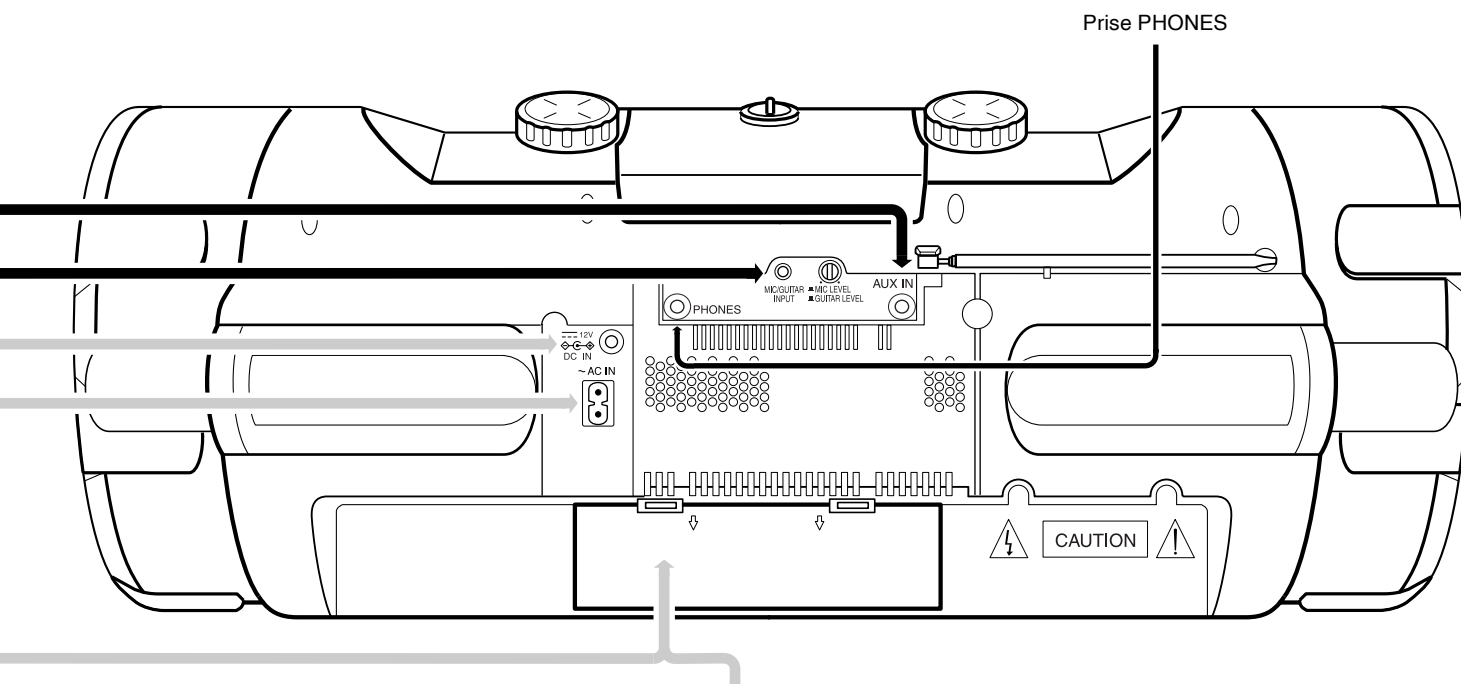

Pour retirer les piles, sortez d'abord la pile "3".

Remarques:

- Les piles de sauvegarde de la mémoire ne sont pas sollicitées tant que l'alimentation est fournie par une prise secteur, les 10 piles ou une batterie de voiture (DC12V). Toutefois, si la chaîne n'est pas alimentée, les piles de sauvegarde devront être remplacées par des neuves tous les 12 mois environ pour retenir le contenu de la mémoire.
- Avant d'insérer les piles de sauvegarde de la mémoire, branchez toujours le cordon d'alimentation de la chaîne sur une prise secteur pour éviter de perdre le contenu de la mémoire.
- En cas de panne de courant, l'indication de l'heure disparaît de l'afficheur pour éviter une usure des piles de sauvegarde.

ATTENTION:

- Pour éviter une fuite ou un éclatement des piles:
- Lorsque les piles doivent être remplacées, remplacez-les toutes en même temps par des neuves. Avant de les remplacer, branchez le cordon d'alimentation de la chaîne sur une prise secteur.
 - N'utilisez pas des piles neuves avec des piles usées.
 - N'utilisez pas des piles de différents types en même temps.

■ Fonctionner la chaîne sur les piles

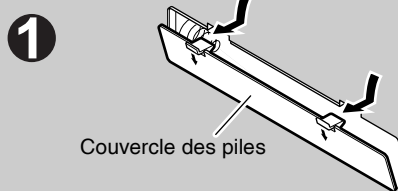

2 Faites correspondre la polarité des piles (+ et -) avec les indications + et - de leur logement.

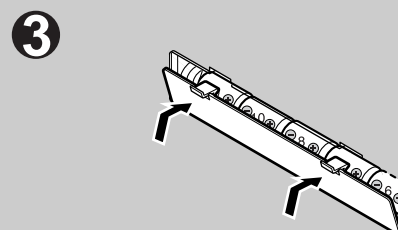
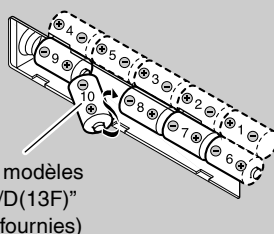

Pour retirer les piles, sortez d'abord la pile "10".

Remarques:

- Lorsque vous faites fonctionner la chaîne sur le courant secteur (CA) ou sur une batterie de voiture (DC12V), la source d'alimentation se règle automatiquement sur le courant secteur ou le courant continu de DC12V. Toutefois, il est préférable de retirer les 10 piles lorsque la chaîne fonctionne sur le courant secteur ou une batterie de voiture (DC12V).
- Quand les piles sont usées, les symptômes suivants peuvent se produire:
 - Un désalignement se produit pendant la lecture d'un disque.
 - Les sons sont déformés de façon intermittente pendant la lecture d'une cassette.
 - "DC OFF" clignote sur l'affichage et l'appareil se met hors tension.
 Si cela se produit, remplacez les piles.
- Il est conseillé d'utiliser le cordon d'alimentation secteur pour les enregistrements importants ou l'écoute d'un disque.

ATTENTION:

- Pour éviter une fuite ou un éclatement des piles:
- Enlevez les 10 piles si vous prévoyez de ne pas utiliser la chaîne pendant long temps.
 - Lorsque les piles doivent être remplacées, remplacez-les toutes en même temps par des neuves.
 - N'utilisez pas des piles de différents types en même temps.
 - Si l'appareil est alimenté par les piles, aucun affichage n'apparaît quand l'appareil est hors tension (en attente).

Débranchez le cordon d'alimentation secteur de l'appareil pour alimenter l'appareil avec les piles; sinon, l'appareil ne fonctionne pas.

Fonctionnement de base

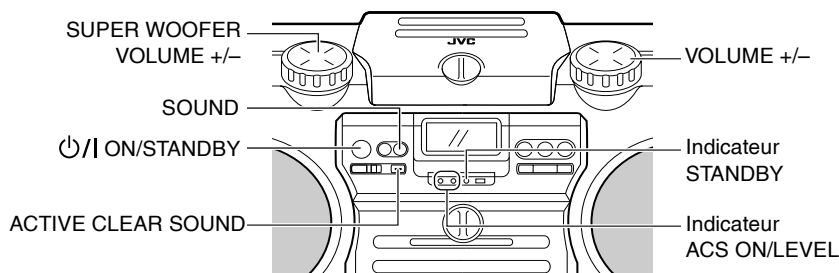
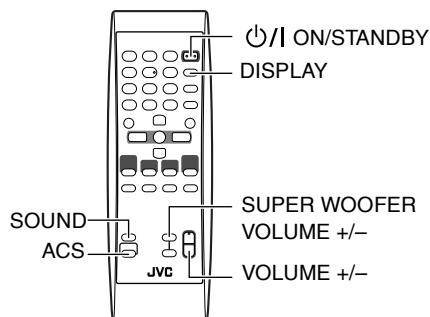

Mise sous et hors tension

Remarque: L'état du témoin STANDBY et de l'affichage est différent selon la source d'alimentation utilisée, comme indiqué ci-dessous.

Source d'alimentation	Indicateur/Affichage STANDBY
Alimentation secteur	<ul style="list-style-type: none"> Le témoin STANDBY s'allume lorsque la chaîne est hors tension. L'affichage est rétroéclairé lorsque la chaîne est sous tension.
Piles ou batterie de voiture (DC12V)*	<ul style="list-style-type: none"> Le témoin STANDBY ne s'allume pas. L'affichage n'est pas rétroéclairé. Quand l'appareil est hors tension (en attente), aucune indication n'apparaît sur l'affichage.

* Si aucune source n'est reproduite et si aucune opération n'est réalisée pendant environ 4 minutes, "DC OFF" clignote sur l'affichage pendant environ une minute avant que l'appareil se mette automatiquement hors tension (sauf quand la source est FM/AM ou AUX (D PLAYER), ou quand un microphone (ou une guitare) est utilisé).

Mise sous tension de la chaîne

Appuyez sur la touche **ON/STANDBY.**

• Lorsque la chaîne fonctionne sur les piles ou sur une batterie de voiture (DC12V), appuyez sur la touche ON/STANDBY de l'appareil.

Le témoin STANDBY s'éteint lorsque la chaîne fonctionne sur le courant secteur.

L'affichage s'éclaire et la chaîne est prête à fonctionner dans le mode où elle était à sa mise hors tension.



Mise hors tension de la chaîne

Appuyez de nouveau sur la touche

ON/STANDBY.

Le témoin STANDBY s'allume lorsque la chaîne fonctionne sur le courant secteur.

• Quand l'alimentation secteur est utilisée, l'indicateur CLOCK et l'heure sont affichés sans rétroéclairage.



Sur l'appareil Sur la télécommande

- La chaîne consomme toujours un peu de courant même si elle est éteinte (en mode de veille ou Standby).
- Pour éteindre complètement la chaîne, débranchez le cordon d'alimentation de la prise secteur. Lorsque vous débranchez le cordon secteur, l'horloge se règle sur "0:00" s'il n'y a pas de piles de sauvegarde de la mémoire dans la chaîne.

Réglage du volume

Vous pouvez régler le volume de 0 à 50.

Utilisation de l'appareil

Tournez la commande de réglage VOLUME +/- dans le sens horaire pour augmenter le volume ou dans le sens antihoraire pour le réduire.

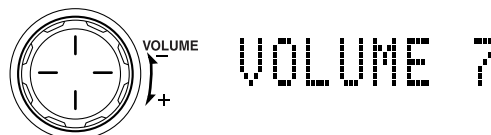

Utilisation de la télécommande

Appuyez sur la touche VOLUME + pour augmenter le volume ou sur la touche VOLUME - pour le réduire.

Si vous maintenez la pression sur la touche VOLUME + ou -, le volume changera plus rapidement.

ATTENTION: NE JAMAIS démarrer la lecture d'une source sans avoir d'abord réduit le volume. Une augmentation subite du son peut endommager votre ouïe, les haut-parleurs et/ou le casque.

Pour une écoute en privé

Connectez un casque d'écoute à la prise PHONES à l'arrière de l'appareil (voir page 6). Dans ce cas, aucun son ne sort par les haut-parleurs.

Mettez toujours le volume sur le niveau minimum avant de brancher ou d'utiliser un casque d'écoute.

Réglage du volume du haut-parleur d'extrêmes graves

Vous pouvez régler le niveau des graves entre BASS 1 (minimum) et BASS 6 (maximum).

Utilisation de l'appareil

Tournez la commande **SUPER WOOFER VOLUME +/-** dans le sens horaire pour augmenter le niveau des graves et dans le sens antihoraire pour le réduire.

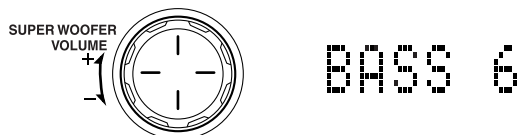

Utilisation de la télécommande

Appuyez sur la touche **SUPER WOOFER VOLUME +** pour augmenter le niveau des graves ou sur la touche **SUPER WOOFER VOLUME -** pour le réduire.

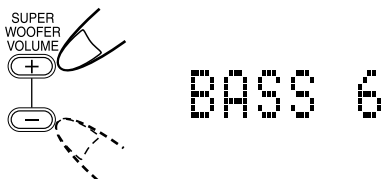

Remarque: Cette fonction n'est pas opérationnelle lorsque les écouteurs sont branchés.

Mise en service du son clair

Le circuit Son clair actif (ACS) met en valeur le son haute fréquence sans faire chuter le rapport signal sur bruit, tout en ajustant sa sortie en fonction du niveau du signal d'entrée. Ce qui donne un meilleur équilibre entre le son haute fréquence et le son grave lourd basse fréquence.

Appuyez sur **ACS (son clair actif)** sur l'appareil ou sur la télécommande pour mettre cette fonction en ou hors service.

Quand elle est en service, l'indicateur ACS ON est allumé en rouge.

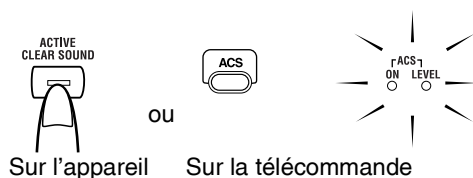

- L'indicateur ACS LEVEL clignote en vert en fonction du niveau du signal d'entrée.

Sélection des modes sonores

Les modes de son peuvent être sélectionnés pour relever le type de musique lue.

Appuyez sur la touche **SOUND** pour sélectionner le mode de son.

Chaque fois que vous appuyez sur la touche, le mode sonore change comme suit:

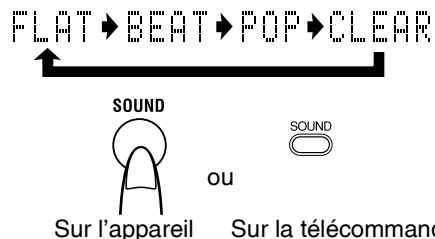

Sélection du mode de son:

BEAT: Régler sur cette position pour de la musique avec un rythme important, telle la musique rock ou disco.

POP: Régler sur cette position pour de la musique légère comprenant la musique populaire et vocale.

CLEAR: Régler sur cette position pour de la musique sonnante clair et net avec des aigus marqués.

FLAT (Pas d'effet sonore): Réglez sur cette position pour n'appliquer aucun mode sonore.

Affichage de l'heure

Lorsque la chaîne est sous tension, vous pouvez voir l'heure actuelle (horloge) quand vous voulez en procédant comme suits:

Utilisation de la télécommande **uniquement**

Appuyez sur la touche **DISPLAY**.

A chaque pression de la touche, l'affichage change de la façon suivante:



Source de son actuelle (par ex. FM103,50 MHz) → (Horloge) → (retour au début)

Remarque: Vous devez d'abord mettre l'horloge à l'heure. (Voir "Mise à l'heure de l'horloge" à la page 17.)

Écoute de la radio

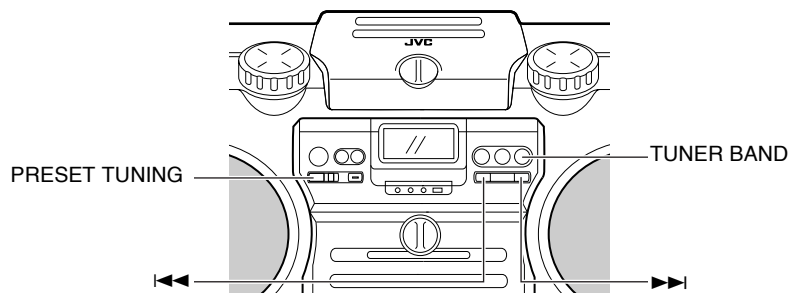
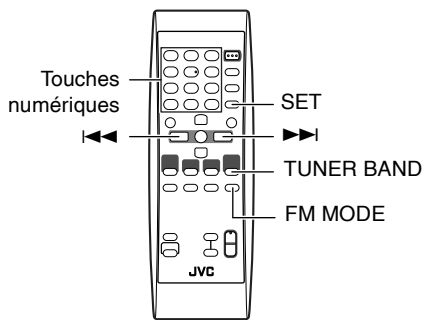

Vous pouvez écouter les émetteurs en FM et AM (PO/GO). La syntonisation peut se faire manuellement, automatiquement ou par présélections.

■ Avant d'écouter la radio, étendez complètement l'antenne FM télescopique.

Recherche d'un émetteur

1. Appuyez sur la touche TUNER BAND.

L'onde et la fréquence du dernier émetteur sélectionné s'affichent.

A chaque pression de la touche, la gamme change de la façon suivante:

FM → AM → (retour au début)

La chaîne accorde la dernière station écoutée. L'information suivante apparaît sur l'affichage.

– Quand le "Réglage manuel" ou le "Réglage automatique" a été utilisé pour accorder la dernière station écoutée (voir ci-dessous), la bande de fréquence apparaît.

FM 87.50
MHz

– Quand la "Recherche des présélections" a été utilisé pour accorder la dernière station écoutée (voir la colonne de droite), le numéro de présélection (affiché sous la forme "P-XX" sur l'affichage) et la bande de fréquence apparaissent.

FM P-12 → FM 87.50
MHz

(Après 1 seconde)

2. Sélectionnez un émetteur en utilisant une des méthodes suivantes.

• Quand vous écoutez une station FM stéréo, l'indicateur STEREO s'allume et vous pouvez profiter de l'effet stéréo.

Si l'émission FM stéréo est difficile à recevoir ou parasitée, appuyez sur FM MODE de la télécommande.

L'indicateur MONO s'allume et le son devient monophonique, mais la réception est améliorée. Quand vous accordez une autre station, l'indicateur MONO s'éteint et l'effet stéréo est rétabli automatiquement.

Remarque: Les émissions AM sont monophoniques.

■ Réglage manuel

Appuyez sur la touche ◀◀ ou ▶▶ à plusieurs reprises pour passer de fréquence en fréquence jusqu'à ce que vous localisiez l'émetteur souhaité.

OU

■ Réglage automatique

Maintenez pressée ◀◀ ou ▶▶ pendant une seconde ou plus. La fréquence change automatiquement jusqu'à ce qu'une fréquence de station soit trouvée.

OU

■ Recherche des présélections (possible uniquement après la présélection des émetteurs)

Sélectionnez le numéro de présélection souhaité en utilisant PRESET TUNING sur la chaîne ou les touches numériques sur la télécommande. Le numéro de présélection et la bande de fréquence apparaissent sur l'affichage.

Touche PRESET TUNING: A chaque pression de cette touche, le numéro de présélection augmente.

Touches numériques: Pour sélectionner P-5, appuyez sur 5. Pour sélectionner P-15, appuyez sur +10 puis sur 5. Pour sélectionner P-20, appuyez sur +10 puis appuyez sur 10.

Remarque: Pour ajuster les conditions de la réception

Pour les émetteurs FM: Ajustez la longueur, l'angle et la direction de l'antenne FM télescopique jusqu'à ce que vous obteniez la meilleure réception possible.

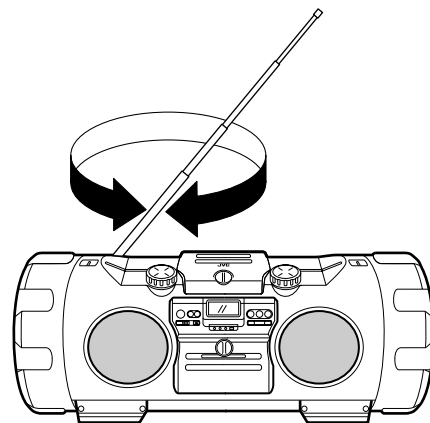

Pour les émetteurs AM: Changez la direction de l'appareil pour obtenir la meilleure réception possible.

Pour améliorer la réception des émissions AM (PO/GO), tournez la chaîne ou posez-la près d'une fenêtre.

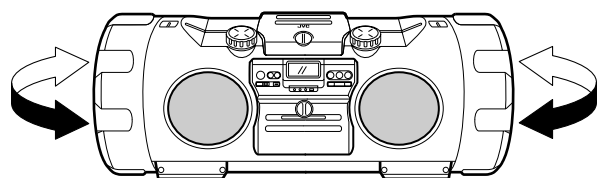

Présélection des émetteurs

Vous pouvez ainsi présélectionner jusqu'à 30 émetteurs FM et jusqu'à 15 émetteurs AM (PO/GO).

Remarque: Certains numéros de présélections peuvent avoir été programmés à l'usine pour tester les fréquences avant la livraison de l'appareil. Il ne s'agit pas d'un problème de fonctionnement. Vous pouvez présélectionner les stations souhaitées en mémoire de la façon suivante:

Utilisation de la télécommande uniquement

Il y a un temps limite pour réaliser les étapes suivantes. Si le réglage est annulé avant la fin, recommencez à partir de l'étape 3.

1. Sélectionnez une gamme (AM ou FM) en appuyant sur la touche **TUNER BAND**.
2. Appuyez sur la touche **◀◀** ou **▶▶** pour localiser un émetteur.
3. Appuyez sur la touche **SET**.

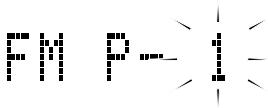

4. Appuyez sur les touches numériques pour sélection le numéro de préréglage souhaité.

5. Appuyez sur la touche **SET**.

"STORED" apparaît sur l'affichage et la station est mémorisée.

6. Répétez les opérations 1. à 5. pour chaque émetteur à mémoriser avec un numéro de présélection.

Pour présélectionner une autre station, répétez les opérations ci-dessus pour remplacer une autre station.

ATTENTION: Afin d'éviter un effacement des stations présélectionnées lors d'une panne de courant, etc., insérez les piles de sauvegarde de la mémoire dans la chaîne. (Voir pages 5 et 6.)

Lecture des disques

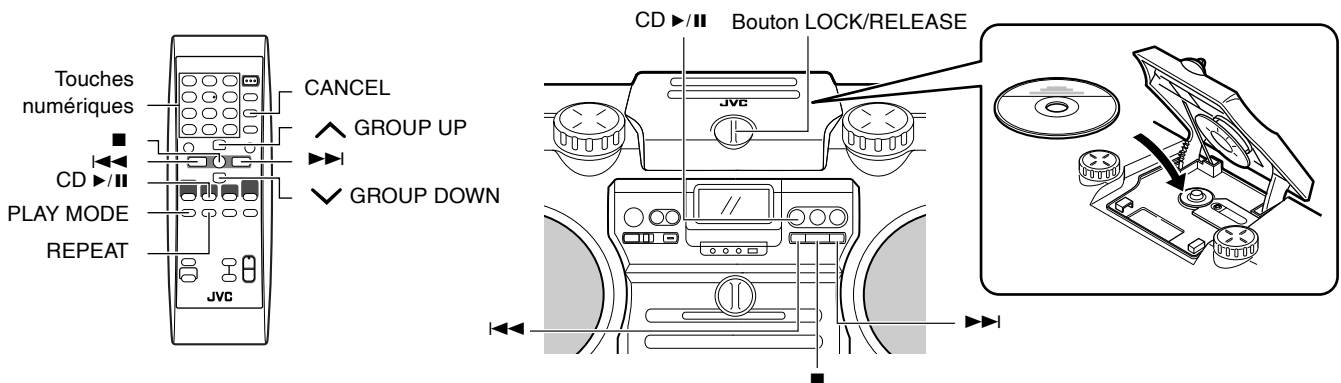

Cet appareil a été conçu pour reproduire les disques suivants—CD, CD-R/CD-RW finalisés (enregistrés au format CD audio) et CD-R/CD-RW (format MP3).

• Cet appareil n'est pas compatible avec les autres disques tels que les DVD, DVD-R et DVD-RW.

Remarques sur le format MP3:

- Le lecteur peut reconnaître uniquement les fichiers (pages) avec une extension "MP3" ou "mp3", qui peut aussi être une combinaison de lettres majuscules et minuscules.
- Il est recommandé d'enregistrer votre musique à un taux d'échantillonnage de 44,1 kHz en utilisant une vitesse de transfert des données de 128 kbps.
- Vous pouvez reproduire les disques contenant des pages au format CD musical ou des fichiers MP3 au format ISO 9660.
- Certains pages MP3 ne peuvent pas être reproduits à cause de leurs caractéristiques ou des conditions d'enregistrement.
- Les disques MP3 demandent un temps d'analyse plus long que les disques ordinaires.

- Cet appareil reconnaît un maximum de 999 pages sur un disque (ou moins en fonction des conditions d'enregistrement du disque).

Introduction d'un disque

1. Tournez le bouton **LOCK/RELEASE** dans le sens contraire des aiguilles d'une montre pour ouvrir la porte du logement du disque.

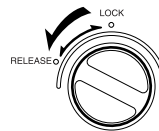

2. Placez un disque, avec l'étiquette dirigée vers le haut, comme montré ci-dessus.

3. Refermez la porte du logement du disque et tournez le bouton sur la position "LOCK".

Pour retirer le disque, ouvrez la porte du logement du disque en mode d'arrêt.

- Vous pouvez y placer un disque de 8 cm sans adaptateur.
- Si le lecteur ne parvient pas à lire correctement le disque (par exemple, parce qu'il est rayé), le message "NO PLAY" ou "NO DISC" apparaît sur l'affichage.
- Vous pouvez insérer un disque dans le tiroir tout en écoutant une autre source.

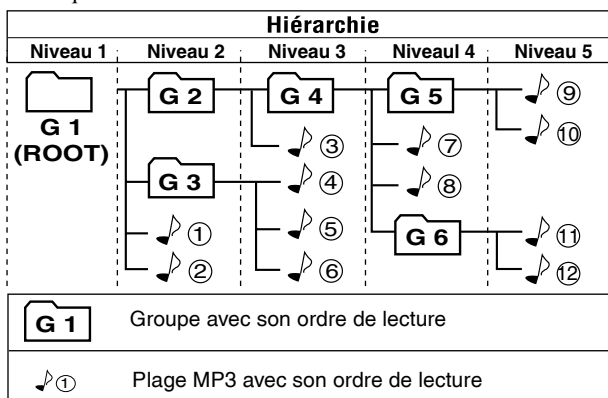

Utilisation du lecteur disque —Lecture normale

Lecture d'un disque

1. Posez un disque.

2. Appuyez sur la touche CD ►/II.

La lecture de la première plage du disque commence.

Pour les CD:

Numéro de plage — 1 — Temps de lecture — 005

Pour les disques MP3:

27 009

Indicateur MP3 —●— MP3

- Lors de la lecture d'un disque MP3, le nom du fichier (puis la balise ID3 s'il y en a une) est affiché au début de chaque plage.
- Si aucun disque n'est en place, "NO DISC" apparaît sur l'affichage et l'appareil reste en mode d'arrêt.
- L'appareil s'arrête automatiquement quand la dernière plage du disque a été reproduite.

Pour arrêter la lecture du disque, appuyez sur la touche ■.

Les informations suivantes s'affichent pour le disque.

Pour les CD:

Nombre total de plages — 18 — Temps de lecture total — 5045

Pour les disques MP3:

Nombre total de groupes* — G30 — Nombre total de plages — T110

Indicateur MP3 —●— MP3

* Si un disque comprend plus de 99 groupes, "G --" apparaît sur l'affichage.

Pour mettre en pause, appuyez sur la touche CD ►/II. Le temps de lecture clignote alors sur l'affichage.

Pour annuler le mode pause, appuyez de nouveau sur la même touche. La lecture reprend là où elle s'était arrêtée.

Remarque: Ne tournez pas le bouton LOCK/RELEASE pendant la lecture.

Saut de lecture

Appuyez sur ◀◀ ou ▶▶ pour choisir la plage que vous souhaitez reproduire pendant la lecture.

- Appuyez une fois sur la touche ▶▶ pour localiser le début de la plage suivante.
- Appuyez sur la touche ◀◀ pour localiser le début de la plage en cours de lecture. Appuyez deux fois sur la touche ◀◀ pour localiser le début de la plage précédente.

Vous pouvez aussi sélectionner une plage en mode d'arrêt avec ces touches.

Pour les CD: La plage choisie et sa durée de lecture écoulée apparaissent sur l'affichage.

Pour les MP3: Le numéro de groupe et de plage (puis la balise ID3 s'il y en a une) apparaissent sur l'affichage.

Pour démarrer la lecture, appuyez sur CD ►/II.

Recherche de passage

Maintenez pressée ◀◀ ou ▶▶ pour avancer/ faire reculer rapidement le disque pendant la lecture.

Vous pouvez trouver rapidement un passage particulier dans la plage que vous écoutez. Pendant la recherche de passage, vous pouvez écouter le son à environ un quart du volume.

Pour localiser une plage directement

Utilisation de la télécommande uniquement

Appuyez sur les touches numériques pour reproduire directement une plage.

- Pour écouter directement la plage 5, appuyez sur 5.
- Pour écouter directement la plage 15, appuyez sur +10 puis sur 5.
- Pour écouter directement la plage 20, appuyez sur +10 puis sur 10.

(Uniquement pour les disques MP3)

- Pour écouter directement la plage 109, appuyez sur +100 puis sur 9.
- Pour écouter directement la plage 125, appuyez sur +100, +10, +10 puis sur 5.

Pour choisir un groupe (pour un disque MP3)

Utilisation de la télécommande uniquement

Appuyez sur ^ GROUP UP ou v GROUP DOWN pour choisir le groupe que vous souhaitez reproduire pendant la lecture d'un disque MP3.

- Appuyez sur la touche ^ GROUP UP pour sauter au groupe suivant.
- Appuyez sur la touche v GROUP DOWN pour sauter au groupe précédent.

Vous pouvez aussi choisir un groupe en mode d'arrêt avec les mêmes touches.

Pour reproduire le groupe après l'avoir choisi, appuyez sur la touche CD ►/II.

Programmation de l'ordre de lecture des plages

Utilisation de la télécommande uniquement

- Vous pouvez programmer jusqu'à 50 plages dans n'importe quel ordre, y compris plusieurs fois les mêmes plages.
- Vous pouvez réaliser un programme uniquement quand l'appareil est à l'arrêt.
- Lors de la réalisation d'un programme, vous ne pouvez pas spécifier un numéro de groupe pour choisir une plage.

1. Posez un disque.

2. Appuyez sur la touche CD ►/II.

3. Appuyez sur la touche ■ pour arrêter le disque.

4. Appuyez répétitivement sur la touche PLAY MODE pour choisir "PROGRAM".

L'appareil se met en mode de programmation et le témoin PRGM s'allume.

5. Appuyez sur les touches numériques pour sélectionner la plage à programmer.

- Pour plus de détails, référez-vous à "Pour localiser une plage directement" à la page 11.

Exemple: Pour la plage 7, appuyez sur 7.

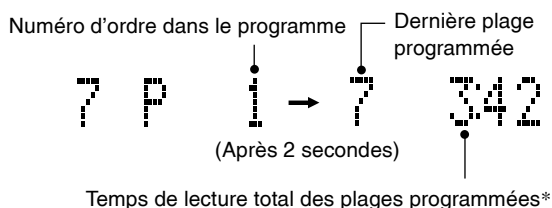

- * La durée totale de lecture n'apparaissent pas lors de la réalisation d'un programme à partir d'un disque MP3.

6. Répétez le point 5. afin de sélectionner les autres plages pour les programmer.

- Pour annuler la dernière plage programmée, appuyez une fois sur la touche CANCEL.

7. Appuyez sur la touche CD ►/II.

Le lecteur commence à lire les plages dans l'ordre où vous les avez programmées.

- Vous pouvez localiser une plage particulière du programme en appuyant sur la touche ◀◀ ou ▶▶ pendant la lecture programmée.

À l'arrêt:

- **Pour vérifier les plages programmées**, appuyez répétitivement sur la touche ◀◀ ou ▶▶; les plages du programme sont affichées successivement dans l'ordre de la programmation.
 - Pour ajouter une plage à la fin du programme, appuyez simplement sur les touches numériques correspondantes.
- **Pour effacer les plages d'un programme**, appuyez répétitivement sur la touche CANCEL. Chaque fois que vous appuyez sur la touche, la dernière plage programmée est effacée.
- **Pour effacer le programme entier**, maintenez pressée CANCEL jusqu'à ce que "CLEAR!" apparaisse sur l'affichage.
 - Mettre l'appareil hors tension annule le programme.
- **Pour quitter le mode de programme**, appuyez répétitivement sur la touche PLAY MODE jusqu'à ce que le numéro de plage et la durée totale de lecture apparaissent sur l'affichage.

Chaque fois que vous appuyez sur la touche, le mode de lecture change comme suit:

Lecture normale → PROGRAM → RANDOM → (retour au début)

Remarque:

(Pour les CD) Si la durée totale de lecture des plages programmées dépasse 99 minutes 59 secondes, "-- : --" apparaît sur l'affichage.

Lecture en ordre quelconque (aléatoire)

Lorsque ce mode est utilisé, les plages sont lues dans un ordre totalement aléatoire.

Utilisation de la télécommande uniquement

1. Posez un disque.

2. Appuyez sur la touche CD ►/II.

3. Appuyez sur la touche ■ pour arrêter le disque.

4. Appuyez répétitivement sur la touche PLAY MODE pour choisir "RANDOM".

Le témoin RANDOM s'allume sur l'affichage.

5. Appuyez sur la touche CD ►/II.

Les plages sont lues une seule fois dans un ordre quelconque (aléatoire).

Pour sauter une plage pendant la lecture, appuyez sur la touche ▶▶ pour localiser la plage suivante dans l'ordre aléatoire. Appuyez sur la touche ◀◀ pour localiser le début de la plage en cours de lecture.

À l'arrêt:

- **Pour quitter le mode de aléatoire**, appuyez répétitivement sur la touche PLAY MODE jusqu'à ce que le numéro de plage et la durée totale de lecture apparaissent sur l'affichage.

Chaque fois que vous appuyez sur la touche, le mode de lecture change comme suit:

Lecture normale → PROGRAM → RANDOM → (retour au début)

Répétition des plages

Vous pouvez régler la lecture des plages ou la lecture d'une seule plage pour qu'elle se répète autant de fois que vous le souhaitez.

Utilisation de la télécommande uniquement

Appuyez sur la touche REPEAT.

L'indicateur de mode d'inversion change à chaque pression de la touche comme indiqué ci-dessous.

Pour les CD:

◀ ALL → ◀ → annulé → (retour au début)

- ◀ ALL: Répète toutes les plages du disque.
- ◀ : Répète la plage actuelle.

Pour les disques MP3:

◀ ALL → ◀ GROUP → ◀ → annulé → (retour au début)

- ◀ ALL: Répète toutes les plages du disque.
- ◀ GROUP: En mode de lecture normale, répète toutes les plages d'un groupe. En mode de lecture programmée et aléatoire, la répétition de groupe ne peut pas être choisie.
- ◀ : Répète la plage actuelle.

- Le mode de répétition (sauf "◀ GROUP") reste en service même quand vous changez le mode de lecture.

Pour quitter le mode de répétition, appuyez sur la touche REPEAT jusqu'à ce que le témoin REPEAT disparaisse de l'affichage.

Lecture des cassettes

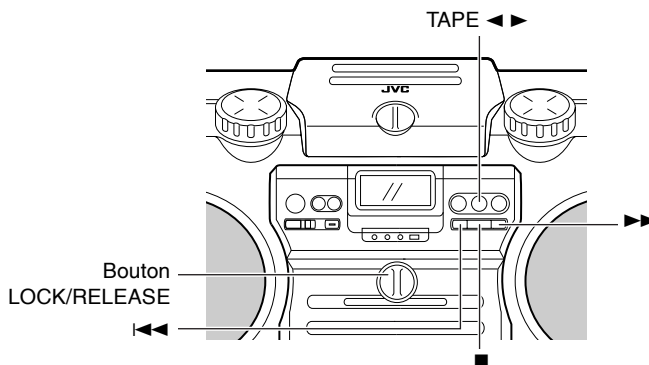
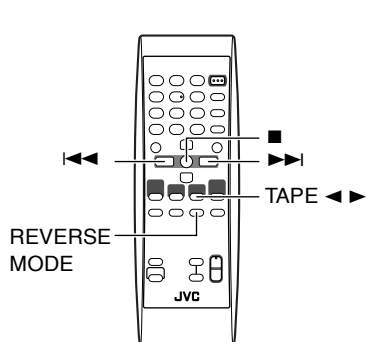

La détection automatique de type de bande permet d'utiliser indifféremment les types I ou II de cassettes sans devoir modifier aucun réglage.

Il est déconseillé d'utiliser des cassettes de plus de 120 minutes car elles peuvent produire des déformations caractéristiques et leurs bandes se coincent facilement dans les galets-presseurs et dans les cabestans.

Lecture normale

1. Tournez le bouton **LOCK/RELEASE** dans le sens contraire des aiguilles d'une montre pour ouvrir le logement de la cassette.

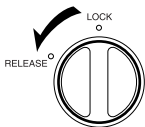

2. Insérez la cassette avec la face que vous voulez écouter tournée vers l'extérieur.

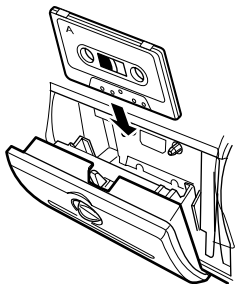

3. Fermez le logement doucement et tournez le bouton sur la position "LOCK".

4. Appuyez sur la touche **TAPE**.

La lecture s'effectue dans le sens indiqué par l'indicateur de face de la cassette.

► (Lecture face avant): La face de la cassette orientée vers l'extérieur est lue.

◄ (Lecture face arrière): La face opposée de la cassette est lue.

5. Pour changer le sens de lecture de la cassette, appuyez sur la touche **TAPE**.

Le témoin du sens de lecture opposé s'allume et le sens de lecture de la cassette est modifié.

Pour arrêter la lecture, appuyez sur la touche ■.

Pour retirer la cassette, arrêtez la cassette et ouvrez le logement de la cassette en tournant le bouton **LOCK/RELEASE** sur la position "RELEASE".

Remarques:

- Ne tournez pas le bouton **LOCK/RELEASE** pendant la lecture.
- Quand aucune cassette ne se trouve dans la platine, "NO TAPE" apparaît sur l'affichage.

Pour repérer directement une plage rebobiner une bande avec

Appuyez sur la touche ►► ou ◄◄ pour rebobiner rapidement la bande.

- La platine à cassette s'arrête automatiquement à la fin de la bande.

Mode d'inversion

Vous pouvez régler la cassette pour la lecture d'une seule face, pour la lecture successive des deux faces ou pour la lecture continue des deux faces.

Utilisation de la télécommande uniquement

Appuyez sur la touche **REVERSE MODE**.

L'indicateur de mode d'inversion change à chaque pression de la touche comme indiqué ci-dessous.

→ → → → (↺) → (retour au début)

- ↺ : La platine à cassettes s'arrête automatiquement après la lecture d'une face.
- ↻ : La platine cassette s'arrête automatiquement quand la lecture dans la direction arrière (◄) est terminée.
- ↺↻ : La platine à cassettes continue de lire les deux faces de la bande jusqu'à ce que vous appuyez sur la touche ■.

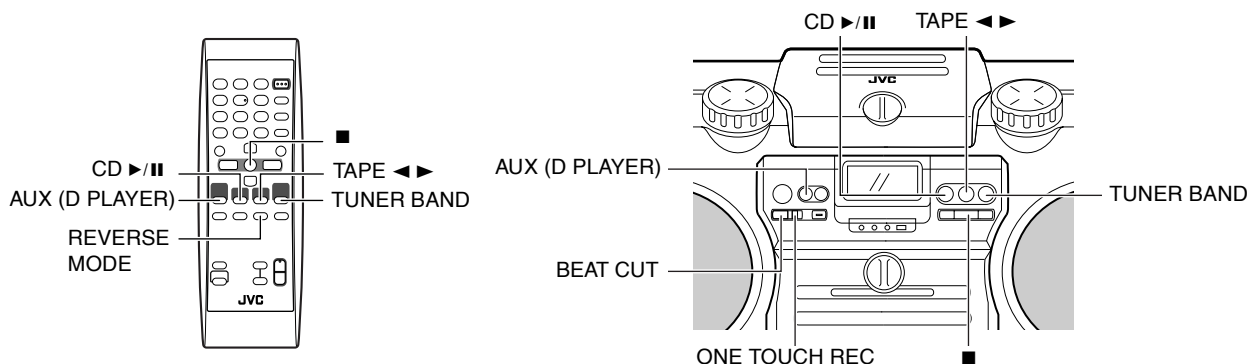

Ce qu'il faut savoir avant de commencer l'enregistrement

- L'enregistrement ou la lecture de matériel sonore protégé par des droits d'auteur, sans le consentement du détenteur de ces droits, peut s'avérer illégal.
- Si vous souhaitez enregistrer sur les deux faces d'une cassette, vous pouvez choisir le mode autoreverse (↔) . L'enregistrement s'arrêtera automatiquement lorsque la deuxième face (◀) aura été enregistrée. Veillez à commencer l'enregistrement par la face avant (▶) lorsque vous utilisez le mode d'inversion.
- Le niveau d'enregistrement, c'est-à-dire le niveau auquel la copie est reproduite se règle automatiquement et il ne dépend donc pas de la position de la commande VOLUME de la chaîne. Il n'est pas non plus affecté par le réglage des effets sonores. Vous pouvez donc régler le son d'écoute pendant l'enregistrement sans modifier le niveau d'enregistrement.
- Vous pouvez retirer les deux petites languettes à l'arrière de la cassette, une pour la face A et l'autre pour la face B, pour éviter tout effacement ou enregistrement accidentel.
- Pour enregistrer sur une cassette dont on a retiré les languettes, recouvrez d'abord les orifices avec du ruban adhésif. Cependant, lorsqu'une cassette de Type II est utilisée, ne recouvrez qu'une partie de l'orifice, comme illustré, car l'autre partie de l'orifice (fente de détection Type II) est utilisée pour détecter le type de cassette.

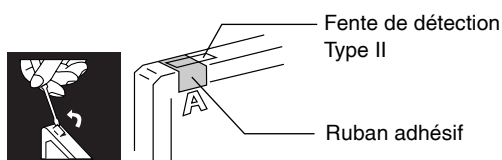

- Pour l'enregistrement, vous pouvez utiliser des cassettes de types I et II.

Remarque:

Au début et à la fin d'une cassette, il n'est pas possible d'enregistrer sur l'amorce de la bande. Avant l'enregistrement, bobinez un peu la bande pour ne pas manquer le début de l'enregistrement.

ATTENTION: Si vos enregistrements sont excessivement bruyants ou contiennent trop de déclics d'électricité statique, il se peut que l'appareil se trouve trop près d'un téléviseur, qui était allumé pendant l'enregistrement. Eteignez le téléviseur ou éloignez la chaîne.

Enregistrement normal

Vous pouvez enregistrer n'importe quelle source sur une cassette, par exemple un disque, la radio, un appareil auxiliaire, un microphone ou une guitare. Les sons du microphone et de la guitare peuvent être mixés à n'importe laquelle de ces sources.

1. Insérez une cassette vierge ou effaçable dans la platine à cassette.

Assurez-vous que l'indicateur de face de la cassette et le sens de défilement de la bande sont comme indiqué ci-dessous:

[Enregistrement vers l'avant et vers l'arrière]

Indicateur de face de la cassette	Sens d'insertion de la cassette
▶ (Avant)	 (Vue de l'avant)
◀ (Arrière)	 (Vue de l'avant)

- Si l'indicateur de face de la cassette ◀ (arrière) est allumé, appuyez sur la touche TAPE ◀▶ pour changer de sens. (Il faut d'abord arrêter la cassette en appuyant sur la touche ■, puis appuyer sur la touche ◀◀ pour rembobiner la bande. Attention à l'amorce sur laquelle vous ne pourrez pas enregistrer.)
- Si la cassette n'est pas entièrement rembobinée, appuyez sur la touche ◀◀ pour la rembobiner. Attention à l'amorce sur laquelle vous ne pourrez pas enregistrer.

2. Si vous voulez enregistrer sur les deux faces de la cassette, appuyez sur la touche REVERSE MODE de la télécommande pour mettre la chaîne en mode d'inversion.

Appuyez sur la touche jusqu'à ce que l'indicateur "↔" s'allume.

3. Préparez la source, par exemple en accordant une station radio, allumant l'appareil auxiliaire raccordé.

Remarque: Pour l'enregistrement de disque, référez-vous à "Enregistrement direct de disque" à la page 15.

Suite à la page suivante...

4. Appuyez sur la touche ONE TOUCH REC de l'appareil.

- Le témoin **REC** s'allume et l'enregistrement commence.
- Si le taquet de la cassette a été brisé pour empêcher un effacement de la bande ou l'enregistrement, l'enregistrement ne commencera pas.

Conseils: Si vous souhaitez enregistrer sur les deux faces de la cassette, démarrez l'enregistrement dans la direction avant.

Pour arrêter à tout moment pendant l'enregistrement, appuyez sur la touche **■**.

Enregistrement d'un émetteur AM sur cassette

Lors de l'enregistrement d'une émission AM, vous pourriez entendre des parasites qui ne sont pas audibles lorsque vous écoutez l'émission. Dans ce cas, appuyez sur la touche BEAT CUT de l'appareil pour les éliminer.

1. Recherchez un émetteur AM et commencez l'enregistrement.

2. Appuyez sur la touche BEAT CUT pour éliminer les parasites.

Chaque fois que vous appuyez sur cette touche, l'affichage change de la manière suivante:
B.CUT-1 → B.CUT-2 → B.CUT-3 → B.CUT-4 → (retour au début)

Enregistrement direct de disque

Tout le contenu du disque est enregistré sur la cassette dans l'ordre du disque ou en fonction de l'ordre programmé.

1. Insérez une cassette vierge ou effaçable dans la platine à cassette.

Assurez-vous que l'indicateur de face de la cassette et le sens de défilement de la bande sont comme suit:

[Enregistrement sur la face arrière]

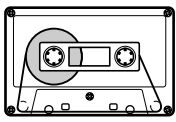
Indicateur de face de la cassette	Sens d'insertion de la cassette
▶ (Avant)	 (Vue de l'avant)
* L'enregistrement s'effectuera sur la face de la cassette tournée vers vous.	

2. Si vous voulez enregistrer sur les deux faces de la cassette, appuyez sur la touche REVERSE MODE de la télécommande pour mettre la platine en mode d'inversion.

Appuyez sur la touche jusqu'à ce que l'indicateur "↔" s'allume.

3. Posez un disque.

4. Appuyez sur la touche CD ▶/II.

5. Appuyez sur la touche ■.

- Pour enregistrer uniquement certaines pages, il faut les programmer auparavant. Pendant la programmation, vous pouvez vérifier le temps de lecture total sur l'affichage. (Voir page 12.)

6. Choisissez si vous souhaitez laisser des blancs entre les différents morceaux sélectionnés pour l'enregistrement.

- Si vous ne prenez aucune mesure, l'appareil laisse automatiquement un blanc d'environ quatre secondes entre les différentes sélections.
- Si vous ne souhaitez pas qu'il y ait une pause entre les pages, appuyez deux fois sur CD ▶/II pour entrer en mode de pause—possible uniquement avec les CDs.

7. Appuyez sur la touche ONE TOUCH REC de l'appareil.

- Le témoin **REC** s'allume et l'enregistrement commence.
- Quand la bande atteint sa fin au milieu d'un morceau dans la direction avant (▶), l'enregistrement dans la direction arrière (◀) démarre à partir de cette page (ou de la page précédente). Référez-vous au schéma ci-dessous.

Ex.: Cas 1

[Direction d'enregistrement ▶ (vers l'avant)]

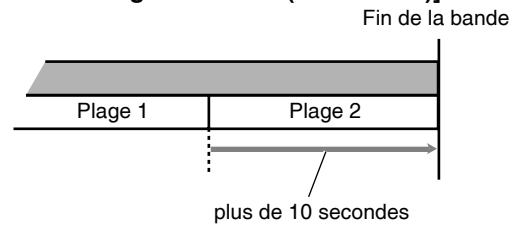

* L'enregistrement sur la face arrière (◀) démarre à partir du début de la page 2.

Ex.: Cas 2

[Direction d'enregistrement ▶ (vers l'avant)]

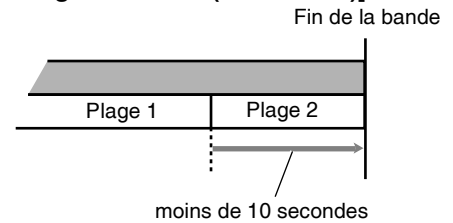

- * L'enregistrement sur la face arrière (◀) démarre à partir du début de la page 1.
- A la fin de la lecture de tout le disque, ou de toutes les pages programmées, la cassette s'arrête automatiquement.
- L'enregistrement s'arrête aussi quand la fin de la face arrière (◀) est atteinte (même si la lecture du disque n'est pas encore terminée).

Pour arrêter l'enregistrement à tout moment, appuyez sur la touche **■**. La cassette s'arrête au bout de quatre secondes.

Remarque:

Lorsque vous programmez la minuterie SLEEP pendant l'enregistrement direct d'un disque, laissez suffisamment de temps pour terminer la lecture du disque sinon la chaîne s'éteindra avant la fin de l'enregistrement.

Enregistrement d'une page

Vous pouvez enregistrer la page en cours de lecture.

1. Insérez une cassette vierge ou effaçable dans la platine à cassette.

2. Ecoutez la page du CD à enregistrer.

3. Appuyez sur la touche ONE TOUCH REC de l'appareil.

Le lecteur disque revient au début de cette page et la page s'enregistre sur la cassette. Après l'enregistrement, le lecteur disque et la platine à cassettes s'arrêtent automatiquement.

Ecoute d'appareils auxiliaires

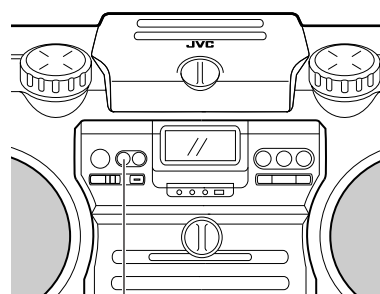
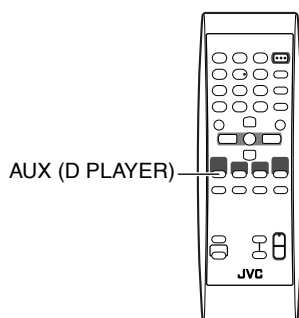

AUX (D PLAYER)

La présente chaîne permet d'écouter des appareils auxiliaires.

- Pour ce faire, assurez-vous tout d'abord que les appareils auxiliaires sont correctement raccordés à la chaîne. (Voir pages 5 et 6.)

1. Réglez le niveau de volume au minimum.

2. Appuyez sur la touche AUX (D PLAYER).

La mention "AUX" apparaît sur l'affichage.

AUX

- Pour écouter l'appareil auxiliaire, commencez la lecture sur cet appareil.

3. Réglez la commande de volume sur le niveau d'écoute souhaité.

4. Choisissez les effets sonores voulus.

- Réglez le volume du haut-parleur d'extrêmes graves pour accentuer les sons graves.

Remarques:

- Pour plus de détails sur le fonctionnement des appareils auxiliaires, se reporter à leurs propres manuels d'utilisation.
- Pendant l'écoute d'un lecture audio numérique... Assurez-vous de réduire le volume de la chaîne avant de choisir une autre source, car un volume élevé peut être sorti par les enceintes.

Utilisation d'un microphone ou d'une guitare

Mixage du microphone ou de la guitare

En utilisant un microphone ou une guitare (non fourni), vous pouvez mixer leur son avec une source sonore.

1. Assurez-vous que le réglage MIC/GUITAR LEVEL à l'arrière de l'appareil est positionné correctement.

- Lors de l'utilisation d'un microphone, assurez-vous que le bouton est enfoncé en position (▲).
- Lors de l'utilisation d'une guitare, assurez-vous que le bouton est relâché en position (■).

2. Placez le réglage MIC/GUITAR LEVEL sur MIN en le tournant complètement dans le sens contraire des aiguilles d'une montre.

3. Connectez un microphone ou une guitare à la prise MIC/GUITAR INPUT à l'arrière de l'appareil.

4. Démarrez une source: disque, cassette, tuner ou un autre appareil.

5. Ajustez le réglage VOLUME +/- et le réglage MIC/GUITAR LEVEL tout en parlant dans le microphone ou en jouant de la guitare.

ATTENTION: NE PAS raccorder une guitare de basse à la prise MIC/GUITAR INPUT, car la chaîne pourrait être endommagée.

Enregistrement du mixage du microphone ou de la guitare sur une cassette

1. 1. à 5. de la colonne de gauche.

2. Pour enregistrer, suivez les étapes mentionnées dans "Enregistrement normal". (Voir page 14.)

Remarque: En cas d'effet Larsen, éloignez le microphone de la chaîne.

Utilisation des minuteries

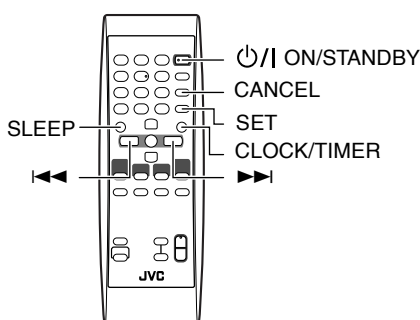

Les minuteries permettent de programmer automatiquement les fonctions d'écoute et d'enregistrement.

Mise à l'heure de l'horloge

Quand l'appareil est alimenté pour la première fois, l'indicateur CLOCK et "0:00" apparaissent clignotants sur l'affichage. Réglez l'horloge.

Remarque:

L'horloge doit être à l'heure pour que les minuteries puissent fonctionner correctement.

Utilisation de la télécommande uniquement

1. Appuyez sur la touche **ON/STANDBY**.

2. Appuyez répétitivement sur la touche **CLOCK/TIMER** jusqu'à ce que l'indicateur **CLOCK** s'allume.

Le chiffre des heures clignote sur l'affichage.

3. Appuyez sur la touche **▶▶** ou **◀◀** pour choisir les heures.

- Si vous maintenez pressée la touche, le chiffre des heures change de façon continue.

4. Appuyez sur la touche **SET** pour valider l'heure choisie.

Le chiffre des minutes clignote sur l'affichage.

5. Appuyez sur la touche **▶▶** ou **◀◀** pour choisir les minutes.

- Si vous maintenez pressée la touche, le chiffre des minutes change de façon continue.
- Si vous souhaitez changer le réglage de l'heure, appuyez sur CANCEL.

6. Appuyez sur la touche **SET** pour terminer le réglage de l'horloge.

ATTENTION: Si les piles de sauvegarde de la mémoire sont épuisées ou ne sont pas en place et le cordon d'alimentation secteur est rebranché après avoir été débranché, ou après une panne de courant, l'indicateur **CLOCK** clignotera et vous devrez régler une nouvelle fois l'heure (horloge).

Réglage de la minuterie Bonsoir

Utilisez la minuterie Bonsoir (SLEEP) pour éteindre l'appareil après un certain nombre de minutes. Cette minuterie permet de s'endormir agréablement en musique sans avoir à se soucier d'éteindre la chaîne.

- Vous pouvez régler la minuterie d'arrêt uniquement quand l'appareil est sous tension.

Utilisation de la télécommande uniquement

1. Appuyez sur la touche **SLEEP**.

Le témoin SLEEP s'allume sur l'affichage.



2. Déterminez la durée d'écoute avant l'extinction de la chaîne.

Chaque fois que vous appuyez sur la touche, la minuterie Bonsoir change le nombre de minutes affiché dans l'ordre suivant:

10 → 20 → 30 → 60 → 90 → 120 → OFF → (retour au début)

Après avoir réglé le nombre de minutes pour la minuterie d'arrêt, l'indication s'arrête de clignoter et s'éteint.

La chaîne est à présent prête à s'éteindre après le nombre de minutes programmé.

Pour confirmer l'heure d'extinction:

Lorsque vous appuyez sur la touche SLEEP, le temps restant avant l'extinction s'affiche. Attendez que l'affichage d'origine réapparaisse.

Pour supprimer la programmation de la minuterie Bonsoir:

Appuyez répétitivement sur la touche SLEEP pour choisir "OFF". Si vous éteignez la chaîne, la minuterie Bonsoir (SLEEP) est également déprogrammée.

Réglage de la minuterie Bonjour

Une fois que la minuterie a été réglée, elle se met en service tous les jours à la même heure jusqu'à ce que vous la mettiez hors service. La minuterie d'enregistrement ne fonctionne qu'une fois.

- Pendant le réglage de la minuterie, l'indicateur de minuterie (⌚) s'allume.
- Une fois que la minuterie a été réglée, l'indicateur de minuterie (⌚) s'allume aussi si l'appareil est alimenté par la prise secteur.
- Quand la minuterie est en service, l'indicateur de minuterie (⌚) clignote.

Utilisation de la télécommande uniquement

1. Appuyez sur la touche ⏻/ON/STANDBY.

2. Appuyez sur la touche CLOCK/TIMER.

"TIMER ON?" apparaît.

- Appuyez sur SET pour mettre en service le réglage de la minuterie que vous avez fait précédemment.
- Appuyez sur CANCEL pour annuler la minuterie.
- Passez à l'étape suivante pour régler la minuterie pour la première fois (ou pour la réinitialiser).

3. Appuyez de nouveau sur la touche CLOCK/TIMER de façon que l'indicateur de minuterie (⌚) et l'indicateur ON s'allument.

Le chiffre des heures de l'heure de mise en service (ON) clignote sur l'affichage.



4. Réglez l'heure de mise en service à laquelle vous souhaitez que l'appareil se mette sous tension.

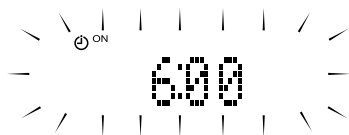

- (1) Appuyez sur ►► ou ◄◄ pour choisir les heures, puis appuyez sur SET.
- (2) Appuyez sur ►► ou ◄◄ pour choisir les minutes, puis appuyez sur SET.
L'indicateur OFF s'allume.
 - Maintenez la touche pressée pour changer l'heure rapidement.
 - Si vous souhaitez le réglage de l'heure, appuyez sur CANCEL.

5. Réglez l'heure de mise hors tension (OFF) (exemple: 1:30).

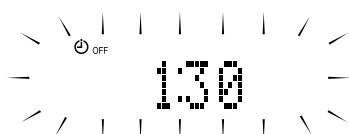

- (1) Appuyez sur ►► ou ◄◄ pour choisir les heures, puis appuyez sur SET.
- (2) Appuyez sur ►► ou ◄◄ pour choisir les minutes, puis appuyez sur SET.
 - Maintenez la touche pressée pour changer l'heure rapidement.
 - Si vous souhaitez le réglage de l'heure, appuyez sur CANCEL.

6. Appuyez sur la touche ►► ou ◄◄ pour choisir la source musicale que vous souhaitez écouter, puis appuyez sur SET.

Chaque fois que vous appuyez sur la touche, l'affichage change comme suit:

TUNER → TU→TAPE → CD → TAPE → (retour au début)

Lorsque vous sélectionnez "TU→TAPE":

- Le témoin REC apparaît sur l'affichage.
- La minuterie se met hors service à la fin de l'enregistrement de la radio.

7. Appuyez sur la touche ►► ou ◄◄ pour choisir le niveau du volume, puis appuyez sur SET.

--: Le niveau de volume actuel sera utilisé.

0 à 50: Lorsque la minuterie s'enclenche, le volume est automatiquement réglé sur le niveau défini.

VOLUME 15

- Le réglage actuel de la minuterie apparaît et vous pouvez le vérifier.

8. Avant d'éteindre l'appareil, préparez la source de musique sélectionnée au point 6.

TUNER: Accordez la station souhaitée.

TU→TAPE: Accordez la station que vous souhaitez enregistrer. Insérez une cassette pour l'enregistrement.

CD: Posez un disque.

TAPE: Insérez une cassette.

9. Appuyez sur ⏻/ON/STANDBY pour mettre l'appareil hors tension.

- Lorsque la minuterie se met en marche, le niveau du volume augmente lentement de 0 (zéro) au niveau préréglé à l'étape 7.
Cependant, si le volume a été réglé sur "--", le niveau de volume est réglé directement sur dernier niveau.

Pour annuler le fonctionnement de la minuterie, appuyez sur la touche CLOCK/TIMER jusqu'à ce que l'affichage original réapparaisse.

Pour annuler la minuterie, appuyez une fois sur la touche CLOCK/TIMER, puis appuyez sur CANCEL. ("TIMEROFF" apparaît, uniquement quand l'appareil est sous tension.)

Pour remettre en service (ou vérifier) la minuterie annulée, appuyez une fois sur la touche CLOCK/TIMER, puis sur SET. (Le réglage actuel de la minuterie apparaît et vous pouvez le vérifier.)

Remarques:

- La minuterie ne peut pas être réglée si l'heure de début et l'heure de fin sont les mêmes.
- La minuterie ne fonctionne pas si l'appareil n'est pas en mode d'attente (l'appareil doit être en mode d'attente au moins une minute avant l'heure de début de la minuterie).

ATTENTION: Si les piles de sauvegarde de la mémoire sont épuisées ou ne sont pas installées et le cordon d'alimentation secteur est débranché, ou en cas de panne de courant, les réglages de la minuterie seront effacés. Si le cas se présente, l'heure (horloge) et la minuterie devront être à nouveau réglées.

Entretien - Divers

Prenez soin de vos disques afin d'assurer leur bon et long fonctionnement.

Disques compacts

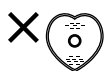

• Cette chaîne peut reproduire les disques suivants:

- CD Audio
- CD-R/CD-RW finalisés enregistrés au format CD audio ou au format MP3

L'utilisation continue de disques de formes irrégulières (en forme de coeurs, octogonaux, etc.) risque cependant d'endommager le lecteur.



- Retirez le disque de son boîtier en le tenant par les bords et en appuyant légèrement sur l'orifice central du boîtier.
- Ne touchez pas la surface brillante du disque et ne le pliez pas.

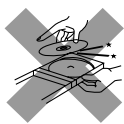

- Rangez immédiatement le disque dans son boîtier après l'écoute pour éviter toute détérioration.
- Veillez à ne pas rayer la surface du disque lorsque vous l'enlevez de son boîtier ou que vous l'y rangez.
- Évitez toute exposition aux rayons directs du soleil, à des températures extrêmes ou à l'humidité.



- Si le disque est sale, sa lecture risque d'être déformée. Dans ce cas, nettoyez-le avec un chiffon doux, en l'essuyant en mouvements rectilignes allant du centre vers le bord.

ATTENTION: Ne jamais utiliser de solvants (par exemple des produits de nettoyage pour disques vinyles, des liquides à pulvériser à base de diluant, d'essence, etc.) pour nettoyer un disque.

Divers

De manière générale, vous obtiendrez toujours les meilleurs résultats en gardant vos disques et les appareils en parfait état de propreté.

- Rangez les disques dans leurs boîtiers et conservez-les dans une armoire ou sur une étagère.
- Veillez à fermer le tiroir de disque lorsque l'appareil n'est pas utilisé.

Nettoyage de la lentille

Si la lentille du lecteur de disque est sale, tombe, etc., cela risque de diminuer la qualité du son. Ouvrir le porte-disque et nettoyer la lentille comme indiqué.

- Utilisez un soufflet (en vente dans les magasins de matériel photo) pour faire partir la poussière de la lentille.

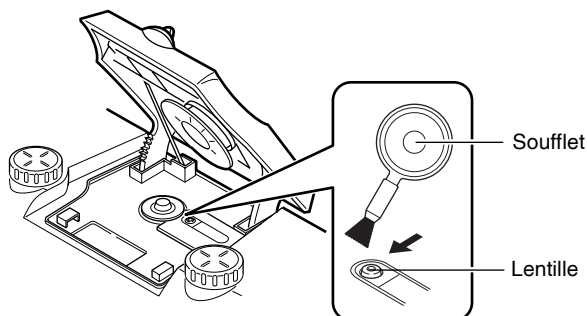

- S'il y a des traces de doigts, etc., sur la lentille, essuyez-les soigneusement avec un coton-tige.

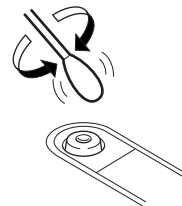

Condensation

Dans les cas suivants, de l'humidité peut se condenser sur la lentille à l'intérieur du lecteur:

- Après avoir allumé un chauffage dans la pièce.
- Dans une pièce humide.
- Si l'appareil est transporté d'une pièce froide à une pièce chaude.

Dans ce cas, la chaîne risque de mal fonctionner. Laissez alors l'appareil allumé pendant quelques heures pour que l'humidité s'évapore. Ensuite, débranchez la fiche de la prise de courant et rebranchez-la.



Cassettes



- Si la bande n'est pas tendue, elle risque de s'étirer, de se couper ou de se coincer dans le mécanisme de la platine. Insérez alors un crayon dans un des axes et tournez pour la retendre.



- Ne touchez jamais la surface sensible de la bande.



- Ne rangez pas vos cassettes:
 - Dans des endroits poussiéreux
 - Au soleil ou près d'une source de chaleur
 - Dans des endroits humides
 - Sur un téléviseur ou un haut-parleur
 - A proximité d'un aimant

Platine à cassettes

- Si les têtes, les cabestans ou les galets-presseurs de la platine sont encrassés, vous risquez les problèmes suivants:
 - Une diminution de la qualité sonore
 - Des interruptions dans le son
 - Des pertes de niveau
 - Un effacement incomplet
 - Des difficultés à obtenir un bon enregistrement
- Nettoyez les têtes, les cabestans et les galets-presseurs à l'aide d'un coton-tige imbibé d'alcool.

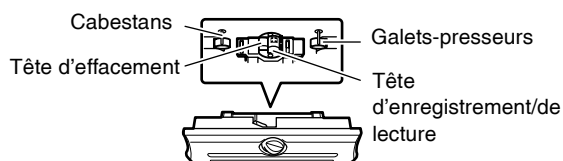

- Si les têtes se magnétisent, la reproduction sonore comportera davantage de bruit de fond et une perte des aigus.
- Pour démagnétiser les têtes, éteignez l'appareil et utilisez un démagnétiseur de têtes (que vous trouverez chez les revendeurs de matériel électronique ou dans les magasins de disques).

Dépistage des défaillances

- Si votre chaîne présente certaines défaillances, vérifiez la liste ci-dessous pour y trouver un remède possible avant d'appeler votre revendeur.
- Si vous ne parvenez pas à résoudre le problème avec ces indications, ou si la chaîne a été endommagée, demandez l'intervention technique d'une personne qualifiée, comme votre revendeur.

Symptôme	Cause possible	Action
Il n'y a pas d'alimentation.	Le cordon d'alimentation n'est pas connecté à une prise secteur murale.	Insérez la fiche d'alimentation dans la prise secteur.
Pas de son.	<ul style="list-style-type: none"> • Les branchements sont incorrects ou défaits. • Le casque d'écoute est branché. • Le disque MP3 a été enregistré par "écriture par paquets". 	<ul style="list-style-type: none"> • Vérifiez tous les branchements et effectuez les modifications adéquates. (Voir pages 5 et 6.) • Débranchez le casque d'écoute. • Il ne peut pas être reproduit. Remplacez le disque.
Réception FM de mauvaise qualité.	L'antenne télescopique FM n'est pas déployée ou positionnée correctement.	Déployez complètement l'antenne télescopique FM et tournez-la pour améliorer la réception.
Le son du plage saute.	Le disque est sale ou rayé.	Nettoyez ou remplacez le disque.
Le disque n'est pas reproduit ("NO PLAY" ou "NO DISC" apparaît).	<ul style="list-style-type: none"> • Le disque est placé à l'envers. • Le disque est sale ou rayé. 	<ul style="list-style-type: none"> • Posez le disque avec les inscriptions vers le haut. • Changez le disque.
Certains fichiers (plages) spécifiques sur un disque MP3 ne sont pas reproduits.	Des fichiers autres que des fichiers MP3 se trouvent sur le disque.	Ils ne peuvent pas être reproduits.
Impossible d'enregistrer.	Les languettes de protection contre l'enregistrement ont été brisées.	Couvrez les orifices à l'arrière de la cassette avec un ruban adhésif.
La télécommande refuse de fonctionner.	<ul style="list-style-type: none"> • Il y a un obstacle entre la télécommande et le capteur de l'appareil. • Les piles sont épuisées. 	<ul style="list-style-type: none"> • Supprimez l'obstacle. • Remplacez les piles.
Les commandes sont inopérantes.	Le microprocesseur interne est perturbé par des interférences extérieures.	Débranchez la chaîne puis rebranchez-la quelques minutes plus tard.
Le porte-cassettes ne s'ouvre pas.	La fiche secteur a été débranchée pendant la lecture d'une cassette.	Branchez le cordon d'alimentation et appuyez sur la touche  ON/STANDBY.
Les indicateurs et l'affichage ne s'allument pas en mode d'attente.	Les piles ou l'alimentation CC sont utilisées pour alimenter l'appareil.	

Caractéristiques

Amplificateur

Puissance (Max.)	20 W (10 W + 10 W) sous 4 Ω (toute gamme), 40 W (20 W + 20 W) sous 4 Ω, 60 Hz (woofer)
(10% THD)	10 W (5 W + 5 W) sous 4 Ω (toute gamme), 30 W (15 W + 15 W) sous 4 Ω, 60 Hz (woofer)
Sensibilité/Impédance d'entrée (1 kHz)	
AUX IN	300 mV/47 kΩ
MIC/GUITAR INPUT: Commutable	
MIC	200 Ω – 2 kΩ (Jack 6,3 mm de dia.)
GUITAR	100 kΩ – 1 MΩ (Jack 6,3 mm de dia.)
Sensibilité/Impédance d'entrée (1 kHz)	
Casque d'écoute	16 Ω – 1 kΩ 0 – 12 mW/sortie du canal dan 32 Ω

Platine à cassettes

Réponse en fréquence	Type II (Position High) 60 Hz – 14 kHz
Pleurage et scintillement	0,15% (WRMS)

Lecteur Disque

Plage dynamique	90 dB
Rapport signal sur bruit	95 dB
Pleurage et scintillement	Non mesurable

Tuner

Tuner FM	Bande de fréquence 87,50 MHz – 108,00 MHz
Tuner AM	Bande de fréquence (PO) 522 – 1 629 kHz (GO) 144 – 288 kHz
Antenne	Antenne télescopique FM Antenne AM (PO/GO) à noyau ferrite

Haut – parleurs

Pleine gamme	8 cm × 2, 4 Ω
Extrême grave	16 cm × 2, 4 Ω

Caractéristiques générales

Dimensions	690 mm × 239 mm × 296 mm (L/H/P)
Poids	9,5 kg (sans piles) 10,6 kg (avec piles)

Alimentation

Tension requise	AC 230 V \sim , 50 Hz DC 15 V ("R20/D(13F)" piles (10)) Externe DC 12 V (batterie de voiture avec l'adaptateur allume-cigares en option)
Consommation	43 W (allumé) 1,6 W (en mode de veille)

Le modèle et les caractéristiques peuvent être sujets à modifications sans avis préalable.

RV-NB10B/RV-NB10W

POWERED WOOFER CD SYSTEM

JVC