

JVC

INSTRUÇÕES

CÂMARA COM DISCO RÍGIDO

GZ-MG57E

GZ-MG47E

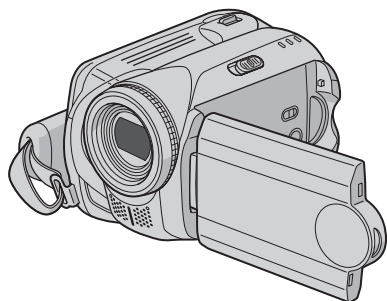

Para desactivar o modo de demonstração, programe "MODO DEMO" para "OFF". (☞ pág. 55)

PORTUGUÊS

COMO COMEÇAR ... 8

GRAVAÇÃO ... 18
... 22

REPRODUÇÃO ... 28
... 32

EDITAR/IMPRIMIR ... 38

COPIAR ... 49

DEFINIÇÕES DOS MENUS ... 54

OUTRAS INFORMAÇÕES ... 60

Caro Cliente,
Obrigado por ter adquirido esta câmara com disco rígido. Antes de a utilizar leia as precauções e informações de segurança nas páginas 4 e 5, para garantir uma utilização segura.

A câmara tem um disco rígido de alta capacidade integrado, que permite que grave vídeos e imagens fixas em grandes quantidades.

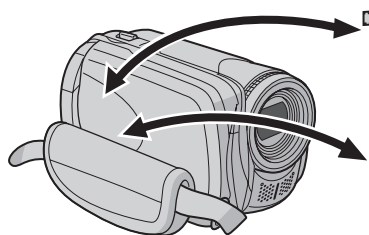

- Para gravar vídeos (☞ pág. 18)
- Para reproduzir vídeos (☞ pág. 28)



- Para gravar imagens fixas (☞ pág. 22)
- Para reproduzir imagens fixas (☞ pág. 32)



Cartão de memória SD

Pode igualmente gravar em cartões SD.

“Quando Utilizar um Cartão SD” (☞ pág. 17)

Modo de gravação automático/manual

Pode gravar sem executar quaisquer operações complicadas, utilizando o modo de gravação automático. Por outro lado, o modo de gravação manual permite que utilize efeitos especiais e efectue ajustes manuais para gravar vídeos com ainda maior qualidade.

“Para alterar para modo de gravação manual” (☞ pág. 24)

Função de criação de DVD

(☞ pág. 49)

Pode ligar a câmara a um gravador de DVD (vendido à parte) com um cabo USB mini A/B para gravar facilmente ficheiros gravados para um disco DVD.



Registo de eventos de vídeo

(☞ pág. 19)

Pode registar os vídeos gravados de acordo com o respectivo conteúdo. Isto permite que procure e seleccione ficheiros por conteúdo (evento).



Editar ficheiros no PC

(☞ MANUAL DE INSTALAÇÃO DO SOFTWARE E LIGAÇÃO USB)

USB 2.0 transfere de forma suave o vídeo e as imagens fixas para o computador. Com o software de edição de imagem incluído, pode editar vídeos com facilidade e criar os seus próprios DVDs.



Impressão directa

(☞ pág. 48)

Se a impressora for compatível com PictBridge, pode ligá-la directamente à câmara com um cabo USB e imprimir facilmente imagens fixas.

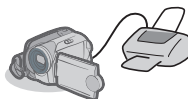

Leia as seguintes instruções antes de utilizar a câmara.

Faça uma cópia de segurança dos dados gravados importantes

Recomenda-se que copie os seus dados gravados para um DVD ou outro suporte de gravação para armazenamento. (☞ pág. 49)

Faça uma gravação de teste

Antes de gravar os dados importantes, faça uma gravação de teste e reproduza os dados gravados, para verificar se o vídeo e o som foram correctamente gravados.

Verifique a compatibilidade do suporte de gravação

- Os cartões SD que são compatíveis com esta câmara são os da **Panasonic**, **TOSHIBA**, **pqi** (apenas para imagens fixas) e **Sandisk**. Se utilizar outros suportes, os dados podem não ser gravados correctamente ou perder dados já gravados.
- Para gravação de vídeo, utilize um cartão SD de alta velocidade (pelo menos 10 MB/s).
- Os MultiMediaCards não são suportados.

Formate o suporte de gravação antes de utilizar

Antes de utilizar a câmara, formate o disco rígido integrado ou cartões SD. Este processo garante uma operação e velocidade de acesso ao suporte de gravação estáveis. (☞ pág. 41)

Certifique-se de que segura correctamente na câmara durante a gravação

Não tape a área perto da objectiva, microfone estéreo ou sensor da câmara com o dedo ou outro objecto durante a gravação. (☞ pág. 10)

Quando passar um determinado período sem utilizar a câmara

- Quando utilizar a bateria, a alimentação desligar-se-á automaticamente para poupar energia. Utilize o interruptor de corrente para ligar novamente a alimentação.
- Quando utilizar o adaptador de CA, a luz de acesso acende-se e o LCD desliga-se (a câmara entra no modo de suspensão).

Reinicie a câmara se esta não funcionar correctamente

A câmara utiliza um microcomputador. Factores tais como ruído de fundo e interferências podem evitar que funcione correctamente. Se a câmara não funcionar correctamente, reinicie-a. (☞ pág. 60)

Se ocorrer um problema com o cartão SD, traga o cartão juntamente com a câmara para reparar.

Quando pedir uma reparação devido a avarias junto do seu revendedor ou centro de assistência JVC, leve a câmara juntamente com o cartão SD. Se não levar os dois, não será possível diagnosticar a avaria e proceder correctamente à reparação.

Precauções com o manuseio de baterias

- Quando deitar fora as baterias, respeite o ambiente e cumpra os regulamentos ou leis locais sobre a maneira de se desfazer das baterias.
- Se a câmara for sujeita a descarga electrostática, desligue a alimentação antes de a utilizar novamente.
- Este produto inclui tecnologia patenteada e outras tecnologias proprietárias e apenas funcionará com uma bateria de dados JVC. Utilize os conjuntos de baterias JVC BN-VF707U/VF714U/VF733U. Se não utilizar baterias JVC pode danificar o circuito de carregamento interno.
- Se, mesmo depois de a carregar totalmente, o tempo de funcionamento da bateria continuar a ser muito curto, deve substituí-la porque já deve estar muito usada. Adquirir uma bateria nova.
- O adaptador de CA aquece durante a utilização uma vez que, internamente, gera electricidade. Utilize-o sempre em áreas bem ventiladas.
- Após terem decorrido 5 minutos no modo de suspensão, a câmara desligar-se-á automaticamente a alimentação fornecida a partir do adaptador de CA. Neste caso, o carregamento da bateria inicia-se se a bateria estiver ligada à câmara.

INFORMAÇÃO

Poderá encontrar, no disco rígido da câmara que adquiriu, a gravação de vídeo (com som) especificamente produzida para a demonstração em lojas.

Para eliminar este ficheiro de vídeo, consulte "Eliminar ficheiros" (☞ pág. 38) / "Formatar um suporte de gravação" (☞ pág. 41).

AVISO: PARA EVITAR UM INCÊNDIO OU CHOQUE ELÉCTRICO NÃO EXPONHA A CÂMARA À CHUVA OU HUMIDADE.

PRECAUÇÕES:

- Para evitar um choque eléctrico, não abra a caixa. No interior da câmara não existem peças que possam ser reparadas pelo utilizador. As reparações só devem ser efectuadas por técnicos qualificados.
- Se não tencionar utilizar o transformador de CA durante muito tempo, desligue o cabo de alimentação da tomada de CA.

NOTAS:

- A placa de especificações e as precauções de segurança encontram-se na base e/ou parte de trás da unidade principal.
- A placa do número de série encontra-se no transportador da bateria.
- As informações sobre a tensão e precauções de segurança do transformador de CA encontram-se nos lados superior e inferior respectivos.

Cuidados a ter com a bateria de lítio substituível

Se manuseada incorrectamente, a bateria utilizada neste dispositivo pode provocar um incêndio ou queimaduras químicas. Não recarregue, desmonte ou aqueça a bateria a uma temperatura superior a 100°C, nem a queime. Substitua a bateria por uma bateria Panasonic (Matsushita Electric), Sanyo, Sony ou Maxell CR2025.

Se substituir incorrectamente a bateria pode provocar uma explosão ou um incêndio.

- Deite imediatamente fora a bateria usada.
- Não deixe a bateria ao alcance das crianças.
- Não desmonte nem queime a bateria.

PRECAUÇÃO:

Para evitar choques eléctricos ou avarias na câmara, introduza primeiro a extremidade pequena do cabo de alimentação no transformador de

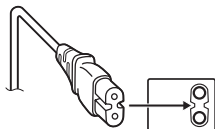

CA, até ficar bem presa, e depois ligue a extremidade maior do cabo de alimentação à tomada de CA.

Se instalar o equipamento num armário ou numa prateleira, deixe espaço suficiente à sua volta para permitir uma boa ventilação (10 cm ou mais, de ambos os lados, em cima e em baixo).

Não tape os orifícios de ventilação. (Se tapar os orifícios de ventilação com um jornal ou pano, etc. não deixa sair o calor.)

Não coloque objectos com chamas acesas, como velas em cima do equipamento.

Quando deitar fora as baterias, respeite o ambiente e cumpra os regulamentos ou leis locais sobre a maneira de se desfazer das baterias.

Não exponha a câmara a pingos ou salpicos.

Não utilize este equipamento numa casa de banho ou em locais onde haja água.

Não coloque recipientes com água ou líquidos (por exemplo, cosméticos ou remédios, vasos com flores, chávenas etc.), em cima do equipamento.

(Se deixar cair água ou líquidos para dentro do equipamento, pode provocar um incêndio ou choque eléctrico.)

Não aponte a objectiva para o sol. Se o fizer, pode ferir os olhos ou avariar os circuitos internos. Também há o risco de incêndio ou choque eléctrico.

PRECAUÇÃO!

As notas abaixo referem situações que podem provocar ferimentos no utilizador e danos na câmara.

Se transportar ou pegar na câmara pelo ecrã LCD, pode deixá-la cair ou avariá-la.

Não utilize um tripé sobre uma superfície instável ou desnivelada. Pode inclinar-se e avariar gravemente a câmara.

PRECAUÇÃO!

Não deve ligar os cabos (Áudio/Vídeo, S-Video, etc.) à câmara e deixá-la em cima de um televisor, pois se alguém tropeçar nos cabos a câmara pode cair e avariar-se.

PRECAUÇÃO:

A ficha da corrente ficará imediatamente operacional.

Informações para os Utilizadores sobre a Eliminação de Equipamento Antigo

[União Europeia]

Este símbolo indica que o equipamento eléctrico e electrónico não deve ser eliminado como um resíduo doméstico geral, no fim da respectiva vida útil. Pelo contrário, o produto deve ser entregue num ponto de recolha apropriado, para efectuar a reciclagem de equipamento eléctrico e electrónico e aplicar o tratamento, recuperação e reciclagem adequados, de acordo com a respectiva legislação nacional.



Atenção:

Este símbolo apenas é válido na União Europeia.

Este símbolo indica que o equipamento eléctrico e electrónico não deve ser eliminado como um resíduo doméstico geral, no fim da respectiva vida útil. Pelo contrário, o produto deve ser entregue num ponto de recolha apropriado, para efectuar a reciclagem de equipamento eléctrico e electrónico e aplicar o tratamento, recuperação e reciclagem adequados, de acordo com a respectiva legislação nacional.

Ao eliminar este produto da forma correcta, ajudará a conservar recursos naturais e ajudará a evitar potenciais efeitos negativos no ambiente e saúde humana, que poderiam ser causados pelo tratamento residual inadequado deste produto. Para mais informações sobre o ponto de recolha e reciclagem deste produto, contacte a respectiva entidade local, o serviço de eliminação de resíduos ou a loja onde adquiriu o produto.

Caso estes resíduos não sejam correctamente eliminados, poderão ser aplicadas penalizações, em conformidade com a respectiva legislação nacional.

(utilizadores profissionais)

Se pretender eliminar este produto, visite a nossa página da web em www.jvc-europe.com para obter informações sobre a devolução do produto.

[Outros países fora da União Europeia]

Se pretender eliminar este produto, faça-o de acordo com a legislação nacional aplicável ou outras regras no seu país para o tratamento de equipamento eléctrico e electrónico velho.

Lembre-se de que esta câmara só se destina a utilização por consumidores privados.

São proibidas todas as utilizações comerciais não autorizadas. (Mesmo que grave um acontecimento como um espectáculo, actuação ou exibição para divertimento pessoal, tem de obter uma autorização prévia.)

Marcas comerciais

- Fabricado sob licença da Dolby Laboratories. Dolby e o símbolo de dois Ds são marcas comerciais da Dolby Laboratories.



MascotCapsule é uma marca registada da HI CORPORATION no Japão.

Copyright © 2001 HI CORPORATION.

Reservados todos os direitos.

- Outros produtos e nomes de empresas incluídos neste manual de instruções são marcas comerciais e/ou marcas registadas dos respectivos proprietários.

COMO COMEÇAR



Acessórios	8
Colocar a alça de tiracolo	9
Colocar a tampa da objectiva	9
Instalar o filtro de núcleo de ferrite	9
Índice	10
Indicações sobre o ecrã LCD	12
Definições necessárias antes de utilizar	14
Preparações relacionadas com a alimentação (Utilizar a bateria)	14
Configuração do idioma	15
Configurações de data/hora	15
Outras definições	16
Ajuste do Suporte	16
Montar o Tripé	16
Sistema de Informação da Bateria	16
Quando Utilizar um Cartão SD	17

GRAVAÇÃO **Vídeo**

Gravação de vídeo	18
Registar Ficheiros a Acontecimentos	19
Zoom	20
Alterar o Tamanho do Ecrã	20
Luz de LED	20
Apagar um Ficheiro	21
Verificar o Espaço Restante na Gravação de Média	21

 **Imagem fixa**

Gravação de imagens fixas	22
Zoom	23
Filmagem Contínua	23
Luz de LED	23
Apagar um Ficheiro	23

  **Vídeo / Imagem fixa**

Gravação Manual	24
Definição Manual no Menu MSET	24
Visão Nocturna	27
Compensação de contraluz	27
Controlo da exposição de um ponto	27

REPRODUÇÃO **Vídeo**



Reprodução de vídeo	28
Várias Operações durante a Reprodução	29
Função de Pesquisa de Ficheiros	30
Ecrã de índice de data	30
Ecrã de eventos	31
Para Reproduzir Ficheiros na Pasta [EXTMOV]	31
Apagar um Ficheiro de Vídeo	31

 **Imagem fixa**

Reprodução de Imagens Fixas	32
Função de Pesquisa de Ficheiros	32
Apresentação de Slides	33
Rotação da Imagem	33
Zoom de reprodução	33
Apagar um Ficheiro de Imagem Fixa	33

  **Vídeo / Imagem fixa**

Ver Imagens na TV/Telecomando	34
Ligar a um televisor, videogravador ou gravador de DVD	34
Reproduzir no Televisor	34
Reproduzir utilizando o telecomando	35
Reprodução com Efeitos Especiais	36

EDITAR/IMPRIMIR  **Vídeo / Imagem fixa**

Gestão de ficheiros	38
Eliminar ficheiros	38
Obter informações sobre ficheiros	39
Proteger ficheiros contra a eliminação acidental	40
Formatar um suporte de gravação	41
Limpar um suporte de gravação	42
Reiniciar o número do ficheiro	42
Alterar o registo de eventos dos ficheiros de vídeo após a gravação	43

Vídeo

Listas de reprodução	44
Criar listas de reprodução	44
Reproduzir listas de reprodução	46
Outras operações das listas de reprodução	46

Imagem fixa

Configuração de impressão	47
Configuração de impressão DPOF	47
Impressão directa com a impressora PictBridge	48

COPIAR**Vídeo**

Copiar ficheiros de vídeo para discos DVD	49
Utilizar um gravador de DVD para copiar (Função de criação de DVD)	49
Utilizar um videogravador/gravador de DVD para copiar	52

Imagem fixa

Copiar/mover ficheiros de imagens fixas	53
--	-----------

DEFINIÇÕES DOS MENUS

Alterar as definições dos menus	54
Menus comuns a todos os modos	55
Menus de gravação de vídeo	57
Menus de reprodução de vídeo	58
Menus de gravação de imagens fixas	59
Menus de reprodução de imagens fixas	59

OUTRAS INFORMAÇÕES

Resolução de problemas	60
Indicações de aviso	64
Limpar a câmara	66
Precauções	67
Especificações	70
TERMOS	Contracapa

Sobre este manual**Funcionamento dos botões**

- O funcionamento dos botões é ilustrado em baixo.

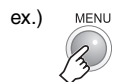

- **Sobre a alavanca de controlo** (⇄ **pág. 11**)
Existem dois tipos de operação utilizando a alavanca de controlo: mover a alavanca para cima/baixo/esquerda/direita ou pressionando a alavanca para baixo. Estas operações são descritas e ilustradas tal como indicado em baixo.

- ex.)
1) Mova a alavanca de controlo para baixo:



Prima ∨ .

- 2) Pressione a alavanca de controlo:



Prima ► II.

- 3) Accione 1) e 2) continuamente:

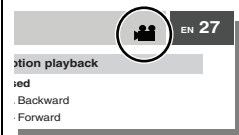

- 1 Seleccionar **Prima** ^ / ∨ / < / >
2 Definir **prima** ► II.

Ícones no cimo das páginas

Quando existirem ícones no cimo das páginas, estes mostram se a página está relacionada com vídeos e/ou imagens fixas.



Página relacionada com vídeos



Página relacionada com imagens fixas



Página comum a vídeos e imagens fixas

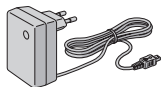

Adaptador de CA
AP-V17E



Bateria
BN-VF707U



Filtro de núcleo de ferrite (☞ pág. 9)



Cabo de Áudio/Vídeo



Cabo USB
(☞ MANUAL DE
INSTALAÇÃO DO
SOFTWARE E
LIGAÇÃO USB)



Alça de tiracolo
(☞ pág. 9)

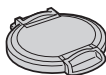

Tampa da objectiva
(☞ pág. 9)

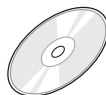

CD-ROM



Telecomando
RM-V750U
(☞ pág. 35)



Bateria de Lítio
CR2025 (para o
telecomando)
Pré-instalada no
telecomando no
momento de envio.

NOTA:

Em todas as ligações, utilize apenas os cabos fornecidos. Não utilize nenhuns outros cabos.

Colocar a alça de tiracolo

Retire a protecção e coloque a ponta da alça através da argola.

Coloque a alça através da fivela, ajuste o seu comprimento, e use a guia da alça para a fixar.

Coloque a fivela perto da argola e volte a fixar a protecção.

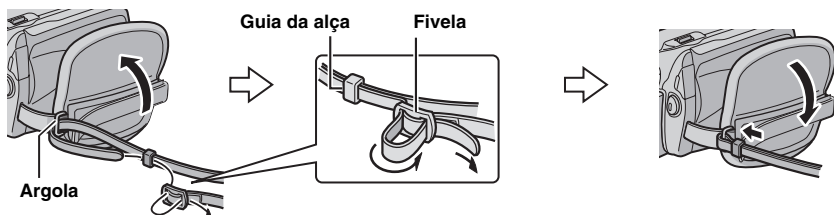

Colocar a tampa da objectiva

Para proteger a objectiva, coloque a tampa fornecida, tal como demonstrado na ilustração.

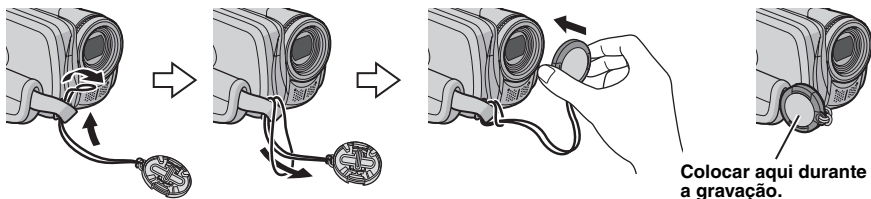

Instalar o filtro de núcleo de ferrite

Instale o filtro de núcleo de ferrite no cabo CC. O filtro de núcleo de ferrite reduz as interferências.

Posição de colocação (→ direita)

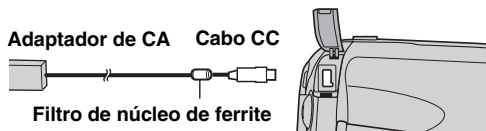

Liberte o fecho.

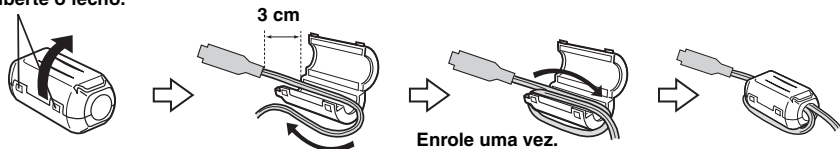

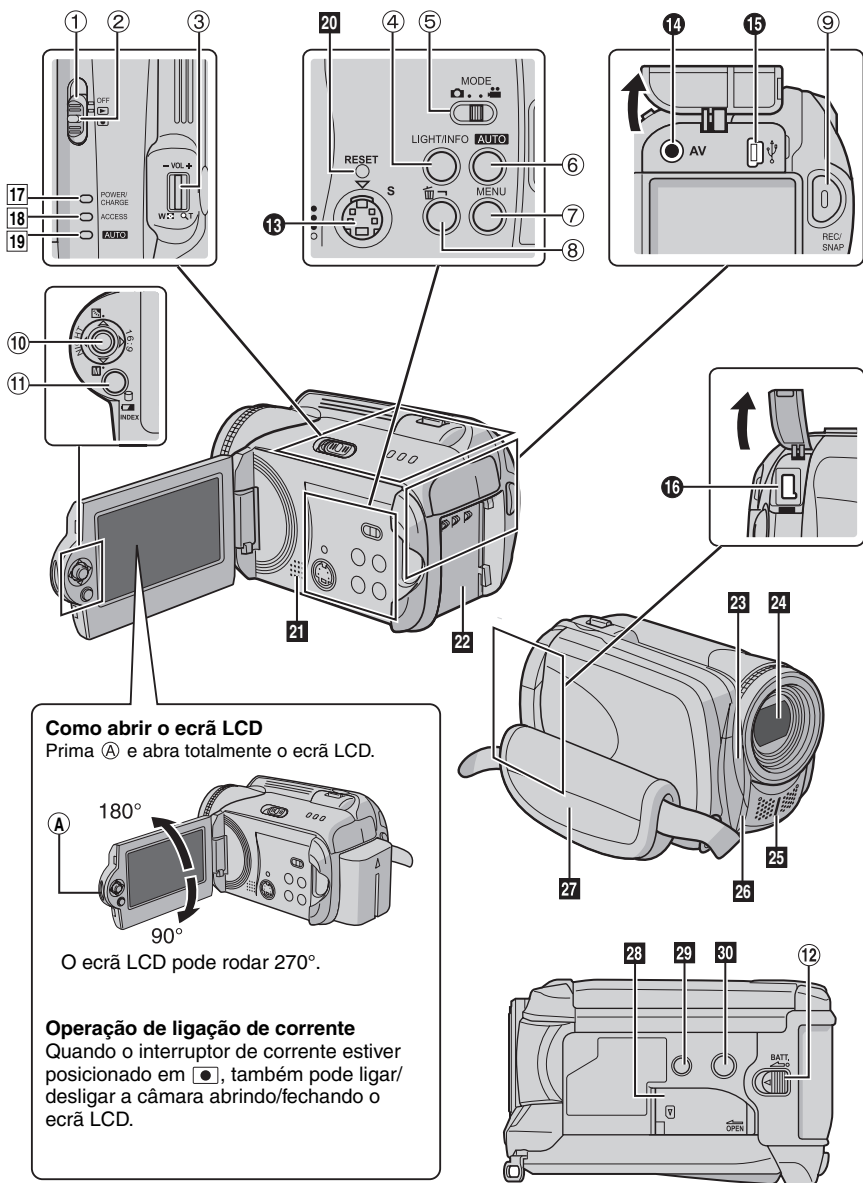

Como abrir o ecrã LCD

Prima **(A)** e abra totalmente o ecrã LCD.

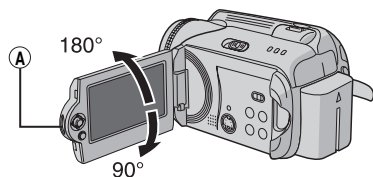







































O ecrã LCD pode rodar 270°.

Operação de ligação de corrente





Quando o interruptor de corrente estiver posicionado em **(●)**, também pode ligar/desligar a câmara abrindo/fechando o ecrã LCD.

Controlos



- ① Interruptor de corrente [OFF, , ] ( pág. 14)
- ② Botão de bloqueio ( pág. 14)
- ③ Patilha do zoom [W /T ] ( pág. 20)
Controlo de volume do altifalante [-VOL+] ( pág. 28)
- ④ Botão de luz [LIGHT] ( pág. 20, 23)/Botão de informação [INFO] ( pág. 39)
- ⑤ Interruptor de modo [MODE] ( pág. 18, 22, 28, 32)
- ⑥ Botão do modo automático/manual [AUTO] ( pág. 24)
- ⑦ Botão de Menu [MENU] ( pág. 54)
- ⑧ Botão de eliminar [] ( pág. 21)
- ⑨ Botão de iniciar/parar a gravação [REC/SNAP] ( pág. 18, 22)
- ⑩ Alavanca de controlo
 - ∧ : Saltar para trás ( pág. 29)/Para cima/Compensação de contraluz [] ( pág. 27)/Controlo de exposição de um ponto [] ( pág. 27)
 - ∨ : Salto para a frente ( pág. 29)/Para baixo/Ajuste manual [] ( pág. 24)
 - < : Pesquisa para trás [] ( pág. 29)/Esquerda/Visão nocturna [NIGHT] ( pág. 27)
 - > : Pesquisa para a frente [] ( pág. 29)/Direita/Mudar tamanho do ecrã (16:9/4:3) [16:9] ( pág. 20)
- Prima: Reproduzir/Pausa [] ( pág. 28, 32)
- ⑪ Botão de Índice [INDEX] ( pág. 30)/Botão de Espaço Restante [] ( pág. 21)/Botão de Informação da Bateria [] ( pág. 16)
- ⑫ Botão de Libertação da Bateria [BATT.] ( pág. 14)

Conectores









Os conectores estão situados por baixo das tampas.

- ⑬ Conector de Saída S-Vídeo [S] ( pág. 34)
- ⑭ Conector de Saída Áudio/Vídeo [AV]
- ⑮ Conector USB (Universal Serial Bus) [] ( MANUAL DE INSTALAÇÃO DO SOFTWARE E LIGAÇÃO USB)
- ⑯ Conector de Entrada de CC [DC] ( pág. 14)

Indicadores

- ⑰ Luz indicadora de ligação/carregamento [POWER/CHARGE] ( pág. 14)
- ⑱ Luz de acesso [ACCESS] (Acende-se ou começa a piscar quando os ficheiros são acedidos. Não desligue o aparelho nem retire a bateria/adaptador de CA enquanto está a aceder aos ficheiros.)
- ⑲ Luz Automática [AUTO] (Acende-se em modo de gravação Automático. Também se acende quando ligar a um gravador de DVD [vendido à parte].) ( pág. 49)

Outras peças

- ⑳ Botão de Reinício [RESET] ( pág. 60)
- ㉑ Altifalante ( pág. 28)
- ㉒ Montagem da embalagem da bateria ( pág. 14)
- ㉓ Sensor da câmara Sensor Remoto ( pág. 35)
- ㉔ Objectiva
- ㉕ Microfone estéreo
- ㉖ Luz LED ( pág. 20, 23)
- ㉗ Alça de suporte ( pág. 16)
- ㉘ Tampa do cartão SD [OPEN] ( pág. 17)
- ㉙ Orifício de Fixação ( pág. 16)
- ㉚ Encaixe do tripé ( pág. 16)

ATENÇÃO:

- Tenha cuidado para não tapar ㉓, ㉔, ㉕ e ㉖ durante a filmagem.
- Se transportar ou pegar na câmara pelo ecrã LCD, pode deixá-la cair ou avariá-la.

Durante a gravação de vídeo e imagens fixas

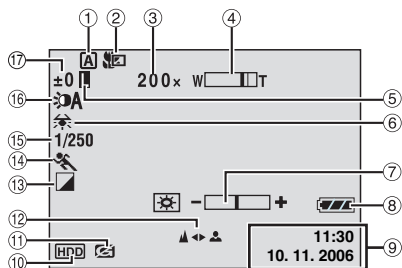

- ① Indicador de modo de operação seleccionado (☞ pág. 24)
[A]: modo automático
[M]: modo manual
- ② Indicador do modo Tele macro (☞ pág. 57, 59)
- ③ Rácio de zoom aproximado (☞ pág. 20, 23)
- ④ Indicador de zoom (☞ pág. 20, 23)
- ⑤ Indicador de bloqueio do diafragma (☞ pág. 25)
- ⑥ Indicador do equilíbrio de brancos (☞ pág. 25)
- ⑦ Indicador de controlo da luminosidade (☞ pág. 56)
- ⑧ Indicador da bateria (☞ pág. 64)
- ⑨ Data/hora (☞ pág. 56)
- ⑩ Indicador do suporte seleccionado (☞ pág. 17, 56)
- ⑪ Indicador da detecção de quedas (é apresentado quando [DETECÇÃO DE CHOQUES] está definido para [OFF].) (☞ pág. 55)
- ⑫ Indicador de regulação da focagem manual (☞ pág. 25)
- ⑬ Indicador de modo de efeitos (☞ pág. 26)
- ⑭ Indicador do modo AE Programa (☞ pág. 26)/
[A]: Indicador da visão nocturna (☞ pág. 27)
- ⑮ Velocidade do obturador (☞ pág. 26)
- ⑯ Indicador da luz LED (☞ pág. 20, 23)
- ⑰ ±: Indicador de regulação da exposição (☞ pág. 25)
☐: Indicador de compensação de contraluz (☞ pág. 27)
☐: Indicador de controlo da exposição de um ponto (☞ pág. 27)

Apenas durante a gravação de vídeo

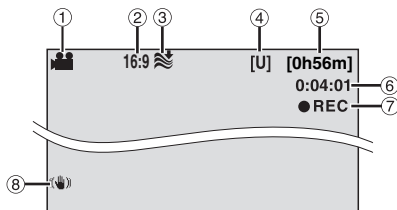

- ① Indicador de modo (☞ pág. 18)
- ② Indicador do tamanho do ecrã (☞ pág. 20)
- ③ Indicador de protecção contra o vento (☞ pág. 57)
- ④ Qualidade da imagem: [U] (ultra elevada), [F] (alta), [N] (normal), [E] (económica) (☞ pág. 57)
- ⑤ Tempo restante (☞ pág. 18, 71)
- ⑥ Contador (☞ pág. 56)
- ⑦ ●REC: (aparece durante a gravação.) (☞ pág. 18)
●II: (aparece durante o modo gravação-espera.)
- ⑧ Indicador de estabilização da imagem digital (DIS) (☞ pág. 57)

Apenas durante a gravação de imagens fixas

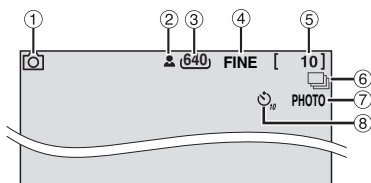

- ① Indicador de modo (☞ pág. 22)
- ② Indicador de focagem (☞ pág. 22)
- ③ Tamanho da imagem: 1280 (1280 x 960), 1024 (1024 x 768), 640 (640 x 480) (☞ pág. 59)
- ④ Qualidade da imagem: FINE (alta) ou STD (normal) (☞ pág. 59)
- ⑤ Número de disparos restantes (☞ pág. 71)
- ⑥ ☐: Indicador de modo de filmagem contínua (☞ pág. 23)
- ⑦ Indicador de disparo (☞ pág. 22)
- ⑧ Indicador de gravação com temporizador automático (☞ pág. 59)

Durante a reprodução de vídeo

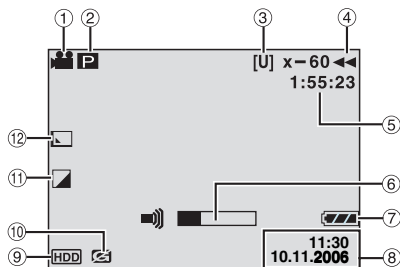

- ① Indicador de modo (☞ pág. 28)
- ② **P**: Indicador de reprodução da lista de reprodução (é apresentada quando reproduzir uma lista de reprodução).
☞ pág. 46
- ☺E: Indicador de procura de eventos na reprodução (apenas quando reproduzir um ficheiro de vídeo na procura de eventos).
☞ pág. 31
- ☺D: Indicador de procura de datas na reprodução (apenas quando reproduzir um ficheiro de vídeo na procura de datas).
☞ pág. 30
- ③ Qualidade da imagem: [U] (ultra elevada), [F] (alta), [N] (normal), [E] (económica)
(☞ pág. 57)
- ④ Modo de reprodução (☞ pág. 29)
 - ▶: Reprodução
 - ||: Pausa
 - ▶▶: Procurar rápido para a frente
 - ◀◀: Procurar rápido para trás
 - ||▶: Câmara lenta para a frente
 - ◀||: Câmara lenta para trás
 - (O número à esquerda representa a velocidade).
- ⑤ Contador (☞ pág. 56)
- ⑥ Indicador de nível do volume
- ⑦ Indicador da bateria (☞ pág. 64)
- ⑧ Data/hora (☞ pág. 56)
- ⑨ Indicador do suporte seleccionado (☞ pág. 17, 56)
- ⑩ Indicador da detecção de quedas (é apresentado quando [DETECÇÃO DE CHOQUES] está definido para [OFF].)
(☞ pág. 55)
- ⑪ Indicador de modo de efeitos (☞ pág. 36)
- ⑫ Indicador de efeitos de varrimento ou fusão (☞ pág. 36)

Durante a reprodução de uma imagem fixa

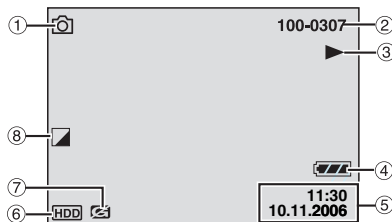

- ① Indicador de modo (☞ pág. 32)
- ② Número da pasta/ficheiro
- ③ Indicador de apresentação de slides (☞ pág. 33)
- ④ Indicador da bateria (☞ pág. 64)
- ⑤ Data/hora (☞ pág. 56)
- ⑥ Indicador do suporte seleccionado (☞ pág. 17, 56)
- ⑦ Indicador da detecção de quedas (é apresentado quando [DETECÇÃO DE CHOQUES] está definido para [OFF].)
(☞ pág. 55)
- ⑧ Indicador de modo de efeitos (☞ pág. 36)

Certifique-se de que segue as três seguintes configurações antes de utilizar.

Preparações relacionadas com a alimentação (Utilizar a bateria)

1 Coloque o interruptor de corrente na posição OFF.

Faça deslizar enquanto prime para baixo o botão de libertação.



2 Fixar a bateria.

Faça deslizar a bateria para baixo até que se fixe no lugar.

Parte inferior da Câmara

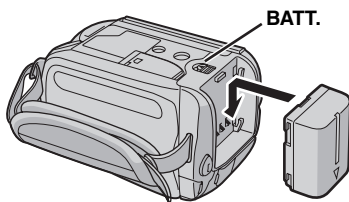

Controlos nesta secção

Luz indicadora de ligação/
carregamento

Interruptor de corrente

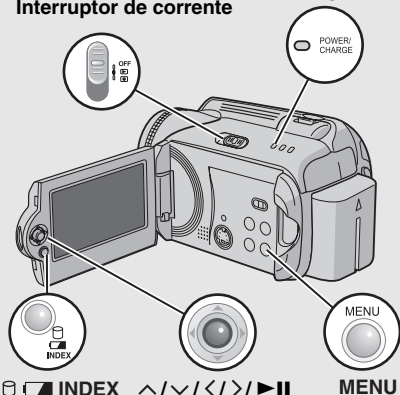

3 Carregue a bateria conectando a câmara ao adaptador de CA.

Abra a tampa.

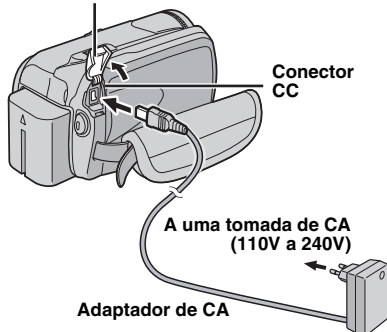

- A luz de ligado/carregamento pisca para indicar que o carregamento foi iniciado.
- Quando a luz de ligar/carregamento se apagar, o carregamento terá sido concluído. Desligue o cabo de alimentação da tomada CA e desligue o adaptador de CA da câmara.

Para retirar a bateria

Faça deslizar e segure **BATT.** (→ passo 2), para retirar a bateria.

Para verificar a potência da bateria (→ pág. 16)

Tempo necessário para carregar / gravar

Bateria	Tempo de carregamento	Tempo de gravação
BN-VF707U (Fornecida)	1 hr. 30 min.	1 hr. 10 min. (1 hr. 5 min.)
BN-VF714U	2 hr. 40 min.	2 hr. 25 min. (2 hr. 20 min.)
BN-VF733U	5 hr. 40 min.	5 hr. 50 min. (5 hr. 30 min.)



Os tempos mostrados em cima são tempos aproximados. O valores entre () são os tempos em que a luz de LED está ligada.

NOTA:

Também pode usar a câmara apenas com o adaptador de CA.



Configuração do idioma

O idioma no ecrã pode ser alterado.
(☞ pág. 56)

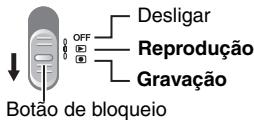
- 1 **Abra o monitor LCD.** (☞ pág. 10)
- 2 **Coloque o interruptor de corrente na posição**  **ou** .
Faça deslizar enquanto prime para baixo o botão de libertação.

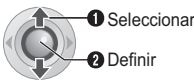

- 3  

- 4 **Selecione [DATA/MOSTRAR].**
 

- 5 **Selecione [LANGUAGE].**
 

- 6 **Selecione o idioma pretendido.**



- 7 

Configurações de data/hora

A data/hora do início da gravação é gravada no ficheiro de vídeo/imagem fixa e pode ser consultada premindo **INFO**. (☞ pág. 28, 32)
Além disso, pode encontrar o ficheiro desejado a partir do ecrã de índice de data. (☞ pág. 30)

Depois de efectuar o passo 1-4 em "Configuração do idioma" (☞ pág. 15)

- 5 **Selecione [ACERT.RELG].**

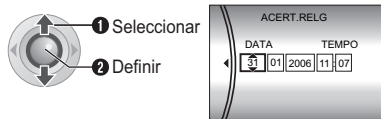

- 6 **Configure a data e a hora.**

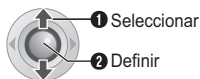

Repita este passo para introduzir o mês, dia, ano, hora e minutos.

- 7 

Acabou de configurar as configurações necessárias.

Para utilizar a câmara imediatamente

Para gravar vídeos (☞ pág. 18)

Para gravar imagens fixas (☞ pág. 22)

Para configurar outras configurações

(☞ pág. 16)

Verifique que botões tem de utilizar na ilustração de “Controlos nesta secção” na página 14.

Ajuste do Suporte

Abra a protecção e faça ajustes do suporte.

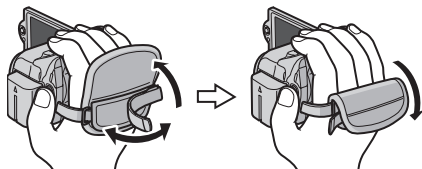

Montar o Tripé

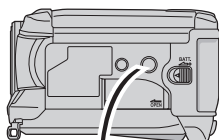

Parte Inferior da Câmara



Alinhe o orifício da câmara com o orifício do tripé, e o encaixe de montagem com o parafuso, e depois rode a câmara no sentido dos ponteiros do relógio para a montar no tripé.

NOTA:

Não utilize um tripé sobre uma superfície instável ou desnivelada. Pode inclinar-se e cair e avariar gravemente a câmara.

Sistema de Informação da Bateria

Pode verificar a potência restante da bateria e o tempo de gravação.

Quando a bateria é inserida

1 Coloque o interruptor de corrente na posição OFF.

Faça deslizar enquanto prime para baixo o botão de libertação.

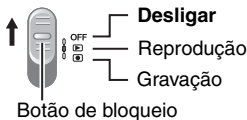

2

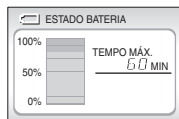

NOTAS:

- A informação da bateria é demonstrada durante aproximadamente 5 segundos se o botão for pressionado e libertado rapidamente, e durante aprox. 15 segundos se o botão for premido continuamente durante alguns segundos.
- Se “ERRO COMUNICAÇÃO” surgir em vez do estado da bateria apesar de ter premido  várias vezes, pode haver um problema com a bateria. Nesse caso, consulte o distribuidor JVC mais próximo.
- A visualização do tempo de gravação deve ser usado como guia. É visualizado em unidades de 10 minutos.

Quando Utilizar um Cartão SD

Por predefinição, o HDD está configurado como o suporte de gravação. Se quiser gravar para o cartão SD, tem de efectuar as três seguintes instruções.

NOTA:

Para mais informações sobre cartões SD compatíveis, consulte “Verifique a compatibilidade do suporte de gravação” (→ pág. 3).

Insira um cartão SD

Insira e retire o cartão SD apenas quando o aparelho estiver desligado. Caso contrário, a informação do cartão pode ficar corrompida.

1 Abra a tampa do cartão SD.

Parte Inferior da Câmara

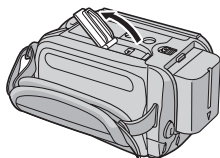

2 Insira o canto cortado do cartão firmemente para dentro.

Canto cortado



Não toque no terminal oposto à etiqueta.

3 Feche a tampa do cartão SD.

Para retirar o cartão SD

Empurre o cartão SD uma vez. Depois de o cartão sair um pouco, retire-o.

Alterar o suporte de gravação

Preparação:

- Coloque o interruptor de corrente na posição ou .

1



2 Seccione [DEF. SUPORTE GRAV.].

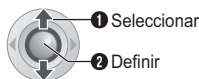

3 Seccione [MODO DE VÍDEO] ou [MODO DE IMAGEM].

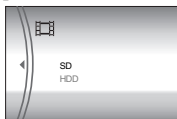
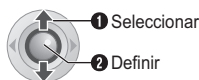

4 Seccione [SD].

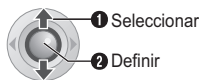

5



Para alterar o suporte de gravação outra vez para o HDD Seccione [HDD], no passo 4.

Formate o cartão SD quando o usar pela primeira vez

Este processo garante uma operação e velocidade de acesso ao suporte de gravação estáveis.

Para detalhes de como formatar um cartão SD, ver “Formatar um suporte de gravação” (→ pág. 41).

Preparação: Abra o monitor LCD. (☞ pág. 10)

1 Coloque o interruptor de corrente na posição .

Faça deslizar enquanto prime para baixo o botão de libertação.



2 Coloque o interruptor MODE na posição .

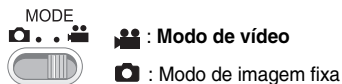

- A câmara é programada para gravar vídeos no disco duro incorporado quando este for enviado pelo distribuidor. Para alterar o meio de gravação, ver página 17.

3 Prima o botão REC/SNAP para iniciar a gravação.



- Surge o tempo aproximado de gravação restante.

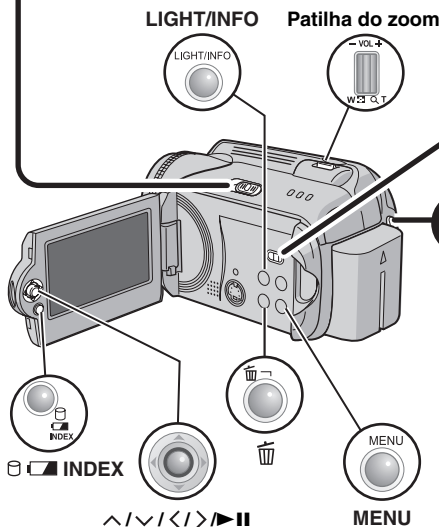



Para parar a gravação

Prima o botão **REC/SNAP** novamente.



Para alterar a qualidade de imagem (☞ pág. 57)

Para registar um ficheiro a um acontecimento (☞ pág. 19)

**NOTAS:**

- Por predefinição, a câmara está configurada para gravar vídeos em tamanho 4:3. Para gravar vídeos em tamanho 16:9, ver "Alterar o Tamanho do Ecrã" (☞ pág. 20).
- Se a câmara não for utilizada durante 5 minutos enquanto a alimentação estiver ligada utilizando a bateria, a câmara desligar-se-á automaticamente para poupar energia. Para voltar a ligar a câmara, coloque o interruptor de corrente na posição **OFF** e depois em  ou . Quando utilizar o adaptador de CA, a câmara entra no modo de suspensão (a luz de acesso acende-se e o monitor LCD desliga-se). Para cancelar o modo de suspensão, execute uma operação qualquer como, por exemplo, o zoom.
- Se a câmara aquecer, o indicador ●REC começa a piscar. Se a câmara continuar a aquecer, pare de filmar para proteger o meio de gravação. Nesse caso, desligue a câmara e espere que ela arrefeça.
- Se não conseguir gravar os dados ou guardá-los correctamente, os ficheiros de vídeo não serão guardados na pasta [SD_VIDEO] normalmente utilizada para armazenar vídeos. Em vez disso, os ficheiros são guardados na pasta [EXTMOV]. Para reproduzir esses ficheiros, consulte "Para Reproduzir Ficheiros na Pasta [EXTMOV]" (☞ pág. 31).
- Aos ficheiros de vídeo, são dados os nomes MOV_001.MOD para MOV_009.MOD, MOV_00A.MOD para MOV_00F.MOD, e MOV_010.MOD em ordem de gravação.
- Depois de gravar vídeo durante 12 horas consecutivas, a gravação para automaticamente.
- Um novo ficheiro irá ser criado por cada 4 GB de gravação contínua.
- Esta câmara grava vídeo no formato MPEG2 compatível com o formato SD-VIDEO. Lembre-se de que esta câmara não é compatível com outros formatos de vídeo digitais.
- Antes de gravar vídeos importantes, faça uma gravação de teste.
- Não mova ou abane a câmara subitamente durante a gravação. Caso contrário, o som do disco rígido poderá ser gravado.

Preparação:

- Coloque o interruptor de corrente na posição .
- Coloque o interruptor **MODE** na posição .

1**2**

1 Seleccionar

2 Definir

3

1 Seleccionar

2 Definir

**4****Selecione o acontecimento ao ficheiro a que deseja registar.**

1 Seleccionar

2 Definir

- Para seleccionar um destino diferente, selecione [MUDAR].
- Para cancelar o registo de acontecimento, selecione [SEM SECÇÃO].

O acontecimento seleccionado surge no ecrã. Prima o botão **REC/SNAP** para iniciar a gravação.

Para procurar por acontecimento um ficheiro para reproduzir (☞ pág. 31)**NOTA:**

Quanto seleccionar para registar um ficheiro para um determinado evento, a definição permanecerá, mesmo que desligue a alimentação. A não ser que mude a definição, registará um ficheiro para o mesmo evento que seleccionou anteriormente.

Registar Ficheiros a Acontecimentos

Se seleccionar um acontecimento para registar o ficheiro antes de iniciar a gravação, o ficheiro será registado a um acontecimento seleccionado, tornando o ficheiro fácil de encontrar na reprodução. Existem até 3 destinos diferentes dentro de cada evento (por exemplo: BEBÉ1, BEBÉ2, BEBÉ3).

Zoom

Durante a gravação

Redução



Ampliação



W: Grande angular

T: Teleobjectiva

- Pode fazer ampliações até 15x através do zoom óptico.
- Uma ampliação acima de 15x será efectuada por processamento digital da imagem sendo, por isso, designada por "zoom digital". O zoom digital pode ir até 700x. Programe o valor do [ZOOM] para [60X] ou [700X]. (☞ pág. 57)

Zoom óptico (até 15x)



Zoom digital (até 700x)

NOTAS:

- A função "Macro" pode ser utilizada a uma distância tão curta como aprox. 5 cm do motivo, quando a patilha do zoom é colocada na posição máxima **W**.
- Se aplicar o zoom a um motivo que se encontre perto da objectiva, a câmara pode efectuar automaticamente uma redução, consoante a distância a que se encontre. Nesse caso, programe [TELE MACRO] para [ON]. (☞ pág. 57)

ATENÇÃO:

Os vídeos que forem gravados no modo 16:9 podem parecer ligeiramente esticados na vertical numa TV com um ecrã 4:3. Grave os vídeos em modo 4:3 se reproduzir numa TV com um ecrã 4:3.



NOTAS:

- Se o modo de gravação estiver definido para ECONÓMICA, não pode mudar o tamanho do ecrã.
- Durante uma reprodução em televisores 4:3, os vídeos gravados no modo 16:9 poderão parecer ligeiramente esticados na vertical.
- Caso pretenda gravar os vídeos gravados em discos DVD, recomenda-se não misturar os vídeos de tamanho 16:9 com vídeos de tamanho 4:3.

Luz de LED

Se seleccionar para utilizar esta função, a luz de LED liga-se para melhorar a visibilidade durante a filmagem.

Preparação:

- Coloque o interruptor de corrente na posição .
- Coloque o interruptor **MODE** na posição .

LIGHT/INFO

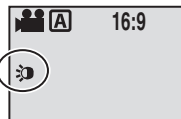

Cada vez que premir o botão, altera a definição.



A luz mantém-se acendida apesar das condições circundantes.



A luz acende-se automaticamente quando houver luz insuficiente.



Sem visualização

Desactiva esta função.

Alterar o Tamanho do Ecrã

Pode gravar vídeos em tamanho 4:3 e 16:9. Por predefinição, a câmara está configurada para gravar vídeos em tamanho 4:3.

Preparação:

- Coloque o interruptor de corrente na posição .
- Coloque o interruptor **MODE** na posição .



Cada vez que prime altera o tamanho do ecrã.



Apagar um Ficheiro

O ficheiro gravado mais recente será apagado.

Depois de terminar a gravação

1

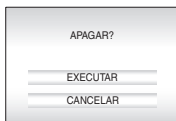

2 Selecciona [EXECUTAR].



1 Seleccionar

2 Definir

NOTA:

Se o modo de gravação (vídeo ou imagem fixa) estiver activado ou desligar e ligar a câmara depois da gravação, não poderá eliminar o ficheiro.

Verificar o Espaço Restante na Gravação de Média

Preparação:

- Coloque o interruptor de corrente na posição
- Coloque o interruptor **MODE** na posição

Exemplo: Quando verificar o espaço HDD



O tempo de gravação máximo surge por cada modo de qualidade de imagem, e o espaço restante é indicado por um gráfico circular.

Modo de qualidade de imagem visualizado

[U]: ULTRA ELEVADA

[F]: ALTA

[N]: NORMAL

[E]: ECONÓMICA

Para detalhes sobre a qualidade de imagem, ver página 71.

Para voltar ao ecrã normal

Prima o botão novamente.

Preparação: Abra o monitor LCD. (☞ pág. 10)

1 Coloque o interruptor de corrente na posição .

Faça deslizar enquanto prime para baixo o botão de libertação.



Patilha do zoom



2 Coloque o interruptor MODE na posição .

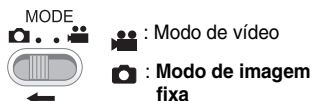

- A câmara é programada para gravar imagens fixas no disco duro incorporado quando este for enviado pelo distribuidor. Para alterar o meio de gravação, ver página 17.

3 Prima o botão REC/SNAP para iniciar a gravação.

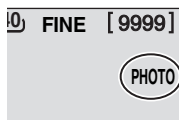



O indicador **PHOTO** surge durante a gravação.

- Para avaliar a imagem antes de a gravar, prima o botão **REC/SNAP** até meio e não o solte. Quando a imagem capturada é focada, aparece o indicador  e, em seguida, pára de piscar. Para cancelar a gravação, liberte o botão **REC/SNAP**. Para gravar a imagem no meio de gravação, prima totalmente o botão **REC/SNAP**.

Para alterar a qualidade de imagem (☞ pág. 59)

NOTAS:

- Imagens fixas são gravadas em tamanho 4:3. Não podem ser gravadas em tamanho 16:9.
- Se a câmara não for utilizada durante 5 minutos enquanto a alimentação estiver ligada utilizando a bateria, a câmara desligar-se-á automaticamente para poupar energia. Para voltar a ligar a câmara, coloque o interruptor de corrente na posição **OFF** e depois em  ou . Quando utilizar o adaptador de CA, a câmara entra no modo de suspensão (a luz de acesso acende-se e o monitor LCD desliga-se). Para cancelar o modo de suspensão, execute uma operação qualquer como, por exemplo, o zoom.



Zoom

Durante a gravação

Redução

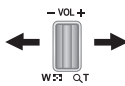

Ampliação



W: Grande angular

T: Teleobjectiva

- Pode fazer ampliações até 15x através do zoom óptico.
- Zoom digital (pág. 20) não está disponível.

Filmagem Contínua

Se activar o modo de filmagem contínua mantendo premido o botão **REC/SNAP** no passo **3** (pág. 22) consegue um efeito semelhante ao de fotografias em série. (Intervalo entre imagens fixas: aprox. 0,3 segundos)

Preparação:

- Coloque o interruptor de corrente na posição
- Coloque o interruptor **MODE** na posição

Configure **[FILMAGEM CONTÍNUA]** para **[ON]**. (pág. 59)

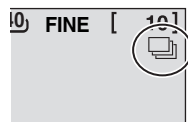

Surge o indicador



- Consoante o meio de gravação utilizado, a filmagem contínua poderá funcionar ou não funcionar correctamente.
- A velocidade de filmagem contínua diminui se esta função for utilizada repetidamente.

Luz de LED

Se seleccionar para utilizar esta função, a luz de LED liga-se para melhorar a visibilidade durante a filmagem.

Preparação:

- Coloque o interruptor de corrente na posição
- Coloque o interruptor **MODE** na posição

LIGHT.INFO

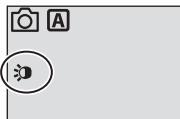

Cada vez que premir o botão, altera a definição.

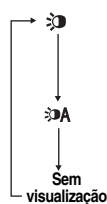

A luz mantém-se acendida apesar das condições circundantes.

A luz acende-se automaticamente quando houver luz insuficiente.

Desactiva esta função.

Apagar um Ficheiro

O ficheiro gravado mais recente será apagado.

Depois de terminar a gravação

1

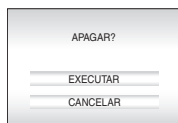

2 Selecciona [EXECUTAR].



1 Seleccionar

2 Definir

NOTA:

Se o modo de gravação (vídeo ou imagem fixa) estiver activado ou desligar e ligar a câmara depois da gravação, não poderá eliminar o ficheiro.

Acerca do modo de gravação manual

Este modo permite que configure a focagem e a luminosidade de ecrã manualmente. Precisa de alterar para este modo pois o modo de gravação automática, que ajusta estas configurações automaticamente, é seleccionado por predefinição.

Para alterar para modo de gravação manual**Preparação:**

- Coloque o interruptor de corrente na posição .
- Selecciono o tipo de ficheiro (vídeo ou imagem fixa) utilizando o interruptor **MODE**.



Prima duas vezes.

Surge o indicador .

**Para regressar ao modo de gravação automático**

Prima o botão **AUTO** de forma a que o indicador  apareça.

Controlos nesta secção

Interruptor de corrente

Interruptor MODE

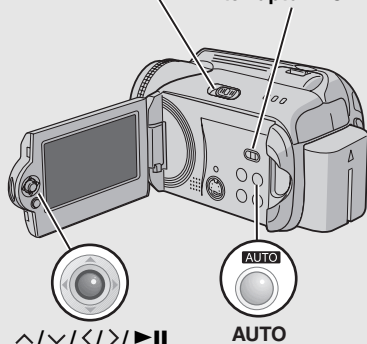
**Definição Manual no Menu MSET**

Pode utilizar funções manuais de gravação com muita facilidade a partir de opções dos menus MSET.

Depois de efectuar “Para alterar para modo de gravação manual” (pág. 24)

1

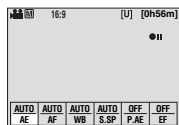

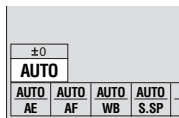

2

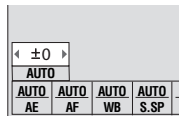

Para detalhes sobre cada menu, ver páginas 25 e 26.

3



Dependendo do tipo de configurações que seleccionar, pode configurar o valor com   depois de seleccionar.

4



5



O menu desaparece e o indicador da função de definição aparece.

Menu MSET





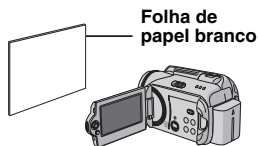

Menus

Definições ([] = Predefinição)

AE (Exposição manual) Ajuste a luminosidade.	Gravação de vídeo [AUTO]: A luminosidade é ajustada automaticamente. -6 para +6: Corrige a luminosidade dentro do alcance em incrementos de 1. Utilize </> para configurar o valor. Gravação de imagens fixas [±0]: A luminosidade não está ajustada. -2.0 para +2.0 (EV): Corrige a luminosidade dentro do alcance em incrementos de 1/3EV. Utilize </> para configurar o valor. Para fixar a exposição Quando o menu desaparece depois de acabar de configurar a definição, prima continuamente ► durante mais de 2 segundos. Surge o indicador [L].
AF (Focagem Manual) Ajustar a focagem.	[AUTO]: A focagem é ajustada automaticamente. ▲◀▶☺: Ajusta a focagem manualmente. Utilize </> para configurar a focagem. (Quando utilizar o zoom, o motivo não desfoca se ajustar a focagem no lado da teleobjectiva (T) antes de fazer zoom ao lado do grande angular (W).)
WB (Equilíbrio de Brancos) Ajusta o equilíbrio de brancos para atingir uma optimização de cores devido à quantidade de luz das condições circundantes durante a gravação.	[AUTO]: O equilíbrio de brancos é ajustado automaticamente. ☑ BB MANUAL : Ajusta o equilíbrio de brancos manualmente de acordo com a fonte de luz. 1) Coloque uma folha de papel branco em frente ao motivo. Regule o zoom ou posicione-se de maneira a que a folha de papel branco ocupe totalmente o ecrã. 2) Prima continuamente ► até que o indicador [L] comece a piscar e depois pare de piscar. ☀ ÓPTIMO : Quando filmar no exterior num dia de sol. ☁ NUBLADO : Quando filmar no exterior num dia nublado. ☹ HALOGÉNIO : Quando utilizar uma luz de vídeo ou uma iluminação do mesmo tipo.



Menu MSET (continuação)

Menus	Definições ([] = Predefinição)
S.SP (Velocidade do obturador) Uma velocidade alta do obturador pode congelar o movimento de um objecto a alta velocidade e, uma velocidade baixa do obturador pode esbater um motivo, para lhe conferir uma impressão de movimento.	[AUTO]: A velocidade do obturador é ajustada automaticamente. 1/2 para 1/4000 (Para gravação de vídeo) / 1/2 para 1/500 (Gravação de imagens fixas): Quanto mais pequeno for o valor, maior a velocidade do obturador. Utilize < / > para configurar o valor. NOTA: É recomendado que use um tripé (☞ pág. 16) quando gravar com uma velocidade baixa de obturador.
P.AE (Programa AE) Pode utilizar as opções do programa AE para situações de filmagem específicas.	[OFF]: A luminosidade é ajustada automaticamente.  DESPORTOS: Grava com clareza motivos em movimento.  NEVE: Compensa motivos que possam aparecer demasiado escuros quando filmados em ambientes extremamente luminosos, como neve.  FOCO: Seleccione isto quando o foco fizer que o motivo apareça demasiado claro.  ENTARDECER: Torna mais naturais as cenas ao entardecer.
EF (Efeito) Pode gravar vídeos ou imagens fixas com efeitos especiais.	[OFF]: Não é utilizado nenhum efeito.  SÉPIA: A imagem fica com uma tonalidade acastanhada, como a das fotografias antigas. B/W MONOTOM: A imagem fica a preto e branco, como nos filmes antigos.  FILME CLÁSS.*: Este efeito avança fotogramas para dar às imagens uma atmosfera de um filme antigo.  SINAL ESTROB*: A imagem parece uma série de instantâneos consecutivos.

* Não disponível na gravação de imagens fixas.

Visão Noturna

A velocidade do obturador é automaticamente ajustada de 1/2 a 1/30 segundos. Isto permite gravar em locais com pouca luz.

Depois de efectuar “Para alterar para modo de gravação manual” (☞ pág. 24)



Surge o indicador A.

Para cancelar a visão noturna

Prima < (NIGHT), para fazer desaparecer o indicador A.

NOTA:

É recomendado que use um tripé (☞ pág. 16) quando gravar com uma velocidade baixa de obturador.

Compensação de contraluz

A compensação de contraluz torna o motivo mais claro. Com um simples aumento da exposição, as partes escuras do motivo tornam-se mais claras.

Depois de efectuar “Para alterar para modo de gravação manual” (☞ pág. 24)



Surge o indicador .

Para cancelar a compensação de contraluz

Prima ^ () duas vezes para fazer desaparecer o indicador .

Controlo da exposição de um ponto

A selecção de área de medição de um ponto permite compensar uma exposição com mais precisão. Pode seleccionar uma de três áreas de medição.

Depois de efectuar “Para alterar para modo de gravação manual” (☞ pág. 24)



Prima duas vezes.

Surge o indicador .

2 Seleccione o fotograma de medição de um ponto desejado.



1 Seleccionar

2 Definir

Para fixar a exposição



Após terminar de configurar a definição, mantenha premido ►|| durante mais de 2 segundos. Surge o indicador .

Para cancelar o controlo da exposição de um ponto

Prima ^ () uma vez para fazer desaparecer o indicador .

1 Coloque o interruptor de corrente na posição .
 Faça deslizar enquanto prime para baixo o botão de libertação.





2 Coloque o interruptor MODE na posição .

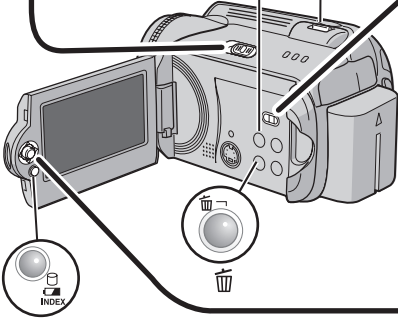

 MODE
 : Modo de vídeo
 : Modo de imagem fixa



 Desligar
Reprodução
 Gravação
 Botão de bloqueio
 Patilha de Zoom/Controlo de Volume do Altifalante

LIGHT/INFO

 LIGHT/INFO
 - VOL. +
 W/CS QLT
 INDEX

3 Prima /// para seleccionar o ficheiro pretendido e, em seguida, prima .

 1 Seleccionar
 2 Definir

• Alterar o meio a ser reproduzido, ver página 17.
 • Para parar a reprodução, prima novamente .

 INDEX

Ecrã de índice de vídeos

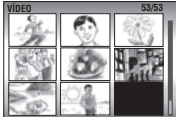

Para voltar ao ecrã de índice

Prima **INDEX** com a reprodução parada.

Para regular o volume do altifalante

Durante a reprodução, mova o controlo de volume do altifalante para + para aumentar o volume, ou para – para diminuir o volume.

Para ligar/desligar o ecrã da data

Programa [DATA/HORA] para [ON], [AUTO] ou [OFF]. (☞ pág. 56)

Para verificar a informação do ficheiro

Prima **INFO** com a reprodução parada. (☞ pág. 39)

NOTAS:

- As imagens reproduzidas podem ser vistas no ecrã LCD ou num televisor conectado à câmara. (☞ pág. 34)
- Em transições de cenas, a imagem pode parar por momentos ou ocorrerem interrupções de som. No entanto, isto não é sinal de avaria.
- Se a câmara aquecer, o indicador  começa a piscar. Se a câmara continuar a aquecer, pare a reprodução para proteger o suporte de gravação. Em seguida, desligue a câmara e espere que ela arrefeça.



Várias Operações durante a Reprodução

Para voltar à reprodução normal, prima ►II.

Reprodução de imagens fixas (Paragem)



Procurar na Reprodução



- Prima </> repetidamente para aumentar a velocidade da procura. (-60x para +60x)

Localizar o ponto de início de um ficheiro ou avançar para o ficheiro seguinte



Reprodução fotograma a fotograma

Enquanto a reprodução está parada



- Prima </> repetidamente para avançar ou recuar uma imagem fixa, fotograma a fotograma.

Reprodução em câmara lenta

Enquanto a reprodução está parada

Mantenha premido.



Zoom de reprodução

Pode ampliar a imagem de reprodução até 5x.

Enquanto a reprodução está parada



Visualização completa da imagem

A marca  indica o ponto central da área ampliada.

- Prima ^/~/</> para mover para a área ampliada que deseja ver.
- Para aplicar menos zoom, mova a patilha no sentido de W.

Função de Pesquisa de Ficheiros

A função de One-touch permite que altere o ecrã de índice para a data de ecrã de índice ou ecrã de motivo para a pesquisa de ficheiros conveniente.

Para alterar o ecrã

No ecrã de índice



Cada vez que premir altera o ecrã.

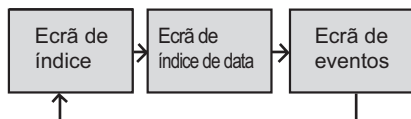

Ecrã de índice de data

Pode procurar pelo ficheiro desejado através da data de gravação.

Depois de visualizar o ecrã de índice de data em “Para alterar o ecrã” (pág. 30)

1 Seleccione a data de gravação.

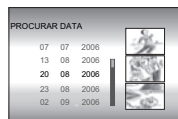

2



3 Seleccione o menu desejado.



1 Seleccionar

2 Definir

- Durante a reprodução, a marca surge no canto esquerdo superior do ecrã.

Ecrã de eventos

Pode procurar o ficheiro desejado pelo evento em que registou o ficheiro quando o gravou. (⇨ pág. 19) Depois de procurar por evento, pode procurar por data de gravação para diminuir o número de resultados da pesquisa.

Depois de visualizar o ecrã de eventos em “Para alterar o ecrã” (⇨ pág. 30)

1 Selecciona o evento.



- Para ir para a página seguinte, seleccione [MUDAR].

2



3 Selecciona a data de gravação.



- 1 Seleccionar
- 2 Definir



- Para apresentar todos os ficheiros, seleccione [TODAS AS CENAS].

4 Selecciona o ficheiro desejado.



- 1 Seleccionar
- 2 Definir

- Durante a reprodução, a marca 😊 surge no canto superior esquerdo do ecrã.

Para alterar o registo do motivo do ficheiro (⇨ pág. 43)

Para Reproduzir Ficheiros na Pasta [EXTMOV]

Se os dados não puderem ser gravados correctamente, os ficheiros de vídeo são guardados na pasta [EXTMOV]. (⇨ pág. 19)

- 1 Prima o botão REC/SNAP enquanto o ecrã de índice é visualizado.
- 2 Depois de [MPG] surgir, prima ^/∨/ </> para seleccionar o ficheiro que deseja reproduzir, depois prima ►II.

Para voltar ao ecrã de índice

Prima o botão REC/SNAP novamente.

- As funções de informação de ficheiro e criação de listas de reprodução não estão disponíveis na pasta [EXTMOV].

Apagar um Ficheiro de Vídeo

Preparação:

Pare a reprodução. Ou então, seleccione o ficheiro no ecrã de índice.

1

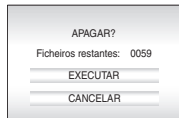

Pode seleccionar o ficheiro que deseja apagar premindo </>.

2 Selecciona [EXECUTAR].



- 1 Seleccionar
- 2 Definir

Para sair do ecrã de eliminação de ficheiros Selecciona [CANCELAR], no passo 2.

1 Coloque o interruptor de corrente na posição .

Faça deslizar enquanto prime para baixo o botão de libertação.

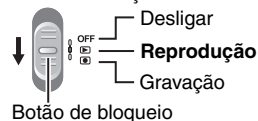

2 Coloque o interruptor MODE na posição .

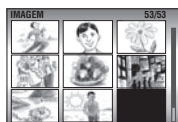



Ecrã de Índice para imagens fixas

- Alterar o meio a ser reproduzido, ver página 17.

3 Prima em /// para seleccionar o ficheiro desejado e prima II.



- Prima / para ver o ficheiro anterior/seguinte.

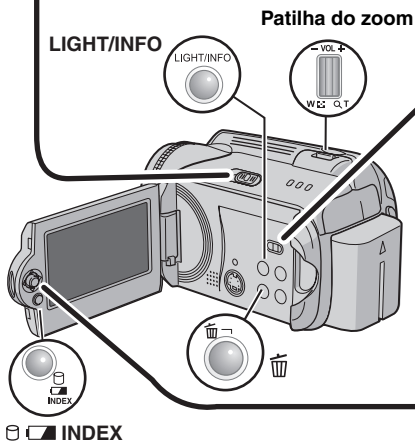

  INDEX

Para voltar ao ecrã de índice

Prima INDEX.

Para ligar/desligar o ecrã da data/hora

Programa [DATA/HORA] para [ON], [AUTO] ou [OFF]. (↗ pág. 56)

Para verificar a informação do ficheiro

Prima INFO com a reprodução parada. (↗ pág. 39)

Função de Pesquisa de Ficheiros

A função de One-touch permite que altere o ecrã de índice para a data de ecrã de índice para uma pesquisa de ficheiros conveniente.

- O ecrã de eventos não pode ser utilizado para imagens fixas.

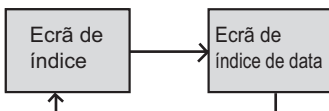

Para obter mais informações sobre o funcionamento, consulte a página 30.



Apresentação de Slides

Pode reproduzir automaticamente todas as imagens guardadas no meio de gravação.

Durante a reprodução



- Durante a apresentação de slides, prima \checkmark para mostrar os ficheiros em ordem descendente, e prima \wedge para mostrar os ficheiros em ordem ascendente.

Para terminar a apresentação de slides

Prima novamente \blacktriangleright II.

Rotação da Imagem

Pode rodar a imagem fixa no sentido dos ponteiros do relógio ou no sentido oposto.

Durante a reprodução



No sentido contrário aos ponteiros do relógio

No sentido dos ponteiros do relógio

- Cada vez que premir \wedge ou \vee , a imagem roda ($90^\circ \leftrightarrow 180^\circ \leftrightarrow 270^\circ \leftrightarrow 0^\circ$).

Zoom de reprodução

Pode ampliar a imagem de reprodução até 5x.

Durante a reprodução

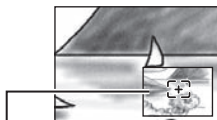

Visualização completa da imagem

A marca \boxtimes indica o ponto central da área ampliada.

- Prima $\wedge/\vee/</>$ para mover para a área ampliada que deseja ver.
- Para aplicar menos zoom, mova a patilha no sentido de W.

Apagar um Ficheiro de Imagem Fixa

Preparação:

Reproduza a imagem fixa. Ou então, seleccione o ficheiro no ecrã de índice.

1

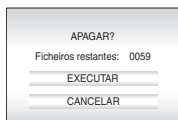

Pode seleccionar o ficheiro que deseja apagar premindo $</>$.

2 Seleccione [EXECUTAR].



1 Seleccionar

2 Definir

Para sair do ecrã de eliminação de ficheiros

Selecione [CANCELAR], no passo 2.

Ligar a um televisor, videogravador ou gravador de DVD

Certifique-se que todas as unidades estão desligadas antes de as conectar.

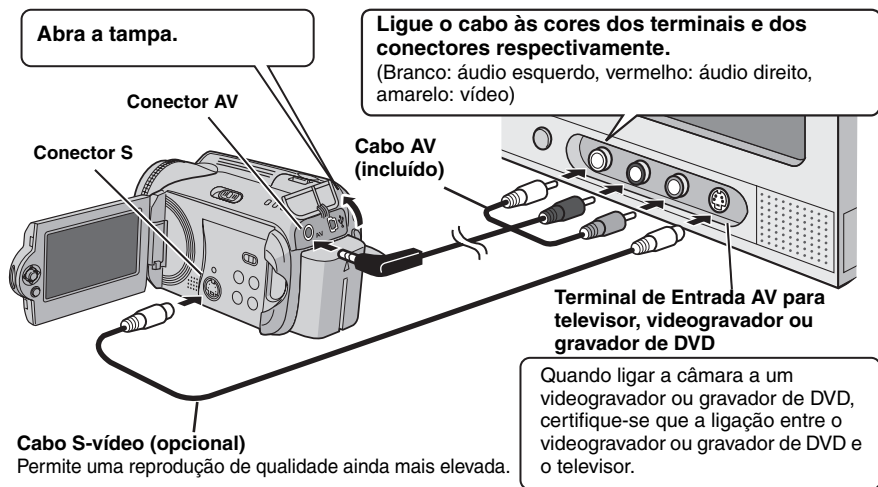

NOTAS:

- O cabo de S-Vídeo é opcional. Certifique-se que utiliza o cabo de S-Vídeo YTU94146A. Contacte o centro de assistência JVC descrito no folheto incluído na embalagem para mais detalhes sobre a sua disponibilidade. Certifique-se que liga a extremidade com filtro de núcleo de ferrite à câmara. O filtro de núcleo de ferrite reduz interferências.
- Recomendamos que utilize o adaptador de CA como fonte de alimentação em vez da bateria. (☞ pág. 14)
- Para ligar a câmara a um PC, consulte MANUAL DE INSTALAÇÃO DO SOFTWARE E LIGAÇÃO USB.
- Esta câmara destina-se a ser utilizada com sistemas de televisão a cores PAL. Não pode ser utilizada com uma televisão com um sistema diferente.
- Quando utilizar o cabo S-vídeo, ligue igualmente o cabo AV.

Reproduzir no Televisor

Depois de ligar a câmara ao televisor em “Ligar a um televisor, videogravador ou gravador de DVD” (☞ pág. 34)

- 1** Ligue a câmara e o televisor.
- 2** Configure o televisor ao modo VÍDEO respectivo.
- 3** (Apenas quando ligar a câmara ao videogravador ou gravador de DVD)
Ligue o videogravador ou gravador de DVD, e configure o videogravador ou gravador de DVD ao seu modo de entrada AUX.
- 4** Inicie a reprodução na câmara. (☞ pág. 28, 32)

NOTA:

Se o rácio do vídeo que estiver a reproduzir for estranho e o tamanho do ecrã puder ser alterado no televisor, faça ajustes no televisor.

Reproduzir utilizando o telecomando

A bateria é incluída no telecomando na altura da compra.

Retire o isolamento antes de o utilizar.

Área de Alcance do Infra-Vermelho

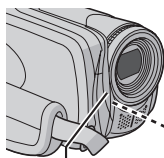

Sensor Remoto

Distância aconselhável para uso interno:
5 m



NOTA:

A transmissão do infra-vermelho pode não ser a melhor ou provocar uma operação incorrecta, quando o sensor remoto for directamente exposto à luz solar ou a uma luz intensa.

Para reinserir a bateria

O telecomando usa uma bateria de lítio (CR2025).

Retire a tampa da bateria premindo a patilha de bloqueio.

Patilha de Bloqueio

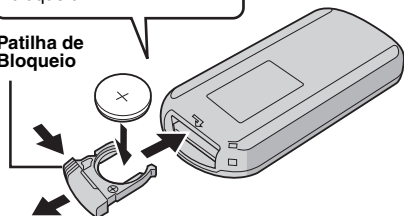

Botões e Funções

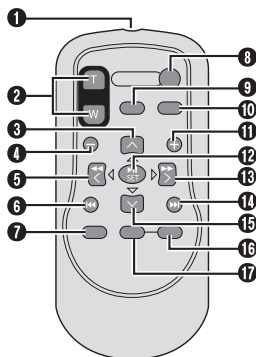

- 1 Janela de Transmissão de Infra-Vermelhos
- 2 Botões ZOOM (T/W)
Ampliação/Redução (↔ pág. 20, 23)
- 3 Botão para Cima
Botão de Rodar (sentido contrário aos ponteiros do relógio) (↺ pág. 33)
- 4 Botão para Retroceder
- 5 Botão para a Esquerda
- 6 Botão para Trás
- 7 Botão PLAYLIST (↔ pág. 44)
- 8 Botão START/STOP
- 9 Botão SNAPSHOT (↔ pág. 22)
- 10 Botão INFO (↔ pág. 39)
- 11 Botão para Avançar
- 12 Botão PLAY/PAUSE
- 13 Botão para a Direita
- 14 Botão Seguinte
- 15 Botão para Baixo
Botão de Rodar (sentido dos ponteiros do relógio) (↻ pág. 33)
- 16 Botão INDEX
- 17 Botão DATE

Pode adicionar os seguintes dois tipos de efeitos especiais antes de reproduzir.

Efeitos de Varrimento ou Fusão

Adicione efeitos no início ou fim dos vídeos. Estes efeitos não podem ser configurados para imagens fixas.

Efeitos de reprodução

Adicione efeitos que, por exemplo, alterem os tons das cores dos vídeos.

Preparação:

- Coloque o interruptor de corrente na posição .
- Selecciono o tipo de ficheiro (vídeo ou imagem fixa) utilizando o interruptor **MODE**.

1

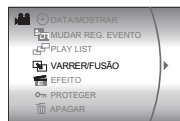

2 Selecciono [VARRER/FUSÃO] (apenas Vídeo) ou [EFEITO].



3 Selecciono o efeito desejado.

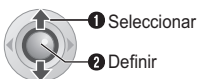

Para detalhes de cada efeito, ver página 37.

4



Controlos nesta secção

Interruptor de corrente



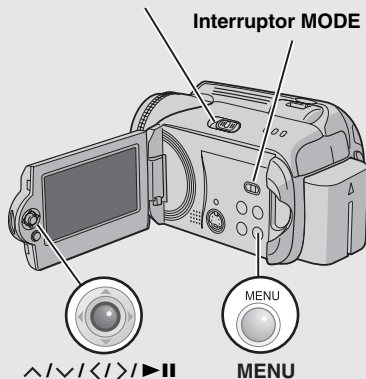





Interruptor MODE







Para desactivar o efeito

Selecciono [OFF], no passo 3.

[VARRER/FUSÃO]

Menus	Detalhes
 FUSÃO-BRANCO	Faz o aparecimento/desaparecimento gradual de uma cena com um ecrã branco.
 FUSÃO-PRETO	Faz o aparecimento/desaparecimento gradual de uma cena com um ecrã preto.
 FUSÃO-P e B	Faz o aparecimento para um ecrã de cores a partir de um ecrã a preto e branco, ou desaparecimento gradual de um ecrã a cores para um a preto e branco.
 VARRER-CANTO	Varrimento, num ecrã preto, do canto superior direito para o canto inferior esquerdo ou fusão do canto inferior esquerdo para o canto superior direito, deixando um ecrã preto.
 VARRER-JANELA	A cena começa no centro de um ecrã preto e faz o varrimento em direcção aos cantos ou aparece dos cantos, fazendo o fusão gradualmente para o centro.
 VARRER-LATER.	Varrimento da direita para a esquerda ou fusão da esquerda para a direita.
 VARRER-PORTA	Varrimento que faz com que as duas metades de um ecrã preto se abram como uma porta, uma para a esquerda e a outra para a direita, mostrando uma cena ou fusão da esquerda e da direita que faz reaparecer o ecrã preto de maneira a tapar a cena.
 VARRER-PERC.	A cena varre um ecrã preto de baixo para cima ou funde vice-versa, deixando um ecrã preto.
 VARRER-OBTUR.	Varrimento partindo do centro de um ecrã preto em direcção à parte de cima e de baixo ou fusão partindo da parte de cima ou de baixo em direcção ao centro deixando um ecrã preto.

[EFEITO]

Menus	Detalhes
 SÉPIA	É dado à imagem uma tonalidade acastanhada como o de uma fotografia velha.
 MONOTOM	A imagem fica a preto e branco, como nos filmes antigos.
 FILME CLÁSS.*	O efeito de saltar fotogramas dá à imagem o aspecto de um filme antigo.
 SINAL ESTROB*	A imagem fica como se fosse uma série de instantâneos consecutivos.

*Não disponível na gravação de imagens fixas.

É possível gerir os ficheiros gravados directamente na câmara.

PRECAUÇÃO:

Não retire o suporte de gravação nem execute nenhuma outra operação (como desligar a câmara) durante o processo de acesso aos ficheiros. Deve utilizar o adaptador de CA fornecido, pois os dados contidos no suporte de gravação podem ficar danificados se a carga da bateria acabar durante o funcionamento. Se os dados se danificarem, formate o suporte de gravação. (→ pág. 41)

Eliminar ficheiros

Eliminar com o botão

Preparação:

- Coloque o interruptor de corrente na posição .
- Selecciono o tipo de ficheiro (vídeo ou imagem fixa) utilizando o interruptor **MODE**.

1 Selecciono o ficheiro que pretende eliminar.

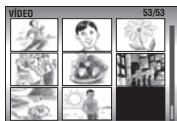

2

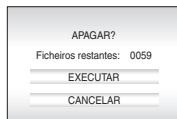

Pode seleccionar o ficheiro que deseja apagar premindo </>.

3 Selecciono [EXECUTAR].



1 Seleccionar

2 Definir

Controlos nesta secção

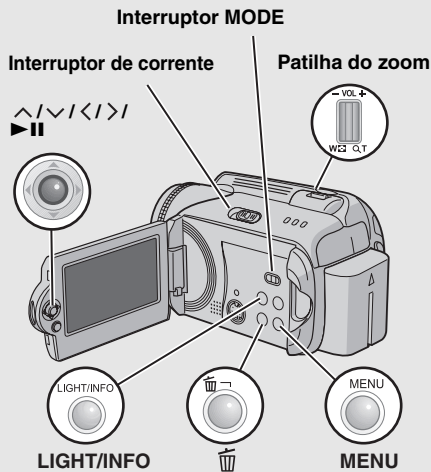

Para sair do ecrã de eliminação de ficheiros Selecciono [CANCELAR], no passo 3.

NOTA:

Se premir  durante o modo de gravação, o último ficheiro gravado é apagado. No entanto, se o modo de gravação (vídeo ou imagem fixa) estiver activado ou desligar e ligar a câmara depois da gravação, não poderá eliminar o ficheiro.

Eliminar ficheiros a partir do Ecrã de Menu

Preparação:

- Coloque o interruptor de corrente na posição .
- Selecione o tipo de ficheiro (vídeo ou imagem fixa) utilizando o interruptor **MODE**.

1

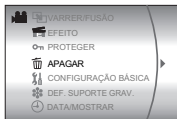

2 Selecione [APAGAR].

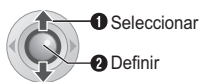

3 Selecione o menu pretendido.

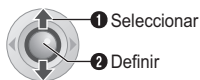

• [ACTUAL]:

O ficheiro que está a ser visualizado é eliminado. Pode seleccionar o ficheiro anterior ou o seguinte premindo \langle / \rangle .

• [SELECCÃO DE FICHEIRO]:

Pode seleccionar vários ficheiros para eliminar no ecrã de índice.

1) Prima $\wedge / \vee / \langle / \rangle$ para seleccionar o ficheiro que pretende eliminar e, em seguida, prima **►II**.

- Aparece a marca no ficheiro. Repita este passo para seleccionar outros ficheiros.
- Se empurrar a patilha de zoom na direcção de **T**, aparece o ecrã de pré-visualização. Empurrando a patilha de zoom na direcção de **W** volta ao ecrã de índice.

2) Prima **MENU**.

• [APAGAR TODOS]:

São eliminados todos os ficheiros.

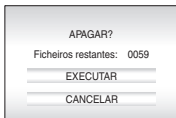

4 Selecione [EXECUTAR].

Se tiver seleccionado [SELECCÃO DE FICHEIRO] no passo 3, selecione [EXECUTAR E SAIR].

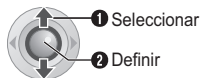

NOTAS:

- Ficheiros protegidos não podem ser eliminados. Para poder eliminar ficheiros protegidos, primeiro tem de lhes remover a protecção. (\rightarrow pág. 40)
- Uma vez eliminados, os ficheiros não poderão ser recuperados. Verifique bem os ficheiros antes de os eliminar.

Obter informações sobre ficheiros

Preparação:

- Para ficheiros de vídeo: Pare a reprodução. Ou então, selecione o ficheiro no ecrã de índice.
- Para imagens fixas: Reproduza a imagem fixa. Ou então, selecione o ficheiro no ecrã de índice.

LIGHT/INFO

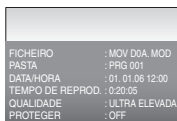

Ficheiros de vídeo

FICHEIRO: Nome do ficheiro

PASTA: Nome da pasta

DATA/HORA: Data e a hora da gravação

TEMPO DE REPROD.: Tempo de reprodução (comprimento do ficheiro)

QUALIDADE: Qualidade da imagem (\rightarrow pág. 57)

PROTEGER: Estado da protecção do ficheiro (\rightarrow pág. 40)

Ficheiros de imagens fixas

FICHEIRO: Nome do ficheiro

PASTA: Nome da pasta

DATA/HORA: Data e a hora da gravação

TAMANHO: Tamanho da imagem (\rightarrow pág. 59)

QUALIDADE: Qualidade da imagem (\rightarrow pág. 59)

PROTEGER: Estado da protecção do ficheiro (\rightarrow pág. 40)

Para desactivar a visualização das informações Prima novamente **INFO**.

Proteger ficheiros contra a eliminação acidental

Preparação:

- Coloque o interruptor de corrente na posição .
- Seleccione o tipo de ficheiro (vídeo ou imagem fixa) utilizando o interruptor **MODE**.

1



2 Seleccione [PROTEGER].

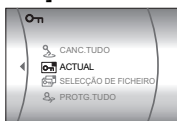

3 Seleccione o menu pretendido.

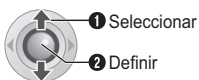

- **[ACTUAL]:**

O ficheiro que está a ser visualizado está protegido. Pode seleccionar o ficheiro anterior ou o seguinte premindo < / > .

- **[SELECCÃO DE FICHEIRO]:**

Pode seleccionar vários ficheiros para proteger no ecrã de índice.

- 1) Prima ^ / v / < / > para seleccionar o ficheiro que pretende proteger e, em seguida, prima ► II.
 - Aparece a marca **On** no ficheiro. Repita este passo para seleccionar outros ficheiros.
 - Se empurrar a patilha de zoom na direcção de T, aparece o ecrã de pré-visualização. Empurrando a patilha de zoom na direcção de W volta ao ecrã de índice.

- 2) Prima **MENU**.

- **[PROTG.TUDO]:**

Todos os ficheiros ficam protegidos.

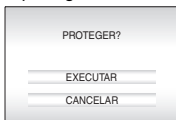

4 Seleccione [EXECUTAR].

Se tiver seleccionado [SELECCÃO DE FICHEIRO] no passo 3, seleccione [SAIR].



Para desactivar a protecção

Seleccione o ficheiro protegido no passo 3.

Para desactivar a protecção de todos os ficheiros

- 1) No passo 3, seleccione [CANC.TUDO] e prima ► II.
- 2) Prima ^ / v para seleccionar [EXECUTAR] e, em seguida, prima ► II.

NOTA:

Para um cartão SD, pode utilizar a patilha de protecção contra escrita/eliminação de dados para configurar a protecção. Para proteger todos os ficheiros, faça deslizar a patilha para a posição "LOCK".

Patilha de protecção contra escrita/eliminação de dados



Formatar um suporte de gravação

Pode formatar (inicializar) o disco rígido integrado ou os cartões SD. Para poderem ser utilizados, os cartões SD recém-adquiridos devem ser formatados com esta câmara. Este processo garante uma operação e velocidade de acesso ao suporte de gravação estáveis. Tenha em atenção que, durante o processo de formação, serão eliminados todos os ficheiros e dados, incluindo os ficheiros protegidos.

Preparação:

- Coloque o interruptor de corrente na posição ou .

1

2 Seleccione [DEF. SUPORTE GRAV.].



3 Seleccione [FORMATAR].

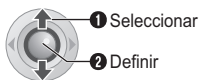

4 Seleccione [HDD] ou [SD].

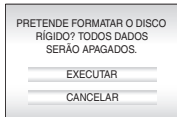
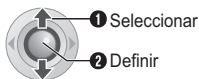

5 Seleccione [EXECUTAR].

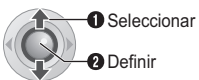

Para dificultar a recuperação dos dados existentes no disco rígido

Mesmo que formate o disco rígido ou apague os dados nele existentes, por vezes os dados apagados podem ser recuperados utilizando software de recuperação de dados ou outros meios disponíveis no mercado.

Para apagar os dados existentes no disco rígido de modo a não poderem ser recuperados, prima **▶||** seleccionando, simultaneamente, [HDD] e mantendo o botão premido no passo 4. Além disso, através da repetição deste procedimento pode dificultar ainda mais a recuperação de dados.

- Durante este tipo de formatação aparece uma barra de progresso da formatação no ecrã.
- Se esta barra não aparecer, seleccione [CANCELAR] e tente novamente o processo a partir do passo 3.



NOTA:

Não formate o suporte de gravação no PC. Certifique-se de que o formata sempre na câmara.

Limpar um suporte de gravação

A velocidade de escrita num suporte de gravação tem tendência a ficar mais lenta após longos períodos de utilização. Para recuperar a velocidade original, é necessário efectuar uma limpeza periodicamente. A função de limpeza é equivalente à função de "Desfragmentação" do PC.

Preparação:

- Coloque o interruptor de corrente na posição  ou .
- Quando limpar um suporte de gravação, utilize sempre o adaptador de CA como fonte de alimentação. (ver pág. 14)

1



2 Seccione e defina os itens conforme indicado a seguir.

[DEF. SUPORTE GRAV.] → [LIMPAR]



3 Seccione [HDD] ou [SD].

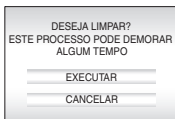
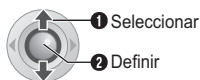

4 Seccione [EXECUTAR].

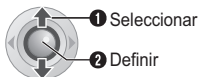



- Uma vez concluído processo de limpeza, aparece a indicação [LIMPEZA CONCLUÍDA]. Prima  para concluir a operação.
- Dependendo da unidade de disco rígido, o processo de limpeza poderá demorar alguns minutos a ser concluído.

Reiniciar o número do ficheiro

Sempre que é reiniciado o número sequencial de ficheiro (nome), é criada uma nova pasta. Os novos ficheiros serão guardados nessa pasta. Esta função é muito útil para separar os ficheiros novos de ficheiros já gravados.

Preparação:

- Coloque o interruptor de corrente na posição  ou .

1



2 Seccione e defina os itens conforme indicado a seguir.

[DEF. SUPORTE GRAV.] →
[REINICIAR NO.]



3 Seccione o tipo de ficheiro ([VÍDEO] ou [IMAGEM]).

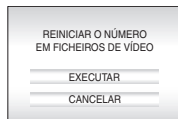
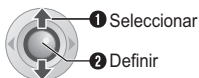

4 Seccione [EXECUTAR].

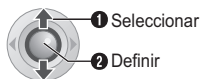

Alterar o registo de eventos dos ficheiros de vídeo após a gravação

Preparação:

- Coloque o interruptor de corrente na posição .
- Coloque o interruptor **MODE** na posição .

1



2 Seccione [MUDAR REG. EVENTO].

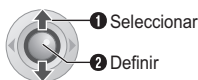

3 Seccione um novo evento para registar o ficheiro em.



- Para ir para a página seguinte, seccione [MUDAR].
- Para cancelar o registo de acontecimento, seccione [SEM SECÇÃO].

4 Seccione o ficheiro que pretende registar.



- Aparece a marca no ficheiro. Repita este passo para seleccionar outros ficheiros.
- Se empurrar a patilha de zoom na direcção de **T**, aparece o ecrã de pré-visualização. Empurrando a patilha de zoom na direcção de **W** volta ao ecrã de índice.

5

FIM ANULAÇÃO REGISTO EVENTO
GUARDAR CONTEÚDO OPERAÇÃO?

GUARDAR E SAIR
APAGAR E SAIR
CANCELAR

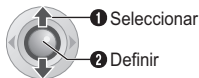

6 Seccione [GUARDAR E SAIR].



O que é uma lista de reprodução?

É uma lista que lhe permite organizar os vídeos gravados por ordem de preferência.

Para visualizar o ecrã da lista de reprodução**Preparação:**

- Coloque o interruptor de corrente na posição .
- Coloque o interruptor **MODE** na posição .

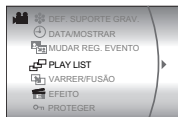
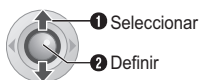
1**2 Seleccionar [PLAY LIST].****NOTA:**

Pode visualizar o menu da lista de reprodução premindo o botão PLAYLIST do telecomando.

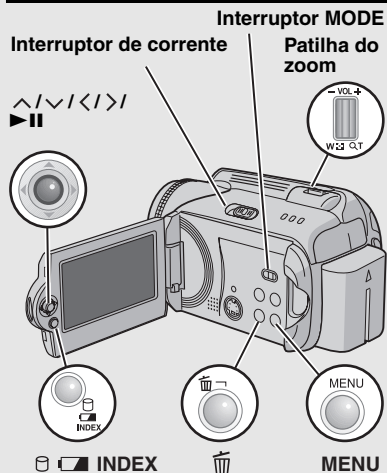
Controlos nesta secção**Criar listas de reprodução**

Após a execução “Para visualizar o ecrã da lista de reprodução” (pág. 44)

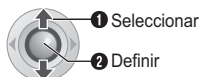
3 Seleccionar [NOVA LISTA].**4 Seleccionar um item e apresentar ficheiros.**

- **[IMPORTAR DE EVENTO]:**
Procure um evento e visualize os ficheiros correspondentes apresentados por data de gravação.
Prima $\wedge / \vee / \langle / \rangle$ para seleccionar o evento e, em seguida, prima \blacktriangleright .
- **[IMPORTAR DE DATA]:**
Visualize todos os ficheiros do suporte apresentados por data de gravação.
- **[TODAS AS CENAS]:**
Visualize individualmente todos os ficheiros.

Os ficheiros são apresentados.

Consulte “Apresentar ficheiros” (pág. 45) para obter mais informações.

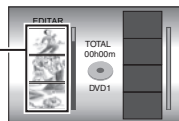
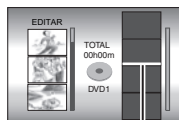
**5 Seleccionar os ficheiros que pretende adicionar à lista de reprodução.**

Ponto de inserção

6 Seleccione o ponto de inserção.

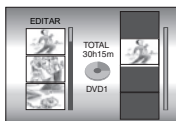
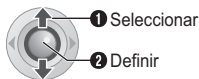

- Para adicionar outros ficheiros, repita os passos 5 e 6.

7



8 Seleccione [GUARDAR E SAIR].

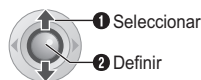

Para verificar uma cena registada

- 1) Prima **>** após o passo 6 para se deslocar para a coluna do ficheiro registado apresentada do lado direito.
- 2) Utilize **^**/**v** para seleccionar um ficheiro e prima **▶II**.
- 3) Prima **INDEX** para voltar ao ecrã anterior.

Para eliminar uma cena registada

- 1) Prima **>** após o passo 6 para se deslocar para a coluna do ficheiro registado apresentada do lado direito.
- 2) Utilize **^**/**v** para seleccionar um ficheiro e prima **🗑**.

NOTAS:

- Pode criar um máximo de 99 listas de reprodução.
- Cada lista de reprodução pode incluir um máximo de 99 cenas.
- Se eliminar os ficheiros originais, estes serão igualmente eliminados da lista de reprodução.
- Os ficheiros da pasta [EXTMOV] não podem ser utilizados para criar listas de reprodução.

Apresentar ficheiros

Existem mais informações sobre a forma como os ficheiros são apresentados no passo 4 em baixo.

Quando seleccionar [IMPORTAR DE EVENTO] ou [IMPORTAR DE DATA]

Todos os ficheiros gravados na mesma data são apresentados num único ficheiro. Inicialmente, não é possível registar estes ficheiros separadamente. Para registar os ficheiros separadamente, execute "Adicionar/eliminar ficheiros na lista de reprodução" (pág. 46) após a criação da lista de reprodução.

Data de gravação: 12. 03. 2006



Para verificar cenas individuais

Utilize **^**/**v** para seleccionar o ficheiro e prima o botão **INDEX**. É apresentada uma lista de cenas individuais.

- Para apresentar o ecrã de pré-visualização, seleccione um ficheiro e prima **▶II**. Prima novamente para voltar ao ecrã anterior.
- Prima novamente **INDEX** para parar a verificação.

Quando seleccionar [TODAS AS CENAS]

Pode visualizar ficheiros individualmente e registá-los por ordem de preferência.

Data de gravação: 12. 03. 2006





Reproduzir listas de reprodução

Após a execução “Para visualizar o ecrã da lista de reprodução” (☞ pág. 44)

3 Seleccionar [ÍNDICE DA PLAY LIST].

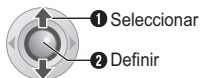

4 Selecciona a lista de reprodução que pretende reproduzir.



- Durante a reprodução da lista de reprodução, a marca **P** aparece no canto superior esquerdo do ecrã.
- Se empurrar a patilha de zoom na direcção de **W** com a reprodução parada, aparece o ecrã de índice da lista de reprodução. Pode ver o conteúdo da lista de reprodução e seleccionar a cena pretendida. Para voltar ao ecrã de reprodução, empurre a patilha de zoom para a posição **T**.

Para interromper a reprodução

Prima ►II.

Para voltar ao modo de reprodução normal.

Selecione [TODAS AS CENAS], no passo 4.

Outras operações das listas de reprodução

Pode efectuar edições adicionais e eliminar ficheiros numa lista de reprodução criada.

Preparação:

Execute “Para visualizar o ecrã da lista de reprodução” (☞ pág. 44).

Adicionar/eliminar ficheiros na lista de reprodução

3 Prima ^/∨ para seleccionar [EDITAR] e, em seguida, prima ►II.

4 Prima ^/∨ para seleccionar a lista de reprodução que pretende editar e, em seguida, prima ►II.

- Para adicionar ou eliminar ficheiros, siga os passos 5 a 8 em “Criar listas de reprodução” (☞ pág. 44).

Alterar os nomes da lista de reprodução

O nome predefinido da lista de reprodução será a data e hora em que foi criada.

3 Prima ^/∨ para seleccionar [MUDAR NOME] e, em seguida, prima ►II.

4 Prima ^/∨ para seleccionar a lista de reprodução pretendida e, em seguida, prima ►II.

5 Prima ^/∨/</> para seleccionar a letra pretendida e, em seguida, prima ►II.

- Repita este processo para escrever todas as letras do nome.
- Pode mudar de tipo de carácter (maiúsculas, minúsculas ou marcas) seleccionando [A/a/@].
- Para corrigir uma letra, selecione [←] ou [→] e prima ►II para mover o cursor para a letra [CLEAR] e prima ►II.

6 Prima ^/∨/</> para seleccionar [←] e, em seguida, prima ►II.

Eliminar a lista de reprodução

Quando é eliminada uma lista de reprodução, os ficheiros originais não são eliminados.

3 Prima ^/∨ para seleccionar [APAGAR] e, em seguida, prima ►II.

4 Prima ^/∨ para seleccionar uma lista de reprodução que pretenda eliminar.

- Para eliminar todas as listas de reprodução de uma vez, selecione [APAGAR TODOS].

5 Prima ►II.



6 Prima ^/∨ para seleccionar [EXECUTAR] e, em seguida, prima ►II.



Configuração de impressão DPOF

Esta câmara é compatível com DPOF (Digital Print Order Format). Permite definir o número de impressões e que imagens serão impressas. Esta função é muito útil porque permite imprimir em impressoras compatíveis com DPOF ou levar o suporte de gravação a um laboratório de fotografias para impressão.

Preparação:

- Coloque o interruptor de corrente na posição .
- Coloque o interruptor **MODE** na posição .

1

2 Selecciona [DPOF].

Controlos nesta secção

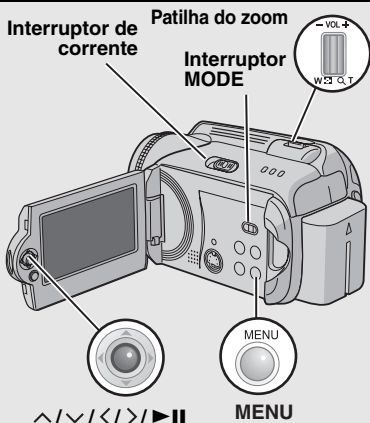
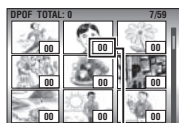
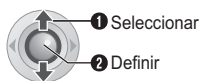
3 Selecciona [SELECIONAR IMAGENS].

Número de impressões

4 Selecciona o ficheiro desejado.

- Se empurrar e segurar a patilha de zoom na direcção de **T**, aparece o ecrã de pré-visualização de imagens fixas.

5 Selecciona o número de impressões.

- Para configurar a impressão de outras imagens, repita os passos **4** e **5**. (Pode configurar até um máximo de 999 ficheiros.)

6

Para cancelar a selecção

Defina o número de impressões para "00".

Para imprimir todas as imagens fixas (Uma impressão por cada imagem)

- 1) No passo **3**, prima \wedge/\vee para seleccionar [TUDO 1] e, em seguida, prima **▶II**.
- 2) Prima \wedge/\vee para seleccionar [EXECUTAR] e, em seguida, prima **▶II**.

Para confirmar as definições DPOF

No passo **3**, prima \wedge/\vee para seleccionar [VER CONFIGURACIÓN] e, em seguida, prima **▶II**.

- Se necessário, altere o número de impressões para o ficheiro escolhido, executando os passos **4** e **5**.

Para repor as definições DPOF

- 1) No passo **3**, prima \wedge/\vee para seleccionar [REINICIAR] e, em seguida, prima **▶II**.
- 2) Prima \wedge/\vee para seleccionar [EXECUTAR] e, em seguida, prima **▶II**.



Impressão directa com a impressora PictBridge

Se a impressora for compatível com PictBridge, pode ligá-la directamente à câmara com um cabo USB e imprimir facilmente imagens fixas. Também pode utilizar a definição DPOF. (☞ pág. 47)

Imprimir seleccionando a imagem fixa desejada

Preparação:

- Coloque o interruptor de corrente na posição
- Coloque o interruptor **MODE** na posição

1



2 Selecciona [IMPRESSÃO DIRECTA].

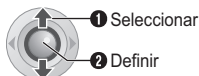

- Aparece a mensagem [LIGUE A IMPRESSORA].

3 Ligue a câmara à impressora utilizando um cabo USB.

- Passados alguns momentos, aparece o menu de impressão.



4 Selecciona [IMPRES. SELEC.].



5 Selecciona a imagem pretendida.



6 Prima \wedge/\vee para seleccionar menus e prima $</>$ para seleccionar definições.



- [NÚMERO DE IMPRES.]:
Pode definir de 1 a 99 impressões.
- [DATA]:
Defina se pretende imprimir ou não a data e a hora.

7 Selecciona [IMPRESSÃO].



Para parar uma impressão, mesmo depois de já ter começado

- 1) Prima **▶II**.
- 2) Prima \wedge/\vee para seleccionar [EXECUTAR] e, em seguida, prima **▶II**.

NOTA:

Se a câmara não reconhecer a impressora ou se desejar imprimir novamente após impressão directa com uma impressora PictBridge, desligue o cabo USB, seleccione novamente [IMPRESSÃO DIRECTA] no menu e volte a ligar o cabo.

Para imprimir utilizando as definições DPOF

Se a impressora for compatível com DPOF, pode utilizar as definições DPOF. (☞ pág. 47)

Depois de efectuar o passo 1-3

4 Selecciona e defina os itens conforme indicado a seguir.

[IMPRESSÃO DPOF] → [IMPRESSÃO]



- Para confirmar a definição DPOF, prima \wedge/\vee para seleccionar [VER CONFIGURAÇÃO] e, em seguida, prima **▶II**. Em seguida, prima **MENU** para voltar ao menu anterior.



Utilizar um gravador de DVD para copiar (Função de criação de DVD)

Se ligar a câmara a um gravador de DVD (CUDVD10, vendido separadamente), poderá copiar os ficheiros de vídeo da câmara para um disco de DVD.

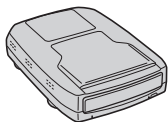

Discos suportados: DVD-R, DVD-RW

- Relativamente aos discos DVD-R, apenas podem ser utilizados discos DVD-R virgens. Relativamente aos discos DVD-RW, podem ser também utilizados discos DVD-RW, mas devem ser formatados antes de gravar. Com a formatação do disco, será eliminado todo o conteúdo gravado no disco.
- Após a cópia, o disco é automaticamente finalizado para poder ser reproduzido noutros dispositivos. Após a finalização, o disco passa a ser apenas de reprodução, não podendo ser adicionados mais ficheiros.

Preparação:

Coloque o interruptor de corrente na posição OFF.

1 Ligue a câmara a um gravador de DVD com o cabo USB fornecido com o gravador de DVD.

Para obter mais informações, consulte o manual de instruções do gravador de DVD.

2 Desligue o adaptador de CA da câmara.

3 Coloque o interruptor de corrente na posição .

A luz automática fica verde e é apresentado o ecrã conforme ilustrado abaixo.

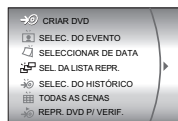

Controlos nesta secção

Interruptor de corrente

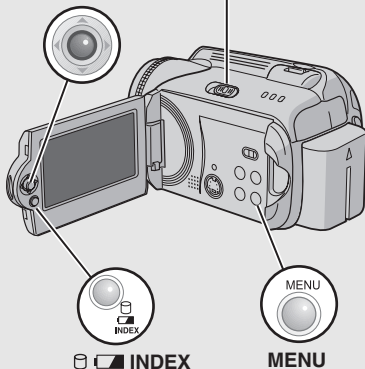

CONTINUA NA PÁGINA SEGUINTE

Utilizar um gravador de DVD para copiar (Função de criação de DVD) (continuação)

4 Seleccione um item e visualize a lista de criação de DVD para os ficheiros que pretende copiar.



- **[SELEC. DO EVENTO]:**
Procure um evento e visualize os ficheiros correspondentes apresentados por data de gravação.

Prima \wedge / \vee / \langle / \rangle para seleccionar o evento e, em seguida, prima \blacktriangleright II.

- **[SELECIONAR DE DATA]:**
Visualize os ficheiros gravados em datas seleccionadas apresentados por data de gravação.

Prima \wedge / \vee para seleccionar a data de gravação e, em seguida, prima \blacktriangleright II.

- **[SEL. DA LISTA REPR.]:**
Registar uma lista de reprodução criada. (→ pág. 44) As listas de reprodução são apresentadas numa lista por ordem de selecção.

1) Prima \wedge / \vee para seleccionar a lista pretendida e, em seguida, prima \blacktriangleright II.
Repita este processo para seleccionar outras listas.

2) Prima \blacktriangleright .

- **[SELEC. DO HISTÓRICO]:**
Criar um disco DVD idêntico ao criado anteriormente. É apresentada a última data de criação. (Até um máximo de 20 ficheiros)
Prima \wedge / \vee para seleccionar a data e, em seguida, prima \blacktriangleright II.

- **[TODAS AS CENAS]:**
Visualize individualmente todos os ficheiros.

São apresentados os ficheiros que pretende copiar.

Número de discos



Certifique-se de que lê a secção “Lista de criação de DVD” (→ pág. 51) antes de avançar para o procedimento seguinte.

5 Seleccione o número de discos pretendidos.



- Se seleccionar [TODO O DISCO], são criados todos os discos da lista.
- **Para verificar ficheiros individuais**
Utilize \wedge / \vee para seleccionar o número do ficheiro e prima o botão **INDEX**. É apresentada uma lista de cenas individuais.
 - Para apresentar o ecrã de pré-visualização, seleccione um ficheiro e prima \blacktriangleright II. Prima novamente para voltar ao ecrã anterior.
 - Prima novamente **INDEX** para parar a verificação.

6

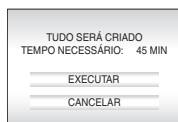

7 Seleccione [EXECUTAR].



- Inicia-se a criação do disco de DVD.
- Quando aparece [CONCLUÍDO. MUDAR DISCO], altere o disco. Inicia-se a criação do segundo disco de DVD.

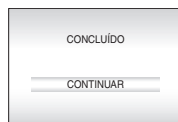

8



- Para continuar a criar discos de DVD, seleccione [CONTINUAR] e prima \blacktriangleright II.

Para verificar se o disco de DVD foi criado correctamente

Selecione [REPR. DVD P/ VERIF.] no ecrã que aparece no passo 3 e prima \blacktriangleright II. Poderá também reproduzir DVDs no televisor, ligando a câmara com o cabo de áudio/vídeo. Prima **INDEX** para parar a verificação.



Lista de criação de DVD

Visualizar ficheiros para copiar

Pode visualizar os ficheiros que pretende copiar utilizando um dos dois métodos apresentados abaixo.

Visualizar o ficheiro por data de gravação ou lista de reprodução

São apresentados vários ficheiros num único ficheiro.

Data de gravação: 10. 10. 2006

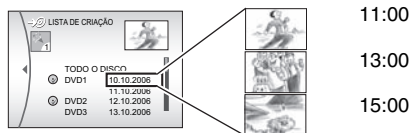

Visualizar ficheiros individualmente

Os ficheiros são apresentados individualmente.

Data de gravação: 10. 10. 2006

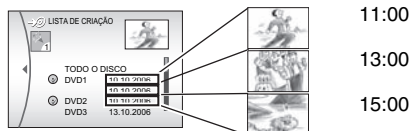

Menu para reprodução do disco

Os discos de DVD criados com a câmara podem ser reproduzidos em leitores de DVD compatíveis ou noutros dispositivos.

- Uma data ou lista de reprodução individual transforma-se num título.
- Os discos são configurados para que a reprodução se inicie automaticamente quando são introduzidos nos dispositivos.
- Para visualizar o menu inicial, prima o botão do menu correspondente do outro dispositivo.

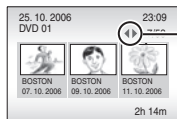

Para visualizar outras páginas, utilize as setas.

Número de discos

O número de discos apresenta o número de discos de DVD que pode criar. O intervalo da cópia de cada disco é atribuído automaticamente, partindo do princípio de que todos os ficheiros deverão ser sincronizados ou copiados a partir do primeiro da lista. Não é possível alterar este intervalo da cópia.

ex.) "DVD1" grava 2 ficheiros, "10.10.2006" e "11.10.2006".

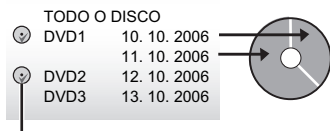

Marca que mostra que o disco já foi criado.



Utilizar um videogravador/gravador de DVD para copiar

Preparação:

Ligue a câmara a um videogravador ou gravador de DVD. (☞ pág. 34)

1 Coloque o videogravador/gravador de DVD no modo de entrada AUX.

2 Inicie a reprodução na câmara.

- Para reproduzir vídeos (☞ pág. 28)
- Para reproduzir listas de reprodução (☞ pág. 46)

3 No ponto onde desejar iniciar a cópia, inicie a gravação no videogravador/gravador de DVD.

(Consulte o manual de instruções do videogravador/gravador de DVD).

Para interromper a cópia

Interrompa a gravação no videogravador/gravador de DVD e, em seguida, pare a reprodução na câmara.



Verifique que botões tem de utilizar na ilustração de "Controlos nesta secção" na página 49.

Pode efectuar cópias ou mover ficheiros de imagens fixas entre a unidade de disco rígido e o cartão SD, utilizando o menu do ecrã.

Preparação:

- Coloque o interruptor de corrente na posição ou .
- Certifique-se de que o cartão SD está inserido na ranhura SD.
- Certifique-se de que o suporte de gravação destino tem espaço livre suficiente.

1

2 Selecciona e defina os itens conforme indicado a seguir.

[DEF. SUPORTE GRAV.] → [COPIAR/MOVER]

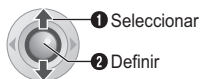

3 Selecciona o menu pretendido.

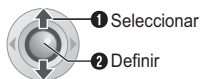

- **[COPIAR]:** os ficheiros são copiados para o suporte de gravação de destino, mas os originais mantêm-se no suporte de gravação de origem.
- **[MOVER]:** os ficheiros são movidos para o suporte de destino e os ficheiros originais (excepto ficheiros só de leitura) são apagados do de origem.

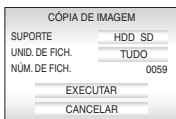

4 Defina a direcção para onde pretende copiar/mover. (HDD → SD ou SD → HDD)

5

6 Defina a unidade do ficheiro ([TUDO] ou [FICHEIRO]) para copiar/mover.



• [FICHEIRO]:

Escolha quando pretende transferir os ficheiros seleccionados.

1) Prima / / / para seleccionar o ficheiro pretendido e, em seguida, prima **▶ II**.

- Aparece a marca no ficheiro. Repita este passo para seleccionar outros ficheiros.

2) Prima **MENU**.

• [TUDO]:

Selecione quando pretende transferir todos os ficheiros para o suporte de gravação.

7 Selecciona [EXECUTAR].

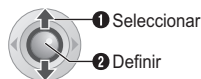

- A transferência de ficheiros é iniciada. Quando aparecer [CÓPIA (MOVER FICHEIRO) CONCLUÍDA], prima **▶ II**.





Para interromper a transferência de ficheiros

Prima **▶ II**, seleccione [EXECUTAR] e prima **▶ II**.

Pode alterar as definições dos menus para personalizar a câmara.

- Alguns menus podem ser utilizados para ambos os modos de funcionamento (gravação/reprodução) e tipos de ficheiros (vídeo/imagens fixas). Podem ser utilizados outros menus consoante o tipo de ficheiro seleccionado e o modo de funcionamento.
- Para ver todos os menus, desloque o ecrã.

Preparação:

- Selecciono  (gravação) ou  (reprodução) utilizando o interruptor de corrente.
- Selecciono  (vídeo) ou  (imagem fixa) utilizando o interruptor **MODE**.

1



2 Selecciono o menu pretendido.

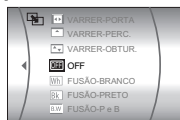
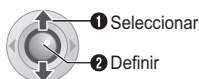

Para mais informações sobre cada menu, consulte as páginas 55 a 59.

3 Selecciono a definição de menu pretendida.

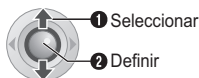

Controlos nesta secção

Interruptor de corrente

Interruptor **MODE**

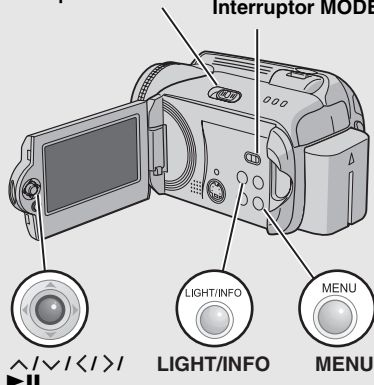

LIGHT/INFO

MENU

Para voltar ao ecrã anterior

Prima .

Para voltar ao ecrã normal

Prima **MENU**.







Para apresentar o guia de funcionamento

Prima **INFO** quando aparecer o ecrã do menu. (Em alguns tipos de menu o guia de funcionamento não é apresentado). Para fazer desaparecer o guia de funcionamento, prima novamente **INFO**.

NOTA:



Mesmo que o item do menu apareça, há alguns itens que não podem ser programados (vídeo/imagem fixa, gravação/reprodução), dependendo do modo seleccionado. Nesse caso, não poderá aceder ao submenu nem alterar as definições.

Menus comuns a todos os modos

Menus	Definições ([] = Predefinições)	
 CONFIGURAÇÃO BÁSICA	Prima ► II e seleccione os submenus.	–
 REPOR Repõe todas as predefinições da câmara.	EXECUTAR: Efectua esta função. [CANCELAR]: Regressa ao ecrã de menu sem reiniciar.	–
 MODO DEMO Apresenta funções especiais da câmara nos seguintes casos. ● Quando o ecrã do menu é fechado. ● Quando não for utilizada durante 3 minutos após o interruptor de corrente estar em  .	OFF: Desactiva a função. [ON]: Activa a função. NOTAS: ● A demonstração apenas funciona quando o cabo CC está ligado, não com a bateria. ● Se estiver um cartão SD na câmara, a demonstração não ocorrerá, mesmo que este modo esteja definido para [ON].	–
 SOM DE OPERAÇÃO Permite que defina o som de operação ou ligue/desligue o som de operação.	OFF: Desliga o som de operação. BIPE: é emitido um sinal sonoro quando se liga ou desliga a alimentação, e no início e fim de uma gravação. [MELODIA]: em vez de um sinal sonoro, sempre que for executada uma operação será reproduzida uma melodia.	–
 TELECOMANDO Liga/desliga a recepção do sinal de operação do telecomando.	OFF: A câmara não recebe o sinal do telecomando. [ON]: Permite o funcionamento com o telecomando.	–
 DETECÇÃO DE CHOQUES Definir esta função ajuda a evitar danos no disco rígido permitindo que a câmara se desligue automaticamente quando, por exemplo, detectar que caiu ao chão.	OFF: Desactiva a função. [ON]: Activa a função. Para ligar a unidade quando a detecção de quedas foi activada, coloque o interruptor de corrente em OFF e ligue novamente. PRECAUÇÃO: Desligar esta função aumenta as hipóteses de danificar o disco rígido integrado, caso a câmara caia acidentalmente ao chão.	–

Menus comuns a todos os modos (continuação)







Menus	Definições ([] = Predefinições)	
 DEF. SUPORTE GRAV.	Prima ► II e seleccione os submenus.	–
 MODO DE VÍDEO Permite que defina o suporte de gravação para os vídeos.	[HDD] / SD	17
 MODO DE IMAGEM Permite que defina o suporte de gravação para as imagens fixas.	[HDD] / SD	17
 FORMATAR Permite que seleccione o suporte a formatar.	[HDD] / SD	41
 LIMPAR Permite que seleccione o suporte a limpar.	[HDD] / SD	42
 COPIAR/MOVER Permite que defina se pretende duplicar ou mover as imagens fixas durante a cópia.	[COPIAR] / MOVER	53
 REINICIAR NO. Permite que seleccione o tipo de ficheiro (vídeos ou imagens fixas) quando reiniciar o número de ficheiro.	[VÍDEO] / IMAGEM	42
 DATA/MOSTRAR	Prima ► II e seleccione os submenus.	–
 BRILHO Permite que defina o brilho do monitor LCD.	Regule o brilho do ecrã utilizando </> e prima ► II .	–
 DATA/HORA Permite que defina se pretende apresentar a hora actual no monitor LCD.	OFF: a informação de data/hora não aparece. [AUTO]: Indica a data/hora durante aprox. 5 segundos nos seguintes casos. ● Quando o interruptor de alimentação é programado de OFF para  . ● Quando a reprodução é iniciada ● Quando a data muda durante a reprodução ON: A informação de data/hora aparece sempre. NOTA: Pode programar uma definição diferente para cada modo (gravação/reprodução de vídeo e gravação/reprodução de imagens fixas).	–
 CONTADOR DE CENA Permite que defina se pretende apresentar o contador em modo de vídeo.	[OFF]: Desactiva a função. ON: Activa a função.	–
 LANGUAGE Permite que defina o idioma dos menus.	[ENGLISH] / FRANÇAIS / DEUTSCH / ESPAÑOL / ITALIANO / NEDERLANDS / PORTUGUÊS / РУССКИЙ / POLSKI / ČEŠTINA / TÜRKÇE	15

Menus	Definições ([] = Predefinições)	
 ACERT.RELG Permite que acerte a hora.	DATA / TEMPO	15
 FORMATO DA DATA Permite que defina o formato de apresentação da data e hora.	FORMATO DA DATA: year.month.day / month.day.year / [day.month.year] HORA: [24h] / 12h	-
 MOSTRAR	OFF: Desliga a apresentação no ecrã. [ON]: Liga a apresentação no ecrã.	-







Menus de gravação de vídeo

Menus	Definições ([] = Predefinições)	
 REGISTAR EVENTO Permite que ligue/desligue o registo de eventos para quaisquer vídeos antes de iniciar a gravação.	LIGAR/SELECCIONAR: Activa a função. Após activar esta função, pode seleccionar o evento para o qual registar vídeos. [OFF]: Desactiva a função.	19
 QUALIDADE Permite que defina a qualidade de imagem para os vídeos.	[ULTRA ELEVADA] / ALTA / NORMAL / ECONÓMICA	-
 ANTI-VENTO Reduz o ruído provocado pelo vento.	[OFF]: Desactiva a função. ON: Activa a função.	-
 MAIS GANHO Faz automaticamente o motivo parecer claro quando grava em locais escuros. No entanto, os tons gerais das cores aparecem acinzentados.	OFF: Desactiva a função. [ON]: Activa a função.	-
 EDI Compensa o movimento das mãos.	OFF: Desactiva a função. [ON]: Activa a função. NOTAS: ● Pode não ser possível uma boa estabilização se a mão tremer muito ou devido a condições específicas da filmagem. Nesse caso, o indicador  pisca ou apaga-se. ● Se estiver a gravar com a câmara montada num tripé desactive este modo.	-
 CONFIG. DA CÂMARA	Prima ►II e seleccione os submenus.	-
 ZOOM Permite que defina o nível máximo de zoom.	15X: Só está disponível o zoom óptico até 15x. [60X]: O zoom digital pode ir até 60x. 700X: O zoom digital pode ir até 700x.	20
 TELE MACRO Pode filmar um motivo o maior possível a uma distância de cerca de 50 cm.	[OFF]: Desactiva a função. ON: Activa a função.	-





Menus de reprodução de vídeo

Menus	Definições ([] = Predefinições)	
 MUDAR REG. EVENTO Permite que mude o registo de eventos dos ficheiros de vídeo gravados.	BEBÉ / DIA DE ANOS / VIAGEM / FERIAS / DESPORTO / FIM DE CURSO / ANIVERSÁRIO / FILHA / FILHO / PARABÉNS / SEM SECÇÃO	43
 PLAY LIST Permite que efectue as operações relacionadas com as listas de reprodução.	[ÍNDICE DA PLAY LIST] / NOVA LISTA / EDITAR / MUDAR NOME / APAGAR	44
 VARRER/FUSÃO Estes são os efeitos de reprodução especiais. Adicionam efeitos ao início e fim da reprodução.	[OFF] / FUSÃO-BRANCO / FUSÃO-PRETO / FUSÃO-P e B / VARRER-CANTO / VARRER-JANELA / VARRER-LATER. / VARRER-PORTA / VARRER-PERC. / VARRER-OBTUR.	36
 EFEITO Estes são os efeitos de reprodução especiais. Adicionam efeitos que alteram os tons das cores.	[OFF] / SÉPIA / MONOTOM / FILME CLÁSS. / SINAL ESTROB	36
 PROTEGER Permite que efectue as operações relacionadas com a protecção de ficheiros.	[ACTUAL] / SELECÇÃO DE FICHEIRO / PROTG.TUDO / CANC.TUDO	40
 APAGAR Permite que efectue as operações relacionadas com a eliminação de ficheiros.	[ACTUAL] / SELECÇÃO DE FICHEIRO / APAGAR TODOS	39

Menus de gravação de imagens fixas

Menus	Definições ([] = Predefinições)	
 QUALIDADE Permite que defina a qualidade de imagem para as imagens fixas.	[ALTA] / NORMAL	-
 TAM. IMAG. Permite que seleccione o tamanho da imagem para as imagens fixas.	[1280 x 960] / 1024 x 768 / 640 x 480	-
 TEMP-AUTO Esta é a função de temporizador. Inicia a gravação quando o tempo definido se esgotar após premir o botão REC/SNAP.	[OFF] / 2S / 10S	-
 FILMAGEM CONTÍNUA Esta é a função de disparo contínuo. Grava continuamente imagens fixas enquanto for premido o botão REC/SNAP.	[OFF]: Desactiva a função. [ON]: Activa a função.	23
 MAIS GANHO Faz automaticamente o motivo parecer claro quando grava em locais escuros. No entanto, os tons gerais das cores aparecem acinzentados.	OFF: Desactiva a função. [ON]: Activa a função.	-
 CONFIG. DA CÂMARA Prima ►II e seleccione os submenus.		-
 TELE MACRO Pode filmar um motivo o maior possível a uma distância de cerca de 50 cm.	[OFF]: Desactiva a função. [ON]: Activa a função.	-

Menus de reprodução de imagens fixas

Menus	Definições ([] = Predefinições)	
 DPOF Permite que configure definições relacionadas com DPOF.	SELECIONAR IMAGENS / TUDO 1 / VER CONFIGURAÇÃO / REINICIAR	47
 IMPRESSÃO DIRECTA Permite que configure definições relacionadas com a impressão.	Após seleccionar este menu, ligue a câmara à impressora com o cabo USB.	48
 EFEITO Estes são os efeitos de reprodução especiais. Adicionam efeitos que alteram os tons das cores.	[OFF] / SÉPIA / MONOTOM	36
 PROTEGER Permite que efectue as operações relacionadas com a protecção de ficheiros.	[ACTUAL] / SELECÇÃO DE FICHEIRO / PROT.G.TUDO / CANC.TUDO	40
 APAGAR Permite que efectue as operações relacionadas com a eliminação de ficheiros.	[ACTUAL] / SELECÇÃO DE FICHEIRO / APAGAR TODOS	39

A câmara é um dispositivo controlado por um microcomputador. Ruídos e interferências exteriores (de um televisor, aparelho de rádio, etc.) podem impedir o seu funcionamento correcto.

- Para resolver o problema siga, em primeiro lugar, as instruções descritas a seguir.
- Se não conseguir resolver o problema, reinicie a câmara. (→ coluna direita)
- Se o problema continuar, consulte o distribuidor JVC mais próximo.

Para reiniciar a câmara

- 1) Prima **RESET** utilizando um bocado de arame ou outro instrumento pontiagudo. A alimentação desliga-se uma vez e volta a ligar-se automaticamente.

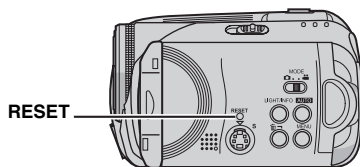

- 2) Se não acontecer nada, coloque o interruptor de corrente na posição **OFF**, retire a fonte de alimentação (bateria ou adaptador de CA) da câmara e volte a colocá-la.
- 3) Execute [REPOR] no menu. A câmara regressa às predefinições. (→ pág. 55)



Problema	Ação	
Alimentação eléctrica		
Sem alimentação.	<ul style="list-style-type: none"> ● Ligue correctamente o adaptador de CA. ● Retire a bateria e volte a colocá-la correctamente. ● Substitua a bateria sem carga por outra totalmente carregada. 	14 14 –
O ecrã não aparece.	<ul style="list-style-type: none"> ● Quando utilizar o adaptador de CA, a câmara entra no modo de suspensão, a luz de acesso acende-se e o monitor LCD desliga-se. Para cancelar o modo de suspensão, execute uma operação qualquer como, por exemplo, o zoom. 	–
A alimentação foi desligada acidentalmente.	<ul style="list-style-type: none"> ● A função de detecção de quedas foi accionada. Coloque o interruptor de corrente em OFF para ligar novamente a alimentação. Para desligar a função de detecção de quedas, defina [DETECÇÃO DE CHOQUES] para [OFF]. 	55

Problema	Acção	
Ecrãs		
A luz de ligação/carga da câmara não se acende durante a carga.	<ul style="list-style-type: none"> Em locais com temperaturas muito altas ou muito baixas a carga pode ser difícil. Para proteger a bateria, recomendamos que esta seja carregada em locais com uma temperatura entre 10°C e 35°C. Quando a bateria já estiver totalmente carregada, a lâmpada não se acende. Verifique a carga restante da bateria. 	– 16
Aparece a mensagem [ACERTE DATA/HORA!].	<ul style="list-style-type: none"> A pilha interna (lítio) do relógio está sem carga e a informação de data/hora introduzida foi apagada. Ligue a câmara a uma tomada de CA utilizando o adaptador de CA durante 24 horas, para carregar a pilha de lítio do relógio. Depois introduza a informação de data/hora. 	14 15
As imagens no ecrã LCD aparecem demasiado escuras ou esbranquiçadas.	<ul style="list-style-type: none"> Regule o brilho e o ângulo do ecrã LCD. Quando a vida útil da lâmpada LED do sistema LCD chega ao fim, as imagens ficam mais escuras no ecrã. Consulte o distribuidor JVC mais próximo. 	56 –
Aparecem pontos coloridos em todo o LCD.	<ul style="list-style-type: none"> O LCD é fabricado com uma tecnologia de alta precisão. No entanto, podem instalar-se pontos de luz pretos ou claros (vermelhos, verdes ou azuis) no ecrã LCD. Estes pontos não ficam gravados na imagem. Este fenómeno não é provocado por nenhum defeito de fabrico. (Pontos efectivos: mais de 99,99 %) 	–
A imagem não aparece no ecrã LCD.	<ul style="list-style-type: none"> Ajuste o brilho do ecrã LCD. 	56
A imagem parece estar ligeiramente esticada na vertical quando reproduzir num ecrã de TV 4:3.	<ul style="list-style-type: none"> Esse fenómeno ocorrerá se a imagem for gravada no modo 16:9. Grave vídeos no modo 4:3 se reproduzir num ecrã de TV 4:3. 	20
Gravação		
Não é possível gravar.	<ul style="list-style-type: none"> Substitua o suporte de gravação por um novo ou elimine ficheiros desnecessários. Seleccione o suporte de gravação adequado. 	38 17
Quando filma um motivo iluminado por uma luz forte, aparecem umas linhas verticais.	<ul style="list-style-type: none"> Não é sinal de avaria. 	–
Se, durante a filmagem, virar o ecrã directamente para o sol, ele fica vermelho ou preto durante alguns momentos.	<ul style="list-style-type: none"> Não é sinal de avaria. 	–
Durante a gravação, a informação data/hora não aparece.	<ul style="list-style-type: none"> Defina [DATA/HORA] para [ON]. 	56

Problema	Ação	
Gravação (continuação)		
Os indicadores no ecrã LCD estão a piscar.	<ul style="list-style-type: none"> ● Selecionou, simultaneamente, efeitos, programação AE, DIS e outras funções que não podem ser utilizadas simultaneamente. 	–
O zoom digital não funciona.	<ul style="list-style-type: none"> ● Defina [ZOOM] para [60X] ou [700X]. ● No modo de gravação de imagens fixas, o zoom digital não estará disponível. 	57 –
A imagem gravada é branca.	<ul style="list-style-type: none"> ● Em locais claros, não se recomenda definir "Visão nocturna" ou uma velocidade lenta. 	26 27
A focagem automática não funciona.	<ul style="list-style-type: none"> ● Programe a câmara para o modo de focagem automática. ● Limpe a objectiva e verifique novamente a qualidade da focagem. 	25 66
A imagem tem uma cor estranha.	<ul style="list-style-type: none"> ● Tente uma regulação manual de equilíbrio de brancos. 	25
A imagem gravada está demasiado escura.	<ul style="list-style-type: none"> ● Experimente uma compensação de contraluz ou uma exposição manual. 	25 27
A imagem gravada está demasiado clara.	<ul style="list-style-type: none"> ● Experimente uma exposição manual. 	25
Não consegue programar o equilíbrio de brancos.	<ul style="list-style-type: none"> ● Não seleccione modo sépia (SÉPIA) ou mono tom (MONOTOM) antes de programar o equilíbrio de brancos. 	26
A velocidade de disparo contínuo para imagens fixas é baixa.	<ul style="list-style-type: none"> ● A velocidade contínua de disparo pode diminuir se efectuar muitos disparos contínuos com certos suportes de gravação ou em determinadas condições de gravação. 	–
Reprodução		
Não consegue reproduzir.	<ul style="list-style-type: none"> ● Seleccione o suporte de gravação adequado. ● Para ver imagens numa TV, defina o modo de entrada ou canal da TV que é adequado para a reprodução de vídeo. 	17 34
O efeito de fusão a preto e branco não funciona.	<ul style="list-style-type: none"> ● Não seleccione modo sépia (SÉPIA) ou mono tom (MONOTOM). 	37
Existe um ruído durante a reprodução.	<ul style="list-style-type: none"> ● O som do disco rígido pode ter sido gravado se a câmara tiver sido movida subitamente durante a gravação. Não mova ou abane a câmara subitamente durante a gravação. 	–

Problema	Acção	
Editar / Imprimir		
Não é possível eliminar ficheiros.	<ul style="list-style-type: none"> • Primeiro tem de retirar a protecção dos ficheiros e, só então, poderá eliminá-los. 	40
Quando a imagem é impressa na impressora, aparece uma barra preta no fundo do ecrã.	<ul style="list-style-type: none"> • Não é sinal de avaria. Isto pode ser evitado gravando com o DIS activado. 	57
Outros problemas		
O processamento de dados é demasiado lento depois de ligar a alimentação ou quando muda de modo.	<ul style="list-style-type: none"> • Existem demasiadas imagens fixas (cerca de 1.000 ou mais) guardadas no suporte de gravação. Copie os ficheiros para um PC e elimine-os no suporte de gravação. 	38
Não é possível retirar o cartão SD da câmara.	<ul style="list-style-type: none"> • Empurre o cartão SD para dentro algumas vezes. 	17

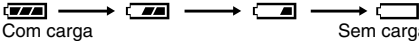
No ecrã aparecem as seguintes indicações.

Indicação	Significado	
 (Indicador da bateria)	<ul style="list-style-type: none"> Mostra a carga restante da bateria. Nível da carga restante  <ul style="list-style-type: none"> Quando a carga da bateria estiver perto do zero, o indicador da bateria começa a piscar. Quando a bateria estiver completamente sem carga, a alimentação é automaticamente desligada. 	—
ACERTE DATA/HORA!	<ul style="list-style-type: none"> Aparece se não tiver sido definida a informação de data/hora. Aparece quando a pilha interna (lítio) do relógio estiver sem carga e a informação de data/hora introduzida tiver sido apagada. 	15 61
TAMPA DA OBJECTIVA	<ul style="list-style-type: none"> Aparece 5 segundos depois de ligar a alimentação com o interruptor de corrente na posição , se estiver demasiado escuro ou não tiver sido retirada a tampa da objectiva. 	—
INSIRA O CARTÃO DE MEMÓRIA!	<ul style="list-style-type: none"> Aparece quando não existe cartão SD introduzido na ranhura SD. 	17
O DISCO RÍGIDO NÃO ESTÁ FORMATADO	<ul style="list-style-type: none"> Aparece quando o disco rígido integrado necessita de ser formatado. 	41
ESTE CARTÃO NÃO ESTÁ FORMATADO	<ul style="list-style-type: none"> Aparece se o cartão SD inserido não estiver formatado. 	41
OCORREU UM ERRO NO HDD!	<ul style="list-style-type: none"> Aparece quando tiverem ocorrido alguns erros com o suporte de gravação. 	—
OCORREU UM ERRO NO CARTÃO DE MEMÓRIA!	<ul style="list-style-type: none"> Retire o cartão e volte a introduzi-lo. Se o erro não for cancelado, substitua o cartão por um que funcione correctamente. Efectue uma limpeza para recuperar a capacidade do suporte de gravação. 	17 42
VERIF.PATILHA PROT. CONTRA ESCRITA	<ul style="list-style-type: none"> Aparece se tentar gravar com a patilha cartão do SD de protecção contra escrita colocada na posição "LOCK". 	40
NÃO EXISTEM FICHEIROS DE VÍDEO ARMAZENADOS!	<ul style="list-style-type: none"> Aparece se tentar reproduzir um vídeo e não existirem ficheiros de vídeo. 	—
NÃO EXISTEM FICHEIROS DE IMAGEM ARMAZENADOS!	<ul style="list-style-type: none"> Aparece se tentar reproduzir uma imagem fixa e não existirem ficheiros de imagens fixas. 	—
NÃO FOI INSERIDO NENHUM CARTÃO DE MEMÓRIA	<ul style="list-style-type: none"> Aparece quando o cartão SD não estiver introduzido na ranhura SD para copiar/mover. 	—
NÃO EXISTEM FICHEIROS COMPATÍVEIS	<ul style="list-style-type: none"> Aparece se não existirem ficheiros JPEG (imagens fixas) para copiar ou mover. 	—

Indicação	Significado	
O NÚMERO MÁXIMO DE PASTAS EXCEDIDO	● Aparece quando o número de pastas excede o limite permitido numa operação de copiar/mover ficheiros.	–
OCORREU UM ERRO NO CARTÃO DE MEMÓRIA! VOLTE A INSERIR O CARTÃO OU UTILIZE OUTRO	● Aparece quando a câmara não reconhece o cartão SD carregado. Retire e volte a inserir o cartão ou, substitua-o por outro.	17
PODE EXISTIR UM PROBLEMA NO SISTEMA DE FICHEIROS RECOMENDAMOS A FORMATAÇÃO, APÓS A CÓPIA DOS DADOS	● O sistema de ficheiros do suporte de gravação pode ter problemas. Recomendamos que faça uma cópia de segurança dos dados e formate o suporte de gravação.	41
FICHEIRO DE GESTÃO DANIFICADO PARA GRAVAÇÃO/REPRODUÇÃO, É NECESSÁRIO RECUPERAR-LO RECUPERAR?	● O ficheiro de gestão de vídeo está estragado. Tem de efectuar uma recuperação para poder gravar ou reproduzir ficheiros de vídeo. Prima \wedge / \vee para seleccionar [SIM] e depois prima \blacktriangleright para recuperar o ficheiro de gestão de vídeo. Se, apesar da recuperação, o ficheiro de vídeo não aparecer no ecrã de índice de vídeos, significa que foi movido para a pasta [EXTMOV]. Prima o botão REC/SNAP do ecrã de índice para apresentar [MPG] e seleccione o ficheiro desejado.	31
FORAM MOVIDOS PARA A PASTA MPEG FICHEIROS VÍDEO SEM FICHEIRO DE GESTÃO	● Não consegue gravar os dados correctamente ou, o ficheiro de gestão de vídeo foi apagado ou não consegue encontrá-lo. Os ficheiros de vídeo foram movidos para a pasta MPEG (EXTMOV).	31
NÃO É POSSÍVEL LER INFORMAÇÕES DOS DADOS	● É apresentado quando não for possível ler informações de evento.	–
A INFORMAÇÃO DE GESTÃO DE PLAYLIST É PERDIDA TEM DE REFAZER A PLAYLIST	● A informação de gestão da lista de reprodução está danificada. Crie novamente a lista de reprodução.	44
NÃO EXISTEM CENAS REGISTRADAS NA PLAYLIST ALGUMAS CENAS PODEM NÃO SER REPRODUZIDAS	● Os ficheiros de vídeo registados na lista de reprodução não existem. Pode não conseguir reproduzir algumas das cenas.	–
AS CENAS REGISTRADAS NA PLAYLIST ESTÁ VAZIO ESTA PLAYLIST SERÁ APAGADA	● Não existem cenas registadas na lista de reprodução. A lista de reprodução será eliminada.	–
A TEMPERATURA DA CÂMARA ESTÁ A SUBIR DESLIGUE-A E AGUARDE	● A câmara está demasiado quente. Desligue-a e aguarde algum tempo.	–
A TEMPERATURA DA CÂMARA ESTÁ DEMASIADO BAIXA MANTENHA-A LIGADA E AGUARDE	● A câmara está demasiado fria. Mantenha-a ligada e aguarde algum tempo.	–

Indicação	Significado	
OCORREU UMA FALHA DURANTE A GRAVAÇÃO	<ul style="list-style-type: none"> ● O funcionamento do suporte de gravação não parece normal. Utilize a função de limpeza [LIMPAR] do menu. ● A velocidade de escrita do suporte de gravação é lenta ou o suporte de gravação está danificado. Utilize um cartão SD que funcione correctamente. ● O suporte de gravação sofreu vibrações ou abanões. Não submeta o suporte de gravação a vibrações ou abanões. ● É apresentado quando o disco rígido integrado estiver cheio e não for possível gravar. Elimine ficheiros desnecessários. ● Aparece quando o cartão SD estiver cheio e não for possível gravar. Substitua o suporte de gravação por um novo ou elimine ficheiros desnecessários. 	42 3 17 – 38 38
A GRAVAÇÃO PODE NÃO TER SIDO EFECTUADA CORRECTAMENTE NO CARTÃO DE MEMÓRIA	<ul style="list-style-type: none"> ● Os dados podem não estar gravados correctamente no suporte de gravação. Tente gravar novamente. ● Ou então, limpe o suporte de gravação. 	– 42
O CARTÃO DE MEMÓRIA NÃO PODE SER CORRECTAMENTE REPRODUZIDO	<ul style="list-style-type: none"> ● Não é possível reproduzir correctamente o suporte de gravação. Tente outra vez. 	–
NÃO PODE SER UTILIZADO EM MODO DE VÍDEO	<ul style="list-style-type: none"> ● A operação não está disponível no modo de vídeo. 	–
A DETECÇÃO DE CHOQUES FUNCIONOU E A ALIMENTAÇÃO ESTÁ DESLIGADA	<ul style="list-style-type: none"> ● A função de detecção de quedas foi accionada e a alimentação foi desligada. O ficheiro que estava a ser gravado pode ter sido gravado na pasta [EXTMOV]. 	31 55

Limpar a câmara

Antes de limpar a câmara, desligue-a e retire a bateria e o adaptador de CA.

Para limpar o exterior

Limpe cuidadosamente com um pano macio. Se a câmara estiver particularmente suja, molhe o pano em sabão diluído suave e aperte-o bem antes de limpar. Depois, volte a limpar com um pano seco.

Para limpar o ecrã LCD

Limpe cuidadosamente com um pano macio. Tenha cuidado para não danificar o ecrã.

Para limpar a objectiva

Limpe cuidadosamente com um papel de limpeza apropriado.

NOTAS:

- Evite utilizar agentes de limpeza fortes como a benzina ou o álcool.
- Antes de proceder à limpeza, deve retirar a bateria e/ou desligar outras fontes de alimentação.
- Se não for periodicamente limpa, a objectiva pode ganhar bolor.
- Quando utilizar um produto de limpeza ou um tecido com algum tratamento químico, tenha em atenção as precauções a tomar, relativamente a cada produto.

Bateria

A câmara vem de fábrica com uma bateria de íões de lítio. Antes de utilizar a bateria fornecida ou uma opcional, leia as seguintes precauções de segurança:

- **Para evitar acidentes**

- ... não queime.
- ... não coloque os terminais em curto-circuito. Quando transportar a câmara, verifique se a tampa da bateria está colocada. Se a tampa da bateria não estiver colocada, transporte a câmara dentro de um saco plástico.
- ... não modifique nem desmonte.
- ... não exponha a bateria a temperaturas superiores a 60°C porque pode sobreaquecer e explodir ou provocar um incêndio.
- ... utilize apenas os carregadores recomendados.

- **Para evitar danos e prolongar a vida útil**

- ... não a sujeite choques desnecessários.
- ... carregue-a num ambiente onde a temperatura esteja dentro das tolerâncias mostradas em "Temperaturas" (☞ pág. 67). Esta é uma bateria tipo reacção química — as temperaturas mais frias impedem a reacção química, enquanto que as temperaturas mais quentes podem impedir que a carga seja concluída.
- ... guarde-a num local frio e seco. A exposição prolongada a altas temperaturas aumenta a descarga natural e diminui a vida útil da bateria.
- ... se tiver que guardar a bateria durante um período prolongado, carregue-a totalmente e descarregue-a de seis em seis meses.
- ... quando não estiver a utilizá-la, retire-a do carregador ou da unidade de alimentação, já que alguns equipamentos mantêm a corrente eléctrica mesmo depois de desligados.

NOTAS:

- Recomendamos que utilize apenas baterias JVC genuínas com a câmara. Se não utilizar baterias JVC pode danificar o circuito de carregamento interno.
- É normal a bateria aquecer depois de ser carregada ou utilizada.

Temperaturas

Carga: 10°C a 35°C

Operação: 0°C a 40°C

Armazenamento: -20°C a 50°C

- Quanto mais baixa for a temperatura, mais tempo demorará a recarregar.

Terminais

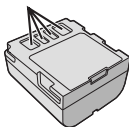

PERIGO! Não tente abrir as baterias, queimá-las ou expô-las a um calor excessivo, pois podem provocar um incêndio ou uma explosão.

AVISO! Não deixe a bateria ou os respectivos terminais entrar em contacto com metais, pois pode originar um curto-circuito ou um incêndio.

Para recuperar a função original da indicação precisa da carga da bateria

Se a indicação da carga da bateria for diferente do tempo de funcionamento real, carregue totalmente a bateria e, de seguida, esgote-a. No entanto, esta função poderá não funcionar correctamente se a bateria for utilizada durante um longo período em condições de temperatura extremamente elevadas/baixas ou carregada demasiadas vezes.

Suporte de gravação

- **Siga as indicações abaixo para evitar corromper ou danificar dados gravados.**

- Não dobre nem deixe cair o suporte de gravação nem o exponha a vibrações, pressões ou sacudidelas fortes.
- Não salpique o suporte de gravação com água.
- Não utilize, substitua nem guarde o suporte de gravação em locais expostos a electricidade estática forte ou ruído eléctrico.
- Não desligue a alimentação da câmara nem retire a bateria ou o adaptador de CA durante a filmagem, reprodução ou quando aceder ao suporte de gravação.
- Não coloque o suporte de gravação junto a objectos que gerem campos magnéticos fortes ou emitam ondas electromagnéticas.
- Não guarde o suporte de gravação em locais muito húmidos ou com altas temperaturas.
- Não toque nas partes de metal.
- **Copie os ficheiros gravados no PC. A JVC não é responsável por dados perdidos. (Recomendamos que copie os dados do PC para um DVD ou outro suporte de armazenamento).**
- **Uma avaria pode fazer com que o suporte de gravação não funcione correctamente. A JVC não oferece qualquer compensação por quaisquer conteúdos perdidos.**

Suporte de gravação (continuação)

- Não bata ou abane o disco rígido.
- Quando a câmara for reparada ou inspeccionada, os dados poderão ser apagados e o disco rígido poderá ser formatado. Faça uma cópia de segurança de todos os dados antes de pedir uma reparação ou inspecção.
- Reproduza a gravação de teste, para ter a certeza de que o som e a imagem foram gravados correctamente.
- Quando formatar ou apagar dados utilizando a câmara, apenas são alteradas as informações de gestão dos ficheiros. Os dados não são completamente apagados do disco rígido. Se pretender apagar totalmente todos os dados, recomendamos que utilize software disponível comercialmente que seja especialmente concebido para esse objectivo ou destruindo fisicamente a câmara com um martelo, etc.

Ecrã LCD

- **Para evitar danificar o ecrã LCD, NÃO** ... faça pressão sobre ele, nem o sujeite a choques.
... pouse a câmara com o LCD por baixo.
- **Para prolongar a vida útil** ... evite limpá-lo com um pano rugoso.
- **Os seguintes fenómenos de utilização do ecrã LCD não são avarias.**
... Quando utilizar a câmara a área à volta do LCD pode aquecer.
... Se deixar a alimentação ligada durante muito tempo, a superfície à volta do LCD aquece.

Unidade principal

- **Por razões de segurança, NÃO** ... abra a estrutura da câmara.
... desmonte nem modifique a unidade.
... coloque os terminais da bateria em curto-circuito. Quando não estiver a utilizá-la, mantenha-a afastada de objectos metálicos.
... deixe que se introduzam na unidade substâncias inflamáveis, água ou objectos metálicos.
... retire a bateria nem desligue a fonte de alimentação quando a câmara estiver ligada.
... deixe a bateria dentro da câmara quando não estiver a utilizá-la.
... coloque fontes de chama viva, tais como velas acesas, em cima do aparelho.
... exponha o aparelho a água ou salpicos.
- **Evite utilizar a câmara nas seguintes condições**
... em locais sujeitos a pó ou humidade excessiva.
... em locais sujeitos a cinzas ou vapores, como perto de um fogão de cozinha.
... em locais sujeitos a vibrações ou choques excessivos.
... perto de um aparelho de televisão.
... perto de aparelhos que gerem campos eléctricos ou magnéticos fortes (altifalantes, antenas transmissoras, etc.).
... em locais sujeitos a temperaturas extremamente elevadas (acima de 40°C) ou extremamente baixas (abaixo de 0°C).
- **NÃO deixe a câmara**
... em locais com mais de 50°C.
... em locais com humidade extremamente baixa (abaixo de 35%) ou extremamente elevada (acima de 80%).
... sob luz solar directa.
... num veículo fechado no Verão.
... perto de um aquecedor.
... em locais elevados, tais como em cima de um televisor. Deixar a unidade em locais elevados enquanto está ligado um cabo poderá resultar numa avaria caso o cabo fique preso e a unidade caia ao chão.
- **Para proteger a câmara, NÃO**
... deixe que se molhe.
... a deixe cair nem bata com ela em objectos duros.
... a sujeite a vibrações ou choques excessivos durante o transporte.
... mantenha a objectiva apontada para objectos extremamente brilhantes durante muito tempo.
... exponha a objectiva à luz solar directa.
... a balance excessivamente quando utilizar a alça de mão.
... balance excessivamente a bolsa maleável com a câmara lá dentro.

Cuidados a ter com o CD-ROM

- Tenha cuidado para não sujar nem riscar a superfície espelhada (no lado contrário ao da superfície impressa). Não escreva nem ponha autocolantes em nenhuma das superfícies. Se o CD-ROM estiver sujo, limpe-o com cuidado, passando com um pano macio do centro para fora.
- Não utilize sprays nem outros produtos de limpeza para discos convencionais.
- Não dobre o CD-ROM nem toque na superfície espelhada.
- Não guarde o CD-ROM num local poeirento, quente ou húmido. Mantenha-o afastado da luz solar directa.

Avárias graves

Se ocorrer uma avaria, deixe de utilizar a câmara imediatamente e contacte o representante JVC da sua zona. Quando se dirigir ao distribuidor ou a centro de assistência técnica JVC para reparações de avarias, leve a câmara e o suporte de gravação. Se não levar os dois, não será possível diagnosticar a avaria e proceder correctamente à reparação.

A câmara é um dispositivo controlado por um microcomputador. Ruídos e interferências exteriores (de um televisor, aparelho de rádio, etc.) podem impedir o seu funcionamento correcto. Nesse caso, desligue primeiro a fonte de alimentação (bateria, transformador de CA, etc.) e aguarde alguns minutos; depois, volte a ligá-la e siga o procedimento habitual desde o início.

Câmara**Geral****Fonte de alimentação**

CC 11 V (com o adaptador de CA)

CC 7,2 V (com a bateria)

Consumo de energia

Aprox. 3,9 (4,1)* W

* Quando utilizar a luz LED

Dimensões (L x A x P)

68 mm x 69 mm x 109 mm

Peso

Aprox. 350 g

(sem bateria, tampa da objectiva e alça)

Aprox. 410 g

(com bateria, tampa da objectiva e alça)

Temperatura durante o funcionamento

0°C a 40°C

Humidade durante o funcionamento

35% a 80%

Temperatura durante o armazenamento

-20°C a 50°C

Captação

1/5" (1,330,000 pixels) CCD

Objectiva

F 1,2 a 2,8, f = 3,0 mm a 45 mm, objectiva de zoom eléctrico 15:1

Diâmetro do filtro

ø30,5 mm

Ecrã LCD

2,7" medido na diagonal, painel LCD/sistema de matriz activa TFT

Altifalante

Mono

Luz LED

A 1,5 m

(distância recomendada)

Idioma

Inglês/Francês/Alemão/Espanhol/Italiano/

Holandês/Português/Russo/Polaco/Checo/Turco

Para vídeo/áudio**Formato**

SD-VIDEO

Formato de gravação/reprodução

Vídeo: MPEG-2

Áudio: Dolby Digital (2 canais)

Formato de sinal

Norma PAL

Modo de gravação (vídeo)

ULTRA ELEVADA: 720 x 576 pixels, 8,5 Mbps (VBR)

ALTA: 720 x 576 pixels, 5,5 Mbps (VBR)

NORMAL: 720 x 576 pixels, 4,2 Mbps (VBR)

ECONÓMICA: 352 x 288 pixels, 1,5 Mbps (VBR)

Modo de gravação (áudio)

ULTRA ELEVADA: 48 kHz, 384 kbps

ALTA: 48 kHz, 384 kbps

NORMAL: 48 kHz, 256 kbps

ECONÓMICA: 48 kHz, 128 kbps

Para imagens fixas**Formato**

JPEG

Tamanho da imagem

3 modos (1280 x 960 / 1024 x 768 / 640 x 480)

Qualidade da imagem

2 modos (ALTA/NORMAL)

Conectores**AV**

Saída S-Vídeo:

Y: 1,0 V (p-p), 75 Ω, analógica

C: 0,3 V (p-p), 75 Ω, analógica

Saída de vídeo: 1,0 V (p-p), 75 Ω, analógica

Saída de áudio: 300 mV (rms), 1 kΩ, analógica, estéreo

USB

Mini USB tipo A e tipo B, compatível com USB 2.0

Adaptador de CA**Requisitos de alimentação**

CA 110 V a 240 V ~, 50 Hz/60 Hz

Saída

CC 11 V $\overline{\text{---}}$, 1 A

Telecomando**Fonte de alimentação**

CC 3 V

Vida útil da bateria

Aprox. 1 ano (consoante a frequência de utilização)

Distância de funcionamento

Menos de 5 m

Temperatura durante o funcionamento

0°C a 40°C

Dimensões (L x A x P)

42 mm x 14,5 mm x 91 mm

Peso

Aprox. 30 g

(incl. a bateria)

O design e as especificações estão sujeitas a alterações sem aviso prévio.

Tempo de gravação e número de imagens

As tabelas abaixo mostram o tempo aproximado de gravação e o número de imagens que pode guardar.

O número aumenta ou diminui em função da qualidade da imagem e/ou do tamanho da imagem.

Tempo de gravação aproximado (minutos) (vídeo)

Qualidade [] = Predefinição	HDD		Cartão SD				
	GZ-MG57E	GZ-MG47E	128 MB	256 MB	512 MB	1 GB	2 GB
[ULTRA ELEVADA]	430	290	1	2	7	14	29
ALTA	640	430	2	5	10	21	43
NORMAL	850	570	3	6	14	27	57
ECONÓMICA	2250	1500	8	18	37	73	152

Número aproximado de imagens que podem ser armazenadas (imagens fixas)

Qualidade [] = Predefinição	HDD	Cartão SD				
		128 MB	256 MB	512 MB	1 GB	2 GB
1280 x 960 / [ALTA]	9999	220	440	880	1780	3440
1280 x 960 / NORMAL		350	705	1405	2835	5635
1024 x 768 / [ALTA]	9999	325	645	1285	2600	5165
1024 x 768 / NORMAL		555	1110	2205	4455	8855
640 x 480 / [ALTA]	9999	780	1555	3090	6240	9999
640 x 480 / NORMAL		1115	2225	4415	8915	9999

NOTA:

Para mais informações sobre cartões SD compatíveis, consulte "Verifique a compatibilidade do suporte de gravação" (pág. 3).

A	
Acertar a hora	15, 57
Adaptador de CA	14
Alterar as definições dos menus	54
Apresentação de Slides	33
Apresentação no ecrã	12, 57
B	
Bateria	14
C	
Capacidade de imagens	71
Cartão SD	17
Compensação de contraluz	27
Configuração do idioma	15, 56
Configurações de data/hora	15
Contador de cenas	56
Controlo da exposição de um ponto	27
Controlo do brilho	56
Copiar	49
Copiar/mover ficheiros de imagens fixas	53, 56
D	
Definição do suporte de gravação	56
Deteção de choques	12, 55
Disco rígido	2
E	
Ecrã de eventos	31
Ecrã de índice de data	30
Ecrã LCD	10, 68
Efeito	36, 58, 59
Efeitos de Varrimento ou Fusão	36
Eliminar ficheiros	38
Equilíbrio de Brancos	25
Estabilização da imagem digital (DIS)	57
Exposição manual	25
F	
Filmagem contínua	23, 59
Focagem Manual	25
Focar	25
Formatar um suporte de gravação	41, 56
Função de criação de DVD	49
G	
Gravação Manual	24
I	
Imagem Fixa	22, 32
Impressão directa	48, 59
Informação da Bateria	16
Informações sobre ficheiros	39
Interruptor de corrente	14
L	
Ligar a um televisor, videogravador ou gravador de DVD ...	34
Limpar um suporte de gravação	42, 56
Lista de reprodução	44, 58
Luz LED	20, 23
M	
Mais ganho	57, 59
Menu MSET	24
Modo de demonstração	55
Montar o Tripé	16
Mudar o registo de eventos	43, 58
O	
Operação de ligação de corrente	10
Ordem de apresentação da data	57
P	
Pasta EXTMOV	19, 31
PictBridge	48
Programa AE	26
Protecção contra o vento	57
Proteger ficheiros	40, 58, 59
Q	
Qualidade da imagem	57, 59, 71
R	
Registo de eventos	19, 57
Reiniciar o número de ficheiro	42, 56
Reprodução em câmara lenta	29
Rotação da Imagem	33
S	
Som de operação	55
Suporte de gravação	67
T	
Tamanho da imagem	59
Tamanho de Ecrã (16:9/4:3)	20
Tampa da objectiva	9
Tele Macro	57, 59
Telecomando	35, 55
Tempo de gravação	71
Temporizador automático	59
V	
Velocidade do obturador	26
Vídeo	18, 28
Visão Nocturna	27
Volume do altifalante	28
Z	
Zoom	20, 23, 29, 33, 57

JVC