

# EXILIM

S

Cámara digital

## EX-Z4

### Guía del usuario

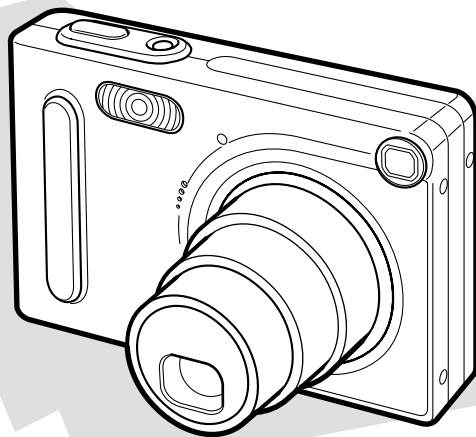

Muchas gracias por la compra de este producto CASIO.

- Antes de usarlo, asegúrese de leer las precauciones contenidas en esta guía del usuario.
- Guarde esta guía del usuario en un lugar seguro para tenerlo como referencia futura.
- Para una información más actualizada de este producto, visite el sitio Web Exilim oficial en: <http://www.exilim.com/>.

K857PCM1DMX

# CASIO®

# INTRODUCCIÓN

## Desembalaje

Verifique para asegurarse de que todos los elementos mostrados a continuación se encuentran incluidos con su cámara. Si algo está faltando, comuníquese con su concesionario lo más pronto posible.



*Cámara*

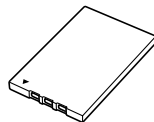

*Pila de litio ion recargable  
(NP-20)*



*Base USB  
(CA-21A)*



*Correa*



*CD-ROM*

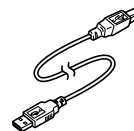

*Cable USB*

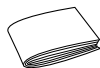

*Referencia básica*

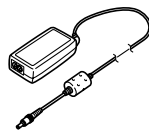

*Adaptador de CA especial  
(AD-C51G)*

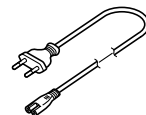

\* La forma del enchufe del cable de alimentación de CA varía de acuerdo al país o área geográfica.

*Cable de alimentación de CA \**

**Contenidos**

**2 INTRODUCCIÓN**

Desembalaje .....	2
Características .....	9
Precauciones .....	11
Precauciones generales .....	11
Precauciones con los errores de datos .....	13
Condiciones de operación .....	14
Condensación .....	14
Objetivo .....	14
Otros .....	14

**15 GUÍA DE INICIO RÁPIDO**

Primero, ¡cargue la pila! .....	15
Para configurar los ajustes de idioma de la presentación y reloj .....	16
Para grabar una imagen .....	17
Para ver una imagen grabada .....	17
Para borrar una imagen .....	18

**19 PREPARACIONES PREVIAS AL USO**

Acerca de este manual .....	19
Guía general .....	20
Cámara .....	20
Base USB .....	21
Contenidos de la pantalla de monitor .....	22
Modo REC .....	22
Modo PLAY .....	24
Cambiando los contenidos de la pantalla del monitor .....	25
Lámparas indicadoras .....	25
Fijando la correa .....	26
Requisitos de energía .....	26
Para colocar la pila .....	26
Para retirar la pila .....	28
Para cargar la pila .....	28
Precauciones con la fuente de alimentación .....	33
Activando y desactivando la cámara .....	36
Configurando los ajustes de ahorro de energía .....	37
Usando los menús sobre la pantalla .....	38
Configurando los ajustes del reloj y el idioma de presentación .....	40
Para configurar los ajustes de idioma de la presentación y reloj .....	41

**44 GRABACIÓN DE IMAGEN BÁSICA**

Grabación de una imagen .....	44
Apuntando con la cámara .....	44
Grabación de una imagen .....	45
Precauciones con la grabación .....	47
Acerca del enfoque automático .....	48
Acerca de la pantalla del monitor de modo REC .....	48
Usando el visor óptico .....	49
Usando el zoom .....	50
Zoom óptico .....	50
Zoom digital .....	51
Usando el flash .....	52
Condición de unidad de flash .....	54
Precauciones con el flash .....	54
Usando el disparador automático .....	55
Especificando el tamaño y la calidad de la imagen ..	57
Para especificar el tamaño de la imagen .....	57
Para especificar la calidad de la imagen .....	58

**59 OTRAS FUNCIONES DE GRABACIÓN**

Seleccionando el modo de enfoque .....	59
Usando el enfoque automático .....	59
Usando el modo macro .....	61
Usando el modo de enfoque automático .....	61
Usando el modo de infinito .....	62
Usando el enfoque manual .....	63
Usando el bloqueo de enfoque .....	64

Compensación de exposición (cambio de valor de exposición (EV)) .....	65
Ajustando el equilibrio de blanco .....	66
Ajustando el equilibrio de blanco manualmente .....	67
Usando en el modo BESTSHOT .....	68
Creando sus propios ajustes del modo "BESTSHOT" .....	70
Combinando tomas de dos personas en una sola imagen (Coupling Shot) .....	72
Grabando un sujeto sobre una imagen de fondo existente (Pre-shot) .....	74
Usando el modo de película .....	76
Grabación de audio .....	78
Agregando audio a una instantánea .....	78
Grabando su voz .....	79
Usando el histograma .....	81
Ajustes de la cámara en el modo REC .....	82
Especificando la sensibilidad ISO .....	83
Activando y desactivando el cuadrículado sobre la pantalla .....	84
Activando y desactivando la revisión de imagen .....	84
Asignando funciones a las teclas [◀] y [▶] .....	85
Especificando los ajustes fijados por omisión al activar la alimentación .....	86
Reposicionando la cámara .....	87

**88 REPRODUCCIÓN**

Operación de reproducción básica .....	88
Reproduciendo una instantánea con audio .....	89
Oscilando la presentación .....	90
Ampliando y reduciendo con el zoom la imagen visualizada .....	91
Cambiando el tamaño de una imagen .....	92
Recortando una imagen .....	93
Reproduciendo una película .....	94
Visualizando la visualización de 9 imágenes .....	95
Seleccionando una imagen específica en la visualización de 9 imágenes .....	96
Visualizando la pantalla de calendario .....	96
Reproduciendo una muestra de diapositivas .....	97
Para especificar las imágenes de la muestra de diapositivas .....	99
Para especificar el tiempo de la muestra de diapositivas .....	100
Para ajustar el intervalo de la muestra de diapositivas .....	100
Usando la función "Photo Stand" .....	101
Rotando la imagen de la presentación .....	102
Usando la ruleta de imagen .....	103
Agregando audio a una instantánea .....	104
Para grabar el audio .....	105
Reproduciendo una grabación de voz .....	106

**107 BORRANDO ARCHIVOS**

Borrando un solo archivo .....	107
Borrando todos los archivos .....	108

**109 ADMINISTRACIÓN DE LOS ARCHIVOS**

Carpetas .....	109
Archivos y carpetas de memoria .....	109
Protegiendo los archivos .....	110
Para proteger un solo archivo .....	110
Para proteger todos los archivos en la memoria .....	111
DPOF .....	111
Para configurar los ajustes de impresión para una sola imagen .....	112
Para configurar los ajustes para todas las imágenes .....	113
PRINT Image Matching II .....	114
Exif Print .....	114
Usando USB DIRECT-PRINT .....	115
Usando la carpeta FAVORITE .....	117
Para copiar un archivo a la carpeta FAVORITE .....	117
Para visualizar un archivo en la carpeta FAVORITE .....	118
Para borrar un archivo desde la carpeta FAVORITE .....	119
Para borrar todos los archivos de la carpeta FAVORITE .....	120

**121 OTROS AJUSTES**

Configurando los ajustes de sonido .....	121
Para configurar los ajustes de sonido	121
Para ajustar el nivel de volumen	122
Especificando una imagen para la pantalla de inicio .....	122
Configurando los ajustes de imagen de apagado ...	123
Especificando el método de generación de número de serie del nombre de archivo .....	125
Usando la alarma .....	126
Para ajustar una alarma	126
Parando la alarma	127
Ajustando el reloj .....	127
Para seleccionar su zona horaria local	127
Para ajustar la hora y fecha actuales	128
Cambiando el formato de la fecha	129
Usando la hora mundial .....	129
Para visualizar la pantalla de hora mundial	129
Para configurar los ajustes de la hora mundial	130
Para configurar los ajustes de la hora de verano (DST)	131
Cambiando el idioma de la presentación .....	132
Formateando la memoria incorporada .....	132

**134 USANDO UNA TARJETA DE MEMORIA**

Usando una tarjeta de memoria .....	135
Para insertar una tarjeta de memoria en la cámara	135
Para retirar una tarjeta de memoria desde la cámara	136
Formateando una tarjeta de memoria	136
Precauciones con la tarjeta de memoria	137
Copiando archivos .....	138
Para copiar todos los archivos de la memoria incorporada a una tarjeta de memoria	138
Para copiar un archivo desde una tarjeta de memoria a la memoria incorporada	139

**140 VIENDO LAS IMÁGENES EN UNA COMPUTADORA**

Usando la cámara con una computadora con Windows .....	140
Precauciones con la conexión USB	145
Usando la cámara con una computadora Macintosh .....	145
Precauciones con la conexión USB	149
Operaciones que puede realizar desde su computadora .....	149
Usando una tarjeta de memoria para transferir imágenes a una computadora .....	150
Datos de la memoria .....	151
Acerca del protocolo DCF	151

## INTRODUCCIÓN

Estructura del directorio de la memoria	151
Archivos de imágenes soportados por la cámara	153
Precauciones con la memoria incorporada y la tarjeta de memoria	153

## 154 USANDO LA CÁMARA CON UNA COMPUTADORA

Usando la función de álbum	154
Creando un álbum	154
Seleccionando una disposición de álbum	155
Configurando los ajustes detallados del álbum	156
Viendo los archivos de álbum	158
Almacenando un álbum	161
Instalando las aplicaciones incluidas en el CD-ROM	161
Acerca del CD-ROM incluido	161
Requisitos de sistema de computación	162
Instalando el software desde el CD-ROM en Windows	163
Comenzando con las operaciones	163
Seleccionando un idioma	163
Viendo los contenidos del archivo "Léame"	164
Instalando una aplicación	164
Viendo la documentación del usuario (archivos PDF)	165
Registro del usuario	165
Saliendo desde la aplicación del menú	165
Instalando un software desde el CD-ROM en una Macintosh	166

Instalando el software	166
Viendo la documentación del usuario (archivos PDF)	167

## 168 APÉNDICE

Referencia de menú	168
Referencia de lámparas indicadoras	170
Modo REC	171
Modo PLAY	172
Lámparas indicadoras de base USB	172
Guía de solución de problemas	173
Mensajes de la presentación	176
Especificaciones	177
Especificaciones principales	177

### »» ¡IMPORTANTE! ««

- Los contenidos de este manual están sujetos a cambios sin previo aviso.
- CASIO COMPUTER CO., LTD. no asume ninguna responsabilidad ante ningún daño o pérdida que pueda ocasionarse debido al uso de este manual.
- CASIO COMPUTER CO., LTD. no asume ninguna responsabilidad ante ninguna pérdida o reclamo hecho por terceras partes que pueda originarse debido al uso de las cámaras digitales EX-Z4.
- CASIO COMPUTER CO., LTD. no se hará responsable ante ningún daño o pérdida sufrida por Ud. o cualesquier tercera parte debido al uso de las aplicaciones Photo Loader y/o Photohands.
- CASIO COMPUTER CO., LTD. tampoco asumirá ninguna responsabilidad ante ningún daño o pérdida, ocasionado por el borrado de datos como resultado de una falla en la operación, reparación o cambio de pila. Cerciórese de guardar copias de reserva de todos los datos importantes en otros medios, para protegerlos contra posibles pérdidas.
- *El logotipo SD es una marca registrada.*
- *Windows, Internet Explorer y DirectX son marcas registradas de Microsoft Corporation.*
- *Macintosh es una marca registrada de Apple Computer, Inc.*
- *MultiMediaCard es una marca registrada de Infineon Technologies AG de Alemania, y licenciada a la Asociación MultiMediaCard (MMCA).*

- *Acrobat y Acrobat Reader son marcas comerciales de Adobe Systems Incorporated.*
- *El controlador USB (almacenamiento en masa) utiliza un software de Phoenix Technologies Ltd. Compatibility Software Derechos del autor © 1997. Phoenix Technologies Ltd., Todos los derechos reservados.*
- *Otros nombres de compañías, productos y servicios usados aquí también pueden ser marcas registradas o marcas de servicios de terceros.*
- *Photo Loader y Photohands son propiedad de CASIO COMPUTER CO., LTD. Excepto como se estipuló anteriormente, todos los derechos de autor y otros derechos relacionados a esta aplicaciones revierten a CASIO COMPUTER CO., LTD.*

### ■ Restricciones de derechos del autor

Excepto que sea para los propósitos de su propia diversión personal, las copias sin autorización de los archivos de instantánea, archivos de película y archivos de audio violan las leyes de los derechos del autor y contratos internacionales. La distribución a terceras partes de tales archivos sobre el Internet sin permiso del poseedor de los derechos del autor, ya sea para lucro o gratis, viola las leyes de los derechos del autor y contratos internacionales.



### Características

- 4,0 millones de píxeles efectivos  
Un dispositivo CCD con megapíxeles de alta resolución proporciona 4,0 millones de píxeles efectivos (4,23 millones de píxeles totales), para imágenes que se imprimen hermosamente.
- Pantalla de monitor LCD color tipo TFT de 2,0 pulgadas.
- Zoom digital perfecto 12X  
Zoom óptico de 3X, zoom digital de 4X
- Memoria flash de 10 MB.  
Las imágenes pueden grabarse sin usar una tarjeta de memoria.
- Enfoque automático múltiple  
Cuando se selecciona "Multi" para el área de enfoque automático, la cámara toma simultáneamente lecturas de medición en siete puntos diferentes y selecciona automáticamente la mejor. Esto hace posible evitar error de enfoque sobre el fondo, y asegurar un enfoque adecuado para una amplia gama de tipos de imágenes.
- Enfoque panorámico  
Esta función le permite bloquear el punto de enfoque y asegura que no pierde ese momento especial en el momento en que ocurre.
- Soporte para tarjetas de memoria SD y MMC (Tarjetas MultiMediaCard) para la ampliación de la memoria
- Carga fácil  
Solamente coloque la cámara sobre la base USB para cargar la pila.
- Transferencia de imagen fácil  
Transfiera las imágenes a una computadora, colocando simplemente la cámara sobre la base USB.
- Función de soporte de foto  
Mientras la cámara se encuentra en la base USB, puede visualizarse una muestra de diapositivas de las imágenes en la memoria de un archivo.
- BESTSHOT (Mejor toma)  
Simplemente seleccione la escena de muestra que coincida con el tipo de imagen que está tratando de grabar, y la cámara realiza automáticamente los ajustes complicados para obtener imágenes hermosas en todo momento.
- Coupling Shot (Toma de acoplamiento) y Pre-shot (toma previa)  
El modo Coupling Shot le permite combinar dos sujetos en una sola imagen, mientras Pre-shot le permite agregar un sujeto a una imagen grabada previamente. Esto significa que puede crear imágenes que lo incluyan junto con un amigo, aun si son las dos únicas personas en el lugar. Puede utilizar Coupling Shot y Pre-Shot, seleccionando las imágenes de muestra aplicables en el modo BESTSHOT.

## INTRODUCCIÓN

- **Función de ruleta de imagen**  
La imagen realiza un ciclo similar a una máquina tragamonedas sobre la visualización hasta que una de ellas queda fija.
- **Modo de disparador automático triple**  
El disparador automático puede ajustarse para que se repita automáticamente hasta tres veces.
- **Histograma en tiempo real**  
Un histograma sobre la pantalla le permite ajustar la exposición a medida que observa el efecto sobre el brillo de la imagen completa, lo cual hace que las tomas bajo condiciones de iluminación difíciles sean más fáciles que nunca.
- **Hora mundial**  
Una operación simple ajusta la hora actual para su ubicación actual. Puede seleccionar desde entre 162 ciudades en 32 zonas horarias.
- **Alarma**  
Una alarma incorporada lo mantiene en horario para los eventos importantes, y aun puede usarse en lugar de un reloj de alarma. También puede hacer que aparezca una imagen específica, o un archivo de película o audio se ejecute cuando se alcanza la hora de alarma.
- **Función de álbum**  
Los archivos HTML se generan automáticamente para crear un álbum de las imágenes grabadas. Los contenidos de álbum pueden verse e imprimirse usando un navegador de Web estándar. Las imágenes también pueden incorporarse en las páginas Web de manera rápida y fácil.
- **Pantalla de calendario**  
Una simple operación visualiza un calendario de mes completo sobre la pantalla del monitor de la cámara. Cada día del calendario de mes completo muestra una imagen en miniatura de la primer imagen grabada para esa fecha, lo cual ayuda que la búsqueda para una imagen particular sea más rápida y fácil.
- **Instantánea + Modo de audio**  
Agregue audio a una Instantánea.
- **Película + Modo de audio**
- **Grabación de voz**  
Grabación de entrada de voz fácil y rápida.
- **Post-grabación**  
Agregue audio a las imágenes después de que son grabadas.
- **Ajustes de sonido seleccionables**  
Puede configurar diferentes sonidos para ejecutar siempre que activa la cámara, presione el botón disparador hasta la mitad o en toda su extensión, o realice una operación de tecla.
- **Almacenamiento de datos DCF**  
El protocolo de almacenamiento de datos DCF (Design rule for Camera File system) proporciona intercompatibilidad de imágenes entre la cámara digital y las impresoras.

## INTRODUCCIÓN

- “Digital Print Order Format” (Formato de orden de impresión digital) (DPOF)  
Las imágenes pueden ser impresas fácilmente en la secuencia que desea usando una impresora compatible DPOF. DPOF también puede ser usado por servicios de impresión profesional cuando se especifican imágenes para producir impresiones.
- Compatible con PRINT Image Matching II  
Las imágenes incluyen datos de PRINT Image Matching II (el ajuste de modo y otra información de ajuste de la cámara). Una impresora que soporta las lecturas PRINT Image Matching II estos datos y ajusta la imagen impresa de acuerdo a ello, de modo que sus imágenes salen exactamente de la manera que quería cuando las grabó.
- Soporta USB DIRECT-PRINT  
Su cámara soporta USB DIRECT-PRINT (impresión directa mediante USB), que fue desarrollado por Seiko Epson Corporation. Cuando se conecta directamente a una impresora que soporta USB DIRECT-PRINT, puede seleccionar imágenes para imprimir e iniciar la operación de impresión directamente desde la cámara.
- Se incluyen las aplicaciones Photo Loader y Photohands  
Su cámara viene incluida con Photo Loader, la popular aplicación que carga automáticamente las imágenes desde su cámara a su PC. También se incluye Photohands, una aplicación que realiza retoques de imágenes de una manera fácil y rápida.

## Precauciones

### Precauciones generales

Siempre que utilice los modelos EX-Z4 asegúrese de observar las siguientes precauciones importantes.

Todas las referencias en este manual de “esta cámara” y “la cámara” se refieren a las cámaras digitales CASIO EX-Z4.

- No trate de tomar fotografías ni usar la pantalla incorporada mientras opera un vehículo motorizado o mientras camina. Haciéndolo crea el peligro de accidentes serios.
- No trate de abrir la caja de la cámara ni intente realizar sus propias reparaciones. Los componentes internos de alto voltaje pueden crear el peligro de descargas eléctricas al quedar expuestos. Siempre deje que el mantenimiento y tareas de reparación quede en las manos de un centro de servicio autorizado CASIO.
- No mire al sol ni a ninguna otra luz brillante a través del visor de la cámara. Haciéndolo puede dañar su vista.
- Mantenga los accesorios y partes pequeñas de esta cámara, fuera del alcance de los niños pequeños. En caso de digerirse accidentalmente alguno de tales elementos, comuníquese de inmediato con un médico.
- No dispare el flash en dirección de una persona que está conduciendo un vehículo automotor. Haciéndolo puede interferir con la visión del conductor y crear peligros de accidentes.

## INTRODUCCIÓN

- No dispare el flash mientras se encuentre demasiado cerca de los ojos del sujeto. Una luz intensa del flash puede ocasionar daños en los ojos si es disparado cerca de los ojos. Esto es verdaderamente en especial con los niños más pequeños. Cuando utilice el flash, la cámara debe estar por lo menos a un metro de los ojos del sujeto.
- Mantenga la cámara alejada del agua y otros líquidos, no permita que se moje. La humedad crea el peligro de incendios o descargas eléctricas. No utilice la cámara en exteriores cuando está lloviendo o nevando, en la costa o playa, en el baño, etc.
- En caso de que alguna materia extraña o agua ingrese a la cámara, desactive inmediatamente la alimentación. Luego retire la pila de la cámara y desenchufe el cable de alimentación del adaptador de CA desde el tomacorriente, y comuníquese con su concesionario o centro de servicio autorizado CASIO más cercano a su domicilio. Usando la cámara bajo estas condiciones crea el peligro de incendios y descargas eléctricas.
- En caso de que observe humo u olores extraños provenientes de la cámara, desactive inmediatamente la alimentación. Luego, teniendo cuidado de no quemarse sus dedos, retire la pila de la cámara y desenchufe el cable de alimentación del adaptador de CA desde el tomacorriente. Usando la cámara bajo estas condiciones crea el peligro de incendios y descargas eléctricas. Luego de asegurarse de que no haya más humo saliendo de la cámara, llévela al centro de servicio autorizado CASIO más cercano a su domicilio para la reparación. No intente realizar su propio mantenimiento.
- No toque el adaptador de CA para energizar otro dispositivo que no sea esta cámara. No utilice ningún otro adaptador de CA que no sea el que viene con esta cámara.
- No cubra el adaptador de CA con una colcha, manta, u otra cubierta mientras está en uso, y no lo utilice cerca de una estufa.
- Por lo menos una vez al año, desenchufe el cable de alimentación del adaptador de CA desde el tomacorriente y limpie el área alrededor de los contactos del enchufe. El polvo que se acumula alrededor de los contactos puede crear el peligro de incendios.
- Si la caja de la cámara llega a fisurarse debido a caídas o debido a un trato inadecuado, desactive inmediatamente la alimentación. Luego, retire la pila de la cámara y desenchufe el cable de alimentación del adaptador de CA desde el tomacorriente, y comuníquese con el centro de servicio autorizado CASIO más cercano a su domicilio.
- No utilice la cámara dentro de un avión ni en ninguna otra área en donde su uso se encuentre prohibido. Haciéndolo puede resultar en un accidente.
- Daños físicos y fallas en el funcionamiento de esta cámara pueden ocasionar que los datos almacenados en su memoria se borre. Asegúrese siempre de mantener copias de reserva de los datos, transfiriendo los datos a la memoria de una computadora personal.

- No abra la cubierta del compartimiento de pila, ni desconecte el adaptador de CA de la cámara ni lo desenchufe del tomacorriente de pared, mientras se graban imágenes. Haciéndolo no solamente hará que el almacenamiento de la imagen actual sea imposible, sino que también puede alterar otros datos de imágenes que ya están almacenados en la memoria de la cámara. Haciéndolo no solamente hará que el almacenamiento de la imagen actual sea imposible, sino que también puede alterar otros datos de imágenes que ya están almacenados en la memoria de la cámara.

## Precauciones con los errores de datos

- Su cámara digital está fabricada usando componentes digitales de precisión. Cualquiera de las acciones siguientes crea el riesgo de alteración de datos en la memoria de la cámara.
  - Retirando la pila o tarjeta de memoria, o fijando la cámara sobre el base USB mientras la cámara está realizando una grabación u operación de acceso de memoria.
  - Retirando la pila, retirando la tarjeta de memoria, o colocando la cámara sobre la base USB, mientras la lámpara de operación se encuentra todavía destellando después de desactivar la cámara.
  - Desconectando el cable USB, retirando la cámara desde la base USB, o desconectando el adaptador de CA desde la base USB mientras una operación de comunicación de datos se encuentra en progreso.
  - Alimentación de pila baja
  - Otras operaciones anormales.

Cualquiera de las condiciones anteriores puede ocasionar que aparezca un mensaje de error sobre la pantalla de monitor (página 176). Para eliminar la causa del error siga las instrucciones provistas por el mensaje.

### Condiciones de operación

- Esta cámara está diseñada para usarse en una gama de temperatura de 0°C a 40°C.
- No utilice ni guarde la cámara en las áreas siguientes.
  - En áreas expuestas a la luz directa del sol.
  - En áreas sujetas a alta humedad o polvo.
  - Cerca de acondicionadores de aire, estufas u otras áreas sujetas a temperaturas extremas.
  - Dentro de vehículos cerrados, especialmente uno estacionado y expuesto al sol.
  - En áreas sujetas a fuertes vibraciones.

### Condensación

- Cuando la cámara es llevada a un lugar cubierto en un día frío o la expone a un cambio repentino de temperatura, existe la posibilidad de que pueda formarse condensación en el exterior o interior de los componentes. La condensación puede ocasionar fallas de funcionamiento de la cámara, de modo que debe evitar la exposición a toda condición que pueda ocasionar condensación.
- Para evitar la formación de condensación, coloque la cámara en una bolsa plástica antes de transportarla a un lugar en donde la temperatura es mucha más baja o alta que en el lugar actual en donde se encuentra. Déjela dentro de la bolsa plástica hasta que el aire dentro de la bolsa, alcance la misma temperatura que en el nuevo lugar. Si se forma condensación, retire la pila de la cámara y deje la cubierta del compartimiento de pila abierta durante unas pocas horas.

### Objetivo

- No aplique demasiada fuerza cuando limpie la superficie del objetivo. Haciéndolo puede rayar la superficie del objetivo y ocasionar fallas.
- Las huellas digitales, polvo o cualquier otra suciedad en el objetivo pueden interferir en la grabación de una imagen adecuada. No toque la superficie del objetivo de conversión con sus dedos. Utilice un soplador para quitar el polvo o partículas de suciedad de la superficie del objetivo. Luego, limpie la superficie del objetivo con un paño suave y seco.

### Otros

- La cámara puede calentarse ligeramente durante el uso. Esto no indica ninguna falla de funcionamiento.
- Si el exterior de la cámara necesita limpieza, limpie con un paño suave y seco.

# GUÍA DE INICIO RÁPIDO

Primero, ¡cargue la pila!

## 1. Coloque la pila (página 26).

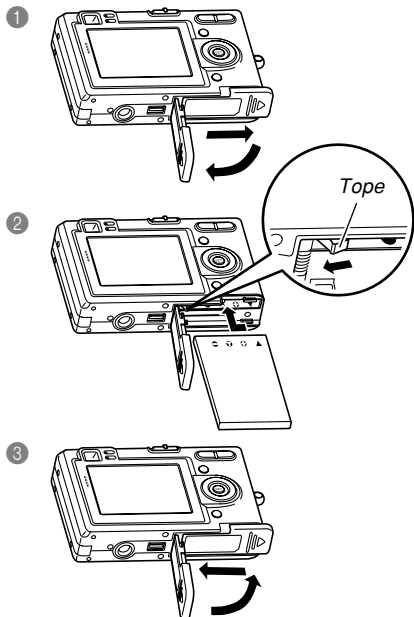

## 2. Coloque la cámara sobre la base USB para cargar la pila (página 28).

- Para obtener una carga completa toma alrededor de dos horas.

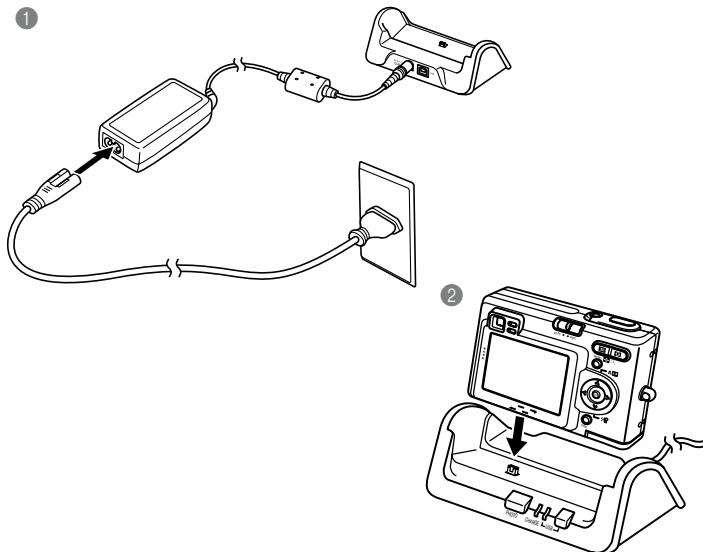

### Para configurar los ajustes de idioma de la presentación y reloj

- Asegúrese de configurar los ajustes siguientes antes de usar la cámara para grabar imágenes (para los detalles vea la página 40).

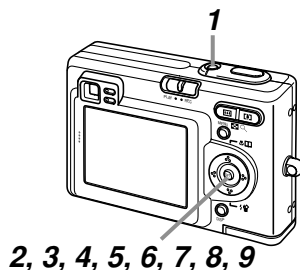

1. Presione el botón de alimentación para activar la cámara.
2. Presione [▲] para seleccionar el idioma que desea .
3. Presione [SET] para registrar el ajuste de idioma.
4. Utilice [▲], [▼], [◀] y [▶] para seleccionar el área geográfica que desea, y luego presione [SET].
5. Utilice [▲] y [▼] para seleccionar la ciudad que desea, y luego presione [SET].
6. Utilice [▲] y [▼] para seleccionar el ajuste de hora de verano (DST) que desea, y luego presione [SET].
7. Utilice [▲] y [▼] para seleccionar el ajuste de formato de fecha que desea, y luego presione [SET].
8. Ajuste la fecha y la hora.
9. Presione [SET] para registrar los ajustes del reloj y salir de la pantalla de ajuste.



### Para grabar una imagen

(Para los detalles vea la página 44.)

Lámpara de  
operación verde

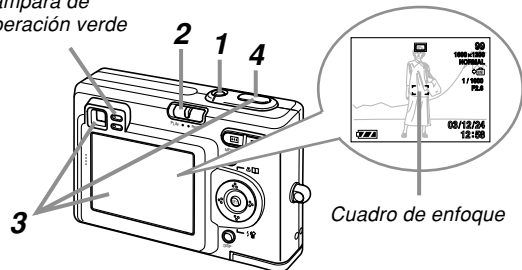

Cuadro de enfoque

1. Presione el botón de alimentación para activar la cámara.
2. Alinee el selector de modo con “REC”.
3. Apunte la cámara al sujeto, utilice la pantalla del monitor o visor para componer la imagen, y luego presione el botón disparador hasta la mitad.
  - Cuando se obtiene un enfoque apropiado, el cuadro de enfoque se torna verde y la lámpara de operación verde se ilumina.
4. Sostenga la cámara fijamente, y presione suavemente el botón disparador.

### Para ver una imagen grabada

(Para los detalles vea la página 88.)

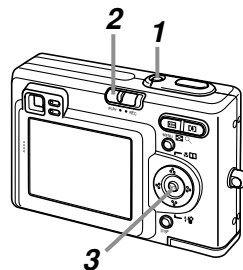

1. Presione el botón de alimentación para activar la cámara.
2. Alinee el selector de modo con “PLAY”.
3. Utilice [◀] y [▶] para pasar a través de las imágenes.

### Para borrar una imagen

(Para los detalles vea la página 107.)

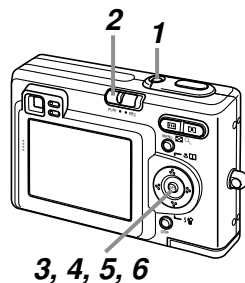

- 1. Presione el botón de alimentación para activar la cámara.**
- 2. Alinee el selector de modo con “PLAY”.**
- 3. Presione [▼] (⚡🏠).**
- 4. Utilice [◀] y [▶] para visualizar la imagen que desea borrar.**
- 5. Utilice [▲] y [▼] para seleccionar “Borrar”.**
  - Para salir de la operación de borrado de imagen sin borrar nada, seleccione “Cancelar”.
- 6. Presione [SET] para borrar la imagen.**

# PREPARACIONES PREVIAS AL USO

Esta sección contiene información acerca de cosas que necesita saber y realizar antes de tratar de usar la cámara.

## Acerca de este manual

Esta sección contiene información acerca de las convenciones usadas en este manual.

## ■ Terminología

La tabla siguiente define la terminología usada en este manual.

Este término usado en este manual:	Significa esto:
“esta cámara” o “la cámara”	La cámara digital CASIO EX-Z4.
“memoria de archivo”	La ubicación en donde la cámara almacena actualmente las imágenes que graba (página 45).
“pila”	La pila de litio ion recargable NP-20.
“unidad cargadora opcional”	La unidad cargadora CASIO BC-10L disponible opcionalmente.

## ■ Operaciones de botón

Las operaciones de botón se indican mediante el nombre del botón entre corchetes ([ ]).

## ■ Texto sobre la pantalla

El texto sobre la pantalla siempre se encierra mediante comillas (“ ”).

## ■ Memoria de archivo

El término “memoria de archivo” en este manual, es un término general que se refiere a la ubicación en donde su cámara está almacenando actualmente las imágenes que graba. La memoria de archivo puede ser cualquiera de las siguientes tres ubicaciones.

- La memoria Flash incorporada en la cámara.
- Una tarjeta SD colocada en la cámara.
- Una tarjeta MultiMediaCard colocada en la cámara.

Para mayor información acerca de cómo la cámara almacena las imágenes, vea la página 134.

## Guía general

Las ilustraciones siguientes muestran los nombres de cada componente, botón e interruptor de la cámara.

### Cámara

#### ■ Parte delantera

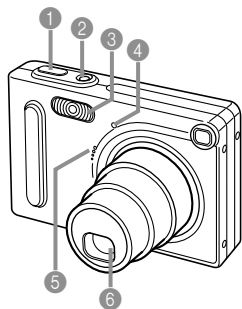

- 1 Botón disparador
- 2 Botón de alimentación
- 3 Flash
- 4 Lámpara del disparador automático
- 5 Micrófono
- 6 Objetivo

#### ■ Parte trasera

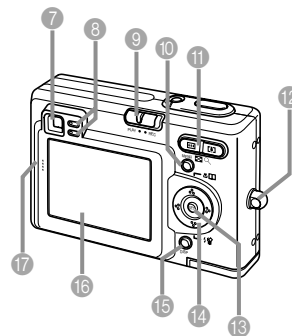

- 7 Visor
- 8 Lámpara de operación
- 9 Selector de modo
- 10 Botón [MENU]
- 11 Botón de zoom
- 12 Anillo de correa
- 13 Botón [SET]
- 14 [▲][▼][◀][▶]
- 15 Botón [DISP]
- 16 Pantalla de monitor
- 17 Altavoz

### ■ Parte inferior

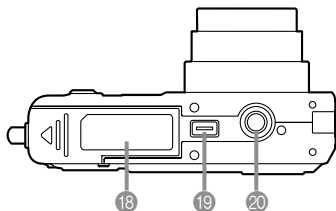

- 18 Cubierta del compartimiento de pila
  - 19 Conector
  - 20 Orificio de tornillo de trípode
- \* Utilice este orificio para fijar un trípode.

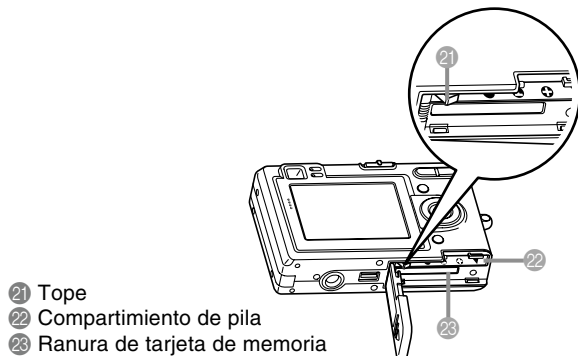

- 21 Tope
- 22 Compartimiento de pila
- 23 Ranura de tarjeta de memoria

### Base USB

Simplemente colocando su cámara digital CASIO sobre la base USB, le permite realizar las tareas siguientes.

- Carga de pila (página 28)
- Transferencia automática de imágenes a una computadora (página 140)
- Visualización de las imágenes usando la función de muestra de diapositivas Photo Stand (página 101).

### ■ Parte delantera

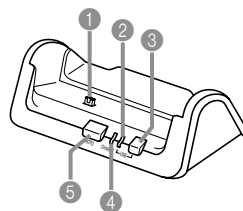

- 1 Conector de cámara
- 2 Lámpara [USB]
- 3 Botón [USB]
- 4 Lámpara [CHARGE]
- 5 Botón [PHOTO]

### ■ Parte trasera

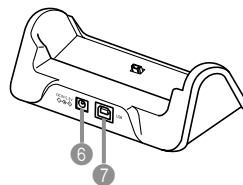

- 6 [DC IN 5.3V]  
(Conector de adaptador de CA)
- 7 [USB]  
(Puerto USB)

## Contenidos de la pantalla de monitor

La pantalla de monitor utiliza varios indicadores e iconos para mantenerlo informado de la condición de la cámara.

### Modo REC

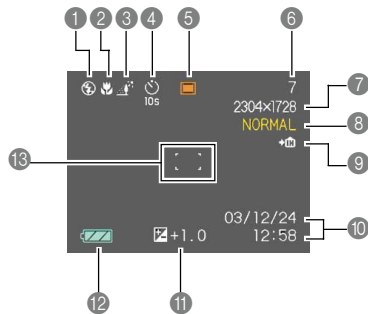

#### 1 Indicador de modo de flash

Ninguno Automático

- Flash desactivado
- Flash activado
- Reducción de ojos rojos

- Si la cámara detecta que se requiere del flash mientras el flash automático se encuentra seleccionado, el indicador de activación de flash aparecerá cuando se presione el botón disparador en toda su extensión.

#### 2 Indicador de modo de enfoque

Ninguno Automático

- Macro
- Enfoque panorámico
- Infinito
- Enfoque manual

#### 3 Indicador de equilibrio de blanco

Ninguno Automático

- Luz solar
- Sombra
- Lámpara incandescente
- Fluorescente
- Manual

#### 4 Disparador automático

Ninguno Automático

- Disparador automático de 10 seg.
- Disparador automático de 2 seg.
- Disparador automático triple

#### 5 Modos REC

- Instantánea
- BESTSHOT
- Película
- Audio de instantánea
- Grabación de voz

#### 6 Capacidad de memoria

(número restante de imágenes almacenables)

#### 7 Tamaño de imagen

2304 × 1728 pixeles  
2304 × 1536 (3:2) pixeles  
1600 × 1200 pixeles  
1280 × 960 pixeles  
640 × 480 pixeles  
Grabación de película: tiempo de grabación (segundos)

#### 8 Calidad

FINE (Fino)  
NORMAL (Normal)  
ECONOMY (Económico)

- 9 Memoria incorporada seleccionada para el almacenamiento de datos.
- Tarjeta de memoria seleccionada para el almacenamiento de datos.

#### 10 Fecha y hora

#### 11 Valor de exposición (EV)

#### 12 Capacidad de pila

#### 13 Cuadro de enfoque

- Enfoque completado: Verde
- Enfoque fallado: Rojo

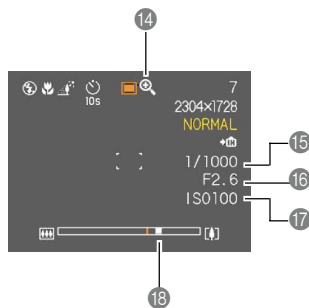



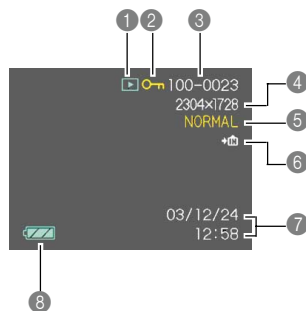

- 14 Indicador de zoom digital
- 15 Valor de velocidad de obturador
  - Una apertura o velocidad de obturación fuera de gama ocasiona que el valor en la pantalla del monitor se vuelva de color ámbar.
- 16 Valor de apertura
- 17 Sensibilidad ISO
- 18 Indicador de zoom
  - El lado izquierdo indica el zoom óptico.
  - El lado derecho indica el zoom digital.

## Modo PLAY



### 1 Tipo de archivo del modo PLAY

-  Instantánea
-  Película
-  Audio de instantánea
-  Grabación de voz

### 2 Indicador de protección de imagen



### 3 Número de carpeta/Número de archivo

### 4 Tamaño de imagen

- 2304 × 1728 píxeles
- 2304 × 1536 (3:2) píxeles
- 1600 × 1200 píxeles
- 1280 × 960 píxeles
- 640 × 480 píxeles

### 5 Calidad

- FINE (Fino)
- NORMAL (Normal)
- ECONOMY (Económico)

- 6  Memoria incorporada seleccionada para el almacenamiento de datos.
-  Tarjeta de memoria seleccionada para el almacenamiento de datos.

### 7 Fecha y hora

### 8 Capacidad de pila

## »» ¡IMPORTANTE! ««

- Alguna información puede no visualizarse adecuadamente si visualiza una imagen que fue grabada usando un modelo de cámara diferente.



## Cambiando los contenidos de la pantalla del monitor

A cada presión del botón [DISP] cambian los contenidos de la pantalla del monitor como se muestra a continuación.

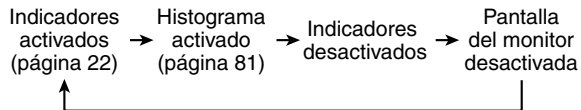

### ►► ¡IMPORTANTE! ◀◀

- No puede desactivar la pantalla de monitor en los casos siguientes:  
En el modo PLAY, en el modo BESTSHOT, cuando no hay ninguna grabación en el modo de película.
- No puede usar el botón [DISP] para cambiar los contenidos de la pantalla de monitor mientras se está grabando una película, o mientras se está en espera o se realiza una grabación de audio.
- En el modo de grabación de voz, solamente puede activar y desactivar los indicadores.

## Lámparas indicadoras

Puede encontrar la condición de operación de la cámara y de la base USB en un vistazo, verificando el color de las lámparas indicadoras y si una lámpara se encuentra iluminada o destellando. Para los detalles, vea la parte titulada “Referencia de lámparas indicadoras” en la página 170.

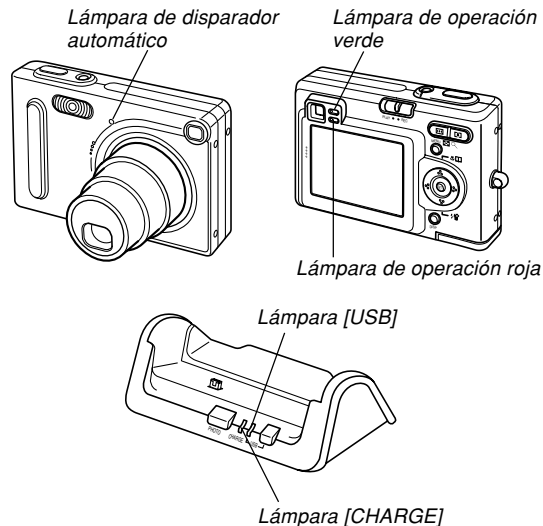

### Fijando la correa

Fije la correa al anillo de correa como se muestra en la ilustración.

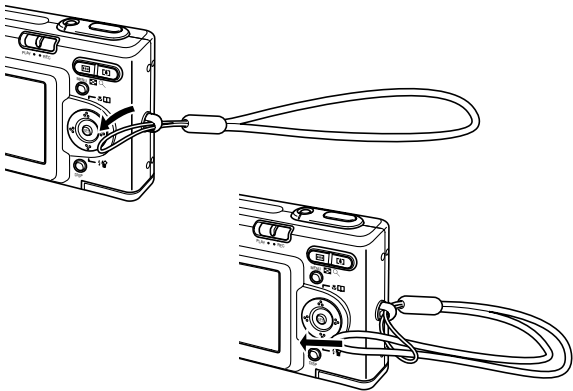

### »» ¡IMPORTANTE! ««

- Asegúrese de mantener la correa alrededor de su muñeca cuando utilice la cámara para evitar de que se caiga accidentalmente.
- La correa suministrada es para usar solamente con esta cámara. No la utilice para otro propósito.
- No bambolee la cámara tomando de la correa.

### Requisitos de energía

Su cámara se encuentra energizada por una pila recargable de litio ion (NP-20).

### Para colocar la pila

1. Mientras presiona la cubierta del compartimiento de pila sobre el lado de la cámara, deslícela en la dirección indicada por la flecha y luego oscile para abrirla.

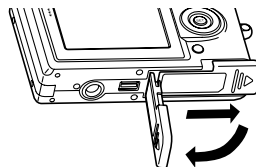

## PREPARACIONES PREVIAS AL USO

2. Mientras tira del tope en la dirección indicada por la flecha en la ilustración, alinee la marca de flecha sobre la pila con la marca de flecha sobre la cámara, y deslice la pila dentro de la cámara.

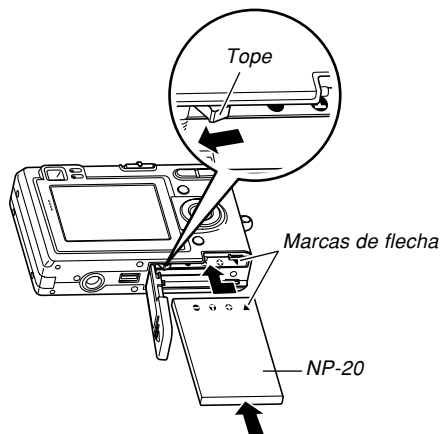

- Empuje la parte inferior de la cámara, y asegúrese de que el tope bloquea seguramente la pila en posición.

3. Oscile la cubierta del compartimento de pila cerrada, y luego deslícela en la dirección indicada por la flecha.

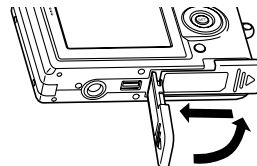

### ►► ¡IMPORTANTE! ◀◀

- Para energizar esta cámara, utilice solamente la pila de litio ion recargable NP-20 especial. El uso de otro tipo de pila no está soportado.

La pila no se encuentra cargada cuando compra la cámara. Antes de usar la cámara por primera vez, necesita cargar la pila (página 28).

## Para retirar la pila

1. Abra la cubierta del compartimiento de pila.
2. Tire del tope en la dirección indicada por la flecha.
  - Esto ocasionará que la pila se salga un poco fuera de la ranura.

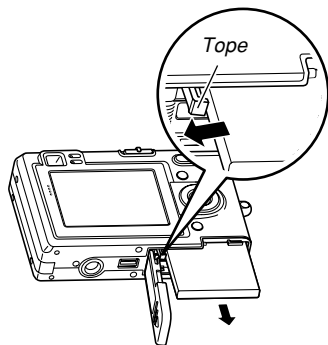

3. Suelte el tope y tire de la pila desde la cámara.

- Tenga cuidado de no dejar caer la pila.

## Para cargar la pila

1. Conecte el adaptador de CA incluido al conector [DC IN 5.3V] a la base USB, y luego enchúfelo a un tomacorriente de la línea domiciliaria.

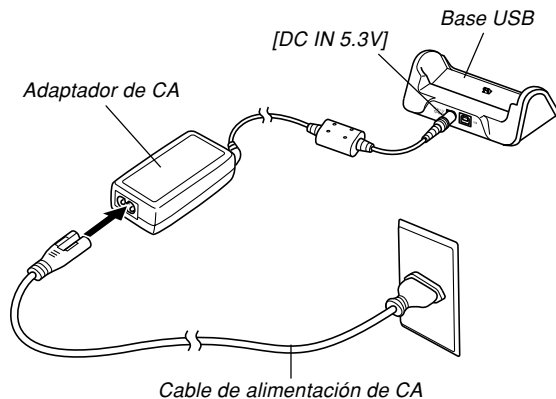

### »» NOTA ««

- El adaptador de CA incluido está diseñado para operar con cualquier fuente de alimentación en la gama de 100 a 240 V de CA. Tenga en cuenta, no obstante, que la forma del enchufe del cable de alimentación de CA varía de acuerdo al país o área geográfica. Si tiene pensado utilizar el adaptador de CA en una área geográfica en donde la forma del receptáculo de alimentación es diferente que el de su área, reemplace el cable de alimentación de CA por uno de los cables que viene con la cámara, o compre un cable de alimentación de CA disponible comercialmente que sea compatible con los tomacorrientes en esa área.

### 2. Desactive la cámara.

### 3. Fije la cámara en la base USB.

- No coloque la cámara sobre la base USB mientras está activada.
- La lámpara [CHARGE] sobre la base USB debe iluminarse en color rojo, indicando que se ha iniciado la carga. Cuando la carga está completa, la lámpara [CHARGE] se ilumina en color verde.

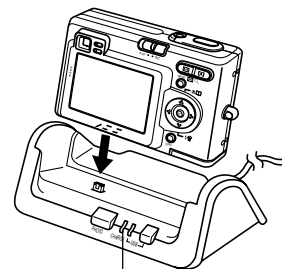

Lámpara [CHARGE]

### 4. Después de completarse la carga, retire la cámara desde la base USB.

### »» ¡IMPORTANTE! ««

- Para obtenerse una carga completa toma unas dos horas. El tiempo de carga real depende de la capacidad de pila actual y las condiciones de carga.
- Utilice solamente la base USB (CA-21A) que viene con la cámara, la base USB (CA-21A) disponible opcionalmente, o la unidad cargadora (CA-21) disponible opcionalmente, o la unidad cargadora (BC-10L) disponible opcionalmente para cargar la pila de litio ion recargable especial NP-20. No utilice ningún otro dispositivo de carga.
- Utilice solamente el adaptador de CA incluido. No utilice ningún otro tipo de adaptador de CA. Con esta cámara no utilice los adaptadores de CA opcionales disponibles AD-C40, AD-C620 y AD-C630.
- Asegúrese que el conector de cámara de la base USB, está insertada seguramente en el conector de la cámara en toda su extensión posible.

- La lámpara [CHARGE] puede permanecer iluminada de color ámbar y la operación de carga puede no iniciarse de inmediato si trata de cargar inmediatamente después de usar la cámara (lo cual ocasiona que la pila se caliente), o cuando está muy caliente o muy fría al realizar la operación de carga. Si esto llega a suceder, simplemente espere hasta que la pila llegue a la temperatura normal. La lámpara [CHARGE] se iluminará de color rojo y la carga se iniciará, cuando la temperatura de la pila retorne a la gama de temperatura de carga permisible.
- Si la lámpara [CHARGE] comienza a destellar en color rojo, significa que ha ocurrido un error durante la carga. Un error puede ser ocasionado por uno de los problemas siguientes: un problema con la base USB, un problema con la cámara, o un problema con la pila o cómo está colocada. Retire la cámara desde la base USB y vea si funciona normalmente.
- Puede usar la base USB para cargar la pila de la cámara, para intercambiar datos con una computadora sobre una conexión USB, o cuando utiliza solamente la función Photo Stand.

■ Si la cámara funciona normalmente

1. Continúe usando la cámara hasta usar la carga actual, y luego cargue la pila.

■ Si la cámara no funciona normalmente

Esto significa que hay un problema con la colocación de la pila.

1. Retire la pila desde la cámara y verifique los contactos de la pila por si están sucios. Si los contactos están sucios, limpie con un paño seco.
2. Verifique para asegurarse de que el cable de alimentación del adaptador de CA está conectado seguramente al tomacorriente y base USB.
  - Si el mismo síntoma se produce nuevamente cuando coloca la cámara sobre la base USB, después de realizar los pasos anteriores, comuníquese con un centro de servicio autorizado CASIO.

■ Guías para la duración de pila

Los valores de guía de duración de pila dados a continuación indican la cantidad de tiempo bajo las condiciones definidas debajo de la tabla, hasta que la fuente de alimentación se apague automáticamente debido a una falla de pila. No se garantiza que la pila proporcionará el tiempo de servicio indicado. Las temperaturas bajas y uso continuo reducen la duración de pila.

Operación	Duración de pila aproximada
Número de tomas, grabación continua*1 (Tiempo de grabación)	540 tomas (90 minutos)
Número de tomas, grabación normal*2 (Tiempo de grabación)	140 tomas (70 minutos)
Reproducción continua*3 (Grabación de instantáneas continua)	150 minutos
Grabación de voz continua*4	130 minutos

Pila soportada: NP-20 (Capacidad normal: 680 mAh)

- \*1 Condiciones de grabación continua
- Temperatura: 23°C
  - Pantalla de monitor: Activada
  - Flash: Desactivado
  - Imagen grabada a cada 10 segundos

## PREPARACIONES PREVIAS AL USO

### \*2 Condiciones de grabación normal

- Temperatura: 23°C
- Pantalla de monitor: Activada
- Operación de zoom entre gran angular completo a telefoto completo a cada 30 segundos, durante el cual se graban dos imágenes, una imagen con flash; se desactiva la alimentación y se vuelve a activar y se graban cada vez 10 imágenes.

### \*3 Condiciones de reproducción continua

- Temperatura: 23°C
- Desplazamiento de imagen a cada 10 segundos



### \*4 Los tiempos de grabación de voz se basan en una grabación continua.





- Los valores anteriores se basan usando una pila nueva comenzando con una carga completa. La carga repetida acorta la duración de pila.
- La duración de pila es enormemente afectada por el uso del flash, zoom y otras funciones, y en el tiempo que deja la alimentación activada.

## ■ Consejos para hacer que la pila dure más

- Si no necesita el flash mientras graba, seleccione  (flash desactivado) para el modo de flash. Para mayor información vea la página 52.
- También puede conservar la alimentación de pila usando el botón [DISP] para apagar la pantalla de monitor.

## ■ Indicador de pila baja

A continuación se muestra cómo el indicador de capacidad de las pilas sobre la pantalla del monitor cambia a medida que se usa la energía de las pilas. El indicador  significa que la energía de pila restante está baja. Tenga en cuenta que no podrá grabar imágenes mientras el indicador de pila sea . Cargue la pila inmediatamente después que aparezca cualquiera de estos indicadores.

Nivel de pila	Alto ←————→ Bajo
Indicador	 →  →  → 



### Precauciones con la fuente de alimentación

Tenga en cuenta las precauciones siguientes cuando manipule o utilice la pila y la unidad cargadora opcional.

#### ■ Precauciones de manipulación de pila

##### ● PRECAUCIONES DE SEGURIDAD

Asegúrese de leer las precauciones de seguridad siguientes antes de intentar usar la pila por primera vez. Mantenga estas precauciones de seguridad y todas las instrucciones de operación a mano para usar como referencia futura.

#### ))) NOTAS (((

- El término “pila” en este manual se refiere a la pila de litio ion recargable CASIO NP-20.
- Utilice solamente la base USB (CA-21A) que viene con la cámara, la base USB (CA-21A) disponible opcionalmente, o la unidad cargadora (CA-21) disponible opcionalmente, o la unidad cargadora (BC-10L) disponible opcionalmente para cargar la pila de litio ion recargable especial NP-20. No utilice ningún otro dispositivo de carga.

- En caso de no cumplir cualquiera de las precauciones siguientes mientras utiliza la pila, se crea el riesgo de sobrecalentamiento, incendio y explosión.
  - No utilice ningún otro tipo de cargador excepto el que se especifica especialmente para la pila.
  - No trate de utilizar la pila para energizar cualquier otro dispositivo que no sea esta cámara.
  - No utilice ni deje la pila cerca de llamas abiertas.
  - No coloque la pila en un horno de microondas, no la arroje al fuego, ni tampoco la exponga a un fuerte calor.
  - Asegúrese de que la pila se oriente correctamente cuando es colocada en la cámara o se fija a la unidad cargadora opcional.
  - No transporte ni guarde la pila junto con elementos que conduzcan la electricidad (collares, grafito de lápices, etc.)
  - No trate de desarmar la pila, no la modifique de ninguna manera ni la someta a un fuerte impacto.
  - No sumerja la pila en agua potable o agua salada.
  - No utilice ni deje la pila bajo la luz directa del sol, en un automóvil estacionado al sol, ni en ninguna otra área sujeta a temperaturas altas.

## PREPARACIONES PREVIAS AL USO

- En caso de que observe alguna fuga, olor extraño, generación de calor, decoloración, deformación o cualquier otra condición anormal mientras usa, carga o almacena una pila, retírela de inmediato desde la cámara o unidad cargadora y guárdela alejada de una llama abierta.
- Si la pila no ha logrado una carga completa luego de pasar el tiempo de carga normal, pare la carga. El uso continuo bajo esta condición crea el peligro de sobrecalentamiento, incendios y explosión.
- El fluido de pila puede dañar sus ojos. En caso de que se ponga accidentalmente en contacto con sus ojos, enjuague sus ojos con agua del grifo y luego consulte de inmediato con un médico.
- Antes de usar o cargar la pila, asegúrese de leer la página 28 de esta guía del usuario, y las instrucciones que viene con la unidad cargadora opcional.
- Si la pila va a ser usada por niños pequeños, asegúrese que un adulto responsable les alerte de las precauciones e instrucciones apropiadas de manipulación contenidas en la documentación del usuario, y asegúrese que manipulan la pila correctamente.
- En caso de que el fluido de la pila se ponga en contacto con su ropa o piel, lave de inmediato con agua potable limpia. El contacto prolongado con el fluido de pila puede ocasionar irritación de la piel.

## ● PRECAUCIONES DURANTE EL USO

- La pila está diseñada para ser usada solamente con una cámara digital CASIO.
- Utilice solamente la base USB que viene con la cámara o la unidad cargadora opcional especificada para cargar la pila. Para la carga no utilice ningún otro tipo de unidad cargadora.
- Una pila nueva no viene cargada. Asegúrese de cargar la pila antes de usarla por primera vez.
- El uso de una pila en ambientes fríos acorta el tiempo de operación que puede esperar de una carga completa. Cargue la pila en una ubicación en donde la temperatura se encuentre en la gama de 10°C a 35°C. Cargando bajo temperaturas muy altas puede ocasionar que la pila tome más tiempo que lo normal, o aun que la carga falle.
- Una operación muy limitada luego de a una carga completa, indica que la pila ha alcanzado el fin de su duración de servicio. Reemplace la pila por una nueva.
- No limpie la pila con disolventes, bencina, alcohol u otros agentes volátiles o paños tratados con agentes químicos. Haciéndolo ocasionará deformación de la pila llevando a una falla de funcionamiento.

### ● PRECAUCIONES DE ALMACENAMIENTO DE LA PILA

- Asegúrese de retirar la pila si piensa no usar la cámara durante un largo período de tiempo. Una pila que queda en la cámara se descarga en muy pequeñas cantidades de energía, aun cuando la cámara se encuentra desactivada, lo cual puede llevar a que la pila se agote o la necesidad de una carga larga antes de usarse la próxima vez.
- Guarde la pila en un lugar seco y fresco (20°C) o más bajo.

### ● USANDO LA PILA

- Para informarse acerca de los procedimientos de carga y el tiempo de carga, vea la página 28 de este manual o las instrucciones que vienen con la unidad cargadora opcional.
- Cuando transporte una pila, déjela en la cámara o guárdela en su estuches.

### ■ Precauciones con la base USB y adaptador de CA



- No utilice un tomacorriente cuyo voltaje se encuentre fuera del régimen marcado en el adaptador de CA. Haciéndolo crea el peligro de incendios o descargas eléctricas. Utilice solamente el adaptador de CA incluido específicamente para esta cámara.
- No permita que el cable de alimentación del adaptador de CA se corte o dañe, no coloque objetos pesados sobre el cable de alimentación, y no lo exponga al calor directo. Un cable de alimentación dañado crea el peligro de incendios o descargas eléctricas.
- No trate de modificar, doblar excesivamente, torcer ni tirar del cable de alimentación del adaptador de CA. Haciéndolo crea el peligro de incendios y descargas eléctricas.
- No toque el adaptador de CA cuando sus manos están mojadas. Haciéndolo crea el peligro de descargas eléctricas.
- No sobrecargue los cables de extensión o tomacorrientes de pared. Haciéndolo crea el peligro de incendios y descargas eléctricas.



¡Precaución!

- En caso de que el cable del adaptador de CA se dañe seriamente (alambre interno expuesto o cortado), solicite servicio a su centro de servicio autorizado CASIO. El uso de un cable de adaptador de CA dañado crea el peligro de incendios y descargas eléctricas.
  - Utilice el adaptador de CA en donde no será salpicado con agua. El agua crea el riesgo de incendio y descargas eléctricas.
  - No coloque un florero u otro contenedor lleno de líquido en la parte superior del adaptador de CA. El agua crea el riesgo de incendios y descargas eléctricas.
- 
- Antes de conectar o desconectar el adaptador de CA, asegúrese de retirar siempre la cámara desde la base USB.
  - La carga, comunicación de datos mediante USB y el uso de la función Photo Stand puede ocasionar que el adaptador de CA se caliente. Esto es normal y no indica ninguna falla de funcionamiento.
  - Siempre que no utilice el adaptador de CA desenchúfelo del tomacorriente.
  - No coloque una frazada ni cualquier otra cubierta sobre el adaptador de CA. Haciéndolo crea el peligro de incendios.

## Activando y desactivando la cámara

Para activar y desactivar la cámara presione el botón de alimentación. Presionando el botón de alimentación para activar la cámara ocasiona que la lámpara de operación verde destelle temporalmente. Presione de nuevo el botón de alimentación para desactivar la cámara.

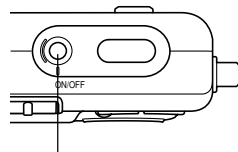

Botón de alimentación

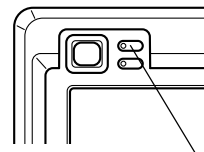

Lámpara de operación verde

### »» ¡IMPORTANTE! ««

- Si la alimentación de la cámara está desactivada por la función de apagado automático, presione el botón de alimentación para activar la cámara de nuevo.
- Activando la alimentación de la cámara mientras se selecciona el modo REC mediante el selector de modo, ocasiona que el objetivo se extienda desde la cámara. Asegúrese de no que no hay nada frente a la cámara que pueda ser golpeado por el objetivo cuando se activa la cámara.

## Configurando los ajustes de ahorro de energía

Puede configurar los ajustes descritos a continuación para conservar energía de pila.

Letargo:

Desactiva automáticamente la pantalla del monitor si no realiza ninguna operación durante una cantidad de tiempo especificada en el modo REC. Realizando cualquier operación de botón ocasiona que la pantalla del monitor se active de nuevo.

Apagado automático:

Desactiva automáticamente si no se realiza ninguna operación durante una cantidad de tiempo especificada.

1. **Active la cámara, y luego alinee el selector de modo con “REC” o “PLAY”.**
2. **Presione [MENU].**
3. **Utilice [◀] y [▶] para seleccionar la etiqueta “Ajustes”.**
4. **Utilice [▲] y [▼] para seleccionar la función cuyos ajustes desea configurar, y luego presione [SET].**

- **Para informarse acerca del uso de los menús, vea la página 38.**

Para configurar esta función:	Seleccione esto:
Letargo	Letargo
Apagado automático	Apag. autom.

## 5. Utilice [▲] y [▼] para cambiar el ajuste seleccionado actualmente, y luego presione [SET].

- Los ajustes de la función de letargo disponibles son: “30 seg.”, “1 min.”, “2 min.” y “Desactivado”.
- Los ajustes de la función de apagado automático disponibles son: “2 min.”, “5 min.”
- Tenga en cuenta que la función de letargo no opera en el modo PLAY.
- Presionando cualquier botón mientras la cámara se encuentra en la condición de letargo, activa de nuevo la pantalla del monitor.
- Las funciones de apagado automático y de letargo están inhabilitadas en los casos siguientes.
  - Cuando la cámara está conectada a una computadora o algún otro dispositivo mediante la base USB.
  - Mientras una muestra de diapositivas se encuentra en progreso.
  - Mientras reproduce un archivo de grabación de voz.

## Usando los menús sobre la pantalla

Presionando [MENU] visualiza los menús sobre la pantalla de monitor que puede utilizar para realizar las variadas operaciones. El menú que aparece depende en si se encuentra en el modo REC (grabación) o modo PLAY (reproducción). A continuación se muestra un procedimiento de menú de ejemplo en el modo REC.

### 1. Active la cámara, y luego alinee el selector de modo con "REC" para ingresar al modo REC.

- Si en su lugar desea ingresar al modo PLAY, deberá alinear el selector de modo con "PLAY".

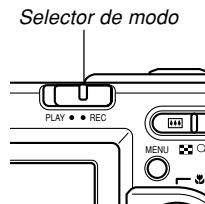

### 2. Presione [MENU].

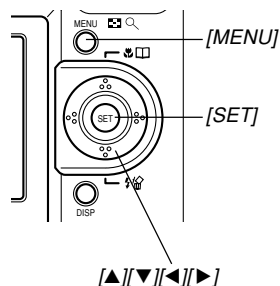

**Ajustes**  
Cursor de selección (indica el ítem seleccionado actualmente)

● Operaciones con la pantalla de menú

Cuando desea realizar esto:	Realice esto:
Mover entre las etiquetas	Presione [◀] y [▶].
Mover desde la etiqueta a los ajustes	Presione [▼].
Mover desde los ajustes a la etiqueta	Presione [▲].
Mover entre los ajustes	Presione [▲] y [▼].
Visualizar las opciones disponibles para un ajuste	Presione [▶] o presione [SET].
Seleccionar una opción	Presione [▲] y [▼].
Registrar una selección opcional y salir de la pantalla de menú	Presione [SET].
Registrar una selección opcional y retornar a la pantalla de menú	Presione [◀].
Salir de la pantalla del menú	Presione el botón [MENU].

3. Presione [◀] o [▶] para seleccionar la etiqueta que desea, y luego presione [SET] para mover el control deslizante de selección desde la etiqueta a los ajustes.

4. Utilice [▲] y [▼] para seleccionar la función cuyo ajuste desea configurar, y luego presione [▶].

- En lugar de presionar [▶], también deberá presionar [SET].



Ejemplo: Para seleccionar el ítem "Modo REC".

5. Utilice [▲] y [▼] para cambiar el ajuste seleccionado.

**6. Realice una de las operaciones siguientes para aplicar el ajuste que ha configurado.**

Para hacer esto:	Realice esta operación de tecla:
Aplicar el ajuste y salir de la pantalla de menú.	Presione [SET].
Aplicar el ajuste y retornar a la selección de función en el paso 4.	Presione [◀].
Aplicar el ajuste y retornar a la selección de etiqueta en el paso 3.	1. Presione [◀]. 2. Utilice [▲] para mover de nuevo hacia arriba la selección de etiqueta.

- Para informarse acerca del uso de los menús, vea la parte titulada “Referencia de menú” en página 168.

**Configurando los ajustes del reloj y el idioma de presentación**

Antes de usar la cámara para grabar las imágenes, asegúrese de configurar los ajustes siguientes.

- Idioma de presentación
- Ciudad local
- Estilo de fecha
- Fecha y hora

Tenga en cuenta que los ajustes de fecha y hora son utilizados por la cámara, para generar la fecha y hora que se almacenan junto con los datos de imagen, etc.



▶▶ ¡IMPORTANTE! ◀◀

- Los ajustes del reloj de la cámara se borran siempre que la alimentación se corta totalmente. Esto puede suceder si la pila se agota mientras la cámara no está siendo energizada mediante la base USB. La pantalla de ajuste del reloj aparecerá automáticamente, la próxima vez que activa la alimentación después de que se borran los ajustes. Ajuste la fecha y hora antes de usar la cámara.
- Los ajustes de la fecha y hora actuales serán borrados si la pila queda agotada sin ser cargada durante dos días.
- Las imágenes grabadas sin haber configurado los ajustes del reloj, ocasionarán que se registre una información de hora incorrecta. Asegúrese de configurar los ajustes del reloj antes de usar la cámara.

## Para configurar los ajustes de idioma de la presentación y reloj

1. Presione el botón de alimentación para activar la cámara.
2. Utilice [▲], [▼], [◀] y [▶] para seleccionar el idioma que desea, y luego presione [SET].



日本語	: Japonés
English	: Inglés
Français	: Francés
Deutsch	: Alemán
Español	: Español
Italiano	: Italiano
Português	: Portugués
中國語	: Chino (Complejo)
中国語	: Chino (Simplificado)
한국어	: Coreano

## PREPARACIONES PREVIAS AL USO

3. Utilice [▲], [▼], [◀] y [▶] para seleccionar el área geográfica en donde vive, y luego presione [SET].



4. Utilice [▲] y [▼] para seleccionar el nombre de la ciudad en donde vive, y luego presione [SET].



5. Utilice [▲] y [▼] para seleccionar el ajuste de la hora de verano (DST) que desea, y luego presione [SET].

Cuando desea realizar esto:	Seleccione este ajuste:
Hora normal usando la hora de verano (Hora de ahorro de energía).	Activado
Hora normal usando la hora estándar.	Desactivado

6. Utilice [▲] y [▼] para cambiar el ajuste de formato de fecha, y luego presione [SET].



Ejemplo: 24 de diciembre de 2003

Para visualizar una fecha similar a ésta:	Seleccione este formato:
03/12/24	AA/MM/DD
24/12/03	DD/MM/AA
12/24/03	MM/DD/AA

## 7. Ajuste la fecha y hora actuales.



Para hacer esto:	Realice esto:
Cambiar el ajuste a la ubicación de cursor actual.	Presione [▲] y [▼].
Mover el cursor entre los ajustes.	Presione [◀] y [▶].
Alternar entre la hora normal de 12 horas y 24 horas.	Presione [DISP].

## 8. Presione [SET] para registrar los ajustes y salir de la pantalla de ajuste.

# GRABACIÓN DE IMAGEN BÁSICA

Esta sección describe el procedimiento básico para la grabación de una imagen.

## Grabación de una imagen

### Apuntando con la cámara

Utilice ambas manos para sostener la cámara cuando toma una imagen. Sosteniendo la cámara con una mano aumenta la posibilidad de un movimiento, lo cual puede ocasionar imágenes borrosas.

#### • Horizontal



Sostenga la cámara quieta con ambas manos, con sus brazos firmemente contra sus costados.

#### • Vertical



Cuando sostiene la cámara verticalmente, asegúrese que el flash está encima del objetivo. Sostenga la cámara quieta con ambas manos.

### ►► ¡IMPORTANTE! ◀◀

- Asegúrese que sus dedos o la correa no bloqueen el flash, micrófono o el objetivo.

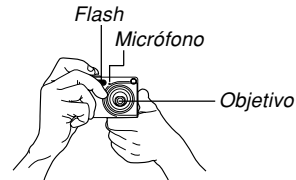

### ►► NOTA ◀◀

- Su imagen estará borrosa si mueve la cámara cuando presiona el botón disparador. Presione el botón disparador cuidadosamente, teniendo cuidado de que la cámara no se mueva. Esto es especialmente importante cuando la luz disponible es baja, lo cual disminuye la velocidad de obturación.

### Grabación de una imagen

Su cámara ajusta automáticamente la velocidad de obturación de acuerdo con el brillo del sujeto. La imagen que ha grabado se almacena en la memoria incorporada de la cámara, o a una tarjeta de memoria si tiene una colocada en la cámara.

- Cuando una tarjeta de memoria SD o tarjeta MultiMediaCard (MMC) se encuentra colocada en la cámara, las imágenes se almacenan en la tarjeta (página 134).

#### 1. Presione el botón de alimentación para activar la cámara.

- Esto ocasiona que aparezca una imagen o un mensaje sobre la pantalla de monitor.

Botón de alimentación

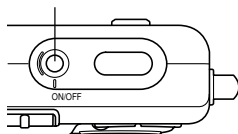

#### 2. Alinee el selector de modo con "REC".

- Esto ingresa el modo REC para la grabación de imagen.

Selector de modo

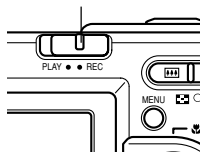

#### 3. Componga la imagen sobre la pantalla del monitor de manera que el sujeto principal se encuentre dentro del cuadro de enfoque.

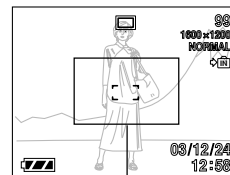

Cuadro de enfoque

- La gama de enfoque de la cámara en el modo de enfoque automático es aproximadamente 70 cm hasta infinito ( $\infty$ ) (página 59).
- Puede componer las imágenes usando ya sea la pantalla de monitor o el visor óptico (página 49).
- Cuando utiliza el visor óptico para componer las imágenes, puede usar el botón [DISP] para apagar la pantalla del monitor y conservar energía de pila.

**4. Para enfocar la imagen presione el botón disparador hasta la mitad.**

- Cuando presiona el botón disparador hasta la mitad, la función de enfoque automático de la cámara enfoca la imagen, y visualiza los valores de apertura y velocidad de obturación.
- Puede saber si la imagen está en foco observando el cuadro de enfoque y la lámpara de operación verde.

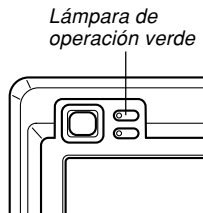
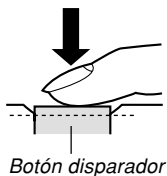

● **Operación de lámpara y operación de cuadro de enfoque**

Cuando ve esto:	Significa esto:
Cuadro de enfoque verde Lámpara de operación verde	La imagen está en foco.
Cuadro de enfoque rojo Lámpara de operación verde destellando	La imagen no está en foco.

- Asegúrese de que no está bloqueando el objetivo o el flash con sus dedos mientras se graba una imagen.

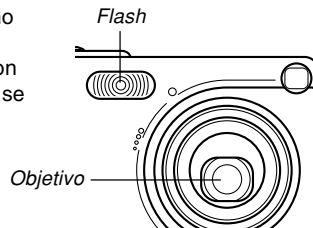

### 5. Después de asegurarse que la imagen está enfocada adecuadamente, para grabar presione el botón disparador el resto de su extensión hacia abajo.

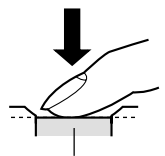

*Botón disparador*

- El número de imágenes que pueden almacenarse en la memoria depende en el ajuste de resolución que se está usando (página 57,178).
- Presione el botón disparador suavemente para evitar que la cámara se mueva.

### Precauciones con la grabación

- No abra la cubierta del compartimento de pila ni coloque la cámara en la base USB, mientras la lámpara de operación verde está destellando. Haciéndolo no solamente ocasiona que la imagen actual se pierda, sino que también altera las imágenes ya almacenadas en la memoria de la cámara, y aun puede ocasionar una falla de funcionamiento de la cámara.
- No retire la tarjeta de memoria mientras una imagen está siendo grabada a la tarjeta de memoria.
- La iluminación fluorescente realmente destella en una frecuencia que no puede ser detectada por el ojo humano. Cuando utilice la cámara en interiores bajo tal tipo de iluminación, puede experimentar algunos problemas de brillo o color con las imágenes grabadas.
- Cuando se selecciona “Automático” para el ajuste de sensibilidad ISO (página 83), la cámara ajusta automáticamente su sensibilidad de acuerdo con el brillo del sujeto. Esto puede ocasionar que algún ruido estático aparezca en las imágenes de sujetos relativamente oscuros.
- Cuando graba un sujeto débilmente iluminado mientras se selecciona “Automático” para el ajuste de sensibilidad ISO (página 83), la cámara aumenta la sensibilidad y utiliza una velocidad de obturación más lenta. Debido a esto, necesita cuidarse contra el movimiento de la cámara si tiene el flash desactivado (página 52).
- Si una luz indeseable incide sobre el objetivo, bloquee la luz cubriendo el objetivo con su mano cuando graba la imagen.

### Acerca del enfoque automático

- El enfoque automático tiende a no funcionar bien si la cámara es movida durante la grabación, o cuando se graban los tipos de sujetos que se listan a continuación.
  - Paredes de colores sólidos y objetos con poco contraste.
  - Objetos con fuertes contraluces.
  - Metal pulido u otros objetos reflectivos brillantes.
  - Cortinas venecianas y otros patrones repetitivos horizontales.
  - Imágenes múltiples con distancias variables desde la cámara.
  - Sujetos pobremente iluminados.
  - Sujetos en movimiento.
- Tenga en cuenta que una lámpara de operación verde y cuadro de enfoque no necesariamente garantizan que una imagen se encuentra en foco.
- Si el enfoque automático no produce el resultado que desea por alguna razón, trate de usar el bloqueo de enfoque (página 64) o enfoque manual (página 63).

### Acerca de la pantalla del monitor de modo REC

- La imagen mostrada en la pantalla del monitor en el modo REC es una imagen simplificada para propósitos de composición. La imagen real se graba de acuerdo con el ajuste de calidad de imagen seleccionada actualmente en su cámara. La imagen almacenada en la memoria de archivo tiene mucho mejor resolución y detalles que la imagen en la pantalla del monitor del modo REC.
- Ciertos niveles de brillo del sujeto pueden ocasionar que la respuesta de la pantalla del monitor de modo REC quede lenta, lo cual ocasiona algún ruido estático en la imagen de la pantalla del monitor.



### Usando el visor óptico

Puede conservar la energía de la pila, desactivando la pantalla de monitor de la cámara (página 25) y usando el visor óptico para componer las imágenes.

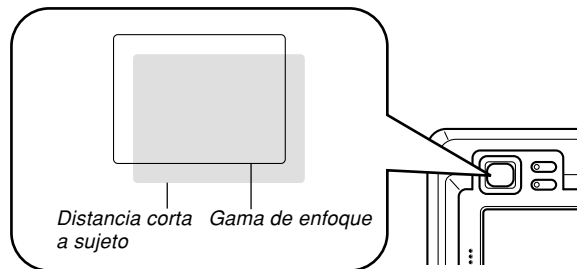

### ¡IMPORTANTE!

- El cuadro que se encuentra visible dentro del visor, indica la imagen grabada en una distancia de alrededor de un metro. Cuando el sujeto se encuentra más cerca de metro, la imagen grabada será diferente de la que se observa dentro del cuadro de visor.
- Como la pantalla de monitor muestra exactamente lo que será grabado, siempre utilice la pantalla para componer sus imágenes en los modos macro y enfoque manual.

## Usando el zoom

Su cámara se equipa con dos tipos de zoom: zoom óptico y zoom digital.

### Zoom óptico

La gama del factor de zoom óptico se muestra a continuación.

Gama de factor del zoom óptico: 1X a 3X.

1. En el modo REC, presione el botón de zoom para cambiar el factor del zoom.

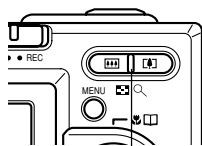

Botón de zoom

Para hacer esto:	Presione este lado del botón de zoom:
Alejar con el zoom	(Gran angular)
Acercar con el zoom	(Telefoto)

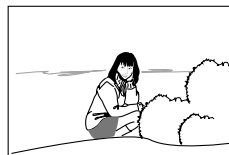

Alejar con el zoom



Acercar con el zoom

2. Componga la imagen y luego presione el botón disparador.

### NOTAS

- El factor del zoom óptico afecta la apertura del objetivo.
- Para evitar el efecto del movimiento de la mano cuando utiliza el ajuste de telefoto (acercamiento), se recomienda el uso de un trípode.

## Zoom digital

El zoom digital se activa después que alcanza el factor de zoom óptico máximo (3X). Amplía la parte de la imagen en el centro de la pantalla de imagen. La gama del factor del zoom digital se muestra a continuación.

Gama de factor de zoom digital : 3X a 12X (en combinación con el zoom óptico).

1. En el modo REC, presione [MENU].
2. Utilice [◀] y [▶] para seleccionar la etiqueta "REC".
3. Utilice [▲] y [▼] para seleccionar "Zoom digital", y luego presione [▶].
4. Seleccione "Activado", y luego presione [SET].
  - Seleccionando "Desactivado" inhabilita el zoom digital.

## 5. Mantenga presionado el botón de zoom [▲] (Telefoto), para aumentar el factor del zoom óptico.

- Cuando el factor del zoom digital alcanza su valor máximo (3X), se para momentáneamente. Mantenga el botón de zoom [▲] (Telefoto) presionado y el zoom cambiará automáticamente al zoom digital.
- Cambiando al zoom digital ocasiona que el indicador de zoom aparezca sobre la pantalla de monitor. El indicador de zoom muestra el factor de zoom aproximado actual.

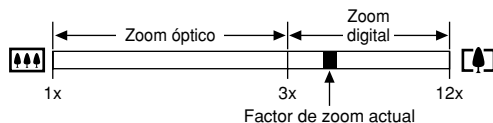
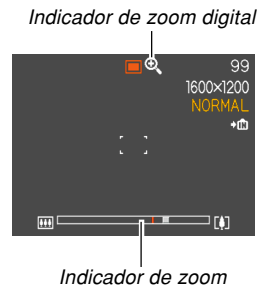

## 6. Componga la imagen y luego presione el botón disparador.

### »» ¡IMPORTANTE! ««

- El zoom digital queda inhabilitado siempre que la pantalla de monitor se encuentra desactivada (página 25).
- Usando el zoom digital puede ocasionar una degradación de la imagen grabada.

## Usando el flash

Para seleccionar el modo de flash que desea usar, siga los pasos siguientes.

### 1. En el modo REC, presione [MENU].

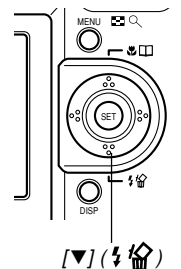

### 2. Presione [▼] (⚡🏠) para seleccionar el modo de flash.

- A cada presión de [▼] (⚡🏠) realiza un ciclo a través de los ajustes de modo de flash mostrados a continuación, sobre la pantalla del monitor.

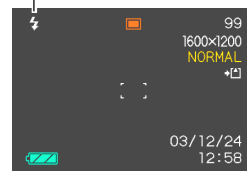

Indicador de modo de flash



Para hacer ésto:	Seleccione este ajuste:
Hacer que el flash dispare cuando sea necesario (Flash automático)	Ninguno
Desactivar el flash (Flash Desactivado)	
Disparar el flash siempre (Flash Activado)	
Disparar un flash previo seguido por la grabación de imagen con el flash, reduciendo la posibilidad de ojos rojos en la imagen (Reducción de ojos rojos) En este caso, el flash dispara automáticamente cuando es requerido.	

### 3. Grabe la imagen.

#### »» ¡IMPORTANTE! ««

- La unidad de flash de esta cámara dispara varias veces cuando graba una imagen. Los destellos iniciales son destellos previos, que la cámara utiliza para obtener información que utiliza para los ajustes de la exposición. El destello final es para la grabación. Asegúrese de que mantiene la cámara fija hasta que el obturador se libere.
- La grabación de imagen puede no realizarse si presiona el botón disparador mientras la lámpara de operación roja está destellando.

#### ■ Acerca de la reducción de ojos rojos

Usando el flash para grabar una imagen durante la noche o en una sala iluminada débilmente, puede ocasionar puntos rojos dentro de los ojos de las personas quienes están en la imagen. Esto es causado cuando la luz del flash se refleja fuera de la retina de los ojos. Cuando se selecciona la reducción de ojos rojos con el modo de flash, la cámara realiza dos operaciones de disparos previos, uno designado para ocasionar que el iris de los ojos de cualquier persona en la imagen se cierre, y otro para la operación del enfoque automático. Esto es seguido por otra operación de flash para la grabación real de la imagen.

#### »» ¡IMPORTANTE! ««

- Tenga en cuenta los siguientes puntos importantes cuando utilice el modo de reducción de ojos rojos.
- El modo de reducción de ojos rojos no funciona a menos que las personas en la imagen estén observando directamente a la cámara durante el flash previo. Antes de presionar el botón disparador, llame a los sujetos de manera que miren a la cámara, mientras se realiza una operación de flash previo.
  - El modo de ojos rojos puede no funcionar muy bien si los sujetos se encuentran muy alejados de la cámara.

## Condición de unidad de flash

Puede saber la condición de la unidad de flash actual, presionando el botón disparador hasta la mitad y verificando la pantalla del monitor y la lámpara de operación roja.

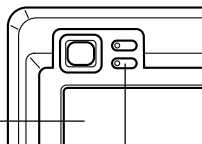

El indicador  también se muestra sobre la pantalla del monitor cuando la unidad de flash se encuentra lista para disparar.

Lámpara de operación roja\*



### \* Lámpara de operación roja

Cuando la lámpara de operación roja está:	Significa esto:
Destellando	La unidad de flash está cargando.
Iluminada	La unidad de flash está lista para disparar.

## Precauciones con el flash

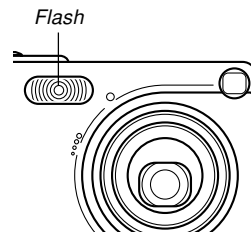
Tenga cuidado de que sus dedos no bloqueen el flash cuando sostiene la cámara. Cubriendo el flash con su dedo puede reducir grandemente su efectividad.



- Puede no ser capaz de lograr los resultados deseados usando un flash si el sujeto se encuentra demasiado cerca o demasiado lejos.
- Para obtener una carga completa después de disparar, el flash toma desde unos pocos segundos a un tiempo tan largo como 10 segundos. El tiempo actual requerido depende en el nivel de carga de pila, temperatura y otras condiciones.
- El flash no dispara en el modo de película. Esto se indica mediante  (flash desactivado) sobre la pantalla de monitor.
- La unidad de flash puede no cargar cuando la energía de pila se encuentra baja. La energía de pila baja se indica mediante  (flash desactivado) sobre la pantalla de monitor, y cuando el flash falla de disparar adecuadamente resultando en una exposición de imagen deficiente. Cuando esto ocurra, cargue la pila de la cámara tan pronto como sea posible.

- Cuando se utiliza el modo de reducción de ojos rojos (👁️), la intensidad del flash se ajusta automáticamente de acuerdo con la exposición. El flash puede no disparar cuando el sujeto está bien iluminado.
- Usando el flash en combinación con otra fuente de luz (luz diurna, luz fluorescente, etc.) puede resultar en colores anormales de la imagen.

### Usando el disparador automático

El disparador automático le permite seleccionar entre un retardo de 2 segundos o 10 segundos del disparador automático, después que presiona el botón disparador. Una función de disparador automático triple le permite realizar tres operaciones consecutivas del disparador automático para grabar tres imágenes.

- 1. En el modo REC, presione [MENU].**
- 2. Utilice [◀] y [▶] para seleccionar la etiqueta “REC”.**
- 3. Utilice [▲] y [▼] para seleccionar “Disp. aut.”, y luego presione [▶].**
- 4. Utilice [▲] y [▼] para seleccionar el tiempo del disparador automático que desea usar, y luego presione [SET].**
  - Seleccionando “Desactivado” en el paso 4 inhabilita el disparador automático.

Para hacer esto:	Seleccione este ajuste:
Especificar un disparador automático de 10 segundos	10 segundos
Especificar un disparador automático de 2 segundos	2 segundos
Especificar un disparador automático triple	X3
Inhabilitar el disparador automático	Desactivado

- Con el disparador automático, la cámara graba una serie de tres imágenes en la serie descrita a continuación.
  1. La cámara realiza una cuenta regresiva de 10 segundos y luego graba la primera imagen.
  2. La cámara prepara para grabar la imagen siguiente.  
La cantidad de tiempo requerido para la preparación depende en los ajustes “Tamaño” y “Calidad” actuales de la cámara, el tipo de memoria (incorporada o tarjeta) que está usando para almacenar la imagen, y si el flash está cargando o no.
  3. Después de completarse la preparación, el indicador “1sec” aparece sobre la pantalla del monitor, y otra imagen se graba un segundo después.
  4. Los pasos 2 y 3 se repiten una vez más para grabar la tercera imagen.

### 5. Grabe la imagen.

- Cuando presiona el botón disparador, la lámpara del disparador automático destella y el obturador se libera después que el disparador automático llega al final de la cuenta regresiva.
- Puede interrumpir una cuenta regresiva en progreso presionando el botón disparador mientras la lámpara del disparador automático está destellando.

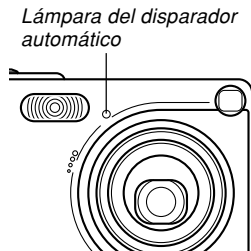

#### »» NOTA ««

- El ajuste del disparador automático “2 segundos” es lo mejor para tomar fotografías con una velocidad de obturación lenta, debido a que ayuda a evitar el borronado de imágenes debido al movimiento de la mano.



### Especificando el tamaño y la calidad de la imagen

Puede especificar el tamaño y calidad de la imagen para adecuarse al tipo de imagen que está grabando.

### Para especificar el tamaño de la imagen

1. En el modo REC, presione [MENU].
2. Utilice [◀] y [▶] para seleccionar la etiqueta "REC".
3. Utilice [▲] y [▼] para seleccionar "Tamaño", y luego presione [▶].
4. Utilice [▲] y [▼] para seleccionar el ajuste que desea, y luego presione [SET].

2304 x 1728	:	2304 x 1728	pixeles
2304 x 1536 (3:2)	:	2304 x 1536 (3:2)	pixeles
1600 x 1200	:	1600 x 1200	pixeles
1280 x 960	:	1280 x 960	pixeles
640 x 480	:	640 x 480	pixeles

### NOTAS

- Si tiene pensado realizar impresiones grandes de sus imágenes o de otra manera usarlas en aplicaciones en donde una alta resolución sea su prioridad más alta, seleccione el tamaño de imagen "2304 x 1728".
- Si tiene pensado enviar imágenes como archivos adjuntos del correo electrónico o de otra manera usarlas en aplicaciones en donde la economía de datos sea su prioridad más alta, seleccione el tamaño de imagen "640 x 480".
- Seleccionando el tamaño de imagen "2304 x 1536 (3:2)" graba las imágenes con una relación de aspecto de 3:2 (vertical:horizontal), que es óptima para la impresión en un papel con una relación de aspecto de 3:2.

## Para especificar la calidad de la imagen

1. En el modo REC, presione [MENU].
2. Utilice [◀] y [▶] para seleccionar la etiqueta "REC".
3. Utilice [▲] y [▼] para seleccionar "Calidad", y luego presione [▶].
4. Utilice [▲] y [▼] para seleccionar el ajuste que desea, y luego presione [SET].

Para conseguir esto:	Seleccione este ajuste:
Calidad muy alta, pero tamaño de archivo grande	Fino
Calidad normal	Normal
Tamaño de archivo pequeño, pero calidad baja	Económico

### »» NOTA ««

- Utilice el ajuste "Fino" cuando la calidad de imagen es su máxima prioridad, y el tamaño del archivo es secundario. Inversamente, utilice el ajuste "Económico" cuando el tamaño del archivo es su máxima prioridad y la calidad de imagen es secundario.

### »» ¡IMPORTANTE! ««

- El tamaño de archivo real depende en el tipo de imagen que graba. Esto significa que la capacidad de imagen restante indicada sobre la pantalla de monitor puede no ser exactamente precisa (páginas 22 y 178).

# OTRAS FUNCIONES DE GRABACIÓN

Este capítulo describe las otras funciones y características poderosas que se disponen para la grabación.

## Seleccionando el modo de enfoque

Se puede seleccionar uno de los cuatro modos de enfoque siguientes: enfoque automático, macro, enfoque panorámico, infinito y manual.

### 1. Ingrese un modo REC presione [▲] (🌸 📖).

- A cada presión de [▲] (🌸 📖) realiza un ciclo a través de los ajustes de modo en la secuencia mostrada a continuación.

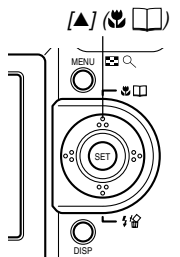
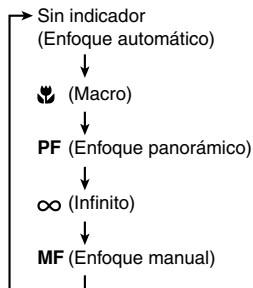

Indicador de modo de enfoque

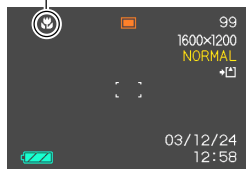

## Usando el enfoque automático

Como su nombre lo sugiere, el enfoque automático enfoca la imagen automáticamente. La operación de enfoque automático se inicia cuando presiona el botón disparador hasta la mitad. A continuación se muestra la gama del enfoque automático.

Gama: Aproximadamente 40 cm a ∞

1. Mantenga presionado [▲] (🌸 📖) hasta que no se observe ningún indicador de modo de enfoque sobre la presentación.

2. Componga la imagen de manera que el sujeto principal se encuentre dentro del cuadro de enfoque, y luego presione el botón disparador hasta la mitad.

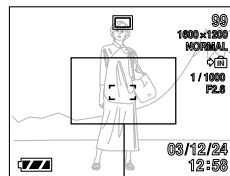

Cuadro de enfoque

- Con el cuadro de enfoque puede saber si la imagen se encuentra enfocada observando el cuadro de enfoque y la lámpara de operación verde.

Lámpara de operación verde

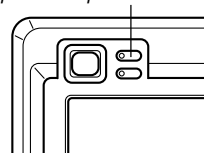

## OTRAS FUNCIONES DE GRABACIÓN

Cuando ve esto:	Significa esto:
Cuadro de enfoque verde. Lámpara de operación verde.	La imagen está en foco.
Cuadro de enfoque rojo. Lámpara de operación verde destellando.	La imagen no está en foco.

### 3. Presione el botón disparador el resto de su extensión para grabar la imagen.

#### ■ Especificando el área del enfoque automático

Para cambiar el área del enfoque automático usado en el modo de enfoque automático y el modo macro, puede usar el procedimiento siguiente. Tenga en cuenta que la configuración del cuadro de enfoque cambia de acuerdo con el área de enfoque automático que selecciona.

1. En el modo REC, presione [MENU].
2. En la etiqueta "REC", seleccione "Area AF", y luego presione [▶].
3. Seleccione el área de enfoque automático que desea, y luego presione [SET].

Para este tipo de área de enfoque automático:	Seleccione esto:
Gama muy limitada en el centro de la pantalla. • Este ajuste funciona bien con el bloqueo de enfoque (página 64).	Puntual
Selección automática del área de enfoque en donde se ubica el sujeto más cercano a la cámara. • Con este ajuste, un cuadro de enfoque amplio, que contiene siete puntos de enfoque, aparece primero sobre la pantalla de monitor. Cuando presiona el botón disparador hasta la mitad, la cámara selecciona automáticamente el punto de enfoque en donde el sujeto se encuentra más cercano ubicado a la cámara, y un aparece un cuadro de enfoque en ese punto. • Este ajuste funciona bien para las fotos de grupos.	Múltiple

#### • Puntual

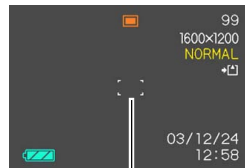

Cuadro de enfoque

#### • Múltiple

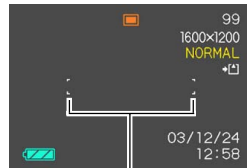

Cuadro de enfoque

### Usando el modo macro

El modo macro le permite enfocar automáticamente sujetos en primeros planos. La operación de enfoque automático se inicia cuando presiona el botón disparador hasta la mitad. A continuación se muestra la gama de enfoque en el modo macro.

Aproximadamente 6 cm a 50 cm

**1. Mantenga presionado [▲] (📖) hasta que el indicador de modo de enfoque muestre “📖”.**

**2. Grabe la imagen.**

- Las operaciones de enfoque y grabación de imagen son idénticas que para aquéllas en el modo de enfoque automático.
- Puede saber si la imagen está en foco observando el cuadro de enfoque y la lámpara de operación verde. Las indicaciones del cuadro de enfoque y lámpara de operación verde son las mismas que aquéllas para el modo de enfoque automático.

**»» ¡IMPORTANTE! ««**

- En el modo macro, la gama del zoom óptico es 1x a 1,8x.

### Usando el modo de enfoque automático

Normalmente, su cámara realiza un enfoque automático para asegurar que sus imágenes siempre están en foco. Con el enfoque panorámico, el enfoque es fijo para una distancia focal específica, y las imágenes son grabadas sin el enfoque automático. La gama de enfoque depende en ajuste del zoom, la cantidad de luz disponible para la grabación, y otras condiciones de grabación.

1. Mantenga presionado [**▲**] (**☺** **□**) hasta que el indicador de modo de enfoque muestre “PF”.
2. Presione el botón disparador en toda su extensión hacia abajo.

### »» NOTA ««

- Si presiona el botón disparador hasta la mitad, la cámara bloqueará el equilibrio de blanco y la exposición automática (AE).

### »» ¡IMPORTANTE! ««

- Cuando se usa el flash, se recomienda que ajuste el zoom a gran angular.

## Usando el modo de infinito

El modo de infinito fija el enfoque en infinito ( $\infty$ ). Utilice este modo cuando grabe paisajes y otras imágenes alejadas.

1. Mantenga presionado [**▲**] (**☺** **□**) hasta que el indicador de modo de enfoque muestre “ $\infty$ ”.
2. Grabe la imagen.

## Usando el enfoque manual

Con el modo de enfoque manual, puede ajustar manualmente el enfoque de una imagen. A continuación se muestran las gamas de enfoque en el modo macro para los dos factores de zoom ópticos.

Factor de zoom óptico	Gama de enfoque aproximado
1X	6 cm a infinito ( $\infty$ ).
3X	18 cm a infinito ( $\infty$ ).

### 1. Mantenga presionado [▲] (📷) hasta que el indicador de modo de enfoque muestre "MF".

- En este punto, aparece también una delimitación sobre la presentación, indicando la parte de la imagen que se utilizará para el enfoque automático.

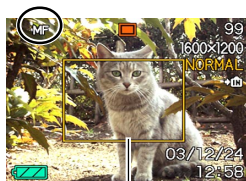

Delimitación

### 2. Mientras observa la imagen sobre la pantalla del monitor, utilice [◀] y [▶] para enfocar.

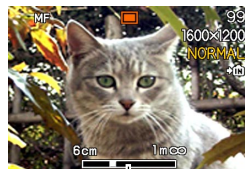

Posición de enfoque manual

Para hacer esto:	Realice esto:
Enfocar alejando el sujeto.	Presione [◀].
Enfocar acercando el sujeto.	Presione [▶].

- Presionando [◀] o [▶] ocasiona que el área interior del límite visualizado en el paso 1 llene la pantalla del monitor temporalmente para asistir en el enfoque. La imagen normal reaparece un poco más tarde.

### 3. Presione el botón disparador para grabar la imagen.

#### !!! ¡IMPORTANTE! !!!

- En el modo de enfoque manual, las teclas [◀] y [▶] ajustan el enfoque, aun si ha usado la función de personalización de tecla para asignar otras funciones a las mismas (página 85).

## Usando el bloqueo de enfoque

El bloqueo de enfoque es una técnica que puede utilizar para enfocar un sujeto que no se encuentra ubicado dentro del cuadro de enfoque cuando graba una imagen. Puede utilizar el bloqueo de enfoque en el modo de enfoque automático y el modo macro (📷).

1. Usando la pantalla del monitor, componga la imagen de manera que el sujeto principal se encuentre dentro del cuadro de enfoque, y luego presione el botón disparador hasta la mitad.

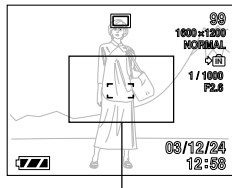

Cuadro de enfoque

- Puede saber si la imagen está en foco observando el cuadro de enfoque y la lámpara de operación verde. Las indicaciones del cuadro de enfoque y lámpara de operación verde son las mismas que aquéllas para el modo de enfoque automático.

2. Manteniendo el botón disparador presionado hasta la mitad, recomponga la imagen como lo prefiera.

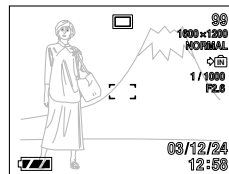

- Esto bloquea el enfoque sobre el sujeto que se encuentra dentro del cuadro de enfoque.

3. Cuando la imagen está compuesta de la manera en que lo desea, presione el botón disparador el resto de su extensión para grabar la imagen.

- Las operaciones de enfoque y grabación de imagen son idénticas que para aquéllas en el modo de enfoque automático.

### »» NOTA ««

- Bloqueando la enfoque también bloquea la exposición.



## Compensación de exposición (cambio de valor de exposición (EV))

La compensación de exposición le permite cambiar el ajuste de exposición (valor EV) manualmente, para ajustar la iluminación del sujeto. Esta característica le ayuda a lograr mejores resultados cuando graba un sujeto a contraluz, un sujeto iluminado fuertemente en interiores, y un sujeto que se encuentra contra un fondo oscuro.

Gama de cambio EV: -2,0 EV a +2,0 EV

Intervalos: 1/3 EV

1. En el modo REC, presione [MENU].

2. Seleccione la etiqueta "REC", seleccione "Cambio EV", y luego presione [►].

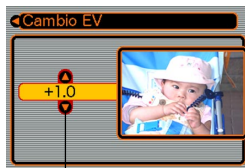

Valor de compensación de exposición

3. Utilice [▲] y [▼] para cambiar el valor de compensación de exposición, y luego presione [SET].

- Presionando [SET] registra el valor visualizado.



Valor de exposición (EV)

Arriba: Aumenta el valor EV. Un valor EV más alto es mejor para usarse con sujetos de color claro y sujetos a contraluz.

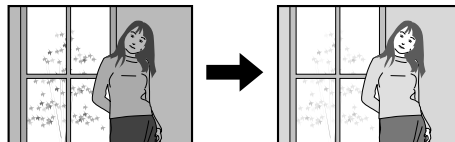

Abajo: Disminuye el valor EV. Un valor EV más bajo es mejor para usarse con sujetos de color oscuro y para tomas fotográficas en exteriores en un día claro.

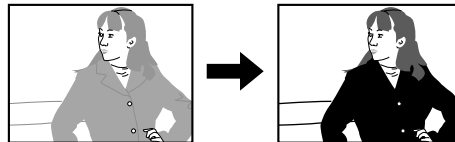

- Para cancelar el cambio EV, ajuste el valor hasta que se convierta en 0.0.

### 4. Grabe la imagen.

#### »» ¡IMPORTANTE! ««

- Cuando se toman fotografías bajo condiciones de iluminación muy oscuras o muy brillantes, puede no llegar a obtener resultados satisfactorios aun después de realizar la compensación de exposición.

#### »» NOTAS ««

- Realizando una operación de cambio de EV (exposición automática) ocasiona que el modo de medición cambie automáticamente a la medición ponderada central. Retornando el valor de cambio de EV a 0.0 ocasiona que el modo de medición cambie de nuevo a la medición de múltiples patrones.
- Puede utilizar la personalización de tecla (página 85), para configurar la cámara a que realice una compensación de exposición siempre que presiona [◀] o [▶] mientras se encuentra en el modo REC.

## Ajustando el equilibrio de blanco





Las ondas de la luz producidas por varias fuentes luminosas (luz solar, lámpara de luz, etc.) pueden afectar el color de un sujeto cuando se graba. El equilibrio de blanco le permite realizar los ajustes para compensar los diferentes tipos de iluminación, de manera que los colores de una imagen aparezcan más naturales.

### 1. En el modo REC, presione [MENU].

### 2. Seleccione la etiqueta “REC”, seleccione “Eq. blanco”, y luego presione [▶].



### 3. Utilice [▲] y [▼] para seleccionar el ajuste que desea, y luego presione [SET].

Cuando toma fotos bajo estas condiciones:	Seleccione este ajuste:
Condiciones normales	Automático
Luz diurna exterior	
Sombra	
Bulbo de luz incandescente (tinte rojizo)	
Luz fluorescente (tinte verdoso)	
Iluminación difícil que requiere control manual (Vea la parte titulada “Ajustando el equilibrio de blanco manualmente”.)	Manual

#### NOTAS

- Seleccionando “Manual” cambia el equilibrio de blanco a los ajustes obtenidos la última vez que se realizó una operación de equilibrio de blanco manual.
- Para configurar la cámara de manera que el ajuste del equilibrio de blanco cambie siempre que presiona [◀] o [▶] mientras se encuentra en el modo REC, puede utilizar la función de personalización de tecla (página 85).

## Ajustando el equilibrio de blanco manualmente

Bajo algunas condiciones de iluminación, el equilibrio de blanco automático bajo el ajuste “Automático” puede tomar un tiempo largo en completarse. También, la gama de equilibrio de blanco automático (gama de temperatura color) es limitada. El equilibrio de blanco manual ayuda a asegurar que los colores se graben correctamente para una fuente de luz particular.

Tenga en cuenta que deberá efectuar el equilibrio de blanco manual bajo las mismas condiciones que la toma de fotografía. Para poder realizar el equilibrio de blanco manual, también deberá tener a mano un papel blanco u objeto similar.

1. En el modo REC, presione [MENU].
2. Seleccione la etiqueta “REC”, seleccione “Eq. blanco”, y luego presione [▶].
3. Utilice [▲] y [▼] para seleccionar “Manual”.
  - Esto ocasiona que el sujeto que utilizó la última vez para ajustar el equilibrio de blanco manual aparezca sobre la pantalla de monitor.



4. Apunte la cámara sobre un papel blanco u objeto similar bajo las condiciones de iluminación para las cuales desea ajustar el equilibrio de blanco, y luego presione el botón disparador.

*Un pedazo de papel blanco*

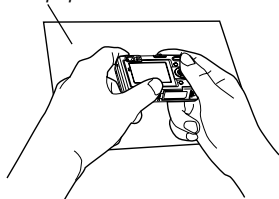

- Esto inicia el proceso de ajuste del equilibrio de blanco. Después que el ajuste se completa, aparece el mensaje "Completo" sobre la pantalla del monitor.
  - Una luz débil o apuntando la cámara en un objeto de color oscuro, mientras realiza el ajuste de equilibrio de blanco manual, puede ocasionar que el procedimiento tome más tiempo para completarse.
5. Presione [SET].
- Esto registra los ajustes del equilibrio de blanco y retorna al modo REC.

### Usando en el modo BESTSHOT

Seleccionando una de las 21 escenas de mejor toma (BESTSHOT) ajusta automáticamente la cámara para grabar un tipo de imagen de ejemplo.

#### ■ Escena de muestra de ejemplo

- Retrato



- Paisaje



- Escena nocturna



- Retrato en escena nocturna



1. En el modo REC, presione [MENU].
2. Seleccione la etiqueta “REC”, seleccione el “Modo REC”, y luego presione [▶].

3. Utilice [▲] y [▼] para seleccionar “BS BESTSHOT”, y luego presione [SET].

- Esto ingresa el modo BESTSHOT y visualiza una escena de muestra.

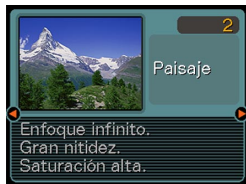

4. Utilice [◀] y [▶] para seleccionar la escena de muestra que desea, y luego presione [SET].

5. Grabe la imagen.

►► ¡IMPORTANTE! ◀◀

- La escena de muestra numerada 4 es una escena del modo Coupling Shot (página 72). El número de escena de muestra 5 es una escena Pre-shot (página 74).
- Las escenas del modo BESTSHOT no fueron grabadas usando esta cámara. Solamente se proporcionan como muestras.

- Las imágenes grabadas usando una escena del modo BESTSHOT pueden no producir los resultados que espera debido a las condiciones de toma y otros factores.
- Después de seleccionar una escena de BESTSHOT, puede cambiar a una diferente usando [◀] y [▶] para desplazar a través de las escenas disponibles. Cuando se visualiza la que desea, presione [SET].

►► NOTA ◀◀

- Puede usar la función de personalización de tecla (página 85) para configurar la cámara para ingresar el modo BESTSHOT siempre que presiona [◀] o [▶] mientras está en el modo REC.

La guía de operación y la escena BESTSHOT seleccionada actualmente, aparecen sobre la visualización durante unos dos segundos después de ingresar el modo BESTSHOT en esta manera, o si la cámara está en el modo BESTSHOT cuando la activa.



## Creando sus propios ajustes del modo BESTSHOT

Para almacenar los ajustes de una imagen que ha grabado para llamarlos posteriormente cuando los necesita, puede utilizar el procedimiento siguiente. Llamando los ajustes que ha almacenado automáticamente ajusta la cámara de acuerdo a ello.

1. En el modo REC, presione [MENU].
2. Seleccione la etiqueta "REC", seleccione el "Modo REC", y luego presione [▶].
3. Utilice [▲] y [▼] para seleccionar "ES BESTSHOT", y luego presione [SET].
  - Esto ingresa el modo BESTSHOT y visualiza una escena de muestra.
4. Utilice [◀] y [▶] para visualizar "Registro escena usuario".



5. Presione [SET].

6. Utilice [◀] y [▶] para visualizar la imagen cuyos ajustes desea registrar como una escena del modo BESTSHOT.



7. Utilice [▲] y [▼] para seleccionar "Guardar", y luego presione [SET].

- Esto registra los ajustes.
- Ahora puede utilizar el procedimiento en la página 69 para seleccionar sus ajustes de usuario para la grabación.

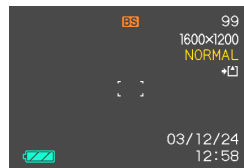

### »» ¡IMPORTANTE! ««

- Los ajustes del usuario del modo BESTSHOT se ubican en la memoria después de las escenas de muestra incorporadas.
- Cuando se llama de nuevo los ajustes de usuario BESTSHOT, la pantalla del monitor en el paso 4 del procedimiento en la página 69, visualiza el texto “Llamada Usuario Escena”.
- Tenga en cuenta que el formateado de la memoria incorporada (página 132), borra los ajustes del usuario BESTSHOT.

### »» NOTAS ««

- Los siguientes son los ajustes que se incluyen en un ajuste de usuario del modo BESTSHOT : modo de enfoque, valor de cambio EV, modo de equilibrio de blanco, modo de flash y sensibilidad ISO.
- Tenga en cuenta que las imágenes grabadas con esta cámara solamente pueden usarse para crear una configuración de usuario de BESTSHOT.
- Dentro de la memoria incorporada en la cámara, puede tener hasta 999 configuraciones de usuario de BESTSHOT.
- Puede verificar los ajustes actuales de una escena viendo los variados menús de ajuste.
- Los ajustes del usuario son nombres de archivo asignados usando el formato “UEXZ4nnn.jpe” (en donde n = 0 al 9).

### ■ Para borrar un ajuste del usuario del modo BESTSHOT

1. En el modo REC, presione [MENU].
2. Seleccione la etiqueta “REC”, seleccione el “Modo REC”, y luego presione [▶].
3. Utilice [▲] y [▼] para seleccionar “BS BESTSHOT”, y luego presione [SET].
  - Esto ingresa el modo BESTSHOT y visualiza una escena de muestra.
4. Utilice [◀] y [▶] para visualizar los ajustes de usuario que desea borrar.
5. Presione [▼] (🔍) para borrar los ajustes de usuario.
  - También puede borrar un ajuste de usuario usando su computadora para borrar su archivo en la carpeta “SCENE” en la memoria de la cámara (página 151).

### Combinando tomas de dos personas en una sola imagen (Coupling Shot)

El modo Coupling Shot le permite grabar imágenes de dos personas y combinarlas en una sola imagen. Esto hace posible que Ud. mismo pueda incluirse en imágenes de grupo, aun cuando no haya nadie en los alrededores que pueda tomar la foto suya. Coupling Shot se dispone en el modo BESTSHOT (página 68).

- Primera imagen



Esta es la parte de la imagen que no incluye la persona que está grabando la primera imagen.



- Segunda imagen



Asegurándose de que el fondo de la imagen está alineada correctamente, grabe la imagen de la persona quien ha grabado la primera imagen.

- Imágenes combinadas

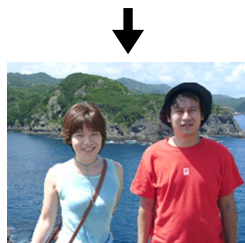

1. En el modo REC, presione [MENU].
2. Seleccione la etiqueta "REC", seleccione el "Modo REC", y luego presione [▶].
3. Utilice [▲] y [▼] para seleccionar la etiqueta "[BESTSHOT]", y luego presione [SET].
4. Utilice [◀] y [▶] para seleccionar "Coupling Shot", y luego presione [SET].



**5. Primero, Alinee el cuadro de enfoque sobre la pantalla del monitor con el sujeto que desea sobre el lado izquierdo de la imagen, y luego presione el botón disparador para grabar la imagen.**

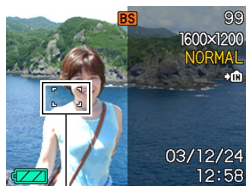

*Cuadro de enfoque*

- Los ajustes de enfoque, exposición, equilibrio de blanco, zoom y flash son fijos para este tipo de imagen.
- Mientras se selecciona “Coupling Shot”, el “Area AF” (página 60) se convierte automáticamente en “Puntual”.

**6. Luego, alinee el enfoque con el sujeto que desea a la derecha de la imagen, teniendo cuidado de alinear el fondo real con la imagen semitransparente del fondo de la primera imagen, que se muestra sobre la pantalla del monitor. Cuando todo se encuentre alineado correctamente, grabe la imagen.**



*Imagen semitransparente*

- Presionando [MENU] en cualquier momento después del paso 5 del procedimiento anterior, cancela la primera imagen y retorna al paso 5.

**»» ¡IMPORTANTE! ««**

- La toma “Coupling Shot” utiliza temporalmente la memoria de archivo para almacenar los datos. Puede producirse un error durante la grabación “Coupling Shot”, si no se dispone de un espacio de memoria de archivo suficiente para almacenar los datos requeridos. Si esto llega a suceder, borre las imágenes que no necesita más e intente de nuevo.

### Grabando un sujeto sobre una imagen de fondo existente (Pre-shot)

El modo Pre-shot le ayuda a conseguir el fondo que desea, aun si necesita pedir a alguien que grabe la imagen para usted. Básicamente, Pre-shot es un proceso de dos pasos.

1. Componga el fondo que desea y presione el botón disparador, lo cual ocasiona que una imagen semitransparente del fondo quede sobre la pantalla del monitor.
2. Solicite a alguien para que le tome una foto contra su fondo original, diciéndole que componga la imagen usando la imagen semitransparente de la pantalla del monitor como una guía.
  - La cámara almacena la imagen producida solamente por el paso 2.
  - Dependiendo en cómo la imagen fue compuesta realmente en el paso 2, su fondo puede no ser exactamente el mismo como el que había compuesto en el paso 1.

Tenga en cuenta que Pre-shot se dispone solamente en el modo BESTSHOT (página 68).

- Fije la imagen del fondo sobre la pantalla del monitor.



- Grabe la imagen, usando el fondo sobre la pantalla del monitor como una guía.



- Esto graba la imagen.



1. En el modo REC, presione [MENU].
2. Seleccione la etiqueta “REC”, seleccione el “Modo REC”, y luego presione [▶].
3. Utilice [▲] y [▼] para seleccionar “[BS] BESTSHOT”, y luego presione [SET].

4. Utilice [◀] y [▶] para seleccionar “Pre-shot”, y luego presione [SET].

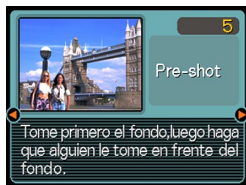

5. Fije el fondo sobre la pantalla del monitor.
  - Aunque aparece una imagen semitransparente en el fondo sobre la pantalla del monitor en el paso 6, la imagen de fondo no es almacenada en la memoria en este momento.
  - Los ajustes de enfoque, exposición, equilibrio de blanco, zoom y flash son fijos para este tipo de imagen.

6. Luego, alinee el cuadro de enfoque con el sujeto, componga el sujeto con el fondo semitransparente mostrado sobre la pantalla del monitor. Cuando todo se encuentre alineado correctamente, grabe la imagen.



*Imagen semitransparente*

- Esto graba la imagen compuesta sobre la pantalla del monitor en el paso 6. La imagen de fondo de referencia no es grabada.
- Presionando [MENU] en cualquier momento después del paso 5 del procedimiento anterior, cancela la primera imagen y retorna al paso 5.

## Usando el modo de película

Puede grabar películas con audio de hasta 60 segundos de duración.

- Formato de archivo: AVI.  
El formato AVI conforma el formato “Motion JPEG” promocionado por el Grupo DML Abierto.
- Tamaño de imagen: 320 x 240 pixeles.
- Tamaño de archivo de película: Aproximadamente 160 KB/segundo.
- Duración de película máxima
  - Una película: 60 segundos.
  - Tiempo de película total:  
60 segundos con la memoria incorporada, 380 segundos con una tarjeta de memoria SD de 64 MB.

**1. En el modo REC, presione [MENU].**

**2. Seleccione la etiqueta “REC”, seleccione “Modo REC”, y luego presione [▶].**

**3. Utilice [▲] y [▼] para seleccionar “ Movie” (Película), y luego presione [SET].**

- “Capacidad restante” muestra cuántas películas de 60 segundos pueden grabarse en la memoria.

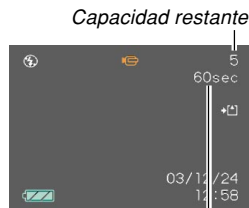

Capacidad restante

Tiempo de grabación restante

**4. Apunte la cámara en el sujeto y luego presione el botón disparador.**

- La grabación de película continúa durante 60 segundos, o hasta que la para presionando de nuevo el botón disparador.
- Comenzando una operación de grabación de película ocasiona que el zoom óptico quede inhabilitado. Solamente se dispone del zoom digital mientras una operación de grabación de película se encuentra en progreso. Si desea utilizar el zoom óptico para grabar una imagen, realice la operación del zoom antes de comenzar la operación de grabación.

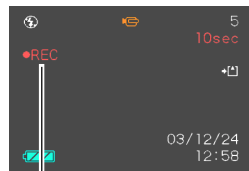

Indicador de grabación de película

- El valor de tiempo de grabación restante cuenta regresivamente sobre la pantalla de monitor a medida que graba.
- El modo de enfoque cambia automáticamente el enfoque panorámico (página 61), cuando ingresa el modo de película. También puede, sin embargo, cambiar a otro modo de enfoque antes de comenzar una grabación.

### 5. Cuando se completa la grabación de película, el archivo de película se almacena en la memoria de archivo.

- Para cancelar el almacenamiento del archivo de película. Utilice [▼] para seleccionar “Borrar” mientras se está realizando el almacenamiento de archivo, y luego presione [SET].

### ▶▶ ¡IMPORTANTE! ◀◀

- El flash no dispara en el modo de película.
- La cámara también graba audio. Cuando graba una película, tenga en cuenta los puntos siguientes.
  - Tenga cuidado de no bloquear el micrófono con sus dedos.
  - Buenos resultados de grabación no son posibles cuando la cámara se encuentra muy alejado desde el sujeto.

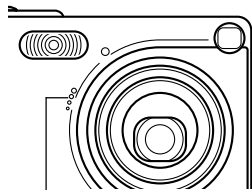

Micrófono



- La operación de los botones de la cámara durante la grabación puede ocasionar que se incluyan ruidos de botón en la grabación de audio.
- El audio de película se graba de manera monofónica.
- La cámara cambia automáticamente al modo de enfoque panorámico (PF) (página 61), siempre que ingresa el modo de película.
- La cámara enfoca automáticamente siempre que tiene seleccionado el enfoque automático (página 59) o macro (☛) seleccionado como el modo de enfoque. Tenga en cuenta que el tono de confirmación que suena durante la operación de enfoque automático quedará grabada en el audio. Si no desea tonos de confirmación en su audio, mantenga el enfoque panorámico (PF) como el modo de enfoque, o seleccione el enfoque manual (MF) y enfoque manualmente la imagen antes de iniciar su grabación.
- El enfoque automático no se realiza en el caso de los modos de enfoque panorámico (PF), enfoque manual (MF) y enfoque infinito ( $\infty$ ), y de esta manera no hay sonidos de tono de confirmación. En el caso del modo de enfoque manual, no puede ajustar los ajustes de enfoque mientras una grabación se encuentra en progreso. Asegúrese de realizar todos los ajustes antes de comenzar la operación de grabación.

## Grabación de audio

## Agregando audio a una instantánea

Después de grabar una instantánea puede agregarle audio.

- **Formato de imagen: JPEG**  
JPEG es un formato de imagen que proporciona una compresión de datos eficiente.  
La extensión de archivo de un archivo JPEG es “.JPG”.
- **Formato de audio: Formato de grabación WAVE/ADPCM**  
Este es el formato estándar de Windows para la grabación de audio.  
La extensión de archivo de un archivo WAVE/ADPCM es “.WAV”.
- **Tiempo de grabación:**  
Hasta unos 30 segundos por imagen.
- **Tamaño de archivo de audio:**  
Aproximadamente 120 KB (grabación de 30 segundos de aproximadamente 4 KB por segundo).

1. En el modo REC, presione [MENU].
2. Seleccione la etiqueta “REC”, seleccione “Modo REC”, y luego presione [▶].
3. Utilice [▲] y [▼] para seleccionar “” (+), y luego presione [SET].

- Esto ingresa el modo de audio de instantánea.

4. Presione el botón disparador para grabar la imagen.

- Después que se graba la imagen, la cámara ingresa en la condición de espera de grabación de audio, con la imagen que recién ha grabado sobre la pantalla de monitor.
- Puede cancelar la condición de espera de grabación de audio presionando [MENU].

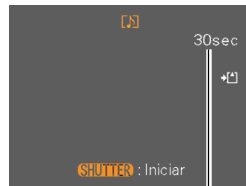

*Tiempo de grabación restante*

5. Presione el botón disparador para iniciar la grabación de audio.

- La lámpara de operación verde destella a medida que se realiza la grabación.
- Aun si tiene la pantalla de monitor desactivada (página 25), la pantalla de monitor se activa mientras está agregando audio a una instantánea.

### **6. La grabación se para después de unos 30 segundos o cuando presiona el botón disparador.**

## **Grabando su voz**

El modo de grabación de voz le proporciona una grabación rápida y fácil de su voz.

- **Formato de audio:** Formato de grabación WAVE/ADPCM  
Este es el formato estándar de Windows para la grabación de audio.  
La extensión de archivo de un archivo WAVE/ADPCM es "WAV".
- **Tiempo de grabación:**  
Aproximadamente 40 minutos con la memoria incorporada.
- **Tamaño de archivo de audio:**  
Aproximadamente 120 KB (grabación de 30 segundos de aproximadamente 4 KB por segundo).

**1. En el modo REC, presione [MENU].**

**2. Seleccione la etiqueta "REC", seleccione "Modo REC", y luego presione [▶].**

**3. Utilice [▲] y [▼] para seleccionar “Voice” (Voz), y luego presione [SET].**

- Esto ingresa el modo de grabación de voz.

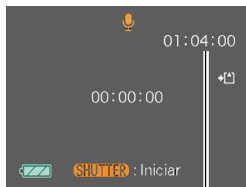

*Tiempo de grabación restante*

**4. Presione el botón disparador para iniciar la grabación de voz.**

- El valor del tiempo de grabación restante cuenta regresivamente sobre la pantalla de monitor, y la lámpara de operación verde destella a medida que se realiza la grabación.
- Presionando el botón [DISP] durante la grabación de voz desactiva la pantalla de monitor. La pantalla de monitor se activa de nuevo automáticamente cuando se completa la grabación.
- Puede insertar marcas de índice mientras graba presionando [SET]. Para informarse acerca del salto a una marca de índice durante la reproducción vea la página 106.

**5. La grabación se para cuando presiona el botón disparador, cuando la memoria se completa o cuando la pila se agota.**

**NOTA**

- También puede ingresar el modo de grabación de voz alineando el selector de modo con “REC”, y manteniendo presionado [DISP] a medida que presiona el botón de alimentación para activar la cámara. En este caso, la cámara ingresa directamente en el modo de grabación de voz sin extender el objetivo.

**Precauciones con la grabación de audio**

- Mantenga el micrófono de la parte delantera de la cámara apuntado al sujeto.
- Tenga cuidado de no bloquear el micrófono con sus dedos.

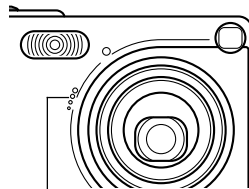

*Micrófono*

- Buenos resultados de grabación no son posibles cuando la cámara se encuentra muy alejado del sujeto.
- La operación de los botones de la cámara durante la grabación puede ocasionar que se incluyan ruidos de botón en la grabación de audio.
- Presionando el botón de alimentación o cambiando el ajuste del selector de modo, para la grabación en ese punto y almacena el audio grabado hasta ese punto.
- También puede realizar una “post-grabación” para agregar audio a una instantánea después de grabarla, y también cambiar el audio grabado para una imagen. Para mayor información vea la página 104.



## Usando el histograma

Puede usar el botón [DISP] para visualizar un histograma sobre la pantalla de monitor. El histograma le permite comprobar las condiciones de exposición a medida que graba las imágenes (página 25). También puede visualizar el histograma de una imagen grabada en el modo PLAY.

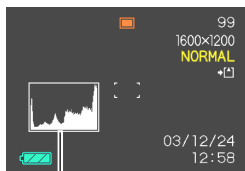

Histograma

Un histograma es un gráfico que representa la claridad de una imagen en términos de número de píxeles. El eje vertical indica el número de píxeles, mientras el eje horizontal indica la claridad. Puede utilizar el histograma para determinar si una imagen incluye el sombreado (lado izquierdo), tonos medios (centro) y claros de luz (derecho) para realzar suficientemente los detalles de una imagen. Si el histograma aparece demasiado curvado hacia un lado por alguna razón, puede utilizar el cambio EV (compensación de exposición) para mover hacia la izquierda o derecha para lograr un mejor equilibrio. Se puede lograr una exposición óptima, corrigiendo la exposición de manera que el gráfico se encuentre tan cerca como sea posible al centro.

- Cuando el histograma se encuentra demasiado hacia la izquierda, significa que hay demasiado píxeles oscuros. Este tipo de histograma resulta cuando la imagen completa es oscura. Un histograma que se encuentra demasiado hacia la izquierda puede resultar en un “ennegrecimiento” de las áreas oscuras de una imagen.

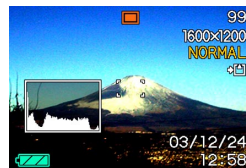

- Cuando el histograma se encuentra demasiado hacia la derecha, significa que hay demasiado píxeles claros. Este tipo de histograma resulta cuando la imagen completa es clara. Un histograma que se encuentra demasiado hacia la derecha puede resultar en un “enblanqueamiento” de las áreas claras de una imagen.



- Un histograma centrado indica que hay una buena distribución de píxeles claros y oscuros. Este tipo de histograma resulta cuando la imagen completa tiene una luminosidad óptima.

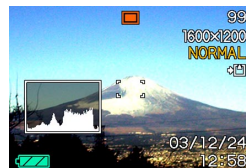

### »» ¡IMPORTANTE! ««

- Observe que el histograma anterior se muestra solamente para propósitos ilustrativos. Puede llegar a no lograr exactamente las mismas formas para sujetos particulares.
- Un histograma centrado no necesariamente garantiza una exposición óptima. La imagen grabada puede estar sobreexpuesta o subexpuesta, aunque el histograma se encuentre centrado.
- Puede no lograr una configuración de histograma óptima debido a las limitaciones del cambio EV.
- El uso del flash, así como también ciertas condiciones de toma, pueden ocasionar que el histograma indique que la exposición es diferente de la exposición real de la imagen en el momento en que fue grabada.
- Este histograma no aparece cuando está usando la de toma de acoplamiento (página 72).

### Ajustes de la cámara en el modo REC

Los siguientes son los ajustes que puede realizar antes de grabar una imagen usando un modo REC.

- Sensibilidad ISO
- Activación/desactivación de cuadrículado
- Activación/desactivación de vista previa de imagen
- Ajuste de tecla izquierda/derecha
- Ajustes fijados por omisión al activar la alimentación
- Reposición de cámara

### »» NOTA ««

- También puede configurar los ajustes que se listan a continuación. Para mayor información vea las páginas de referencia.
  - Tamaño y calidad (página 57)
  - Equilibrio de blanco (página 66)
  - Zoom digital (página 51)
  - Area AF (página 60)

## Especificando la sensibilidad ISO

Para seleccionar el ajuste de sensibilidad ISO que sea el adecuado al tipo de imagen que desea grabar, utilice el procedimiento siguiente.

1. En un modo REC, presione [MENU].
2. Seleccione la etiqueta “REC”, seleccione “ISO”, y luego presione [▶].
3. Utilice [▲] y [▼] para seleccionar el ajuste que desea y luego presione [SET].

Para conseguir esto:	Seleccione este ajuste:
Selección de sensibilidad automática	Automático
Conforma con ISO50	ISO 50
Conforma con ISO100	ISO 100
Conforma con ISO200	ISO 200

### ▶▶ ¡IMPORTANTE! ◀◀

- Un aumento de la sensibilidad ISO puede ocasionar que aparezcan efectos estáticos dentro de una imagen. Seleccione el ajuste de sensibilidad ISO que sea adecuado para sus necesidades de toma fotográfica.
- Usando el ajuste de sensibilidad ISO junto con el flash para tomar un sujeto cercano, puede resultar en una iluminación inadecuada del sujeto.

### ▶▶ NOTA ◀◀

- Puede usar la función de personalización de tecla (página 85), para configurar la cámara de manera que el ajuste de sensibilidad ISO cambie siempre que presiona [◀] y [▶] mientras se encuentra en el modo REC.

## Activando y desactivando el cuadrículado sobre la pantalla

Puede visualizar el cuadrículado sobre la pantalla del monitor para ayudar a componer la imagen y asegurar que la cámara se encuentra derecha al grabar.

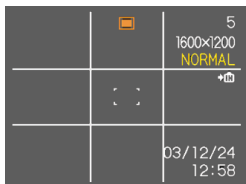

1. En el modo REC, presione [MENU].
2. Seleccione la etiqueta “REC”, seleccione “Cuadrículado”, y luego presione [▶].
3. Utilice [▲] y [▼] para seleccionar el ajuste que desea, y luego presione [SET].

Para hacer esto:	Seleccione este ajuste:
Visualizar el cuadrículado	Activado
Ocultar el cuadrículado	Desactivado

## Activando y desactivando la revisión de imagen

La revisión de imagen visualiza una imagen sobre la pantalla del monitor tan pronto la graba. Para activar y desactivar la revisión de imagen utilice el procedimiento siguiente.

1. En el modo REC, presione [MENU].
2. Seleccione la etiqueta “REC”, seleccione “Revisar”, y luego presione [▶].
3. Utilice [▲] y [▼] para seleccionar el ajuste que desea, y luego presione [SET].

Para hacer esto:	Seleccione este ajuste:
Visualizar imágenes sobre la pantalla del monitor durante alrededor de un segundo inmediatamente después que son grabadas.	Activado
No visualizar imágenes inmediatamente después que son grabadas.	Desactivado

## Asignando funciones a las teclas [◀] y [▶]

Una función de “personalización de tecla” le permite configurar las teclas [◀] y [▶], de manera que cambian los ajustes de la cámara siempre que se presionan en el modo REC. Después de configurar las teclas [◀] y [▶], puede cambiar el ajuste asignado a las mismas sin ir a través de la pantalla de menú.

1. En el modo REC, presione [MENU].
2. Seleccione la etiqueta “REC”, seleccione “Tecla I/D”, y luego presione [▶].
3. Utilice [▲] y [▼] para seleccionar el ajuste que desea, y luego presione [SET].

Quando desea asignar esta función a las teclas [◀] y [▶]:	Seleccione esto:
Modo de grabación • [◀] y [▶] realizan un ciclo a través de los modos de grabación: instantánea, BESTSHOT, película, audio de instantánea, grabación de voz (página 168).	Modo REC
Cambio EV • [◀] disminuye la compensación, [▶] aumenta la compensación (página 65).	Cambio EV
Ajuste de equilibrio de blanco • [◀] y [▶] realizan un ciclo a través de los ajustes de equilibrio de blanco (página 66).	Eq. blanco
Sensibilidad ISO • [◀] y [▶] realizan un ciclo a través de los ajustes de sensibilidad ISO (página 83).	ISO
Modo de disparador automático • [◀] y [▶] realizan un ciclo a través de los modos del disparador automático (página 55).	Disp. aut.
Sin función asignada.	Desactivado

### »» NOTA ««

- El ajuste inicial fijado por omisión es “Modo REC” .

## Especificando los ajustes fijados por omisión al activar la alimentación

La característica de “memoria de modo” de la cámara, le permite especificar los ajustes fijados por omisión al activar la alimentación individualmente para el modo REC, modo de flash, modo de enfoque, modo de equilibrio de blanco, sensibilidad ISO, área AF, modo de zoom digital, posición de enfoque manual y posición del zoom. Activando la memoria de modo para un modo le indica a la cámara, recordar la condición de ese modo cuando desactiva la cámara, y la restaura la próxima vez que activa la cámara de nuevo. Cuando la memoria de modo está desactivada, la cámara restaura automáticamente los ajustes iniciales fijados por omisión en fábrica para el modo aplicable. La tabla siguiente muestra qué pasa cuando activa o desactiva la memoria de modo para cada modo.

Función	Activado	Desactivado
Mode REC	Ajustando cuando la cámara está desactivada	 Snapshot
Flash		Automático
Enfoque		Automático
ISO		Automático
Area AF		Puntual
Eq. blanco		Automático
Zoom digital		Activado
Posición MF		La última posición del enfoque automático que se encontraba en efecto antes de cambiar al enfoque manual
Posición zoom*	Angular	

\* Solamente se recuerda la posición del zoom óptico.

1. En el modo REC, presione [MENU].
2. Seleccione la etiqueta “Memoria”, seleccione el ítem que desea cambiar, y luego presione [▶].
3. Utilice [▲] y [▼] para seleccionar el ajuste que desea, y luego presione [SET].

Para hacer esto:	Seleccione este ajuste:
Activar la memoria de modo de manera que los ajustes se restauren al activar la alimentación.	Activado
Desactivar la memoria de modo de manera que los ajustes se inicialicen al activar la alimentación.	Desactivado

### ▶▶ IMPORTANT! ◀◀

- Tenga en cuenta que los ajustes del modo BESTSHOT toman prioridad sobre los ajustes de la memoria de modo. Si desactiva la cámara mientras se encuentra en el modo BESTSHOT, el flash de la cámara, equilibrio de blanco y sensibilidad ISO pueden configurarse de acuerdo a la escena de muestra de BESTSHOT cuando retorna de nuevo, sin tener en consideración el ajuste de activación/desactivación de la memoria de modo.
- Si desactiva la cámara mientras se encuentra en el modo de película, el flash se desactivará cuando active de nuevo la cámara, sin tener en consideración el ajuste de activación/desactivación de la memoria de modo.

## Reposicionando la cámara

Para reposicionar todos los ajustes de la cámara a sus ajustes iniciales fijados por omisión como se muestra en la parte titulada “Referencia de menú” en la página 168, utilice el procedimiento siguiente.

1. En un modo REC o en el modo PLAY, presione [MENU].
2. Seleccione la etiqueta “Ajustes”, seleccione “Reposición”, y luego presione [▶].
3. Utilice [▲] y [▼] para seleccionar “Reposición”, y luego presione [SET].
  - Para cancelar el procedimiento sin reposicionar, seleccione “Cancelar” y presione [SET].

# REPRODUCCIÓN

Para ver las imágenes después de grabarlas, puede usar la pantalla de monitor incorporada en la cámara.

## Operación de reproducción básica

Para ir visualizando a través de los archivos almacenados en la memoria de la cámara, utilice el procedimiento siguiente.

### 1. Presione el botón de alimentación para activar la cámara.

- Esto ocasiona que aparezca una imagen o un mensaje sobre la pantalla de monitor.

Botón de alimentación

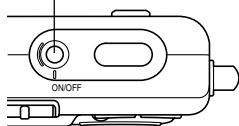

### 2. Alinee el selector de modo con "PLAY".

- Esto ingresa el modo PLAY.

Selector de modo

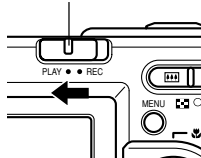

### 3. Utilice [▶] (avance) o [◀] (retroceso) para ir visualizando a través de los archivos sobre la pantalla de monitor.



#### NOTAS

- Manteniendo presionado [◀] o [▶] pasa las imágenes en alta velocidad.
- Para permitir un desplazamiento de imagen de reproducción más rápido, la imagen que aparece inicialmente sobre la pantalla de monitor es una imagen de vista previa, que es una calidad algo inferior que la imagen de visualización real. La imagen de visualización real aparece un corto tiempo después de la imagen de vista previa. Esto no se aplica a las imágenes copiadas desde otra cámara digital.



## Reproduciendo una instantánea con audio

Para visualizar una instantánea con audio (indicado por un indicador ) y ejecutar su audio, realice los pasos siguientes.

**1. En el modo PLAY, utilice [◀] y [▶] hasta visualizar la imagen que desea.**

**2. Presione [SET].**

- Esto reproduce el audio que acompaña a la imagen visualizada.
- Mientras el audio se está ejecutando puede realizar las operaciones siguientes.



### ▶▶ ¡IMPORTANTE! ◀◀

- El volumen de audio puede ajustarse solamente durante la reproducción o una pausa.

Para hacer esto:	Realice esto:
Avanzar o retroceder rápidamente el audio.	Sostenga presionado [◀] o [▶].
Realizar y cancelar una pausa en la reproducción de audio.	Presione [SET].
Ajustar el volumen de audio.	Presione [▲] o [▼].
Cancelar la reproducción.	Presione [MENU].

## Oscilando la presentación

El procedimiento siguiente oscila la imagen en 180 grados. Esto es práctico cuando desea mostrar a alguien que se encuentra en frente suyo, una imagen sobre la pantalla de monitor.

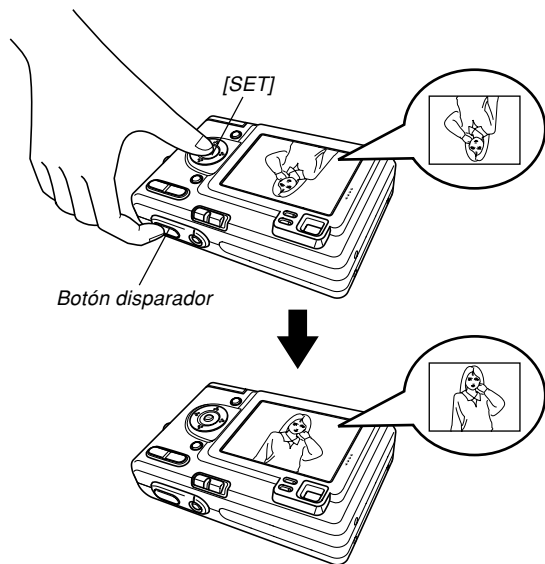

**1. En el modo PLAY, utilice [◀] y [▶] para pasar a través de las imágenes sobre la pantalla de monitor, y visualizar la que desea.**

**2. Presione el botón disparador y [SET] al mismo tiempo.**

- Esto oscila la imagen en 180 grados. El histograma o cualquier otra información de la presentación que estaba visualizando, se borra automáticamente siempre que oscila la imagen.
- Mientras una imagen es oscilada, puede usar [◀] y [▶] para desplazar a otra imagen, si así lo desea.

**3. Para retornar la imagen a su orientación normal, presione cualquier botón que no sea [▲], [▼], [◀] y [▶].**

### ▶▶ ¡IMPORTANTE! ◀◀

- Tenga en cuenta que no puede reproducir un archivo de película, instantánea con audio, o de grabación de voz sobre la pantalla de monitor mientras se visualiza una imagen oscilada.
- El procedimiento anterior no se puede usar para oscilar una imagen mientras una imagen ampliada/reducida con el zoom, pantalla de 9 imágenes imagen de pantalla de calendario, una reproducción de imagen de película, una instantánea con audio o una imagen de archivo con grabación de voz se encuentra sobre la presentación.

### Ampliando y reduciendo con el zoom la imagen visualizada

Para ampliar con el zoom la imagen actualmente sobre la pantalla de monitor hasta cuatro veces su tamaño normal, realice el procedimiento siguiente.

**1. En el modo PLAY, utilice [◀] y [▶] para visualizar la imagen que desea.**

**2. Presione el botón del zoom (🔍) para ampliar la imagen.**

- Esto visualiza un indicador que muestra el factor de zoom actual.
- Puede alternar entre la imagen usando el zoom y la imagen normal, presionando [MENU].



*Factor de zoom actual*

**3. Utilice [▲], [▼], [◀] y [▶] para desplazar la imagen hacia arriba, abajo, izquierda o derecha.**

**4. Presione [MENU] para retornar la imagen a su tamaño original.**

### ▶▶ ¡IMPORTANTE! ◀◀

- No se puede ampliar una imagen de película.
- Dependiendo en el tamaño original de la imagen grabada, puede no ser capaz de ampliar con el zoom una imagen visualizada en cuatro veces su tamaño normal.

## Cambiando el tamaño de una imagen

Para cambiar el tamaño de la imagen de una instantánea a una resolución SXGA (1280 x 960 píxeles) o VGA (640 x 480 píxeles), puede utilizar el procedimiento siguiente.

- VGA es el tamaño de imagen óptimo para adjuntar a los mensajes del correo electrónico o incorporarlos a las páginas WEB.

1. En el modo PLAY, presione [MENU].

2. Seleccione la etiqueta "PLAY", seleccione "Camb. tamaño", y luego presione [▶].



3. Utilice [◀] y [▶] para ir pasando a través de las imágenes, y visualice la imagen cuyo tamaño desea cambiar.

4. Utilice [▲] y [▼] para seleccionar el ajuste que desea, y luego presione [SET].

Para hacer esto:	Seleccione esto:
Cambiar tamaño a 1280 x 960 píxeles (SXGA)	1280 x 960
Cambiar tamaño a 640 x 480 píxeles (VGA)	640 x 480
Cancelar la operación de cambio de tamaño	Cancelar

### ▶▶ ¡IMPORTANTE! ◀◀

- Cambiando el tamaño de una imagen, crea un archivo nuevo que contiene la imagen en el tamaño seleccionado. El archivo con la imagen original también permanece en la memoria.
- Imágenes más pequeñas de 640 x 480 píxeles no pueden cambiar de tamaño.
- Una imagen grabada usando el tamaño en píxel 2304 x 1536 (3:2) no puede ser recortada.
- Tenga en cuenta que puede cambiar el tamaño de las instantáneas grabadas solamente con esta cámara.
- Si aparece el mensaje "La función no está soportada para este archivo.", significa que la imagen actual no puede ser cambiada de tamaño.
- La operación de cambio de tamaño no puede realizarse si no hay memoria suficiente para almacenar las imágenes cambiadas de tamaño.

## Recortando una imagen

Cuando desea recortar parte de una imagen ampliada y utilizar la parte restante de la imagen como un archivo de imagen para adjuntar a un correo electrónico, imagen de página Web, etc., utilice el procedimiento siguiente.

**1. En el modo PLAY, utilice [◀] y [▶] para pasar a través de las imágenes y visualizar la imagen que desea recortar.**

**2. Presione [MENU].**

**3. Seleccione la etiqueta “PLAY”, seleccione “Recorte” y luego presione [▶].**

- Esto ocasiona que aparezca un límite de recorte.

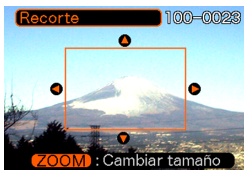

**4. Para hacer que el límite de recorte sea más grande o más pequeño, utilice el botón de zoom (⏏ Q).**

- El tamaño del límite de recorte depende en el tamaño de la imagen sobre la presentación.

**5. Utilice [▲], [▼], [◀] y [▶] para mover el límite superior del recorte hacia arriba, abajo, izquierda o derecha, hasta que el área de la imagen que desea extraer se encuentre dentro del límite.**

**6. Presione [SET] para extraer la parte de la imagen encerrada en el límite de recorte.**

- Si desea cancelar el procedimiento en cualquier punto, presione [MENU].

### » ¡IMPORTANTE! «

- Recortando una imagen crea un archivo nuevo que contiene la imagen recortada. El archivo con la imagen original también permanece en la memoria.
- Una imagen grabada usando el tamaño en píxel 2304 x 1536 (3:2) no puede ser recortada.
- Las imágenes de archivo de película e imágenes de archivo con grabación de voz no pueden ser recortadas.
- Una imagen grabada usando otra cámara no puede ser recortada.
- Si aparece el mensaje “La función no está soportada para este archivo.”, significa que la imagen actual no puede ser recortada.
- La operación de recorte no puede realizarse si no hay memoria suficiente para almacenar la imagen recortada.

## Reproduciendo una película

Para reproducir una película grabada en el modo de película, utilice el procedimiento siguiente.

1. En el modo PLAY, presione [◀] y [▶] para pasar a través de las imágenes hasta visualizar la película que desea reproducir.



2. Presione [SET].

- Esto inicia la reproducción de la película.
- Mientras una película se está reproduciendo puede realizar las operaciones siguientes.

Para hacer esto:	Realice esto:
Avanzar o retroceder rápidamente la película.	Sostenga presionado [◀] o [▶].
Realizar y cancelar una pausa en la reproducción de la película.	Presione [SET].
Saltar en avance o retroceso un cuadro mientras está en pausa.	Presione [◀] o [▶].
Cancelar la reproducción.	Presione [MENU].
Ajustar el volumen de audio.	Presione [▲] o [▼].

### ⏸ ¡IMPORTANTE! ⏸

- No puede repetir la reproducción de una película. Para reproducir una película más de una vez, repita los pasos del procedimiento anterior.
- Esta cámara también pueden reproducir grabaciones de audio. Tenga en cuenta los puntos siguientes cuando reproduce un archivo de audio.
  - El volumen de audio puede ajustarse solamente durante la reproducción o una pausa.

## Visualizando la visualización de 9 imágenes

El procedimiento siguiente muestra nueve imágenes al mismo tiempo sobre la pantalla del monitor.

### 1. En el modo PLAY, presione el botón de zoom (🔍).

- Esto visualiza la pantalla de 9 imágenes con la imagen que se encontraba sobre la pantalla del monitor en el paso 2 en el centro, con un límite de selección alrededor de la misma.
- Presionando dos veces el botón de zoom (🔍) visualiza la pantalla de calendario.
- En la pantalla de calendario se visualiza 🗓 para indicar las imágenes de archivo con grabación de voz (página 79).
- Cuando hay nueve o menos imágenes, se visualizan en orden con la imagen 1 en la esquina izquierda superior, con el límite de selección alrededor de la misma.

### 2. Utilice [▲], [▼], [◀] y [▶] para mover el límite de selección a la imagen que desea. Presionando [▶] mientras el límite de selección se encuentra en la columna derecha, o [◀] mientras se encuentra en la columna izquierda se desplaza a la pantalla completa de nueve imágenes siguiente.

Ejemplo: Cuando hay 20 imágenes en la memoria, y se visualiza primero la imagen 1.

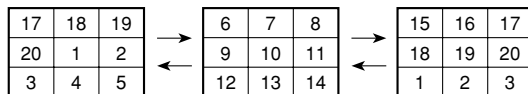

### 3. Presionando cualquier botón excepto [▲], [▼], [◀] o [▶], visualiza la versión de tamaño completo de la imagen en donde se ubica el límite de selección.

## Seleccionando una imagen específica en la visualización de 9 imágenes

1. Visualice la visualización de 9 imágenes.

2. Utilice [▲], [▼], [◀] y [▶] para mover el límite de selección hacia arriba, abajo, izquierda o derecha, hasta que se ubique en la imagen que desea visualizar.

Límite de selección

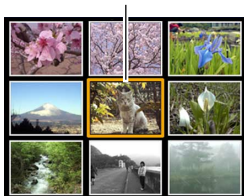

3. Presionando cualquier botón excepto [▲], [▼], [◀] o [▶] visualiza la imagen seleccionada.

- Esto visualiza la versión de tamaño completo de la imagen seleccionada.



## Visualizando la pantalla de calendario

Para visualizar un calendario de 1 mes, utilice el procedimiento siguiente. Mientras el calendario se encuentra sobre la presentación, puede seleccionar una fecha, que visualiza la primera imagen grabada en esa fecha. Esto ayuda a facilitar a encontrar las imágenes que desea.

1. En el modo PLAY, presione dos veces el botón de zoom (⏏).

- También puede visualizar la pantalla del calendario (en el modo PLAY), presionando [MENU], seleccionando la etiqueta "PLAY", seleccionando "Calendario", y luego presionando [▶].

2. Utilice [▲], [▼], [◀] y [▶] para mover el cursor de selección de fecha.

- Para especificar el formato de fecha, utilice el procedimiento en la parte titulada "Cambiando el formato de fecha" en la página 129.



Mes/Año

Cursor de selección de fecha



## REPRODUCCIÓN

- La imagen visualizada sobre el calendario para cada fecha, es la primera imagen que fue grabada en esa fecha.
- Presionando [▲] mientras el cursor de selección de fecha se encuentra ubicado en el primer día del mes, ocasiona que aparezca el mes previo.
- Presionando [▼] mientras el cursor de selección de fecha se encuentra ubicado en cualquier lugar en la línea inferior del calendario, ocasiona que aparezca el mes siguiente.
- Para salir de la pantalla del calendario, presione [MENU] o el botón de zoom (Q).
- En la pantalla de calendario se visualiza [U] para indicar las imágenes de archivo con grabación de voz (página 79).
- Aparece [?] en lugar de la imagen cuando la fecha contiene una fecha que no puede ser visualizada por esta cámara.

### 3. Para ver la versión grande de la imagen de fecha, mueva el cursor de selección de fecha a la fecha y luego presione [SET].

- Esto visualiza la primera imagen que fue grabada en la fecha seleccionada.

## Reproduciendo una muestra de diapositivas

La muestra de diapositivas reproduce imágenes en secuencia en un intervalo fijado.



1. En el modo **PLAY**, presione [MENU].
2. Seleccione la etiqueta “**PLAY**”, seleccione “**Diapositivas**”, y luego presione [▶].

### 3. Configure los ajustes de muestra de diapositivas.

- Para mayor información, vea las páginas indicadas a continuación.

Para informarse acerca de la configuración de este ajuste:	Vaya allí:
Imágenes	“Para especificar las imágenes de la muestra de diapositivas” en la página 99.
Tiempo	“Para especificar el tiempo de la muestra de diapositivas” en la página 100.
Intervalo	“Para ajustar el intervalo de la muestra de diapositivas” en la página 100.

### 4. Utilice [▲] y [▼] para seleccionar “Inicio”, y luego presione [SET].

- Esto inicia la muestra de diapositivas.

### 5. Para parar la muestra de diapositivas, presione [SET].

- La muestra de diapositivas también se parará automáticamente después que transcurre el tiempo que ha especificado para “Tiempo”.

### »» ¡IMPORTANTE! ««

- Tenga en cuenta que todos los botones quedan inhabilitados mientras un cambio de imagen se encuentra en progreso. Espere hasta que una imagen se detenga sobre la pantalla de monitor, antes de realizar una operación de botón, o mantenga presionado el botón hasta que la imagen se detenga.
- Cuando la muestra de diapositivas llega a un archivo de película, reproduce la película una vez y avanza al archivo siguiente.
- Cuando la muestra de diapositivas llega a una instantánea con audio o archivo de grabación de voz, reproduce una vez el audio y luego avanza al archivo siguiente.
- Mientras se reproduce un archivo de audio, puede usar [▲] y [▼] para ajustar el nivel de volumen.
- Las imágenes copiadas desde otra cámara digital o una computadora, pueden tomar más tiempo para que aparezcan que el tiempo de intervalo de la muestra de diapositivas que especifica.

## Para especificar las imágenes de la muestra de diapositivas

1. Utilice [▲] y [▼] para seleccionar “Imágenes”, y luego presione [▶].
2. Utilice [▲] y [▼] para seleccionar el ajuste que desea, y luego presione [SET].

Para hacer esto:	Seleccione este ajuste:
Incluir todos los archivos en la memoria de archivo en la muestra de diapositivas.	Todo
Visualizar una sola archivo.	Una imagen
Incluir todos los archivos en la carpeta FAVORITE (página 118) en la muestra de diapositivas.	Favoritos

3. Utilice [▲] y [▼] para seleccionar “Inicio”, y luego presione [SET].
  - Esto inicia la muestra de diapositivas.
  - Con el modelo, también puede reproducirse el audio de instantánea de película y grabación de voz.

## ■ Seleccionando una imagen particular para una muestra de diapositivas

Cuando selecciona “Una imagen” como el tipo de muestra de diapositivas, la muestra de diapositivas visualiza solamente una imagen, sin cambiarla. Utilice este ajuste cuando desea visualizar una imagen particular que permanezca sobre la presentación, mientras la cámara se encuentra en la base USB (función Photo Stand).

1. Seleccione “Una imagen”, y luego presione [▶].
2. Utilice [◀] y [▶] para pasar a través de las imágenes, hasta que la que desea usar se encuentre sobre la presentación.
3. Presione [SET] para registrar su selección y retornar a la pantalla de menú.

- Presionando [MENU] en lugar de [SET] se retorna a la pantalla de menú sin registrar el ajuste.



## Para especificar el tiempo de la muestra de diapositivas

1. Utilice [▲] y [▼] para seleccionar “Tiempo”.
2. Utilice [◀] y [▶] para especificar el ajuste de tiempo que desea, y luego presione [SET].
  - Se puede especificar un tiempo en la gama de 1 a 60 minutos.
3. Utilice [▲] y [▼] para seleccionar “Inicio”, y luego presione [SET].
  - Esto inicia la muestra de diapositivas.

## Para ajustar el intervalo de la muestra de diapositivas

1. Utilice [▲] y [▼] para seleccionar “Intervalo”.
2. Utilice [◀] y [▶] para especificar el ajuste de intervalo que desea, y luego presione [SET].
  - Puede especificar “MÁX.”, o un valor en la gama de 1 a 30 segundos como el intervalo.
  - Cuando se selecciona “MÁX.” para el intervalo, solamente se reproduce el primer cuadro de los archivos de película.
3. Utilice [▲] y [▼] para seleccionar “Inicio”, y luego presione [SET].
  - Esto inicia la muestra de diapositivas.

## Usando la función “Photo Stand”

La función “Photo Stand” le permite especificar qué es lo que debe aparecer sobre la pantalla de monitor de la cámara, mientras la cámara se encuentra sobre su base USB. Puede reproducir una muestra de diapositivas “Photo Stand” sin preocuparse acerca de la energía de pila restante o puede especificar la visualización de una imagen particular. Las operaciones de la función Photo Stand se realizan de acuerdo con el ajuste de muestra de diapositivas. Para informarse acerca de la configuración de los ajustes de muestra de diapositivas para adecuarla a sus necesidades vea la página 97.

### 1. Fije la cámara en la base USB.

- No coloque la cámara en la base USB mientras está activada.

### 2. Presione el botón [PHOTO] de la base USB.

- Esto inicia la muestra de diapositivas Photo Stand con las imágenes o imagen que especifica en la parte titulada “Para especificar las imágenes de la muestra de diapositivas” (página 99).

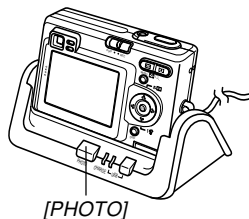

- Presionando [MENU] visualiza una pantalla para la configuración de los ajustes de la muestra de diapositivas. Para reiniciar la muestra de diapositivas, presione [MENU] mientras la pantalla de menú se encuentra visualizada, o seleccione “Inicio” y luego presione [SET].
- Mientras se reproduce un archivo de audio, puede usar [▲] y [▼] para ajustar el nivel de volumen.

### 3. Para parar la muestra de diapositivas, presione de nuevo [PHOTO].

#### ▶▶ ¡IMPORTANTE! ◀◀

- La pila no es cargada mientras una muestra de diapositivas Photo Stand se encuentra en progreso. Para cargar la pila, pare la muestra de diapositivas.

## Rotando la imagen de la presentación

Utilice el procedimiento siguiente para rotar la imagen 90 grados y registre la información de rotación junto con la imagen. Después de hacer esto, la imagen se visualiza siempre en esta orientación rotada, siempre que aparece durante una muestra de diapositivas (página 97) o en su pantalla de computadora. Tenga en cuenta que la imagen es rotada automáticamente durante una muestra de diapositivas. Rotando una imagen asegura que las imágenes que graba con la cámara sostenida de costado, aparezcan correctamente durante una muestra de diapositivas.

1. En el modo PLAY, presione [MENU].
2. Seleccione la etiqueta "PLAY", seleccione "Rotación", y luego presione [▶].
3. Utilice [◀] y [▶] para pasar a través de las imágenes hasta que la que desea rotar se encuentre sobre la pantalla de monitor.

### 4. Utilice [▲] y [▼] para seleccionar "Rotar", y luego presione [SET].

- Esto rota la imagen en 90 grados hacia la derecha.



### 5. Después que haya finalizado de configurar los ajustes, presione el botón [MENU] para salir de la pantalla de ajuste.

#### » ¡IMPORTANTE! «

- No puede rotar una imagen que se encuentra protegida. Para rotar tal tipo de imagen, primero tiene que desprotegerla.
- Puede no lograr rotar una imagen digital que fue grabada con otro tipo de cámara digital.
- No se pueden rotar las imágenes de película o con grabación de voz.

## Usando la ruleta de imagen

La ruleta de imagen realiza ciclos de imágenes similar a una máquina tragamonedas sobre la visualización, antes de pararse en una de ellas. Cuando inicia una operación de la ruleta de imagen, las imágenes se desplazan aleatoriamente sobre la pantalla. Al principio, las imágenes se desplazan en alta velocidad. Luego el desplazamiento se enlentece hasta que una sola imagen se detiene sobre la pantalla. La imagen que finalmente aparece es aleatoria, y no está sujeta a ninguna regla o sistema.

- 1. Alinee el selector de modo con “PLAY”.**
- 2. Mientras la cámara está desactivada, mantenga presionado [◀] a medida que presiona el botón de alimentación para activarla.**
  - Mantenga presionado [◀] hasta que las imágenes aparecen sobre la pantalla del monitor.
  - Esto inicia la operación de la ruleta de imagen, desplazando las imágenes sobre la visualización, finalmente se para en una.
- 3. Presione [◀] o [▶] para reiniciar la operación de la ruleta de imagen.**

- 4. Desactive la ruleta de imagen, alinee el selector de modo con “REC” para ingresar el modo REC o presione el botón de alimentación para desactivar la alimentación de la cámara.**

### »» ¡IMPORTANTE! ««

- La ruleta de imagen no reproduce archivos de película ni visualiza imágenes con grabación de voz.
- La ruleta de imagen queda inhabilitada cuando solamente hay una imagen de instantánea disponible.
- Tenga en cuenta que la ruleta de imagen solamente funciona con imágenes grabadas con esta cámara. La ruleta de imagen puede no operar adecuadamente cuando otros tipos de imágenes se encuentran en la memoria.
- Si no inicia otra operación de la ruleta de imagen durante alrededor de un minuto después que aparece la imagen final, la cámara ingresa su modo PLAY normal.

### Agregando audio a una instantánea

La función “post-grabación” le permite agregar audio a las instantáneas después de que son grabadas. También puede regrabar una imagen con audio (una con un icono  sobre la misma).

- Formato de audio: Formato de grabación WAVE/ADPCM  
Este es el formato estándar de Windows para la grabación de audio.  
La extensión de archivo de un archivo WAVE/ADPCM es “.WAV”.
- Tiempo de grabación:  
Hasta unos 30 segundos por imagen.
- Tamaño de archivo de audio:  
Aproximadamente 120 KB (grabación de 30 segundos de aproximadamente 4 KB por segundo).

**1. En el modo PLAY, utilice [◀] y [▶] para pasar a través de las instantáneas, hasta visualizar la instantánea a la que desea agregar el audio.**

**2. Presione [MENU].**

**3. Seleccione la etiqueta “PLAY”, seleccione “Duplicado”, y luego presione [▶].**



**4. Presione el botón disparador para iniciar la grabación de audio.**

**5. La grabación se para después de unos 30 segundos o cuando presiona el botón disparador.**



## Para regrabar el audio

1. En el modo PLAY, utilice [◀] y [▶] para pasar a través de las instantáneas, hasta visualizar la instantánea a la que desea regrabar el audio.
2. Seleccione la etiqueta “PLAY”, seleccione “Duplicado”, y luego presione [▶].
3. Utilice [▲] y [▼] para seleccionar “Borrar”, y luego presione [SET].
  - Si solamente desea borrar el audio con la regrabación, presione aquí [MENU] para completar el procedimiento.
4. Presione el botón disparador para iniciar la grabación de audio.
5. La grabación se para después de unos 30 segundos o cuando presiona el botón disparador.
  - Esto borra la grabación previa y la reemplaza por una nueva.

### ▶▶ ¡IMPORTANTE! ◀◀

- Mantenga el micrófono de la parte delantera de la cámara apuntado al sujeto.
- Tenga cuidado de no bloquear el micrófono con sus dedos.

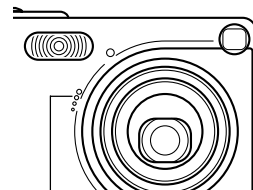

Micrófono

- Buenos resultados de grabación no son posibles cuando la cámara se encuentra muy alejado del sujeto.
- La operación de los botones de la cámara durante la grabación puede ocasionar que se incluyan ruidos de botón en la grabación de audio.
- El icono [🔊] (Audio) aparece sobre la pantalla de monitor después que se completa la grabación de audio.
- No podrá grabar audio cuando la capacidad de memoria restante se encuentra baja.
- Los tipos siguientes de grabación de audio no están soportados.
  - Agregado de audio a una imagen de película.
  - Agregado de audio a una instantánea protegida (página 110).
- El audio que es regrabado o borrado no puede recuperarse. Asegúrese de que no necesita más el audio antes de regrabarlo o borrarlo.

### Reproduciendo una grabación de voz

Para reproducir un archivo de grabación de voz, realice los pasos siguientes.

**1. En el modo PLAY, utilice [◀] y [▶] hasta visualizar el archivo de voz (un archivo con un  sobre el mismo) que desea reproducir.**

**2. Presione [SET].**

- Esto inicia la reproducción del archivo de grabación de voz a través del altavoz de la cámara.
- Mientras el audio se está ejecutando puede realizar las operaciones siguientes.



Para hacer esto:	Realice esto:
Avanzar o retroceder rápidamente el audio.	Sostenga presionado [◀] o [▶].
Realizar y cancelar una pausa en la reproducción de audio.	Presione [SET].
Ajustar el volumen de audio.	Presione [▲] o [▼].
Cancelación de la reproducción.	Presione [MENU].

### ▶▶ ¡IMPORTANTE! ◀◀

- El volumen de audio puede ajustarse solamente durante la reproducción o una pausa.
- Si su grabación tiene marcas de índice (página 80) dentro de la misma, puede saltar a la marca de índice o después de la ubicación de la reproducción actual, haciendo una pausa en la reproducción y luego presionando [◀] or [▶]. Luego, presione [SET] para reanudar la reproducción desde la posición de marca de índice.

# BORRANDO ARCHIVOS

Puede borrar un solo archivo, o puede borrar todos los archivos que hay actualmente en la memoria.

## »» ¡IMPORTANTE! ««

- Tenga en cuenta que el borrado de archivo no puede revertirse. Una vez que borra un archivo queda eliminado definitivamente. Asegúrese de que realmente no necesita más el archivo antes de borrarlo. Especialmente cuando borra todos los archivos, asegúrese de verificar todos los archivos antes de proceder.
- Un archivo protegido no puede ser borrado. Para borrar un archivo protegido, primero desprotéjalo (página 110).
- El borrado no puede realizarse cuando todos los archivos en la memoria se encuentran protegidos (página 111).
- Borrando una instantánea con audio borra el archivo de la imagen y el archivo de audio fijado a la misma.

## Borrando un solo archivo

Cuando desea borrar un solo archivo realice los pasos siguientes.

1. En el modo PLAY, presione [▼] (⚡🗑️).



2. Utilice [◀] y [▶] para ir visualizando a través de los archivos, y visualice el archivo que desea borrar.
3. Utilice [▲] y [▼] para seleccionar “Borrar”.
  - Para salir de la operación de borrado de imagen sin borrar nada, seleccione “Cancelar”.
4. Presione [SET] para borrar el archivo.
  - Si así lo desea, repita los pasos 2 a 4 para borrar los otros archivos.
5. Presione [MENU] para salir de la pantalla de menú.

### »» ¡IMPORTANTE! ««

- Si un archivo no puede borrarse por alguna razón, cuando trata de borrarlo aparece el mensaje “La función no está soportada para este archivo.”

### Borrando todos los archivos

El procedimiento siguiente borra todos los archivos sin protección existentes actualmente en la memoria.

1. En el modo PLAY, presione [▼] (⚡ 🏠).
2. Utilice [▲] y [▼] para seleccionar “Borrar todo”, y luego presione [SET] .
3. Utilice [▲] y [▼] para seleccionar “Sí”.
  - Para salir de la operación de borrado de archivo sin borrar nada, seleccione “No”.
4. Presione [SET] para borrar todos los archivos.

# ADMINISTRACIÓN DE LOS ARCHIVOS

Las capacidades de administración de archivos de la cámara permite un fácil control de las imágenes. Puede proteger los archivos para evitar su borrado, y aun usar sus características DPOF para especificar imágenes para la impresión.

## Carpetas

La cámara crea automáticamente un directorio de carpetas de almacenamiento de imágenes en su memoria flash incorporada o en la tarjeta de memoria.

## Archivos y carpetas de memoria

Cualquier imagen que grabe es automáticamente almacenada en una carpeta, cuyo nombre es un número de serie. En la memoria puede tener hasta 900 carpetas al mismo tiempo. Los nombres de las carpetas se generan como se muestra a continuación.

Ejemplo: Nombre de la carpeta número 100.

100CASIO

Número de serie (3 dígitos)

Cada carpeta puede retener hasta 9.999 archivos numerados.

Tratando de almacenar el archivo número 10.000 en una carpeta, ocasiona que se cree la siguiente carpeta numerada en serie. Los nombres de carpeta se generan como se muestra a continuación.

Ejemplo: Nombre de archivos número 26.

CIMG0026.JPG

Extensión

Número de serie (4 dígitos)

- El número real de archivos que puede almacenar en la tarjeta de memoria depende en los ajustes de calidad de imagen, la capacidad de la tarjeta, etc.
- Para los detalles acerca de la estructura de los directorios, vea la parte titulada "Estructura del directorio de la memoria" en la página 151.

## Protegiendo los archivos

Una vez que protege un archivo el mismo no puede ser borrado (Página 107). Los archivos pueden protegerse individualmente o puede proteger todos los archivos de la memoria con una sola operación.

### Para proteger un solo archivo

1. En el modo PLAY, presione [MENU].
2. Seleccione la etiqueta "PLAY", seleccione "Proteger", y luego presione [▶].
3. Utilice [◀] y [▶] para ir visualizando a través de los archivos, y visualice el archivo que desea proteger.



4. Utilice [▲] y [▼] para seleccionar "Activado", y luego presione [SET].

- Un archivo que está protegido se indica mediante la marca .
- Para desproteger un archivo, seleccione "Desactivado" en el paso 4, y luego presione [SET].



5. Presione [MENU] para salir de la pantalla de menú.

## Para proteger todos los archivos en la memoria

1. En el modo PLAY, presione [MENU].
2. Seleccione la etiqueta “PLAY”, seleccione “Proteger”, y luego presione [▶].
3. Utilice [▲] y [▼] para seleccionar “Todo: Act.”, y luego presione [SET].
  - Para desproteger todos los archivos, presione [SET] en el paso 3, de manera que el ajuste muestre “Todo: Desact.”.
4. Presione [MENU] para salir de la pantalla de menú.

## DPOF

La sigla “DPOF” significa “Digital Print Order Format”, que es un formato para la grabación en una tarjeta de memoria u otro medio, desde el cual las imágenes de la cámara digital serán impresas y la cantidad de copias de la imagen que debe realizarse. Luego puede imprimir en una impresora compatible con DPOF o en un servicio de impresión profesional, de acuerdo con los ajustes del nombre del archivo y número de copias grabadas en la tarjeta.

Con esta cámara, siempre deberá seleccionar las imágenes viéndolas sobre pantalla del monitor. No especifique las imágenes por el nombre de archivo sin ver los contenidos del archivo.



■ **Ajustes DPOF**  
Nombre de archivo,  
número de copias,  
fecha

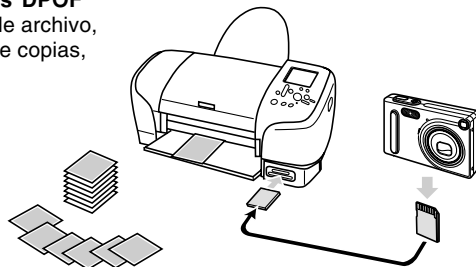

## Para configurar los ajustes de impresión para una sola imagen

1. En el modo PLAY, presione [MENU].

2. Seleccione la etiqueta “PLAY”, seleccione “DPOF”, y luego presione [▶].



3. Utilice [▲] y [▼] para seleccionar “Sel. imag.”, y luego presione [▶].

4. Utilice [◀] y [▶] para visualizar la imagen que desea.



5. Utilice [▲] y [▼] para especificar el número de copias.

- La cantidad de copias puede especificarse hasta 99 copias. Especifique 00 si no desea imprimir la imagen.

6. Para activar el estampado de la fecha para las impresiones, presione [DISP] de manera que se visualice .

- Presione [DISP] de manera que no se visualice , para desactivar el estampado de la fecha para las impresiones.
- Si desea configurar otras imágenes para impresión, repita los pasos 4 al 6.

7. Después que todos los ajustes se encuentren de la manera deseada, presione [SET] para aplicarlos.





## Para configurar los ajustes para todas las imágenes

1. En el modo PLAY, presione [MENU].
2. Seleccione la etiqueta “PLAY”, seleccione “DPOF”, y luego presione [▶].
3. Utilice [▲] y [▼] para seleccionar “Todo”, y luego presione [▶].
4. Utilice [▲] y [▼] para especificar el número de copias.

- La cantidad de copias puede especificar hasta 99 copias. Especifique 00 si no desea imprimir la imagen.



5. Para activar el estampado de la fecha para las impresiones, presione [DISP] de manera que se visualice .
  - Presione [DISP] de manera que no se visualice , para desactivar el estampado de la fecha para las impresiones.
6. Después que todos los ajustes se encuentran de la manera deseada, presione [SET] para aplicarlos.

### PRINT Image Matching II

Las imágenes incluyen datos de PRINT Image Matching II (el ajuste de modo y otra información de ajuste de la cámara). Una impresora que soporta las lecturas PRINT Image Matching II estos datos y ajusta la imagen impresa de acuerdo a ello, de modo que sus imágenes salen exactamente de la manera que quería cuando las grabó.

\* Seiko Epson Corporation posee los derechos del autor para PRINT Image Matching y PRINT Image Matching II.



### Exif Print

Exif Print es un formato de archivo abierto y estándar soportado internacionalmente, que hace posible capturar y visualizar las imágenes digitales vibrantes con colores precisos. Con Exif 2,2, los archivos incluyen una amplia gama de información de condición de toma fotográfica, que puede ser interpretado por una impresora Exif Print para producir impresiones que lucen mejor.



#### »» ¡IMPORTANTE! ««

- Información acerca de la disponibilidad de modelos de impresora compatible con Exif Print, puede obtenerse desde cada uno de los fabricantes de impresora.

### Usando USB DIRECT-PRINT

Su cámara soporta USB DIRECT-PRINT (impresión directa mediante USB), que fue desarrollado por Seiko Epson Corporation. Cuando se conecta directamente a una impresora que soporta USB DIRECT-PRINT, puede seleccionar imágenes a imprimir e iniciar la operación de impresión directamente desde la cámara. Los ajustes DPOF (página 111) se usan para determinar qué imágenes y cuántas copias deben ser impresas.



1. Utilice el procedimiento DPOF de la página 111 para especificar las imágenes en la memoria de archivo que desea imprimir.
2. Utilice el cable USB que viene con la cámara para conectar la base USB a la impresora.

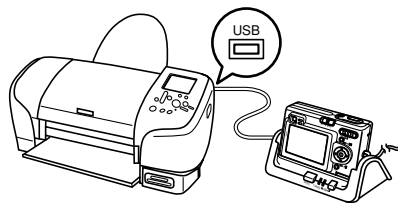

- También, conecte el adaptador de CA a la base USB y enchufe el adaptador de CA en un tomacorriente.

3. Fije la cámara en la base USB.
4. Active la alimentación de la impresora.
5. Coloque papel para imprimir las imágenes en la impresora.

## 6. Presione el botón [USB] de la base USB.

- Esto visualiza el menú de impresión sobre la pantalla del monitor de la cámara.



## 7. Sobre la pantalla de monitor, utilice [▲] y [▼] para seleccionar “Imprimir”, y luego presione [SET].

- Esto inicia automáticamente la impresión de las imágenes que ha especificado en el procedimiento DPOF.
- Si desea imprimir el mismo lote de imágenes de nuevo, presione el botón [USB] sobre la base USB.
- Si no hay ajustes DPOF configurados actualmente sobre la cámara para controlar la operación de impresión, aparece un mensaje DPOF sobre la pantalla del monitor, seguido por la pantalla de ajuste DPOF (página 112). Si esto llega a ocurrir, configure los ajustes DPOF y luego realice de nuevo el paso 6 del procedimiento anterior.
- Si desea cambiar los ajustes DPOF actuales, seleccione “DPOF” sobre el menú de impresión para visualizar la pantalla de ajuste DPOF (página 112).

## 8. Después que se completa la impresión, apague la cámara y retírela desde la base USB.

### ⓘ ¡IMPORTANTE! ⓘ

- Para informarse acerca de los ajustes de la calidad de imagen y papel, vea la documentación que viene con su impresora.
- Para informarse acerca de los modelos que soportan USB DIRECT-PRINT, actualizaciones, etc., comuníquese con el fabricante de su impresora.
- No desconecte el cable USB, ni realice ninguna operación de la cámara o base USB mientras una operación de impresión se encuentra en progreso. Haciéndolo ocasionará un error de impresión.
- Para interrumpir una operación de impresión en progreso, realice la operación requerida desde la impresora.
- La pantalla de monitor de la cámara se pone en blanco después que se inicia la impresión. Una pantalla de monitor en blanco no necesariamente indica que la impresión está completa. Compruebe la condición de su impresora para saber si la impresión está completa.

### Usando la carpeta FAVORITE

Puede copiar tomas de escenas, fotos de su familia u otras imágenes especiales desde una carpeta de almacenamiento de archivos (página 151), a la carpeta FAVORITE en la memoria incorporada (página 151). Las imágenes en la carpeta FAVORITE no se visualizan durante la reproducción normal, de esta manera le ayuda a mantener sus imágenes personales en forma privada cuando las transporta. Las imágenes de la carpeta FAVORITE no son borradas cuando cambia las tarjetas de memoria, de manera que siempre puede tenerlas a mano.

### Para copiar un archivo a la carpeta FAVORITE

1. En el modo PLAY, presione [MENU].
2. Seleccione la etiqueta "PLAY", seleccione "Favoritos", y luego presione [▶].



3. Utilice [▲] y [▼] para seleccionar "Guardar", y luego presione [SET].

- Esto visualiza los nombres de los archivos que hay en la memoria incorporada o en la tarjeta de memoria colocada.



4. Utilice [◀] y [▶] para seleccionar el archivo que desea copiar a la carpeta FAVORITE.
5. Utilice [▲] y [▼] para seleccionar "Guardar", y luego presione [SET].
  - Esto copia el archivo visualizado a la carpeta FAVORITE.
6. Después de copiar todos los archivos que desea, utilice [▲] y [▼] para seleccionar "Cancelar", y luego presione [SET] para salir.

### »» NOTAS ««

- La copia de un archivo de imagen con el procedimiento anterior, crea una imagen de tamaño QVGA de 320 x 240 píxeles en la carpeta FAVORITE.
- Un archivo copiado en la carpeta FAVORITE se asigna automáticamente a un nombre de archivo que es un número de serie. Aunque el número de serie se inicia desde 0001 y puede llegar hasta tanto como 9999, el extremo superior de la gama depende en la capacidad de la memoria incorporada. Recuerde que el número máximo de imágenes que puede almacenarse en la memoria incorporada depende en el tamaño de cada imagen y otros factores.

## Para visualizar un archivo en la carpeta FAVORITE

1. En el modo PLAY, presione [MENU].
2. Seleccione la etiqueta “PLAY”, seleccione “Favoritos”, y luego presione [▶].
3. Utilice [▲] y [▼] para seleccionar “Mostrar”, y luego presione [SET].
  - Si la carpeta FAVORITE está vacía, aparece el mensaje “¡Sin archivo de favoritos!”.
4. Utilice [▶] (avance) o [◀] (retroceso) para ir visualizando a través de los archivos en la carpeta FAVORITE.
5. Después que haya finalizado de ver los archivos, presione dos veces [MENU] para salir.



### »» NOTA ««

- Manteniendo presionado [◀] o [▶] se pasa a través de las imágenes en alta velocidad.

### »» ¡IMPORTANTE! ««

- Tenga en cuenta que la carpeta FAVORITE se crea solamente en la memoria incorporada de la cámara. Ninguna carpeta FAVORITE será creada en una tarjeta de memoria cuando utiliza una. Si desea ver los contenidos de la carpeta FAVORITE en la pantalla de su computadora, necesita sacar la tarjeta de memoria desde la cámara (si está usando una), antes de colocarla en la base USB para iniciar la comunicación de datos (páginas 140, 151).

## Para borrar un archivo desde la carpeta FAVORITE

1. En el modo PLAY, presione [MENU].
2. Seleccione la etiqueta “PLAY”, seleccione “Favoritos”, y luego presione [▶].
3. Utilice [▲] y [▼] para seleccionar “Mostrar”, y luego presione [SET].
4. Press [▼] (🔌 🏠).
5. Utilice [◀] y [▶] para seleccionar el archivo que desea borrar desde la carpeta FAVORITE.
6. Utilice [▲] y [▼] para seleccionar “Borrar”, y luego presione [SET].
  - Para salir de la operación de borrado de imagen sin borrar nada, seleccione “Cancelar”.
7. Después de borrar todos los archivos que desea, utilice [▲] y [▼] para seleccionar “Cancelar”, y luego presione [SET] para salir.

### ►► ¡IMPORTANTE! ◀◀

- No puede utilizar las operaciones de borrado en la página 107 para borrar las imágenes desde la carpeta FAVORITE. Realizando la operación de formateado de la memoria (página 132), sin embargo, borra los archivos de la carpeta FAVORITE.

## Para borrar todos los archivos de la carpeta FAVORITE

1. En el modo PLAY, presione [MENU].
2. Seleccione la etiqueta “PLAY”, seleccione “Favoritos”, y luego presione [▶].
3. Utilice [▲] y [▼] para seleccionar “Mostrar”, y luego presione [SET].
4. Presione [▼] (⚡ 🗑️).
5. Utilice [▲] y [▼] para seleccionar “Borrar todo”, y luego presione [SET].

### ►► ¡IMPORTANTE! ◀◀

- No puede utilizar las operaciones de borrado en la página 107 para borrar las imágenes desde la carpeta FAVORITE. Realizando la operación de formateado de la memoria (página 132), sin embargo, borra los archivos de la carpeta FAVORITE.



# OTROS AJUSTES

## Configurando los ajustes de sonido

Puede configurar diferentes sonidos para ejecutar siempre que activa la cámara, presione el botón disparador hasta la mitad o en toda su extensión, o realice una operación de tecla.

### Para configurar los ajustes de sonido

1. En el modo REC o el modo PLAY, presione [MENU].
2. Seleccione la etiqueta “Ajustes”, seleccione “Sonidos” y luego presione [▶].
3. Utilice [▲] y [▼] para seleccionar el sonido cuyo ajuste desea configurar, y luego presione [▶].

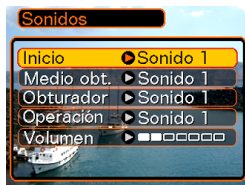

4. Utilice [▲] y [▼] para cambiar el ajuste, y luego presione [SET].

Para hacer esto:	Seleccione este ajuste:
Seleccionar un sonido incorporado	Sonido 1 al sonido 5
Desactivar el sonido	Desactivado

#### »» NOTA ««

- El ajuste de sonido fijado por omisión para todas las operaciones es “Sonido 1”.

## Para ajustar el nivel de volumen

1. En el modo REC o el modo PLAY, presione [MENU].
2. Seleccione la etiqueta “Ajustes”, seleccione “Sonidos” y luego presione [▶].
3. Utilice [▲] y [▼] para seleccionar “Volumen”.
4. Utilice [◀] y [▶] para especificar el ajuste de volumen que desea, y luego presione [SET].
  - El volumen puede ajustarse de la gama de 0 (sin sonido) a 7 (más sonoro).

### »» NOTA ««

- El ajuste de volumen inicial fijado por omisión es 3.

## Especificando una imagen para la pantalla de inicio

Puede especificar una imagen que ha grabado como la imagen de la pantalla de inicio, lo cual ocasiona que aparezca sobre la pantalla de monitor durante unos dos segundos, siempre que activa la cámara mientras el selector de modo se encuentra seleccionado con “REC”.

1. En un modo REC o en el modo PLAY, presione [MENU].
2. Seleccione la etiqueta “Ajustes”, seleccione “Inicio” y luego presione [▶].
3. Utilice [◀] y [▶] para visualizar la imagen que desea usar como la imagen de inicio.
4. Utilice [▲] y [▼] para cambiar el ajuste, y luego presione [SET].

Para hacer esto:	Seleccione esto:
Utilizar la imagen visualizada actualmente como la imagen de la pantalla de inicio	Activado
Inhabilitar la pantalla de inicio	Desactivado

### »» ¡IMPORTANTE! ««

- Como pantalla de inicio, puede seleccionar cualquiera de los tipos siguientes de imagen.
  - La imagen de inicio incorporada en la cámara.
  - Una instantánea que ha grabado con la cámara.
  - Una instantánea con audio que ha grabado con la cámara.
  - Una película que ha grabado con la cámara de 200 KB o menos tamaño.
- La imagen de la instantánea o película que selecciona como la imagen de inicio se almacena en una ubicación de memoria especial llamada “memoria de imagen de inicio”. Solamente una imagen a la vez puede almacenarse en la memoria de imagen de inicio. Seleccionando una nueva imagen de inicio superpone todo lo que se encuentre almacenado en la memoria de imagen de inicio. Debido a esto, si desea retornar a una imagen de inicio previa, necesita tener una copia separada de esa imagen en la memoria de imagen estándar de la cámara.
- La imagen de inicio es borrada por la operación de formateado (página 132).
- Si almacena una instantánea de audio a la memoria de imagen de inicio, el audio de la imagen no se reproduce cuando la imagen se visualiza en el inicio.

### Configurando los ajustes de imagen de apagado

Con la función de imagen de apagado, puede configurar la cámara de manera que pueda especificar una imagen almacenada en la memoria de imagen de la cámara, siempre que desactiva la alimentación. Puede especificar una instantánea o una película como la imagen de apagado.

#### ■ Para configurar los ajustes de la imagen de apagado

1. Utilice el cable USB para conectar la cámara a su computadora (página 140).
2. Mueva los datos de la imagen que desea usar para la imagen de apagado al directorio superior (raíz) de la memoria Flash incorporada en la cámara.
  - La extensión del nombre de archivo no se visualizará si su computadora está configurada para ocultar las extensiones de los nombres de archivos.  
Ejemplo: CIMG0001
  - Si su imagen de apagado se almacena en una tarjeta de memoria, asegúrese de copiar la imagen a la memoria incorporada antes de retirar la tarjeta de memoria desde la cámara.

### 3. Cambie el nombre del archivo a uno de los siguientes.

Imagen de instantánea: ENDING.JPG

Imagen de película: ENDING.AVI

- Ingrese solamente el nombre de archivo siguiente (sin la extensión del nombre de archivo), si su computadora está configurada para ocultar las extensiones de los nombres de archivos.  
Nombre de archivo: ENDING
- Su cámara está ahora configurada para visualizar una imagen de apagado. La imagen de apagado aparecerá en cualquier momento en que presiona el botón de alimentación para desactivar la alimentación de la cámara. La imagen de apagado aparece sin tener en cuenta si su cámara tiene o no una tarjeta de memoria colocada en la misma.

### »» ¡IMPORTANTE! ««

- Como imagen de apagado solamente pueden usarse archivos de instantáneas (JPEG) o película (AVI).
- Tenga en cuenta que la función de imagen de apagado solamente funciona con imágenes grabadas con esta cámara. La función de imagen de apagado puede no operar adecuadamente cuando se especifica otro tipo de imagen como la imagen de apagado.
- El formateado de la memoria Flash de la cámara borra la imagen de apagado.
- Cuando una imagen fija y una película se encuentran presentes para la imagen de apagado, solamente se utiliza la película.
- Tenga en cuenta que una operación de visualización de imagen de apagado no puede ser interrumpida una vez que se inicia. Debido a esto, deberá seleccionar una película relativamente corta cuando usa un archivo de película como la imagen de apagado.

■ Para cancelar los ajustes de la imagen de apagado

1. Para conectar la cámara a su computadora utilice el cable USB (página 140).
2. Cambie el nombre de la imagen de apagado actual desde ENDING.JPG o ENDING.AVI a algo diferente, o borre la imagen de apagado actual desde la memoria Flash.

**Especificando el método de generación de número de serie del nombre de archivo**

Para especificar el método para generar el número de serie para los nombres de archivo (página 109), utilice el procedimiento siguiente.

1. En el modo REC o modo PLAY, presione [MENU].
2. Seleccione la etiqueta “Ajustes”, seleccione “Nº archivo”, y luego presione [▶].
3. Utilice [▲] y [▼] para cambiar los ajustes, y luego presione [SET].

Para hacer esto para un archivo almacenado recientemente:	Seleccione este ajuste:
Almacenar el último número de archivo e increméntelo, sin considerar de si los archivos son borrados o si la tarjeta de memoria es reemplazada por una nueva.	Continuar
Buscar el número de archivo más alto en la carpeta actual e incrementarlo.	Reposición

### Usando la alarma

Se pueden configurar hasta tres alarmas que ocasiona que la cámara emita zumbidos y visualice una imagen especificada en el momento que especifique.

### Para ajustar una alarma

1. En el modo **PLAY**, presione **[MENU]**.
2. Seleccione la etiqueta **“PLAY”**, seleccione **“Alarma”**, y luego presione **[▶]**.
3. Utilice **[▲]** y **[▼]** para seleccionar la alarma cuyo ajuste desea configurar, y luego presione **[▶]**.
4. Utilice **[◀]** y **[▶]** para seleccionar el ajuste que desea cambiar, y luego utilice **[▲]** y **[▼]** para cambiar el ajuste seleccionado.
  - Puede ajustar una hora de alarma y configurar la alarma para hacer que suene ya sea una vez o la misma hora todos los días. También puede activar y desactivar la alarma.

### 5. Presione **[DISP]**.

- Puede presionar **[SET]** en lugar de **[DISP]** si desea configurar la alarma sin una imagen, si así lo desea.

### 6. Utilice **[◀]** y **[▶]** para seleccionar la escena que desea que aparezca en el momento de la alarma, y luego presione **[SET]**.

### 7. Después que todos los ajustes se encuentren de la manera deseada, presione **[SET]**.

- Puede configurar hasta tres alarmas, llamadas **“Alarma 1”**, **“Alarma 2”** y **“Alarma 3”**.

## Parando la alarma

Cuando se alcanza una hora de alarma mientras la cámara está desactivada, la alarma suena durante alrededor de un minuto (o hasta que la pare), y luego la cámara se activa. Para parar la alarma después que comienza a sonar, presione cualquier botón. Si la cámara se encuentra sobre la base USB cuando suena una alarma, puede pararla presionando el botón [USB] de la base USB o el botón [PHOTO], o cualquier botón de la cámara.

### »» ¡IMPORTANTE! ««

- Tenga en cuenta que la alarma no suena si la hora de alarma se alcanza cuando existe cualquiera de las condiciones siguientes.
  - Mientras la cámara está activada.
  - Mientras una operación de comunicación de datos USB se encuentra en progreso.
  - Mientras una operación Photo Stand se encuentra en progreso.

## Ajustando el reloj

Para seleccionar la zona horaria local y cambiar sus ajustes de fecha y hora, utilice los procedimientos en esta sección.

### »» ¡IMPORTANTE! ««

- Asegúrese de seleccionar su zona horaria (la zona en donde se encuentra ubicado actualmente), antes de cambiar los ajustes de la hora y fecha. De lo contrario, el ajuste de hora y fecha cambiarán automáticamente cuando seleccione otra zona horaria.

## Para seleccionar su zona horaria local

1. En el modo REC o modo PLAY, presione [MENU].
2. Seleccione la etiqueta “Ajustes”, seleccione “Hora mundial”, y luego presione [▶].
  - Esto visualiza la zona horaria mundial actual.
3. Utilice [▲] y [▼] para seleccionar “Local”, y luego presione [▶].

4. Utilice [▲] y [▼] para seleccionar “Ciudad”, y luego presione [▶].
5. Utilice [▲], [▼], [◀] y [▶] para seleccionar el área geográfica que contiene la ubicación que selecciona como su zona horaria local, y luego presione [SET].
6. Utilice [▲] y [▼] para seleccionar la ciudad que desea, y luego presione [SET].
7. Después de seleccionar la ciudad que desea, presione [SET] para registrar su zona como la zona horaria local.

## Para ajustar la hora y fecha actuales

1. En un modo REC o en el modo PLAY, presione [MENU].
2. Seleccione la etiqueta “Ajustes”, seleccione “Ajustar”, y luego presione [▶].
3. Ajuste la fecha y la hora actuales.

Para hacer esto:	Realice esto:
Cambiar el ajuste en la ubicación de cursor actual.	Presione [▲] o [▼].
Mover el cursor entre los ajustes.	Presione [◀] o [▶].
Alternar entre la hora normal de 12 horas y 24 horas.	Presione [DISP].

4. Cuando todos los ajustes se encuentran de la manera deseada, presione [SET] para registrarlos y salir de la pantalla de ajuste.



## Cambiando el formato de la fecha

Para visualizar la fecha, puede seleccionar entre tres formatos diferentes.

1. En un modo REC o en el modo PLAY, presione [MENU].
2. Seleccione la etiqueta “Ajustes”, seleccione “Estilo fecha”, y luego presione [▶].
3. Utilice [▲] y [▼] para cambiar el ajuste, y luego presione [SET].

Ejemplo: 24 de diciembre de 2003

Para visualizar una fecha similar a ésta:	Seleccione este formato:
03/12/24	AA/MM/DD
24/12/03	DD/MM/AA
12/24/03	MM/DD/AA

## Usando la hora mundial

Para ver una zona horaria que sea diferente a la zona de hora local cuando se va de viaje, etc., puede utilizar la pantalla de hora mundial. La hora mundial puede visualizar la hora en una de las 162 ciudades en 32 zonas horarias.

### Para visualizar la pantalla de hora mundial

1. En un modo REC o en el modo PLAY, presione [MENU].
2. Seleccione la etiqueta “Ajustes”, seleccione “Hora mundial”, y luego presione [▶].
  - Esto visualiza la zona horaria mundial actual.
3. Utilice [▲] y [▼] para seleccionar “Mundial”.

Para hacer esto:	Seleccione esto:
Visualizar la hora en su zona horaria local.	Local
Visualizar la hora en una zona horaria diferente.	Mundial

4. Presione [SET] para salir de la pantalla de ajuste.

## Para configurar los ajustes de la hora mundial

1. En un modo REC o en el modo PLAY, presione [MENU].
2. Seleccione la etiqueta “Ajustes”, seleccione “Hora mundial” y luego presione [▶].
  - Esto visualiza la zona horaria mundial actual.
3. Utilice [▲] y [▼] para seleccionar “Mundial”, y luego presione [▶].
4. Utilice [▲] y [▼] para seleccionar “Ciudad”, y luego presione [▶].
5. Utilice [▲], [▼], [◀] y [▶] para seleccionar el área geográfica que desea, y luego presione [SET].



6. Utilice [▲] y [▼] para seleccionar la ciudad que desea, y luego presione [SET].

- Esto visualiza la hora actual en la ciudad que ha seleccionado.

 A screenshot of the 'Ciudad h.m.' menu showing a list of cities and their time differences. The title 'Ciudad h.m.' is at the top. Below it is a table with two columns: 'Ciudad h.m.' and 'Diferencial'. The cities listed are Azores, Reykjavik, Lisbon, Dublin, and Madrid. Madrid is highlighted in yellow. At the bottom, there is a 'Hora' field showing '10:37'.
 

Ciudad h.m.	Diferencial
Azores	-4:00
Reykjavik	-1:00
Lisbon	-1:00
Dublin	-1:00
Madrid	0:00

Hora 10:37

7. Cuando el ajuste se encuentra de la manera deseada, presione [SET] para aplicarlo y salir de la pantalla de ajuste.

## Para configurar los ajustes de la hora de verano (DST)

1. En un modo REC o en el modo PLAY, presione [MENU].
2. Seleccione la etiqueta “Ajustes”, seleccione “Hora mundial” y luego presione [▶].
  - Esto visualiza los ajustes de la zona horaria mundial actual.
3. Utilice [▲] y [▼] para seleccionar “Mundial”, y luego presione [▶].
  - Si desea configurar los ajustes de la hora local, seleccione “Local” en su lugar.
4. Utilice [▲] y [▼] para seleccionar “H. verano”, y luego presione [▶].
5. Utilice [▲] y [▼] para seleccionar el ajuste de hora de verano (DST) que desea.

Para hacer esto:	Seleccione esto:
Avanzar el ajuste de hora actual en una hora.	Activado
Visualizar la hora actual tal como es.	Desactivado

6. Después que el ajuste se encuentre de la manera deseada, presione [SET].
  - Esto visualiza la hora actual de acuerdo con su ajuste.
7. Presione de nuevo [SET] para salir de la pantalla de ajuste.

### Cambiando el idioma de la presentación

Para seleccionar uno de los diez idiomas como el idioma de la presentación, utilice el procedimiento siguiente.

1. En un modo REC o en el modo PLAY, presione [MENU].
2. Seleccione la etiqueta “Ajustes”, seleccione “Language” y luego presione [▶].
3. Utilice [▲], [▼], [◀] y [▶] para cambiar el ajuste, y luego presione [SET].

日本語	: Japonés
English	: Inglés
Français	: Francés
Deutsch	: Alemán
Español	: Español
Italiano	: Italiano
Português	: Portugués
中國語	: Chino (Complejo)
中国語	: Chino (Simplificado)
한국어	: Coreano

### Formateando la memoria incorporada

El formateado de la memoria incorporada borra todos los datos almacenados en la memoria.

#### ▶▶ ¡IMPORTANTE! ◀◀

- Tenga en cuenta que los datos borrados por una operación de formateado no pueden ser recuperados. Verifique para asegurarse de que no necesita ninguno de los datos que hay en la memoria antes de realizar el formato.
- Formateando la memoria incorporada borra todos los archivos, incluyendo los archivos en la carpeta FAVORITE (página 151), archivos protegidos (página 110), y los ajustes del usuario BESTSHOT (página 70).
- La imagen de pantalla de inicio (página 122) es borrada formateando la memoria.

1. Verifique para asegurarse de que no hay una tarjeta de memoria colocada en la cámara.
  - Si hay una tarjeta de memoria colocada en la cámara, retírela (página 136).
2. En un modo REC o en el modo PLAY, presione [MENU].

- 3. Seleccione la etiqueta “Ajustes”, seleccione “Formato” y luego presione [►].**
- 4. Utilice [▲] y [▼] para seleccionar “Formato”, y luego presione [SET].**
  - Para salir de la operación de formateado sin realizar el formato, seleccione “Cancelar”.

# USANDO UNA TARJETA DE MEMORIA

Puede ampliar las capacidades de almacenamiento de su cámara usando una tarjeta de memoria disponible comercialmente (tarjeta de memoria SD o tarjeta MultiMediaCard). También puede copiar los archivos desde la memoria flash incorporada a una tarjeta de memoria, y desde una tarjeta de memoria a una memoria flash.

- Normalmente, los archivos se almacenan en la memoria flash incorporada. Cuando inserta una tarjeta de memoria, sin embargo, la cámara almacena automáticamente a la tarjeta.
- Tenga en cuenta que no puede almacenar los archivos a la memoria flash incorporada mientras una tarjeta de memoria se encuentra colocada en la cámara.



## »» ¡IMPORTANTE! ««

- Utilice solamente una tarjeta de memoria SD o una tarjeta MultiMediaCard con esta cámara. Cuando se utiliza cualquier otro tipo de tarjeta no se garantiza una operación apropiada.
- Para informarse en cómo usar la tarjeta de memoria, vea las instrucciones que vienen con la misma.
- Ciertos tipos de tarjetas pueden disminuir las velocidades de procesamiento.
- Las tarjetas de memoria SD tienen un interruptor de protección contra escritura, que puede usarse para proteger contra un borrado accidental de los datos de imágenes. Tenga en cuenta, sin embargo, si protege contra escritura una tarjeta de memoria SD, deberá quitar la protección contra escritura siempre que desee grabar, formatear o borrar cualquiera de sus archivos.
- Una carga electrostática, ruido eléctrico y otros fenómenos pueden ocasionar que los datos se alteren o aun se pierdan. Asegúrese siempre de que ha hecho copias de seguridad de los datos importantes a otro medio (CD-R, CD-RW, disco MO, disco duro de computadora, etc.)

## Usando una tarjeta de memoria

### »» ¡IMPORTANTE! ««

- Asegúrese de desactivar la cámara antes de insertar o retirar una tarjeta de memoria.
- Asegúrese de orientar la tarjeta correctamente cuando la inserta. No trate de forzar la tarjeta de memoria en la ranura cuando siente cierta resistencia.

## Para insertar una tarjeta de memoria en la cámara

1. Mientras presiona la cubierta del compartiment de pila sobre la parte inferior de la cámara, deslícela en la dirección indicada por la flecha y luego oscile para abrirla.

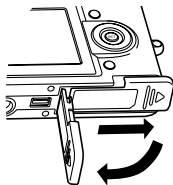

2. Ubique la tarjeta de memoria de manera que su parte delantera se oriente en la misma dirección que la pantalla de monitor de la cámara, y deslícela cuidadosamente dentro de la ranura de tarjeta.

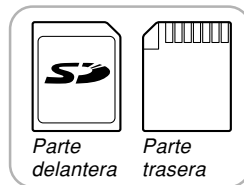
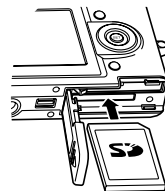

3. Oscile la cubierta del compartiment de pila cerrada, y luego deslícela en la dirección indicada por la flecha.

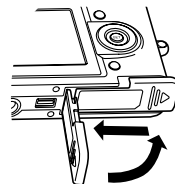

### Para retirar una tarjeta de memoria desde la cámara

1. Presione la tarjeta de memoria hacia adentro de la cámara y luego suéltela. Esto ocasionará que la tarjeta se salga parcialmente fuera de la cámara.

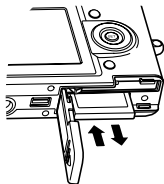

2. Tire de la tarjeta de memoria hacia afuera de la ranura.

#### »» ¡IMPORTANTE! ««

- No inserte ningún otro objeto que no sea una tarjeta de memoria en la ranura de tarjeta de la cámara. Haciéndolo crea el riesgo de daños a la cámara y tarjeta.
- En caso de que agua o materias extrañas ingresen en la ranura de tarjeta, desactive de inmediato la cámara, retire la pila y comuníquese con su concesionario o centro de servicio autorizado CASIO más cercano.
- No retire una tarjeta de la cámara mientras la lámpara de operación verde se encuentra destellando. Haciéndolo puede ocasionar que la operación de grabación de archivo falle, y aun se dañe la tarjeta de memoria.

### Formateando una tarjeta de memoria

El formateo de una tarjeta de memoria borra cualquier dato ya almacenado en la misma.

#### »» ¡IMPORTANTE! ««

- Asegúrese de usar la cámara para formatear una tarjeta de memoria. Formateando una tarjeta de memoria en una computadora y luego usándola en la cámara puede entretener el procesamiento de datos de la cámara. En el caso de una tarjeta SD, formateando en una computadora puede resultar en una falta de conformidad con el formato SD, ocasionando problemas con la compatibilidad, operación, etc.
- Tenga en cuenta que los datos borrados por una operación de formateo de la tarjeta de memoria no puede recuperarse. Verifique para asegurarse de que no necesita ninguno de los datos que hay en la memoria antes de realizar el formato.
- Realizando el formateo de una tarjeta de memoria que contiene archivos borra todos los archivos, aun aquéllos que se encuentran protegidos (página 110).



1. Coloque la tarjeta de memoria en la cámara.
2. Active la cámara. Luego, ingrese el modo REC o modo PLAY y presione [MENU].
3. Seleccione la etiqueta “Ajustar”, seleccione “Formato”, y luego presione [▶].
4. Utilice [▲] y [▼] para seleccionar “Formato”, y luego presione [SET].
  - Para salir de la operación de formateado sin realizar el formato, seleccione “Cancelar”.

### Precauciones con la tarjeta de memoria

- Si una tarjeta de memoria comienza a comportarse anormalmente, puede restaurar la operación normal reformateándola. Sin embargo, recomendamos que siempre se lleve más de una tarjeta de memoria cuando utilice la cámara lejos del hogar u oficina.
- Recomendamos que formatee la tarjeta de memoria antes de usarla por primera vez luego de comprarla, o siempre que la tarjeta que está usando parezca estar causando imágenes anormales.
- Antes de iniciar una operación de formateado, verifique para asegurarse de que la pila está completamente cargada. La interrupción de la alimentación durante la operación de formateado puede resultar en un formateado inadecuado, y aun dañar la tarjeta de memoria y dejarla inutilizable.

### Copiando archivos

Para copiar archivos entre la memoria incorporada y una tarjeta de memoria, utilice el procedimiento siguiente.

#### » » ¡IMPORTANTE! « «

- Solamente los archivos de instantáneas, archivos de película, archivos de instantáneas con audio, y archivos de grabación de voz grabados con esta cámara pueden ser copiados. Los otros archivos no pueden ser copiados.
- Copiando una instantánea con audio, copia el archivo de imagen y también el archivo de audio.

### Para copiar todas los archivos de la memoria incorporada a una tarjeta de memoria

1. Coloque una tarjeta de memoria en la cámara.
2. Active la cámara. Luego, ingrese el modo PLAY y presione [MENU].

3. Seleccione la etiqueta “PLAY”, seleccione “Copia”, y luego presione [▶].



4. Utilice [▲] y [▼] para seleccionar “Inc. → Tarj.”, y luego presione [SET].

- Esto inicia la operación de copia y visualiza el mensaje “Ocupado...Espere...”.
- Después de completarse la operación de copia, la pantalla de monitor muestra el último archivo en la carpeta.

## Para copiar un archivo desde una tarjeta de memoria a la memoria incorporada

Con este procedimiento puede copiar de un archivo a la vez.

1. Realice los pasos 1 al 3 del procedimiento indicado en la parte titulada “Para copiar todos los archivos de la memoria incorporada a una tarjeta de memoria”.
2. Utilice [▲] y [▼] para seleccionar “Tarj. → Inc.”, y luego presione [SET].
3. Utilice [◀] y [▶] para seleccionar el archivo que desea copiar.
4. Utilice [▲] y [▼] para seleccionar “Copia”, y luego presione [SET].
  - Esto inicia la operación de copia y visualiza el mensaje “Ocupado...Espere...”.
  - Después de completarse la operación de copia, el archivo vuelve a aparecer sobre la pantalla del monitor.
  - Repita los pasos 3 y 4 para copiar las otras imágenes, si así lo desea.
5. Presione [MENU] para salir de la operación de copia.

### »» NOTA ««

- Los archivos son copiados a la carpeta en la memoria incorporada cuyo nombre tiene el número más grande.

# VIENDO LAS IMÁGENES EN UNA COMPUTADORA

Después de usar la base USB para establecer una conexión USB entre la cámara y su computadora, puede utilizar su computadora para ver las imágenes en una memoria de archivo, y almacenar la copia al disco duro u otro medio de almacenamiento de su computadora. Para hacer esto, primero necesita instalar en su computadora, el controlador USB ubicado en el CD-ROM que viene incluido con la cámara.

Tenga en cuenta que el procedimiento que necesita realizar depende en si está usando una computadora con Windows (vea a continuación) o una Macintosh (vea la página 145).

## Usando la cámara con una computadora con Windows

Los siguientes son los pasos generales para ver y copiar los archivos desde una computadora usando Windows. Puede encontrar detalles acerca de cada operación, en los procedimientos que siguen a continuación. Tenga en cuenta que también deberá referirse a la documentación que viene con su computadora para otra información relacionada a las conexiones USB, etc.

1. Si está usando Windows 98, Me o 2000, instale el controlador USB en su computadora.
  - Necesita realizar este paso solamente una vez, la primera vez que conecta a su computadora.
  - Si está usando Windows XP, no necesita instalar el controlador USB.



2. Utilice la base USB para establecer una conexión entre la cámara y computadora.



3. Vea y copie las imágenes que desea.

### »» ¡IMPORTANTE! ««

- No intente establecer una conexión entre su cámara y computadora antes de instalar el controlador USB en su computadora.
- Si desea transferir archivos desde la memoria incorporada en la cámara a una computadora, asegúrese de que no hay ninguna tarjeta colocada en la cámara, antes de colocarla sobre la base USB.

### 1. Lo que debe hacer primero depende en si su computadora está usando Windows 98/Me/2000 o Windows XP.

#### ■ Usuarios de Windows 98/Me/2000

- Para instalar el controlador USB, inicie desde el paso 2.
- Observe que el ejemplo de instalación presentado aquí utiliza Windows 98.

#### ■ Usuario de Windows XP

- No se requiere de la instalación del controlador USB, de modo que vaya directamente al paso 6.

### 2. Coloque el CD-ROM que se incluye en la unidad CD-ROM de su computadora.

### 3. Sobre la pantalla de menú que aparece, haga clic en “Español”.

### 4. Haga clic en [USB driver] y luego [Instalar].

- Esto inicia la instalación.
- Los pasos siguientes muestran la instalación bajo la versión inglesa de Windows.

### 5. Sobre la pantalla que aparece después de completarse la instalación, seleccione el cuadro de marcación “Yes, I want to restart my computer now.”, y luego haga clic en [Finish] para reiniciar su computadora.

6. Conecte el adaptador de CA incluido al conector [DC IN 5.3V] de la base USB, y luego enchúfelo a un tomacorriente de la línea domiciliaria.

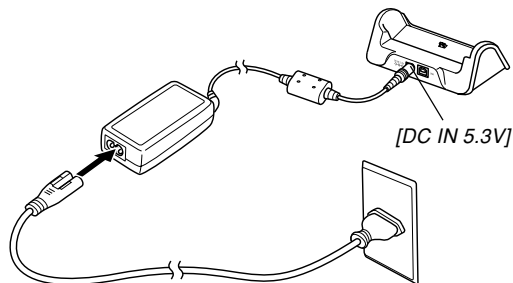

7. Conecte el cable USB que viene incluido con la cámara a la base USB y el puerto USB de su computadora.

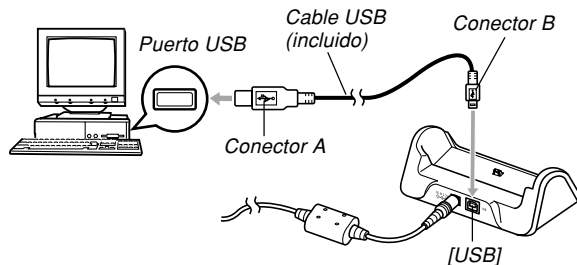

- Tenga cuidado cuando conecta el cable USB a la base USB o computadora. Los puertos USB y enchufes de cables tienen formas para un posicionamiento apropiado.
- Conecte el cable USB en los puertos seguramente en toda su extensión posible. Una operación apropiada no será posible si las conexiones no están correctas.

**8. Después de asegurarse que la cámara está con la alimentación desactivada, coloque la cámara en la base USB.**

- No coloque la cámara en la base USB mientras está activada.

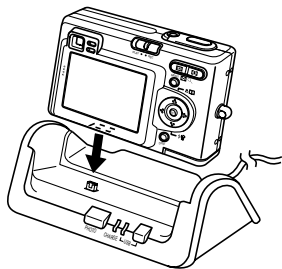

**9. Presione el botón [USB] de la base USB.**

- Esto ocasionará que aparezca el cuadro de diálogo “Asistente para agregar nuevo hardware...” en el momento en que la computadora detecte automáticamente la memoria de archivos. Después de instalar el controlador USB, el cuadro de diálogo “Asistente para agregar nuevo hardware...” no aparecerá más cuando realice los pasos anteriores para establecer una conexión USB.
- Presionando el botón [USB] ingresa el modo USB, lo cual ocasiona que la lámpara [USB] de la base USB se ilumine en color verde (página 172).
- En este punto, algunos sistemas operativos visualizarán un cuadro de diálogo “Disco extraíble”. Si su sistema operativo lo permite, cierre el cuadro de diálogo.

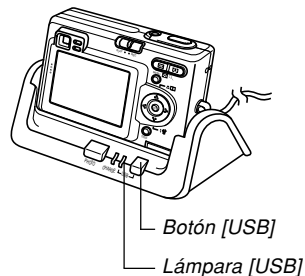

10. En su computadora, haga doble clic en “Mi PC”.
11. Haga doble clic en “Disco extraíble”.
  - Su computadora ve la memoria de archivos como un disco extraíble.
12. Haga doble clic en la carpeta “Dcim”.
13. Haga doble clic en la carpeta que contiene la imagen que desea.
14. Haga doble clic en el archivo que contiene la imagen que desea ver.
  - Para informarse acerca de los nombres de archivo, vea la parte titulada “Estructura del directorio de la memoria” en la página 151.
15. Copie todos los archivos en la memoria de archivos al disco duro de su computadora, arrastre la carpeta “Dcim” desde “Disco extraíble” a la carpeta “Mis documentos” en su computadora.

### »» ¡IMPORTANTE! ««

- No utilice su computadora para editar, borrar, cambiar de lugar o cambiar el nombre de las imágenes almacenadas en la memoria de la cámara incorporada o en la tarjeta de memoria. Haciéndolo puede ocasionar problemas con los datos de administración de imagen usados por la cámara, lo cual puede hacer que sea imposible visualizar las imágenes en la cámara o puede ocasionar un error grande en el número del valor de imágenes que visualiza la cámara. Copie siempre las imágenes en la memoria de su computadora antes de realizar cualquier operación de edición, borrado, cambio de lugar o cambio de nombre.
16. Dependiendo en la versión de Windows que está usando, utilice uno de los procedimientos siguientes para terminar la conexión USB.
    - **Usuarios de Windows 98/Me**
      - Después de presionar el botón [USB] de la base USB y asegurarse de que la lámpara [USB] no está iluminada, retire la cámara desde la base USB.
    - **Usuarios de Windows 2000/XP**
      - Haga clic en los servicios de tarjeta en la bandeja de tareas sobre la pantalla de su computadora, e inhabilite el número de controlador asignado a la cámara. Después de presionar el botón [USB] de la base USB y asegurarse de que la lámpara [USB] no está iluminada, retire la cámara desde la base USB.



### Precauciones con la conexión USB

- Para otras informaciones importantes acerca de las conexiones USB, asegúrese de leer la documentación que viene con su computadora.
- Asegúrese de conectar el adaptador de CA a la base USB para energizar la cámara.
- La comunicación de datos USB se realiza sin tener en consideración el ajuste actual del selector de modo de la cámara.
- No deje la misma imagen visualizada sobre la pantalla de su computadora durante mucho tiempo. Haciéndolo puede ocasionar que la imagen se fije “queme” sobre la pantalla.
- No desconecte el cable USB, ni realice ninguna operación de la cámara o base USB mientras una operación de impresión se encuentra en progreso. Haciéndolo ocasionará un error de impresión.

### Usando la cámara con una computadora Macintosh

Los siguientes son los pasos generales para ver y copiar archivos desde una Macintosh.

Puede encontrar detalles acerca de cada operación en los procedimientos que siguen a continuación. Tenga en cuenta que también debe referirse a la documentación que viene con su Macintosh, para informarse acerca de las conexiones USB, etc.

#### »» ¡IMPORTANTE! ««

- Esta cámara no soporta la operación con una computadora usando Mac OS 8.6 o inferior, o Mac OS X 10.0. Si tiene una computadora Macintosh usando Mac OS 9 u OS X (10.1, 10.2 o superior), utilice el controlador USB estándar que viene con su sistema operativo (OS).

1. Utilice la base USB para establecer una conexión entre la cámara y su Macintosh.



2. Vea y copie las imágenes que desea.

### ►► ¡IMPORTANTE! ◀◀

- Si desea transferir archivos desde la memoria incorporada en la cámara a una computadora, asegúrese de que no tiene ninguna tarjeta colocada en la cámara, antes de colocar la tarjeta sobre la base USB.

1. Conecte el adaptador de CA incluido al conector [DC IN 5.3V] de la base USB, y luego enchufe a un tomacorriente de la línea domiciliaria.

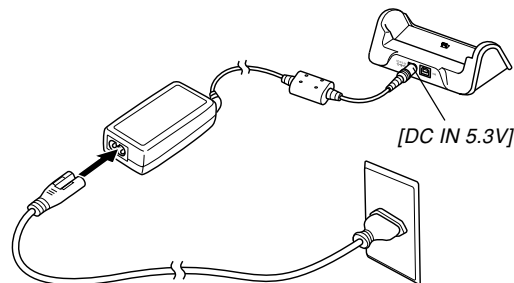

### 2. Conecte el cable USB que viene incluido con la cámara a la base USB y el puerto USB de su computadora.

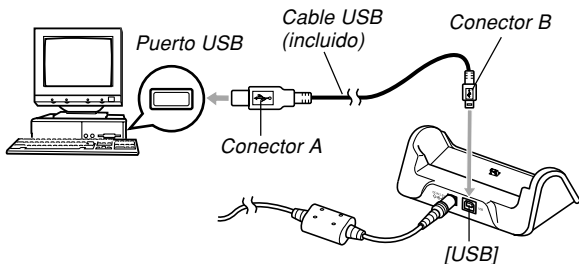

- Tenga cuidado cuando conecta el cable USB a la base USB o a su computadora. Los puertos USB y enchufes de cables tienen formas para ser posicionados apropiadamente.
- Conecte los enchufes del cable USB en los puertos seguramente en toda su extensión posible. Una operación adecuada no será posible si las conexiones no están correctas.

### 3. Después de asegurarse que la cámara está desactivada, coloque la cámara en la base USB.

- No coloque la cámara en la base USB mientras la cámara está activada.

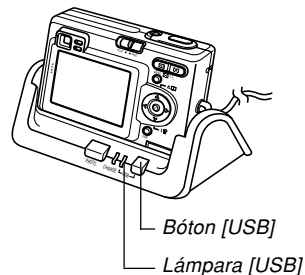

### 4. Presione el botón [USB] de la base USB.

- Presionando el botón [USB] ingresa el modo USB, lo cual ocasiona que la lámpara [USB] de la base USB se ilumine en color verde (página 172).

### 5. Su Macintosh ve la memoria de archivos como un unidad de almacenamiento.

- La apariencia del icono de unidad de almacenamiento depende la versión del sistema Mac OS que está usando.
- Después de instalar el controlador USB, su Macintosh verá la memoria de archivos como una unidad de almacenamiento, siempre que establece una conexión USB entre ellos.

### 6. Haga doble clic el icono de la unidad de almacenamiento para la memoria de archivos, la carpeta “DCIM” y luego la carpeta que contiene la imagen que desea.

### 7. Haga doble clic en el archivo que contiene la imagen que desea ver.

- Para informarse acerca de los nombres de archivo, vea la parte titulada “Estructura del directorio de la memoria” en la página 151.

### 8. Para copiar todos los archivos en la memoria de archivos al disco duro de su Macintosh, arrastre la carpeta “DCIM” a la carpeta a la que desea copiar los archivos.

#### »» ¡IMPORTANTE! ««

- No utilice su computadora para editar, borrar, cambiar de lugar o cambiar el nombre de las imágenes almacenadas en la memoria de la cámara incorporada o en la tarjeta de memoria. Haciéndolo puede ocasionar problemas con los datos de administración de imagen usados por la cámara, lo cual puede hacer que sea imposible visualizar las imágenes en la cámara o puede ocasionar un error grande en el número del valor de imágenes que visualiza la cámara. Copie siempre las imágenes en la memoria de su computadora antes de realizar cualquier operación de edición, borrado, cambio de lugar o cambio de nombre.

### 9. Para terminar la conexión USB, arrastre el icono de unidad de almacenamiento que representa la cámara a “Basura”. Después de presionar el botón [USB] de la base USB y asegurarse de que la lámpara [USB] no se encuentra iluminada, retire la cámara desde la base USB.

### Precauciones con la conexión USB

- Asegúrese de leer la documentación que viene con su computadora para otras informaciones importantes acerca de las conexiones USB.
- Asegúrese de conectar el adaptador de CA a la base USB para energizar la cámara.
- La comunicación de datos USB se realiza sin tener en consideración el ajuste actual del selector de modo de la cámara.
- No deje la misma imagen visualizada sobre la pantalla de su computadora durante mucho tiempo. Haciéndolo puede ocasionar que la imagen se fije o “queme” sobre la pantalla.
- No desconecte el cable USB, ni realice ninguna operación de la cámara o base USB mientras una operación de impresión se encuentra en progreso. Haciéndolo ocasionará un error de impresión.

### Operaciones que puede realizar desde su computadora

A continuación son las operaciones que puede realizar mientras existe una conexión USB entre su cámara y computadora. Para mayor información acerca de cada operación, vea las páginas de referencia.

- Ver imágenes en formato de álbum  
... Vea la parte titulada “Usando la función de álbum” en la página 154.
- Impresión de imágenes en formato de álbum  
... Vea la parte titulada “Usando la función de álbum” en la página 154.
- Transferir automáticamente las imágenes a su computadora y administrar las imágenes  
... Para informarse acerca de la instalación la aplicación “Photo Loader”, vea la parte titulada “Instalando las aplicaciones incluidas en el CD-ROM” en la página 161.
- Retocar las imágenes  
... Para informarse acerca de la instalación del software “Photohands”, vea la parte titulada “Instalando las aplicaciones incluidas en el CD-ROM” en la página 161.

### Usando una tarjeta de memoria para transferir imágenes a una computadora

Los procedimientos en esta sección describen cómo transferir imágenes desde la cámara a su computadora usando una tarjeta de memoria.

#### Usando una computadora con una ranura de tarjeta de memoria SD incorporada

Inserte la tarjeta de memoria SD directamente en la ranura.

#### Usando una computadora con una ranura de tarjeta PC incorporada

Utilice un adaptador de tarjeta PC (para tarjetas de memoria SD/MMC) disponible comercialmente. Para los detalles completos, vea la documentación del usuario que viene con el adaptador de tarjeta PC y su computadora.

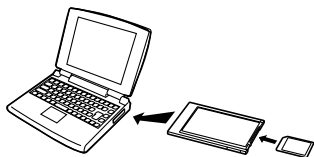

### Usando un lector/grabador de tarjeta de memoria SD disponible comercialmente

Para los detalles en cómo usarlo, vea la documentación del usuario que viene con el lector/grabador de tarjeta de memoria SD.

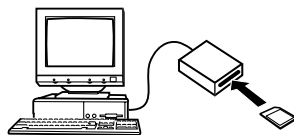

### Usando un lector/grabador de tarjeta PC y adaptador de tarjeta PC (para tarjetas de memoria SD y MMC) disponibles comercialmente

Para los detalles en cómo usarlos, vea la documentación del usuario que viene con el lector/grabador de tarjeta de memoria PC y el adaptador de tarjeta de memoria SD (para tarjetas de memoria SD/MMC).

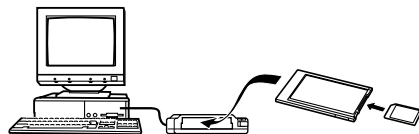

## Datos de la memoria

Las imágenes grabadas con esta cámara y otros datos son almacenados en la memoria usando el protocolo DCF (Design rule for Camera File system). El protocolo DCF está diseñado para facilitar el intercambio de imágenes y otros datos entre cámaras digitales y otros dispositivos.

## Acerca del protocolo DCF

Los dispositivos DCF (cámaras digitales, impresoras, etc.) pueden intercambiar imágenes unos con otros. El protocolo DCF define el formato para los datos de archivo de imágenes y la estructura del directorio para la memoria de la cámara, de modo que las imágenes puedan ser vistas usando una cámara DCF de otro fabricante, o imprimir en una impresora DCF.

## Estructura del directorio de la memoria

### ■ Estructura del directorio

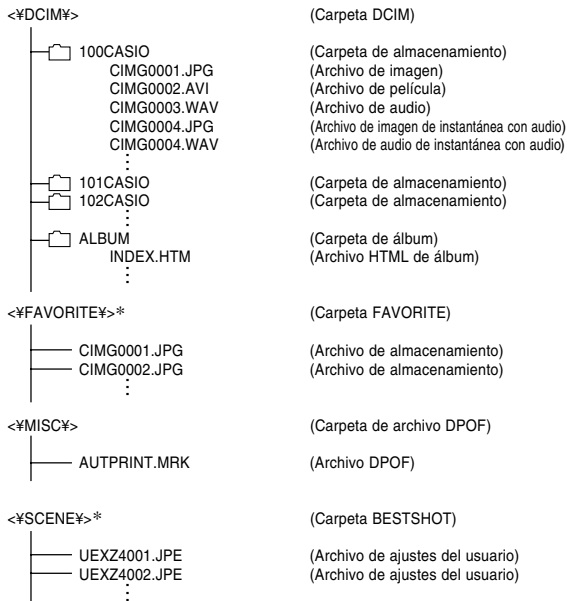

\* Estas carpetas son solamente creadas en la memoria incorporada.

### ■ Contenidos de carpetas y archivos

- Carpeta DCIM  
Carpeta que almacena todos los archivos de la cámara digital
  - Carpeta de almacenamiento  
Carpeta para el almacenamiento de archivos creados por la cámara digital
  - Archivo de imagen  
Archivo que contiene una imagen grabada con la cámara digital (Extensión de nombre de archivo: JPG)
  - Archivo de película  
Archivo que contiene una película grabada con la cámara digital (Extensión de nombre de archivo: AVI)
  - Archivo de audio  
Archivo que contiene una grabación de audio. (Extensión de nombre de archivo: WAV)
  - Archivo de imagen de instantánea con audio  
Archivo que contiene la parte de imagen de una instantánea con audio. (Extensión de nombre de archivo: JPEG)
  - Archivo de audio de instantánea de audio  
Archivo que contiene la parte de audio de una instantánea con audio. (Extensión de nombre de archivo: WAV)
  - Carpeta de álbum  
Carpeta que contiene los archivos usados por la función de álbum
  - Archivo HTML de álbum  
Archivo usado que contiene la función de álbum. (Extensión de nombre de archivo: HTM)
- Carpeta FAVORITE  
Carpeta que contiene archivos de imagen Favorites (Tamaño de imagen: 320 x 240 pixeles)
  - Carpeta de archivos DPOF  
Carpeta que contiene archivos DPOF
  - Carpeta BESTSHOT (Solamente la memoria incorporada)  
Carpeta que contiene los archivos de ajustes del usuario del modo BESTSHOT
  - Archivos de ajustes del usuario (Solamente la memoria incorporada)  
Los archivos contiene las configuraciones de usuario de BESTSHOT



### Archivos de imágenes soportados por la cámara

- Archivos de imágenes grabados con la cámara digital CASIO EX-Z4.
- Archivos de imágenes de protocolo DCF.

Ciertas funciones DCF pueden no ser soportadas. Cuando se visualiza una imagen grabada en otro modelo de cámara, para que la imagen aparezca sobre la presentación puede tomar un tiempo largo.

### Precauciones con la memoria incorporada y la tarjeta de memoria

- Tenga en cuenta que la carpeta denominada “DCIM” es la carpeta primaria (superior) de todos los archivos en la tarjeta de memoria. Cuando transfiera los contenidos de la tarjeta de memoria a un disco duro, CD-R, disco MO u otro medio de almacenamiento externo, mantenga los contenidos de cada carpeta DCIM juntos en su computadora. Puede cambiar el nombre de la carpeta DCIM en su computadora. Cambiando el nombre de la carpeta DCIM a una fecha, es una buena manera de mantener el control de sus imágenes. Sin embargo, si desea copiar las carpetas de nuevo a la memoria de archivo de la cámara asegúrese de cambiar el nombre de esta carpeta DCIM de nuevo a “DCIM”. La cámara no reconoce ningún nombre de carpeta que no sea DCIM.
- También recomendamos enfáticamente que después de transferir los datos desde la memoria a otro medio de almacenamiento externo, reformatee la memoria y borre sus contenidos antes de usarla para grabar más imágenes. Recuerde que formateando la memoria borra todos sus contenidos. Verifique para asegurarse de que no necesita ninguno de los archivos en la memoria antes de realizar el formato.

# USANDO LA CÁMARA CON UNA COMPUTADORA

La función de álbum de la cámara crea archivos que le permiten ver las imágenes en su computadora, en una disposición de álbum de foto. También puede utilizar las aplicaciones contenidas en el CD-ROM que viene incluido con la cámara, para automatizar la transferencia de imágenes y para retocar las imágenes.

## Usando la función de álbum

La función álbum le permite crear una disposición de álbum de foto HTML que visualiza sus imágenes. Puede utilizar la disposición HTML para colocar sus imágenes en una página Web, o para imprimir las imágenes.

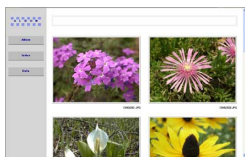

Album



Index

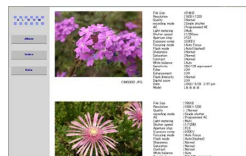

Info

- Puede usar el navegador Web mostrado a continuación para ver o imprimir los contenidos de un álbum. Tenga en cuenta que para ver una película en una computadora usando Windows 2000 o 98 necesita instalar DirectX.

Microsoft Internet Explorer Ver. 5.5 o posterior.

## Creando un álbum

1. En el modo **PLAY**, presione [▲] (🌸) (📄).



Disposición de muestra

2. Utilice [▲] y [▼] para seleccionar “Crear”, y luego presione [SET].

- Esto inicia la creación del álbum, y ocasiona que aparezca el mensaje “Ocupado... Espere...” sobre la pantalla del monitor.
- Después de completarse la creación del álbum, la pantalla del modo PLAY aparece de nuevo.

- La creación de un álbum ocasiona la creación de una carpeta de archivos llamado "ÁLBUM", que contiene un archivo llamado "INDEX.HTM" más otros archivos, en la memoria de la cámara o en la tarjeta de memoria.

### »» ¡IMPORTANTE! ««

- No abra la cubierta del compartimiento de pila ni retire la tarjeta de memoria desde la cámara mientras se está creando un álbum. Haciéndolo no solo se corre el riesgo de que ciertos archivos de álbum sean omitidos, sino también resulta en que los datos de imagen y otros datos en la memoria se alteren.
- Si la memoria se llena mientras se está creando un álbum, sobre la pantalla del monitor aparece el mensaje "Memoria completa" y finaliza la creación del álbum.
- La creación del álbum no se realizará adecuadamente si las pilas se agotan mientras la creación de un álbum se encuentra en progreso.
- También puede configurar la cámara para que cree álbumes automáticamente (página 157). Sin embargo, realizando el procedimiento anterior crea un álbum sin tener en cuenta si la creación de álbum automática está activada o desactivada.

## Seleccionando una disposición de álbum

Puede seleccionar entre 10 disposiciones de presentación diferentes para un álbum.

1. En el modo PLAY, presione [▲] (📷 📄).
2. Utilice [▲] y [▼] para seleccionar "Dispos.".
3. Utilice [◀] y [▶] para seleccionar la disposición que desea.

- Cambiando la disposición ocasiona que cambie la muestra de disposición sobre el lado derecho de la pantalla.

### »» ¡IMPORTANTE! ««

- La disposición de muestra visualiza la disposición de ítems y el color de fondo. No muestra si la disposición utiliza una vista de lista o vista detallada, o el ajuste de tipo de imagen actual.

## Configurando los ajustes detallados del álbum

1. En el modo PLAY, presione [▲] (📷 📁).
2. Utilice [▲] y [▼] para seleccionar “Ajustes”, y luego presione [▶].

3. Utilice [▲] y [▼] para seleccionar el ítem cuyo ajuste desea cambiar, y luego presione [▶].

- Detalles acerca de cada uno de los ajustes se proporcionan en las acciones siguientes.



4. Utilice [▲] y [▼] para cambiar el ajuste, y luego presione [SET].

### ■ Color de fondo

Puede especificar blanco, negro o gris como el color del fondo del álbum usando el procedimiento indicada en la parte titulada “Configurando los ajustes detallados del álbum”.

### ■ Tipo de álbum

Existen dos tipos de álbumes: “Normal” e “Índice/Inf.”.

Tipo “Normal” : Este tipo de álbum visualiza imágenes de acuerdo con la disposición seleccionada actualmente.

Tipo “Índice/Inf.” : Además de la pantalla de álbum normal, este tipo de álbum también incluye miniaturas de las imágenes e información detallada acerca de cada imagen.

### ■ Uso de la imagen

Este ajuste le permite seleccionar desde tres usos de imágenes diferentes, como se describe a continuación. Seleccione el uso de imagen que sea el mejor adecuado para la manera en que desea usar la imagen.

Para este propósito:	Seleccione esto:
<p>Imágenes más pequeñas para explorar un álbum, imágenes en miniatura de sitios Web, o archivo en un CD-R u otro medio de almacenamiento, visualizándose una imagen de tamaño completo cuando se hace clic en la imagen en miniatura.</p> <ul style="list-style-type: none"> <li>Este ajuste puede utilizarse para explorar con las imágenes en miniaturas. Haciendo clic en una imagen en miniatura visualiza una versión más grande para ver e imprimir.</li> </ul>	Ver
<p>Archivos de imagen pequeños solamente para explorar un álbum, imágenes en miniatura de sitios Web, etc.</p> <ul style="list-style-type: none"> <li>Esta opción visualiza solamente las imágenes de archivos pequeño (ubicados en la carpeta "ALBUM" de la cámara). Archivos más pequeños son cargados a la red Internet más rápidamente.</li> <li>No puede ampliar las imágenes haciendo clic en una imagen en miniatura o reproducir películas mientras esta imagen se encuentra seleccionada.</li> </ul>	WEB
<p>Impresión (alta resolución)</p> <ul style="list-style-type: none"> <li>Las imágenes de alta resolución toman más tiempo para visualizarse en la pantalla de su computadora.</li> <li>No puede ampliar la imagen haciendo clic en una imagen en miniatura, ni reproducir películas mientras esta imagen se encuentra seleccionada.</li> </ul>	Imprimir

### ■ Activación/desactivación de la creación de álbum automática

Este ajuste controla si un álbum es creado o no automáticamente siempre que se desactiva la cámara.

Para hacer esto:	Seleccione esta opción:
Activar la creación de álbum	Activado
Desactivar la creación de álbum	Desactivado

- Cuando la creación de álbum automática está activada, siempre que desactiva la cámara se crea automáticamente un álbum en la memoria incorporada o en la tarjeta de memoria.

#### »» ¡IMPORTANTE! ««

- Cuando desactiva la cámara mientras la creación de álbum automática está activada, la pantalla del monitor se desactiva, pero la lámpara de operación verde continúa destellando durante unos pocos segundos para indicar que el proceso de creación de álbum se está realizando. No abra la cubierta del compartimento de pila ni retire la tarjeta de memoria mientras la lámpara de operación verde está destellando.

### »» NOTA ««

- Dependiendo en el número de imágenes dentro de la memoria, puede tomar bastante tiempo para que se complete la creación de álbum automática cuando se desactiva la cámara. Si piensa no utilizar la función de álbum, sugerimos que mantenga la creación de álbum automática desactivada, lo cual acorta la cantidad de tiempo que la cámara toma para apagarse completamente.

## Viendo los archivos de álbum

Usando la aplicación de navegación de Web de su computadora puede ver e imprimir los archivos de álbum.

1. Utilice su computadora para acceder los datos en la memoria incorporada o en la tarjeta de memoria, o acceder una tarjeta de memoria con su computadora (páginas 140 , 150).
2. Abra la carpeta “ALBUM” de la memoria incorporada o la carpeta “ALBUM” de la tarjeta de memoria, que se ubica dentro de la carpeta llamada “DCIM”.
3. Utilice el navegador Web de su computadora para abrir el archivo llamado “INDEX.HTM”.

- Esto visualiza una lista de carpetas en la memoria incorporada o en la tarjeta de memoria.

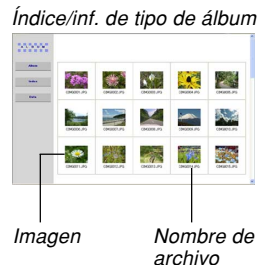

## USANDO LA CÁMARA CON UNA COMPUTADORA

### 4. Si crea el álbum después de seleccionar el tipo “Normal” o “Índice/Inf.” como el tipo de álbum en la parte titulada “Configurando los ajustes de álbum detallado” en la página 156, puede hacer clic en una de las opciones de presentación siguientes.

Album: Visualiza un álbum creado por la cámara.

Index : Visualiza una lista de imágenes almacenadas en una carpeta.

Info : Visualiza información acerca de cada imagen.

- Si en “Uso” selecciona “Ver” (página 157) para el álbum, puede hacer doble clic en una imagen en la pantalla de su computadora para visualizar la versión de tamaño completo.

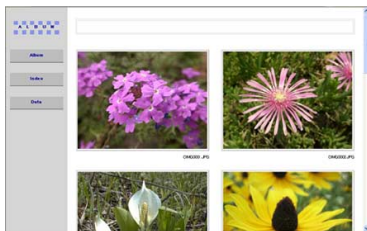

*Album*



*Index*



*Info*

## USANDO LA CÁMARA CON UNA COMPUTADORA

- Lo siguiente describe la información que aparece sobre la pantalla de información.

Este ítem de la pantalla de información:	Muestra esto:
Tamaño de archivo	Tamaño de archivo de imagen
Resolución	Resolución
Calidad	Calidad
Modo de accionamiento	Modo de accionamiento
AE	Exposición automática
Medición de luz	Modo de medición
Velocidad de obturación	Velocidad de obturación
Apertura de diafragma	Apertura de diafragma
Compensación de exposición	Cambio EV
Modo de enfoque	Modo de enfoque
Modo de flash	Modo de flash
Area AF	Área de enfoque automático
Nitidez	Nitidez
Saturación	Saturación
Contraste	Contraste
Equilibrio de blanco	Equilibrio de blanco
Sensibilidad	Sensibilidad
Filtro	Ajuste de filtro
Realce	Ajuste de realce
Intensidad de flash	Intensidad de flash
Zoom digital	Ajuste del zoom digital
Mundial	Ubicación
Fecha	Grabación de fecha y hora
Modelo	Nombre de modelo de la cámara

### NOTAS

- Cuando se imprime una imagen de una pantalla de álbum, deberá ajustar su navegador Web de la manera siguiente.
  - Seleccione el cuadro del navegador en donde las imágenes se encuentran ubicadas.
  - Ajuste los márgenes a los valores más bajos posibles.
  - Ajuste el color del fondo a un color que pueda imprimirse.
- Para los detalles acerca de la impresión y los ajustes de la configuración para la impresión, vea la documentación del usuario que viene con su aplicación de navegador Web.

### 5. Después que haya finalizado de ver el álbum, salga de su aplicación de navegador Web.



### Almacenando un álbum

- Para almacenar un álbum, copie la carpeta “DCIM” desde la memoria de la cámara o la tarjeta de memoria al disco duro de su computadora, un CD-R, un disco MO u otro medio de almacenamiento. Tenga en cuenta que copiando solamente la carpeta “ALBUM”, no copia los datos de imagen de la copia y otros archivos necesarios.
- Después de copiar la carpeta “DCIM”, no cambie ninguno de los archivos dentro de la carpeta. La adición de imágenes nuevas o borrado de imágenes existentes puede ocasionar una visualización de álbum anormal.
- Si piensa usar de nuevo una tarjeta de memoria después de almacenar su álbum, primero borre todos sus archivos o formatee la tarjeta antes de colocarla en la cámara.
- Cuando tiene seleccionado “WEB” para el ajuste “Uso”, el álbum muestra solamente los archivos de imágenes más pequeños almacenados en la carpeta “ALBUM”. Tales imágenes pueden ser cargadas más rápidamente a la red Internet.

### Instalando las aplicaciones incluidas en el CD-ROM

#### Acerca del CD-ROM incluido

El CD-ROM que viene incluido con la cámara contiene el software siguientes. La instalación de estas aplicaciones es opcional, y deberá instalar solamente las aplicaciones que desea.

#### Controlador USB para el almacenamiento en masa (para Windows)

Este es un software que hace posible que la cámara pueda “comunicarse” con su computadora personal mediante una conexión USB. Si está usando Windows XP, no instale el controlador USB desde el CD-ROM. Con estos sistemas operativos, podrá realizar una comunicación mediante USB, simplemente conectando la cámara a su computadora con el cable USB.

#### Photo Loader (para Windows/Mactintosh)

Esta aplicación carga los datos de imagen almacenados en formato JPEG o AVI, desde una cámara digital a su computadora.

Con esta cámara, también pueden cargarse archivos de instantáneas con audio y archivos WAV de grabación de voz a su computadora.

### Photohands (para Windows)

Esta aplicación es para retocar e imprimir los archivos de imágenes.

### DirectX (para Windows)

Este software proporciona un juego de herramientas extendidas incluyendo un codec que le permite a Windows 98 y 2000 manipular archivos de película grabados usando la cámara digital. No necesita instalar DirectX si está usando Windows XP o Me.

### Acrobat Reader (para Windows)

Esta es una aplicación que le permite leer los archivos PDF. Utilícela para leer la documentación para la cámara, Photo Loader y Photohands, todos ellos incluidos en el CD-ROM incluido.

### »» NOTA ««

- Para los detalles acerca del uso de Photo Loader y Photohands, vea los archivos (PDF) de la documentación del usuario en el CD-ROM incluido. Para mayor información, vea la parte titulada “Viendo la documentación del usuario (archivos PDF)” en las páginas 165 (Windows) y 167 (Macintosh) de este manual.

## Requisitos de sistema de computación

Los requisitos de sistema de computación dependen en cada una de las aplicaciones, como se describe a continuación.

### Windows

---

Vea el archivo “Léame” en el CD-ROM incluido.

### Macintosh

---

Vea el archivo “readme” en el CD-ROM incluido.

### Instalando el software desde el CD-ROM en Windows

Para instalar el software desde el CD-ROM a su computadora, utilice los procedimientos de esta sección.

#### »» NOTA ««

- Si ya tiene una de las aplicaciones incluidas instalada en su computadora, verifique su versión. Si la versión incluida es más nueva que la que tiene, deberá instalar la versión más nueva.

El CD-ROM incluye el software y la documentación del usuario para varios idiomas. Compruebe la pantalla del menú del CD-ROM para ver si las aplicaciones y documentación del usuario se dispone para su idioma particular.

### Comenzando con las operaciones

Encienda su computadora e inserte el CD-ROM en la unidad de CD-ROM. Esto lanzará automáticamente la aplicación de menú, que visualiza una pantalla de menú en su computadora.

- La aplicación de menú puede no iniciarse automáticamente en algunas computadoras. Si esto llega a suceder, navegue al CD-ROM y haga doble clic en "menu.exe" para lanzar la aplicación de menú.

### Seleccionando un idioma

Primero seleccione un idioma. Tenga en cuenta que algunos software no son disponibles en todos los idiomas.

- 1. Sobre la pantalla de menú, haga clic en la etiqueta para el idioma que desea.**

## Viendo los contenidos del archivo “Léame”

Antes de instalar cualquier aplicación, siempre debe leer el archivo “Léame”. El archivo “Léame” contiene información que necesita saber cuando instala la aplicación.

### 1. Haga clic en el botón “Léame” para la aplicación que va a instalar.

#### »» ¡IMPORTANTE! ««

- Antes de actualizar o reinstalar Photo Loader, o antes de instalarlo en otra computadora, asegúrese de leer el archivo “Léame” para informarse acerca del contenido de las bibliotecas existentes.

## Instalando una aplicación

1. Haga clic en el botón “Instalar” para la aplicación que desea instalar.
2. Siga las instrucciones que aparecen sobre la pantalla de su computadora.

#### »» ¡IMPORTANTE! ««

- Asegúrese de seguir las instrucciones de manera cuidadosa y completa. Si comete alguna equivocación cuando instala Photo Loader, puede no ser posible pasar a través de la información de su biblioteca existente y archivos HTML que son creados automáticamente por Photo Loader. En algunos casos, los archivos de imágenes pueden perderse.
- Cuando utiliza un sistema operativo diferente a Windows XP, no conecte la cámara a su computadora sin primero instalar el controlador USB desde el CD-ROM.

## Viendo la documentación del usuario (archivos PDF)

1. En el área “Manual”, haga clic en el nombre del manual que desea leer.

### »» ¡IMPORTANTE! ««

- Para leer los archivos de la documentación del usuario, necesita tener instalado la aplicación Adobe Acrobat Reader en su computadora. Si todavía no tiene instalado el lector Adobe Acrobat, puede instalarlo desde el CD-ROM incluido.

## Registro del usuario

Puede realizar el registro del usuario usando el Internet. Para hacerlo, por supuesto, necesita estar conectado a la red Internet con su computadora.

1. Haga clic en el botón “Registro”.

- Esto inicia su navegador Web y accede el sitio Web de registro. Siga las instrucciones que aparecen en la pantalla de su computadora para registrarse.

2. Después de registrarse, termine su conexión a la red Internet.

## Saliendo desde la aplicación del menú

1. Sobre la pantalla del menú, haga clic en “Salir” para salir del menú.

### Instalando un software desde el CD-ROM en una Macintosh

Para instalar el software desde el CD-ROM a su computadora, utilice los procedimientos de esta sección.

### Instalando el software

Para instalar el software utilice los procedimientos siguientes.

#### ■ Para instalar Photo Loader

1. Abra la carpeta llamada “Photo Loader”.
2. Abra la carpeta llamada “English”, y luego abra el archivo llamado “Important”.
3. Abra la carpeta llamada “Installer”, y luego abra el archivo llamado “readme”.
4. Siga las instrucciones en el archivo “readme” para instalar Photo Loader.

#### »» ¡IMPORTANTE! ««

- Si está actualizando a la nueva versión de Photo Loader desde una versión previa, y desea utilizar los datos de la administración de biblioteca y archivos HTML creados usando una versión antigua de Photo Loader, asegúrese de leer el archivo “Importante” en la carpeta “Photo Loader”. Siga las instrucciones en el archivo para usar sus archivos de administración de biblioteca existentes. De no seguir este procedimiento correctamente puede resultar en la pérdida o alteración de sus archivos existentes.

## Viendo la documentación del usuario (archivos PDF)

Para realizar los procedimientos siguientes, deberá tener instalado Acrobat Reader en su Macintosh. Puede descargar la última versión de Adobe Acrobat Reader visitando el sitio Web de Adobe System.

### ■ Para ver la guía del usuario de la cámara

1. Abra el CD-ROM, abra la carpeta “Manual”.
2. Abra la carpeta “Digital Camera”, y abra la carpeta para el idioma cuya guía del usuario desea ver.
3. Abra el archivo llamado “camera\_xx.pdf”.
  - “xx” es el código de idioma.

### ■ Para leer la guía del usuario de Photo Loader

1. En el CD-ROM, abra la carpeta “Manual”.
2. Abra la carpeta “Photo Loader” y luego abra la carpeta “English”.
3. Abra “PhotoLoader\_english”.

### ■ Para registrarse como un usuario

Solamente se soporta el registro usando la red Internet. Para registrarse, visite el sitio Web CASIO:  
<http://world.casio.com/qv/register/>

# APÉNDICE

## Referencia de menú

A continuación se muestra la lista de los menús que aparecen en el modo REC y modo PLAY, y sus ajustes.

- Los ajustes que se encuentran subrayados en la tabla siguiente son los ajustes iniciales fijados por omisión.

## ■ Modo REC

### ● Menú de etiqueta REC

Modo REC	Snapshot (Instantánea) /  BESTSHOT /  Movie (Película) /  Voice (Voz).
Disp. aut.	10 segundos / 2 segundos / X3 / <u>Desactivado</u> .
Tamaño	<u>2304 x 1728</u> / 2304 x 1536 (3:2) / 1600 x 1200 / 1280 x 960 / 640 x 480
Calidad	Fino / <u>Normal</u> / Económico
Cambio EV	-2.0 / -1.7 / -1.3 / -1.0 / -0.7 / -0.3 / <u>0.0</u> / +0.3 / +0.7 / +1.0 / +1.3 / +1.7 / +2.0
Eq. blanco	<u>Automático</u> /  (Luz solar) /  (Sombra) /  (Lámpara incandescente) /  (Fluorescente) / Manual
ISO	<u>Automático</u> / ISO 50 / ISO 100 / ISO 200
Area AF	<u>Puntual</u> / Múltiple
Cuadrículado	Activado / <u>Desactivado</u>
Zoom digital	<u>Activado</u> / Desactivado

Revisar	<u>Activado</u> / Desactivado
Tecla I/D	<u>Modo REC</u> / Cambio EV / Eq. blanco / ISO / Disp. aut. / Desactivado

### ● Menú de etiqueta de memoria

Modo REC	<u>Activado</u> / Desactivado
Flash	<u>Activado</u> / Desactivado
Enfoque	Activado / <u>Desactivado</u>
Eq. blanco	Activado / <u>Desactivado</u>
ISO	Activado / <u>Desactivado</u>
Area AF	<u>Activado</u> / Desactivado
Zoom digital	<u>Activado</u> / Desactivado
Posición MF	Activado / <u>Desactivado</u>
Posición zoom	Activado / <u>Desactivado</u>



### ● Menú de etiqueta de configuración

Sonidos	Inicio / Medio obt. / Obturador / Operación / Volumen
Inicio	Activado (Imagen seleccionable) / <u>Desactivado</u>
Nº archivo	<u>Continuar</u> / Reposición
Hora mundial	<u>Local</u> / Mundial Ajustes de hora local (ciudad, DST, etc.) Ajustes de hora mundial (ciudad, DST, etc.)
Estilo fecha	AA/MM/DD / DD/MM/AA / MM/DD/AA
Ajustar	Ajuste de hora.
Language	日本語 / English / Français / Deutsch / Español / Italiano / Português / 中國語 / 中国語 / 한국어
Letargo	30 seg. / <u>1 min.</u> / 2 min. / Desactivado
Apag. autom.	<u>2 min.</u> / 5 min.
Formato	Formato / <u>Cancelar</u>
Reposición	Reposición / <u>Cancelar</u>

### ■ Modo PLAY

#### ● Menú de etiqueta PLAY

Diapositivas	<u>Inicio</u> / Imágenes / Tiempo / Intervalo
Calendario	–
Favoritos	<u>Mostrar</u> / Guardar / Cancelar
DPOF	<u>Sel.imag.</u> / Todo / Cancelar
Proteger	<u>Activado</u> / Todo : Act. / Cancelar
Rotación	<u>Rotar</u> / Cancelar
Camb. tamaño	<u>1280 x 960</u> / 640 x 480 / Cancelar
Recorte	–
Duplicado	–
Alarma	Ajustes de alarma
Copia	Inc. → Tarj. / Tarj. → Inc. / Cancelar

## ● Menú de etiqueta de configuración

Sonidos	Inicio / Medio obt. / Obturador / Operación / Volumen
Inicio	Activado (Imagen seleccionable) / <u>Desactivado</u>
Nº archivo	<u>Continuar</u> / Reposición
Hora mundial	<u>Local</u> / Mundial Ajustes de hora local (ciudad, DST, etc.) Ajustes de hora mundial (ciudad, DST, etc.)
Estilo fecha	AA/MM/DD / DD/MM/AA / MM/DD/AA
Ajustar	Ajuste de hora.
Language	日本語 / English / Français / Deutsch / Español / Italiano / Português / 中國語 / 中国語 / 한국어
Letargo	30 seg. / <u>1 min.</u> / 2 min. / Desactivado
Apag. autom.	<u>2 min.</u> / 5 min.
Formato	Formato / <u>Cancelar</u>
Reposición	Reposición / <u>Cancelar</u>

## Referencia de lámparas indicadoras

La cámara tiene tres lámparas indicadoras: una lámpara de operación verde, una lámpara de operación roja y una lámpara de disparador automático. Estas lámparas se iluminan y destellan para indicar la condición de operación actual de la cámara.

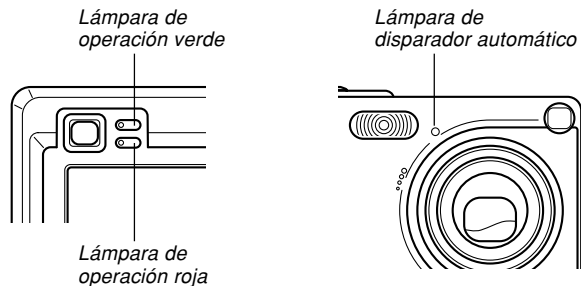

\* Existen tres patrones de destello de lámpara. El patrón 1 destella una vez por segundo, el patrón 2 destella dos veces por segundo, y el patrón 3 destella cuatro veces por segundo. La tabla siguiente explica lo que indica cada patrón de flash.

## Modo REC

Lámpara de operación		Lámpara de disparador automático	Significado
Verde	Rojo	Rojo	
Iluminado			Operacional (activado, grabación habilitada)
	Patrón 3		El flash está cargando.
	Iluminado		La carga del flash está completa.
Iluminado			La operación del enfoque automático fue exitosa.
Patrón 3			No se puede enfocar automáticamente.
Iluminado			La pantalla del monitor está desactivada.
Patrón 2			Almacenamiento de imagen.
Patrón 1			Almacenamiento de película.
		Patrón 1	Cuenta regresiva del disparador automático (10 a 3 segundos).
		Patrón 2	Cuenta regresiva del disparador automático (3 a 0 segundos).
	Patrón 1		El flash no puede cargar.
	Patrón 2		Problema con la tarjeta de memoria. / La tarjeta de memoria está sin formatear. / El ajuste BESTSHOT no puede registrarse.

Lámpara de operación		Lámpara de disparador automático	Significado
Verde	Rojo	Rojo	
	Iluminado		La tarjeta de memoria está bloqueada. / La carpeta no puede crearse. / Memoria llena. / Error de escritura.
	Patrón 3		Alerta de pila baja.
Patrón 3			Formateado de tarjeta.
Patrón 3			Energía baja.

### !!! ¡IMPORTANTE! !!!

- Cuando está usando una tarjeta de memoria, nunca retire la tarjeta desde la cámara mientras la lámpara de operación verde está destellando. Haciéndolo ocasionará que las imágenes grabadas se pierdan.

## Modo PLAY

Lámpara de operación		Lámpara de disparador automático	Significado
Verde	Rojo	Rojo	
Iluminado			Operacional (activado, grabación habilitada)
Patrón 3			Una de las operaciones siguientes en progreso: borrado, DPOF, protección de imagen, copia, creación de álbum, formato, apagado.
	Patrón 2		Problema con la tarjeta de memoria. / La tarjeta de memoria está sin formatear.
	Iluminado		La tarjeta de memoria está bloqueada. / La carpeta no puede crearse. / Memoria llena.
	Patrón 3		Alerta de pila baja.

## Lámparas indicadoras de base USB

La base USB tiene dos lámparas indicadoras: una lámpara [CHARGE] y una lámpara [USB]. Estas lámparas se iluminan y destellan para indicar la condición de operación actual de la base USB y cámara.

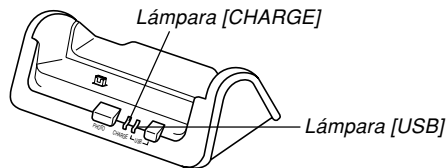

Lámpara [CHARGE]		Lámpara [USB]		Significado
Color	Condición	Color	Condición	
Rojo	Iluminado			Carga
Verde	Iluminado			Carga completa
Ambar	Iluminado			Espera de carga
Rojo	Destellando			Error de carga
		Verde	Iluminado	Conexión USB
		Verde	Destellando	Acceso de computadora

Guía de solución de problemas

	Síntoma	Causas probables	Acción
Fuente de alimentación	La alimentación no se activa.	<ol style="list-style-type: none"> <li>1) La pila no está orientada correctamente.</li> <li>2) La pila está agotada.</li> </ol>	<ol style="list-style-type: none"> <li>1) Oriente correctamente la pila (página 26).</li> <li>2) Cargue la pila (página 28). Si la pila se agota rápidamente después de ser cargada, significa que la pila ha llegado al final de su duración de servicio y necesita ser reemplazada. Compre una pila recargable de litio ion NP-20 disponible separadamente.</li> </ol>
	La cámara se desactiva repentinamente.	<ol style="list-style-type: none"> <li>1) Apagado automático activado (página 37).</li> <li>2) La pila está agotada.</li> </ol>	<ol style="list-style-type: none"> <li>1) Active la alimentación.</li> <li>2) Cargue la pila (página 28).</li> </ol>
Grabación de imagen	La imagen no se graba cuando se presiona el botón disparador.	<ol style="list-style-type: none"> <li>1) El selector de modo está ajustado a "PLAY" .</li> <li>2) La unidad de flash se está cargando.</li> <li>3) La memoria está completa.</li> </ol>	<ol style="list-style-type: none"> <li>1) Alinee el selector de modo con "REC".</li> <li>2) Espere hasta que la unidad de flash termine de cargar.</li> <li>3) Transfiera los archivos que desea mantener a su computadora y luego borre los archivos desde la memoria de la cámara, o utilice una tarjeta de memoria diferente.</li> </ol>
	El enfoque automático no enfoca adecuadamente.	<ol style="list-style-type: none"> <li>1) El objetivo está sucio.</li> <li>2) El sujeto no está ubicado en el centro del cuadro de enfoque cuando compone la imagen.</li> <li>3) El sujeto que está fotografiando es un tipo que no es compatible con la operación del enfoque automático (página 48).</li> <li>4) Está moviendo la cámara.</li> </ol>	<ol style="list-style-type: none"> <li>1) Limpie el objetivo.</li> <li>2) Asegúrese de que el sujeto está centrado en el cuadro de enfoque cuando compone la imagen.</li> <li>3) Utilice el enfoque manual (página 63).</li> <li>4) Monte la cámara sobre un trípode.</li> </ol>

## APÉNDICE

	Síntoma	Causas probables	Acción
Grabación de imagen	El sujeto está fuera de foco en la imagen grabada.	La imagen no está enfocada adecuadamente.	Cuando compone la imagen, asegúrese de que el sujeto en el que desea enfocar está ubicado dentro del cuadro de enfoque.
	La cámara se desactiva durante la cuenta regresiva del disparador automático.	La pila está agotada.	Cargue la pila (página 28).
	La imagen de la pantalla del monitor está fuera de foco.	<ol style="list-style-type: none"> <li>1) Está usando en el modo de enfoque manual y no ha enfocado la imagen.</li> <li>2) Está tratando de usar el modo macro cuando está tomando la foto de un paisaje o retrato.</li> <li>3) Está tratando de usar el enfoque automático o el modo de infinito (<math>\infty</math>) cuando está tomando un primer plano.</li> </ol>	<ol style="list-style-type: none"> <li>1) Enfoque la imagen (página 63).</li> <li>2) Utilice el enfoque automático para las tomas de paisajes y retratos.</li> <li>3) Utilice el modo macro para los primeros planos.</li> </ol>
	Las imágenes grabadas no se almacenan en la memoria.	<ol style="list-style-type: none"> <li>1) La cámara se queda sin energía antes de completarse la operación de almacenamiento.</li> <li>2) Retirando la tarjeta de memoria antes de completarse la operación de almacenamiento.</li> </ol>	<ol style="list-style-type: none"> <li>1) Cuando el indicador de pila muestra , cargue la pila tan pronto como sea posible (página 28).</li> <li>2) No retire la tarjeta de memoria antes de completarse la operación de almacenamiento.</li> </ol>
Reproducción	El color de la imagen reproducida es diferente que la imagen en la pantalla del monitor durante la grabación.	Luz solar o luz de otra fuente está incidiendo directamente sobre el objetivo durante la grabación.	Ubique la cámara de manera que la luz solar no incida directamente sobre el objetivo.

## APÉNDICE

	Síntoma	Causas probables	Acción
Reproducción	Las imágenes no se visualizan.	Una tarjeta de memoria con imágenes que no son DCF grabadas con otra cámara está colocada en la cámara.	Esta cámara no puede visualizar imágenes que no sean DCF grabadas en una tarjeta de memoria usando otra cámara digital.
Otros	Todos los botones e interruptores están inhabilitados.	Problema de circuito ocasionado por una carga electrostática, impacto, etc. mientras la cámara está conectada a otro dispositivo.	Retire la pila desde la cámara, vuelva a colocarla y luego intente de nuevo.
	La pantalla del monitor está apagada.	<ol style="list-style-type: none"> <li>1) Una comunicación USB se encuentra en progreso.</li> <li>2) La pantalla del monitor está apagada (en el modo REC).</li> </ol>	<ol style="list-style-type: none"> <li>1) Después que la computadora para de acceder la memoria de archivo de la cámara, presione el botón [USB] en la base USB. Verifique para asegurarse que la lámpara [USB] sobre la base USB se encuentra apagada, y luego retire la cámara desde la base USB.</li> <li>2) Presione [DISP] para encender la pantalla del monitor.</li> </ol>
	No se pueden transferir los archivos sobre una conexión USB.	<ol style="list-style-type: none"> <li>1) La cámara no está ajustada seguramente sobre la base USB.</li> <li>2) El cable USB no está conectado seguramente.</li> <li>3) El controlador USB no está instalado.</li> <li>4) La cámara está desactivada.</li> </ol>	<ol style="list-style-type: none"> <li>1) Verifique todas las conexiones entre la cámara y la base USB.</li> <li>2) Verifique todas las conexiones.</li> <li>3) Instale el controlador USB en su computadora (página 140).</li> <li>4) Presione el botón [USB] sobre la base USB.</li> </ol>

## Mensajes de la presentación

<b>Ajuste de alarma completo.</b>	Este mensaje aparece después que cambia el ajuste de alarma.
<b>Pila baja.</b>	La pila está agotada.
<b>El archivo no está.</b>	La cámara no puede encontrar la imagen especificada mediante el ajuste "Imágenes" de la muestra de diapositivas. Especifique otra imagen (page 99).
<b>No se puede registrar ningún archivo más.</b>	<ul style="list-style-type: none"> <li>• Está intentando registrar un ajuste "BESTSHOT" cuando la carpeta "SCENE" ya contiene 999 ajustes.</li> <li>• Está intentando registrar un archivo FAVORITE cuando la carpeta "FAVORITE" ya contiene 9999 archivos.</li> </ul>
<b>ERROR de tarjeta</b>	<p>Algún problema ha ocurrido con la tarjeta de memoria. Desactive la cámara, y retire y luego reinserte la tarjeta de memoria. Si aparece el mismo mensaje, formatee la tarjeta de memoria (página 136).</p> <p><b>»» ¡IMPORTANTE! ««</b>                      Formateando la tarjeta de memoria borra todos los archivos en la tarjeta de memoria. Antes de formatear, trate de transferir los archivos que pueden recuperarse a una computadora o algún otro dispositivo de almacenamiento.</p>
<b>No se puede guardar el archivo por pila baja.</b>	La pila está agotada, de manera que la imagen grabada no puede almacenarse.

<b>No puede crearse carpeta.</b>	Este mensaje aparece cuando intenta grabar una imagen mientras hay 9.999 archivos almacenados en la carpeta número 999. Si desea grabar más archivos, borre los archivos que ya no necesita más (página 107).
<b>LENS ERROR (ERROR DE OBJETIVO)</b>	Si el objetivo llega a ponerse en contacto con algún obstáculo mientras está extendiéndose, aparece este mensaje, el objetivo se retrae y la cámara se apaga. Retire el obstáculo, y trate de activar la cámara de nuevo.
<b>Memoria completa</b>	La memoria está completa. Si desea grabar más archivos, borre los archivos que ya no necesite más (página 107).
<b>¡Sin archivo de favoritos!</b>	LNo hay archivo FAVORITE.
<b>Error de impresión</b>	<p>Uno de los problemas siguientes ha ocurrido durante la impresión.</p> <ul style="list-style-type: none"> <li>• Desactivación de la impresora</li> <li>• Impresora sin papel</li> <li>• Impresora sin tinta</li> <li>• Error de impresora interna</li> </ul>
<b>Error de grabación</b>	La compresión de la imagen no puede realizarse durante el almacenamiento de datos de imagen por alguna razón. Grabe la imagen de nuevo.
<b>SYSTEM ERROR (ERROR DE SISTEMA)</b>	El sistema de su cámara se ha alterado. Comuníquese con su minorista o centro de servicio autorizado CASIO.



<b>Esta tarjeta está bloqueada.</b>	El interruptor de bloqueo (LOCK) de la tarjeta de memoria SD está bloqueado. No puede almacenar imágenes o borrar imágenes en una tarjeta de memoria que se encuentra bloqueada.
<b>No hay archivos.</b>	No hay archivos en la memoria incorporada o en la tarjeta de memoria.
<b>No hay imágenes de impresión.</b>	No hay ajustes DPOF especificando las imágenes y el número de copias de cada impresión.
<b>Ajustes DPOF.</b>	Configure los ajustes DPOF requeridos (página 111).
<b>No hay archivo para registrar.</b>	Está tratando de almacenar un archivo inválido como un ajuste del usuario BESTSHOT, o como una imagen de inicio original.
<b>Tarjeta sin formato</b>	La tarjeta de memoria no está formateada. Formatee la tarjeta de memoria (página 136).
<b>El archivo no puede reproducirse.</b>	El archivo de audio o imagen está alterado, o es un tipo de archivo que no puede visualizarse mediante esta cámara.
<b>Esta función no puede usarse.</b>	Intenta copiar archivos desde la memoria incorporada a una tarjeta de memoria, mientras no hay una tarjeta de memoria colocada en la cámara (página 135).
<b>La función no está soportada para este archivo.</b>	La función que está intentando realizar no está soportada para el archivo sobre el cual está tratando de ejecutarla.

## Especificaciones

### Especificaciones principales

**Producto** ..... Cámara digital

**Modelo** ..... EX-Z4

#### ■ Funciones de la cámara

##### Archivos de imagen Formato

Instantáneas .....	JPEG (Exif. Ver. 2,2), estándar DCF (regla de diseño para sistema de archivo de cámara) 1,0, compatible con DPOF.
Películas .....	AVI (Película JPEG)
Audio .....	WAV

**Medio de grabación** ..... Memoria flash incorporada de 10 MB  
Tarjeta de memoria SD  
Tarjeta MultiMediaCard (MMC)

##### Tamaño de imagen

Instantáneas .....	2304 x 1728	pixeles
	2304 x 1536 (3:2)	pixeles
	1600 x 1200	pixeles
	1280 x 960	pixeles
	640 x 480	pixeles
Películas .....	320 x 240	pixeles

## APÉNDICE

### Tamaños de archivos y capacidad de memoria aproximada

#### • Instantáneas

Tamaño de archivo (píxeles)	Calidad	Tamaño de archivo de imagen aproximado	Memoria flash incorporada de 10 MB	Tarjeta de memoria SD* 64MB
2304 x 1728	Fino	1,9MB	4 tomas	30 tomas
	Normal	1,5MB	5 tomas	37 tomas
	Económico	1,1MB	7 tomas	49 tomas
2304 x 1536 (3:2)	Fino	1,8MB	5 tomas	31 tomas
	Normal	1,4MB	6 tomas	39 tomas
	Económico	1,0MB	8 tomas	53 tomas
1600 x 1200 (UXGA)	Fino	1050KB	8 tomas	52 tomas
	Normal	710KB	12 tomas	77 tomas
	Económico	370KB	24 tomas	151 tomas
1280 x 960 (SXGA)	Fino	680KB	12 tomas	81 tomas
	Normal	460KB	19 tomas	124 tomas
	Económico	250KB	34 tomas	217 tomas
640 x 480 (VGA)	Fino	190KB	46 tomas	289 tomas
	Normal	140KB	60 tomas	379 tomas
	Económico	90KB	96 tomas	607 tomas

#### • Películas (320 x 240 píxeles)

Tamaño de dato	160 KB/segundo máximo
Tiempo de grabación	Una película: 60 segundos máximo. Tiempo de película total: 60 segundos máximo (memoria incorporada) 380 segundos máximo (tarjeta de memoria SD de 64 MB)*

\* Basado en los productos de Matsushita Electric Industrial Co., Ltd. La capacidad de grabación depende en el fabricante de la tarjeta.

\* Para determinar el número de imágenes que pueden almacenarse en una tarjeta de memoria de una capacidad diferente, multiplique las capacidades en la tabla por el valor apropiado.

**Borrado** ..... Un solo archivo, todos los archivos (con protección de imagen)

**Píxeles efectivos** ..... 4,0 millones

**Elemento de imagen** ..... CCD color de 1/2,5 píxeles por pulgada cuadrada (Píxeles totales: 4,23 millones)

**Objetivo/Distancia focal** ... F2,6 (gran angular) a 4,8 (telefoto); f=5,8 (gran angular) a 17,4 mm (telefoto) (equivalente aproximadamente de 35 (gran angular) a 105 mm (telefoto) para una película de 35 mm).

**Zoom** ..... zoom óptico de 3X, zoom digital de 4X (12x en combinación con el zoom óptico).

**Enfoque** ..... (Modo AF (Área AF: puntual o múltiple, modo macro), enfoque panorámico, modo infinito, bloqueo de enfoque); enfoque manual.

#### Gama de enfoque aproximada (desde la superficie del objeto)

Normal ..... 40cm a ∞

Macro ..... 6cm a 50cm

En el modo macro, la gama del zoom óptico es 1x a 1,8x.

#### Control de exposición

Medición de luz ..... Múltiples patrones mediante CCD

Exposición ..... Exposición automática (AE) programada.

Compensación de

exposición ..... -2 EV a +2 EV (en intervalos de 1/3 EV).

## APÉNDICE

- Obturador** ..... Disparador electrónico CCD, disparador mecánico, 1/8 a 1/2000 seg. (Cambia de acuerdo con el modo REC y ajuste de sensibilidad ISO.)
- La velocidad de obturación es diferente para las siguientes escenas BESTSHOT.  
Escena nocturna: 4 a 1/2000 de segundo.  
Fuegos artificiales: 2 segundos (fijo).
- Apertura** ..... F2.6/4.3, cambio automático.
- Equilibrio de blanco** ..... Automático, fijo (4 modos), cambio manual
- Disparador automático** .... 10 segundos, 2 segundos, disparador automático triple.
- Flash incorporado**
- Modos del flash ..... Automático, activado, desactivado, reducción de ojos rojos.
- Gama de flash aproximado ..... Gran angular, zoom óptico: 0,4 a 2,3 metros.  
Telefoto, zoom óptico: 0,4 a 1,5 metros.  
(Sensibilidad ISO: "Automático").
- Funciones de grabación** ... Instantánea con audio, Macro, disparador automático, BESTSHOT, película con audio, grabación de voz.

### Tiempo de grabación de audio

- Instantánea con audio .... Aproximadamente 30 segundos máximo por imagen.
- Grabación de voz ..... Aproximadamente 40 minutos con la memoria incorporada.
- Post-grabación ..... Aproximadamente 30 segundos máximo por imagen.

**Pantalla de monitor** ..... LCD color tipo TFT de 2,0 pulgadas 84.960 pixeles (354 x 240).

**Visor** ..... Pantalla de monitor y visor óptico.

### Funciones de indicación

- de hora normal** ..... Reloj digital de cuarzo incorporado
- Fecha y hora ..... Se graban con los datos de la imagen.
- Calendario automático .... Hasta el año 2049.
- Hora mundial ..... Ciudad, fecha, hora de verano, 162 ciudades en 32 zonas horarias.

### Terminales de

**entrada/salida** ..... Conector de base

**Micrófono** ..... Monofónico.

**Altavoz** ..... Monofónico.

## ■ Fuente de alimentación

**Requisitos de alimentación** ..... Pila de litio ion recargable (NP-20) x 1

### Duración de pila aproximada:

Número de tomas, grabación continua*1 (Tiempo de grabación)	540 tomas (90 minutos)
Número de tomas, grabación normal*2 (Tiempo de grabación)	140 tomas (70 minutos)
Reproducción continua*3 (Grabación de instantáneas continua)	150 minutos
Grabación de voz continua*4	130 minutos

Los valores anteriores indican la cantidad de tiempo bajo las condiciones definidas a continuación, hasta que la alimentación se apague automáticamente debido a una falla de pila. No se garantiza que la pila proporcionará la cantidad de servicio indicada. Las temperaturas bajas reducen la duración de pila.

\*1 Condiciones de grabación continua

- Temperatura: 23°C
- Pantalla de monitor: Activada
- Flash: Desactivado
- Imagen grabada a cada 10 segundos

\*2 Condiciones de grabación normal

- Temperatura: 23°C
- Pantalla de monitor: Activada
- Operación de zoom entre gran angular completo a telefoto completo a cada 30 segundos, durante el cual se graban dos imágenes, una imagen con flash; se desactiva la alimentación y se vuelve a activar y se graban cada vez 10 imágenes.

\*3 Condiciones de reproducción continua

- Temperatura: 23°C
- Desplazamiento de imagen a cada 10 segundos

\*4 Los tiempos de grabación de voz se basan en una grabación continua.

**Consumo de energía** ..... CC 3,7 V, aproximadamente 3,3 W.

**Dimensiones** ..... 87 (An) x 57 (Al) x 23,1 (D) mm (excluyendo las partes salientes, 19,7 mm en la parte más delgada).

**Peso** ..... Aproximadamente 129 gramos (excluyendo la pila y accesorios).

**Accesorios incluidos** ..... Pila de litio ion recargable (NP-20), base USB (CA-21A), adaptador de CA especial (AD-C51G), cable de alimentación de CA, cable USB, correa, CD-ROM, referencia básica.

## ■ Pila de litio ion recargable (NP-20)

Voltaje nominal ..... 3,7 V.

**Capacitancia nominal** ..... 680 mAh.

**Gama de temperatura de operación** ..... 0°C a 40°C.

**Dimensiones** ..... 33 (An) x 50 (Al) x 4,7 (Pr) mm.

**Peso** ..... Aproximadamente 16 gramos.

### ■ Base USB (CA-21A)

#### Terminales de

**entrada/salida** ..... Conector de cámara, puerto USB, terminal del adaptador de CA (DC IN 5,3 V).

**Consumo de energía** ..... cc 5,3 V, aproximadamente 3,2 W.

**Dimensiones** ..... 106 (An) x 42 (Al) x 59,5 (Pr) mm (excluyendo las partes salientes).

**Peso** ..... Aproximadamente 63 gramos.

### ■ Adaptador de CA especial (AD-C51G)

**Requisitos de alimentación** ... 100 a 240 V de CA, 50/60 Hz, 83 mA.

**Salida** ..... 5,3 V CC, 650 mA.

**Dimensiones** ..... 78 (An) x 20 (Al) x 39 (Pr) mm (excluyendo las partes salientes y cable).

**Peso** ..... Aproximadamente 90 gramos.

#### Fuente de alimentación

- Para energizar esta cámara, utilice solamente la pila de litio ión recargable NP-20 especial. El uso de otro tipo de pila no está soportado.
- Esta cámara no tiene una pila separada para el reloj. Los ajustes de fecha y hora de la cámara se borran siempre que se interrumpe el suministro de energía (desde la pila y base USB). Asegúrese de reconfigurar estos ajustes después que se interrumpe la alimentación (página 37).

#### Panel LCD

- El panel LCD es un producto de lo más avanzado en tecnología de fabricación de pantallas LCD, que proporciona un grado de pixel efectivo del 99,99%. Esto significa, que el 0,01% de los pixeles totales pueden estar defectuosos (pueden fallar de iluminarse o permanecer iluminados en todo momento).

#### Objetivo

- Algunas veces puede observar alguna distorsión en ciertos tipos de imágenes, tales como ligera desviación en las líneas que deben ser rectas. Esto se debe a las características del objetivo, y no indica ninguna falla de funcionamiento de la cámara.