

# Uživatelská příručka Nokia 3220

---



9233115

3. vydání

## PROHLÁŠENÍ O SHODĚ

My, společnost NOKIA CORPORATION, v rámci své jediné odpovědnosti prohlašujeme, že se produkt RH-37 shoduje s ustanoveními následující směrnice: 1999/5/EC.

Kopii Prohlášení o shodě naleznete na adrese

[http://www.nokia.com/phones/declaration\\_of\\_conformity/](http://www.nokia.com/phones/declaration_of_conformity/).

# CE 434

Copyright © 2005 Nokia. Všechna práva vyhrazena.



Symbol přeškrtnutého kontajneru znamená, že na území Evropské unie musí být produkt po ukončení jeho životnosti uložen do odděleného sběru. Toto nařízení se netýká pouze vašeho přístroje, ale i každého příslušenství označeného tímto symbolem. Neodhazujte tyto produkty do netříděného komunálního odpadu.

Reprodukce, přenos, distribuce nebo ukládání obsahu tohoto dokumentu nebo libovolné jeho části v jakékoli formě je povoleno pouze po předchozím písemném svolení společnosti Nokia.

Nokia, Nokia Connecting People, Xpress-on a Pop-Port jsou ochranné známky nebo registrované ochranné známky společnosti Nokia Corporation. Ostatní zmiňované produkty a názvy společnosti mohou být ochrannými známkami nebo obchodními názvy svých odpovídajících vlastníků.

Nokia tune je zvuková značka společnosti Nokia Corporation.

US Patent No 5818437 and other pending patents. T9 text input software Copyright (C) 1997-2005. Tegic Communications, Inc. All rights reserved.



Includes RSA BSAFE cryptographic or security protocol software from RSA Security.



Java is a trademark of Sun Microsystems, Inc.

This product is licensed under the MPEG-4 Visual Patent Portfolio License (i) for personal and noncommercial use in connection with information which has been encoded in compliance with the MPEG-4 Visual Standard by a consumer engaged in a personal and noncommercial activity and (ii) for use in connection with MPEG-4 video provided by a licensed video provider. No license is granted or shall be implied for any other use. Additional information including that relating to promotional, internal and commercial uses may be obtained from MPEG LA, LLC. See <<http://www.mpegla.com>>.

Licence k tomuto produktu je udělena podle MPEG-4 Visual Patent Portfolio License (i) pro osobní a nekomerční použití ve spojení s informacemi, které byly zakódovány v souladu s vizuálním standardem MPEG-4 spotřebitelem v rámci osobní, nepodnikatelské aktivity, a (ii) pro použití ve spojení s videem formátu MPEG-4, poskytnutým licencovaným poskytovatelem videa. Licence není udělena ani ji není možné použít pro jiné účely. Další informace, včetně informací týkajících se reklamního, interního a komerčního použití, je možné získat od společnosti MPEG LA, LLC. Viz <<http://www.mpegla.com>>.

Nokia se řídí politikou neustálého vývoje. Nokia si vyhrazuje právo provádět změny a vylepšení u všech výrobků popsanych v tomto dokumentu bez předchozího oznámení.

Společnost Nokia není za žádných okolností zodpovědná za jakoukoli ztrátu dat nebo příjmů ani za zvláštní, náhodné, následné či nepřímé škody způsobené jakýmkoli způsobem.

Obsah tohoto dokumentu je dodáván "TAK JAK JE". Kromě zákonných požadavků se ve vztahu k přesnosti, spolehlivosti ani obsahu tohoto dokumentu neposkytují žádné vyjádření ani předpokládané záruky včetně, nikoli však pouze, předpokládaných záruk prodejnosti a vhodnosti pro daný účel. Společnost Nokia si vyhrazuje právo kdykoli a bez předchozího upozornění tento dokument revidovat nebo ukončit jeho platnost.

Dostupnost určitých produktů se může lišit podle oblastí. obraťte se na nejbližší prodejce společnosti Nokia.

Tento přístroj může obsahovat komodity, technologie nebo software, které jsou předmětem exportních omezení nebo zákonů platných v USA nebo dalších zemích. Porušování zákonů je zakázáno.

# Obsah

---

<b>Pro vaši bezpečnost.....</b>	<b>12</b>
<b>Obecné informace.....</b>	<b>16</b>
Přehled funkcí.....	16
Přístupové kódy.....	16
Bezpečnostní kód.....	16
Kódy PIN.....	17
Kódy PUK.....	17
Heslo pro blokování.....	17
Kód peněženky.....	17
Služba konfigurace nastavení.....	18
Stahování obsahu a aplikací.....	18
Podpora Nokia a kontaktní informace.....	19
<b>1. Začínáme.....</b>	<b>20</b>
Instalace SIM karty a baterie.....	20
Nabíjení baterie.....	22
Zapnutí a vypnutí telefonu.....	23
Anténa.....	23
Poutko na zápěstí.....	24
Výměna krytů.....	24
Výměna úchytek.....	26
Vytváření vystřihovacích krytů.....	26
Výměna vystřihovacího krytu.....	27
<b>2. Váš telefon.....</b>	<b>28</b>
Tlačítka a části telefonu.....	28

Pohotovostní režim .....	29
Osobní seznam zkratk .....	30
Zkratky v pohotovostním režimu .....	30
Úspora energie .....	31
Indikátory .....	31
Zámek klávesnice (Keyguard) .....	32
<b>3. Funkce volání .....</b>	<b>34</b>
Volání .....	34
Zrychlená volba .....	34
Přijmutí nebo odmítnutí hovoru .....	35
Hovor na lince .....	35
Volby v průběhu hovoru .....	35
<b>4. Psaní textu .....</b>	<b>37</b>
Nastavení .....	37
Prediktivní vkládání textu .....	37
Psaní složených slov .....	38
Tradiční vkládání textu .....	38
<b>5. Navigace v menu .....</b>	<b>40</b>
<b>6. Zprávy .....</b>	<b>41</b>
Textové zprávy (SMS) .....	41
Psaní a odeslání zprávy SMS .....	42
Volby pro odesílání zprávy .....	43
Čtení zprávy SMS a odpověď na ni .....	43
Šablony .....	44
Složka Uložené položky a Mé složky .....	44
Multimediální zprávy (MMS) .....	44
Psaní a odeslání multimediální zprávy .....	45

Zobrazení multimediální zprávy a odpověď na ni .....	47
Složky zpráv .....	48
Zaplňená paměť .....	48
Bleskové zprávy .....	48
Psaní zprávy .....	49
Přijmutí zprávy .....	49
Chat (okamžité zprávy) .....	49
Otevření menu .....	50
Připojení ke službě chatu .....	50
Zahájení relace chatu .....	50
Přijmutí nebo odmítnutí pozvánky .....	52
Čtení zprávy .....	52
Účast v konverzaci .....	52
Upravení stavu vaší dostupnosti .....	53
Kontakty chatu .....	53
Blokování a odblokování zpráv .....	54
Skupiny .....	54
Veřejné skupiny .....	54
Soukromé skupiny .....	55
Aplikace E-mail .....	55
Psaní a odeslání e-mailu .....	56
Stažení e-mailu .....	56
Čtení a odpověď na e-mail .....	56
Složka Přijaté a další složky .....	57
Odstranění e-mailů .....	57
Hlasové zprávy .....	57
Informační zprávy .....	58
Příkazy služby .....	58
Odstranění zpráv .....	58

Nastavení zpráv.....	59
Textové zprávy a SMS e-mail .....	59
Multimédia.....	59
E-mail .....	60
Velikost písma .....	62
Čítač zpráv.....	62
<b>7. Výpis volání.....</b>	<b>63</b>
Seznamy posledních hovorů.....	63
Měřiče a čítače.....	63
Informace o poloze .....	64
<b>8. Kontakty .....</b>	<b>65</b>
Hledání kontaktu .....	65
Uložení jmen a telefonních čísel.....	65
Uložení čísel, položek nebo obrázku .....	65
Kopírování kontaktů .....	66
Úpravy detailů kontaktu .....	66
Odstranění kontaktů nebo detailů kontaktu.....	67
Vizitky .....	67
Moje účast.....	68
Jména účastníků.....	69
Přidání kontaktů do seznamu jmen účastníků.....	69
Zobrazení jmen účastníků .....	69
Odhlášení kontaktu.....	70
Nastavení .....	70
Zrychlená volba.....	71
Hlasová volba.....	71
Přidání a správa hlasových záznamů.....	72
Volání pomoci hlasového záznamu.....	72

Čísła služeb.....	73
Má čísla .....	73
Skupiny volajících.....	73
<b>9. Nastavení.....</b>	<b>74</b>
Profily.....	74
Témata .....	74
Tóny.....	75
Nastavení osvětlení.....	75
Osobní klávesové zkratky .....	76
Displej .....	76
Čas a datum .....	77
Volání .....	77
Telefon .....	78
Připojení .....	79
Paketová data (EGPRS).....	80
Nastavení modemu .....	80
Příslušenství .....	81
Konfigurace .....	82
Zabezpečení .....	83
Obnovení standardního nastavení.....	84
<b>10. Menu operátora.....</b>	<b>85</b>
<b>11. Galerie .....</b>	<b>86</b>
<b>12. Média.....</b>	<b>87</b>
Fotoaparát .....	87
Fotografování .....	87
Nahrávání videoklipu .....	87
Záznamník .....	88



Nahrávání zvuku.....	88
Volby po dokončení nahrávky.....	88
<b>13.Organizér.....</b>	<b>90</b>
Budík.....	90
Ukončení buzení.....	90
Kalendář.....	91
Vytvoření poznámky v kalendáři.....	91
Signalizace poznámky.....	91
Seznam úkolů.....	92
Poznámky.....	92
Synchronizace.....	93
Synchronizace se serverem.....	93
Nastavení synchronizace se serverem.....	94
Synchronizace s PC.....	94
Nastavení synchronizace s PC.....	95
<b>14.Aplikace.....</b>	<b>96</b>
Hry a aplikace.....	96
Stažení hry a aplikace.....	97
Nastavení her.....	97
Stav paměti.....	97
Kalkulačka.....	98
Odpočítávací měřič.....	98
Stopky.....	99
Peněženka.....	100
Otevření menu peněženka.....	100
Vytvoření profilu peněženky.....	101
Nastavení peněženky.....	102
Nákupy pomocí peněženky.....	102

<b>15.Web .....</b>	<b>104</b>
Nastavení prohlížeče .....	104
Připojení ke službě .....	104
Procházení stránek.....	105
Procházení klávesami telefonu .....	106
Volby při procházení stránkami .....	106
Přímé volání.....	106
Nastavení vzhledu .....	106
Cookies .....	107
Skripty při zabezpečeném připojení .....	108
Záložky.....	108
Přijmutí záložky .....	109
Stažení souborů .....	109
Přijaté služby.....	109
Nastavení přijatých zpráv .....	110
Vyrovnávací paměť.....	110
Zabezpečení prohlížeče.....	111
Modul zabezpečení.....	111
Certifikáty.....	112
Digitální podpis.....	113
<b>16.Služby SIM .....</b>	<b>114</b>
<b>17.Připojení k PC .....</b>	<b>115</b>
PC Suite .....	115
Paketová data, HSCSD a CSD .....	115
Aplikace pro datovou komunikaci.....	116
<b>18.Informace o bateriích .....</b>	<b>117</b>
Nabíjení a vybíjení.....	117

Pokyny k ověření pravosti baterií Nokia.....	118
<b>PÉČE A ÚDRŽBA.....</b>	<b>121</b>
<b>Doplňkové bezpečnostní informace .....</b>	<b>123</b>
<b>Rejstřík.....</b>	<b>128</b>

# Pro vaši bezpečnost

---

Seznamte se s těmito jednoduchými pravidly. Jejich nedodržování může být nebezpečné nebo protizákonné. Pro další informace si přečtěte úplnou uživatelskou příručku.



## ZAPNĚTE BEZPEČNĚ

Nezapínejte telefon tam, kde je používání bezdrátových telefonů zakázáno nebo kde je možný vznik rušivých vlivů a jiného nebezpečí.



## BEZPEČNOST SILNIČNÍHO PROVOZU PŘEDEVŠÍM

Dodržujte všechny místní zákony. Při řízení vozu si nechte vždy volné ruce pro řízení. Při řízení musí být vaše pozornost věnována především bezpečnosti silničního provozu.



## RUŠIVÉ VLIVY

Všechny bezdrátové telefony mohou být citlivé na rušivé vlivy, které mohou ovlivnit jejich funkci.



## YYPNĚTE VE ZDRAVOTNICKÝCH ZAŘÍZENÍCH

Dodržujte všechna omezení. V blízkosti lékařských přístrojů a zařízení telefon vždy vypněte.



## YYPNĚTE V LETADLE

Dodržujte všechna omezení. Bezdrátové přístroje mohou v letadle způsobit rušivé vlivy.



## YYPNĚTE PŘI DOPLŇOVÁNÍ PALIVA

Nepoužívejte telefon u čerpací stanice. Nepoužívejte jej v blízkosti pohonných hmot nebo chemikálií.



#### **VYPNĚTE V BLÍZKOSTI MÍST, KDE JSOU PROVÁDĚNY TRHACÍ PRÁCE**

Dodržujte všechna omezení. Telefon nepoužívejte v blízkosti míst, kde jsou prováděny trhací práce.



#### **POUŽÍVEJTE ROZUMNĚ**

Používejte jej pouze v normální poloze, jak je vysvětleno v dokumentaci k produktu. Zbytečně se nedotýkejte antény.



#### **KVALIFIKOVANÝ SERVIS**

Instalovat a opravovat tento produkt může pouze kvalifikovaný personál.



#### **PŘÍSLUŠENSTVÍ A BATERIE**

Používejte pouze schválené příslušenství a baterie. Nepřipojujte nekompatibilní produkty.



#### **ODOLNOST PROTI VODĚ**

Tento telefon není odolný proti vodě. Udržujte jej v suchu.



#### **ZÁLOŽNÍ KOPIE**

Nezapomeňte zálohovat nebo zapisovat všechny důležité informace uložené v telefonu.



#### **PŘIPOJOVÁNÍ K JINÉMU ZAŘÍZENÍ**

Při připojování k jinému zařízení si pečlivě přečtěte bezpečnostní informace v uživatelské příručce daného zařízení. Nepřipojujte nekompatibilní produkty.



#### **TÍŠŇOVÁ VOLÁNÍ**

Zkontrolujte, zda je telefon zapnut a zda se nachází v oblasti pokryté službami sítě. Opakovaným tisknutím tlačítka Konec vymažte displej a vraťte se na úvodní obrazovku. Zadejte číslo tísňové linky a stiskněte tlačítko Volat. Udejte svou polohu. Hovor neukončujte, dokud k tomu nedostanete svolení.

## ■ O tomto přístroji

Bezdrátový přístroj popisovaný v této příručce je schválen pro použití v sítích EGSM 900 a GSM 1800 / 1900. Podrobnější informace o sítích získáte od svého provozovatele služeb.

Při používání funkcí tohoto přístroje dodržujte všechny zákony a respektujte soukromí a zákonná práva ostatních.



**Upozornění:** Abyste mohli používat libovolnou funkci tohoto přístroje, kromě budíku, musí být přístroj zapnutý. Nezapínejte přístroj, pokud použití bezdrátového přístroje může způsobit rušivé vlivy nebo vznik nebezpečí.

## ■ Síťové služby

Abyste mohli používat telefon, musíte mít od provozovatele bezdrátových služeb zajištěnu odpovídající službu. Provoz mnoha funkcí tohoto přístroje je závislý na funkcích v bezdrátové síti. Tyto síťové služby nemusí být dostupné ve všech sítích nebo musíte před jejich použitím uzavřít zvláštní dohody se svým provozovatelem služeb. Váš provozovatel služeb vám může dát další pokyny pro jejich použití a vysvětlit, jak budou zpoplatněny. Některé sítě mohou mít omezení, která ovlivní způsob použití síťových služeb. Některé sítě například nemusí podporovat všechny speciální znaky konkrétních jazyků a služeb.

Váš provozovatel služeb může požadovat, aby ve vašem přístroji byly některé funkce vypnuty nebo nebyly aktivovány. Z tohoto důvodu se nezobrazí v nabídce menu vašeho přístroje. Váš přístroj rovněž mohl být specificky nakonfigurován provozovatelem síťových služeb. Tato konfigurace může zahrnovat změny v názvech menu, pořadí položek menu a ikon. Podrobnější informace získáte od svého provozovatele služeb.

Tento přístroj podporuje protokoly WAP 2.0 (HTTP a SSL), které fungují na protokolu TCP/IP. Některé funkce tohoto přístroje, například textové zprávy, multimediální zprávy, chat, aplikace E-mail, kontakty se zjišťováním účasti, služby mobilního internetu, stahování

obsahu a aplikací a synchronizace se vzdáleným internetovým serverem, vyžadují podporu ze strany sítě pro tyto technologie.

## ■ Sdílená paměť

Následující funkce tohoto přístroje mohou používat sdílenou paměť: kontakty, textové zprávy, zprávy chatu, SMS e-mail, hlasové záznamy, kalendář a poznámky. Použití jedné nebo několika těchto funkcí může zmenšit paměť dostupnou pro zbývající funkce sdílející paměť. Například uložení mnoha zpráv SMS e-mail může využít veškerou dostupnou paměť. Pokud se použije funkce sdílející paměť, může se na přístroji zobrazit zpráva, že je paměť plná. V takovém případě odstraňte před dalším pokračováním některé uložené informace nebo záznamy ze sdílené paměti. Některé funkce, například kontakty, textové zprávy, zprávy chatu a SMS e-mail, mohou mít přidělenou určitou část paměti navíc k paměti sdílené s ostatními funkcemi.

## ■ Příslušenství

Zde je uvedeno několik praktických pravidel pro příslušenství:

- Ukládejte veškerá příslušenství mimo dosah malých dětí.
- Jestliže odpojujete napájecí kabel od libovolného příslušenství, uchopte a zatáhněte vždy za konektor, ne za kabel.
- Pravidelně kontrolujte, zda je příslušenství nainstalované do vozu správně zajištěné a správně funguje.
- Instalaci veškerého složitějšího příslušenství do vozidla musí provést kvalifikovaný personál.

# Obecné informace

---

## ■ Přehled funkcí

Tento telefon poskytuje mnoho funkcí, které jsou velmi užitečné při každodenním používání, jako například kalendář, hodiny, budík a vestavěný fotoaparát. Tento telefon podporuje rovněž následující funkce:

- Multimediální zprávy. Viz [Multimediální zprávy \(MMS\)](#) na straně 44.
- Okamžité zprávy. Viz [Chat \(okamžité zprávy\)](#) na straně 49.
- E-mail. Viz [Aplikace E-mail](#) na straně 55.
- Kontakty se zjišťováním účasti. Viz [Moje účast](#) na straně 68.
- EDGE (Enhanced Data rates for GSM Evolution). Viz [Paketová data \(EGPRS\)](#) na straně 80.
- Java 2 Platform, Micro Edition, J2ME®. Viz [Aplikace](#) na straně 96.
- XHTML prohlížeč. Viz [Web](#) na straně 104.

## ■ Přístupové kódy

### Bezpečnostní kód

Bezpečnostní kód (5 až 10 číslic) pomáhá chránit telefon před neoprávněným použitím. Přednastavený kód je 12345. Informace o změně kódu a nastavení telefonu, aby vyžadoval kód, viz [Zabezpečení](#) na straně 83.



## Kódy PIN

PIN kód a UPIN kód (4 až 8 číslic) pomáhají chránit SIM kartu před neoprávněným použitím. Viz [Zabezpečení](#) na straně 83.

Kód PIN2 (4 až 8 číslic) může být dodán se SIM kartou a je vyžadován při otevírání některých funkcí.

PIN modulu je vyžadován pro přístup k informacím v modulu zabezpečení. Viz [Modul zabezpečení](#) na straně 111.

PIN podpisu je vyžadován při použití digitálního podpisu. Viz [Digitální podpis](#) na straně 113.

## Kódy PUK

PUK kód a UPUK kód (8 číslic) jsou vyžadovány pro změnu zablokovaného kódu PIN a UPIN. PUK2 (8 číslic) kód je vyžadován při změně zablokovaného kódu PIN2. Nejsou-li kódy dodány se SIM kartou, požádejte o ně operátora sítě.

## Heslo pro blokování

Heslo pro blokování (4 číslice) je vyžadováno při používání funkce [Služba blokování hovorů](#). Viz [Zabezpečení](#) na straně 83.

## Kód peněženky

Kód peněženky (4 až 8 číslic) je vyžadován pro přístup ke službám peněženky. Další informace, viz [Peněženka](#) na straně 100.

## ■ Služba konfigurace nastavení

Chcete-li používat některé síťové služby, například mobilní internet, MMS nebo synchronizaci s pomocí vzdáleného internetového serveru, musíte do telefonu uložit správné nastavení. Nastavení můžete obdržet přímo v konfigurační zprávě. Po přijmutí nastavení jej musíte uložit do telefonu. Provozovatel služby může poskytnout PIN kód, který bude zapotřebí k uložení tohoto nastavení. Další informace o dostupnosti získáte od operátora sítě, provozovatele služby, nejbližšího autorizovaného prodejce Nokia, nebo navštivte webovou stránku Nokia <[www.nokia.com/support](http://www.nokia.com/support)>.

Po obdržení konfigurační zprávy se zobrazí *Nastav. konfigurace přijato*.

Pro uložení nastavení zvolte **Ukázat** > **Uložit**. Vyzve-li telefon *Vložte PIN nastavení*, zadejte PIN kód nastavení a stiskněte **OK**. Informace o PIN kódu získáte od provozovatele služby, který vám toto nastavení dodal. Nemá-li dosud uloženo žádné nastavení, budou nastavení uložena a použita jako výchozí nastavení konfigurace. Jinak se telefon zeptá: *Aktivovat uložené nastavení konfigurace?*

Chcete-li odmítnout přijaté nastavení, zvolte **Odejít** nebo **Ukázat** > **Vyřadit**. Informace o úpravách nastavení viz [Konfigurace](#) na straně 82.

## ■ Stahování obsahu a aplikací

Do telefonu můžete stahovat nový obsah (například motivy) (síťová služba). Vyberte funkci stahování (například v menu *Galerie*). Informace o přístupu k funkci stahování naleznete v popisu jednotlivých menu. Informace o dostupnosti různých služeb, ceny a tarify získáte od provozovatele služby.



**Důležité:** Používejte pouze služby, kterým důvěřujete a které nabízejí odpovídající zabezpečení a ochranu před škodlivým softwarem.

## ■ Podpora Nokia a kontaktní informace

Nejnovější verzi této příručky, doplňkové informace, soubory ke stažení a služby týkající se vašeho produktu Nokia najdete na [www.nokia.com/support](http://www.nokia.com/support) nebo místní webové stránce Nokia.

Na webové stránce Nokia můžete získat informace o použití produktů a služeb Nokia. Kontakt na službu zákazníkům získáte ze seznamu místních kontaktních středisek Nokia Care na adrese [www.nokia.com/customerservice](http://www.nokia.com/customerservice).

Nejbližší servisní středisko Nokia Care najdete na adrese [www.nokia.com/repair](http://www.nokia.com/repair).

# 1. Začínáme

---

## ■ Instalace SIM karty a baterie

Ukládejte všechny SIM karty mimo dosah malých dětí. Informace o dostupnosti a použití služeb SIM karty získáte od svého prodejce SIM karty. Tím může být provozovatel služeb, operátor sítě nebo jiný prodejce.



**Poznámka:** Před sejmutím krytu vypněte vždy napájení a odpojte nabíječku nebo jiný přístroj. Při výměně krytu se nedotýkejte elektronických componentů. Přístroj ukládejte a používejte vždy pouze s nainstalovanými kryty.

1. Sejmutí zadního krytu z telefonu:  
Stiskněte pojistku zadního krytu (1) a opatrně sejměte zadní kryt z telefonu. Začněte na spodním konci (2).

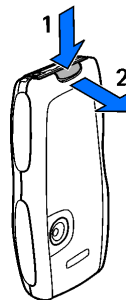

2. Zdvihnutím vyjměte baterii (viz obrázek). Vložte SIM kartu do držáku SIM karty, aby dosedla na své místo. Ujistěte se, že je SIM karta správně zasunutá a že pozlacené kontakty směřují dolů.

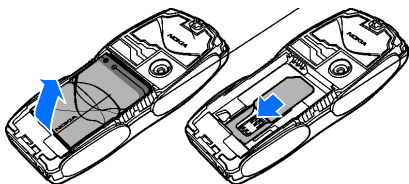

3. Chcete-li vyjmout SIM kartu, stiskněte pojistku (1) a vysuňte SIM kartu směrem k vrcholu telefonu (2).

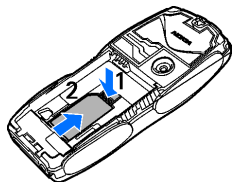

4. Vložte baterii. Zajistěte správnou polohu kontaktů baterie.

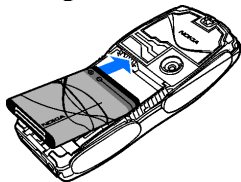

5. Vyrovnajte vrchol zadního krytu s vrcholem telefonu (1) a stisknutím na spodní část jej zajistíte na telefon (2).

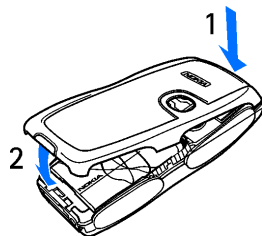

## ■ Nabíjení baterie



**Upozornění:** Používejte pouze baterie, nabíječky a příslušenství schválené společností Nokia pro použití s tímto konkrétním modelem. Používání jiných typů může způsobit zrušení osvědčení nebo záruk a může být i nebezpečné.

Před použitím s tímto přístrojem zkontrolujte typ nabíječky. Tento přístroj smí být při používání napájen pouze nabíječkami ACP-7, ACP-8, ACP-12, LCH-9 nebo LCH-12.

Informace o dostupnosti schválených příslušenství získáte u svého prodejce. Jestliže odpojujete napájecí kabel od libovolného příslušenství, uchopte a zatáhněte vždy za konektor, nikoliv za kabel.

1. Připojte nabíječku do zásuvky el. napětí.
2. Konektor nabíječky připojte do zdířky ve spodní části telefonu.

Je-li baterie zcela vybitá, může trvat několik minut, než se na displeji zobrazí indikátor nabíjení nebo než bude možné provádět hovory.

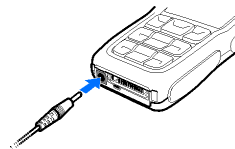

Doba nabíjení závisí na typu použité nabíječky a baterie. Například nabíjení baterie nabíječkou ACP-12 trvá v pohotovostním režimu přibližně 1 hodinu a 20 minut.

## ■ Zapnutí a vypnutí telefonu



**Upozornění:** Nezapínejte telefon tam, kde je používání bezdrátových telefonů zakázáno nebo kde je možný vznik rušivých vlivů a jiného nebezpečí.

Stiskněte a podržte stisknutý vypínač.

Vyzve-li telefon k zadání PIN kódu, zadejte kód (zobrazí se jako \*\*\*\*\*) a zvolte **OK**.



## ■ Anténa

Tento přístroj má interní anténu.



**Poznámka:** Stejně jako u jiných radiofrekvenčních přístrojů se nedotýkejte zbytečně antény, je-li přístroj zapnutý. Kontakt s anténou ovlivňuje kvalitu příjmu a může způsobit, že přístroj bude pro provoz potřebovat větší příkon, než by jinak bylo zapotřebí. Nebudete-li se při provozu přístroje dotýkat prostoru antény, bude zachován její optimální výkon a životnost baterie.

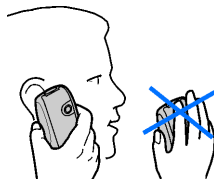

## ■ Poutko na zápěstí

Sejměte zadní kryt, protáhněte poutko podle obrázku a dotáhněte jej. Nainstalujte zadní kryt.

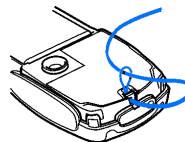

## ■ Výměna krytů



**Poznámka:** Před sejmutím krytu vypněte vždy napájení a odpojte nabíječku nebo jiný přístroj. Při výměně krytů se nedotýkejte elektronických komponentů. Přístroj ukládejte a používejte vždy pouze s nainstalovanými kryty.

1. Sejměte zadní kryt telefonu podle popisu na straně 20.
2. Sejměte přední kryt telefonu. Počínaje na vrcholu (1) opatrně odtáhněte přední kryt od telefonu (1) a uvolněte přední kryt (2).
3. Opatrně vyjměte desku s klávesnicí z předního krytu.

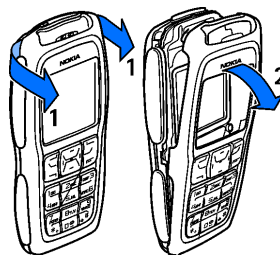



- Umístěte desku s klávesnicí do nového předního krytu (3).
- Opatrným natlačením na telefon, dokud nedosedne na místo (4), nasad'te přední kryt.
- Vyrovnejte vrchol zadního krytu s vrcholem telefonu (5) a stisknutím na spodní část jej zajistěte na telefon (6).

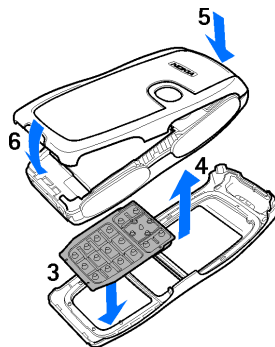

## ■ Výměna úchytek

1. Demontujte kryty telefonu. Viz [Výměna krytů](#) na straně 24.
2. Úchytky vysunujte směrem k vrcholu telefonu (1) a poté je vyjměte (2).
3. Úchytky nainstalujte podle obrázku.
4. Nainstalujte kryty telefonu. Viz [Výměna krytů](#) na straně 24.

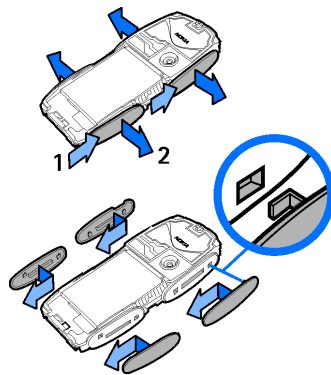

## ■ Vytváření vystřihovacích krytů

Pro vytváření vlastních designů vystřihovacích krytů použijte plastovou šablonu.



**Poznámka:** Používejte normální čistý papír, jaký se používá do tiskáren, nebo použijte fotopapír s tloušťkou do 0,3 mm. Aby nebyl ovlivněn výkon antény, materiál nesmí obsahovat kovové částky.

1. Položte šablonu na papír a obkreslete obrys.
2. Pečlivě vystříhnete nový design krytu.

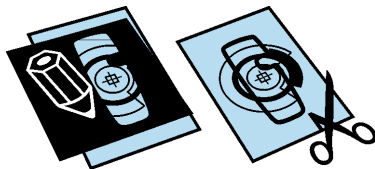

**Tip:** Aplikace Nokia PC Suite obsahuje v editoru obrázků nástroj pro vytváření vystřihovacích krytů.

## ■ Výměna vystřihovacího krytu

1. Demontujte zadní kryt telefonu. Viz [Výměna krytů](#) na straně 24.
2. Ze zadního krytu vyjměte vystřihovací vložku.
3. Umístěte novou vystřihnutou vložku do zadního krytu. Zasuňte ji pod dvě vodítka dole (1) a pod vodítko na vrcholu (2).
4. Nainstalujte zadní kryt.

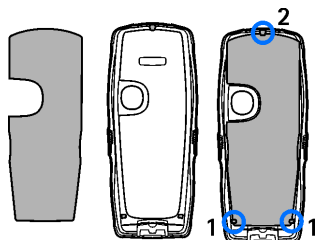

## 2. Váš telefon

---

### ■ Tlačítka a části telefonu

- Vypínač (1)
- Sluchátko (2)
- Reproduktor (3)
- Levá, střední a pravá výběrová klávesa (4)
- Čtyřsměrná navigační klávesa (5)
- Tlačítko Volat (6)
- Tlačítko Konec (7)
- Klávesnice (8)  
(v závislosti na vašem regionu)
- Konektor nabíječky (9)
- Pop-Port™ konektor (10)

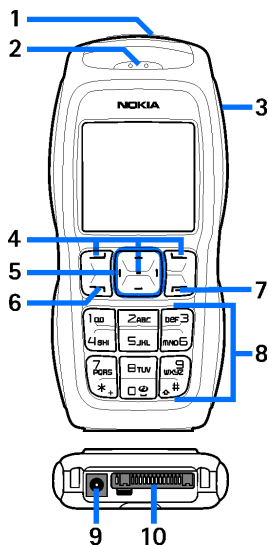

- Objektiv fotoaparátu (11)

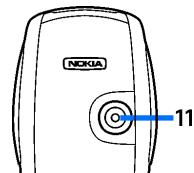

## ■ Pohotovostní režim

Je-li telefon připraven pro použití a na displeji nejsou uživatelem zadány žádné znaky, nachází se telefon v pohotovostním režimu.

- Název sítě nebo logo operátora (1).
- Intenzita signálu celulární sítě v místě, na kterém se nacházíte (2).
- Úroveň nabití baterie (3).
- Levá výběrová klávesa má funkci **Jdi na** (4).
- Střední výběrová klávesa má funkci **Menu** (5).
- Pravá výběrová klávesa má funkci **Jména** (6) nebo jinou klávesovou zkratku k vybrané funkci. Viz **Osobní klávesové zkratky** na straně 76. Může mít rovněž název stanovený operátorem. Pak máte přístup na specifickou webovou stránku operátora.

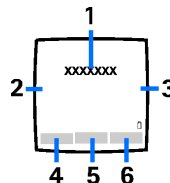

## Osobní seznam zkratk

Levá výběrová klávesa má funkci **Jdi na**.

Chcete-li zobrazit funkce ve svém osobním seznamu zkratk, zvolte **Jdi na**.

Chcete-li aktivovat funkci, zvolte ji.

Pokud chcete zobrazit seznam dostupných funkcí, zvolte **Jdi na > Volby > Zvolit volby**. Chcete-li přidat funkci do seznamu zkratk, zvolte **Označit**. Chcete-li odstranit funkci ze seznamu, zvolte **Zrušit**.

Chcete-li změnit uspořádání funkcí ve svém osobním seznamu zkratk, zvolte **Jdi na > Volby > Organizovat**. Vyberte požadovanou funkci, zvolte **Posun** a přesuňte funkci na požadované místo.

## Zkratky v pohotovostním režimu

Chcete-li otevřít seznam volaných čísel, stiskněte jednou tlačítka Volat.

Posouváním vyberte požadované číslo nebo jméno a vytočte číslo stisknutím tlačítka Volat.

Chcete-li otevřít webový prohlížeč, podržte stisknuté tlačítka 0.

Chcete-li volat svou hlasovou schránku, podržte stisknuté tlačítka 1.





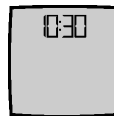

Navigační klávesu můžete použít jako klávesovou zkratku. Stiskněte navigační klávesu vpravo pro otevření kalendáře, vlevo pro zahájení psaní zprávy SMS, nahoru pro aktivaci fotoaparátu a dolů pro otevření seznamu kontaktů.









## Úspora energie

Z důvodu úspory energie se po uplynutí určité doby nečinnosti, kdy není používána žádná funkce telefonu, na displeji zobrazí digitální hodiny, které nahradí všechny zobrazené znaky. Spořič displeje deaktivujete stisknutím libovolného tlačítka.



## Indikátory

-  Oznamuje přijetí jedné nebo několika textových, obrázkových nebo multimediálních zpráv. Viz [Čtení zprávy SMS a odpověď na ni](#) na straně 43 nebo [Zobrazení multimediální zprávy a odpověď na ni](#) na straně 47.
-  Telefon zaregistroval nepřijatý hovor. Viz [Výpis volání](#) na straně 63.
-  Telefon je připojen ke službě chatu a stav dostupnosti je online nebo offline. Viz [Připojení ke službě chatu](#) na straně 50.
-  Oznamuje přijetí jedné nebo několika zpráv chatu a telefon je připojen ke službě chatu. Viz [Připojení ke službě chatu](#) na straně 50.
-  Klávesnice telefonu je zamknutá. Viz [Zámek klávesnice \(Keyguard\)](#) na straně 32.
-  Je-li [Ohlášení příchozího hovoru](#) nastaveno na [Vypnuto](#) a [Tón ohlášení zprávy](#) na [Žádný tón](#), telefon nebude při příchozím hovoru nebo textové zprávě vyzvánět. Viz [Tóny](#) na straně 75.

-  Budík je nastaven na *Zapnuto*. Viz *Budík* na straně 90.
-  Je-li zvolen režim EGPRS spojení *Vždy online* a služba EGPRS je dostupná, je tento indikátor zobrazen v levém horním rohu displeje. Viz *Paketová data (EGPRS)* na straně 80.
-  Je-li sestaveno EGPRS spojení, je tento indikátor zobrazen v levém horním rohu displeje. Viz *Paketová data (EGPRS)* na straně 80 a *Procházení stránek* na straně 105.
-  EGPRS připojení je dočasně přerušeno (drženo), například při příchozím nebo odchozím hovoru v průběhu EGPRS připojení.
-  Byl aktivován reproduktor, viz *Volby v průběhu hovoru* na straně 35.
-  Hovory jsou omezeny do uzavřené skupiny uživatelů. Viz *Zabezpečení* na straně 83.
-  Je připojeno externí sluchátko nebo handsfree.
-  Je připojena smyčka nebo hudební stojan.

## ■ Zámek klávesnice (Keyguard)

Chcete-li zabránit následkům nechtěného stisknutí kláves, zamkněte klávesnici tak, že stisknete **Menu** a potom stisknete do 3,5 sekundy \*.

Chcete-li odemknout klávesnici, zvolte **Uvolnit** a stiskněte tlačítko \*.

Chcete-li přijmout hovor při zamknuté klávesnici, stiskněte tlačítko Volat. Pokud ukončíte nebo odmítnete hovor, klávesnice se opět automaticky zamkne.



Informace o funkci *Automatický zámek kláves*, viz [Telefon](#) na straně 78.

I když je aktivní keyguard, mohou být uskutečnitelná volání na oficiální čísla tísňových linek naprogramovaná v přístroji.

## 3. Funkce volání

---

### ■ Volání

1. Zadejte telefonní číslo včetně předčísí.

Při mezinárodních hovorech zadejte dvojitým stisknutím \* mezinárodní prefix (znak + nahrazuje mezinárodní přístupový kód) a poté zadejte kód země, předčísí bez úvodní nuly (pokud je třeba) a telefonní číslo.

2. Chcete-li vytočit číslo, stiskněte tlačítko Volat.
3. Chcete-li ukončit hovor nebo zrušit pokus o vytočení čísla, stiskněte tlačítko Konec.

Chcete-li volat pomocí jmen, vyhledejte jméno nebo telefonní číslo v seznamu *Kontakty* (viz [Hledání kontaktu](#) na straně 65). Stisknutím tlačítka Volat vytočíte číslo.

V pohotovostním režimu vyvoláte jedním stisknutím tlačítka Volat seznam posledních až 20 čísel, která jste volali nebo se pokoušeli volat. Chcete-li vytočit číslo, vyberte jméno nebo číslo a stiskněte tlačítko Volat.

### Zrychlená volba

Telefonní číslo můžete přiřadit některé z kláves zrychlené volby od **2** do **9**. Viz [Zrychlená volba](#) na straně 71. Telefonní číslo poté můžete vytočit jedním z následujících způsobů:

- Stiskněte tlačítko zrychlené volby a poté tlačítko Volat.

- Je-li funkce *Zrychlená volba* nastavena na *Zapnuto*, podržte stisknuté tlačítko zrychlené volby, dokud se nezačne vytáčet přiřazené telefonní číslo. Viz *Zrychlená volba* v kapitole *Volání* na straně 77.

## ■ Přijmutí nebo odmítnutí hovoru

Chcete-li přijmout příchozí hovor, stiskněte tlačítko Volat. Chcete-li ukončit hovor, stiskněte tlačítko Konec.

Chcete-li odmítnout příchozí hovor, stiskněte tlačítko Konec.

Pro ztišení vyzváněcího tónu stiskněte **Ticho**.

Je-li k telefonu připojen kompatibilní headset s ovládacím tlačítkem, můžete přijmout nebo ukončit hovor stisknutím tlačítka na headsetu.

## Hovor na lince

Chcete-li přijmout hovor čekající v průběhu aktivního hovoru na lince, stiskněte tlačítko Volat. První hovor je přepnut do pořadí. Chcete-li ukončit aktivní hovor, stiskněte tlačítko Konec.

Informace o aktivaci funkce *Služba hovorů na lince* naleznete v kapitole *Volání* na straně 77.

## ■ Volby v průběhu hovoru

Mnoho voleb, které můžete použít v průběhu hovoru, jsou síťové služby. Informace o jejich dostupnosti získáte od operátora sítě.

Během hovoru zvolte **Volby** a vyberte z následujících možností:

Volby týkající se hovoru jsou *Ticho* nebo *Nahlas*, *Kontakty*, *Menu*, *Nahrávat*, *Zámek kláves*, *Zap. aut. hlasitost* nebo *Vyp. aut. hlasitost*, *Reproduktor* nebo *Telefon*.

Volby týkající se síťových služeb jsou *Přijmout* a *Odmítnout*, *Přidržet* nebo *Přijmout*, *Nový hovor*, *Připojit ke konf.*, *Ukončit hovor*, *Ukončit vše* a následující:

*Odeslat DTMF* – odeslání řetězců tónů

*Odložit* – přepínání mezi aktivním a drženým hovorem

*Přepojit* – spojení drženého hovoru s aktivním hovorem a vaše odpojení

*Konference* – vytvoření konferenčního hovoru, kterého se může účastnit až pět osob

*Soukromý hovor* – soukromá diskuse v průběhu konferenčního hovoru





**Upozornění:** Je-li používán reproduktor, nedržte přístroj u ucha, protože hlasitost může být velmi vysoká.

## 4. Psaní textu

---

Text můžete zadávat, například při psaní zpráv, buď tradičním, nebo prediktivním způsobem. Při používání tradiční metody tiskněte opakovaně tlačítka číslic **1** až **9**, dokud se nezobrazí požadovaný znak. Při prediktivním způsobu můžete vložit znak jediným stisknutím tlačítka.

Při psaní textu se v levém horním rohu displeje zobrazí ikona , která indikuje prediktivní metodu, nebo ikona , která indikuje tradiční metodu. Ikony **abc**, **abc** nebo **ABC** zobrazené vedle ikony metody zadávání textu indikují velikost znaků.

Chcete-li změnit velikost znaků a režim zadávání textu, stiskněte tlačítko **#**. **123** indikuje režim psaní číslic. Chcete-li přepnout z režimu psaní písmen do režimu psaní číslic, podržte stisknuté tlačítko **#** a vyberte *Režim psaní číslic*.

### ■ Nastavení

Chcete-li nastavit jazyk psaní, zvolte **Volby** > *Slovník* a požadovaný jazyk. Prediktivní zadávání textu je k dispozici pouze u uvedených jazyků.

Zvolte **Volby** > *Vypnout slovník* pro nastavení tradiční metody.

### ■ Prediktivní vkládání textu

Prediktivní vkládání textu je založeno na integrovaném slovníku, do kterého lze přidávat nová slova.

1. Začněte psát slovo pomocí tlačítek **2 až 9**. Pro každé písmeno stiskněte odpovídající tlačítko pouze jednou. Zobrazené slovo se po každém stisknutí tlačítka změní.
2. Po dokončení psaní slova potvrďte správně zobrazené slovo vložím mezery stisknutím tlačítka **0**, nebo libovolným stisknutím navigační klávesy. Přesuňte kurzor stisknutím navigační klávesy.  
Není-li zobrazené slovo správné, tiskněte opakovaně **\***, nebo zvolte **Volby > Shodné**. Po zobrazení požadovaného slova jej potvrďte.  
Je-li za slovem zobrazen znak **?**, není slovo, které chcete napsat, ve slovníku. Chcete-li přidat slovo do slovníku, zvolte **Psaní**. Metodou tradičního zadávání textu napište slovo a stiskněte **Uložit**.
3. Začněte psát další slovo.

## Psaní složených slov

Zadejte první část slova a potvrďte ji stisknutím navigační klávesy vpravo. Napište druhou část slova a potvrďte slovo.

## ■ Tradiční vkládání textu

Opakovaně tiskněte tlačítka **1 až 9**, dokud se nezobrazí požadovaný znak. Na tlačítku nejsou vyznačeny všechny znaky, které jsou po jeho stisknutí dostupné. Dostupné znaky jsou závislé na jazyce zvoleném v menu **Jazyk telefonu**, viz **Telefon** na straně **78**.

Je-li následující požadovaný znak dostupný na stejném tlačítku jako znak předchozí, vyčkejte, dokud se kurzor znovu nezobrazí, nebo krátce stiskněte některou navigační klávesu a zadejte další znak.

Nejběžnější interpunkční znaménka a speciální znaky jsou k dispozici po stisknutí tlačítka **1**.

## 5. Navigace v menu

---

Telefon nabízí značné množství funkcí, které jsou seskupeny do menu.

1. Menu otevřete stisknutím **Menu**.
2. Navigační klávesou procházejte položkami menu a zvolte dílčí menu (například *Nastavení*). Informace o změně vzhledu menu, viz *Vzhled menu* v kapitole *Displej* na straně 76.
3. Obsahuje-li menu dílčí menu, zvolte požadované (například *Nastavení volání*).
4. Jestliže zvolené menu obsahuje další dílčí menu, zvolte požadované (například *Příjem všemi klávesami*).
5. Zvolte požadované nastavení.
6. Chcete-li se vrátit na předchozí úroveň menu, zvolte **Zpět**. Menu ukončíte stisknutím **Odejít**.



## 6. Zprávy



Službu zpráv je možné použít jen v případě, že je podporována vaší sítí nebo provozovatelem služby.



**Poznámka:** Při odeslání zpráv se na displeji může zobrazit *Zpráva odeslána*. Tim je indikováno, že zpráva byla odeslána přístrojem na číslo střediska zpráv naprogramované v přístroji. Neznamená to, že zpráva byla přijata zamýšleným příjemcem. Podrobnější informace o službách zpráv získáte u svého provozovatele služeb.



**Důležité:** Při otevírání zpráv buďte opatrní. Zprávy mohou obsahovat škodlivý software nebo mohou být pro váš přístroj nebo PC jinak nebezpečné.



**Poznámka:** Přijímat a zobrazovat zprávy mohou pouze přístroje, které mají kompatibilní funkce. Vzhled zpráv se může lišit v závislosti na přijímacím přístroji.

### ■ Textové zprávy (SMS)

Se službou krátkých textových zpráv (SMS) můžete posílat a přijímat vícedílné zprávy tvořené z několika běžných textových zpráv (síťová služba), které mohou obsahovat i obrázky.

Než budete moci odesílat textové a obrázkové zprávy nebo e-maily, musíte uložit číslo střediska služeb. Viz [Nastavení zpráv](#) na straně 59.

Informace o dostupnosti služby SMS e-mail a o možnosti objednání služby získáte od provozovatele služby.

Váš přístroj podporuje odesílání textových zpráv, jejichž počet znaků překračuje limit jediné zprávy. Delší zprávy budou odeslány jako série dvou či více zpráv. Provozovatel může takovou zprávu vyúčtovat odpovídajícím způsobem. Znak, který používá akcenty nebo jiné značky, a znaky některých jazyků (například čínština), vyžadují více místa, a tím snižují počet znaků, které je možné poslat v jedné zprávě.

V horní části displeje je zobrazen indikátor délky zprávy, který sleduje počet dostupných znaků. Například 10/2 znamená, že ještě můžete přidat 10 znaků do textu, který bude odeslán ve dvou zprávách.

## Psaní a odeslání zprávy SMS

1. Zvolte **Menu** > *Zprávy* > *Vytvořit zprávu* > *Textová zpráva*.
2. Napište zprávu. Viz **Psaní textu** na straně 37. Informace o vložení textové nebo obrázkové šablony do zprávy naleznete v kapitole **Šablony** na straně 44. Každá obrázková zpráva se skládá z několika textových zpráv. Odeslání jedné obrázkové nebo vícedílné zprávy může stát více než odeslání jedné textové zprávy.
3. Chcete-li odeslat zprávu, zvolte **Odeslat** nebo stiskněte tlačítko Volat.





**Poznámka:** Funkci obrázkových zpráv je možné použít pouze v případě, že je podporována vaším operátorem sítě nebo poskytovatelem služeb. Přijímat a zobrazovat obrázkové zprávy mohou pouze kompatibilní přístroje, které umožňují funkci obrázkových zpráv. Vzhled zprávy se může lišit v závislosti na přijímacím přístroji.

## Volby pro odesílání zprávy

Po napsání zprávy zvolte **Volby** > *Volby odeslání* > *Více příjemců* pro odeslání zprávy několika příjemcům. Zvolte *Odesl. jako e-mail* pro odeslání zprávy jako SMS e-mail (síťová služba). Zvolte *Profil odesílání*, chcete-li použít předem nadefinovaný profil zprávy. Informace o definování profilu zprávy, viz *Textové zprávy a SMS e-mail* na straně 59.

## Čtení zprávy SMS a odpověď na ni

Obdržíte-li zprávu SMS nebo SMS e-mail, zobrazí se . Blikající ikona  indikuje, že je paměť pro zprávy zaplněna. Abyste mohli přijímat nové zprávy, musíte odstranit některé staré zprávy ze složky *Přijaté*.

1. Chcete-li zobrazit novou zprávu, stiskněte **Ukázat**. Chcete-li ji zobrazit později, stiskněte **Odejit**.  
Při čtení zprávy později zvolte **Menu** > *Zprávy* > *Přijaté*. Je-li přijato více zpráv, vyberte zprávu, kterou chcete číst. Ikona  označuje nepřečtenou zprávu.
2. Při čtení zprávy stiskněte **Volby**. Poté můžete odstranit zprávu nebo ji předat dál, upravit zprávu jako textovou zprávu nebo SMS e-mail, přejmenovat čtenou zprávu nebo ji přesunout do jiné složky, nebo zobrazit či vybrat detaily ze zprávy. Text ze začátku zprávy můžete rovněž zkopírovat do kalendáře a použít jako upomínku. Chcete-li při prohlížení obrázkové zprávy uložit obrázek do složky *Šablony*, zvolte *Uložit obrázek*.
3. Chcete-li odpovědět na zprávu, zvolte **Odpovědět** > *Textová zpráva*, *Multimediální zpr.* nebo *Blesková zpráva*. Napište odpověď. Při odpovídání na e-mail nejprve potvrďte nebo upravte e-mailovou adresu a předmět.

4. Chcete-li odeslat zprávu na zobrazené číslo, zvolte **Odeslat** > **OK**.

## Šablony

Váš telefon obsahuje textové šablony  a obrázkové šablony , které můžete použít v textových, obrázkových nebo SMS e-mail zprávách.

Chcete-li otevřít seznam šablon, zvolte **Menu** > *Zprávy* > *Uložené položky* > *Textové zprávy* > *Šablony*.

## Složka Uložené položky a Mé složky

Pro lepší organizování zpráv můžete některé zprávy přesunout do složky *Uložené položky*. Případně můžete pro vaše zprávy vytvořit vlastní složky. Při čtení zprávy zvolte **Volby** > *Přesunout* > složku, do které chcete zprávu přesunout, > **Zvolit**.

Chcete-li přidat složku, zvolte **Menu** > *Zprávy* > *Uložené položky* > *Textové zprávy* > *Mé složky*. Nemáte-li dosud uloženu žádnou složku, zvolte **Přidat**. Jinak zvolte **Volby** > *Přidat složku*. Chcete-li odstranit složku, vyberte požadovanou a **Volby** > *Odstranit složku*.

## ■ Multimediální zprávy (MMS)

Multimediální zpráva může obsahovat text, zvuk, obrázek, poznámku kalendáře, vizitku nebo videoklip. Je-li zpráva příliš velká, telefon nemusí zprávu přijmout. Některé sítě umožňují zaslání textové zprávy, která obsahuje internetovou adresu, na které si můžete multimediální zprávu prohlédnout.

Multimediální zprávy nemůžete přijímat v průběhu hovoru, hry nebo používání jiné Java aplikace, nebo při aktivní relaci prohlížeče přes GSM data. Protože při příjmu multimediálních zpráv může dojít z různých důvodů k chybě, nespolehejte na ně zejména v naléhavých případech.

## Psaní a odeslání multimediální zprávy

Informace o nastavení multimediálních zpráv naleznete v kapitole [Multimédia](#) na straně 59. Informace o dostupnosti a možnosti objednání služby multimediálních zpráv získáte u provozovatele služby.

1. Zvolte **Menu** > *Zprávy* > *Vytvořit zprávu* > *Multimediální zpr..*
2. Napište zprávu. Viz [Psaní textu](#) na straně 37.

Jestliže chcete vložit soubor, zvolte **Volby** > *Vložit* a potom volte z následujících možností:

*Obrázek, Zvukový klip* nebo *Videoklip* – Vložení souboru z *Galerie*

*Nový zvukový klip* otevře *Záznamník* – Pořízení nového záznamu, který přidáte do zprávy

*Snímek* – vložení snímku do zprávy. Telefon podporuje multimediální zprávy, které obsahují několik stránek (snímků). Každý snímek může obsahovat text, jeden obrázek, poznámku kalendáře, vizitku a jeden zvukový klip. Chcete-li otevřít požadovaný snímek v případě, že zpráva obsahuje několik snímků, zvolte **Volby** > *Předchozí snímek, Další snímek* nebo *Seznam snímků*. Chcete-li nastavit interval mezi snímky, zvolte **Volby** > *Časování snímku*. Chcete-li

přesunout textovou část do horní nebo dolní části zprávy, zvolte **Volby** > *Text nahoře* nebo *Text dole*.

*Vizitka* nebo *Kalend. pozn.* – Vložení vizitky nebo poznámky kalendáře do zprávy

K dispozici mohou být rovněž následující možnosti: *Odstranit* pro odstranění obrázku, snímku nebo zvukového klipu ze zprávy, *Vymazat text*, *Náhled* nebo *Uložit zprávu*. Pod položkou *Další volby* mohou být k dispozici následující volby: *Vložit kontakt*, *Vložit číslo*, *Detaily zprávy* a *Upravit předmět*.

3. Odešlete zprávu zvolením **Odeslat** > *Telefonní číslo*, *E-mailová adresa* nebo *Mnoho*.
4. Vyberte kontakt ze seznamu, nebo zadejte telefonní číslo nebo e-mailovou adresu příjemce, nebo je vyhledejte v seznamu *Kontakty*. Zvolte **OK**. Zpráva bude přesunuta do složky *Kodeslání*.

V průběhu odesílání multimediální zprávy je zobrazen animovaný indikátor . Ostatní funkce telefonu můžete normálně používat. Pokud se odeslání nepodaří, telefon se několikrát pokusí o nové odeslání zprávy. Pokud se opakovaně nezdaří zprávu odeslat, zpráva zůstane ve složce *Kodeslání*, odkud se ji můžete pokusit odeslat později.



Zvolíte-li *Uložit poslané zprávy* > *Ano*, bude odeslaná zpráva uložena do složky *Poslané položky*. Viz *Multimédia* na straně 59.

Ochrana autorských práv může znemožnit kopírování, upravování, přenášení nebo přeposílání některých obrázků, hudby (včetně vyzváněcích tónů) a dalšího obsahu.

## Zobrazení multimediální zprávy a odpověď na ni



**Důležité:** Při otvírání zpráv buďte opatrní. Objekty multimediální zprávy mohou obsahovat škodlivý software nebo mohou být pro váš přístroj nebo PC jinak nebezpečné.

Během příjmu multimediální zprávy je zobrazen animovaný indikátor . Po přijetí zprávy se zobrazí indikátor  a text *Multimediální zpráva přijata.*

1. Chcete-li zobrazit zprávu, stiskněte **Ukázat**. Chcete-li ji zobrazit později, stiskněte **Odejit**.

Při čtení zprávy později zvolte **Menu** > *Zprávy* > *Přijaté*. V seznamu zpráv označuje ikona  nepřečtenou zprávu. Zvolte zprávu, kterou chcete zobrazit.

2. Funkce střední výběrové klávesy se změní v závislosti na právě zobrazené příloze zprávy.

Pokud chcete zobrazit celou zprávu obsahující prezentaci nebo zvukový klip, nebo chcete zobrazit videoklip, stiskněte **Přehrát**.

Chcete-li zvětšit obrázek, zvolte **Zvětšení**. Jestliže chcete zobrazit vizitku, poznámky kalendáře nebo chcete otevřít objekt motivu, zvolte **Otevřít**.

3. Chcete-li odpovědět na zprávu, zvolte **Volby** > *Odpovědět* > *Textová zpráva*, *Multimediální zpr.* nebo *Blesková zpráva*. Napište odpověď a zvolte **Odeslat**. Odpověď můžete poslat pouze osobě, která vám zaslala původní zprávu.

Stisknutí **Volby** umožní přístup k dostupným možnostem.

## Složky zpráv

Telefon ukládá přijaté multimediální zprávy do složky *Přijaté*. Dosud neodeslané multimediální zprávy jsou přesunuty do složky *K odeslání*. Multimediální zprávy, které chcete poslat později, je možné uložit do složky *Uložené zprávy*. Je-li funkce *Uložit poslané zprávy* nastavena na *Ano*, jsou odeslané multimediální zprávy uloženy do složky *Poslané položky* dílčího menu *Multimed. zprávy*. Viz [Multimédia](#) na straně 59.

### ■ Zaplněná paměť

Pokud jste obdrželi novou textovou zprávu a paměť pro zprávy je zaplněná, na displeji bliká indikátor  a je zobrazen text *Plná paměť text. zpráv, odstr. zprávy*. Stiskněte **Ne** a odstraňte ze složky některé zprávy. Chcete-li čekající zprávu odmítnout, zvolte **Odejít** > **Ano**.

Čeká-li na načtení nová multimediální zpráva a paměť pro zprávy je zaplněná, na displeji bliká indikátor  a je zobrazen text *Multim. paměť je plná, ukázat čekající zprávu*. Chcete-li zobrazit čekající zprávu, stiskněte **Ukázat**. Abyste mohli uložit čekající zprávu, musíte odstranit staré zprávy a uvolnit paměť. Zprávu uložíte stisknutím **Uložit**.

Chcete-li čekající zprávu odmítnout, zvolte **Odejít** > **Ano**. Stisknete-li **Ne**, můžete zprávu zobrazit.

### ■ Bleskové zprávy

Bleskové zprávy jsou textové zprávy, které se při příjmu ihned zobrazí.



## Psaní zprávy

Zvolte **Menu** > *Zprávy* > *Vytvořit zprávu* > *Blesková zpráva*. Napište zprávu. Maximální délka bleskové zprávy je 70 znaků. Chcete-li do zprávy vložit blikající text, zvolte **Volby** > *Vložit blik. znak* a nastavte značku. Text za značkou bude blikat až k místu vložení druhé značky.

## Přijmutí zprávy

Přijatá blesková zpráva se automaticky neuloží. Chcete-li zobrazit zprávu, stiskněte **Číst**. Chcete-li z aktuální zprávy vybrat telefonní čísla, e-mailové adresy či webové adresy, zvolte **Volby** > *Použít detail*. Pokud chcete zprávu uložit, zvolte **Uložit** a vyberte složku, do které chcete zprávu uložit.

## ■ Chat (okamžité zprávy)

Chat (okamžité zprávy) je způsob odesílání krátkých, jednoduchých textových zpráv online uživatelům (síťová služba).

Než můžete začít používat chat, musíte si tuto službu objednat. Informace o dostupnosti, poplatcích a objednání služby získáte od provozovatele služby. Od něho rovněž obdržíte jedinečný identifikátor, heslo a nastavení.

Informace o konfiguraci požadovaného nastavení pro službu chatu naleznete v části *Nastavení spojení* v kapitole *Otevření menu* na straně 50. Ikony a texty na displeji se mohou lišit v závislosti na službě chatu.

V závislosti na síti může aktivní chatová konverzace rychleji spotřebovávat energii baterie a může být nutné telefon připojit k nabíječce.

## Otevření menu

Chcete-li v offline režimu otevřít menu, zvolte **Menu** > **Zprávy** > **Chat**. Je-li k dispozici více než jedno nastavení spojení pro službu zpráv chatu, vyberte požadované. Je-li definováno pouze jedno nastavení, bude zvoleno automaticky.

Poté se zobrazí tyto volby:

**Přihlásit** – připojení ke službě chatu

**Uložené konverz.** – umožňují zobrazit, smazat nebo přejmenovat chatové konverzace, které jste uložili během relace chatu

**Nastavení spojení** – umožňuje upravit nastavení potřebná pro zprávy chatu a pro připojení ke službě zjišťování účasti

## Připojení ke službě chatu





Chcete-li se připojit ke službě chatu, otevřete menu **Chat**, aktivujte službu chat a zvolte **Přihlásit**. Po úspěšném připojení telefonu se zobrazí text **Přihlášeno**.

Chcete-li se odpojit od služby zpráv chatu, zvolte **Odhlásit**.

## Zahájení relace chatu

Otevřete menu **Chat** a připojte se ke službě. Službu spusťte různými způsoby.





**Konverzace** – zobrazení seznamu nových a přečtených zpráv nebo pozvánek chatu v průběhu aktivní relace chatu. Posouváním vyhledejte požadovanou zprávu nebo pozvánku a stisknutím **Otevřít** otevřete zprávu.

 označuje nové a  přečtené skupinové zprávy.  označuje nové a  přečtené zprávy chatu.

 označuje pozvánky.

Ikony a texty na displeji se mohou lišit v závislosti na službě chatu.

**Kontakty chatu** – zobrazení vámi přidanych kontaktů. Posouváním vyberte kontakt, se kterým chcete konverzovat, a zvolte **Chat**. Je-li v seznamu zobrazen nový kontakt, stiskněte **Otevřít**. Informace o přidávání kontaktů naleznete v kapitole **Kontakty chatu** na straně 53.

 indikuje online a  offline kontakty v paměti telefonu.  indikuje blokováný kontakt.  indikuje kontakt, který poslal novou zprávu.

**Skupiny > Veřejné skupiny** – zobrazení seznamu záložek k veřejným skupinám, které poskytuje operátor sítě nebo provozovatel služby. Chcete-li zahájit relaci chatu se skupinou, posouváním vyberte skupinu a stiskněte **Připojit**. Zadejte svou přezdívku, kterou budete používat při konverzaci. Po úspěšném přihlášení do skupinové konverzace můžete zahájit komunikaci. Informace o vytvoření soukromé skupiny naleznete v kapitole **Skupiny** na straně 54.

**Hledání > Uživatelé** nebo **Skupiny** – umožňuje hledat další uživatele služby zpráv chatu nebo veřejné skupiny v síti podle telefonního čísla, přezdívky, e-mailové adresy nebo jména. Jestliže zvolíte **Skupiny**, můžete vyhledat skupinu podle člena skupiny nebo podle názvu skupiny, tématu či identifikátoru.

Chcete-li zahájit konverzaci s nalezeným uživatelem nebo skupinou, zvolte

**Volby > Chat** nebo **Připojit ke skupině**.

Informace o zahájení konverzace ze seznamu **Kontakty** naleznete v kapitole **Zobrazení jmen účastníků** na straně 69.

## Přijmutí nebo odmítnutí pozvánky

Jste-li v pohotovostním režimu připojeni ke službě chatu a je vám doručena nová pozvánka k chatu, zobrazí se text *Obdrženo nové pozvání*. Chcete-li ji přečíst, zvolte **Číst**. Je-li přijato více pozvánek, vyberte posouváním požadovanou a zvolte **Otevřít**. Chcete-li se připojit ke konverzaci v soukromé skupině, zvolte **Přijmout** a zadejte přezdívkou; nebo pro odmítnutí či odstranění pozvánky zvolte **Volby** > *Odmítnout* nebo *Odstranit*.

## Čtení zprávy

Pokud jste v pohotovostním režimu a jste připojeni ke službě chatu, a přijmete novou zprávu, která nepatří do aktivní konverzace, zobrazí se *Nová okamžitá zpráva*. Chcete-li ji přečíst, zvolte **Číst**. Přijmete-li více než jednu zprávu, vyberte posouváním požadovanou a zvolte **Otevřít**.

Nové zprávy přijaté v průběhu aktivní konverzace jsou uchovávány v menu *Chat* > *Konverzace*. Přijmete-li zprávu od někoho, kdo není v seznamu *Kontakty chatu*, bude zobrazen identifikátor odesílatele. Chcete-li uložit nový kontakt, který není v paměti telefonu, zvolte **Volby** > *Uložit kontakt*.

## Účast v konverzaci



Připojte se nebo zahajte relaci chatu zvolením **Psát**. Napište zprávu a pošlete ji zvolením *Odeslat* nebo stisknutím tlačítka Volat. Stisknutí **Volby** umožní přístup k dostupným možnostem.

## Upravení stavu vaší dostupnosti

1. Otevřete menu *Chat* a připojte se ke službě.
2. Chcete-li zobrazit nebo upravit informace o vaší dostupnosti nebo přezdívku, zvolte *Moje nastavení*.
3. Chcete-li umožnit všem ostatním uživatelům zpráv chatu, aby vás viděli, když jste online, zvolte *Dostupnost > Pro všechny*.

Chcete-li povolit pouze kontaktům ze svého seznamu kontaktů zpráv chatu, aby vás viděli, když jste online, zvolte *Dostupnost > Pro kontakty*.

Abyste se zdáli být offline, zvolte *Dostupnost > Zdáť se offline*.

Pokud jste připojeni ke službě chatu, ikona  označuje, že jste online, a ikona , že nejste viditelní pro ostatní uživatele.

## Kontakty chatu

Chcete-li přidat kontakty do seznamu kontaktů chatu, připojte se ke službě chatu a zvolte *Kontakty chatu*. Kontakt přidáte do seznamu zvolením **Volby** > *Přidat kontakt*, nebo, pokud jste žádné kontakty nepřidali, zvolte **Přidat**. Zvolte *Zadat ident. ručně*, *Hledat na serveru*, *Kopíř. ze serveru* nebo *Podle čísla mobilu*.

Vyberte posouváním kontakt a buď s ním zahajte konverzaci zvolením **Chat**, nebo stisknete **Volby** > *Kontaktní info*, *Blokovat kontakt* nebo *Odbl. kontakt*, *Přidat kontakt*, *Odstranit kontakt*, *Změnit seznam*, *Kopíř. na server* nebo *Ohláš. dostupnosti*.

## Blokování a odblokování zpráv

Chcete-li blokovat zprávy, připojte se ke službě chatu a zvolte *Konverzace* > *Kontakty chatu*; nebo se připojte ke (nebo zahajte) konverzaci. Posouváním vyberte kontakt, od kterého chcete blokovat příchozí zprávy, a zvolte **Volby** > *Blokovat kontakt* > *OK*.

Chcete-li odblokovat zprávy, připojte se ke službě chatu a zvolte *Seznam blokování*. Vyberte posouváním kontakt, jehož zprávy chcete odblokovat, a stiskněte *Odblok.*

## Skupiny

Pro chatovou konverzaci můžete vytvořit vlastní soukromé skupiny nebo můžete použít veřejné skupiny poskytované provozovatelem služby. Soukromé skupiny existují pouze v průběhu chatové konverzace a jsou uloženy na serveru provozovatele služby. Pokud server, ke kterému jste přihlášení, nepodporuje služby skupiny, nebudou menu týkající se skupin vysvícena.

### Veřejné skupiny

Můžete si uložit odkazy na veřejné *Skupiny*, které může spravovat provozovatel služby. Připojte se ke službě chatu a zvolte *Veřejné skupiny*. Vyhledejte posouváním skupinu, se kterou chcete konverzovat, a zvolte **Připojit**. Nejste-li ve skupině, zadejte svou přezdívku do dané skupiny. Pokud chcete odstranit skupinu ze seznamu skupin, zvolte **Volby** > *Odstranit skupinu*.

Chcete-li vyhledat skupinu, zvolte *Skupiny > Veřejné skupiny > Hledat skupiny*. Můžete vyhledat skupinu podle člena skupiny nebo podle názvu skupiny, tématu či identifikátoru.

### **Soukromé skupiny**

Připojte se ke službě chatu a zvolte *Skupiny > Vytvořit skupinu*. Zadejte název skupiny a přezdívku, kterou chcete použít. V seznamu kontaktů označte členy soukromé skupiny a napište pozvánku.

## **■ Aplikace E-mail**

Aplikace E-mail umožňuje přístup ke kompatibilnímu e-mailovému účtu z telefonu, například pokud se nenacházíte v kanceláři nebo doma. Tato aplikace je odlišná od funkce SMS e-mail a MMS e-mail.

Telefon podporuje e-mailové servery POP3 a IMAP4. Než budete moci posílat a přijímat e-maily, budete možná muset provést následující kroky:

- Objednat nový e-mailový účet nebo použít existující účet. Informace o dostupnosti vašeho e-mailového účtu získáte od svého poskytovatele služby e-mailu.
- Nastavení vyžadovaná pro e-mail získáte od provozovatele služby e-mailu. Nastavení konfigurace e-mailu můžete obdržet v konfigurační zprávě. Viz [Služba konfigurace nastavení](#) na straně 18. Nastavení můžete rovněž zadat ručně. Viz [Konfigurace](#) na straně 82.

Chcete-li aktivovat nastavení e-mailu, zvolte *Menu > Zprávy > Nastavení zpráv > Zprávy e-mailu*. Viz [E-mail](#) na straně 60.

Tato aplikace nepodporuje tóny kláves.

## Psaní a odeslání e-mailu

1. Zvolte **Menu** > *Zprávy* > *E-mail* > *Vytvořit e-mail*.
2. Zvolte **Upravit** a zadejte e-mailovou adresu příjemce a předmět zprávy.
3. Zvolením **Volby** > *Editor zpráv* otevřete textovou zprávu.
4. Zvolte **Poslat** > *Poslat teď*.

## Stažení e-mailu

1. Chcete-li otevřít aplikaci E-mail, zvolte **Menu** > *Zprávy* > *E-mail*.
2. Chcete-li stáhnout e-maily, které byly doručeny na váš e-mailový účet, zvolte *Vyzvednout*.  
Chcete-li stáhnout nové e-mailové zprávy a odeslat zprávy uložené do složky *Odesílané*, zvolte **Volby** > *Vyzved. a poslat*.
3. Vyberte novou zprávu ve složce *Přijaté*. Chcete-li ji zobrazit později, stiskněte **Zpět**.  
 označuje nepřečtenou zprávu.

## Čtení a odpověď na e-mail



**Důležité:** Při otvírání zpráv buďte opatrní. E-maily mohou obsahovat škodlivý software nebo mohou být pro váš přístroj nebo PC jinak nebezpečné.



Zvolte **Menu** > *Zprávy* > *E-mail* > *Přijaté* a vyberte požadovanou zprávu. Při čtení zprávy zvolte **Volby** pro zobrazení dostupných voleb.

Chcete-li odpovědět na e-mail, zvolte **Odpovědět** > *Originální text* nebo *Prázdný displej*. Chcete-li odpovědět více příjemcům, zvolte **Volby** > *Odpovědět všem*. Potvrďte nebo upravte e-mailovou adresu a předmět zprávy. Poté napište svou odpověď. Odešlete zprávu zvolením **Poslat** > *Poslat teď*.

## Složka Přijaté a další složky

Telefon ukládá e-maily stažené z e-mailového účtu do složky *Přijaté*. Položka *Další složky* obsahuje následující složky: *Koncepty* pro ukládání nedokončených e-mailů, *Archiv* pro organizování a ukládání e-mailů, *Odesílané* pro ukládání neodeslaných e-mailů a *Odes. položky* pro ukládání odeslaných e-mailů.

## Odstranění e-mailů

Chcete-li odstranit e-maily, zvolte **Menu** > *Zprávy* > *E-mail* > **Volby** > *Smazat zprávy*. Chcete-li vymazat všechny zprávy ze složky, vyberte složku, ze které chcete zprávy odstranit, a stisknete **Ano**. Chcete-li odstranit všechny zprávy ze všech složek, zvolte *Všechny zprávy* a stisknete **Ano**. Upozorňujeme, že vymazáním e-mailu z telefonu nedojde k jeho vymazání z poštovního serveru.

## ■ Hlasové zprávy

Hlasová schránka je síťová služba, kterou budete zřejmě muset objednat. Podrobnější informace získáte od poskytovatele služby.

Chcete-li volat hlasovou schránku, zvolte **Menu** > *Zprávy* > *Hlasové zprávy* > *Poslech hlasových zpráv*. Chcete-li zadat, vyhledat nebo upravit číslo své hlasové schránky, zvolte *Číslo hlasové schránky*.

Je-li služba podporována sítí, ikona  oznamuje, že máte nové hlasové zprávy. Zvolením **Poslech** vytočíte číslo vaší hlasové schránky.

## ■ Informační zprávy

Zvolte **Menu** > *Zprávy* > *Informační zprávy*. Pomocí této síťové služby můžete od provozovatele služby přijímat zprávy s různými tématy. Informace o dostupných tématech a odpovídající čísla témat získáte od poskytovatele služeb.

## ■ Příkazy služby

Zvolte **Menu** > *Zprávy* > *Příkazy služby*. Pomocí této funkce můžete psát a odesílat poskytovateli služby požadavky týkající se služby (známé jako příkazy USSD), například příkazy pro aktivace síťových služeb.

## ■ Odstranění zpráv

Chcete-li vymazat všechny zprávy ze složky, zvolte **Menu** > *Zprávy* > *Odstranit zprávy* a vyberte složku, ze které chcete zprávy odstranit. Zvolte *Ano* a pokud složka obsahuje nepřетенé zprávy, telefon se zeptá, zda je chcete rovněž odstranit. Znovu zvolte *Ano*.

## ■ Nastavení zpráv

### Textové zprávy a SMS e-mail

Nastavení zpráv ovlivní odesílání, přijímání a zobrazování textových zpráv a zpráv SMS e-mail.

Zvolte **Menu** > *Zprávy* > *Nastavení zpráv* > *Textové zprávy* a vyberte z těchto voleb:

*Profil odesílání* – je-li SIM kartou podporován více než jeden profil zpráv, vyberte požadovaný.

Mohou být k dispozici následující volby: *Číslo střediska zpráv* (dodané od vašeho provozovatele služby), *Zprávy odeslány jako*, *Platnost zprávy*, *Standardní číslo příjemce* (textové zprávy) nebo *E-mailový server* (e-mail), *Výpisy doručených zpráv*, *Použití datové pakety*, *Odpověď přes stejné středisko* (síťová služba) a *Přejmenovat profil odesílání*.

*Uložit odeslané zprávy* > *Ano* – nastavení telefonu, aby ukládal odeslané textové zprávy do složky *Odeslané položky*.

### Multimédia

Nastavení zpráv ovlivní odesílání, přijímání a zobrazování multimediálních zpráv.

Zvolte **Menu** > *Zprávy* > *Nastavení zpráv* > *Multimed. zprávy* a vyberte z těchto voleb:

*Uložit poslané zprávy* > *Ano* – nastavení telefonu, aby ukládal odeslané multimediální zprávy do složky *Poslané položky*

*Výpisy doručených zpráv* – můžete vyžádat v síti, aby vám bylo zasláno potvrzení o doručení vašich zpráv (síťová služba)

*Zmenšit obraz* – můžete definovat velikost obrázku vkládaného do multimediální zprávy

*Standardní časování snímků* – definování výchozího časování snímků v multimediálních zprávách

*Povolit příjem multimédií* > *Ano* nebo *Ne* – zvolte, zda chcete povolit nebo blokovat příjem multimediálních zpráv. Zvolíte-li *V domácí síti*, nemůžete přijímat multimediální zprávy mimo domovskou síť.

*Příchozí multimediální zprávy* > *Vyvolat*, *Načíst ručně* nebo *Odmítnout* – povolení automatického příjmu multimediálních zpráv, manuálního příjmu po výzvě nebo odmítnutí příjmu

*Nastavení konfigurace* > *Konfigurace* – jsou zobrazeny pouze konfigurace podporující multimediální zprávy. Zvolte provozovatele služeb pro multimediální zprávy *Standardní* nebo *Osobní konfig.*. Zvolte *Účet* a vyberte účet služby multimediálních zpráv obsažený v aktivním nastavení konfigurace.

*Povolit reklamy* – povolení či zákaz příjmu reklam. Toto nastavení není zobrazeno, pokud je volba *Povolit příjem multimédií* nastavena na *Ne*.

## **E-mail**

Nastavení ovlivní odesílání, přijímání a zobrazování emailů.

Nastavení konfigurace pro aplikaci E-mail můžete obdržet v konfigurační zprávě. Viz [Služba konfigurace nastavení](#) na straně 18. Nastavení můžete rovněž zadat ručně. Viz [Konfigurace](#) na straně 82.

Chcete-li aktivovat nastavení aplikace E-mail, zvolte **Menu** > *Zprávy* > *Nastavení zpráv* > *Zprávy e-mailu* a poté vyberte z těchto možností:

*Konfigurace* – zvolte soubor, který chcete aktivovat

*Účet* – zvolte účet poskytnutý provozovatelem služby

*Můj název* – zadejte své jméno nebo přezdívku

*Adresa e-mailu* – zadejte e-mailovou adresu

*Připojit podpis* – můžete definovat podpis, který bude při psaní zprávy automaticky přidán na konec vašeho e-mailu

*Odpověď na adresu* – zadejte e-mailovou adresu, na kterou mají být posílány odpovědi

*Jméno uživatele SMTP* – zadejte jméno, které chcete použít pro odchozí poštu

*Heslo SMTP* – zadejte heslo, které chcete použít pro odchozí poštu

*Zobrazit okno terminálu* – zvolte *Ano* pro provedení manuálního ověření uživatele pro připojení k intranetu

*Typ příchozího serveru* – v závislosti na používaném typu poštovního systému zvolte buď *POP3*, nebo *IMAP4*. Jsou-li podporovány oba typy, zvolte *IMAP4*.

*Nastavení příchozí pošty* – zvolte dostupné možnosti pro protokol POP3 nebo IMAP4

## Velikost písma

Chcete-li změnit velikost písma pro čtení a psaní zpráv, zvolte **Menu** > *Zprávy* > *Nastavení zpráv* > *Jiná nastavení* > *Velikost písma*.

## ■ Čítač zpráv

Zvolte **Menu** > *Zprávy* > *Čítač zpráv* pro přibližnou informaci o posledních komunikačních událostech.

## 7. Výpis volání

---



Telefon registruje telefonní čísla rozpoznaných nepřijatých a přijatých hovorů, volaná čísla, příjemce zpráv a přibližnou délku vašich hovorů.

Telefon registruje hovory pouze v případě, že je zapnut, nachází se v oblasti pokryté službami sítě a síť tyto funkce podporuje.

### ■ Seznamy posledních hovorů

Zvolíte-li **Volby** v menu *Nepřijaté hovory*, *Přijaté hovory* nebo *Volaná čísla*, můžete zobrazit čas volání, můžete upravit, zobrazit nebo volat rozpoznané telefonní číslo, přidat jej do paměti nebo jej vymazat ze seznamu. Můžete rovněž odeslat textovou zprávu. Chcete-li odstranit seznamy posledních volání, zvolte *Smazat seznamy posledních hovorů*.

### ■ Měřiče a čítače



**Poznámka:** Skutečná částka za hovory a služby uvedená na faktuře od vašeho provozovatele síťových služeb se může lišit v závislosti na službách sítě, zaokrouhlování, daních atd.

Některé měřiče, včetně měřiče životnosti, mohou být vynulovány při aktualizaci služby nebo softwaru.

Zvolte **Menu** > *Výpis volání* > *Délka hovorů*, *Čítač dat datových paketů* nebo *Měřič spojení datových paketů* pro zobrazení přibližných informací o posledních komunikacích.

## ■ Informace o poloze

Některé sítě umožňují požadavky na zjišťování polohy (síťová služba). *Určení polohy* umožňuje zobrazit přijaté požadavky na zjištění polohy od operátora sítě. Informace o dostupnosti a možnosti objednání této služby získáte od operátora sítě nebo provozovatele služby.

Zvolte **Menu** > *Výpis volání* > *Určení polohy* > *Záznam polohy* pro zobrazení seznamu přijatých požadavků na zjištění polohy.



## 8. Kontakty



Jména nebo telefonní čísla (*Kontakty*) můžete uložit do paměti telefonu a do paměti SIM karty.

Do paměti telefonu je možné ukládat kontakty s telefonními čísly a textovými položkami. S určitým počtem čísel můžete rovněž uložit obrázek.

Jména a telefonní čísla uložená v paměti SIM karty jsou označena ikonou .

### ■ Hledání kontaktu

Zvolte **Menu** > *Kontakty* > *Hledat*. Procházejte seznamem kontaktů nebo zadejte první písmeno hledaného jména.

### ■ Uložení jmen a telefonních čísel

Jména a čísla jsou uložena do používané paměti. Zvolte **Menu** > *Kontakty* > *Přidat nový kont..* Zadejte jméno a telefonní číslo.

### ■ Uložení čísel, položek nebo obrázku

Do paměti telefonu pro kontakty můžete ke jménu uložit několik typů telefonních čísel a krátkých textových poznámek.

První uložené číslo je automaticky nastaveno jako standardní. Je označeno rámečkem kolem indikátoru typu čísla (např. ). Po zvolení jména, například při volání, je použito standardní číslo (pokud nezvolíte jiné číslo).

1. Zajistěte, aby použitá paměť byla nastavena na *Telefon* nebo *Telefon a SIM*.
2. Vyhledejte jméno, ke kterému chcete přidat nové číslo nebo textovou poznámku, a zvolte **Detaily** > **Volby**.
3. Chcete-li přidat číslo, zvolte *Přidat číslo* a typ čísla.  
Chcete-li nastavit vybrané číslo jako standardní, zvolte *Jako výchozí*.  
Chcete-li změnit typ čísla, vyberte požadované číslo a zvolte **Volby** > *Změnit typ*.  
Pro přidání detailu zvolte *Přidat detail* a typ detailu.  
Chcete-li přidat obrázek, zvolte *Přidat obraz* a poté obrázek z *Galerie*.  
Chcete-li hledat identifikátor ze serveru provozovatele služby a jste připojeni ke službě účast, zvolte *Ident. uživatele* > *Hledání*. Viz *Moje účast* na straně 68. Je-li nalezen pouze jeden identifikátor, bude automaticky uložen. Jinak můžete identifikátor uložit zvolením **Volby** > *Uložit*. Chcete-li zadat identifikátor, zvolte *Zadat ident. ručně*.

## ■ Kopírování kontaktů

Vyhledejte kontakt, který chcete zkopírovat, a zvolte *Kontakty* > *Kopírovat*. Jména a telefonní čísla je možné kopírovat z paměti telefonu do paměti SIM karty a obráceně. Do paměti SIM karty můžete uložit jména s jedním telefonním číslem.

## ■ Úpravy detailů kontaktu

1. Vyhledejte kontakt, který chcete upravit, zvolte **Detaily** a vyhledejte požadované jméno, číslo, textovou položku nebo obrázek.

2. Chcete-li upravit jméno, číslo nebo textovou položku nebo chcete-li změnit obrázek, zvolte **Volby** > *Upravit jméno*, *Upravit číslo*, *Upravit detail* nebo *Změnit obraz*.

Nelze změnit identifikátor uložený v seznamu *Kontakty chatu* nebo *Jména účastníků*.

## ■ Odstranění kontaktů nebo detailů kontaktu

Chcete-li odstranit kontakt, vyhledejte ho a zvolte **Volby** > *Odstranit kontakt*.

Chcete-li odstranit číslo, textovou položku nebo obrázek připojený ke kontaktu, vyhledejte kontakt, požadovaný detail a > **Volby** > *Odstranit číslo*, *Odstranit detail* nebo *Odstranit obraz*. Vymazáním obrázku ze seznamu kontaktů se tento obrázek neodstraní z *Galerie*.

Chcete-li odstranit všechny kontakty a připojené detaily z paměti telefonu nebo SIM karty, zvolte **Menu** > *Kontakty* > *Odstranit* > *Postupně* nebo *Odstranit vše* > *Z paměti telefonu* nebo *Ze SIM karty*. Potvrďte operaci bezpečnostním kódem.

## ■ Vizitky

Kontaktní informace o osobě můžete odeslat nebo přijmout z kompatibilního přístroje, který podporuje jako vizitku standard vCard.

Chcete-li odeslat vizitku, vyhledejte kontakt, jehož informace chcete odeslat, a zvolte **Volby** > *Odeslat vizitku* > *Přes multimedia* nebo *Přes text. zprávu*.

Po přijmutí vizitky ji můžete uložit do paměti telefonu zvolením **Ukázat** > **Uložit**. Chcete-li vizitku odmítnout, zvolte **Odejít** > **Ano**.

## ■ Moje účast

Prostřednictvím síťové služby účast můžete sdílet informace o stavu účasti s ostatními uživateli, kteří používají kompatibilní přístroje a používají tuto službu. Do stavu účasti patří informace o dostupnosti, stavová zpráva a osobní logo. Ostatní uživatelé, kteří používají tuto službu a vyžádají si tuto informaci, mohou vidět stav vaší účasti. Požadovaná informace je zobrazena v seznamu *Jména účastníků* v menu *Kontakty*. Informace, které chcete sdílet s ostatními, můžete přizpůsobovat. Můžete rovněž určit, kdo si může informace o stavu vaší účasti zjišťovat.

Než můžete začít používat funkci účast, musíte si tuto službu objednat. Informace o dostupnosti, poplatcích a objednání služby získáte od operátora sítě nebo provozovatele služby. Od něho rovněž obdržíte jedinečný identifikátor, heslo a nastavení služby. Viz *Konfigurace* na straně 82.

V průběhu připojení ke službě účast můžete používat i další funkce telefonu. Služba účast je aktivní na pozadí. Odpojíte-li se od služby, stav účasti je po určitou dobu zobrazen nahližejícím (v závislosti na provozovateli služby).

Zvolte **Menu** > *Kontakty* > *Moje účast* a vyberte z těchto voleb:

*Připojit ke službě "Moje účast"* nebo *Odpojit od služby* – připojení ke službě nebo odpojení od služby

*Zobrazit moji účast* – zobrazení stavu v *Soukromá účast* a *Veřejná účast*

*Upravit moji účast* – změna stavu vaší účasti. Zvolte *Moje dostupnost*, *Moje zpráva účastníka*, *Moje logo účastníka* nebo *Komu zobrazit*.

*Moji uživatelé* > *Aktuální uživatel.*, *Sezn. soukrom.* nebo *Sezn. blokován.*

*Nastavení > V nečinnosti zobrazit aktuál. účast, Synchronizovat s profily, Typ připojení* nebo *Nastavení účasti*

## ■ Jména účastníků

Můžete vytvořit seznam kontaktů, jejichž informace o stavu účasti vás zajímá. Informace můžete zobrazit, je-li to umožněno sítí a kontakty. Tyto objednané kontakty můžete zobrazovat buď procházením kontaktů, nebo pomocí menu *Jména účastníků*.

Zajistěte, aby použitá paměť byla nastavena na *Telefon* nebo *Telefon a SIM*.

Chcete-li se připojit ke službě zjišťování stavu účasti, zvolte **Menu** > *Kontakty* > *Moje účast* > *Připojit ke službě "Moje účast"*.

## Přidání kontaktů do seznamu jmen účastníků



1. Zvolte **Menu** > *Kontakty* > *Jména účastníků*.
2. Nemáte-li v seznamu dosud žádný kontakt, stiskněte **Přidat**. Jinak zvolte **Volby** > *Nový účastník*. Zobrazí se seznam kontaktů.
3. V seznamu vyberte kontakt. Pokud má uložený identifikátor, bude přidán do seznamu jmen účastníků.

## Zobrazení jmen účastníků

Informace o zobrazení informací o stavu účasti naleznete v kapitole [Hledání kontaktu](#) na straně 65.

1. Zvolte **Menu** > *Kontakty* > *Jména účastníků*.

Zobrazí se informace o stavu účasti prvního kontaktu v seznamu jmen účastníků. Informace, kterou chce osoba zobrazit ostatním, může obsahovat text a některé z následujících ikon:

,  nebo  označují, že osoba je buď přítomná, má ztišený telefon nebo není přítomná.

 označuje, že informace o stavu přítomnosti osoby není k dispozici.

2. Zvolte **Detaily** pro zobrazení detailů zvoleného kontaktu; nebo zvolte **Volby** > *Nový účastník*, *Chat*, *Odeslat zprávu*, *Odeslat vizitku* nebo *Nezjišťovat účast*.

## Odhlášení kontaktu

Chcete-li odhlásit kontakt ze seznamu *Kontakty*, vyberte kontakt a zvolte **Detaily** > identifikátor uživatele > **Volby** > *Nezjišťovat účast* > **OK**.

Chcete-li odhlásit kontakt, použijte menu **Jména účastníků**. Viz *Zobrazení jmen účastníků* na straně 69.

## ■ Nastavení

Zvolte **Menu** > *Kontakty* > *Nastavení* a vyberte z těchto voleb:

*Používaná paměť* – zvolení paměti SIM karty nebo telefonu pro vaše kontakty

*Ukázat Kontakty* – zvolení způsobu zobrazení jmen a čísel v kontaktech

*Stav paměti* – zobrazení velikosti volné a zaplněné paměti

## ■ Zrychlená volba

Chcete-li přiřadit číslo tlačítku zrychlené volby, zvolte **Menu** > *Kontakty* > *Zrychlené volby* a vyhledejte požadované číslo tlačítka zrychlené volby.

Zvolte *Přiřadit*. Pokud je tlačítku zrychlené volby číslo již přiřazeno, zvolte **Volby** > *Změnit*. Zvolte **Hledat** a zvolte jméno a poté telefonní číslo, které chcete přiřadit. Pokud je funkce *Zrychlená volba* vypnutá, telefon se zeptá, zda ji chcete aktivovat. Viz také *Zrychlená volba* v kapitole *Volání* na straně 77.

Informace o vytočení čísla pomocí kláves zrychlené volby, viz *Zrychlená volba* na straně 34.

## ■ Hlasová volba

Telefonní číslo můžete vytočit pouhým vyslovením hlasového záznamu, který byl přiřazen k tel. číslu. Hlasovým záznamem může být libovolné vyslovené slovo, například jméno. Počet hlasových záznamů, které můžete vytvořit, je omezen.

Před používáním hlasových záznamů si uvědomte:

- Hlasové záznamy nejsou závislé na jazyce. Jsou závislé pouze na hlase, kterým jsou namlouveny.
- Jméno musí být vysloveno naprosto stejně, jako bylo vysloveno při nahrávání.
- Hlasové záznamy jsou citlivé na okolní ruch. Nahrávejte a používejte hlasové záznamy v tichém prostředí.
- Velmi krátká jména nejsou přípustná. Použijte delší jména a vyhněte se použití podobných jmen pro různá čísla.



**Poznámka:** Použití hlasových záznamů může být obtížné v hlučném prostředí nebo v tísní. Nespoléhejte se tedy ve všech případech pouze na volání s pomocí hlasového záznamu.

## Přidání a správa hlasových záznamů

Kontakty, ke kterým chcete přidat hlasový záznam, uložte nebo překopírujte do paměti telefonu. Hlasové záznamy můžete přiřadit i ke jménům na SIM kartě, ale při výměně SIM karty za jinou budete muset nejprve vymazat staré hlasové záznamy, a teprve potom přidat nové.

1. Vyhledejte kontakt, ke kterému chcete přidat hlasový záznam.
2. Zvolte **Detaily**, vyhledejte požadované telefonní číslo a zvolte **Volby** > *Přidat hl. záznam*.
3. Zvolte **Start** a vyslovte zřetelně slova, která chcete uložit jako hlasový záznam. Po zaznamenání se hlasový záznam přehraje.

Ikona  se zobrazí za telefonním číslem s hlasovým záznamem v seznamu *Kontakty*.

Chcete-li ověřit hlasové záznamy, zvolte **Menu** > *Kontakty* > *Hlasové záznamy*. Vyhledejte kontakt s požadovaným hlasovým záznamem a vyberte, zda si chcete hlasový záznam poslechnout, vymazat ho nebo změnit.

## Volání pomocí hlasového záznamu

Pokud některá spuštěná aplikace v telefonu odesílá nebo přijímá data přes GPRS připojení, musíte tuto aplikaci ukončit, abyste mohli použít hlasovou volbu.



1. V pohotovostním režimu podržte stisknuté tlačítko pro snížení hlasitosti. Zazní krátký tón a na displeji se zobrazí text *Nyní mluvte*.
  2. Zřetelně vyslovte hlasový záznam. Telefon přehraje rozpoznaný záznam a poté se po 1,5 sekundy vytočí telefonní číslo odpovídající hlasovému záznamu.
- Používáte-li kompatibilní headset s ovládacím tlačítkem, podržte pro zahájení volání pomocí hlasového záznamu stisknuté tlačítko na headsetu.

## ■ Čísla služeb

Váš provozovatel služby mohl do SIM karty zařadit některá čísla služeb. Tato menu jsou zobrazena jen v případě, že je podporuje vaše SIM karta.

## ■ Má čísla

Chcete-li zobrazit telefonní čísla přiřazená k SIM kartě, pokud jsou čísla uložena na SIM kartě, zvolte **Menu** > *Kontakty* > *Má čísla*.

## ■ Skupiny volajících

Zvolte **Menu** > *Kontakty* > *Skupiny volajících* pro uspořádání jmen a telefonních čísel uložených v paměti do skupin volajících s různými vyzváněcími tóny a obrázky skupiny.

## 9. Nastavení

---



### ■ Profily

Telefon má různé skupiny nastavení, tzv. profily, ve kterých můžete upravit tóny telefonu pro různé události a prostředí.

Zvolte **Menu** > *Nastavení* > *Profily* a profil.

Chcete-li aktivovat zvolený profil, zvolte *Aktivovat*.

Chcete-li přizpůsobit profil, zvolte *Přizpůsobit*. Zvolte nastavení, které chcete upravit, a proveďte změny. Chcete-li změnit informace o své účasti, zvolte *Moje účast* > *Moje dostupnost* nebo *Moje zpráva účastníka*. Menu *Moje účast* je dostupné, pokud nastavíte *Synchronizovat s profily* na *Zapnuto*. Viz *Moje účast* na straně 68.

Chcete-li nastavit profil tak, aby byl aktivní pouze po určitou dobu v rozsahu do 24 hodin, zvolte *Dočasný* a nastavte čas ukončení platnosti profilu. Po uplynutí doby nastavené u dočasného profilu se aktivuje předchozí profil, který nebyl nastaven jako dočasný.

### ■ Témata

Téma obsahuje mnoho prvků pro přizpůsobení telefonu, například tapetu, spořič displeje, barevné schéma a vyzváněcí tón.

Zvolte **Menu** > *Nastavení* > *Témata* a vyberte z těchto voleb:

*Zvolit motiv* – nastavení motivu v telefonu. Otevře se seznam složek v menu *Galerie*. Otevřete složku *Témata* a zvolte motiv.

*Stažení motivu* – otevření seznamu odkazů, ze kterých můžete stáhnout další motivy. Viz *Stažení souborů* na straně 109.

## ■ Tóny

Nastavení zvoleného aktivního profilu můžete změnit.

Zvolte **Menu** > *Nastavení* > *Nastavení tónů*. > *Ohlášení příchozího hovoru*, *Vyzváněcí tón*, *Hlasitost vyzvánění*, *Vibrace*, *Tón ohlášení zprávy*, *Tón ohlášení chatu*, *Tóny kláves* a *Tóny výstrahy*. Stejná nastavení můžete najít v menu *Profily*. Viz *Profily* na straně 74.

Pokud chcete nastavit telefon tak, aby vyzváněl pouze při příchozích hovorech z tel. čísel patřících do zvolené skupiny volajících, zvolte *Upozornění na*. Vyhledejte požadovanou skupinu volajících nebo zvolte *Všechny hovory* a zvolte **Označit**.

## ■ Nastavení osvětlení

Umožňuje zvolit, jestli různé sekvence osvětlení odpovídají funkcím telefonu. Zvolte **Menu** > *Nastavení* > *Nastavení osvětlení* a *Efekty osvětlení* pro nastavení efektů osvětlení na zapnuto či vypnuto.

## ■ Osobní klávesové zkratky

Osobní klávesové zkratky umožňují rychlý přístup k často používaným funkcím telefonu. Chcete-li spravovat zkratky, zvolte **Menu** > *Nastavení* > *Osobní klávesové zkratky* a vyberte z těchto voleb:

*Pravé tlačítko pro výběr* – zvolení funkce ze seznamu pro pravé výběrové tlačítko. Viz také *Pohotovostní režim* na straně 29. Toto menu nemusí být zobrazeno v případě požadavku provozovatele služby.

*Hlasové příkazy* – aktivace funkcí telefonu vyslovením hlasového záznamu. Zvolte složku, vyberte funkci, ke které chcete přidat hlasový záznam, a zvolte **Přidat**.  označuje hlasový záznam. Informace o přidání hlasového příkazu naleznete v kapitole *Přidání a správa hlasových záznamů* na straně 72. Informace o aktivaci hlasového záznamu naleznete v kapitole *Volání pomocí hlasového záznamu* na straně 72.

## ■ Displej

Zvolte **Menu** > *Nastavení* > *Nastavení displeje* a vyberte z těchto voleb:

*Tapeta* > *Zapnuto* – přidání obrázku na pozadí hlavního displeje v pohotovostním režimu. Chcete-li zvolit tapetu, zvolte *Obrázek* a poté obrázek z *Galerie*. Chcete-li stáhnout další obrázky, zvolte *Stahování grafiky*.

*Spořič displeje* > *Zapnuto* – aktivace spořiče displeje. K nastavení doby, po které se aktivuje spořič displeje, zvolte *Prodleva*. Jestliže chcete zvolit pro spořič displeje grafiku, zvolte *Obrázek* a zvolte obrázek z *Galerie*. Chcete-li stáhnout další obrázky, zvolte *Stahování grafiky*.

*Sestavy barev* – změna barvy některých komponentů displeje (například barva pozadí menu a indikátorů nabití baterie a stavu signálu)

*Vzhled menu* – nastaví způsob zobrazení hlavního menu telefonem.

*Logo operátora* – nastavení telefonu tak, aby zobrazoval nebo nezobrazoval logo operátora. Pokud jste neuložili logo operátora, nebude menu vysvíceno. Další informace o dostupnosti loga operátora získáte od operátora sítě nebo od provozovatele služby.

## ■ Čas a datum

Zvolte **Menu** > *Nastavení* > *Nastavení času a data* a vyberte z těchto voleb:

*Hodiny* – nastavení telefonu tak, aby zobrazil hodiny v pohotovostním režimu, nastavení hodin, zvolení časové zóny a formátu času

*Datum* – nastavení telefonu tak, aby v pohotovostním režimu zobrazoval datum, nastavení data a zvolení formátu data a oddělovače data

*Aut. aktualizace data a času* (síťová služba) – nastavení automatické aktualizace času a data podle aktuální časové zóny

## ■ Volání

Zvolte **Menu** > *Nastavení* > *Nastavení volání* a vyberte z těchto voleb:

*Automatická regulace hlasitosti* – nastavení telefonu tak, aby automaticky upravil hlasitost reproduktoru podle okolního ruchu

*Přesměrování* (síťová služba) – přesměrování příchozích hovorů. Nemusíte mít možnost přesměrovat svá volání, pokud jsou aktivní některé funkce blokování. Viz *Služba blokování hovorů* v kapitole *Zabezpečení* na straně 83.

*Příjem všemi klávesami* > *Zapnuto* – nastavení příjmu příchozího hovoru rychlým stisknutím libovolné klávesy kromě tlačítka Konec a levé a pravé výběrové klávesy

*Automatická volba* > *Zapnuto* – nastavení telefonu tak, aby se po neúspěšném navázání hovoru pokusil ještě maximálně desetkrát o navázání hovoru

*Zrychlená volba* > *Zapnuto* – aktivace zrychlené volby. Informace o nastavení zrychlené volby, viz *Zrychlená volba* na straně 71. Chcete-li vytočit číslo, podržte stisknutou odpovídající číselnou klávesu.

*Služba hovorů na lince* > *Aktivovat* – síť vás bude upozorňovat na příchozí hovor i v případě, že již telefonujete (síťová služba). Viz *Hovor na lince* na straně 35.

*Informace o volání* > *Zapnuto* – na displeji se po každém hovoru krátce zobrazí přibližná doba a cena posledního hovoru (síťová služba)

*Odeslat moji iden-tifikační volajícího* (síťová služba) > *Ano, Ne* nebo *Nastavení sítě*

*Linka pro odchozí hovory* (síťová služba) – zde můžete zvolit linku 1 nebo 2 pro odchozí volání, pokud funkci podporuje vaše SIM karta

## ■ Telefon

Zvolte **Menu** > *Nastavení* > *Nastavení telefonu* a vyberte z těchto voleb:

*Jazyk telefonu* – nastavení jazyka zobrazovaného na displeji telefonu. Zvolíte-li *Automaticky*, telefon vybere jazyk podle informací na SIM kartě.

*Stav paměti* – zobrazení volné a použité paměti v menu *Galerie a Zprávy*

*Automatický zámek kláves* – nastavení automatického zamknutí klávesnice po nastavené době nečinnosti (není použita žádná funkce telefonu) telefonu v pohotovostním režimu. Zvolte *Zapnuto* a nastavte dobu v rozsahu 5 sekund až 60 minut.

I když je aktivní keyguard, mohou být uskutečnitelná volání na oficiální čísla tísňových linek naprogramovaná v přístroji.

*Informace o buňce > Zapnuto* – příjem informací od operátora sítě závisejících na použité buňce sítě (síťová služba)

*Pozdrav* – zadání pozdravu, který se krátce zobrazí po zapnutí telefonu

*Volba operátora > Automatická* – telefon automaticky zvolí jednu z dostupných celulárních sítí v oblasti, ve které se nachází. V režimu *Ručně* můžete zvolit síť, která má dohodu o roamingu s operátorem domovské sítě.

*Potvrdit funkce služeb SIM* – viz kapitola *Služby SIM* na straně 114

*Aktivace nápovědy* – nastavení telefonu tak, aby se zobrazovala nebo nezobrazovala nápověda

*Tón při aktivaci* – nastavení telefonu tak, aby po zapnutí telefonu zazněl či nezazněl tón

## ■ Připojení

Můžete definovat nastavení pro připojení paketovými daty.

## Paketová data (EGPRS)

Technologie EGPRS (Enhanced general packet radio service), paketová data, je síťová služba, která umožňuje použití mobilních telefonů pro odesílání a příjem dat v síti používající protokol IP (Internet Protocol). Umožňuje bezdrátový přístup do datových sítí, například internetu.

Aplikace, které mohou používat paketová data, jsou MMS, používání prohlížeče, e-mail, vzdálená synchronizace SyncML, stahování Java aplikací a telefonické připojení počítače.

Chcete-li definovat způsob používání služby, zvolte **Menu** > *Nastavení* > *Připojení* > *Datové pakety* > *Spojení pro datové pakety*.

Pokud chcete nastavit spojení paketovými daty tak, aby bylo navázáno, když je aplikace potřebuje, zvolte *Podle potřeby*. Po ukončení aplikace bude spojení ukončeno.

Chcete-li nastavit telefon tak, aby se po zapnutí automaticky připojil k síti používající paketová data, zvolte *Vždy online*.

**G** označuje spojení paketovými daty.

## Nastavení modemu

Telefon můžete připojit kabelem s kompatibilním PC a použít jej jako modem pro (E)GPRS spojení z PC.

Chcete-li definovat nastavení pro připojení počítače, zvolte **Menu** > *Nastavení* > *Připojení* > *Datové pakety* > *Nastavení datových paketů* > *Aktivní přístupový bod*, aktivujte přístupový bod, který chcete použít, a zvolte *Upravit aktivní přístupový bod*. Zvolte *Název přístupového bodu* a zadejte název pro aktuálně zvolený



přístupový bod. Zvolte *Přístupový bod datových paketů* a zadejte název přístupového bodu (APN) pro navázání připojení k síti EGPRS.

Můžete rovněž nastavit službu telefonického připojení sítě (název přístupového bodu) v počítači pomocí softwaru Nokia Modem Options. Viz [PC Suite](#) na straně 115. Pokud jste nastavili počítač i telefon, bude použito nastavení v počítači.

## ■ Příslušenství

Toto menu je zobrazeno jen v případě, že telefon je nebo byl připojen ke kompatibilnímu příslušenství.

Zvolte **Menu** > *Nastavení* > *Nastavení příslušenství*. Pokud je nebo bylo k telefonu připojeno odpovídající příslušenství, můžete zvolit menu příslušenství. V závislosti na příslušenství vyberte z těchto možností:

*Standardní profil* – zvolení profilu, který chcete automaticky aktivovat při připojení zvoleného příslušenství

*Automatický příjem* – nastavení telefonu tak, aby automaticky přijal příchozí hovory po 5 sekundách vyzvánění. Je-li volba *Ohlášení příchozího hovoru* nastavena na *1 pípnutí* nebo *Vypnuto*, automatický příjem je vypnut.

*Osvětlení* – trvalé nastavení osvětlení na *Zapnuto*. Volbou *Automaticky* nastavíte osvětlení tak, že bude zapnuté ještě 15 sekund po posledním stisknutí kláves.

*Snímač zapalování* > *Zapnuto* – automatické vypnutí telefonu přibližně 20 sekund po vypnutí zapalování, jestliže je telefon připojen k úplně sadě do auta

## ■ Konfigurace

Telefon můžete nakonfigurovat pomocí nastavení, která jsou vyžadována pro správnou funkci některých služeb. Tyto služby jsou: prohlížeč, multimediální zprávy, vzdálený synchronizační server, účast a aplikace E-mail. Nastavení získáte ze SIM karty, od provozovatele služby v konfigurační zprávě nebo můžete zadat ručně vlastní nastavení. V telefonu lze uložit - a pomocí tohoto menu spravovat - nastavení konfigurace až od 20 provozovatelů služby.

Informace o uložení nastavení konfigurace přijaté v konfigurační zprávě zaslané provozovatelem služby naleznete v kapitole [Služba konfigurace nastavení](#) na straně 18.

Zvolte **Menu** > *Nastavení* > *Nastavení konfigurace* a vyberte z těchto voleb:

*Standardní nast. konfigurace* – zobrazení provozovatelů služby uložených v telefonu. Vyberte provozovatele služby a zvolte **Detaily** pro zobrazení aplikací, které podporuje nastavení konfigurace daného provozovatele služby. Chcete-li uložit nastavení konfigurace provozovatele služby jako standardní, zvolte **Volby** > *Nast. jako stand.*. Chcete-li odstranit nastavení konfigurace, zvolte *Odstranit*.

*Aktiv. stand. nast. ve všech aplikac.* – aktivace standardního nastavení konfigurace pro podporované aplikace

*Preferovaný přístupový bod* – zobrazení uložených přístupových bodů. Vyhledejte přístupový bod a zvolte **Volby** > *Detaily* pro zobrazení názvu provozovatele služby, datového nosiče a přístupového bodu paketových dat nebo vytáčeného čísla GSM volání.

*Osobní nastavení konfigurace* – ruční přidání nových osobních účtů pro různé služby a jejich aktivace nebo odstranění. Chcete-li přidat nový osobní účet a dosud jste žádný nepřidali, zvolte **Přid. nov.**; jinak zvolte **Volby** > *Přidat nové*. Vyberte typ služby a zvolte a zadejte požadované parametry. Parametry se liší v závislosti na zvoleném typu služby. Chcete-li odstranit nebo aktivovat osobní účet, vyberte jej a zvolte **Volby** > *Odstranit* nebo *Aktivovat*.

## ■ Zabezpečení

I když jsou zapnuty některé bezpečnostní funkce omezující hovory (například blokování hovorů, uzavřená skupina a volba povolených čísel), mohou být uskutečnitelná volání na oficiální čísla tísňových linek naprogramovaná ve vašem přístroji.

Zvolte **Menu** > *Nastavení* > *Nastavení zabezpečení* a vyberte z těchto voleb:

*Požadavek na PIN kód* – nastavení telefonu tak, aby vyžadoval PIN nebo UPIN kód při každém zapnutí telefonu. Některé SIM karty neumožňují vypnout požadavek na kód.

*Služba blokování hovorů* (síťová služba) – omezení příchozích a odchozích hovorů. Je vyžadováno heslo pro blokování.

*Povolená čísla* – omezení odchozích hovorů na zvolená telefonní čísla, je-li tato funkce podporována SIM kartou

*Uzavřená skupina* (síťová služba) – definování skupiny osob, kterým můžete volat a které mohou volat vám

*Úroveň zabezpečení* > *Telefon* – telefon vás vyzve k zadání bezpečnostního kódu při každém vložení nové SIM karty do telefonu. Zvolíte-li *Paměť*, telefon se zeptá

na bezpečnostní kód v případě, že je zvolena paměť SIM karty a chcete změnit používanou paměť.

*Přístupové kódy* – změna bezpečnostního kódu, PIN kódu, UPIN kódu, PIN2 kódu a hesla pro blokování

*Používaný kód* – zvolení, zda má být aktivní PIN nebo UPIN kód

*Požadavek na PIN2 kód* – zvolení, zda je vyžadován PIN2 kód při používání specifických funkcí telefonu, které jsou chráněné kódem PIN2

## ■ Obnovení standardního nastavení

Pokud chcete obnovit původní hodnoty některých nastavení menu, zvolte **Menu** > *Nastavení* > *Obnovit standardní nastavení*. Zadejte bezpečnostní kód. Zadaná nebo stažená data, například jména a telefonní čísla uložená v seznamu *Kontakty*, nebudou vymazána.

## 10. Menu operátora

---

Toto menu představuje portál, přes který máte přístup ke službám poskytovaným operátorem sítě. Název a ikona závisí na operátorovi. Podrobnější informace získáte u operátora sítě.

Operátor může toto menu aktualizovat zprávou služby. Další informace naleznete v kapitole [Přijaté služby](#) na straně 109.

# 11. Galerie

---



V tomto menu můžete spravovat grafiky, obrázky, nahrávky, videoklipy, témata a tóny. Tyto soubory jsou uspořádány ve složkách.

Telefon podporuje používání aktivačních klíčů, které chrání získaný obsah. Před získáním jakéhokoli obsahu se informujte o aktivačním klíči a podmínkách doručení. Získání určitého obsahu může být zpoplatněno.

Ochrana autorských práv může znemožnit kopírování, upravování, přenášení nebo přeposílání některých obrázků, hudby (včetně vyzváněcích tónů) a dalšího obsahu.

Pro zobrazení seznamu složek zvolte **Menu** > **Galerie**.

Chcete-li zobrazit dostupné volby složky, vyberte složku > **Volby**.

Pro zobrazení seznamu souborů ve složce zvolte složku > **Otevřít**.

Chcete-li zobrazit dostupné volby souboru, vyberte soubor > **Volby**.

## 12. Média

---



Ochrana autorských práv může znemožnit kopírování, upravování, přenášení nebo zpreposílání některých obrázků, hudby (včetně vyzváněcích tónů) a dalšího obsahu.

### ■ Fotoaparát

Vestavěným fotoaparátem můžete fotografovat nebo natáčet videoklipy. Fotoaparát ukládá fotografie ve formátu JPEG a videoklipy ve formátu 3GP.

Při fotografování nebo nahrávání videoklipů dodržujte všechny zákony a respektujte místní zvyklosti i soukromí a zákonná práva ostatních.

Telefon podporuje rozlišení fotografií 640 x 480 pixelů. Rozlišení obrázků v těchto materiálech může vypadat jinak.

### Fotografování

Zvolte **Menu** > **Média** > **Fotoaparát** > **Zabrat**. Telefon ukládá fotografie do složky **Galerie** > **Obrázky**. Chcete-li vyfotografovat další snímek, zvolte **Zpět**; pro odeslání fotografie v multimediální zprávě zvolte **Odeslat**. Chcete-li zobrazit možnosti, zvolte **Volby**. Chcete-li změnit režim fotoaparátu, stiskněte navigační klávesu vlevo či vpravo.

### Nahrávání videoklipu

Zvolte **Menu** > **Média** > **Fotoaparát**. Chcete-li zvolit režim videa, pohybujte joystickem vlevo či vpravo; zvolte **Nahrát**. Chcete-li nahrávání přerušit, zvolte

**Pozast..** V nahrávání můžete pokračovat stisknutím **Pokračuj**. Abyste ukončili nahrávání, zvolte **Stop**. Pro zobrazení nahraného videoklipu stiskněte **Přehrát**. Chcete-li zobrazit možnosti, zvolte **Volby**. Telefon ukládá nahrávky do složky *Galerie* > *Videoklipy*.

## ■ Záznamník

Můžete zaznamenávat části rozhovorů, zvuky nebo aktivní hovor až do délky 5 minut.

Záznamník není možné použít, je-li aktivní datové volání nebo připojení paketovými daty.

## Nahrávání zvuku

1. Zvolte **Menu** > *Média* > *Záznamník*.
2. Chcete-li zahájit nahrávání, zvolte *Nahrávat*. Chcete-li zahájit nahrávání v průběhu hovoru, zvolte **Volby** > *Nahrávat*. Při nahrávání hovoru uslyší všichni účastníci hovoru přibližně každých 5 sekund slabé pípnutí.
3. Chcete-li ukončit nahrávání, zvolte **Stop**. Nahrávka bude uložena do složky *Nahrávky* v menu *Galerie*.

## Volby po dokončení nahrávky

Zvolte *Menu* > *Média* > *Záznamník* > *Seznam nahrávek*. Zobrazí se seznam složek v menu *Galerie*. Otevřením složky *Nahrávky* zobrazíte seznam nahrávek. Po zvolení **Volby** můžete vybrat volby pro soubory v menu *Galerie*. Viz *Galerie* na straně 86.



Chcete-li si poslechnout poslední nahrávku, zvolte *Přehrát posl. zazn.*

Chcete-li odeslat poslední nahrávku, zvolte *Odeslat posl. zazn.*. Nahrávku je možné poslat v MMS.

## 13. Organizér

---



### ■ Budík

Telefon můžete nastavit tak, aby vyzváněl v požadovaném čase. Zvolte **Menu** > *Organizér* > *Budík*.

Chcete-li nastavit budík, zvolte *Čas signalizace* a zadejte čas buzení. Chcete-li změnit čas buzení u nastaveného budíku, zvolte *Zapnuto*. Pokud chcete telefon nastavit tak, aby budil ve zvolené dny v týdnu, zvolte *Opakovaná signalizace*.

Chcete-li vybrat tón budíku, zvolte *Tón signalizace*.

Chcete-li nastavit prodlevu opětovného buzení, zvolte *Prodleva opětovného buzení*.

### Ukončení buzení

Bude znít tón signalizace a na displeji bude blikat text *Buzení!* spolu s aktuálním časem. K tomu dojde i v případě, že je telefon vypnutý. Chcete-li vypnout budík, zvolte **Stop** nebo otevřete telefon. Necháte-li telefon vyzvánět po dobu jedné minuty nebo stisknete-li **Dospat**, buzení se přeruší na nastavenou prodlevu opětovného buzení a poté se opět obnoví.

Nadejde-li čas pro zahájení signalizace budíku v době, kdy je přístroj vypnutý, přístroj se sám zapne a začne signalizovat. Zvolíte-li **Stop**, přístroj se zeptá, zda jej chcete aktivovat pro volání. Zvolte **Ne** pro vypnutí přístroje nebo **Ano** pro umožnění volat a přijímat hovory. Tlačítko **Ano** nevolte, pokud může provoz bezdrátového telefonu způsobit vznik rušivých vlivů nebo nebezpečí.





## ■ Kalendář

Zvolte **Menu** > *Organizér* > *Kalendář*.

Aktuální den je označen rámečkem. Jsou-li pro daný den nastaveny nějaké záznamy, je den zobrazen tučně. Chcete-li zobrazit poznámky dne, zvolte **Ukázat**. Chcete-li zobrazit týden, zvolte **Volby** > *Zobrazit týden*. Chcete-li vymazat všechny poznámky z kalendáře, zvolte zobrazení měsíce nebo týdne a zvolte **Volby** > *Odstr. vš. pozn.*

Ostatní volby v zobrazení dne mohou být *Zapsat poznámku*, *Odstranit*, *Upravit*, *Přesunout* nebo *Opakovat* poznámku; *Kopírovat* poznámku do jiného dne; *Odeslat poznámku* v textové zprávě, multimediální zprávě, nebo do kalendáře jiného kompatibilního telefonu. V *Nastavení* můžete nastavit datum a čas. Volbou *Automatické odstranění pozn.* můžete nastavit telefon tak, aby po uplynutí nastavené doby automaticky vymazal staré poznámky.

### Vytvoření poznámky v kalendáři

Zvolte **Menu** > *Organizér* > *Kalendář*. Přejděte na požadované datum, zvolte **Volby** > *Zapsat poznámku* a vyberte některý z následujících typů poznámek:  *Jednání*,  *Volat*,  *Narozeniny*,  *Poznámka* nebo  *Upomínka*.

### Signalizace poznámky

Telefon pípá a zobrazuje poznámku. Je-li na displeji upozornění na volání , můžete vytočit zobrazené číslo stisknutím tlačítka *Volat*. Abyste ukončili signalizaci a zobrazili poznámku, stiskněte **Ukázat**. Abyste přerušili signalizaci

přibližně na 10 minut, zvolte **Dospat**. Pro ukončení signalizace bez zobrazení poznámky stiskněte **Odejít**.

## ■ Seznam úkolů

Chcete-li uložit poznámky k úkolům, zvolte **Menu** > *Organizér* > *Úkoly*.

Chcete-li vytvořit poznámku, pokud ještě není žádná přidaná, zvolte **Přidat**; jinak zvolte **Volby** > *Přidat*. Napište poznámku a stiskněte **Uložit**. Zvolte prioritu, datum dokončení a typ signalizace pro poznámku.

Chcete-li zobrazit poznámku, vyhledejte ji a zvolte **Ukázat**.

Zvolenou poznámku můžete rovněž smazat. Můžete rovněž smazat všechny poznámky označené jako dokončené. Můžete seřadit poznámky podle priority nebo termínu dokončení, poslat poznámku do jiného telefonu jako textovou nebo multimediální zprávu, uložit poznámku do kalendáře nebo otevřít kalendář.

Při zobrazování poznámky můžete rovněž upravit její termín dokončení, prioritu nebo ji označit jako dokončenou.

## ■ Poznámky

Chcete-li použít tuto aplikaci pro psaní a odesílání poznámek, zvolte **Menu** > *Organizér* > *Poznámky*. Chcete-li vytvořit poznámku, pokud ještě není žádná přidaná, zvolte **Vlož poz.**; jinak zvolte **Volby** > *Zapsat poznámku*. Napište poznámku a zvolte **Uložit**.

Mezi další volby pro poznámky patří odstranění a upravení poznámky. Při upravování poznámky můžete rovněž ukončit textový editor bez uložení

provedených změn. Poznámku můžete odeslat do kompatibilních přístrojů prostřednictvím textové nebo multimediální zprávy. Je-li poznámka příliš dlouhá pro odeslání v textové zprávě, telefon požádá o odstranění odpovídajícího počtu znaků z poznámky.

## ■ Synchronizace

Synchronizace umožňuje ukládat data kalendáře nebo seznam kontaktů na vzdálený internetový server (síťová služba) nebo na kompatibilní PC. Máte-li data uložena na vzdáleném internetovém serveru, můžete zahájit proces synchronizace z telefonu. Kontakty, kalendář a poznámky telefonu můžete rovněž synchronizovat s odpovídajícími daty na kompatibilním PC zahájením procesu synchronizace z PC.

Data kontaktů v SIM kartě nebudou synchronizována.

### Synchronizace se serverem

Chcete-li použít synchronizační server, objednejte službu a získejte odpovídající nastavení. Podrobnější informace získáte u poskytovatele služby.

Postup zahájení synchronizace z telefonu:

1. Vyberte nastavení vyžadované pro synchronizaci. Viz [Nastavení synchronizace se serverem](#) na straně 94.
2. Zvolte **Menu** > *Organizér* > *Synchronizace* > *Synchronizace serverem* > *Data pro synchronizaci*. Označte data, která chcete synchronizovat.

3. Zvolte **Menu** > *Organizér* > *Synchronizace* > *Synchronizace serverem* > *Synchronizovat*. Označená data aktivního souboru budou po potvrzení akce synchronizována.

První synchronizování dat nebo synchronizování dat po přerušení předchozího procesu synchronizace může při zcela zaplněném seznamu kontaktů nebo kalendáři trvat až 30 minut.

### **Nastavení synchronizace se serverem**

Od provozovatele služby můžete přijmout nastavení synchronizace v podobě konfigurační zprávy. Informace o správě nastavení konfigurace naleznete v kapitole [Konfigurace](#) na straně 82.

Zvolte **Menu** > *Organizér* > *Synchronizace* > *Synchronizace serverem* > *Nastavení synchronizace* a vyberte z těchto voleb:

*Konfigurace* – jsou zobrazeny pouze konfigurace podporující službu synchronizování. Zvolte provozovatele služeb pro synchronizování: *Standardní* nebo *Osobní konfig.*

*Účet* – vyberte účet služby synchronizování obsažený v aktivním nastavení konfigurace

*Uživatelské jméno* – napište své jméno

*Heslo* – zadejte heslo služby

### **Synchronizace s PC**

Chcete-li synchronizovat *Kontakty*, *Kalendář* a *Poznámky* z kompatibilního PC, použijte připojení datovým kabelem. Musíte rovněž použít software Nokia PC

Suite, který pro svůj telefon nainstalujete na PC. Zahajte synchronizaci z PC pomocí aplikace Nokia PC Suite. Zajistěte, aby telefon byl v pohotovostním režimu a bylo nastaveno správné datum a čas.

### **Nastavení synchronizace s PC**

Zvolte **Menu** > *Organizér* > *Synchronizace* > *Nastavení synchronizace s PC*, zadejte *Uživatelské jméno*: a *Heslo*:. Uživatelské jméno a heslo musí být stejné v telefonu i na PC.

# 14. Aplikace

---



## ■ Hry a aplikace

Software telefonu může obsahovat některé hry a Java aplikace speciálně vytvořené pro tento telefon Nokia.

Pro spuštění hry nebo aplikace zvolte **Menu** > *Aplikace* > *Hry* > *Zvolit hru* nebo *Sbírka* > *Zvolte aplikaci*. Vyberte hru nebo aplikaci a zvolte **Otevřít** nebo stiskněte tlačítko Volat.

Pro hry a aplikace mohou být k dispozici následující volby:

*Odstranit* – vymazání hry nebo aplikace z telefonu

*Detaily* – zjištění dalších informací o hře nebo aplikaci

*Aktualizovat verzi* – ověření, zda není možné načíst novou verzi (síťová služba)

*Webová stránka* – načtení dalších informací nebo doplňkových dat z internetové stránky. Tato funkce musí být podporována sítí.

*Přístup k aplikaci* – omezení přístupu hry nebo aplikace k síti, abyste předešli nečekaným poplatkům. Zvolte *Komunikace* > *Síťový přístup* nebo *Zasílání zpráv*, nebo zvolte *Autom. spuštění*. V každé kategorii vyhledejte jedno z dostupných omezení.



## Stažení hry a aplikace

Tento telefon podporuje J2ME® Java aplikace. Před načtením aplikace ověřte, zda je kompatibilní s vaším telefonem.

Zvolte **Menu** > *Aplikace, Hry* > *Stažení her* nebo *Sbírka* > *Stažení aplikací*. Zobrazí se seznam dostupných záložek. Zvolením *Další záložky* otevřete seznam záložek v menu *Web*. Viz *Záložky* na straně 108.

Zvolte záložku, jejímž prostřednictvím se připojíte k požadované službě. Informace o dostupnosti různých služeb, ceny a tarify získáte od provozovatele služby.



**Důležité:** Instalujte a používejte pouze aplikace a jiný software pocházející ze zdrojů, které poskytují odpovídající ochranu a zabezpečení proti škodlivému softwaru.

Upozorňujeme, že stažená aplikace může být uložena do menu *Hry* místo do menu *Aplikace*.

## Nastavení her

Zvolte **Menu** > *Aplikace* > *Hry* > *Nastavení aplik.* pro nastavení zvuků, osvětlení a chvění v hrách.

## Stav paměti

Chcete-li zobrazit velikost paměti dostupné pro instalování hry nebo aplikace (třetí sdílená paměť), stiskněte **Menu** > *Aplikace* > *Hry* nebo *Sbírka* > *Paměť*.

## ■ Kalkulačka

Kalkulačka v telefonu umožňuje funkce sčítání, odčítání, násobení, dělení, druhou mocninu, odmocninu a převod měn.



**Poznámka:** Tato kalkulačka má omezenou přesnost a je určena pouze pro jednoduché výpočty.

Zvolte **Menu** > **Aplikace** > **Extra** > **Kalkulačka**. Zobrazí-li se na displeji 0, zadejte první číslo výpočtu. Stisknutím **#** vložíte desetinnou čárku. Zvolte **Volby** > **Sečíst**, **Odečíst**, **Násobit**, **Dělit**, **Druhá mocnina**, **Odmocnina** nebo **Změnit znaménko**.

Zadejte druhé číslo výpočtu. Abyste získali celkový výsledek, zvolte **Výsledek**. Tuto sekvenci opakujte tolikrát, kolikrát je třeba. Před zahájením nového výpočtu podržte nejprve stisknuté tlačítko **Smazat**.

Chcete-li provést převod měny, zvolte **Menu** > **Aplikace** > **Extra** > **Kalkulačka**. Pro uložení směnného kursu zvolte **Volby** > **Směnný kurs**. Zvolte jednu ze zobrazených voleb. Zadejte směnný kurs, stisknutím **#** vložte desetinnou čárku, a zvolte **OK**. Směnný kurs zůstává v paměti, dokud jej nenahradíte jiným směnným kursem. Provádíte-li převod měny, zadejte převáděnou částku a zvolte **Volby** > **Na domácí** nebo **Na cizí**.



**Poznámka:** Změníte-li základní měnu, musíte zadat nové kursy, protože všechny dříve nastavené směnné kursy jsou vynulovány

## ■ Odpočítávací měřič

Zvolte **Menu** > **Aplikace** > **Extra** > **Odpočítav. měřič**. Zadejte čas v hodinách, minutách a sekundách. Podle potřeby napište text, který se zobrazí po vypršení

času. Odpočítávací měřič spustíte zvolením **Start**. Chcete-li změnit čas odpočítávání, zvolte **Změnit čas**. Chcete-li zastavit měřič, stiskněte **Zastavit měřič**.

Nastane-li čas signalizace v době, kdy je telefon v pohotovostním režimu, zazní tón a na displeji bliká odpovídající napsaná poznámka nebo text **Uplynul čas odpočítávání**. Výstrahu zastavíte stisknutím libovolného tlačítka. Není-li během 30 sekund stisknuto žádné tlačítko, vypne se výstraha automaticky. Abyste ukončili signalizaci a vymazali text poznámky, stiskněte **Odejít**. Odpočítávací měřič znovu spustíte stisknutím **Restart**.

## ■ Stopky

Pomocí stopek můžete měřit čas, mezičasy a časy kol. V průběhu měření času je možné používat i ostatní funkce telefonu. Chcete-li, aby měření času pomocí stopek probíhalo dál na pozadí, stiskněte tlačítko Konec.

Použití stopek nebo jejich přepnutí na pozadí při používání jiných funkcí urychluje vybíjení baterie a snižuje její životnost.

Zvolte **Menu** > **Aplikace** > **Extra** > **Stopky** a vyberte z těchto voleb:

**Měřit mezičas** – měření mezičasů. Chcete-li zahájit měření času, zvolte **Start**. Zvolte **Mezičas** kdykoli chcete odměřit mezičas. Chcete-li ukončit měření času, zvolte **Stop**. Chcete-li uložit naměřený čas, zvolte **Uložit**. Nové měření času zahájíte zvolením **Volby** > **Start**. Nový čas je přidán k předchozímu času. Chcete-li vynulovat čas bez uložení, zvolte **Vynulovat**. Chcete-li, aby měření času pomocí stopek probíhalo dál na pozadí, stiskněte tlačítko Konec.

**Měřit čas kola** – měření časů kol. Chcete-li, aby měření času pomocí stopek probíhalo dál na pozadí, stiskněte tlačítko Konec.

*Pokračovat* – zobrazení měřeného času, který byl přepnut na pozadí.

*Ukázat poslední* – zobrazení nejnovějšího naměřeného času, pokud stopky nebyly vynulovány.

*Ukázat časy* nebo *Odstranit časy* – zobrazení nebo odstranění uložených časů.

## ■ Peněženka

V menu *Peněženka* můžete ukládat své osobní informace, například čísla kreditních karet, adresy a přístupové kódy ke službám, které vyžadují uživatelské jméno a heslo. Informacemi z peněženky můžete snadno vyplňovat online formuláře, pokud to služba podporuje.

Při prvním použití peněženky musíte definovat kód peněženky, kterým jsou chráněna kódovaná data. Viz [Kód peněženky](#) na straně 17.

Chcete-li odstranit veškerý obsah peněženky a kód peněženky, zadejte v pohotovostním režimu \*#7370925538# (ve znacích \*#res wallet#). Budete rovněž potřebovat bezpečnostní kód telefonu, viz [Bezpečnostní kód](#) na straně 16.

Chcete-li přidat nebo upravit obsah, otevřete menu *Peněženka*. Chcete-li použít obsah peněženky v mobilních službách, otevřete peněženku z prohlížeče. Viz [Web](#) na straně 104.

## Otevření menu peněženka

Menu peněženka otevřete zvolením **Menu** > *Organizér* > *Peněženka*. Zadejte kód peněženky a vyberte z následujících možností:

*Profily peněžen.* – vytvoření kombinací karet pro různé služby. Profil peněženky je užitečný, pokud služba požaduje vyplnění mnoha datových položek. Můžete zvolit odpovídající profil peněženky místo samostatné volby jednotlivých karet.

*Karty* – uložení informací o kartě. Můžete uložit *Platební karty*, *Věrnostní karty*, *Přístup. karty*, *Karty inf. o uživ.* nebo *Adresní karty*. Je-li to podporováno provozovatelem služby, můžete rovněž přijmout informace o kartě do telefonu v podobě konfigurační zprávy. Budete upozorněni na kategorii karty. Informace o možnosti přijmutí informací o kartě v konfigurační zprávě získáte od vydavatele karty nebo provozovatele služby.

*Lístky* – uložení upozornění na e-lístky, které jste koupili přes mobilní službu. Chcete-li zobrazit lístky, zvolte **Volby** > *Ukázat*.

*Stvrzenky* – uložení stvrzenek o mobilních nákupech.

*Nastavení* – úprava nastavení peněženky. Viz [Nastavení peněženky](#) na straně 102.

*Osobní poznámky* – uložení všech druhů osobních informací, které chcete ochránit PIN kódem peněženky, například čísla účtů, hesla nebo kódy.

## Vytvoření profilu peněženky

Po uložení detailů vašich osobních karet je můžete zkombinovat do profilu peněženky. Profil můžete při procházení službou použít k získání dat peněženky z různých karet.

1. Otevřete menu peněženka a zvolte *Profily peněžen.*
2. Chcete-li vytvořit nový profil peněženky a žádný profil ještě není přidán, zvolte **Přidat**. Jinak zvolte **Volby** > *Přidat*.

3. Vyplňte pole. Některá pole obsahují data, které jsou zvolena z peněženky. Tato data musíte uložit dříve než můžete vytvořit profil peněženky.

## Nastavení peněženky

Otevřete menu peněženka a zvolte *Nastavení*. Pro změnu kódu peněženky zvolte *Změnit kód*. Chcete-li nastavit kód RFID (rádiodrekvenční identifikační kód) a typ, zvolte *RFID* > *Kód RFID* a *Typ RFID*. RFID je technologie, která pomáhá zabezpečit komerční transakce.

## Nákupy pomocí peněženky

Chcete-li nakupovat, otevřete požadovanou webovou stránku, která podporuje funkce peněženky. Služba musí podporovat specifikace Electronic Commerce Modeling Language. Viz [Připojení ke službě](#) na straně 104.

Vyberte produkt, který chcete koupit, a před jeho koupí si přečtěte všechny poskytnuté informace.

Text se nemusí vejít na jednu stránku. Před koupí projděte celý text a přečtěte jej.

Chcete-li zaplatit, telefon se zeptá, zda chcete použít peněženku. Telefon se rovněž zeptá na PIN kód peněženky.

V seznamu *Platební karty* vyberte kartu, kterou chcete zaplatit. Za předpokladu, že datový formulář doručený od provozovatele služby podporuje specifikaci Electronic Commerce Modeling Language, telefon z peněženky automaticky vyplní informace o kreditní kartě nebo profil peněženky.

Potvrďte nákup. Poté dojde k odeslání informací.

Můžete obdržet oznámení nebo digitální stvrzenku o nákupu.

Peněženku zavřete stisknutím *Zavřít peněženku*. Nepoužíváte-li peněženku déle než 5 minut, automaticky se zavře.

Jestliže jste se pokoušeli o přístup nebo jste používali služby, při kterých bylo vyžadováno heslo (například ke svému bankovnímu účtu), vymažte po každém použití vyrovnávací paměť telefonu.

Informace o vymazání vyrovnávací paměti, viz [Vyrovnávací paměť](#) na straně 110.

## 15. Web

---



Prostřednictvím prohlížeče telefonu máte přístup k různým službám mobilního internetu.



**Důležité:** Používejte pouze služby, kterým důvěřujete a které nabízejí odpovídající zabezpečení a ochranu před škodlivým softwarem.

Informace o dostupnosti služeb, cenách, tarifech a použití získáte od provozovatele služby.

V prohlížeči telefonu můžete zobrazovat služby používající na svých stránkách WML (Wireless Mark-Up Language) nebo XHTML (extensible HyperText Mark-up Language). Vzhled se může vzhledem k velikosti displeje lišit. Nebude možné zobrazit všechny detaily internetových stránek.

### ■ Nastavení prohlížeče

Od provozovatele služby můžete přijmout nastavení pro prohlížení v podobě konfigurační zprávy. Viz [Služba konfigurace nastavení](#) na straně 18. Nastavení konfigurace můžete rovněž zadat ručně. Viz [Konfigurace](#) na straně 82.

### ■ Připojení ke službě

Ověřte, že je aktivováno správné nastavení služby, kterou chcete použít.

1. Chcete-li zvolit nastavení pro připojení ke službě, zvolte **Menu** > **Web** > *Nastavení* > *Nastavení konfigurace*.



2. Zvolte **Konfigurace**. Jsou zobrazeny pouze konfigurace podporující službu procházení. Zvolte provozovatele služeb **Standardní** nebo **Osobní konfig.** pro procházení. Viz **Nastavení prohlížeče** na straně 104.

Zvolte **Účet** a vyberte účet služby procházení obsažený v aktivním nastavení konfigurace.

Zvolte **Zobrazit okno terminálu** > **Ano** pro provedení manuálního ověření uživatele pro připojení k intranetu.

Připojte se ke službě některým z následujících způsobů:

- Zvolte **Menu** > **Web** > **Domů**, nebo v pohotovostním režimu podržte stisknuté tlačítko **0**.
- Chcete-li vybrat záložku služby, zvolte **Menu** > **Web** > **Záložky**.
- Poslední adresu URL zvolíte pomocí **Menu** > **Web** > **Posl. web. adr.**
- Chcete-li vložit adresu služby, zvolte **Menu** > **Web** > **Jdi na adresu**, zadejte adresu služby.

## ■ Procházení stránek

Po navázání spojení se službou můžete zahájit procházení stránkami. Funkce kláves telefonu se může při použití různých služeb lišit. Postupujte podle doprovodných textů na displeji telefonu. Podrobnější informace získáte od vašeho provozovatele služeb.

Jsou-li jako nosič zvolena paketová data, je při procházení stránkami v levé horní části displeje zobrazen indikátor . Přijmete-li hovor či textovou zprávu nebo budete-li v průběhu spojení paketovými daty volat, zobrazí se v pravém horním

rohu displeje indikátor , který informuje o přerušeném spojení paketovými daty. Po dokončení volání se telefon pokusí opět navázat spojení paketovými daty.

## Procházení klávesami telefonu

K procházení stránkami použijte navigační klávesy.

Zvolte zvýrazněnou položku, stiskněte tlačítko Volat, nebo zvolte **Zvolit**.

Pro zadávání písmen a číslic použijte tlačítka **0** až **9**. Chcete-li vložit speciální znaky, stiskněte tlačítko **\***.

## Volby při procházení stránkami

Kromě možností dostupných v přístroji může další možnosti nabízet váš provozovatel služby.

## Přímé volání

Prohlížeč podporuje funkce, ke kterým máte přístup při procházení stránkami. Ze stránky můžete provádět telefonický hovor, v průběhu hlasového hovoru odeslat DTMF tóny, nebo uložit jméno a tel. číslo.

## ■ Nastavení vzhledu

Při procházení zvolte **Volby** > *Další možnosti* > *Nast. vzhledu*; nebo v pohotovostním režimu zvolte **Menu** > *Web* > *Nastavení* > *Nastavení vzhledu* a vyberte z těchto možností:

*Přetáčení textu* > *Zapnuto* – nastavení textu tak, aby pokračoval na dalším řádku displeje. Pokud zvolíte *Vypnuto*, text bude zkrácen.

*Velikost písma* > *Velmi malé, Malé* nebo *Střední* – nastavení velikosti písma

*Ukázat obrázky* > *Ne* – skrytí obrázků na stránce. Tím se urychlí procházení stránkami, které obsahují mnoho obrázků.

*Upozornění* > *Upozornit na nezabezp. připojení* > *Ano* – nastavení telefonu tak, aby upozornil, pokud se během procházení změní kódované připojení na nekódované

*Upozornění* > *Upozornit na nezabezpeč. položky* > *Ano* – nastavení telefonu tak, aby upozornil, pokud kódovaná stránka obsahuje nezabezpečenou položku. Tyto výstrahy nezajistí bezpečné připojení. Viz [Zabezpečení prohlížeče](#) na straně 111.

*Kódování znaků* > *Kódování obsahu* – zvolení kódování obsahu stránky v prohlížeči

*Kódování znaků* > *Webové adresy v Unicode (UTF-8)* > *Zapnuto* – nastavení telefonu tak, aby odesílal URL v kódování UTF-8. Toto nastavení je vyžadováno, pokud otevřete webovou stránku vytvořenou v cizím jazyce.

## ■ Cookies

Cookies jsou data, která stránka ukládá do vyrovnávací paměti telefonu. Cookies jsou uloženy, dokud nevymažete paměť. Viz [Vyrovnávací paměť](#) na straně 110.

Při procházení zvolte **Volby** > *Další možnosti* > *Zabezpečení* > *Nastavení cookie*; nebo v pohotovostním režimu zvolte **Menu** > *Web* > *Nastavení* > *Nastavení*

*zabezpečení* > *Cookies*. Chcete-li povolit nebo zamezit přijímání cookies telefonem zvolte *Povolit* nebo *Odmítnout*.

## ■ Skripty při zabezpečeném připojení

Můžete zvolit, zda umožnit spuštění skriptů ze zabezpečené stránky. Telefon podporuje WML skripty.

1. Při procházení zvolte **Volby** > *Další možnosti* > *Zabezpečení* > *Nastavení skriptů*; nebo v pohotovostním režimu zvolte **Menu** > *Web* > *Nastavení* > *Nastavení zabezpečení* > *Spuštění skriptů v zabezp. připojení*.
2. Skripty povolíte zvolením *Povolit*.

## ■ Záložky

Do paměti telefonu můžete uložit adresy stránek jako záložky.

1. Při procházení zvolte **Volby** > *Záložky*; nebo v pohotovostním režimu zvolte **Menu** > *Web* > *Záložky*.
2. Vyberte a zvolte záložku; nebo stiskněte tlačítko Volat pro připojení se ke stránce obsažené v záložce.
3. Zvolte **Volby** pro zobrazení, upravení, odstranění nebo odeslání záložky; pro vytvoření nové záložky; nebo pro uložení záložky do složky.

V tomto přístroji mohou být uloženy některé záložky ke stránkám, které nespravuje společnost Nokia. Nokia se za tyto stránky nezaručuje ani je neschvaluje. Chcete-li je otevřít, musíte dbát stejné obezřetnosti s ohledem na zabezpečení a obsah, jako u jiných internetových stránek.

## Přijmutí záložky

Po přijmutí záložky odeslané jako záložka se zobrazí text *1 záložka přijata*. Záložku uložíte zvolením **Ukázat** > **Uložit**. Chcete-li záložku zobrazit nebo odstranit, zvolte **Volby** > *Ukázat* nebo *Odstranit*. Chcete-li záložku odstranit přímo po jejím přijmutí, zvolte **Odejít** > **OK**.

## ■ Stažení souborů

Chcete-li do telefonu stahovat další tóny, obrázky, hry nebo aplikace (síťová služba), zvolte **Menu** > *Web* > *Odkazy pro staž.* > *Stahování tónů*, *Stahování grafiky*, *Stažení her*, *Stahování videa*, *Stažení motivu* nebo *Stažení aplikací*.



**Důležité:** Instalujte a používejte pouze aplikace a jiný software pocházející ze zdrojů, které poskytují odpovídající ochranu a zabezpečení proti škodlivému softwaru.

## ■ Přijaté služby

Telefon je schopen přijímat zprávy služeb, které rozesílá provozovatel služby (síťová služba). Zprávy služby upozorňují například na nová témata a mohou obsahovat například textové zprávy nebo adresy služby.

Chcete-li v pohotovostním režimu po přijetí zprávy služby otevřít menu *Přijaté služby*, zvolte **Ukázat**. Pokud zvolíte **Odejít**, bude zpráva přesunuta do složky *Přijaté služby*. Abyste otevřeli složku *Přijaté služby* později, zvolte **Menu** > *Web* > *Přijaté služby*.

Chcete-li menu *Přijaté služby* otevřít při procházení službou, zvolte **Volby** > *Další možnosti* > *Přijaté služby*. Vyhledejte požadovanou zprávu. Chcete-li aktivovat prohlížeč a stáhnout označený obsah, zvolte **Stáhnout**. Chcete-li zobrazit podrobné informace o upozornění na službu nebo chcete-li odstranit zprávu, zvolte **Volby** > *Detaily* nebo *Odstranit*.

## Nastavení přijatých zpráv

Zvolte **Menu** > *Web* > *Nastavení* > *Nastavení pro přijaté služby*.

Pro nastavení, zda chcete přijímat zprávy služby, zvolte *Zprávy služby* > *Zapnuto* nebo *Vypnuto*.

Chcete-li nastavit telefon tak, aby přijímal zprávy služby pouze ze zdrojů schválených provozovatelem služby, zvolte *Filtr zpráv* > *Zapnuto*. Chcete-li zobrazit seznam schválených autorů obsahu, zvolte *Důvěryhodné kan.*

Chcete-li nastavit telefon, aby se v pohotovostním režimu po doručení zprávy služby automaticky aktivoval prohlížeč, zvolte *Automatické spojení* > *Zapnuto*. Pokud zvolíte *Vypnuto*, telefon aktivuje prohlížeč jen v případě, že po přijmutí zprávy služby zvolíte příkaz *Stáhnout*.

## ■ Vyrovnávací paměť

Vyrovnávací paměť slouží k dočasnému ukládání dat. Pokud jste se pokoušeli o přístup nebo jste používali důvěrné informace vyžadující hesla, vymažte vyrovnávací paměť po každém použití. Informace nebo služby, které jste používali, jsou uloženy ve vyrovnávací paměti.

Chcete-li vymazat vyrovnávací paměť při procházení, zvolte **Volby** > *Další možnosti* > *Vymazat paměť*; v pohotovostním režimu zvolte **Menu** > *Web* > *Vymazat paměť*.

## ■ Zabezpečení prohlížeče

Pro některé služby jsou vyžadovány funkce zabezpečení (například online bankovní služby a nákupy ze stránek). Z důvodu takového připojení musíte mít bezpečnostní certifikáty a zřejmě i modul zabezpečení, který může být k dispozici na SIM kartě. Podrobnější informace získáte od vašeho provozovatele služeb.

### Modul zabezpečení

Modul zabezpečení zlepšuje bezpečnost služeb pro aplikace, které vyžadují spojení prohlížeče. Dále umožňuje digitální podpis. Modul zabezpečení může obsahovat certifikáty nebo soukromé a veřejné klíče. Certifikáty jsou do modulu zabezpečení uloženy provozovatelem služby.

Zvolte **Menu** > *Web* > *Nastavení* > *Nastavení zabezpečení* > *Nastavení modulu zabezpečení* a vyberte z těchto voleb:

*Detaily modulu zabezpečení* – zobrazení názvu modulu zabezpečení, stavu, výrobce a výrobního čísla

*Požadavek na PIN modulu* – nastavení telefonu tak, aby vyžadoval PIN kód modulu při používání služeb poskytovaných modulem zabezpečení. Zadejte kód a zvolte *Zapnuto*. Chcete-li zrušit požadavek na PIN kód modulu, zvolte *Vypnuto*.

*Změna PIN modulu* – změna PIN modulu, pokud to modul zabezpečení umožňuje. Zadejte aktuální PIN modulu a poté dvakrát nový kód.

*Změna PIN podpisu* – změna PIN kódu podpisu pro digitální podpis. Zvolte PIN podpisu, který chcete změnit. Zadejte aktuální PIN podpisu a poté dvakrát nový kód.

Viz také [Přístupové kódy](#) na straně 16.

## Certifikáty



**Důležité:** Přestože použití certifikátů značně snižuje rizika spojená s instalací softwaru a vzdáleným připojením, aby bylo možné využít zvýšenou bezpečnost, musí být správně používány. Přítomnost certifikátů sama o sobě nenabízí žádnou ochranu; správce certifikátů musí obsahovat správné, věrohodné nebo spolehlivé certifikáty, aby byla k dispozici zvýšená bezpečnost. Certifikáty mají omezenou životnost. Pokud je certifikát označen jako Prošlý nebo Neplatný, přestože by platný být měl, zkontrolujte, zda je v přístroji nastaveno správné datum a čas.

Před změnou nastavení jakéhokoli certifikátu se musíte ujistit, že můžete důvěřovat vlastníkovvi certifikátu a že certifikát skutečně náleží uvedenému vlastníkovvi.

Existují tři druhy certifikátů: certifikáty serveru, autorizační certifikáty a uživatelské certifikáty. Tyto certifikáty získáte od svého poskytovatele služeb. Autorizační certifikáty a uživatelské certifikáty mohou být rovněž uloženy v modulu zabezpečení provozovatelem služby.

Chcete-li zobrazit seznam autorizačních nebo uživatelských certifikátů stažených do telefonu, zvolte **Menu** > *Web* > *Nastavení* > *Nastavení zabezpečení* > *Potvrzení autorizace* nebo *Uživatelská potvrzení*.



Při připojení je zobrazena ikona zabezpečení , pokud je datový přenos mezi telefonem a serverem s obsahem kódován.

Ikona zabezpečení neindikuje, že je zabezpečen datový přenos mezi branou a serverem s obsahem (nebo místem, ve kterém je uložen požadovaný zdroj). Datový přenos mezi branou a serverem s obsahem zabezpečuje provozovatel služby.

## Digitální podpis

Pokud SIM karta obsahuje modul zabezpečení, můžete s telefonem provádět digitální podpisy. Použití digitálního podpisu je stejné, jako napsání vašeho podpisu na papírový účet nebo jiný dokument.

Chcete-li použít digitální podpis, zvolte na stránce odkaz, například název a cenu knihy, kterou chcete koupit. Zobrazí se text, obsahující například i množství a datum, který máte podepsat.

Ověřte, zda je text záhlaví **Číst** a zda je zobrazena ikona digitálního podpisu .

Pokud se ikona digitálního podpisu nezobrazí, došlo k překročení zabezpečení a vy byste neměli zadávat jakákoli osobní data, jako například PIN podpisu.

Před podepsáním si nejprve přečtěte celý text a poté zvolte **Podpis**.

Text se nemusí vejít na jednu stránku. Před podepsáním projděte celý text a přečtěte jej.

Zvolte uživatelský certifikát, který chcete použít. Zadejte PIN kód podpisu (viz [Přístupové kódy](#) na straně 16) a zvolte **OK**. Ikona digitálního podpisu zmizí a na stránce se může zobrazit informace potvrzující vaši koupi.

## 16. Služby SIM

---



Vaše SIM karta může poskytovat další služby, které můžete používat. Toto menu je zobrazeno jen v případě, že je podporováno vaší SIM kartou. Název a obsah menu závisí na SIM kartě.

Informace o dostupnosti a použití služeb SIM karty získáte od svého prodejce SIM karty. Tím může být provozovatel služeb, operátor sítě nebo jiný prodejce.

Telefon je možné nastavit tak, aby zobrazoval potvrzovací zprávy odesílané mezi telefonem a sítí při používání služeb SIM karty, zvolením **Menu** > *Nastavení* > *Nastavení telefonu* > *Potvrdit funkce služeb SIM* > *Ano*.

Přístup k těmto službám může vyžadovat odeslání zpráv nebo zavolání, což mohou být placené služby.

## 17. Připojení k PC

---

Je-li telefon připojen k PC datovým kabelem (CA-42), můžete odesílat a přijímat e-maily nebo mít přístup k internetu. Telefon můžete použít s různými datovými komunikačními aplikacemi na PC.

### ■ PC Suite

S aplikací PC Suite můžete synchronizovat *Kontakty*, kalendář, úkoly a poznámky mezi telefonem a kompatibilním počítačem nebo vzdáleným internetovým serverem (síťová služba).

Další informace o aplikaci PC Suite, například soubory ke stažení, naleznete v sekci podpory na webu společnosti Nokia na adrese <[www.nokia.com/support](http://www.nokia.com/support)>.

### ■ Paketová data, HSCSD a CSD

S telefonem můžete používat paketová data, HSCSD (high-speed circuit switched data) a CSD (circuit switched data, *GSM data*).

Informace o dostupnosti a objednání služby datového přenosu získáte u operátora sítě nebo provozovatele služby.

Použití služby HSCSD vybijí baterii telefonu rychleji než normální hlasové nebo datové volání. Po dobu přenosu budete zřejmě muset připojit telefon k nabíječce.

Viz [Paketová data \(EGPRS\)](#) na straně 80.

## ■ Aplikace pro datovou komunikaci

Informace o použití datových komunikačních aplikací naleznete v jejich dokumentaci. V průběhu připojení k počítači nedoporučujeme volat nebo přijímat hovory, protože tím může dojít k přerušení operace. Pro zlepšení výkonu při datové komunikaci umístěte telefon na stabilní plochu klávesnici dolů. V průběhu datové komunikace telefon nedržte v ruce a nepohybujte s ním.

## 18. Informace o bateriích

---

### ■ Nabíjení a vybití

Přístroj je napájen baterií, kterou je možné opakovaně nabíjet. Plného výkonu nové baterie je dosaženo až po dvou nebo třech cyklech úplného vybití a nabíjení baterie. Baterie může být mnohokrát opětovně nabita a vybita (řádově stovky cyklů), po určitém čase se však zcela opotřebí. Pokud se doba hovoru a doba v pohotovostním režimu zdatelně zkrátí, vyměňte baterii. Používejte pouze baterie schválené společností Nokia a nabíjejte je pouze nabíječkami schválenými společností Nokia určenými pro tento přístroj.

Nepoužíváte-li nabíječku, odpojte ji od elektrické zásuvky a přístroje. Neponechávejte úplně nabitou baterii připojenou k nabíječce, protože přebíjení může zkrátit její životnost. Je-li plně nabitá baterie ponechána bez použití, dojde po čase k jejímu samovolnému vybití.

Používejte baterie pouze ke stanovenému účelu. Nikdy nepoužívejte poškozenou baterii ani nabíječku.

Baterii nezkratujte. K náhodnému zkratování může dojít, pokud kovový předmět, například mince, sponka nebo pero, způsobí přímé spojení kladného (+) a záporného (-) pólu baterie. (Vypadají jako kovové proužky na baterii.) K tomu může například dojít, když přenášíte náhradní baterii v kapse nebo tašce. Zkratování pólů může poškodit baterii nebo předmět, který zkrat způsobil.

Ponecháním baterie na horkém nebo chladném místě, například v uzavřeném voze v létě nebo v zimě, se omezi její kapacita, životnost a schopnost nabíjení. Vždy se snažte uchovávat baterii při teplotě 15 °C až 25 °C. Přístroj s horkou nebo chladnou baterií může dočasně přestat pracovat, přestože je baterie zcela nabitá. Výkon baterie je omezen zejména při teplotách pod bodem mrazu.

Nevhazujte baterii do ohně, protože může dojít k jejímu výbuchu. K výbuchu baterie může dojít rovněž při jejím poškození. Baterie likvidujte v souladu s místními právními předpisy. Je-li to možné, recyklujte je. Neodhazujte je do domovního odpadu.

## ■ Pokyny k ověření pravosti baterií Nokia

Pro zajištění své bezpečnosti používejte vždy pouze originální baterie Nokia. Chcete-li zjistit, zda jste získali originální baterii Nokia, kupte ji u autorizovaného prodejce Nokia, podívejte se na logo Originální příslušenství Nokia na balení a zkontrolujte hologram. Postupujte takto:

Úspěšné dokončení všech čtyř kroků ještě zcela nezajistí pravost baterie. Máte-li důvod domnívat se, že vaše baterie není skutečná, originální baterie Nokia, neměli byste ji používat, ale odnést ji do nejbližšího autorizovaného servisu Nokia nebo k autorizovanému prodejci Nokia. Autorizovaný servis nebo prodejce Nokia zkontrolují pravost baterie. Není-li možné ověřit pravost baterie, vraťte baterii v místě prodeje.

### Hologram pro ověření pravosti

1. Při pohledu na hologram byste měli z jednoho úhlu vidět symbol spojených rukou Nokia a z jiného úhlu logo Originální příslušenství Nokia.



2. Při naklápění hologramu vlevo, vpravo, dolů a nahoru byste měli postupně vidět 1, 2, 3 a 4 tečky na jednotlivých stranách.

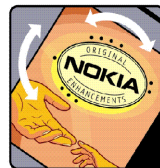

3. Setřením boku štítku zobrazíte 20místný číselný kód, například 12345678919876543210. Otočte baterii tak, aby číslice směřovaly nahoru. 20místný číselný kód začněte číst od čísla v horním řádku a pokračujte na spodní řádek.

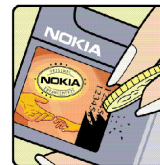

4. Ověřte pravost 20místného kódu podle pokynů na stránce [www.nokia.com/batterycheck](http://www.nokia.com/batterycheck).



Pro vytvoření textové zprávy zadejte 20místný číselný kód, například 12345678919876543210, a odešlete jej na číslo +44 7786 200276.

Pro vytvoření textové zprávy,

- Pro země v pacifické části Asie, mimo Indie: Zadejte 20místný číselný kód, například 12345678919876543210, a odešlete jej na číslo +61 427151515.

- Pouze v Indii: Zadejte text Battery následovaný 20místným číselným kódem baterie, například Battery 12345678919876543210, a odešlete jej na číslo 5555.

Zpráva bude účtována podle místních a mezinárodních tarifů operátora.

Měli byste obdržet zprávu s oznámením, zda je kód platný.

### **Co když není baterie pravá?**

Nelze-li potvrdit, že je vaše baterie Nokia s hologramem pravá baterie Nokia, nepoužívejte ji. Odneste ji do nejbližšího autorizovaného servisního střediska Nokia nebo k prodejci Nokia. Použití baterie, která není schválena výrobcem, může být nebezpečné a výsledkem může být špatný výkon a poškození přístroje a jeho příslušenství. Může rovněž dojít ke zrušení schválení a záruk vztahujících se na přístroj.

Více informací o originálních bateriích Nokia najdete na [www.nokia.com/battery](http://www.nokia.com/battery).



# PÉČE A ÚDRŽBA

---

Tento přístroj je produktem moderní technologie a kvalitního zpracování. Proto je třeba o něj pečovat. Následující doporučení vám pomohou ochránit vaše nároky ze záruk.

- Uchovávejte přístroj v suchu. Srážky, vlhkost a všechny typy kapalin mohou obsahovat minerály, které způsobují korozi elektronických obvodů. Je-li přístroj vlhký, vyjměte baterii, a než ji opět nainstalujete, nechte přístroj zcela vyschnout.
- Nepoužívejte ani neponechávejte přístroj v prašném a znečištěném prostředí. Mohlo by dojít k poškození jeho pohyblivých součástí a elektronických komponentů.
- Neponechávejte přístroj v horku. Vysoké teploty zkracují životnost elektronických zařízení, poškozují baterie a deformují či poškozují plastové součásti.
- Neponechávejte přístroj v chladu. Při zahřívání přístroje na provozní teplotu se uvnitř sráží vlhkost, která může poškodit elektronické obvody.
- Nepokoušejte se přístroj otevřít jinak, než je uvedeno v této příručce.
- Nedovolte, aby přístroj upadl nebo byl vystaven silným otřesům, netřeste s přístrojem. Nešetrné zacházení může poškodit vnitřní elektronické obvody a jemnou mechaniku.
- Při čištění přístroje nepoužívejte chemikálie, rozpouštědla ani silné čisticí prostředky.
- Přístroj nepřebarvujte. Barva může zalepit pohyblivé součásti přístroje a zabránit správné funkci.
- K čištění všech čoček (například fotoaparátu, snímače vzdálenosti a fotosenzoru) použijte měkký, čistý a suchý hadřík.
- Používejte pouze dodanou nebo schválenou výměnnou anténu. Neschválené antény, modifikace nebo přípojky mohou poškodit přístroj a mohou porušovat právní předpisy týkající se rádiových zařízení.

- Nabíječky používejte uvnitř budov.
- Před odesláním přístroje do servisu vždy zálohujte data, která chcete zachovat (například kontakty a poznámky z kalendáře).

Všechna výše uvedená doporučení použijte odpovídajícím způsobem na přístroj, baterii, nabíječku nebo jiné příslušenství. Nepracuje-li přístroj správně, odneste jej do nejbližšího autorizovaného servisu k opravě.

# Doplňkové bezpečnostní informace

---

Tento přístroj a jeho příslušenství mohou obsahovat malé součásti. Uchovávejte je mimo dosah malých dětí.

## ■ Provozní prostředí

Dodržujte všechna zvláštní nařízení platná v určitém prostoru a vypínejte přístroj vždy, když je jeho používání zakázáno nebo když by mohl způsobovat rušivé vlivy nebo nebezpečí.

Používejte přístroj pouze v normální provozní poloze. Tento přístroj splňuje právní předpisy pro vystavení rádiovým vlnám, pokud je používán v normální poloze u ucha nebo je umístěn nejméně 2,2 cm od těla. Je-li pro nošení telefonu u těla použito pouzdro, spona na opasek nebo jiný držák, nesmí obsahovat kovový materiál a musí být umístěn nejméně výše uvedenou vzdálenost od těla.

Aby mohlo docházet k přenosu datových souborů nebo zpráv, vyžaduje tento přístroj kvalitní připojení k síti. V některých případech může být přenos datových souborů nebo zpráv zdržen, dokud není odpovídající připojení k dispozici. Zajistěte dodržení výše uvedených pokynů ohledně vzdálenosti, dokud není přenos dokončen.

Části přístroje jsou magnetické. Kovové materiály mohou být přitahovány k přístroji. Do blízkosti přístroje neukládejte kreditní karty nebo jiná magnetická záznamová média, protože by mohlo dojít k vymazání informací uložených na těchto médiích.

## ■ Zdravotnická zařízení

Funkce všech zařízení pracujících na principu rádiového přenosu, včetně bezdrátových telefonů, může způsobovat rušení nesprávně chráněných zdravotnických přístrojů. Informace, týkající se chránění přístrojů před působením rádiových vln, získáte od lékaře nebo výrobce zdravotnického přístroje. Přístroj vypínejte ve zdravotnických zařízeních,

pokud jste k tomu místním nařízením vyzváni. Nemocnice nebo zdravotnická zařízení mohou používat přístroje, které jsou citlivé na rádiové signály.

### **Kardiostimulátory**

Výrobci kardiostimulátorů doporučují, aby mezi kardiostimulátorem a bezdrátovým telefonem byla dodržena minimální vzdálenost 15,3 cm, aby nedocházelo k potenciálnímu rušení kardiostimulátoru. Tato doporučení vycházejí z nezávislých pozorování, provedených Wireless Technology Research. Osoby s kardiostimulátorem by:

- měly vždy udržovat vzdálenost mezi kardiostimulátorem a zapnutým přístrojem nejméně 15,3 cm;
- neměly přenášet přístroj v náprsní kapse; a
- měly při telefonování přikládat telefon k na vzdálenější straně, aby se zmenšila možnost rušení kardiostimulátoru.

Máte-li důvod se domnívat, že dochází k rušení kardiostimulátoru, okamžitě vypněte svůj přístroj.

### **Sluchadla**

Některé digitální bezdrátové přístroje mohou působit rušení některých sluchadel. Dojde-li k rušení, informujte se u provozovatele služeb.

### **■ Dopravní prostředky**

Signály RF mohou ovlivnit nesprávně instalované nebo nedůsledně stíněné elektronické systémy motorových vozidel, např. elektronické systémy vstřikování paliva, elektronické protiskluzové a protiblokovací systémy brzd, elektronické tempomaty a systémy airbagů. Podrobnější informace získáte od výrobce (či jeho zastoupení) vašeho vozu nebo libovolného příslušenství, které bylo do vozu přidáno.

Opřavovat nebo instalovat přístroj do vozu by měl pouze zkušený servisní pracovník. Neodborný servis nebo instalace mohou být nebezpečné a mohou způsobit zánik záruk poskytovaných na přístroj. Pravidelně kontrolujte, jestli je veškeré příslušenství mobilního přístroje ve voze správně instalováno a jestli správně pracuje. Neukládejte ani nepřeházejte hořlavé kapaliny, plyny nebo výbušné materiály ve stejném prostoru, ve kterém je uložen přístroj, jeho části nebo příslušenství. U vozidel vybavených airbagy si uvědomte, že airbagy se nafukují značnou silou. Neumísťujte žádné předměty, včetně instalovaného nebo přenosného bezdrátového příslušenství, na kryty airbagů ani do prostoru, do kterého se airbagy v případě nárazu aktivují. Pokud je bezdrátové příslušenství ve vozidle nesprávně instalováno a dojde k aktivaci airbagů, může dojít k vážnému osobnímu poranění.

Používání přístroje při letu v letadle je zakázáno. Před vstupem do letadla přístroj vypněte. Použití bezdrátových přístrojů v letadle může být pro provoz letadla nebezpečné, může narušit bezdrátovou telefonní síť a může být i nezákonné.

## ■ Potenciálně výbušná prostředí

Vypínejte přístroj v potenciálně výbušných prostorech a dodržujte zde všechna nařízení a příkazy. Mezi potenciálně výbušná prostředí patří prostory, ve kterých je vám normálně doporučeno vypnout motor vozu. Jiskření v takovýchto prostorech může způsobit výbuch nebo požár, při kterých hrozí nebezpečí poranění nebo úmrtí osob. Vypněte přístroj na čerpacích stanicích, například v blízkosti plynových čerpacích stanic. Dodržujte omezení pro používání rádiových zařízení ve skladech pohonných hmot, skladech paliv a prodejních prostorech, v chemických továrnách nebo v místech, kde se provádí trhací práce. Potenciálně výbušná prostředí jsou často, ale ne vždy, viditelně označena. Patří mezi ně: podpalubi lodí, prostory pro převážení nebo ukládání chemikálií, vozidla používající kapalné ropné plyny (např. propan a butan) a prostory, kde je v atmosféře zvýšená koncentrace chemikálií nebo malých částic například zrnka, prach nebo kovové částičky.

## ■ Tísňová volání



**Důležité:** Bezdrátové telefony, včetně tohoto přístroje, pracují na bázi rádiových signálů, bezdrátových a pozemních sítí a uživatelem programovaných funkcí.

Z tohoto důvodu není možné zaručit připojení za všech podmínek. Pro nezbytnou komunikaci, jako například v případě lékařské pohotovosti, byste nikdy neměli spoléhat pouze na bezdrátový přístroj.

### Provádění tísňového volání:

1. Není-li přístroj zapnutý, zapněte jej. Zkontrolujte, zda je k dispozici odpovídající intenzita signálu.  
Některé sítě mohou vyžadovat platnou SIM kartu správně vloženou v přístroji.
2. Opakovaným stisknutím tlačítka Konec vymažte displej a připravte přístroj pro provádění hovorů.
3. Zadejte oficiální číslo tísňové linky dle své aktuální polohy. Čísla tísňových linek se v různých oblastech liší.
4. Stiskněte tlačítko Volat.

Jsou-li používány některé funkce, budete muset nejdříve tyto funkce vypnout a teprve poté vytáčet číslo tísňového volání. Je-li přístroj v profilu offline nebo letového profilu, musíte jej změnit na profil umožňující funkce telefonu dříve, než můžete provádět tísňové volání. Informujte se v této příručce nebo u provozovatele služeb.

Při provádění tísňového volání uveďte co nejpřesněji všechny důležité informace. Tento bezdrátový přístroj může být jediným komunikačním prostředkem na místě nehody. Hovor neukončujte, dokud k tomu nedostanete svolení.

## ■ Certifikační informace (SAR)

TENTO PŘÍSTROJ SPLŇUJE MEZINÁRODNÍ PŘÁVNÍ PŘEDPISY PRO VYSTAVENÍ RÁDIOVÝM VLNÁM

Tento mobilní přístroj je vysílačem a přijímačem rádiových vln. Přístroj byl navržen a vyroben tak, aby nepřekročil emisní limity pro vystavení rádiovým vlnám (RF) stanovené mezinárodními právními předpisy (ICNIRP). Tyto limity jsou součástí obsáhlých směrnic a pro běžnou populaci stanovují povolené úrovně RF. Právní předpisy jsou založeny na standardech vyvinutých nezávislými vědeckými organizacemi během pravidelných a rozsáhlých vyhodnocování vědeckých studií. Právní předpisy obsahují takové bezpečnostní rozpětí, aby byla zajištěna bezpečnost všech osob, bez ohledu na věk nebo zdravotní stav.

Standard vyzařování pro mobilní přístroje pracuje s měrnou jednotkou uváděnou jako specifická míra absorpce (SAR, Specific Absorption Rate). Limit SAR je dle mezinárodních směrnic stanoven na 2,0 W/kg\*. Testy na SAR jsou prováděny za použití standardních pracovních poloh s přístrojem pracujícím na nejvyšší deklarované výkonové úrovni ve všech testovaných frekvenčních rozsazích. Přestože je SAR určena při nejvyšší deklarované úrovni výkonu, skutečná úroveň SAR provozovaného přístroje může být výrazně nižší, než je maximální hodnota. To je z toho důvodu, že přístroj byl navržen pro provoz ve více výkonnostních úrovních, takže je používán vždy pouze výkon nutný pro připojení k síti. Všeobecně platí, že čím blíže jste k základnové stanici, tím menší je potřebný výkon přístroje. Nejvyšší hodnota SAR tohoto přístroje testovaná pro použití v oblasti uší je 0,78 W/kg.

Hodnoty SAR se mohou lišit podle národních požadavků, požadavků na testování a frekvence použité v síti. Při použití příslušenství s přístrojem může dojít ke změně hodnot SAR. Další informace o SAR mohou být uvedeny v informacích o produktu na [www.nokia.com](http://www.nokia.com).

\* Limit SAR pro mobilní telefony používané veřejností je stanoven průměrně 2,0 W/kg na 10 gramů tělní tkáň. Právní předpisy zahrnují dostatečné bezpečnostní rezervy, aby byla zajištěna dostatečná ochrana veřejnosti a byly brány do úvahy všechny změny v technice měření. Hodnoty SAR se mohou lišit podle místních (národních) požadavků a frekvence použité v síti. Informace o SAR v jiných zemích naleznete v informacích o produktu na internetové adrese [www.nokia.com](http://www.nokia.com).

# Rejstřík

---

## A

anténa .....	23
aplikace .....	96

## B

baterie .....	117
nabíjení .....	22,117
ověření pravosti .....	118
úroveň nabití .....	29

### bezpečnost

certifikační informace .....	126
doplňkové informace .....	123
dopravní prostředky .....	124
kardiostimulátory .....	124
příslušenství .....	15
provozní prostředí .....	123
SAR .....	126
sluchadla .....	124
tísňová volání .....	126
vodítka .....	12
výbušná prostředí .....	125
zdravotnická zařízení .....	123

bleskové zprávy .....	48
budík .....	90

## C

certifikační informace .....	126
certifikáty .....	112
cookies .....	107
CSD .....	115

## Č

části .....	28
číslo střediska služeb .....	41
čítače .....	63

## D

datová komunikace .....	115
digitální podpis .....	113
doplňky. Viz příslušenství.	
dopravní prostředky .....	124

## E

EGPRS .....	80
e-mail .....	55
IMAP4 .....	55
POP3 .....	55



## F

foto	87
fotoaparát	
fotografování	87
nahrávání videoklipu	87
fotografování	87
funkce	
přehled	16
volání	34
funkce volání	34

## G

galerie	86
---------	----

## H

handsfree. Viz reproduktor.	
heslo pro blokování	17
hlasová volba	
přidání hlasových záznamů	72
správa hlasových záznamů	72
volání	72
hlasové příkazy	72
hlasové značky	72
hlasové zprávy	57
hovor na lince	35
HSCSD	115

## CH

Chat	49
------	----

## I

IMAP4	55
indikátory	31
informace o poloze	64
informační zprávy	58
intenzita signálu	29
internet	104
interpunkční znaménka	39

## J

jazyk	37,38
jazyk psaní	37
jména účastníků	
odhlášení kontaktu	70
přidání kontaktů	69
jména. Viz kontakty.	

## K

kalendář	91
kalkulačka	98
kardiostimulátory	124
keyguard	32
klávesa pro procházení. Viz navigační klávesa.	
klávesnice	28

klávesové zkratky .....	30,76
osobní seznam .....	30
v pohotovostním režimu .....	30
klávesy .....	28
kódy	
heslo pro blokování .....	17
PIN .....	17
přístup .....	16
PUK .....	17
zabezpečení .....	16
kódy PIN .....	17
kódy PUK .....	17
konfigurace .....	82
kontakt Nokia a podpora .....	19
kontaktní informace .....	19
kontakty .....	65
čísla služeb .....	73
hledání .....	65
jména účastníků .....	69
kopírování .....	66
má čísla .....	73
moje účast .....	68
nastavení .....	70
odstranění .....	66
skupiny volajících .....	73
uložení .....	65
upravení detailu .....	66
vizitky .....	67

zrychlená volba .....	71
-----------------------	----

## M

má čísla .....	73
média .....	87
menu .....	40
menu operátora .....	85
měřiče .....	63
MMS. Viz multimediální zprávy.	
moje účast .....	68
multimediální zprávy .....	44

## N

nabíjení baterie .....	22
nahrávání zvuku .....	88
nápověda .....	79
nastavení .....	74
čas .....	77
datum .....	77
displej .....	76
EGPRS .....	80
hodiny .....	77
hry .....	97
klávesové zkratky .....	76
konfigurace .....	82
nastavení modemu .....	80
nastavení telefonu .....	78
nastavení volání .....	77

obnovení standardního nastavení	84
osobní klávesové zkratky	76
paketová data	80
peněženka	102
přijaté služby	110
připojení	79
příslušenství	81
profily	74
témata	74
tóny	75
zprávy	59
nastavení času	77
nastavení data	77
nastavení displeje	76
nastavení hodin	77
nastavení modemu	80
nastavení příslušenství	81
nastavení skriptů	108
nastavení volání	77
nastavení z výroby	84
nastavení zpráv	
e-mail	60
MMS	59
SMS	59
textové zprávy	59
velikost písma	62
navigace	40
navigační klávesa	28

## O

odemknutí klávesnice	32
odpočítávací měřič	98
odstranění	
e-mail	57
zprávy	58
okamžité zprávy	49
blokování	54
čtení	52
dostupnost	53
kontakty	53
odblokování	54
odmítnutí pozvánky	52
potvrzení pozvánky	52
skupiny	54
soukromé	55
veřejné	54
služba	50
účast v konverzaci	52
zahájení relace	50
organizér	90
budík	90
kalendář	91
poznámka v kalendáři	91
poznámky	92
seznam úkolů	92
synchronizace	93
synchronizace s PC	94

synchronizace se serverem . . . . .	93
upozornění na poznámku . . . . .	91
osobní klávesové zkratky . . . . .	76
osvětlení . . . . .	81

## P

paketová data . . . . .	80,115
paměť	
plná . . . . .	48
používaná paměť . . . . .	70
stav . . . . .	97
PC	
PC Suite . . . . .	115
připojení . . . . .	115
synchronizace . . . . .	94
péče . . . . .	121
peněženka . . . . .	100
kódy . . . . .	17
profil . . . . .	101
podpora . . . . .	19
pohotovostní režim . . . . .	29
poloha . . . . .	64
POP3 . . . . .	55
Pop-Port . . . . .	28
poutko . . . . .	24
poutko na zápěstí . . . . .	24
poznámky . . . . .	92
prediktivní vkládání textu . . . . .	37

složená slova . . . . .	38
přehled	
funkce . . . . .	16
tlačítka a části telefonu . . . . .	28
přístupové kódy . . . . .	16
profily . . . . .	74
prohlížeč . . . . .	104
certifikáty . . . . .	112
cookies . . . . .	107
digitální podpis . . . . .	113
modul zabezpečení . . . . .	111
nastavení . . . . .	104
nastavení skriptů . . . . .	108
nastavení vzhledu . . . . .	106
procházení stránek . . . . .	105
vyrovnávací paměť . . . . .	110
záložky . . . . .	108
protokol . . . . .	63
psaní textu . . . . .	37

## R

reproduktor . . . . .	28,35
-----------------------	-------

## S

šablony . . . . .	44
SAR . . . . .	126
sdílená paměť . . . . .	15
servis a opravy . . . . .	19

seznam nahrávek .....	88	šablony .....	44
seznam úkolů .....	92	SMS e-mail .....	43
seznamy posledních hovorů .....	63	speciální znaky .....	39
síť		spořič displeje .....	31
EGSM .....	14	stažení .....	18
GSM .....	14	aplikace .....	18,97
název na displeji .....	29	hry .....	97
služby .....	14	obsah .....	18
skupiny volajících .....	73	stažení aplikace .....	18
složky .....	44	stažní	
další .....	57	aplikace .....	109
k odeslání .....	48	soubory .....	109
mé složky .....	44	stopky .....	99
odeslané položky .....	48	synchronizace .....	93
přijaté .....	48,57	synchronizace se serverem .....	93
uložené položky .....	44,48		
sluchadla .....	124	<b>T</b>	
sluchátko .....	28	tapeta .....	74,76
služba		telefon	
čísla .....	73	části .....	28
přijaté .....	109	jazyk .....	38
příkazy .....	58	klávesy .....	28
zprávy .....	109	konfigurace .....	82
služba konfigurace nastavení .....	18	nastavení .....	78
služba zákazníkům .....	19	péče .....	121
služby .....	104	přízpůsobení .....	74
Služby SIM .....	114	údržba .....	121
SMS .....	41	telefonní seznam .....	65

témata .....	74
text	
interpunkční znaménka .....	39
nastavení .....	37
prediktivní vkládání textu .....	37
složená slova .....	38
psaní .....	37
speciální znaky .....	39
tradiční vkládání textu .....	37,38
velikost písma .....	37
textová zpráva .....	41
šablony .....	44
tísňová volání .....	126
tlačítka	
keyguard .....	32
výběrová tlačítka .....	29
zámek klávesnice .....	32
tlačítko konec .....	28
tlačítko volat .....	28
tóny .....	75
tradiční vkládání textu .....	38

## U

údržba .....	19,121
ukončení hovoru .....	34
UPIN .....	17,23,84
upozornění na poznámku .....	91
úspora energie .....	31

## V

velikost písma .....	37,62
vibrace .....	75
videoklip .....	87
vizitky .....	67
volání	
hovor na lince .....	35
iniciování .....	34
mezinárodní .....	34
odmítnutí .....	35
použití hlasové volby .....	72
přijmutí .....	35
seznamy posledních hovorů .....	63
volby při volání .....	35
zrychlená volba .....	34
výběrová tlačítka .....	29
výběrové klávesy .....	28
výbušná prostředí .....	125
vypínač telefonu .....	28
výpis volání .....	63
vyrovnávací paměť .....	110
vyzváněcí tóny .....	73,75,86,109

## W

web .....	104
připojení .....	104
záložky .....	108
wireless markup language .....	104

WML..... 104

## X

XHTML ..... 104

## Z

zabezpečení

    kódy ..... 16

    modul ..... 111

    nastavení ..... 83

záložky ..... 108

zámek klávesnice ..... 32

zámek telefonu. Viz zámek klávesnice.

zapnutí a vypnutí ..... 23

záznamník ..... 88

zdravotnická zařízení ..... 123

zprávy

bleskové zprávy ..... 48

čítač zpráv ..... 62

hlasové zprávy ..... 57

indikátor délky ..... 42

informační zprávy ..... 58

nastavení zpráv ..... 59

odstranění ..... 58

příkazy služby ..... 58

psaní SMS ..... 42

psaní textové zprávy ..... 42

SMS ..... 41

textové zprávy ..... 41

zprávy služby ..... 109

zrychlená volba ..... 34,71