

#### Control Panel

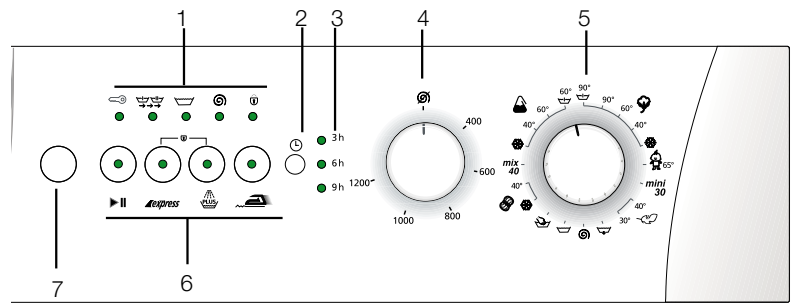

## 1 Program Selection and Starting Machine

Plug your machine to outlet. Turn on the machine by pressing "On / Off" key. Open the door by pulling the handle and load the machine without exceeding loading capacity and close the door. Specify the appropriate program by looking at program selection table according to type of laundry, degree of soiledness and washing temperature. Position program selection key to desired washing program-temperature. Select convenient spin speed related to selected program. If you are using auxiliary function press

desired auxiliary function key.

Afterwards place appropriate detergent and softener to your machine's detergent drawer. Start your machine by pressing Start/Pause/Cancel button. Start/Pause/Cancel key's led will be on. After your machine starts, you can follow from the program progress display at which step your machine is.

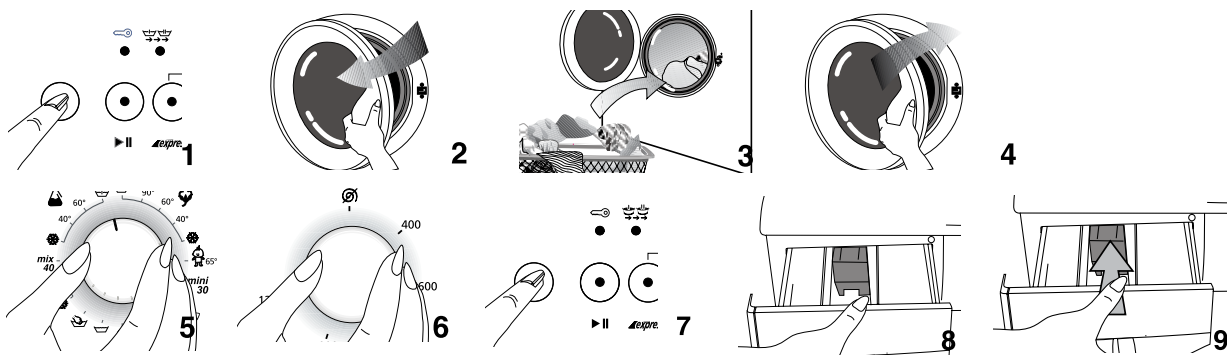

#### Program selection table

Program	Type of laundry	Max Load (kg)	Program Duration (min.)	Water Consumption (lt)	Energy Consumption (kWh)	Express	Rinse Plus	Anti-Creasing
Prewash + Cotton 90	Heavy soiled Durable fabrics made of cotton and linen	6	160	60	2.60		●	●
Cotton 90	Heavy soiled Durable fabrics made of cotton and linen	6	150	55	2.00	●	●	●
Cotton 60*	Normal soiled cotton and linen durable to heat	6	140	49	1.14	●	●	●
Cotton 40	Less soiled cotton and linen sensitive to heat	6	125	49	0.70	●	●	●
Cotton cold	Heavy soiled Durable fabrics made of cotton and linen	5	120	55	0.21	●	●	●
Baby 65	Heavy soiled Durable fabrics made of cotton and linen (baby clothes etc.)	6	170	65	1.40		■	
Prewash + Synthetic 60	Heavy soiled cotton/synthetic blended durable to heat	3	125	60	1.00		●	●
Synthetic 60	Normal soiled cotton/synthetic blended durable to heat	3	115	55	0.90	●	●	●
Synthetic 40	Less soiled cotton/synthetic blended durable to heat	3	105	55	0.50	●	●	●
Synthetic cold	Very Less soiled or cotton/synthetic blended sensitive to heat	2.5	90	55	0.12	●	●	●
Mix 40	Normal soiled cotton and linen sensitive to heat	3.5	95	55	0.50	●	●	●
Delicate 40	Delicate, sensitive synthetic, cotton blended	2	70	60	0.35		●	●
Delicate 30	Delicate, sensitive synthetic, cotton blended	2	65	60	0.25		●	●
Woolen 40	Woolen and delicate blended with machine wash label	1.5	55	55	0.30		●	
Woolen cold	Woolen and delicate laundry with machine wash sign	1.5	45	55	0.03		●	
Handwash 30	Special program for silk, cashmere or laundry with no machine wash sign	1	40	35	0.15			
Mini 30	Special program for Less soiled linens	2.5	30	45	0.25			
Rinse	Rinse Program	6	23	13	0.04			
Spin	Spin Program	6	13	-	0.03			

\* Energy Labeling Program (EN 60456)

## 2 Technical Features of Your Washing Machine

Model	WMD 26121 T	WMD 26101 T
Maximum dry laundry capacity (kg.)	6	6
Height x Width x Depth (cm.)	84 x 60 x 54	84 x 60 x 54
Net Weight (kg.)	70	70
Electricity (V/Hz.)	230/50	230/50
Total Current (A)	10	10
Total Power (W)	2200	2200
Washing -rinsing cycle (cyc/min)	52	52
Spinning cycle (max cyc/min)	1200	1000

There may be changes in the technical features without prior notice in order to enhance product quality.

The figures in the manual are schematic and may not represent your actual machine one-to-one.

Labelling on your product and ones declared in the documents accompanying product are the values obtained under laboratory conditions with given standards. These values may vary according to usage and environmental conditions.

## 3 Warning

- This product is designed for home use.
- If the fuse in your house is less than 16A than have a certified electrician deploy an 16A fuse.
- In case of transformer or non-transformer use, grounding installation must be performed with a licensed electrician. Any use before grounding is not our responsibility.
- Please call certified service for a failure of electric plug / cable.
- Never place your machine over a carpet covered floor.
- At first use, washing must be performed at Cotton 90°C program without loading with laundry for getting your machine ready for washing.
- Performance of your washing machine depends on the quality of water and hygiene compound used. If low quality and unsuitable cleaning material is used the stains will be fixed.
- Because of quality control procedures there might be little amount of water in your machine. This does not have any damage to your machine.
- Your machine is programmed for starting operation again when electricity is off and on afterwards. You can not press On / Off button to cancel program. Machine will go on program when electricity is on. To CANCEL the program press >Start/Pause/Cancel< button for three seconds. (See. Cancelling a program)
- After your machine starts operation, if Start/Pause/Cancel key starts blinking than door is not locked. Open and close the door again begin washing program again.
- If the "washing" led on the program progress display is blinking either there is no water or tap is off. Check your taps. Turn your machine off and on. If the problem persists unplug your machine, turn off tap water and call authorized service.
- If program is started and program selection can not be performed your machine might be in protection mode due to infrastructure problem (voltage, water pressure, etc.) Press and hold the > Start/Pause/Cancel < button for 3 seconds in order to switch machine to factory settings.

hose, etc. in order to prevent this it is advised to place such laundry in a special laundry string bag or large laundry. Your machine can wash "Machine Wash" or "No-matting" labeled woolen with special woolen program. Delicate laundry with "Do not wash" or "hand wash" label (silk, cashmere, pure wool, etc.) can be washed in the special hand-wash program.

### Opening front door

Pull the handle to open the front door. Your machine's front door is designed for opening during only machine is not operating. If the led displays "door" than door can open.

### Loading machine with laundry

Fill the machine by unfolding and not squeezing laundry. Place hand-woven garments inside-out to the machine. Make sure there is no laundry jammed between bellow and front-door. Close the loading door by pushing. If loading door is not properly closed machine will not start.

### Selection of detergent and softener

Quantity of the detergent used depends on hardness of water and how soiled laundry is. Recommended values are indicated on the package. If your laundry is low soiled and/or hardness of water is low use less detergent as indicated on the package. Otherwise it may result in excessive foam.

You should use detergent specially designed for automatic washing machines. Avoid using bleach product containing sulfur or chlorine. Place powder detergent and softener in appropriate drawer compartment and close detergent dispenser.

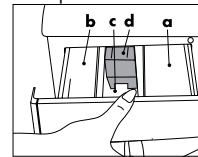

- a. powder detergent drawer for pre-wash.
- b. powder detergent drawer for main wash.
- c. Softener dispenser
- d. Siphon

Fill the softener as indicated (usually <100ml; 1 tea bag) on package. Never fill more than "MAX" level. Excess amount will drain to suction cup and be wasted. You might need to fill softener again. If softener is thickened over time add some water for thinning. Softener may obstruct siphon and block flow.

### Auxiliary Functions

**Express:** Shortens washing time for lightly soiled fabrics. This function can be used for cotton and synthetic programs for temperatures below 60°C.

**Rinse plus:** By using this function your machine will add another rinse process to the three rinse processes that it has already done. This additional rinse will reduce any effects on sensitive skin by washing leftover detergent.

**Anti-creasing:** To avoid wrinkling of your clothes, select this function. When anti-creasing is chosen please load less cloth, this way a special washing and spinning profile will reduce the wrinkles and your clothes will be easy to iron.

## 4 Preparation

Before starting your machine please beware of below mentioned points:

- Did you plug the cable?
- Did you connect draining hose correctly?
- Did you close front door?
- Did you open tap water?

### Sorting the Laundry

Sort laundry according to type of fabric, color, level of dirtiness and allowed washing temperature. Do not wash white laundry together with colored ones. Remove hard parts like belt, wrist button, curtain buttons, etc. or place laundry in a cloth bag. Empty pockets. Zip up and button up. Very tiny laundry like baby clothes may get into inside of drum, midst of bellow, pump filter,

**Spin speed selection knob:** You can spin the laundry up to 1200 cycle / min. with the models having cycle selection button. Your machine will spin not more than 800 cycle / min. for synthetic programs and 600-400 cycle/min. for woollen programs. In addition if you do not want to spin your laundry you may choose "No Spin" position.

**Pressing "On/Off"**

By pressing "On/Off" button you can make your machine ready for selecting program. When "On/Off" key is pressed "door" led will light on meaning "door can open". Press "On/Off" key again for turning your machine off. Pressing "On/Off" does not mean program started operation. You must press "Start/Pause/Cancel" for starting the program.

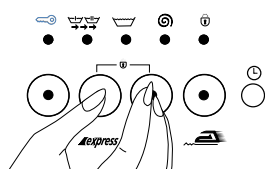

**Child-proof lock**

During washing laundry in order to maintain that program progress is not affected by pressing keys by children there is child-proof lock. To enable child-proof lock, after washing begins, press Express and Rinse Plus function buttons together simultaneously for three seconds. Pre-wash additional function led will always blink.

After program ends in order to start a new program or alter the program you have to disable child-proof lock. To do this press same buttons for three seconds and Child-proof lock led will be off.

**Function Selection**

Additional functions selectable according to selected program can be selected by pressing related key. Led of selected function will be on.

If not selected together some additional functions go off when it is not selected with other one. For example; when using cotton program, exspress and rinse plus auxillary functions can not be selected together. After selecting express program, if rinse plus key is pressed fast program will be on and express function led will go off.

**Program Progress**

After machine starts operation relevant program led on program progress display will be on. When a step is completed that step's led is off and next step's led is on. When program is completed "Door" led will be on again.

During machine operation you can press "Start/Pause/Cancel" key for getting machine to "Pause" position. In this case "Start/Pause/Cancel" led will blink.

**Changing Program**

You can use this feature for washing laundry in the same textile group for washing at lower or higher temperatures. For example, instead of Cotton60, Cotton40 can be used. For selecting Cotton40 instead of Cotton60 by pressing "Start/Pause/Cancel" key machine is switched to pause position. Program knob is turned for selecting Cotton40 program.

Even when the program selection knob is changed during the program initially selected program will be executed. For changing

washing program continuing program must be cancelled. Although selected auxillary functions must be compatible with washing program.

**Adding laundry**

If you want to add laundry to your machine after program begins press Start/Pause key for switching machine to pause mode. If water level in the machine is appropriate "door" led on program progress display is on and laundry can be added to the machine. If "door" led is not on after one minute than water level in the machine is not appropriate and laundry can not be added. You can press "Start/Pause/Cancel" key for continuing program.

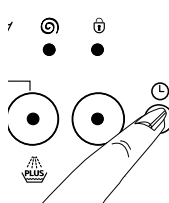

**Time delay for program start**

Using time delay key you can delay the starting of the selected program for 3 hours, 6 hours or 9 hours.

When time delay key is pressed once 3hours delay is adjusted and led will light on. If same key is pressed once more delay is 6hours, and if it is pressed once more 9

hours delay is selected. If time delay key is pressed again delay is cancelled. After the selection of time delay when "Start/Pause/Cancel" is pressed program can be started with delay. During delay period door can be opened or laundry can be added After time delay is initiated by pressing "Start/Pause/Cancel" you can switch machine to "Pause" mode and change delay time.

**Canceling a Program**

For canceling a program "Start/Pause/Cancel" key is pressed for three seconds. After this period "Start/Pause/Cancel" and all other leds will be off .You can select a new program and start washing.

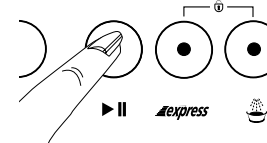

If cancel task is performed during washing "Spin" led on display will light on, machine will pump and when "Spin" led is off "door" led will be on, door can be opened and new program can be selected.

After machine starts operation even if spin speed or washing temperature is changed, initial speed and temperature is valid. In order to change spin speed or temperature after pressing "Start/Pause/Cancel" new cycle or temperature can be selected.

**End of Program**

When program ends " door" led will light on and door can be opened and machine is ready for next washing. Press "On/Off" for turning machine off.

**Emptying Laundry**

After program ends machine automatically stops. Turn off tap water. Pull the handle and open loading door. Turn off your machine by pressing "On/Off". After taking laundry out keep the loading door open and let the drum ventilate. Check the bellow and clean.

**5 Care and maintenance**

**Detergent Dispenser**

Powder detergent residue may accumulate in drawer after a while. In order to clean detergent drawer press the marked point of the siphon on softener compartment and push the drawer towards yourself. Wash the drawer with water

**Siphon**

Do not neglect cleaning suction cup when it becomes soiled. In order take suction cup out Şrst take detergent drawer out. Clean it in order to eliminate blocking by softener residue. After cleaning

place suction cup to its place and make sure it is placed properly.

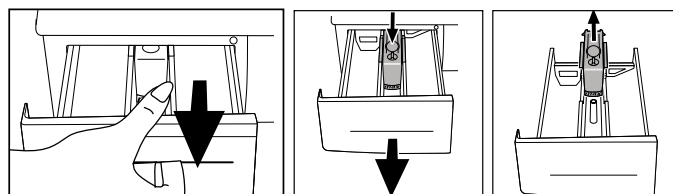

## Water Inlet Filters

There is a filter at each tap end where water inlet hose is connected to tap and at each of water inlet valve placed behind the machine. These filters block entrance of foreign objects and dirt to the machine. Filters must be cleaned regularly to avoid clogging. For doing this, turn off tap water. Pull out water inlet hoses. Clean the top of the water inlet valve filter with a brush. If filters are extremely clogged you can pull it out with a pincer. You can take out the tap side of water inlet hoses with its seal and clean with tap water.

## Hose

There is risk of freezing in cold region, if your machine is placed in a cold place remaining water in hoses must be drained with pump filter when machine is not used. Water inlet hoses can be drained by taking it out from tap.

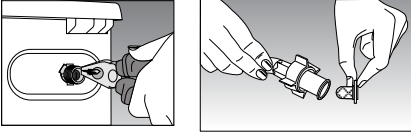

## Cleaning Pump Filter

There is a filter system maintaining long lifetime of pump by blocking foreign objects like button, cloth fiber enter to the pump during drain of washing water. It is useful to clean the filter when it is soiled. In order to do this:

Unplug your machine. Open the filter at bottom right corner by pressing marked space on the lid. Hot water risk: There might be 15 lt., 90°C hot water in the drum. Open the filter carefully.

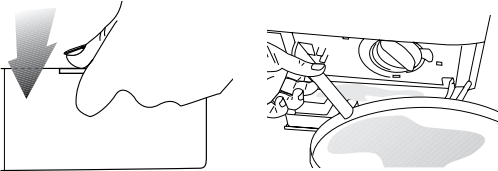

Before opening the filter drain the water with drain hose. Pull out the drain hose from its place. Prepare a suitable container and open the tap of hose. After water is drained place the tap properly. Open the filter by turning and drain the remaining water (max 30ml) to filter tap. Clean remaining foreign object in the filter. When finished turn in clockwise direction and close. Close the filter tap by pushing.

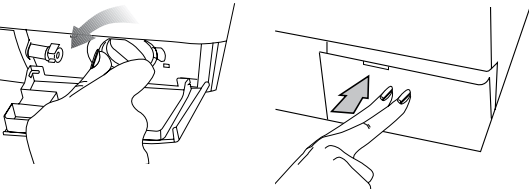

If the filter and hose tap does not fit, it leaks water.

## 6

### 1. Removing the transportation safety bolts

Before the washing machine is operated, the transit bars must be removed! In order to do this:

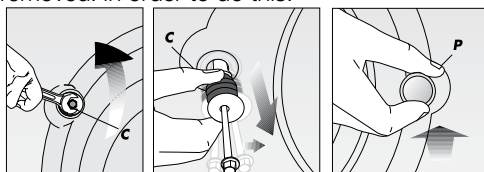

1. Loosen "C" bolts by rotating them counter clockwise with a suitable spanner
2. Remove transportation safety bolts by turning.
3. Place "P" plastic covers onto the openings of transportation locks by rotating in direction of arrow and pushing.

Attention please! Keep the transit safety bolts for using when machine is to be transported again. Always transport your machine with transportation locks.

## 2. Leveling the feet

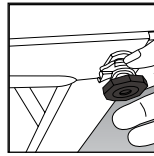

In order to operate your machine without noise and vibration it must be properly on balance. Four feet of your machine can be adjusted. First loosen the plastic counter bolt. Tighten the counter bolt after adjusting the feet for leveling your machine.

## 3. Water Connections

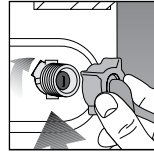

**a) Water Inlet Hose:** Your machine is connected to water supply by special hoses supplied by the machine.

There are plastic seals on hose or plastic bag for eliminating any leakage in connections points. These seals must be used on each side of the connection. Seals on machine side must be

connected to filter cannal.

After connecting the hose, check all connections for leaks. In order to eliminate any risk due to water leakage keep the taps off when machine is not used.

Your machine will operate efficiently if the water from tap is minimum 1 and maximum 10 bars. Practically 1 bar means 8 liters of water in one minute when tap is fully on.

Connect hose to the machine. Tighten bolts with hand power, do not use spanner.

Do not connect single inlet machine to hot water. If machine is connected with Y part to a double inlet and over 40°C for single inlet machines, machine may switch to protection mode.

**b) Water drain hose:** Water drain hose could be placed either at the side of the bath tub, or directly to the drain. The hose should not be bent. Water drain hose should be secured with the holder so that it would not fall down on the ground.

The hose should be placed between 40 and 100 cm. from the ground. Water drain hose could be placed directly to the drain water inlet.

## 4. Electrical connection

Connect the power cord to the appropriate electrical system which is being supported by the maximum voltage and current rating indicated on the rating plate placed on the washing machine.

Look! Page 1, Steps before operating Fullautomatic Washing Machine and safety precautions. Make sure that you have grounded power outlet.

## 7 Before calling service ~~You turned the machine on, but the leds are off on the panel.~~

Check the grounding on the power cable or a blown fuse. Check the front door proper closure.

### Machine does not take water.

Check the front door for proper closure. Either taps are closed or water intake filters are clogged.

### Taken water is directly discharged.

Check if the discharge hose placed as described in the users manual or not.

### Water coming from beneath the machine.

Check the water intake and drain hoses. Tighten the connections. The washers of the hoses may be worn out. If non of the both, the pump filter is not closed properly.

### Foam coming out of the detergent dispenser.

Check whether your detergent is suitable for automatic machines. Next time use less detergent.

### Pump does not drain water.

Clean the pump filter. Check whether the drain hose is bent or not. If there is need to clean the pump filter, refer to the pump filter cleaning section of the manual.



### Пералня машина | Наръчник за експлоатация

#### Командно табло

- 1- Дисплей за индикация хода на работа на пералнята
- 2- Бутон за избор забавянето във времето
- 3- Сигнализация на времето
- 4- Въртящ бутон за избор оборотите на центрофугата
- 5- Въртящ бутон за избор на програмата
- 6- Вспомогателни функционални бутони
- 7- Бутон за включване / изключване (On / Off)

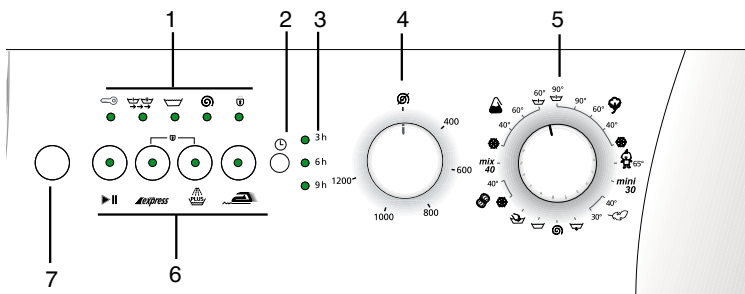

## 1 Избор на програма и пуск на машината

Включете машината към захранването. Натиснете бутон "On / Off". Отворете вратата като издърпате ръкохватката и заредете машината без да превишавате допустимото количество на зареждане. След това затворете вратата. Изберете и настройте съответната програма като се ръководите от таблицата за избор на програма, вида тъкан, степента на замърсеност и температурата на изпиране. Завъртете програматора в желаното положение – програма-температура. Изберете обороти за центрофугата в зависимост от избраната програма за изпиране.

Ако желаете да използвате някоя от вспомогателните функции, натиснете съответния бутон.

След това заредете перилен препарат и омекотител в отделенията на чекмеджето на Вашата пералня. Пуснете пералнята чрез натискане на бутона Start/Pause/Cancel. Светодиодът на бутон Start/Pause/Cancel ще светне. След като сте пуснали пералнята, Вие можете да проследите хода на изпиране от дисплея за сигнализация хода на работа на пералнята.

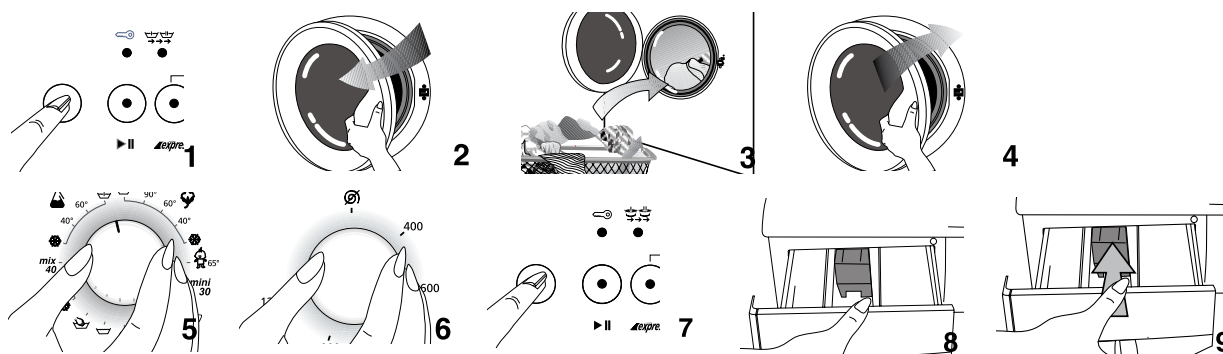

### Таблица за избор на програмата

Програма	Вид пране	Макс. тепло (кг)	Времетраене на програмата (мин)	Разход на вода (л)	Разход на енергия (кВт/ч)	express Бързо пране	PLUS Плавене плус	без намачкване
Предпране + Памук 90	Силно замърсене солидни тъкани от памук или лен	6	160	60	2.60		●	●
Памук 90	Силно замърсене солидни тъкани от памук или лен	6	150	55	2.00	●	●	●
Памук 60*	Нормално замърсени памучни и ленени тъкани, устойчиви на изваряване	6	140	49	1.14	●	●	●
Памук 40	Леко замърсени памучни и ленени тъкани, чувствителни на изваряване	6	125	49	0.70	●	●	●
Памук Студена вода ❄️	Силно замърсене солидни тъкани от памук или лен	5	120	55	0.21	●	●	●
Бебе 65	Силно замърсене солидни тъкани от памук или лен (бебешки дрешки и др.)	6	170	65	1.40		■	
Предпране + изкуствено 60	Силно замърсени памучни / синтетични тъкани с дантели, устойчиви на изваряване	3	125	60	1.00		●	●
Изкуствено 60	Нормално замърсени памучни / синтетични тъкани с дантели, устойчиви на изваряване	3	115	55	0.90	●	●	●
Изкуствено 40	Леко замърсени памучни / синтетични тъкани с дантели, устойчиви на изваряване	3	105	55	0.50	●	●	●
Изкуствено Студена вода ❄️	Много слабо замърсени или памучни / синтетични тъкани с дантели, чувствителни на изваряване	2.5	90	55	0.12	●	●	●
Mix 40	Нормално замърсени памучни и ленени тъкани, чувствителни на изваряване	3.5	95	55	0.50	●	●	●
Фино 40	Фини, чувствителни синтетични / памучни тъкани с дантели	2	70	60	0.35		●	●
Фино 30	Фини, чувствителни синтетични / памучни тъкани с дантели	2	65	60	0.25		●	●
Вълна 40	Вълнени и фини тъкани с дантели, означени на етикета като машинно пране	1.5	55	55	0.30		●	
Вълна Студена вода ❄️	Вълнени и фини тъкани, означени на етикета като машинно пране	1.5	45	55	0.03		●	
Ръчно 30	Специална програма за коприна, кашмир или пране, което не е отбелязано на етикета като машинно пране	1	40	35	0.15			
Mini 30	Специална програма за слабо замърсени ленени тъкани	2.5	30	45	0.25			
Плавене	Програма за плавене	6	23	13	0.04			
Центрофуга	Програма за центрофужене	6	13	-	0.03			
Помпа	Програма помпане	-	2	-	-			

\* Програма за означаване енергията (EN 60456)

## 2 Технически характеристики на Вашата пералня машина

Модел	WMD 26121 T	WMD 26101 T
Максимално количество сухо пране (кг)	6	6
Височина x Ширина x Дълбочина (см)	84 x 60 x 54	84 x 60 x 54
Нето тегло (кг)	70	70
Електрозахранване (В/ Хц)	230/50	230/50
Общо ток (А)	10	10
Обща мощност (Вт)	2200	2200
Обороти пране – плавене (обороти/минута)	52	52
Центрофуга (макс. обороти/мин)	1200	1000

С оглед повишаване качеството на продукта, производителят си запазва правото на промени в техническите характеристики без уведомление.

Изображенията в този наръчник са схематични и е възможно да не представляват точно копие на конкретния модел, който Вие притежавате.

Значенията на параметрите, указани на идентификационната табелка на уреда и заявени в съпроводителните документи, са получени в лабораторни условия в съответствие със стандартите в тази област. Тези значения могат да се променят в зависимост от начина на използване на уреда и условията на околната среда.

## 3 Предупреждения

- Този уред е проектиран за използване в домакинството.
- Ако предпазителите във Вашето домакинство са със защита по-малка от 16А, то трябва да ангажирате сертифициран електротехник, който да Ви постави предпазител 16А.
- При включване на уреда през трансформатор или без трансформатор, заземителната инсталация трябва да се изпълни от сертифициран електротехник. Използването на уреда без заземяване води до заличаване на гаранцията.
- Никога не поставяйте пералнята върху постлан с килим/мокет под.
- В случай на възникване на неизправност в щепсела / кабела на захранването на уреда следва да се обърнете към оторизиран сервис.
- Първото пускане на пералнята трябва да се извърши без зареждане на пране и по програма памучни дрехи 90°C. По този начин ще подготвите пералнята за работа.
- Качеството на работата на Вашата пералня машина зависи от качеството на водата и от перилните препарати, които използвате. Ако използвате нискокачествени и неподходящи перилни препарати, петната по прането само ще се затвърдят.
- Вашата пералня е програмирана да възобнови работата си автоматично след спиране и последващото възстановяване на електрозахранването. Невъзможно е спиране изпълнението на дадена програма чрез натискане на бутон Op / Off (включване / изключване). Пералнята ще възобнови изпълнението на програмата след възстановяване на електрозахранването. За да СПРЕТЕ дадена програма натиснете бутон >Start/Pause/Cancel< (Старт/Пауза/Стоп) в продължение на три секунди. (вж. Спиране на програмата)
- Ако след пускане на пералнята бутонът Start/Pause/Cancel премигва, това означава, че вратата не е затворена. Отворете и затворете вратата, след това пуснете програмата отново.
- Ако светодиода "washing" (пране) на дисплея за хода на изпълнение на програмата премигва, то това означава, че или няма вода, или кранът за подаване на вода е затворен. Проверете крановете. Изключете пералнята и след това отново я включете. Ако проблемът не може да бъде отстранен, то извадете щекера на захранването от контакта, затворете крана на водата и се обърнете към оторизиран сервис.
- Ако е пусната програма, а уредът не Ви позволява да изберете програма, то е възможно пералнята да се намира в защитен режим поради инфраструктурен проблем (електронапрежение, налягане на водата и т.н.). Натиснете бутон > Start/Pause/Cancel < и го задръжте натиснат в продължение на 3 секунди. По този начин ще превключите уреда към заводските настройки.

Благодарение на специалната програма за вълнени влакна Вашата пералня може да пере вълнени дрехи, означени на етикета със знаците "Machine Wash" (машинно пране) или "No-matting" (не се степва). Фино пране, означено на етикета с "Do not wash" (да не се пере) или "hand wash" (ръчно пране) (коприна, кашмир, чиста вълна, и др.) можете да перете със специалната програма за ръчно пране.

### Отваряне на предната врата

Издърпайте ръкохватката, за да отворите предната врата. Предната врата на Вашата пералня е проектирана да се отваря само, когато пералнята е спрена. Ако светодиодът показва "door" (врата), то вратата може да бъде отворена.

### Зареждане на машината с пране

Заредете машината. При това не разгъвайте и не изтисквайте прането. Поставяйте трикотажните и ръчно плетените тъкани от външната страна в машината. Проверете дали между уплътнението на барабана към вратата и самата врата няма заклещени дрехи.

Затворете вратата с бутане. Ако предната врата не е правилно затворена, машината няма да започне работа.

### Избор на перилен препарат и омекотител

Дозирането на перилния препарат зависи от варовитостта на водата и от степента на замърсеност на прането. Препоръчителните дозировки са указани на опаковката. Ако Вашето пране не е особено замърсено и/или водата е слабо варовита, то следва да използвате по-малко количество перилен препарат от указаното на опаковката. В противен случай се образува твърде много и излишна пяна. Следва да използвате специални перилни препарати, предназначени за машинно пране. Избягвайте да използвате избелващи препарати, съдържащи сира или хлор. Поставете перилния прах и омекотителя в съответните отделения в чекмеджето и затворете чекмеджето.

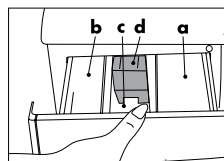

- а. отделение за перилен прах за пред-пране.
- б. отделение за перилен прах за основно пране.
- в. Отделение за омекотител
- г. Сифон

Дозирайте омекотителя както е указано на опаковката (обикновено <100ml; 1 чаено пакетче). Никога не запълвайте с количество, по-голямо от максималното ниво "MAX". Излишното количество изтича през преливника и се разхищава. При това може да се наложи отново да налеете омекотител. Ако омекотителят се е втвърдил с времето, то налейте малко вода за разтваряне. Омекотителят може да задръсти сифона и да блокира потока.

### Вспомогателни функции

**Бързо пране:** За съкращаване времето на пране, служи при пране на леко замърсени тъкани. Тази функция може да се използва за памучни и синтетични тъкани за изпиране при температури по-ниски от 60°C.

**Плавене плус:** Използвайте тази функция, за да зададете допълнително още едно плавене към включените в програмата три плавения. Допълнителното плавене допринася за намаляване на отрицателните за чувствителната кожа ефекти от оставащия по дрехите перилен препарат.

**без намачкване:** Използвайте тази функция, за да избегнете намачкване на дрехите. Когато използвате функцията „Easy-iron“ трябва да зареждате по-малко количество пране. По този начин специалният профил на изпиране и центрофугене ще намали намачкването и Вие ще можете по-лесно да изгладите дрехите си.

## 4 Подготовка

**Преди да пуснете Вашата пералня проверете избраното по-долу:**

- Включили ли сте кабела на захранването в контакта?
- Правилно ли сте включили маркуча за мръсна вода?
- Затворена ли е предната врата?
- Отворен ли е кранът за чиста вода?

### Сортиране на прането

Сортирайте прането по видове влакна, цвят, степен на замърсеност и допустима температура на машинно пране. Не перете бели дрехи заедно с цветни. Премахвайте твърди предмети/елементи като например колани, копчета, ключалки за окачване на пердетата и подобни или пък поставяйте прането в платнена торбичка. Изправете джобовите. Затваряйте циповете и закопчавайте дрехите. Тънките дрехи, например бебешки дрешки, могат да попаднат във вътрешността на барабана, между барабана и уплътнението на вратата, филтъра на помпата, маркучи и др. За да избегнете подобна авария, Ви препоръчваме да поставяте подобни дрехи в специални, затварящи се торбички за пране или да ги завивате в по-обемни дрехи. Вижте също практичната и полезна информация, съдържаща се в раздела за замърсено/лекьосано пране.

**Въртящ бутон за избор оборотите на центрофугата:** При моделите перални, които са снабдени с въртящ бутон за избор оборотите на центрофугата, Вие можете да центрофугите прането с до 1200 оборота / минута. При програмите за синтетични тъкани центрофугата се извършва с не повече от 800 об./мин, а при програмите за вълнени тъкани – с не повече от 400-600 об./мин. Ако не желаете да центрофугите прането, Вие можете да настроите програматора в положение “No Spin” (без центрофуга).

#### Натискане на бутон “On/Off”

Чрез натискане на бутон “On/Off” Вие ще включите Вашата пералня и ще я приведете в състояние на готовност за избор на програма. След натискане на бутон “On/Off” светодиодът за вратата “door” ще светне, което означава, че можете да отворите вратата. Натиснете повторно “On/Off”, за да изключите пералнята.

Натискането на бутон “On/Off” не означава, че пералнята ще започне изпълнението на дадената програма. За да пуснете дадена програма, Вие трябва да натиснете бутон “Start/Pause/Cancel”.

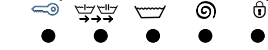

#### Блокировка за деца

Блокировката за деца служи за избягване спирането или смущаването работата на пералнята ако децата натискат бутоните. За да задействате блокировката за деца след като сте пуснали пералнята, натиснете едновременно и задръжте натиснати в продължение на 3 секунди бутоните Express и Rinse Plus.

Светодиодът на допълнителната функция предпране Pre-wash премигва постоянно.

След приключване на програмата Вие можете да пуснете нова програма или да промените програмата само след като сте деактивирали блокировката за деца. За целта трябва да натиснете същата комбинация от бутони и да задръжите натиснати в продължение на 3 секунди. Светодиодът на блокировката за деца ще изгасне.

#### Избор на функция

Допълнителните функции към избраната програма можете да активирате чрез натискане на съответния бутон. След активирането светодиодът на съответната функция ще светне. Ако сте избрали програмата express / експрес и след това натиснете бутоната rinse plus / плаване плюс, то програмата за бързо изпиране ще остане активна, а светодиодът за функцията express ще изгасне.

#### Ход на изпълнение на програмата

След започване на работата на дисплея за сигнализация хода на изпълнение на програмата ще свети светодиодът за съответната програма. При завършване изпълнението на съответна част от програмата, светодиодът за тази част ще изгасне, а светодиодът за следващата част ще светне. Ако натиснете бутон “On/Off”, светодиодът за вратата “door” ще светне. Ако след избиране на програма за изпиране натиснете бутон “Start/Pause/Cancel”, светодиодът, сигнализиращ изпиране “Washing”, на дисплея за сигнализация хода на работа ще светне. При последната операция “Spin cycle” (центрофуга) светодиодът ще свети.

При завършване изпълнението на дадена програма, светодиодът “Ready” (готов) ще светне отново.

Ако по време на работа на пералнята натиснете бутон “Start/Pause/Cancel”, пералнята ще спре в положение “Pause” (пауза). В такъв случай светодиодът “Start/Pause/Cancel” ще премигва.

#### Промяна на програмата

Тази функция можете да използвате за пране на идентични тъкани при различни температури. Например, вместо Cotton60 / Памук 60, можете да използвате Cotton40 / Памук 40. За да изберете Cotton40 / Памук 40 вместо Cotton60 / Памук 60 с помощта на бутон “Start/Pause/Cancel”, трябва да спрете пералнята в положение Pause / Пауза. След това завъртете програматора в положение Cotton40 / Памук 40.

Дори ако промените програмата от програматора в хода на работа, изпълнението на първоначално избраната програма няма да спре. За да промените в програмата по време на работа, Вие трябва да спрете изпълнението на текущата програма. (вж. Спиране на програмата) При все това избраните вспомогателни функции трябва да са съвместими със зададената програма.

#### Добавяне на пране

Ако желаете да добавите пране след като веднъж вече сте пуснали пералнята, Вие трябва да превключите машината в състояние пауза чрез натискане на бутоната Start/Pause. Ако нивото на водата в пералнята дава възможност за добавяне на пране, то светодиодът за вратата “door” на дисплея за сигнализация хода на изпълнение на програмата ще светне и Вие можете да дозаредите машината. Ако светодиодът за вратата “door” не светне в продължение на една минута, то нивото на водата в пералнята не позволява отваряне на врата и Вие не можете да допълните пране. За да продължите изпълнението на програмата, Вие трябва да натиснете бутоната “Start/Pause/Cancel”.

#### Забавяне във времето пуска на програма

С помощта на бутоната за забавяне изпълнението на програма във времето Вие можете да отложите пускането на дадена програма с 3, 6 или 9 часа.

При еднократно натискане на бутоната за забавяне изпълнението на програмата, Вие отлагате пускането на програмата с 3 часа. Съответният светодиод ще светне. Ако натиснете същия бутон още веднъж, изпълнението на програмата ще се отложи с 6 часа, а ако натиснете трети път – с 9 часа. Ако натиснете бутоната за отлагане изпълнението на програма четвърти път, то отлагането на пуска ще бъде отменено. След като сте избрали с колко да се отложи пуска на машината, Вие трябва да натиснете бутон “Start/Pause/Cancel” за да активирате задаването. Докато тече времето на отлагане изпълнението на програмата Вие можете свободно да отворите вратата и да зареждате допълнително пране.

След като сте задействали отлагането изпълнението на програмата чрез натискане на бутоната “Start/Pause/Cancel”, Вие можете да превключите пералнята в състояние “Pause” / пауза, които ще Ви даде възможност да промените периода на отлагане изпълнението.

След като сте задействали отлагането изпълнението на програмата чрез натискане на бутоната “Start/Pause/Cancel”, Вие можете да превключите пералнята в състояние “Pause” / пауза, които ще Ви даде възможност да промените периода на отлагане изпълнението.

#### Спиране на програмата

За да спрете изпълнението на дадена програма, Вие трябва да натиснете бутоната “Start/Pause/Cancel” и да го задръжите натиснат в продължение на 3 секунди.

След изтичане на времето на отлагане, светодиодът “Start/Pause/Cancel” и всички останали светодиоди ще изгаснат. Сега можете да изберете нова програма и да започнете прането.

Ако сте спрели изпълнението по време на работа на пералнята, то светодиодът на центрофугата “Spin” ще светне, машината ще изпомпа водата, а след изгасване на светодиода за центрофугата “Spin”, светодиодът за вратата “door” ще светне и Вие ще можете да отворите вратата и да зададете нова програма. Дори ако промените програмата от програматора в хода на работа, изпълнението на първоначално избраната програма няма да спре. За да промените програмата на изпиране, Вие първо трябва да спрете текущата програма и едва след това можете да изберете и да пуснете новата програма.

Ако промените оборотите за центрофугата или температурата на изпиране след като пералнята вече е започнала работа, тези промени няма да се активират и пералнята ще продължи работа по първоначално зададените параметри. За да промените оборотите за центрофугата или температурата на изпиране, Вие трябва първо да натиснете “Start/Pause/Cancel” и едва след това можете да зададете нови обороти или температура.

#### Завършване на програмата

При приключване изпълнението на програмата, светодиодът за вратата “door” ще светне и Вие можете да отворите вратата. Машината е готова за ново пране. Натиснете “On/Off”, за да изключите пералнята.

#### Изваждане на прането

След приключване изпълнението на програмата, пералнята автоматично спира. Затворете крана за чиста вода. Издърпайте ръкохватката и отворете вратата. Изключете пералнята чрез натискане на бутон “On / Off”. След като извадите прането, оставете вратата отворена, за да проветрите барабана. Проверете уплътнението между вратата и барабана и го почистете.

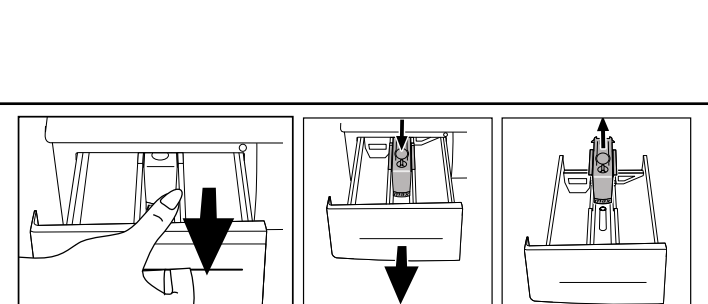

е съединен към кран и на всеки входен кран за вода зад машината има поставен филтър. Тези филтри служат за блокиране проникването на чужди тела и мърсотия в машината. За да избегнете затлачване на филтрите, трябва редовно да ги почиствате. За целта спрете крана за подаване на чиста вода. Свалете маркуча за подаване на чиста вода. Почистете горната част на крана за чиста вода с помощта на четка. Ако филтрите за силно замърсени, Вие можете да ги извадите с помощта на

## 5 Грижа и поддръжка

### Разпределител на перилен препарат

След известно време е възможно натрупване на остатъци от перилен препарат в чекмеджето. За да почистите отделението за перилен препарат, натиснете маркираната точка на сифона, намиращ се на отделението за омокител, и издърпайте чекмеджето към себе си. Измийте чекмеджето с вода.

### Сифон

Не занемарявайте почистването на сифона, когато същият е замърсен. За да свалите капачката на сифона, първо трябва да извадите чекмеджето за перилен препарат. Почистете го, за да избегнете задръстването с остатъци от омокител. След почистване върнете капачката на сифона на мястото ѝ и проверете дали е закрепена правилно.

### Входни филтри за вода

На всеки от плоските краища, където маркучът за вода



пинсета. Също така можете да свалите плоския накрайник на маркуча за чиста вода заедно с уплътнението и да ги почистите с вода от чешмата.

### Маркуч

Ако живеете в студен регион и сте поставили пералнята си на неотапливаемо място, то възниква опасност от замръзване на маркучите. Затова, при спряна машина трябва да изпомпате оставащата в маркучите вода през помпения филтър. Маркучите за чиста вода можете да изпомпате като ги откачите от крана за чиста вода.

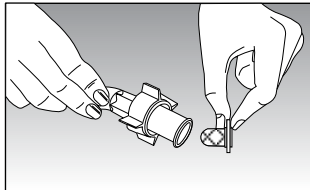
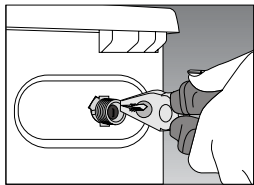

### Почистване филтъра на помпата

С цел осигуряване дълъг срок на служба на помпата същата е снабдена със система от филтри, недопускащи проникването на чужди тела, например копчета, влакна и др., при зипомпване на водата от пералнята. Добре е да почистите този филтър, когато той се замърси.

За целта:

Извадете кабела на захранването на пералнята от контакта.

Отворете филтъра в долния десен ъгъл като натиснете маркировката на капака.

Опасност от гореща вода: Възможно е в барабана да са останали 15 литра вода с температура 90°C. Отворете филтъра внимателно.

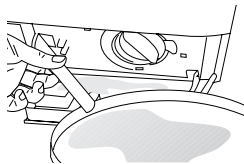

Преди да отворите филтъра, изпуснете водата от маркуча за мръсна вода. Откачете маркуча за мръсна вода. Подгответе подходящ съд и отворете крана на маркуча. След като сте изпуснали мръсната вода, затворете крана. Отворете филтъра чрез завъртане и изпуснете останалата в пространството до филтърния кран вода (не повече от 30ml). Почистете филтъра от чужди тела. След като приключите с почистването, завъртете филтъра по посока на часовниковата стрелка и затворете. Затворете крана на филтъра.

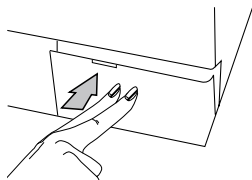
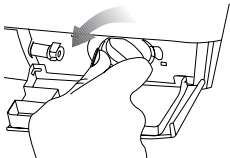

Внимание!

Ако филтърът и кранът на маркуча не прилягат плътно един към друг ще изтича вода.

## 6 Монтаж

Преди да започнете да експлоатирате пералнята трябва да премахнете транспортните решетки! За целта:

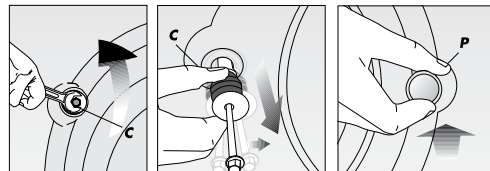

1. Разхлабете С-образните болтове като ги въртите по посока обратна на часовниковата стрелка с подходящ ключ.
2. Свалете транспортно-предохранителните болтове като ги развъртите.
3. Поставете Р-образните капаци в отворите на транспортните стопове като ги въртите в посоката, указана със стрелка, и ги издърпайте. Внимание! Запазете транспортните решетки в случай, че в бъдеще Ви се наложи да транспортирате пералнята. Транспортирайте пералнята винаги с монтирани транспортни стопове.

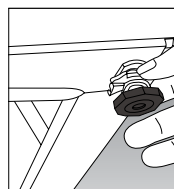

### 2. Нивелиране от крачетата

За да избегнете възникването на шумове и вибрации в хода на експлоатация на пералнята, Ви трябва да я нивелирате правилно. За целта крачетата на машината могат да се настройват. Първо разхлабете пластмасовия контроболт. След като приключите с нивелирането отново завинтете пластмасовия контроболт.

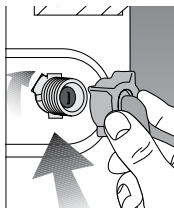

### 3. Включване към водопровода и канализацията

#### а) Маркуч за чиста вода

Включването на пералнята към водопровода за чиста вода става с помощта на специални маркучи, включени в доставката.

За избягване на течове за маркучите са осигурени гумени гарнитури или найлонови торбички, които се поставят в точките на свързване. Тези гарнитури могат да се

използват за който и да било от краищата на маркуча. Гарнитури от страната на машината трябва да се легнат към канала на филтъра.

След присъединяването на маркучите проверете всички съединения за течове. При все това, за да избегнете опасността от теч, затваряйте крановете когато пералнята не е включена.

Вашата пералня ще работи ефективно ако водата, подавана от водопровода, е с налягане между минимум 1 и максимум 10 бара. На практика, 1 бар означава 8 литра в минута при напълно отворен кран.

Свържете маркуча към машината. Затегнете болтовете на ръка, не използвайте гаечен ключ.

Никога не включвайте пералня с един вход за чиста вода към водопровода за топла вода. Ако свързвате пералнята към водопровода с помощта на тройник, при машини с два входа за чиста вода, или пред коляно 40° при машини с един вход за чиста вода, има опасност пералнята за се превключи в защитен режим.

#### б) Маркуч за мръсна вода

Маркучът за мръсна вода можете да свържете или към канализационната тръба на вана или директно към канализацията на дома Ви. Маркучът не бива да се огъва. Маркучът за мръсна вода трябва да се обезопаси с помощта на държател, така че да не пада на земята. Маркучът трябва да е разположен на височина от 40 до 100 cm от земята.

Маркучът за мръсна вода можете да свържете директно към входа на канализацията.

### 4. Включване към електрозахранването

Включете кабела на захранването към подходяща електрическа мрежа, осигуряваща максималното напрежение и ток, указани на идентификационната табелка, разположена от вътрешната страна на контролиращата се плоча.

Виж! Страница 1, Стъпки преди започване експлоатацията на напълно автоматични перални машини и указания за безопасност.

Уверете се, че контактът, към който е включена пералнята, е заземен.

## 7 Преди да повикате сервиза

~~Изключили сте пералнята, но светодиодите на табло не светят~~

Проверете заземяването на кабела за захранването, проверете дали бушонът не е изгорял. Проверете дали предната врата е правилно затворена.

#### Машината не помпа вода

Проверете дали предната врата е правилно затворена. Възможно е или крановете за чиста вода да са затворени или входните филтри да са затлачени.

#### Постъпващата в пералнята вода се изпомпва директно обратно

Проверете дали маркучът за мръсна вода е поставен правилно, както е укадано в наръчника за експлоатация.

#### Изпод машината тече вода

Проверете маркучите за чиста и мръсна вода. Затегнете съединенията. Възможно е шайбите на маркучите да са износени. Ако причината не е в това, то филтърът на помпата не е затворен правилно.

#### От чекмеджето за перилен препарат изтича пяна

Проверете дали използваният перилен препарат е подходящ за Вашата пералня. Следващият път използвайте по-малко количество прах за пране.

#### Машината не изпомпва мръсната вода

Почистете филтъра на помпата. Проверете дали маркучът за мръсна вода не е огънат. Ако се налага, почистете филтъра на помпата като процедурата както е описано в раздела за почистване филтъра на помпата.



## Kontrolna ploča

- 1- Prikaz odvijanja programa
- 2- Tipka za odabir vremenske zadržke
- 3- Prikaz vremena
- 4- Kotačić za odabir brzine centrifuge
- 5- Kotačić za odabir programa
- 6- Pomoćne funkcijske tipke
- 7- Tipka za uključivanje i isključivanje

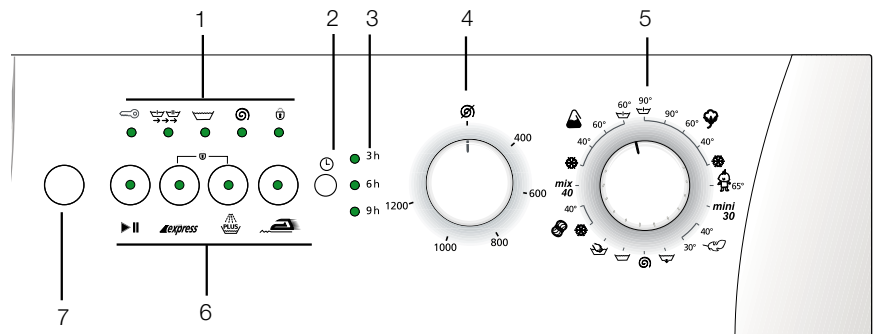

## 1 Odabir programa i uključivanje perilice

Utaknite utikač u utičnicu. Uključite perilicu pritiskom na tipku za uključivanje odnosno isključivanje ("On / Off"). Otvorite vrata povlačenjem za ručku i napunite perilicu rubljem pazeći da se ne prekorači maksimalna dopuštena količina, te zatvorite vrata. Odaberite odgovarajući program pomoću tablice za odabir programa ovisno o vrsti rublja, jačini zaprljanosti i temperaturi pranja. Tipku za odabir programa postavite na željenu temperaturu-program pranja. Odaberite odgovarajuću brzinu centrifuge u skladu s odabranim programom. Ako koristite dodatnu

funkciju, pritisnite tipku željene dodatne funkcije. Nakon toga, u odgovarajuće pretince stavite prikladan deterdžent i omekšivač. Uključite perilicu pritiskom na tipku Start/Pauza/Poništavanje (Start/Pause/Cancel). Žaruljica tipke Start/Pauza/Poništavanje bit će upaljena. Nakon početka rada perilice, možete pratiti prikaz odvijanja programa kako biste znali u kojoj fazi rada je perilica.

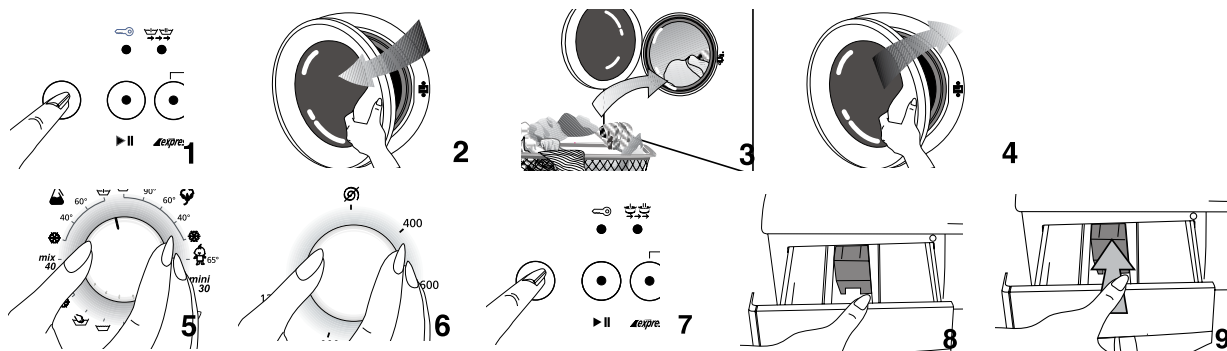

## Tablica za odabir programa

Program	Vrsta rublja	Maks. punjenje (kg)	Trajanje programa (min.)	Potrošnja vode (lt)	Potrošnja energije (kWh)	express Brzo pranje	PLUS Ispiranje plus	Protugužvanje
Pretpranje + pamuk 90	Vrlo zaprljane izdržljive tkanine od pamuka i platna	6	160	60	2.60		●	●
Pamuk 90	Vrlo zaprljane izdržljive tkanine od pamuka i platna	6	150	55	2.00	●	●	●
Pamuk 60 *	Normalno zaprljano pamučno i platneno rublje otporno na vrućinu	6	140	49	1.14	●	●	●
Pamuk 40	Manje zaprljano pamučno i platneno rublje osjetljivo na vrućinu	6	125	49	0.70	●	●	●
Pamuk hladno	Vrlo zaprljane izdržljive tkanine od pamuka i platna	5	120	55	0.21	●	●	●
Baby 65	Vrlo zaprljane izdržljive tkanine od pamuka i platna (dječja odjeća, itd.)	6	170	65	1.40		■	
Pretpranje + sintetika 60	Vrlo zaprljane tkanine mješavina pamuka i sintetike, otporne na toplinu	3	125	60	1.00		●	●
Sintetika 60	Normalno zaprljane tkanine mješavina pamuka i sintetike, otporne na toplinu	3	115	55	0.90	●	●	●
Sintetika 40	Manje zaprljane tkanine mješavina pamuka i sintetike, otporne na toplinu	3	105	55	0.50	●	●	●
Sintetika hladno	Vrlo malo zaprljane tkanine mješavina pamuka i sintetike, osjetljive na toplinu	2.5	90	55	0.12	●	●	●
Mix 40	Normalno zaprljano pamučno i platneno rublje otporno na toplinu	3.5	95	55	0.50	●	●	●
Fino 40	Fine, osjetljive tkanine mješavina sintetike i pamuka	2	70	60	0.35		●	●
Fino 30	Fine, osjetljive tkanine mješavina sintetike i pamuka	2	65	60	0.25		●	●
Vuna 40	Vunene i fine mješavine s etiketom za strojno pranje	1.5	55	55	0.30		●	
Vuna hladno	Vuneno i fino rublje s oznakom za strojno pranje	1.5	45	55	0.03		●	
Ručno pranje 30	Poseban program za svilu i kašmir ili za rublje bez oznake za strojno pranje	1	40	35	0.15			
Mini 30	Poseban program za manje zaprljane tkanine	2.5	30	45	0.25			
Ispiranje	Program za ispiranje	6	23	13	0.04			
Centrifuga	Program za centrifugu	6	13	-	0.03			
Pumpu	Programa Pumpu	-	2	-	-			

\* Program za označavanje energije (EN 60456)

## 2 Tehničke osobine Vaše perilice rublja

Modeli	WMD 26121 T	WMD 26101 T
Maksimalan kapacitet suhog rublja (kg)	6	6
Visina x Širina x Dubina (cm)	84 x 60 x 54	84 x 60 x 54
Neto težina (kg)	70	70
Električna struja (V/Hz)	230/50	230/50
Ukupna struja (A)	10	10
Ukupna snaga (W)	2200	2200
Ciklus pranje-ispiranje (cik./min)	52	52
Ciklus centrifuge (maks. cik./min)	1200	1000

Moguće su promjene tehničkih osobina bez prethodne obavijesti radi poboljšanja kvalitete proizvoda.

Brojke u priručniku su okvirne i možda se ne odnose upravo na Vašu perilicu.

Naljepnice na Vašem proizvodu i one u popratnoj dokumentaciji predstavljaju vrijednosti dobivene u laboratorijskim uvjetima uz date standarde. Te vrijednosti mogu varirati u skladu s uvjetima uporabe i okoliša.

## 3 Upozorenje

- Ovaj proizvod namijenjen je uporabi u kućanstvu.
- Ako je osigurač u Vašoj kući slabiji od 16A, pozovite ovlaštenog električara da ugradi osigurač od 16A.
- U slučaju uporabe ili neuporabe transformatora, uzemljenje instalacija mora izvršiti ovlašteni električar. Ne snosimo nikakvu odgovornost za bilo koju uporabu uređaja prije njegovog uzemljenja.
- Perilicu nikada ne stavljajte na pod prekriven sagom jer bi u tom slučaju moglo doći do pregrijavanja električnih dijelova.
- Molimo pozovite ovlašteni servis u slučaju kvara električnog utikača / kabela.
- Prilikom prve uporabe, pranje se mora provesti na programu za pamuk na 90°C bez stavljanja rublja u perilicu kako bi se stroj pripremio za pranje.
- Rezultati rada Vaše perilice za rublje ovise o kvaliteti vode i sredstva za pranje. Ako se koriste nekvalitetni i neodgovarajući deterdženti, mrlje će ostati.
- Postoji vrijeme čuvanja rezervnih dijelova za Vašu perilicu. Zbog postupaka kontrole kvalitete u perilici možda ima malo vode. Zbog toga se Vaša perilica neće oštetiti.
- Vaša perilica programirana je za ponovni početak rada u slučaju isključivanja struje i ponovnog uključivanja. Ne smijete pritisnuti tipku On / Off za poništavanje programa. Perilica će nastaviti započeti program kada se struja ponovno vrati. Za PONIŠTAVANJE programa pritisnite tipku >Start/Pauza/Poništavanje< na tri sekunde. (Vidi odlomak Poništavanje programa)
- Nakon što perilica počne s radom, ako tipka Start/Pauza/Poništavanje počne žmirkati, znači da vrata nisu zatvorena. Otvorite i ponovno zatvorite vrata i ponovno počnite program pranja.
- Ako žaruljica za "pranje" ('washing') na displeju za prikaz odvijanja programa treperi, znači da ili nema vode, ili je slavina zatvorena. Isključite i uključite perilicu. Ako se problem ne riješi, izvadite utikač, zatvorite slavinu za vodu i pozovite ovlašteni servis.
- Ako je pokrenut određeni program, a odabrani program se ne može izvesti, znači da je perilica vjerojatno u zaštićenom režimu rada zbog nekog problema s infrastrukturom (napon, pritisak vode, itd.). Pritisnite i tri sekunde držite tipku > Start/Pauza/Poništavanje < kako biste perilicu podesili na tvorničke vrijednosti.

predmete s etiketom za "Strojno pranje" ili "Bez matiranja". Osjetljivo rublje s etiketom "Ne prati" ili "ručno pranje" (svila, kašmir, čista vuna, itd.) može se prati u posebnom programu za ručno pranje. Vijek trajanja Vašeg proizvoda je 10 godina.

### Otvaranje prednjih vrata

Povucite ručku da biste otvorili prednja vrata. Prednja vrata smiju se otvarati samo kad perilica ne radi. Ako displej prikazuje "vrata (door)", znači da ih smijete otvoriti.

### Punjenje perilice rubljem

Napunite perilicu rubljem koje pritom ne presavijajte i ne gnječite. Ručno tkane odjevne predmete preokrenite na krivu stranu. Pazite da se rublje ne zahvati između bubnja i prednjih vrata. Zatvorite vrata za punjenje guranjem. Ako se vrata za punjenje ne mogu pravilno zatvoriti, perilica se neće uključiti.

### Odabir deterdženta i omekšivača

Količina deterdženta ovisi o tvrdoći vode i zaprljanosti rublja. Preporučene vrijednosti označene su na pakiranju. U slučaju slabo zaprljanog rublja i/ili male tvrdoće vode, koristite manje deterdženta nego je označeno na pakiranju. U suprotnom, može doći do stvaranja prevelike pjene.

Trebate koristiti deterdžent posebno namijenjen za automatske perilice rublja. Izbjegavajte uporabu sredstava za izbjeljivanje koja sadrže sumpor ili klor.

Deterdžent u prahu i omekšivač stavite u odgovarajući pretinac i zatvorite posudu za deterdžent.

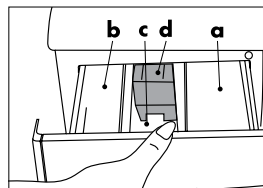

- deterdžent u prahu za pretpiranje.
- deterdžent u prahu za glavno pranje.
- Posuda za omekšivač
- Sifon

Napunite omekšivač kao što je naznačeno na pakiranju (obično <100ml; 1 čajna vrećica). Nikada ne nalijevajte iznad oznake "MAX". Višak se izlijeva u odvod i time gubi. Možda ćete trebati ponovno dopuniti omekšivač. Ako se omekšivač s vremenom zgusne, razrijedite ga vodom. Omekšivač može uzrokovati začepljivanje sifona i blokadu protoka.

### Pomoćne funkcije

**Brzo pranje:** Skraćuje vrijeme pranja za malo zaprljano rublje. Ova se funkcija može koristiti za pamuk i sintetiku i to za temperature ispod 60°C.

**Ispiranje plus:** Pomoću ove funkcije Vaša perilica će dodati još jedan ciklus ispiranja uz tri koja je već izvršila. Ovim dodatnim ispiranjem smanjuje se negativno djelovanje ostataka deterdženta na osjetljivu kožu.

**Protugužvanje:** Odaberite ovu funkciju kako biste izbjegli gužvanje rublja. Kad je odabrana funkcija za lako glačanje, molimo da u perilicu stavljate manje rublja, na taj način poseban režim pranja i centrifuge smanjit će gužvanje pa će se odjeća lakše glačati.

**Kotačić za odabir brzine centrifuge:** Rublje možete centrifugirati brzinom do 1200 ciklusa/min., ako imate model s tipkom za odabir ciklusa. Vaša perilica neće centrifugirati s više od 800 ciklusa/min. za sintetičke programe, odnosno 600 ciklusa/min. za vunene. Osim toga, ako rublje ne želite centrifugirati, odaberite položaj "Bez centrifuge (No Spin)".

## 4 Priprema

### Prije pokretanja perilice molimo Vas da provjerite sljedeće:

Je li kabel utaknut?

Je li odvodno crijevo pravilno spojeno?

Jesu li prednja vrata zatvorena?

Je li otvorena slavina za vodu?

### Sortiranje rublja

Rublje treba sortirati prema vrsti tkanine, boji, jačini zaprljanosti i dopuštenoj temperaturi pranja. Ne perite bijelo rublje zajedno s rubljem u boji. Uklonite tvrde dijelove poput pojasa, ukrasne dugmadi za košulje, kvačice za zavjese i dr. ili ih stavite u prikladnu vrećicu za pranje. Ispraznite džepove. Zatvorite zatvarače i zakopčajte dugmad. Vrlo tanko rublje poput dječje odjeće može se uvući u bubanj, filter pumpe, crijevo, itd. Kako biste to spriječili, preporučujemo da takvo rublje stavite u posebnu vrećicu s uzicom ili u veliko rublje. Vidi praktične i korisne informacije za zaprljano rublje. Zahvaljujući posebnom programu za vunu, Vaša perilica može prati vunene

## Pritiskanje tipke za uključivanje i isključivanje ("On/Off")

Pritiskom na tipku za uključivanje/isključivanje pripremate perilicu za odabir programa. Kad je tipka za uključivanje/isključivanje pritisnuta, žaruljica za vrata se upali što znači da se vrata mogu otvoriti. Pritisnite ponovno tipku za uključivanje/isključivanje da biste isključili perilicu.

Pritisak na tipku za uključivanje/isključivanje ne znači početak rada programa. Za pokretanje programa morate pritisnuti tipku "Start/Pauza/Poništavanje".

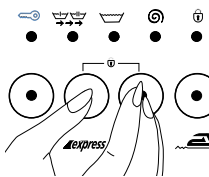

### Zaključavanje za djecu

Zaključavanje za djecu je funkcija koja omogućuje da djeca pritiskom na neku tipku prekinu odvijanje programa pranja perlice. Za aktiviranje funkcije zaključavanja, nakon što pranje počne, pritisnite na tri sekunde istovremeno tipke Ekspres i Ispiranje plus (Rinse Plus). Žaruljica za dodatnu funkciju

pretpranja uvijek je upaljena.

Kada program završi, kako biste započeli novi program ili kako biste promijenili program, morate najprije isključiti funkciju zaključavanja za djecu. Za to, na tri sekunde ponovno pritisnite iste tipke i žaruljica funkcije za zaključavanje će se ugasi.

## Odabir funkcije

Dodatne funkcije koje se mogu odabrati u skladu s odabranim programom mogu se odabrati pritiskom na određenu tipku. Upali se žaruljica za odabranu funkciju.

Ako se ne odaberu zajedno, pojedine dodatne funkcije se isključuju ako nisu odabrane zajedno s drugom funkcijom. Na primjer: kada se koristi program za pamuk, dodatne funkcije ekspres i ispiranje plus ne mogu se zajedno odabrati. Kada odabere program ekspres, ako se pritisne tipka za ispiranje plus, uključi se brzi program a žaruljica za funkciju ekspres se ugasi.

## Odvijanje programa

Nakon početka rada perlice, na displeju za prikaz odvijanja programa upali se žaruljica za određeni program. Kad je pojedina faza završena, žaruljica za tu fazu se isključi, a uključi se ona za sljedeću fazu. Po završetku programa, ponovno se upali žaruljica "Spreman". Tijekom rada perlice, možete pritisnuti tipku "Start/Pauza/Poništavanje" kako biste perilicu doveli u položaj "Pauza". U tom slučaju treperi žaruljica "Start/Pauza/Poništavanje".

## Promjena programa

Ovu osobinu možete koristiti za pranje rublja iste tekstilne grupe za pranje na nižim ili višim temperaturama. Na primjer, umjesto Pamuk 60, možete koristiti Pamuk 40. Za odabir funkcije Pamuk 40 umjesto Pamuk 60 pritiskom na tipku "Start/Pauza/Poništavanje" stroj se prebacuje u položaj pauze. Kolačić za programe okrenite i odaberite program Pamuk 40.

Čak i kada se tipka za odabir programa promijeni tijekom prvotno odabranog programa, on će se izvršiti. Za promjenu programa pranja, program koji je u tijeku mora se poništiti. (Vidi odlomak Poništavanje programa)

Odabrane pomoćne funkcije moraju biti u skladu s programom pranja.

## Dodavanje rublja

Ako želite u perilicu staviti još rublja nakon što je program započeo s radom, pritisnite tipku Start/Pauza kako biste perilicu stavili u režim rada Pauza. Ako je razina vode u perlici odgovarajuća, žaruljica za vrata na displeju za odvijanje programa se upali, i u perilicu možete dodati još rublja. Ako se žaruljica za vrata ne upali nakon jedne minute, znači da razina vode nije odgovarajuća pa nećete moći dodati još rublja. Za nastavak programa možete pritisnuti "Start/Pauza/Poništavanje".

## Vrijeme zadržke za početak programa

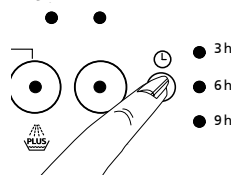

Pomoću tipke za vrijeme zadržke možete odgoditi početak odabranog programa na 3, 6 ili 9 sati.

Ako tipku za vremensku zadržku pritisnete jednom, podešava se odgađanje na 3 sata i upali se žaruljica. Ako istu tipku pritisnete još jednom, podešava se odgađanje na 6 sati, a još jednim pritiskom podešava se

odgađanje na 9 sati. Još jednim pritiskom na istu tipku, odgađanje početka se poništava. Nakon odabira vremena zadržke, kada se pritisne tipka "Start/Pauza/Poništavanje", program se može pokrenuti s odgađanjem. Tijekom trajanja vremena zadržke, možete otvoriti vrata i dodati rublja.

Nakon pokretanja vremena zadržke pritiskom na tipku "Start/Pauza/Poništavanje" perilicu možete prebaciti u režim rada Pauza i promijeniti vrijeme zadržke.

## Poništavanje programa

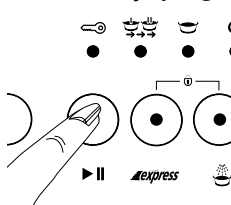

Za poništavanje programa pritisnite tipku "Start/Pauza/Poništavanje" na tri sekunde. Nakon tog vremena, žaruljica "Start/Pauza/Poništavanje" i sve druge će se ugasi. Možete odabrati novi program i početi s pranjem.

Ako se poništavanje izvodi tijekom pranja na displeju se upali žaruljica "Centrifuga", stroj pumpa i kad se žaruljica "Centrifuga"

ugasi, upali se žaruljica "vrata", nakon čega možete otvoriti vrata i odabrati novi program.

Nakon što perilica počne s radom, čak i ako se promijeni brzina centrifuge ili temperatura pranja, i dalje vrijede početna brzina i temperatura. Kako biste promijenili brzinu centrifuge ili temperature nakon pritiska "Start/Pauza/Poništavanje" možete odabrati novi ciklus ili temperaturu.

## Završetak programa

Kada program završi, upali se žaruljica "vrata" i možete otvoriti vrata a perilica je spremna za sljedeće pranje. Pritisnite tipku za uključivanje/isključivanje da biste isključili perilicu.

## Vađenje rublja

Kada je program završen, perilica se automatski zaustavlja. Zatvorite slavinu za vodu. Povucite ručku i otvorite vrata za punjenje rublja. Isključite perilicu pritiskom na tipku za uključivanje/isključivanje ("On / Off"). Nakon što ste izvadili rublje ostavite vrata otvorena kako biste omogućili provjetravanje bubnja. Provjerite unutrašnjost i očistite.

# 5 Njega i održavanje

## Posuda za deterdžent

S vremenom u posudi za deterdžent može doći do nakupljanja ostataka. Za čišćenje posude za deterdžent, pritisnite označeno mjesto za sifon na posudi za omekšivač i gurnite posudu prema sebi. Operite posudu vodom

## Sifon

Ne zaboravite očistiti usisnu kutiju kada se zaprlja. Kako biste je izvadili, najprije izvadite posudu za deterdžent. Očistite je kako biste izbjegli začepjenja zbog ostataka omekšivača. Očišćenu usisnu kutiju vratite na mjesto i provjerite je li pravilno postavljena.

## Filtri za ulaz vode

Na svakom ravnom kraju gdje je crijevo za dovod vode priključeno na slavinu nalazi se filtar kao i na svakom ventilu za ulaz vode koji se nalazi iza stroja. Filtri sprečavaju ulaz stranih tijela i prljavštine u perilicu. Filtre treba redovito čistiti kako bi se izbjeglo začepljanje. Zatvorite slavinu za vodu. Izvucite crijeva za dovod vode. Četkom očistite gornju stranu filtra ventila za dovod vode. Ako su filtri previše začepljeni, izvadite ih kliještima. Ravnu stranu crijeva za dovod vode možete izvaditi s brtvom i očistiti ih tekućom vodom.

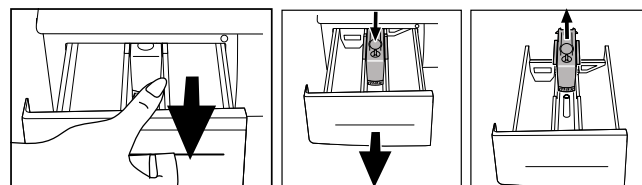

## Crijevo

U hladnim predjelima postoji rizik od smrzavanja; ako se nalazite u hladnim krajevima, ispuštite preostalu vodu iz crijeva pomoću filtra za pumpu kad je perilica isključena. Crijeva za dovod vode mogu se isprazniti tako da se skinu sa slavine.

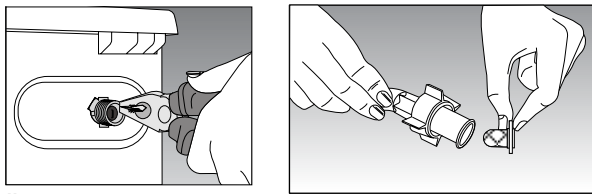

## Čišćenje filtra za pumpu

Sustav filtera koji održava drugi vijek pumpe tako što blokira ulaz u pumpu stranih tijela poput gumba, vlakana tkanine tijekom otjecanja vode za pranje. Dobro je očistiti filter kada se zaprija.

Učinite sljedeće:

Izvadite utikač iz utičnice. Otvorite filter u donjem desnom kutu tako da pritisnete označeno mjesto na poklopcu.

Opasnost od vruće vode: U bubnju može biti 15 litara vode zagrijane na 90°C. Pažljivo otvorite filter.

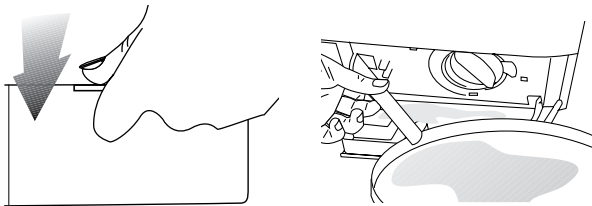

Prije otvaranja filtra ispuštite vodu crijevom za odvod. Izvadite crijevo za odvod iz njegovog ležišta. Pripremite odgovarajuću posudu i otvorite pipac crijeva. Nakon što voda iscuri, vratite pipac na pravilan način. Otvorite filter okrećući ga i ispuštite preostalu vodu (maks. 30ml) u filter. Očistite preostale strane predmete u filteru. Kada ste gotovi, okrenite u smjeru kazaljke na satu i zatvorite. Zatvorite pipac za filter tako da ga pogurnete.

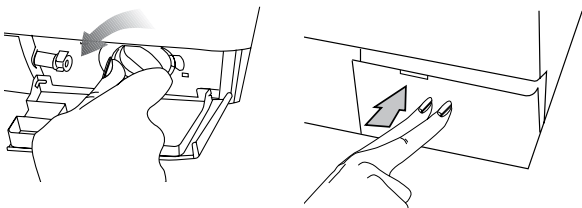

Oprez!

Ako se filter i pipac za crijevo na podudaraju, doći će do propuštanja vode.

## 6 Instaliranje

### 1. Skidanje sigurnosnih vijaka za transport.

Prije puštanja u rad perilice, potrebno je ukloniti zaštitne letve za transport! Učinite sljedeće:

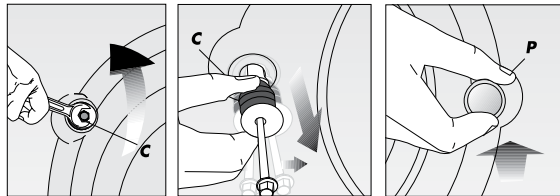

1. Otpustite "C" vijke tako da ih odgovarajućim ključem okrenete u smjeru suprotno od kazaljke na satu
2. Skinite sigurnosne vijke za osiguranje transporta.
3. Stavite plastične poklopce "P" na otvorene zabrave za transport tako da ih okrenete u smjeru strelice i gurnete.

Molimo oprez! Sačuvajte letve za transport perilice za buduće potrebe. Perilicu uvijek transportirajte sa zabravama za transport.

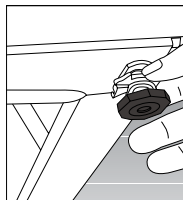

## 2. Izravnavanje podnožja

Kako bi perilica radila bez buke i bez vibracija, treba biti ravno postavljena. Perilica ima četiri nožice koje možete podesiti. Najprije otpustite plastični protivijak. Pritegnite protivijak nakon podešavanja nožica u svrhu postizanja ravnoteže perilice.

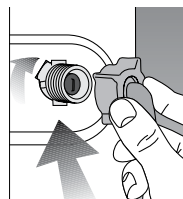

## 3. Priklučci za vodu

### a) Crijevo za dovod vode

Vaša perilica spojena je na dovod vode pomoću posebnih crijeva isporučenih zajedno s perilicom.

Plastične brtve na crijevu ili plastičnoj vrećici za uklanjanje propuštanja na mjestima spajanja. Te se brtve moraju koristiti na svakoj strani priključka.

Brtve na strani perilice moraju biti spojene s kanalom filtra. Nakon spajanja crijeva, provjerite sve priključke na eventualno propuštanje. Radi uklanjanja opasnosti zbog propuštanja vode, slavine/pipci moraju biti zatvoreni kada perilica ne radi. Vaša perilica radit će efikasno ako voda iz slavine ima najmanje 1 a najviše 10 bara. Praktički, 1 bar znači 8 litara vode u minuti kod potpuno otvorene slavine. Spojite crijevo na perilicu. Pritegnite vijke rukom, ne koristite ključ.

Perilicu s jednim dovodom ne spajajte na toplu vodu. Ako se perilica spoji Y dijelom na dvostruki dovod a iznad 40°C za perilice s jednim dovodom, perilica se može prebaciti na zaštitni režim rada.

### b) Crijevo za odvod vode

Crijevo za odvod vode može se staviti ili uz stranicu kade ili direktno u odvod. Crijevo se ne smije savijati. Crijevo za odvod vode treba osigurati držačem tako da ne padne na pod. Crijevo treba postaviti na visinu između 40 i 100 cm od poda. Crijevo za odvod vode može se staviti direktno u ulaz za odvod vode.

## 4. Električni priključci

Priključni kabel spojite na odgovarajući električni sustav koji podržava maksimalni napon i nazivna struja navedena u donjoj ploči.

Pazite! Stranica 1, postupci prije puštanja u rad potpuno automatske perilice rublja i sigurnosne mjere.

Provjerite imate li uzemljenu utičnicu.

## Perilica je uključena, ali žaruljice na ploči su ugašene.

**7 Prije nego pozovete servis** Da biste isključili perilicu, odmaknite se o pregorjelim žaruljicama. Provjerite jesu li prednja vrata dobro zatvorena.

### Perilica ne uzima vodu.

Provjerite jesu li prednja vrata dobro zatvorena. Ili je uzrok u zatvorenim slavinama ili u začepljenim filterima za dovod vode.

### Uzeta voda se odmah prazni.

Provjerite je li crijevo za odvod postavljeno u skladu s uputama u priručniku.

### Ispod perilice izlazi voda.

Provjerite dovod vode i crijeva za odvod. Pritegnite priključke.

Podloške crijeva možda su istrošene. Ako ništa od navedenog nije uzrok, filter za pumpu nije dobro zatvoren.

### Iz posude za deterđent izlazi pjena.

Provjerite je li deterđent koji koristite prikladan za automatske perilice. Drugi put stavite manje deterđenta.

### Pumpa ne ispušta vodu.

Očistite filter za pumpu. Provjerite nije li crijevo za odvod možda savijeno. Ako treba očistiti crijevo za pumpu, pročitajte odlomak o čišćenju filtra za pumpu u ovom priručniku.



## Ovládací panel

- 1- Displej průběhu programu
- 2- Knoflík na volbu časové prodlevy
- 3- Displej času
- 4- Knoflík na volbu rychlosti ždímání
- 5- Knoflík na volbu programu
- 6- Tlačítka pomocných funkcí
- 7- On / Off tlačítko (Zapnutí / Vypnutí)

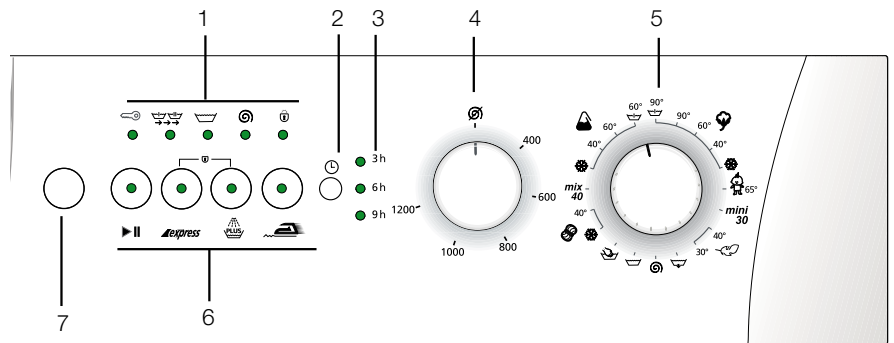

## 1 Volba programu a zapnutí pračky

Připojte pračku k odtoku. Zapněte ji tlačítkem „On /Off“. Zatáhnutím za madlo otevřete dvířka a pračku naplňte prádlem a dvířka zavřete. Pozor, abyste nepřesáhli kapacitu plnění. Zvolte příslušný program podle tabulky s volbou programů v závislosti na typu prádla, míře znečištění a teplotě prání. Nastavte klávesu na volbu programu na požadovaný program prání/teploty. Zvolte vhodnou rychlost ždímání ve vztahu ke zvolenému programu. Pokud používáte pomocnou

funkci, stiskněte tlačítko dané pomocné funkce. Poté do zásuvky na detergenty vsypte vhodný prací prostředek a aviváž. Pračku zapnete stisknutím tlačítka Start/Pauza/Zrušit. Po stisknutí tohoto tlačítka se rozsvítí příslušná kontrolka. Po zapnutí pračky můžete na displeji průběhu programů sledovat, který krok pračka právě provádí.

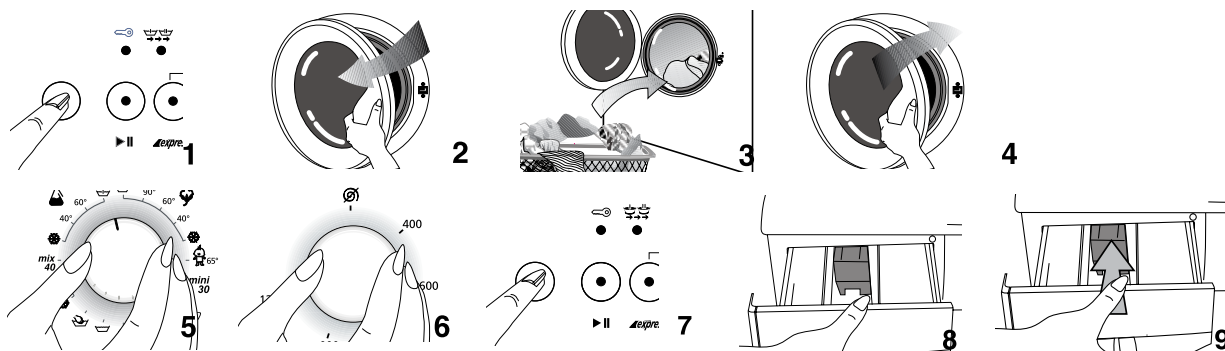

## Tabulka volby programu

Program	Typ prádla	Max náplň (kg)	Délka programu (min.)	Spotřeba vody (litr)	Spotřeba energie (kWh)	express Rychlé prání	PLUS Máchání navíc	Proti krabčení
Předpírka + Bavlna 90	Hodně špinavé bavlněné nebo lněné odolné textilie	6	160	60	2.60		●	●
Bavlna 90	Hodně špinavé bavlněné nebo lněné odolné textilie	6	150	55	2.00	●	●	●
Bavlna 60 *	Normálně špinavé bavlněné a lněné, odolná vůči vysoké teplotě	6	140	49	1.14	●	●	●
Bavlna 40	Méně špinavé bavlněné a lněné, citlivá na vyšší teploty	6	125	49	0.70	●	●	●
Bavlna studená	Hodně špinavé bavlněné nebo lněné odolné textilie	5	120	55	0.21	●	●	●
Baby 65	Hodně špinavé bavlněné a lněné odolné textilie (dětské oblečení atd.)	6	170	65	1.40		■	
Předpírka + Syntetika 60	Hodně špinavé, kombinace bavlna/syntetika, odolná vůči vyšší teplotě	3	125	60	1.00		■	●
Syntetika 60	Normálně špinavé, kombinace bavlna/syntetika, odolná vůči vyšší teplotě	3	115	55	0.90	●	●	●
Syntetika 40	Méně špinavé, kombinace bavlna/syntetika, odolná vůči teplotě	3	105	55	0.50	●	●	●
Syntetika studená	Velmi málo znečištěné nebo kombinace bavlna/syntetika citlivá na teplo	2.5	90	55	0.12	●	●	●
Mix 40	Normálně špinavé bavlněné a lněné, citlivá na teplo	3.5	95	55	0.50	●	●	●
Jemné 40	Choulostivé prádlo, citlivá syntetika, kombinace s bavlnou	2	70	60	0.35		●	●
Jemné 30	Choulostivé prádlo, citlivá syntetika, kombinace s bavlnou	2	65	60	0.25		●	●
Vlna 40	Vlněné a choulostivé smíšené textilie s označením pro prání v pračce	1.5	55	55	0.30		●	
Vlna studená	Vlněné a choulostivé prádlo s označením pro prání v pračce	1.5	45	55	0.03		●	
Ruční prání 30	Zvláštní program pro hedvábní, kašmír nebo prádlo, které není určeno pro prání v pračce	1	40	35	0.15			
Mini 30	Zvláštní program pro méně špinavé lněné tkaniny	2.5	30	45	0.25			
Máchání	Program máchání	6	23	13	0.04			
Ždímání	Program ždímání	6	13	-	0.03			
Čerpadlo	Program odčerpání	-	2	-	-			

\* Program s vyznačením energetických údajů (EN 60456)

## 2 Technická charakteristika vaší pračky

Modely	WMD 26121 T	WMD 26101 T
Maximální kapacita suchého prádla (kg.)	6	6
Výška x Šířka x Hloubka(cm)	84 x 60 x 54	84 x 60 x 54
Vlastní hmotnost (kg.)	70	70
Přívod elektřiny (V/Hz.)	230/50	230/50
Celkový proud(A)	10	10
Celkový příkon (W)	2200	2200
Cyklus praní - máchání (cyklus/min)	52	52
Cyklus ždímání (max. cyklus/min)	1200	1000

V zájmu zvýšení kvality výrobku mohou technické údaje v tomto manuálu bez předchozího upozornění podléhat změnám.

Obrázky v této příručce jsou schématické a nemusí představovat přesně vaše zařízení.

Údaje na štítku a údaje deklarované v dokumentaci k vaší pračce vyplývají z hodnot naměřených v laboratorních podmínkách při daných standardech. Tyto hodnoty se mohou lišit v závislosti na podmínkách používání a okolního prostředí.

## 3 Upozornění

- Tento výrobek je navržen pro použití v domácnostech.
- Pokud máte v domácnosti pojistky slabší než 16 A, nechte si kvalifikovaným elektrikářem instalovat 16 A pojistku na pračkový elektrický okruh.
- V případě použití nebo nepoužití transformátoru musí uzemnění provádět kvalifikovaný elektrikář. Za použití před uzemněním nenese výrobce žádnou odpovědnost.
- Pračku neumistujte na podlahy s kobercem.
- V případě poruchy elektrické zástrčky nebo přívodního kabelu zavolejte kvalifikovaný servis.
- Při prvním použití se musí spustit program praní Bavlna 90°C bez prádla, aby se pračka připravila pro další provoz.
- Výkon vaší pračky závisí na kvalitě voda a používaných pracích prostředcích. Nekvalitní prací prostředky nevyčistí prádlo dostatečně.
- Vaše pračka je naprogramována tak, aby se po odpojení nebo výpadku přívodu elektřiny znovu spustila. Není třeba program rušit vypnutím tlačítka On/Off (zapnuto/vypnuto). Po obnovení přívodu elektřiny bude pračka pokračovat ve zvoleném programu. Ke ZRUŠENÍ zvoleného programu stiskněte na 3 vteřiny tlačítko „Start/Pauza/Zrušit“. (Viz Zrušení programu)
- Jestliže po započetí provozu na pračce začne blikat indikace tlačítka Start/Pauza/Zrušit, pak nejsou dvířka pračky důkladně zajištěna.  
Program praní se znovu spustí, když dvířka otevřete a znovu uzavřete.
- Když na pracovním displeji bliká kontrolka „praní“, pak buď neteče voda nebo je uzavřen kohoutek na přívodu vody. Zkontrolujte kohoutky. Vypněte a zapněte pračku. Pokud problém přetrvává, uzavřete kohoutek na přívodu vody a zavolejte autorizovaný servis.
- Pokud je spuštěn program a volba programu nefunguje, může být vaše pračka v režimu ochrany následkem problému v infrastruktuře (napětí, tlak vody, atd.). Stiskněte a podržte na tři vteřiny tlačítko > Start/Pauza/Zrušit <, aby se pračka přepnula do továrního nastavení.

### Otevření předních dvířek

Přední dvířka otevřete zatáhnutím za madlo. Pračka je navržena tak, aby bylo možné dvířka otevřít pouze když není v provozu. Pokud kontrolka indikuje „Dvířka“, pak je možné dvířka otevřít.

### Plnění pračky prádlem

Pračku plňte prádlem, které není složené nebo namačkané. Ručně pletené části oděvu obraťte naruby před vložením do pračky. Ujistěte se, že se pod zavřená dvířka nevmáčkne nějaký kus prádla. Přímáčknutím zavřete přední dvířka. Když nejsou dvířka plnicího otvoru řádně uzavřena, pračka se nezapne.

### Volba pracího prostředku a aviváže

Množství použitého pracího prostředku závisí na tvrdosti voda a míře znečištění prádla. Doporučená množství jsou uvedena na obalu. Pokud prádlo není příliš znečištěné nebo není příliš tvrdá voda, použijte méně pracího prostředku dle údajů na obalu. V opačném případě může dojít k nadměrné pěnivosti.

Měli byste používat prací prostředek určený zvláště pro praní v automatických pračkách. Vyhněte se používání bělicích prostředků s obsahem síry a chlóru.

Práškový prací prostředek a změkčovadlo vsypte do příslušné přihrádky v zásuvce na dávkování prášku a tu potom zasuňte.

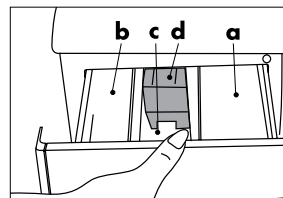

- a. přihrádka na prací prášek pro předpírku.
- b. přihrádka na prací prášek pro hladší praní.
- c. Dávkovač změkčovadla
- d. Vodní uzávěr

Změkčovadlo plňte dle údajů na obalu (obvykle <100ml; 1 polévková lžice). Nikdy neplňte na více než úroveň „MAX“. Nadměrné množství bude odvedeno do odpadu. Může se stát, že je třeba aviváž doplnit. Pokud aviváž časem zhoustne, rozředte ji vodou. Aviváž by jinak mohla ucpávat vodní uzávěr a zabraňovat průtoku.

## Pomocné funkce

**Rychlé praní:** Zkracuje dobu praní pro nepříliš znečištěné textilie. Tuto funkci lze použít u programů pro bavlnu a syntetiku při teplotách pod 60°C.

**Máchání navíc:** Při použití této funkce přidá vaše pračka další cyklus máchání po dokončení trojitým máchání. Dodatečné máchání sníží účinky zbytků detergentu na citlivou pokožku.

**Proti krabacení:** Abyste předešli zkrabacení praných oděvů, zvolte tuto funkci. Když zvolíte funkci Easy-iron, vložte do pračky méně prádla, zvláštní režim praní a ždímání pak zredukuje krabacení vašich oděvů a usnadní následné žehlení.

**Knoflík na volbu rychlosti ždímání:** U modelů, které mají knoflík pro volbu otáček můžete prádlo ždímat rychlostí až 1200 ot./min. Při programu pro Syntetiku bude pračka ždímat rychlostí max. 800 ot. / min. a při programu pro vlnu max. 400-600 ot. / min. Navíc když nechcete prádlo ždímat, můžete zvolit polohu „No Spin“ (bez ždímání).

## 4 Příprava

Před spuštěním pračky si ověřte následující body:

Je zapojen přívodní kabel?

Je správně zapojena odpadní hadice?

Jsou správně uzavřena přední dvířka?

Je otevřený kohoutek na přívodu vody?

### Třídění prádla

Třídění prádla provádějte podle typu materiálu, barvy, míry znečištění a povolené teploty praní. Bílé prádlo neperte společně s barevným. Z prádla odstraňte tvrdé prvky, jako je opasek, závesné spony na záclonách, atd. nebo prádlo vložte do vaku na prádlo. Vyprázdněte kapsy. Zavřete zipy a zapněte knoflíky. Hodně drobné prádlo, jako je oblečení pro malé děti, se může dostat do vnitřku bubny, do meziprostoru pod bubnem, do filtru čerpadla nebo do hadice, atd.. Abyste tomu předešli, doporučujeme takové prádlo vkládat do zvláštního síťového obalu nebo do větších kusů prádla. Viz oddíl Praktické a užitečné informace ke špinavému prádlu. Ve zvláštním programu pro vlnu může vaše pračka prát vlněné části označené symbolem pro „Praní v pračce“ nebo „Žádné pletené“. Jemné prádlo s označením „Nepřat“ nebo „Ruční praní“ (hedvábí, kašmír, čistá vlna, atd.) je možné prát ve speciální programu ručního praní.

## Stisknutí "On/Off" (Zapnout/ Vypnout)

Stisknutím tlačítka "On/Off" připravíte pračku k volbě programu. Když je tlačítko "On/Off" zapnuté, bude svítit kontrolka pro „dvířka“, která naznačuje, že je možné dvířka otevřít. Dalším stisknutím klávesy „On/Off“ pračku vypnete. Stisknutím "On/Off" nespustíte chod programu pračky. K zahájení chodu programu musíte stisknout tlačítko "Start/Pauza/Zrušit".

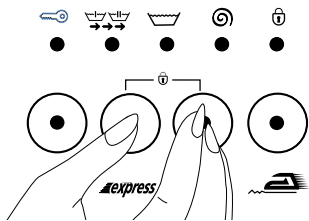

### Dětská pojistka

Pračka je vybavena tlačítkem, které uzamkne ovládání, aby děti nemohli zmáčknutím tlačítek ovlivnit program pračky. Dětskou pojistku aktivujete po započetí praní současným přidržetím tlačítek funkcí Express a Rinse

plus (Máchání navíc) po dobu tří vteřin. Stále bude blikat kontrolka doplňkové funkce Předpírka.

Po skončení programu musíte dětskou pojistku ukončit, aby bylo možné spustit nový program nebo program změnit. Ukončení dětské pojistky provedete přidržetím stejných tlačítek po dobu tří sekund, kontrolka signalizující Dětskou pojistku zhasne.

## Volba funkce

Doplňkové funkce volitelné podle vybraného programu lze navolit stisknutím související klávesy. Rozsvítí se kontrolka zvolené funkce. Některé doplňkové funkce, pokud nejsou zvoleny spolu s jinými, se automaticky vypnou. Například když se použije program bavlna, nelze vybrat doplňkové funkce express a máchání navíc současně. Když po zvolení programu express je rychle stisknuta volba máchání navíc, pak se tento program spustí a kontrolka funkce express zhasne.

## Průběh programu

Jakmile se pračka spustí, rozsvítí se na displeji průběhu programu kontrolka u odpovídajícího programu. Při posledním cyklu se rozsvítí kontrolka pro „Ždímání“. Po ukončení programu se znovu rozsvítí kontrolka „Připraven (Ready)“. Během chodu můžete stiskem tlačítka „Start/Pauza/Zrušit“ přepnout pračku do režimu „Pauza“. V takovém případě bude kontrolka tlačítka „Start/Pauza/Zrušit“ blikat.

## Změna programu

Tuto možnost můžete použít pro stejnou skupinu textilií při praní prádla na vyšší nebo nižší teplotě. Například namísto programu Bavlna 60 můžete použít program Bavlna 40. Výběr programu Bavlna 40 namísto Bavlna 60 provedete stiskem tlačítka „Start/Pauza/Zrušit“, čímž pračku přepnete do režimu pauzy. Knoflíkem pro volbu programu otočíte na program Bavlna 40.

Původní program bude probíhat i když se v průběhu programu původně zvoleného nastaví nový program. Aby došlo ke změně pracovního programu, je třeba původní program zrušit. (Viz Zrušení programu)

Při těchto změnách se však musí doplňkové funkce hodit k pracímu

programu.

## Přidání prádla

Když chcete do pračky přidat prádlo již po začátku praní, stiskem tlačítka Start/Pauza přepnete do režimu pauzy. Když je hladina vody v pračce dostatečně nízká, rozsvítí se na displeji průběhu programu kontrolka pro „dvířka“ a můžete do pračky prádlo přidat. Pokud se do minuty kontrolka „dvířek“ nerozsvítí, je hladina vody v pračce již vysoká a prádlo již nelze přidat. Stiskem tlačítka „Start/Pauza/Zrušit“ bude pračka pokračovat v programu.

## Časová prodleva spuštění programu

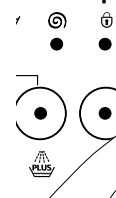

Použitím tlačítka časové prodlevy můžete pozdržet zahájení zvoleného programu o 3 hodiny, 6 hodin nebo 9 hodin.

Když tlačítko stisknete jednou, nastaví se 3 hodinová prodleva a rozsvítí se kontrolka.

Po další stisku stejné klávesy bude prodleva 6 hodin a po třetím stisknutí klávesy se zvolí prodleva 9. hodin. Při dalším stisknutí

klávesy se prodleva zruší. Po zvolení časové prodlevy se stisknutím tlačítka „Start/Pauza/Zrušit“ spustí program s prodlevou. Během doby prodlevy je možné otevřít dvířka případně přidávat prádlo. Poté co je spuštěna časová prodleva stiskem tlačítka „Start/Pauza/Zrušit“, můžete pračku přepnout do režimu „Pauza“ a časovou prodlevu změnit.

## Zrušení programu

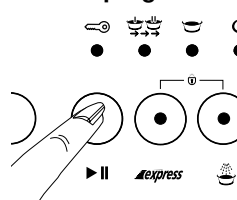

Přidržetím tlačítka "Start/Pauza/Zrušit" na tři vteřiny se program zruší. Potom kontrolka klávesy "Start/Pauza/Zrušit" a všechny ostatní kontrolky zhasnou. Můžete zvolit nový program a spustit praní.

Pokud zrušení provedete během praní, rozsvítí se na displeji kontrolka „Ždímání“, pračka odčerpá vodu, a když kontrolka

„Ždímání“ zhasne, můžete otevřít dvířka a zvolit nový program. I když po spuštění chodu pračky změňte rychlost ždímání nebo teplotu praní, zachová se původní rychlost a teplota. Změnu rychlosti ždímání nebo teploty provedete stiskem tlačítka "Start/Pauza/Zrušit" a novou volbou otáček nebo teploty.

## Konec programu

Když se program dokončí, rozsvítí se kontrolka „Dvířka“. Dvířka můžete otevřít a pračka je připravena k dalšímu praní. Stiskem tlačítka „On/Off“ pračku vypnete.

## Vyjmutí prádla

Po skončení programu se pračka automaticky zastaví. Zavřete přívod vody. Pračku vypněte tlačítkem „On/Off“. Po vyjmutí prádla nechte dvířka otevřená, aby se buben pračky odvětral. Buben zkontrolujte a vyčistěte.

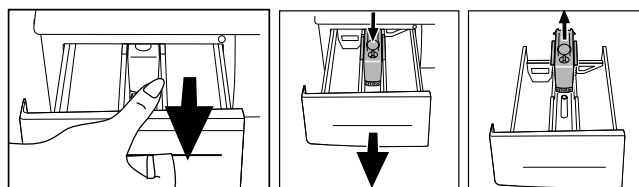

## Filtry na přívodu vody

Filtry jsou na každém plochem zakončení přívodní hadice jak u šroubení k přívodnímu kohoutku, tak na každém přívodním ventilu na zadní straně pračky. Tyto filtry zabraňují průchodu nečistot do pračky. Filtry je potřeba pravidelně čistit, aby se neucpaly. Před čištěním filtrů uzavřete kohoutek na přívodu vody. Odšroubujte přívodní hadice. Štětečkem nebo kartáčkem vyčistěte povrch filtru na přívodním ventilu. Pokud jsou filtry extrémně zanesené, můžete k čištění použít

## 5 Péče a údržba

### Dávkovač pracího prostředku

Po určité době se mohou v dávkovací zásuvce nahromadit zbytky pracího prášku. Při čištění dávkovací zásuvky stisknete vyznačený bod na vodním uzávěru v přihrádce pro aviváž a vytáhněte zásuvku směrem k sobě. Dávkovací zásuvku omyjte vodou.

### Vodní uzávěr

Nezanedbejte čištění sací misky jakmile se začne zanášet. Při vyjímání sací misky nejdříve vyndějte dávkovací zásuvku. Čištěním sací misky předcházíte tomu, aby se ucpala zbytky aviváže. Po vyčištění sací misku vraťte a ujistěte se, že jste ji umístili správně.

pinzetu. Filtry z konců přívodních hadic můžete sejmout i s těsněním a propláchnout pod tekoucí vodou.

### Hadice

Ve chladných oblastech existuje nebezpečí zamrznání. Pokud máte pračku umístěnou na studeném místě, je třeba po použití pračky odčerpat zbylou vodu z hadic. Přívodní hadice lze vyprázdnit odpojením od kohoutku.

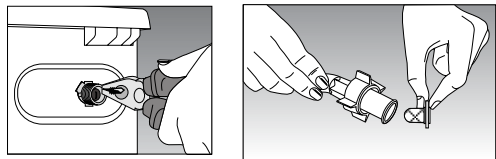

### Čištění filtru čerpadla

Filtrační systém udržuje dlouhou životnost čerpadla zachycováním cizích těles, jako jsou knoflíky, vlákna z oděvů, během odčerpávání vody při praní nebo ždímání. Zanesený filtr je dobré vyčistit.

Vyčištění filtru:

Pračku odpojte od přívodu elektriny. Otevřete filtr v pravém dolním rohu stiskem vyznačeného místa na krytu.

Nebezpečí horké vody: There might be 15 lt., 90°C hot water in the drum. Open the filter carefully.

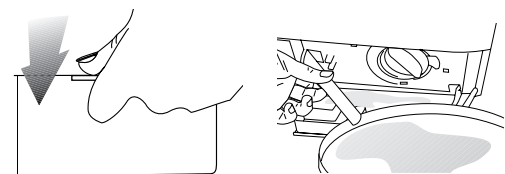

Před otevřením filtru odvedte vodu odpadní hadicí. Vytáhněte odpadní hadici. Připravte vhodnou sběrnou nádobu a povolte uzávěr hadice. Po vypuštění vody uzávěr důkladně uzavřete. Otáčením otevřete filtr a vypustíte zbývající vodu (max. 30 ml) do filtračního kohoutku. Odstraňte z filtru usazená cizorodá tělesa. Po dokončení čištění otáčejte po směru hodinových ručiček a uzavřete. Přitlačení uzavřete filtrační uzávěr.

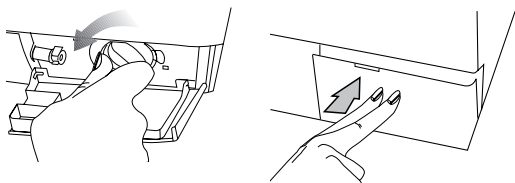

Výstraha!

Pokud uzávěr filtru a hadice nepasují do sebe, dojde k úniku vody.

## 6 Instalace

1. Odstranění bezpečnostních šroubů pro přepravu

Před zprovozněním pračky je třeba odstranit přepravní lišty. Vyčištění filtru:

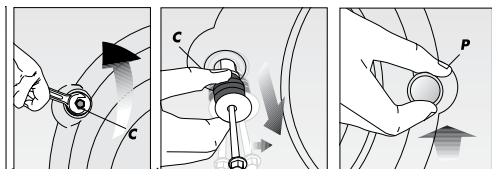

1. Povolte matky C otáčením proti směru hodinových ručiček pomocí vhodného klíče.

2. Vyšroubujte bezpečnostní přepravní šrouby.

3. Na otvory po přepravních zámcích nasadte plastové kryty „P“ otáčením ve směru šipky a přitlačení.

Pozor! Transportní lišty uschovejte pro případ dalšího přemístování pračky. Pračku vždy přepravujte s přepravními zámkami.

### 2. Vyrovnání spodní části

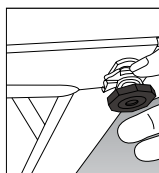

Pračku je potřeba důkladně vyrovnat vůči podlaze, aby prala bez hluku a vibrací. Výšku všech čtyř nožiček na spodku pračky lze nastavit. Nejdříve povolte plastový protišroub. Po nastavení správné výšky každé nožičky při vyrovnávání pračky tyto protišrouby opět utáhněte.

### 3. Připojení vody

#### a) Hadice na přívod vody

Vaše pračka je na přívod vody připojena zvláštními hadicemi.

Hadice jsou opatřeny plastovým těsněním nebo umělohmotným vakem pro eliminaci úniku vody ve spojích. Tato těsnění je třeba použít na obou koncích připojení.

Těsnění na straně pračky musí být připojena k filtračnímu kanálu.

Po připojení hadice zkontrolujte vodotěsnost všech spojů. Když pračku nepoužíváte, uzavírejte přívodní kohoutky, abyste předešli škodám způsobeným únikem vody.

Effektivní provoz pračky je zajištěn při tlaku přiváděné vody od 1 do 10 barů. 1 bar tlaku v praxi znamená průtok 8 litrů vody za minutu, když je přívod vody plně otevřen.

Připojte hadici k pračce. Šroubení utáhněte ručně, nepoužívejte klíče.

Pračku s jediným přívodem vody nepřipojujte na teplou vodu. Pokud je pračka připojena rozdvijkou (díl ve tvaru Y) na dvojí přívod, v případě modelu s jediným přívodem pokud je napojen na přívod o teplotě přes 40°C, může se přepnout do ochranného režimu.

#### b) Hadice na odpadní vodu

Hadici na odpadní vodu je možné vyústit buď do vany nebo přímo do odpadu. Hadice by neměla být zohýbána. Hadice vyústěná přes bok do vany by měla být zajištěna tak, aby nemohla spadnout na zem.

Vyústění hadice by mělo být ve výšce mezi 40 a 100 cm od země. Hadice na odpadní vodu by se měla připojit na potrubí odpadní vody.

### 3. Připojení elektriny

Přívodní kabel připojte na vhodný příslušný elektriny, jehož maximální hodnoty napětí a proudu odpovídají hodnotám na štítku, který je umístěn uvnitř na okopném plechu.

Viz Strana 1, Postup před zprovozněním plně automatické pračky a bezpečnostní opatření.

Ujistěte se, že je váš vývod elektriny uzemněn.

## 7 Než zavoláte servis

**Zapnuli jste pračku, ale kontrolky na panelu nesvíti.**

Zkontrolujte uzemnění přívodního kabelu nebo spálenou pojistku. Zkontrolujte, zda jsou přední dvířka důkladně dovřená.

### Do pračky neteče voda.

Zkontrolujte, zda jsou přední dvířka důkladně dovřená. Rovněž zkontrolujte zda jsou otevřené kohoutky na přívodu voda a zda nejsou ucpané filtry.

### Přitékající voda teče rovnou do odpadu.

Zkontrolujte zda je hadice na odpadní vodu nainstalována tak, jak je popsáno v manuálu.

### Voda vytéká z pod pračky.

Zkontrolujte přívod vody a odpadní hadici. Utáhněte spoje. Těsnění hadic může být již opotřebené. Jestliže nic z toho, pak může být nesprávně uzavřen filtr čerpadla.

### Z dávkovací zásuvky vychází pěna.

Zkontrolujte zda máte prací prostředek určený pro automatické pračky. Příště použijte méně pracího prostředku.

### Čerpadlo neodvádí vodu.

Vyčistěte filtr čerpadla. Zkontrolujte zda není ohnutá hadice na odpadní vodu. Pokud je potřeba vyčistit filtr čerpadla, postupujte podle pokynů k čištění filtru čerpadla v příslušné části tohoto manuálu.



### Panel de control

- 1- Pantalla de visualización del progreso del programa
- 2- Botón de selección de inicio programado
- 3- Pantalla de visualización del tiempo transcurrido
- 4- Botón giratorio de selección de la velocidad de centrifugado
- 5- Botón giratorio de selección de programa
- 6- Botones con funciones complementarias
- 7- Botón de encendido/apagado

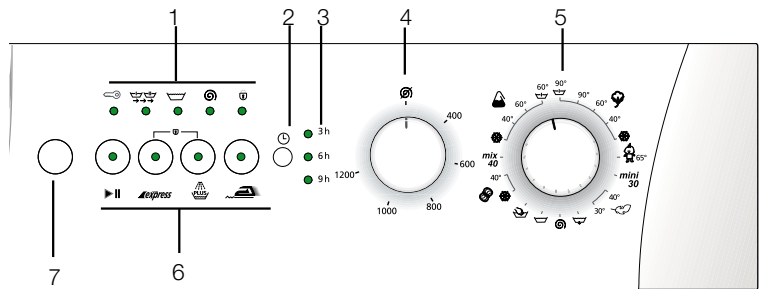

## 1 Selección de programas y puesta en marcha de la lavadora

Enchufe la lavadora a la toma de corriente. Póngala en marcha pulsando el botón "On / Off". Abra la puerta tirando del asa y cargue la el tambor sin sobrepasar la capacidad de carga y cierre la puerta. Seleccione el programa adecuado de acuerdo con la tabla de selección de programas por tipo de tejido, grado de suciedad y temperatura de lavado de la ropa. Fije el botón de selección de programa en el programa y temperatura adecuados. Seleccione la velocidad de centrifugado adecuada al programa elegido. Si va a utilizar

una función complementaria, selecciónela.

A continuación, introduzca el detergente y el suavizante adecuados en el cajón para detergente de la máquina. Ponga en marcha la lavadora pulsando el botón "Start/Pause/Cancel". El indicador del botón "Start/Pause/Cancel" se iluminará. Una vez ha empezado el ciclo de lavado, puede ver en qué paso del lavado se encuentra la lavadora en la pantalla de visualización del progreso del lavado.

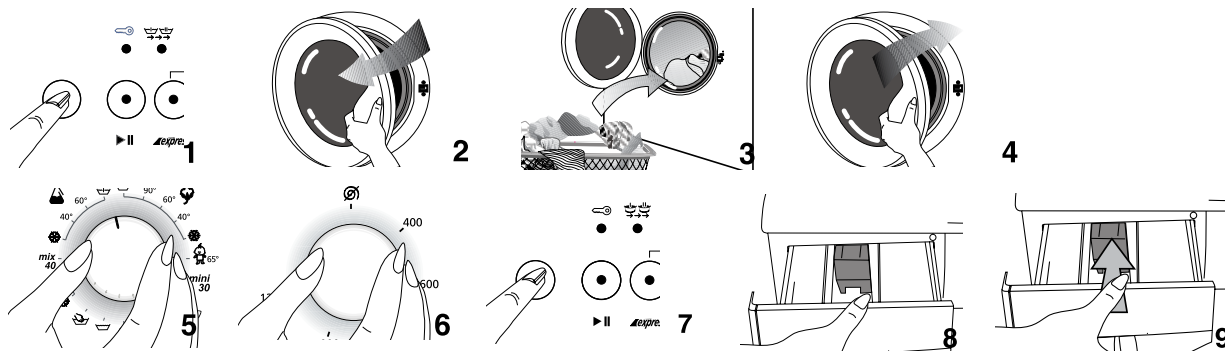

### Tabla de selección de programas

Programa	Tipo de tejidos	Carga máxima (kg)	Duración del programa (minutos)	Consumo de agua (L)	Consumo energético (kWh)	express	PLUS	Aclarado extra	Antiarrugas
Prelavado + Algodón 90	Ropa de algodón y lencería del hogar resistente y muy sucia	6	160	60	2.60			●	●
Algodón 90	Ropa de algodón y lencería del hogar resistente y muy sucia	6	150	55	2.00	●		●	●
Algodón 60*	Ropa de algodón y lencería del hogar resistentes a la temperatura con suciedad normal	6	140	49	1.14	●		●	●
Algodón 40	Ropa de algodón y lencería del hogar sensibles a la temperatura poco sucia	6	125	49	0.70	●		●	●
Algodón frío 60	Ropa de algodón y lencería del hogar resistente y muy sucia	5	120	55	0.21	●		●	●
Bebé 65	Ropa de algodón y lencería del hogar (ropa de bebé) resistente y muy sucia	6	170	65	1.40		■		
Prelavado + Sintético 60	Ropa de algodón o sintética mixta resistente a la temperatura y muy sucia	3	125	60	1.00			●	●
Sintético 60	Ropa de algodón o sintética mixta resistente a la temperatura con suciedad normal	3	115	55	0.90	●		●	●
Sintético 40	Ropa de algodón o sintética mixta resistente al calor y poco sucia	3	105	55	0.50	●		●	●
Sintético frío	Ropa de algodón o sintética mixta sensibles al calor y muy poco sucia	2.5	90	55	0.12	●		●	●
Mixto 40	Ropa de algodón y lencería del hogar sensibles a la temperatura con suciedad normal	3.5	95	55	0.50	●		●	●
Delicado 40	Ropa mixta de algodón y tejidos sintéticos delicada y sensible	2	70	60	0.35			●	●
Delicado 30	Ropa mixta de algodón y tejidos sintéticos delicada y sensible	2	65	60	0.25			●	●
Lana 40	Ropa de algodón y delicada con etiqueta de lavado a máquina	1.5	55	55	0.30			●	
Lana frío	Ropa de algodón y delicada con etiqueta de lavado a máquina	1.5	45	55	0.03			●	
Lavado a mano 30	Programa especial para seda, cachemir o ropa sin etiqueta de lavado a máquina	1	40	35	0.15				
Mini 30	Programa especial para lencería del hogar poco sucia	2.5	30	45	0.25				
Aclarado	Programa de aclarado	6	23	13	0.04				
Centrifugado	Programa de centrifugado	6	13	-	0.03				
La Bomba	De programa la bomba	-	2	-	-				

\* Programa de identificación de eficiencia energética (EN 60456)

## 2 Características técnicas de la lavadora

Modelos	WMD 26121 T	WMD 26101 T
Capacidad máxima de carga en seco (kg)	6	6
Altura x Ancho x Profundidad(cm)	84 x 60 x 54	84 x 60 x 54
Peso neto (kg)	70	70
Tensión (V/Hz)	230/50	230/50
Corriente total (A)	10	10
Potencia total (W)	2200	2200
Lavado – ciclo de aclarado (vueltas/min)	52	52

Las características técnicas pueden sufrir cambios sin previo aviso para mejorar la calidad del producto.

Las imágenes del manual son esquemáticas y no necesariamente representan a la lavadora real con exactitud.

Para la identificación de la lavadora mediante las etiquetas situadas en el aparato e indicadas en la documentación se han utilizado los valores obtenidos en condiciones de laboratorio con la normativa vigente. Estos valores pueden variar según el uso y las condiciones ambientales.

## 3 Avisos

- Este producto ha sido diseñado para uso doméstico.
- Si los fusibles de la instalación eléctrica de su domicilio tienen un amperaje menor a 16 A, póngase en contacto con un técnico electricista para que le instale unos del amperaje indicado.
- En el caso de que utilice la lavadora con transformador o sin transformador, deberá contactar con un electricista autorizado para instalar una toma de tierra. El uso indebido sin toma de tierra no es nuestra responsabilidad.
- Nunca instale su lavadora sobre un suelo con moqueta.
- Asegúrese de instalar correctamente los tubos de desagüe y toma de agua.
- La primera vez que ponga en marcha la lavadora, deberá hacerlo con el programa para ropa de algodón a 90 °C sin cargar para poner a punto su lavadora.
- El rendimiento de su lavadora depende de la calidad del agua y del detergente que utilice. Si utiliza un detergente de mala calidad o inadecuado, las manchas no saldrán.
- Deberá guardar algunas piezas de recambio para que su máquina funcione correctamente. Debido a los controles de calidad aplicados a la lavadora, es posible que encuentre una pequeña cantidad de agua en su interior. Esto no significa que esté estropeada.
- Este aparato está programado para ponerse en marcha automáticamente tras un corte de luz. Para cancelar un programa, no podrá pulsar el botón "On / Off". La lavadora se pondrá en marcha cuando vuelva a haber corriente. Para CANCELAR el programa, mantenga pulsado el botón "Start/Pause/Cancel" durante tres segundos. (Véase el apartado "Cancelar un programa").
- Si tras haber iniciado un programa el indicador "Start/Pause/Cancel" parpadea, significa que la puerta no está bien cerrada. Abra y cierre la puerta y ponga en marcha el programa de nuevo.
- Si el testigo "Washing" (lavado) de la pantalla de indicación del progreso del lavado parpadea significa que no hay agua o que la toma de agua está cerrada. Compruebe la toma de agua. Apague y vuelva a encender la lavadora. Si el problema persiste, desenchufe la lavadora, cierre la toma de agua y póngase en contacto con el servicio de asistencia técnica.
- Si pone en marcha la lavadora y no puede seleccionar el programa, es posible que la lavadora esté funcionando en modo de protección debido a algún problema de infraestructura (voltaje, presión del agua, etc.).

Antes de poner en marcha su lavadora, tenga en cuenta lo siguiente:

- Ha enchufado el cable eléctrico?
- Ha colocado correctamente el tubo de desagüe?
- Ha cerrado la puerta delantera?
- Ha abierto la toma de agua?

## 4 Preparativos

Selección de la colada

Seleccione la colada según el tipo de tejido, el color, el grado de suciedad y la temperatura de lavado permitida. No lave ropa blanca junto con ropa de color. Extraiga las piezas duras, como por ejemplo los cinturones, los gemelos, los botones de las cortinas, etc., o utilice una bolsa de lavado. Vacíe los bolsillos. Cierre las cremalleras y abroche los botones. Las piezas de ropa muy pequeñas, como por ejemplo la ropa de un bebé, podrían introducirse dentro del tambor, entrar en el filtro de la bomba, en el tubo de desagüe, etc.

Para evitarlo, le recomendamos que utilice una bolsa para lavado o ponga estas prendas con una colada mayor. Para prendas muy sucias, consulte la sección sobre información práctica y útil. Esta lavadora admite prendas de algodón que tengan la etiqueta "Lavado a máquina" o "No frotar" con el programa de lavado especial para algodón. Las piezas de ropa delicadas (como por ejemplo de seda, cachemir, lana pura, etc.) con las etiquetas "No frotar" o "Lavado a mano" pueden lavarse con el programa especial de lavado a mano.

Apertura de la puerta delantera

Para abrir la puerta delantera, tire del asa. La puerta delantera de la lavadora está diseñada para que se abra sólo si no hay ningún programa en marcha. Si el indicador "door" está encendido, puede abrir la puerta.

Carga de la ropa en la lavadora

Llene el tambor de la máquina desplegando la ropa y sin apretarla demasiado. Introduzca las piezas de ropa tejidas a mano del revés. Asegúrese de que no hay ninguna pieza de ropa entre la parte inferior de la puerta y la puerta.

Cierre la puerta de carga pulsándola. Si la puerta de carga no se cierra correctamente, la lavadora no se pondrá en marcha.

Selección de detergente y suavizante

La cantidad de detergente depende de la dureza del agua y de la suciedad de la ropa. En el embalaje de cada producto encontrará los valores recomendados. Si la ropa no está muy sucia y/o el agua no es muy dura, utilice la cantidad de detergente mínima indicada en el paquete de detergente. De no ser así, se producirá demasiada espuma.

Deberá utilizar detergente especial para lavadoras automáticas.

Evite usar productos blanqueadores que contengan sulfuro o cloro. Introduzca el detergente en polvo y el suavizante en el compartimento adecuado en el cajón y ciérrelo.

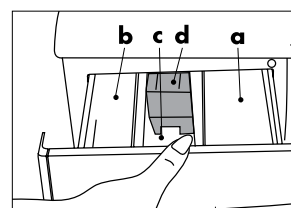

a. Compartimento I, cajón para el detergente en polvo para prelavado.

b. Compartimento II, cajón para el detergente en polvo para el lavado general.

c. Expendedor de suavizante

d. Sifón

Introduzca la cantidad de suavizante indicada en el paquete (normalmente menos de 100 ml). Nunca supere el nivel "MAX" (máximo). La cantidad sobrante pasará directamente al desagüe y se desechará. Deberá rellenar de nuevo la cubeta con suavizante. Si el suavizante se seca por el paso del tiempo, añada un poco de agua para diluirlo. El suavizante podría obstruir el sifón y bloquear el flujo de agua.

### Funciones complementarias

#### Reducción de tiempo

Reduce el tiempo de lavado para ropa no muy sucia. Esta función puede utilizarse con programas de algodón o tejidos sintéticos y temperaturas por debajo de los 60 °C.

#### Aclarado extra

Con esta función la lavadora añadirá un nuevo proceso de aclarado a los tres ciclos de aclarado que realiza normalmente. Este aclarado adicional le permitirá evitar cualquier afecto adverso en pieles sensibles lavando el detergente que quede en el tambor.

#### Antiarrugas

Para evitar que su ropa se arrugue mucho, utilice esta función. Si selecciona esta función, cargue el tambor con menor cantidad de ropa, puesto que con esta función el lavado y el centrifugado son

especiales y les permitirán reducir las arrugas en la ropa para que sea más fácil plancharlas.

#### **Botón giratorio de selección de la velocidad de centrifugado:**

En los modelos equipados con el botón de selección de velocidad de centrifugado puede fijar la velocidad de centrifugado a 1200 rpm. Sin embargo, su lavadora no centrifugará a más de 800 rpm en programas para tejidos sintéticos y a 600 rpm para programas para ropa de algodón. Además, si no quiere centrifugar la ropa, puede fijar el botón giratorio en la posición "No Spin" (no centrifugar).

#### **Botón "On/Off"**

Al pulsar el botón "On/Off" pone a punto la lavadora para elegir el programa de lavado. Al pulsar este botón, el indicador "door" (puerta) se iluminará indicando que puede abrir la puerta. Pulse el botón "On/Off" de nuevo para apagar la lavadora.

El pulsar este botón no significa que haya puesto en marcha la lavadora. Para ello deberá pulsar el botón "Start/Pause/Cancel".

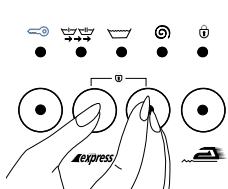

#### **Bloqueo para niños**

Para evitar que el progreso del programa se vea afectado por la pulsación de algún botón por parte de algún niño, esta lavadora está equipada con un sistema de bloqueo para niños. Para activar este dispositivo de bloqueo, una vez se haya iniciado el lavado, pulse los botones de activación de Reducción de tiempo y Aclarado extra a la vez durante unos tres segundos. El indicador de prelavado permanecerá parpadeante durante todo el lavado.

Tras la finalización del programa, para poder iniciar otro o modificar el existente, deberá desactivar el bloqueo para niños. Para ello pulse los mismos botones durante tres segundos y se habrá desactivado el sistema de protección.

Tras la finalización del programa, para poder iniciar otro o modificar el existente, deberá desactivar el bloqueo para niños. Para ello pulse los mismos botones durante tres segundos y se habrá desactivado el sistema de protección.

#### **Selección de funciones**

Para poder seleccionar las funciones adicionales compatibles con cada programa, pulse el botón de activación de cada función que desee añadir al lavado. El indicador led de la función seleccionada se iluminará.

Si no seleccionan al mismo tiempo, es posible que algunas funciones no puedan aplicarse por separado. Por ejemplo, si va a usar un programa para ropa de algodón, no podrá seleccionar las funciones complementarias Reducción de tiempo y Aclarado extra con el programa. Tras seleccionar la función Reducción de tiempo, si pulsa el botón Aclarado extra, se habrá activado el programa rápido y el led de la función de Reducción de tiempo se apagará.

#### **Progreso del programa**

Al iniciar un programa, se iluminarán algunos led relativos al programa en la ventana de visualización del progreso del programa.

Cuando se completa un paso del programa, el led de ese paso se apaga y se enciende el del paso siguiente.

Cuando finalice el programa, el led "Door" (preparado) se encenderá de nuevo.

Durante el funcionamiento de un programa, puede pulsar el botón "Start/Pause/Cancel" para pausar el proceso de lavado. En este caso, el indicador led "Start/Pause/Cancel" parpadeará.

#### **Cambio de programa**

Esta función se utiliza para lavar ropa en el mismo grupo de tejidos lavados a una temperatura mayor o menor de la indicada. Por ejemplo, puede utilizar el programa "Algodón 40" en lugar del "Algodón 60". Para seleccionar el programa "Algodón 40" en lugar del "Algodón 60", detenga el proceso de lavado pulsando el botón

"Start/Pause/Cancel". Gire el botón giratorio de selección de programa hasta la posición del programa "Algodón 40".

Incluso si cambia el botón de selección de programas durante el funcionamiento de un programa, se ejecutará el programa seleccionado inicialmente. Para poder cambiar el programa de lavado deberá detener el programa que esté en ejecución. (Véase el apartado "Cancelar un programa").

Sin embargo, estas funciones complementarias deben ser compatibles con el programa de lavado.

#### **Añadir ropa**

Si desea añadir más ropa a la máquina con el programa en marcha, pulse el botón "Start/Pause/Cancel" para detener el lavado. Si el nivel de agua en la máquina es el adecuado, el led "door" (puerta) en la ventana de indicación del progreso del programa estará encendido y podrá añadir más ropa al tambor. Si el led "door" no se enciende tras un minuto, significa que el nivel del agua de la lavadora no es el adecuado y que no puede añadir más ropa. Para ello deberá pulsar el botón "Start/Pause/Cancel" para seguir el programa.

#### **Inicio temporizado de un programa**

Con este botón podrá retrasar el inicio del programa seleccionado 3, 6 o 9 horas. Si pulsa este botón una vez, se retrasará el inicio del programa 3 horas y el led se encenderá. Si pulsa el mismo botón de nuevo, el retraso será de 6 horas, y si lo pulsa por tercera vez, el retraso será de 9 horas. Si pulsa finalmente este botón de nuevo, se cancelará el retraso del inicio del programa.

Tras seleccionar el tiempo de retraso del inicio del programa, deberá pulsar "Start/Pause/Cancel" para activarlo. Durante el proceso previo al inicio del programa, podrá abrir la puerta y añadir más ropa.

Cuando se haya iniciado la temporización del programa, al pulsar el botón "Start/Pause/Cancel", puede detener el progreso del programa y modificar el tiempo de retraso.

#### **Cancelar programa**

Para cancelar un programa, deberá pulsar el botón "Start/Pause/Cancel" durante tres segundos. Tras este periodo, el led "Start/Pause/Cancel" y el resto de indicadores se apagarán. Podrá elegir un nuevo programa y empezar el lavado.

Si cancela un programa durante el lavado, el led "Spin" (centrifugado) se iluminará, la lavadora se detendrá y cuando el indicador

"Spin" se apague, se encenderá el "door"; en ese momento podrá abrir la puerta y seleccionar otro programa. Incluso si cambia el botón de selección de programas durante el funcionamiento de un programa, se ejecutará el programa seleccionado inicialmente. Para cambiar el programa de lavado, deberá cancelarlo antes de poder cambiarlo.

#### **Final del programa**

Al finalizar el programa de lavado, el led "door" se iluminará y podrá abrir la puerta y la lavadora estará preparada para un nuevo lavado. Pulse el botón "On/Off" para apagar la lavadora.

#### **Sacar la colada**

Cuando se termina el programa, la lavadora se detiene automáticamente. Cierre el paso de agua. Tire del asa y abra la puerta de carga. Apague la lavadora pulsando el botón "On/Off". Tras sacar la colada, mantenga abierta la puerta durante un rato para que se

## **5 Cuidados y mantenimiento**

#### **Expendedor de detergente**

Tras varios lavados, es posible que se acumulen residuos de detergente en polvo en el cajón para el detergente. Para limpiar el cajón para detergente pulse el punto señalado en el sifón situado en el compartimento para el suavizante y tire del cajón hacia usted. Limpie el cajón con agua abundante.

#### **Sifón**

No se olvide de limpiar el recipiente de succión cuando esté sucio. Para poder este recipiente, saque primero el cajón del detergente. Límpiolo para eliminar cualquier resto de suavizante que pueda bloquear el flujo del agua. Tras limpiar el recipiente de succión, colóquelo de nuevo en su posición y asegúrese de que está bien colocado.

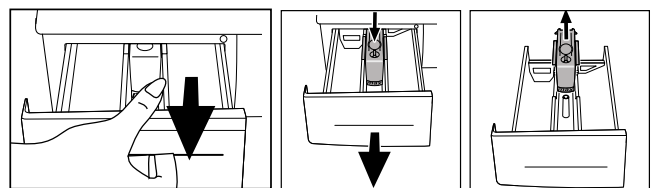

#### **Filtros de entrada de agua**

En todas las terminaciones de la toma de entrada de agua y en todas las válvulas de entrada de agua situadas en la parte trasera de la lavadora encontrará un filtro. Estos filtros evitan la entrada de objetos extraños y suciedad en la lavadora. Para evitar que se atoren los tubos, deberá limpiar los filtros de forma regular. Para

ello, cierre la llave de paso de agua. Saque los tubos de entrada de agua. Limpie la parte superior del filtro de la válvula de entrada de agua con un cepillo. Si el filtro está muy sucio, puede sacarlo con unas tenazas. Puede sacar el cabo plano del tubo de entrada de agua con su sello y limpiarlo con agua corriente.

### Tubo de desagüe

En zonas frías existe el riesgo de congelación. Si instala la lavadora en un sitio frío, el agua que pueda quedar en el tubo de desagüe debe eliminarse con el filtro de la bomba cuando no vaya a usar la lavadora durante un periodo prolongado de tiempo. Para drenar los tubos de entrada de agua, desenchúfelos de la toma de entrada de agua.

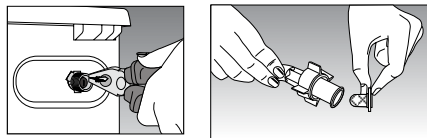

### Limpieza del filtro de la bomba

Para conservar la bomba durante un periodo prolongado de tiempo, esta lavadora está equipada con un sistema de filtros que evita la entrada de objetos extraños como por ejemplo botones o fibra de la ropa durante el drenaje del agua del lavado. Le recomendamos que limpie el filtro cuando esté sucio.

Para ello, siga los pasos siguientes: Desenchufe la lavadora. Abra el filtro situado en la esquina inferior derecha de la lavadora pulsando el espacio señalado en la tapa del filtro.

El agua puede estar caliente: En el tambor puede haber hasta 15 litros de agua caliente a 90 °C. Abra el filtro con cuidado.



Antes de abrir el filtro, extraiga el agua con el tubo de desagüe. Saque el tubo de desagüe de su instalación. Prepare un recipiente adecuado y abra la llave de paso del tubo. Cuando haya vaciado todo el agua, sitúe la llave de paso en la posición adecuada. Abra el filtro girando y drenando el agua que quede en el filtro (máx. 30 ml). Limpie los objetos extraños que pueda encontrar en el filtro. Cuando haya terminado, gire el filtro en sentido de las agujas del reloj y ciérrelo. Cierre la tapa del filtro pulsándola.

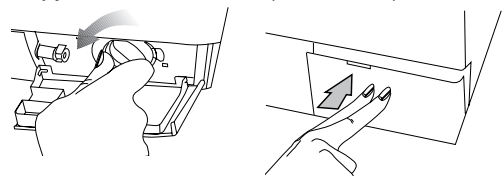

Atención!  
Si el filtro y la tapa no se instalan correctamente, saldrá agua.

## 6 Instalación

1. Extracción de los pernos de seguridad para el transporte. Antes de poner en marcha la lavadora, deberá retirar los elementos de protección durante su transporte. Para ello, siga los pasos siguientes:

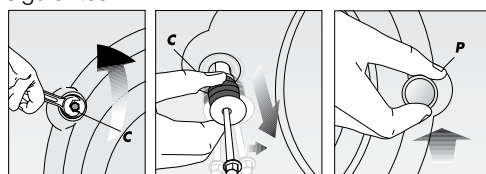

1. Desenrosque los pernos "C" girándolos en sentido contrario a las agujas del reloj con una llave adecuada.
  2. Extraiga los pernos de seguridad para el transporte girándolos.
  3. Sitúe las tapas de plástico "P" delante de las aperturas de los elementos de bloqueo para el transporte girándolos en el sentido de la flecha y púselos.
- ¡Atención! Guarde los elementos de transporte para usarlos cuando deba cambiar de ubicación la lavadora. Desplace siempre la lavadora con los bloqueos de transporte.

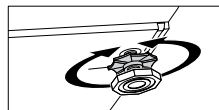

### 2. Nivelado de las patas

Para que la lavadora funcione sin ruidos ni vibraciones deberá estar bien equilibrada. Puede ajustar las cuatro patas de la lavadora. Primero desenrosque los pernos de

plástico. Para nivelar la lavadora, apriete el perno tras ajustar las patas de la máquina.

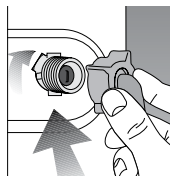

### 3. Conexiones del agua

a. Tubo de entrada del agua  
La lavadora está conectada a la toma de entrada de agua mediante un tubo especial suministrado con la lavadora.

También encontrará unos sellos de plástico en el tubo o en la bolsa de plástico para eliminar cualquier pérdida de fluido en los puntos de conexión. Estos sellos deberán utilizarse a ambos lados de la conexión.

Los sellos en el cabo de la lavadora, debe usarlos junto con el filtro. Cuando haya conectado el tubo, compruebe que no haya ninguna pérdida de líquido. Para eliminar todo riesgo de fuga de líquido, cierre las llaves de paso cuando no utilice la lavadora.

La lavadora funcionará correctamente si la presión del agua se encuentra entre 1 y 10 bars. Es decir, 1 bar significa 8 litros de agua por minuto cuando la llave está completamente abierta.

Conecte el tubo a la lavadora. Apriete los pernos con la mano, no utilice ninguna llave.

No conecte el tubo de agua caliente a una lavadora con una sola toma de entrada de agua. Si conecta la pieza "Y" a una toma de entrada de agua doble y sobrepasa los 40 °C en lavadoras de una sola toma de entrada, la lavadora funcionará en modo de protección.

b) Tubo de desagüe

El tubo de desagüe puede situarse tanto a un cabo del tubo de desagüe, o directamente al desagüe. No doble el tubo. Asegure el tubo de desagüe con el dispositivo de sujeción para que no se caiga al suelo. El tubo debe estar situado a una altura de 40 a 100 cm del suelo. El tubo desagüe puede instalarse directamente a la entrada de agua.

### 4. Conexión eléctrica

Enchufe el cable de alimentación al sistema eléctrico adecuado, con el voltaje máximo permitido y la potencia asignada indicada en la placa sobre información eléctrica situada en el interior de la tapa de protección.

¡Atención! Consulte la página 1 en la que se describen los pasos que debe realizar antes de poner en marcha la lavadora automática y las precauciones de seguridad.

Asegúrese de que la toma de corriente dispone de toma de tierra.

## 7 Antes de llamar al servicio de asistencia técnica

Ha puesto en marcha la lavadora pero los leds del panel frontal no se encienden.

Compruebe que el cable esté conectado a una toma de tierra o compruebe el estado de los fusibles. Compruebe que la puerta delantera esté bien cerrada.

La máquina no admite la entrada de agua.

Compruebe que la puerta delantera esté bien cerrada. Es posible que la llave de paso del agua esté cerrada o que los filtros de la toma de entrada del agua estén atorados.

El agua entra y sale directamente.

Compruebe que el tubo de desagüe esté bien instalado y siguiendo las indicaciones del manual de usuario.

Sale agua por debajo de la lavadora.

Compruebe la toma de entrada de agua y los tubos de desagüe. Apriete las uniones. Es posible que las arandelas de los tubos estén gastadas. Si no es ninguna de los problemas anteriores, el filtro de la bomba no está bien cerrado.

Sale espuma del compartimento para detergente.

Compruebe que el detergente es el adecuado para lavadoras automáticas. La próxima vez use menos cantidad de detergente.

La bomba no evacua el agua.

Limpie el filtro de la bomba. Compruebe que el tubo de desagüe no esté doblado. Si debe limpiar el filtro de la bomba, consulte la sección de limpieza del filtro de la bomba de este manual.



## Χειριστήριο

- 1- Δείκτης προόδου προγράμματος
- 2- Κουμπί επιλογής χρονικής καθυστέρησης
- 3- Ένδειξη χρόνου
- 4- Κουμπί επιλογής ταχύτητας περιστροφής στυψίματος
- 5- Κουμπί επιλογής προγράμματος
- 6- Κουμπιά βοηθητικών λειτουργιών
- 7- Κουμπί ενεργοποίησης/ απενεργοποίησης >On/Off <.

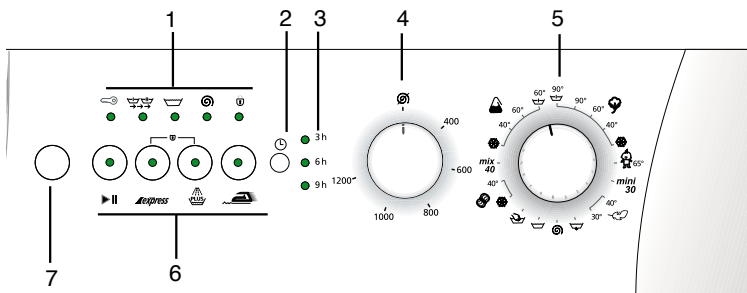

## 1 Επιλογή Προγράμματος και Εκκίνηση Λειτουργίας

Συνδέστε το πλυντήριό σας στην παροχή ρεύματος. Ενεργοποιήστε τη συσκευή πιέζοντας το κουμπί On/Off Ανοίξτε την πόρτα τραβώντας τη λαβή και φορτώστε το πλυντήριο χωρίς να υπερβείτε τη μέγιστη χωρητικότητα. Κατόπιν κλείστε την πόρτα. Καθορίστε το κατάλληλο πρόγραμμα αναφερόμενοι στον πίνακα επιλογής προγράμματος σύμφωνα με τον τύπο των ρούχων, το βαθμό λερωμάτος και τη θερμοκρασία πλυσίματος. Τοποθετήστε τον επιλογέα προγραμμάτων στο επιθυμητό πρόγραμμα-θερμοκρασία. Επιλέξτε την επιθυμητή ταχύτητα στυψίματος σε σχέση με το επιλεγμένο πρόγραμμα.

Εάν χρησιμοποιείτε κάποια βοηθητική λειτουργία, πιάστε το αντίστοιχο πλήκτρο. Κατόπιν τοποθετήστε κατάλληλο απορρυπαντικό και μαλακτικό στο συρτάρι απορρυπαντικό του πλυντηρίου σας. Ξεκινήστε το πλύσιμο πιέζοντας το κουμπί Έναρξη/Παύση/Ακύρωση. Θα ανάψει η ενδεικτική λυχνία led του κουμπού Έναρξη/Παύση/Ακύρωση. Αφού ξεκινήσει η λειτουργία του πλυντηρίου σας, μπορείτε να παρακολουθείτε από την ένδειξη προόδου προγράμματος σε ποιο στάδιο λειτουργίας βρίσκεται η συσκευή.

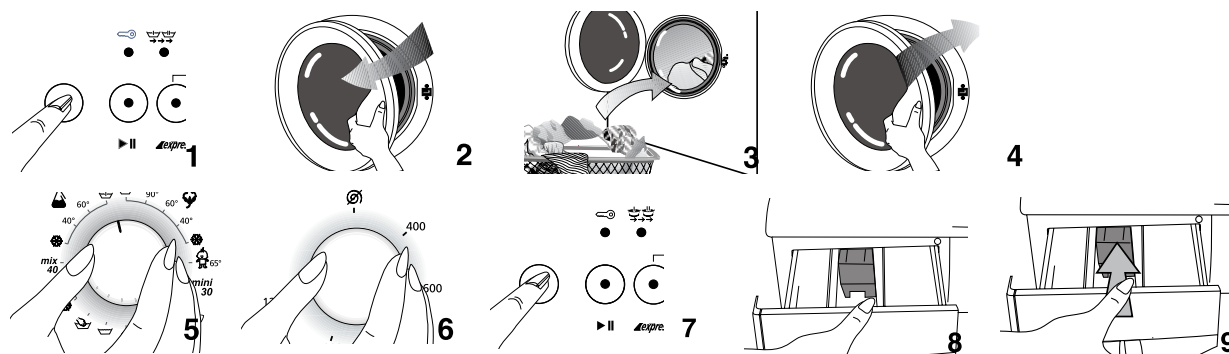

## Πίνακας επιλογής προγράμματος

Πρόγραμμα	Τύπος ρούχων	Μέγ. Φορτίο (kg)	Διάρκεια Προγράμματος (Λεπτά)	Κατανάλωση νερού (λίτρα)	Κατανάλωση Ενέργειας (kWh)	express Σύντομη Πλύση	PLUS Επιπλ-έον Ξέβγαλμα	Αποφυγή τσαλακώματος
Πρόπλυση + Βαμβακερά 90	Πολύ λερωμένα ανθεκτικά υφάσματα από βαμβάκι και λινά	6	160	60	2.60		•	•
Βαμβακερά 90	Πολύ λερωμένα ανθεκτικά υφάσματα από βαμβάκι και λινά	6	150	55	2.00	•	•	•
Βαμβακερά 60*	Κανονικά λερωμένα βαμβακερά και λευκά ανθεκτικά σε υψηλή θερμοκρασία	6	140	49	1.14	•	•	•
Βαμβακερά 40	Λιγότερο λερωμένα βαμβακερά και λινά ευαίσθητα σε θερμοκρασία	6	125	49	0.70	•	•	•
Βαμβακερά Κρύο ❄️	Πολύ λερωμένα ανθεκτικά υφάσματα από βαμβάκι και λινά	5	120	55	0.21	•	•	•
Μωρουδικά 65	Πολύ λερωμένα ανθεκτικά υφάσματα από βαμβάκι και λευκά (μωρουδικά κλπ.)	6	170	65	1.40		■	
Πρόπλυση + Συνθετικά 60	Πολύ λερωμένα συνθετικά με βαμβάκι ανθεκτικά σε θερμοκρασία	3	125	60	1.00		•	•
Συνθετικά 60	Κανονικά λερωμένα συνθετικά με βαμβάκι ανθεκτικά σε υψηλή θερμοκρασία	3	115	55	0.90	•	•	•
Συνθετικά 40	Λιγότερο λερωμένα συνθετικά με βαμβάκι ανθεκτικά σε υψηλή θερμοκρασία	3	105	55	0.50	•	•	•
Συνθετικά Κρύο ❄️	Πολύ λιγότερο λερωμένα ή συνθετικά με βαμβάκι ευαίσθητα σε θερμοκρασία	2.5	90	55	0.12	•	•	•
Mix 40	Κανονικά λερωμένα βαμβακερά και λευκά ευαίσθητα σε θερμοκρασία	3.5	95	55	0.50	•	•	•
Ευαίσθητα 40	Ντελικάτα, ευαίσθητα συνθετικά, με βαμβάκι	2	70	60	0.35		•	•
Ευαίσθητα 30	Ντελικάτα, ευαίσθητα συνθετικά, με βαμβάκι	2	65	60	0.25		•	•
Μάλλινα 40	Μάλλινα και ευαίσθητα ανάμικτα με σήμανση πλυσίματος σε πλυντήριο	1.5	55	55	0.30		•	
Μάλλινα Κρύο ❄️	Μάλλινα και ευαίσθητα με σήμανση πλυσίματος σε πλυντήριο	1.5	45	55	0.03		•	
Στο χέρι 30	Ειδικό πρόγραμμα για μεταξωτά, κασμίρ ή ρούχα με σήμανση "όχι πλύσιμο σε πλυντήριο"	1	40	35	0.15			
Mini 30	Ειδικό πρόγραμμα για λιγότερα λερωμένα λευκά	2.5	30	45	0.25			
Ξέβγαλμα	Πρόγραμμα Ξέβγαλματος	6	23	13	0.04			
Στύψιμο	Πρόγραμμα Στυψίματος	6	13	-	0.03			
Αντλία	Πρόγραμμα αντλίας	-	2	-	-			

\* Πρόγραμμα Σήμανσης Ενέργειας (EN 60456)

## 2 εχνικά Χαρακτηριστικά του Πλυντηρίου σας

Μοντέλα	WMD 26121 T	WMD 26101 T
Μέγιστη χωρητικότητα στεγνών ρούχων (kg)	6	6
Ύψος x Πλάτος x Βάθος(cm)	84 x 60 x 54	84 x 60 x 54
Καθαρό Βάρος (kg)	70	70
Ηλεκτρική παροχή (V/Hz.)	230/50	230/50
Συνολικό Ρεύμα (A)	10	10
Συνολική Ισχύς (W)	2200	2200
Κύκλος: πλύσιμο – Ξέβγαλμα (στροφές/λεπτό)	52	52
Κύκλος: στύψιμο (μέγ. στροφές/ λεπτό)	1200	1000

Ενδεχομένως να υπάρξουν αλλαγές στα τεχνικά χαρακτηριστικά χωρίς προηγούμενη ειδοποίηση, με σκοπό τη βελτίωση της ποιότητας του προϊόντος.

Οι απεικονίσεις στο εγχειρίδιο είναι σχηματικές και ενδεχομένως να μην είναι τελείως ίδιες με τη δική σας συσκευή.

Η τιμές που αναγράφονται στη σήμανση του προϊόντος και αυτές που δηλώνονται στα συνοδευτικά του έγγραφα είναι τιμές οι οποίες έχουν μετρηθεί υπό εργαστηριακές συνθήκες βάσει δεδομένων προτύπων. Αυτές οι τιμές ενδεχομένως να διαφέρουν ανάλογα με τη χρήση και τις συνθήκες του περιβάλλοντος.

## 3 Προειδοποίηση

• Το προϊόν αυτό έχει σχεδιαστεί για οικιακή χρήση.  
• Εάν η ασφάλεια στον πίνακα του σπιτιού σας είναι μικρότερη των 16Α τότε αναθέστε σε εξουσιοδοτημένο αδειούχο ηλεκτρολόγο να εγκαταστήσει γραμμή/ ασφάλεια των 16Α.

• Σε περίπτωση χρήσης με μετασχηματιστή ή χωρίς μετασχηματιστή, η εγκατάσταση της γείωσης πρέπει να γίνει από αδειούχο ηλεκτρολόγο. Οποιαδήποτε χρήση πριν την κατάλληλη γείωση δεν αποτελεί δική μας ευθύνη.

• Ποτέ μην τοποθετείτε το πλυντήριο σε δάπεδο καλυμμένο με χαλί.

• Παρακαλούμε καλέστε εξουσιοδοτημένο σέρβις σε περίπτωση βλάβης στο φιν ή το καλώδιο παροχής ρεύματος.

• Στην πρώτη χρήση, το πλύσιμο πρέπει να πραγματοποιηθεί στο πρόγραμμα Βαμβακερά 90°C χωρίς ρούχα, για να προετοιμαστεί η συσκευή.

• Η καλή λειτουργία και απόδοση του πλυντηρίου σας εξαρτάται από την ποιότητα του νερού και το καθαριστικό προϊόν που χρησιμοποιείται. Εάν χρησιμοποιείται καθαριστικό χαμηλής ποιότητας και ακατάλληλο, οι λεκέδες θα γίνουν μόνιμοι.

• Το πλυντήριό σας έχει σχεδιαστεί να συνεχίζει τη λειτουργία του μετά από επαναφορά της τάσης που ακολουθεί τη διακοπή ρεύματος. Δεν μπορείτε να πιέσετε το κουμπί Ενεργοποίησης/ Απενεργοποίησης (On / Off) για να ακυρώσετε το πρόγραμμα. Το μηχάνημα θα συνεχίσει την εκτέλεση του προγράμματος όταν αποκατασταθεί η παροχή ρεύματος. Για ακύρωση του προγράμματος πιέστε το κουμπί >Έναρξη/Παύση/ Ακύρωση (Start/Pause/Cancel) για τρία δευτερόλεπτα. (Βλέπε. Ακύρωση προγράμματος)

• Αφού αρχίσει η λειτουργία του πλυντηρίου, εάν το πλήκτρο “Έναρξη/Παύση/Ακύρωση” αρχίζει να αναβοσβήνει αυτό σημαίνει ότι η πόρτα δεν είναι ασφαλισμένη. Ανοίξτε και κλείστε πάλι την πόρτα και επανεκκινήστε το πρόγραμμα πλυσίματος.

• Εάν η ενδεικτική λυχνία “πλύσιμο” (washing) στον πίνακα ενδείξουν πρόοδο του προγράμματος αναβοσβήνει, είτε δεν υπάρχει παροχή νερού είτε έχει κλειστεί ο διακόπτης παροχής νερού. Ελέγξτε τις παροχές νερού σας. Σβήστε και ανάψτε ξανά τη συσκευή. Εάν το πρόβλημα επιμένει βγάλτε το φιν ρευματοληψίας από την πρίζα, διακόψτε την παροχή τρεχούμενου νερού στο πλυντήριο και καλέστε εξουσιοδοτημένο σέρβις.

• Εάν το πρόγραμμα έχει αρχίσει και δεν μπορεί να πραγματοποιηθεί επιλογή προγράμματος, ίσως το πλυντήριό σας να βρίσκεται σε προστατευμένη λειτουργία λόγω προβλήματος βοηθητικής παροχής (τάση δικτύου, πίεση παροχής νερού, κλπ.). Πιέστε και κρατήστε πατημένο το κουμπί > Έναρξη/Παύση/Ακύρωση < για 3 δευτερόλεπτα για να επαναφέρετε το μηχάνημα στις εργοστασιακές ρυθμίσεις.

## 4 Προετοιμασία

**Πριν εκκινήσετε το πλυντήριό σας παρακαλούμε να λάβετε υπόψη σας τα παρακάτω σημεία:**

Έχετε συνδέσει το καλώδιο τροφοδοσίας;

Έχει συνδεθεί σωστά το λάστιχο αποστράγγισης;

Κλείσατε τη μπροστινή πόρτα;

Έχετε ανοίξει την παροχή νερού;

### Ταξινόμηση των Ρούχων

Ταξινομήστε τα ρούχα ανάλογα με τον τύπο του υφάσματος, το χρώμα, το βαθμό λερώματος και την επιτρεπτή θερμοκρασία πλυσίματος. Μην πλένετε λευκά ρούχα μαζί με χρωματιστά. Αφαιρέστε τα σκληρά τμήματα όπως ζώνες, μανικετόκουμπα, διακοσμητικά μεταλλικά κουμπιά κουρτινών κλπ. ή εναλλακτικά τοποθετήστε τα σε σάκο πλυσίματος. Αδειάστε τις τσέπες. Κλείστε τα φερμουάρ και κουμπώστε τα κουμπιά. Πολύ μικρά είδη όπως μωρουδιακά, μπορούν να μπουν μέσα στο τύμπανο, στις πτυχές της φυσούνας, στο φίλτρο αντλίας, το λάστιχο αποστράγγισης κλπ. Για να αποφύγετε κάτι τέτοιο συνιστούμε

να τοποθετείτε παρόμοια είδη σε ειδικό σάκο πλυσίματος ή μέσα σε μεγαλύτερα είδη που πλένετε. Δείτε το τμήμα με τις πρακτικές και χρήσιμες πληροφορίες για πολύ λερωμένα ρούχα. Το πλυντήριό σας μπορεί να πλύνει μάλλινα με την ένδειξη “Πλένεται σε πλυντήριο” ή “Δεν σβολιάζει” στο ειδικό πρόγραμμα για μάλλινα. Ευαίσθητα υφάσματα με ετικέτα “Να μην πλένεται” ή “Πλύσιμο στο χέρι”, για παράδειγμα μετάξι, καμίρι, καθαρό μαλλί, κλπ, μπορούν να πλυθούν στο ειδικό πρόγραμμα για πλύσιμο “στο χέρι”.

### Άνοιγμα Μπροστινής Πόρτας

Τραβήξτε τη λαβή για να ανοίξετε τη μπροστινή πόρτα. Η μπροστινή πόρτα του πλυντηρίου σας είναι σχεδιασμένη να ανοίγει μόνον όταν το πλυντήριο δεν είναι σε λειτουργία. Εάν είναι αναμμένη η ενδεικτική λυχνία “πόρτα” (door) τότε η πόρτα δεν ανοίγει.

### Φόρτωση του πλυντηρίου με ρούχα

Γεμίστε το πλυντήριο προσπαθώντας να απλώνετε και όχι να συμπιέζετε τα ρούχα. Τοποθετήστε τα ενδύματα που είναι πλεγμένα στο χέρι, γυρίζοντας τα μέσα έξω. Βεβαιωθείτε ότι δεν έχουν σφηνώσει ρούχα ανάμεσα στη φυσούνα και τη μπροστινή πόρτα. Κλείστε την πόρτα φόρτωσης σπρώχνοντάς την. Εάν η πόρτα δεν έχει κλείσει σωστά, δεν θα ξεκινήσει η λειτουργία του πλυντηρίου.

### Επιλογή απορρυπαντικού και μαλακτικού

Η ποσότητα του απορρυπαντικού που πρέπει να χρησιμοποιηθεί εξαρτάται από τη σκληρότητα του νερού και το πόσο λερωμένα είναι τα ρούχα. Οι συνιστώμενες δόσεις αναφέρονται στη συσκευασία. Εάν τα ρούχα δεν είναι πολύ λερωμένα και/ή η σκληρότητα του νερού είναι χαμηλή, χρησιμοποιήστε λιγότερο απορρυπαντικό όπως αναφέρεται στη συσκευασία. Αλλιώς μπορεί να προκληθεί υπερβολικός αφρισμός. Θα πρέπει να χρησιμοποιείτε απορρυπαντικό ειδικά σχεδιασμένο για αυτόματα πλυντήρια ρούχων. Αποφεύγετε να χρησιμοποιείτε λευκαντικά που περιέχουν θείο ή χλώριο. Τοποθετήστε το απορρυπαντικό σε σκόνη και το μαλακτικό στο κατάλληλο διαμέρισμα του συρταριού προσθήκης και κατόπιν κλείστε τη θήκη προσθήκης απορρυπαντικού.

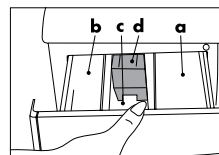

- απορρυπαντικό σε σκόνη για την πρόπλυση.
- συρτάρι απορρυπαντικού σε σκόνη για την κυρίως πλύση.
- Θήκη προσθήκης μαλακτικού
- Σιφώνιο

Προσθέστε μαλακτικό όπως συνιστάται στη συσκευασία (συνήθως <100ml, 1 σακουλάκι). Ποτέ μη γεμίζετε σε στάθμη ψηλότερη από τη ένδειξη “MAX”. Η επιπλέον ποσότητα θα διοχετευτεί στο δοχείο αναρρόφησης και δεν θα χρησιμοποιηθεί. Μπορεί να χρειαστεί να προσθέσετε πάλι μαλακτικό. Εάν το μαλακτικό σας με το χρόνο αποκτά πιο πηκτή σύσταση αραιώστε το με την προσθήκη λίγου νερού. Το μαλακτικό μπορεί να φράξει το σιφώνιο και να εμποδίσει τη ροή.

### Βοηθητικές Λειτουργίες

**Σύντομη Πλύση :** Μικραίνει το χρόνο πλυσίματος για ελαφρά λερωμένα υφάσματα. Αυτή η λειτουργία μπορεί να χρησιμοποιηθεί για προγράμματα βαμβακερών και συνθετικών και θερμοκρασίες μικρότερες των 60°C.

**Επιπλέον Ξέβγαλμα:** Με αυτή τη λειτουργία το πλυντήριο θα προσθέσει άλλον ένα κύκλο ξεβγάλματος στους τρεις κύκλους ξεβγάλματος που έχει ήδη πραγματοποιήσει. Αυτό το πρόσθετο ξεβγάλμα θα μειώσει οποιαδήποτε επιδράσεις σε ευαίσθητα δέρματα εκπλένοντας το απορρυπαντικό που έχει απομείνει.

**Αποφυγή τσαλακώματος :** Για να αποφύγετε τσαλακώμα

στα ρούχα σας, επιλέξτε αυτή τη λειτουργία. Όταν επιλεγεί η λειτουργία "Εύκολο σιδέρωμα" παρακαλούμε να φορτώσετε λιγότερα ρούχα, ώστε το ειδικό πρόγραμμα πλυσίματος και στύψιματος να ελαττώσει το τσαλάκωμα και τα ρούχα σας να σιδερώνονται πιο εύκολα.

**Κουμπί επιλογής ταχύτητας περιστροφής στύψιματος :** Μπορείτε να επιλέξετε ταχύτητα περιστροφής στο στύψιμο ως 1200 στροφές / λεπτό στα μοντέλα τα οποία διαθέτουν κουμπί επιλογής στροφών. Η ταχύτητα περιστροφής στο πλυντήριο σας δεν θα υπερβεί τις 800 στροφές / λεπτό. για προγράμματα συνθετικών και 600 στροφές / λεπτό. για προγράμματα μάλλινων. Επιπλέον, αν δε θέλετε το στύψιμο με περιστροφή, μπορείτε να επιλέξετε τη θέση "Χωρίς στύψιμο" (No Spin).

**Χρήση του κουμπιού "On/Off":** Πιέζοντας το κουμπί "On/Off" μπορείτε να προετοιμάσετε το πλυντήριο σας για την επιλογή προγράμματος. Όταν έχει πιεστεί το κουμπί "On/Off", η ενδεικτική λυχνία "πόρτα" θα ανάψει που σημαίνει ότι μπορεί να ανοιχτεί η πόρτα". Πιέστε πάλι το κουμπί "On/Off" για την απενεργοποίηση του πλυντηρίου σας.

Η πίεση του "On/Off" δεν σημαίνει εκκίνηση λειτουργίας του προγράμματος. Για την εκκίνηση του προγράμματος πρέπει να πιέσετε το κουμπί "Εναρξη/Παύση/Ακύρωση".

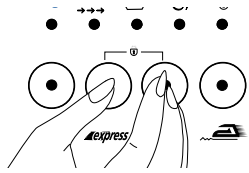

#### Κλειδώμα προστασίας από παιδιά:

Κατά τη διάρκεια του πλυσίματος για να εξασφαλιστεί ότι η πρόσδος του προγράμματος δεν επηρεάζεται από το πάτημα κουμπιών, υπάρχει το κλειδώμα προστασίας από παιδιά. Για να ενεργοποιησετε το κλειδώμα, αφού ξεκινήσει το πλύσιμο, πιέστε τα κουμπιά

λειτουργιών "Γρήγορη Πλύση" και "Πρόσθετο Ξέβγαλμα" ταυτόχρονα για τρία δευτερόλεπτα. Θα αναβοσβήνει μόλις η ενδεικτική λυχνία led της πρόσθετης λειτουργίας πρόπλυσης. Μετά την ολοκλήρωση του προγράμματος για να ξεκινήσετε νέο πρόγραμμα ή για να τροποποιήσετε το πρόγραμμα, πρέπει να απενεργοποιήσετε το κλειδώμα προστασίας από παιδιά. Για το σκοπό αυτό πιέστε τα ίδια κουμπιά για τρία δευτερόλεπτα και η ενδεικτική λυχνία κλειδώματος (Child-proof lock) θα σβήσει.

**Επιλογή Λειτουργιών:** Οι επιπλέον λειτουργίες μπορούν να επιλεγούν ανάλογα με το χρησιμοποιούμενο πρόγραμμα πιέζοντας το σχετικό πλήκτρο. Θα ανάψει η ενδεικτική λυχνία led της επιλεγμένης λειτουργίας.

Εάν δεν μπορούν να επιλεγούν μαζί, ορισμένες πρόσθετες λειτουργίες θα απενεργοποιηθούν εάν επιλεγούν μαζί με άλλη ασύμβατη. Για παράδειγμα, όταν χρησιμοποιείται το πρόγραμμα για βαμβακερά οι βοηθητικές λειτουργίες "Γρήγορη Πλύση" και "Πρόσθετο Ξέβγαλμα" δεν μπορούν να επιλεγούν ταυτόχρονα. Μετά την επιλογή προγράμματος "Γρήγορη Πλύση" εάν πιεστεί το πλήκτρο "Πρόσθετο Ξέβγαλμα", θα ενεργοποιηθεί το γρήγορο πρόγραμμα και η ενδεικτική λυχνία led της λειτουργίας "Γρήγορη πλύση" θα σβήσει.

**Πρόσδος του Προγράμματος:** Μετά την αρχή της λειτουργίας θα είναι αναμμένη αντίστοιχη λυχνία led στον πίνακα ενδείξεων πρόσδου του προγράμματος. Όταν ολοκληρωθεί ένα βήμα, τότε σβήνει η λυχνία αυτού του βήματος και ανάβει η ενδεικτική λυχνία led του επόμενου βήματος. Όταν ολοκληρωθεί το πρόγραμμα θα ανάψει πάλι η λυχνία led "Ετοιμο" (Ready). Κατά τη διάρκεια της λειτουργίας του πλυντηρίου μπορείτε να πιέσετε το πλήκτρο "Εναρξη/Παύση/Ακύρωση" για να θέσετε τη συσκευή στην κατάσταση "Παύση". Σε αυτήν την περίπτωση θα αναβοσβήνει το led "Εναρξη/Παύση/Ακύρωση".

**Αλλαγή Προγράμματος:** Μπορείτε να χρησιμοποιήσετε αυτή τη δυνατότητα για να πλύνετε ρούχα στην ίδια ομάδα υφασμάτων σε χαμηλότερες ή υψηλότερες θερμοκρασίες. Για παράδειγμα, αντί για το πρόγραμμα Βαμβακερά60 μπορεί να χρησιμοποιηθεί το Βαμβακερά40. Για την επιλογή του προγράμματος Βαμβακερά40 αντί του Βαμβακερά60 πιέστε το πλήκτρο "Εναρξη/Παύση/Ακύρωση" για μετάβαση στην κατάσταση προσωρινής παύσης. Περιστρέψτε το κουμπί επιλογής προγραμμάτων στη θέση Βαμβακερά40. Ακόμα και όταν η θέση του κουμπιού προγραμματισμού αλλαχτεί κατά την εκτέλεση ενός προγράμματος θα εκτελεστεί το αρχικά επιλεγμένο πρόγραμμα. Για την αλλαγή προγράμματος

πλυσίματος πρέπει να ακυρωθεί το εκτελούμενο πρόγραμμα. (Βλέπε Ακύρωση προγράμματος) Επίσης οι επιλεγμένες βοηθητικές λειτουργίες πρέπει να είναι συμβατές με το επιλεγμένο πρόγραμμα πλυσίματος.

**Προσθήκη περισσότερων ρούχων:** Εάν θέλετε να προσθέσετε ρούχα στο πλυντήριο μετά την έναρξη του προγράμματος, πιέστε το πλήκτρο "Εναρξη/Παύση/Εκκίνηση" για μετάβαση στην κατάσταση παύσης. Εάν η στάθμη του νερού στο πλυντήριο είναι κατάλληλη η αντίστοιχη λυχνία led για την πόρτα θα είναι αναμμένη στον πίνακα ενδείξεων πρόσδου του προγράμματος και μπορούν να προστεθούν επιπλέον ρούχα στο πλυντήριο. Εάν η λυχνία led "πόρτα" δεν ανάψει μετά από ένα λεπτό, αυτό σημαίνει ότι η στάθμη του νερού στο πλυντήριο δεν είναι κατάλληλη και δεν μπορούν να προστεθούν επιπλέον ρούχα. Μπορείτε να πιέσετε πάλι το πλήκτρο "Εναρξη/Παύση/Ακύρωση" για τη συνέχιση του προγράμματος.

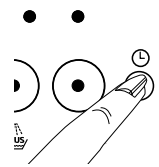

#### Χρονική καθυστέρηση έναρξης προγράμματος:

Με το πλήκτρο χρονικής καθυστέρησης μπορείτε να καθυστερήσετε την έναρξη του επιλεγμένου προγράμματος για 3 ώρες, 6 ώρες ή 9 ώρες. Όταν το πλήκτρο χρονικής καθυστέρησης (time delay) πατηθεί μια φορά, τότε γίνεται ρύθμιση για καθυστέρηση έναρξης 3

ωρών και ανάβει η ενδεικτική λυχνία led. Εάν πατηθεί το πλήκτρο άλλη μια φορά η καθυστέρηση είναι 6 ώρες, και με ένα ακόμη πάτημα γίνεται 9 ώρες. Εάν πιεστεί πάλι το πλήκτρο τότε ακυρώνεται η χρονική καθυστέρηση. Μετά την επιλογή της χρονικής καθυστέρησης, όταν πιεστεί το πλήκτρο "Εναρξη/Παύση/Ακύρωση" το πρόγραμμα θα αρχίσει με την επιλεγμένη καθυστέρηση. Κατά τη διάρκεια της καθυστέρησης μπορεί να ανοιχτεί η πόρτα και να προστεθούν ρούχα. Μετά την ενεργοποίηση της χρονικής καθυστέρησης, μπορεί να πατηθεί το πλήκτρο "Εναρξη/Παύση/Ακύρωση" για μετάβαση της μηχανής σε κατάσταση παύσης και να αλλαχτεί η χρονική καθυστέρηση.

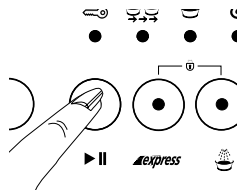

#### Ακύρωση Προγράμματος:

Για ακύρωση του προγράμματος πιέστε το πλήκτρο "Εναρξη/Παύση/Ακύρωση" για τρία δευτερόλεπτα. Μετά από αυτήν την περίοδο η λυχνία led "Εναρξη/Παύση/Ακύρωση" και όλες οι άλλες λυχνίες led θα είναι σβηστές. Μπορείτε να επιλέξετε ένα νέο πρόγραμμα και να αρχίσετε νέο κύκλο πλυσίματος. Εάν η ακύρωση γίνει κατά τη

διάρκεια του πλυσίματος θα ανάψει η ενδεικτική λυχνία "Στύψιμο" (Spin) στον πίνακα ενδείξεων, το πλυντήριο θα αρχίσει την άντληση του νερού και όταν σβήσει η λυχνία led "Στύψιμο" θα ανάψει η αντίστοιχη λυχνία "πόρτα" και τότε μπορεί να ανοιχτεί η πόρτα και να επιλεγεί νέο πρόγραμμα.

Μετά την έναρξη της λειτουργίας του πλυντηρίου ακόμα και αν αλλαχθεί η ταχύτητα στύψιματος ή η θερμοκρασία πλύσης, εξακολουθούν να ισχύουν οι αρχικές ρυθμίσεις ταχύτητας και θερμοκρασίας. Για να αλλάξετε ταχύτητα περιστροφής στύψιματος ή θερμοκρασία, μετά την πίεση του πλήκτρου "Εναρξη/Παύση/Ακύρωση" μπορεί να γίνει η αντίστοιχη επιλογή στροφών ή θερμοκρασίας.

**Τέλος του Προγράμματος:** Όταν τελειώσει το πρόγραμμα, ανάβει η ενδεικτική λυχνία "πόρτα" (door), η πόρτα μπορεί να ανοιχτεί και η συσκευή είναι έτοιμη για το επόμενο πλύσιμο. Πιέστε το κουμπί "On/Off" για την απενεργοποίηση του πλυντηρίου σας.

**Άδειασμα των Ρούχων:** Μετά το τέλος του προγράμματος η συσκευή σταματάει αυτόματα. Διακόψτε την παροχή τρεχούμενου νερού. Τραβήξτε τη λαβή για να ανοίξετε τη μπροστινή πόρτα φόρτωσης. Απενεργοποιήστε τη συσκευή πιέζοντας το κουμπί "On/Off". Μετά την αφαίρεση των ρούχων αφήστε την πόρτα ανοικτή για να αεριστεί το τύμπανο. Ελέγξτε και καθαρίστε τη φυσούνα.

## 5 Φροντίδα και συντήρηση

### Θήκη διανομής απορρυπαντικού

Μετά από κάποιο χρονικό διάστημα μπορεί να συσσωρευτούν κατάλοιπα σκόνης πλυντηρίου στο συρτάρι. Για να καθαρίσετε το συρτάρι πιέστε το σημείο με την ένδειξη στο σιφώνιο του χωρίσματος μαλακτικού και τραβήξτε το συρτάρι προς το μέρος σας. Ξεπλύνετε το συρτάρι με νερό

### Σιφώνιο

Μην παραμελείτε να καθαρίζετε το δοχείο του σιφονίου όταν λερώνεται. Για να αφαιρέσετε το δοχείο αναρρόφησης πρώτα βγάλτε έξω το συρτάρι προσθήκης απορρυπαντικού. Καθαρίστε το για να αποφύγετε την απόφραξη από κατάλοιπα του μαλακτικού. Μετά τον καθαρισμό τοποθετήστε το δοχείο στη θέση του και βεβαιωθείτε ότι τοποθετήθηκε σωστά.

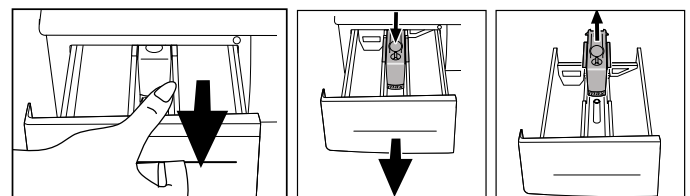

### Φίλτρα Τροφοδοσίας Νερού

Υπάρχει ένα φίλτρο σε κάθε επίπεδο άκρο όπου το λάστιχο συνδέεται στο διακόπτη παροχής νερού και σε κάθε βαλβίδα εισόδου στο πίσω μέρος της συσκευής. Αυτά τα φίλτρα



εμποδίζουν την είσοδο ξένων σωματιδίων και ακαθαρσιών στο πλυντήριο. Τα φίλτρα πρέπει να καθαρίζονται τακτικά για να αποφευχθεί ενδεχόμενη απόφραξη. Για το σκοπό αυτό διακόψτε την παροχή νερού. Αφαιρέστε τα λάστιχα τροφοδοσίας νερού. Καθαρίστε το επάνω μέρος της βαλβίδας εισόδου του νερού με μια βούρτσα. Εάν τα φίλτρα είναι πολύ βουλωμένα μπορείτε να τα αφαιρέσετε με πένσα. Μπορείτε να αποσυνδέσετε το επίπεδο τμήμα των λάστιχων τροφοδοσίας νερού με τους στεγανοποιητικούς τους δακτυλίους και να τα καθαρίσετε σε τρεχούμενο νερό.

#### Λάστιχα νερού

Σε ψυχρές περιοχές υπάρχει ο κίνδυνος παγώματος και σε αυτές τις περιπτώσεις πρέπει να στραγγίζεται το παραμείνον νερό μέσω του φίλτρου της αντλίας όταν δε χρησιμοποιείται η συσκευή. Τα λάστιχα τροφοδοσίας μπορούν να αποστραγγιστούν αφαιρώντας τα από την παροχή νερού.

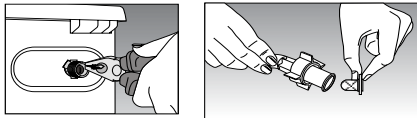

#### Καθαρισμός Φίλτρου Αντλίας

Υπάρχει σύστημα φίλτρου το οποίο παρατείνει την ωφέλιμη ζωή της αντλίας εμποδίζοντας την είσοδο ξένων σωματιδίων, όπως κουμπιά, ίνες κλπ. κατά την αποστράγγιση των νερών του πλυσίματος. Είναι χρήσιμο να καθαρίζετε το φίλτρο όταν λερώνεται.

Για να το κάνετε αυτό:

Βγάλτε το φιν από την πρίζα. Ανοίξτε το φίλτρο στην κάτω δεξιά γωνία πιέζοντας το σημείο που είναι επισημασμένο στο κάλυμμα.

Κίνδυνος από καυτό νερό: Μπορεί να υπάρχουν 15 λίτρα καυτού νερού 90°C στο τύμπανο. Ανοίξτε το φίλτρο προσεκτικά.



Πριν ανοίξετε το φίλτρο αποστραγγίστε το νερό μέσω του λάστιχου αποστράγγισης. Αφαιρέστε το λάστιχο αποστράγγισης από τη θέση του. Ετοιμάστε ένα κατάλληλο δοχείο και ανοίξτε το πώμα του λάστιχου. Αφού αποστραγγιστεί το νερό τοποθετήστε κατάλληλα το πώμα. Ανοίξτε το φίλτρο γυρίζοντας το κάλυμμα και αποστραγγίστε το νερό που απομένει (μέγ. 30ml) στο κάλυμμα του φίλτρου. Καθαρίστε τα απονέμοντα ξένα αντικείμενα στο φίλτρο. Όταν τελειώσετε γυρίστε στην κατεύθυνση των δεικτών του ωρολογίου και κλείστε το. Κλείστε το κάλυμμα του φίλτρου σπρώχνοντάς το.

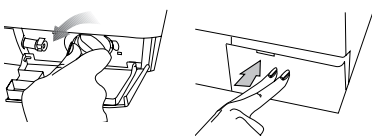

Προσοχή!

Εάν το φίλτρο και το πώμα του λάστιχου δεν εφαρμόζουν θα υπάρχει διαρροή νερού.

## 6 Εγκατάσταση

#### 1. Αφαίρεση των μπουλονιών ασφαλείας μεταφοράς.

Πριν χρησιμοποιηθεί το πλυντήριο, πρέπει να αφαιρεθούν οι μπάρες μεταφοράς! Για να το κάνετε αυτό:

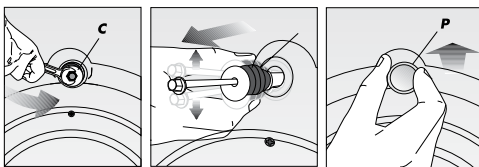

1. Αφαιρέστε τα μπουλόνια "C" περιστρέφοντάς τα αντίθετα με τη φορά των δεικτών του ωρολογίου με κατάλληλο κλειδί.
2. Αφαιρέστε τα μπουλόνια ασφαλείας μεταφοράς περιστρέφοντάς τα.
3. Τοποθετήστε τα πλαστικά καλύμματα "P" στα ανοίγματα των ασφαλιστικών μεταφοράς, περιστρέφοντάς τα προς την κατεύθυνση του βέλους και πιέζοντας τα.

Προσοχή παρακαλούμε! Φυλάξτε τις μπάρες μεταφοράς για να τις χρησιμοποιήσετε όταν το πλυντήριο πρόκειται να μεταφερθεί πάλι. Πάντοτε να μεταφέρετε το πλυντήριο με τοποθετημένα τα ασφαλιστικά μεταφοράς.

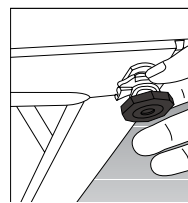

παξιμάδι.

#### 2. Οριζόντιωση του πλυντηρίου

Για να λειτουργεί το πλυντήριο σας χωρίς θόρυβο και δονήσεις θα πρέπει να είναι κατάλληλα στηριγμένο. Τα τέσσερα στηρίγματα (πόδια) του πλυντηρίου σας είναι ρυθμιζόμενα. Πρώτα χαλαρώστε το πλαστικό κόντρα παξιμάδι. Αφού ρυθμίσετε το ύψος του ποδιού για την οριζόντιωση του πλυντηρίου σας, σφίξτε πάλι το κόντρα

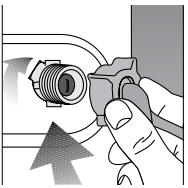

#### 3. Συνδέσεις Νερού

##### α) Λάστιχο τροφοδοσίας νερού

Το πλυντήριο σας συνδέεται στην παροχή νερού με ειδικά λάστιχα τα οποία συνοδεύουν το πλυντήριο. Υπάρχουν δακτύλιοι στεγανοποίησης σε πλαστικό σακουλάκι στο λάστιχο για την αποφυγή οποιασδήποτε διαρροής στα σημεία σύνδεσης. Αυτά τα στεγανοποιητικά παρεμβύσματα πρέπει να χρησιμοποιηθούν σε κάθε πλευρά της σύνδεσης. Τα παρεμβύσματα από την πλευρά του μηχανήματος πρέπει να τοποθετηθούν στην είσοδο του φίλτρου.

Μετά τη σύνδεση του λάστιχου ελέγξτε όλες τις συνδέσεις για τυχόν διαρροές. Για να αποφύγετε οποιοδήποτε κίνδυνο από διαρροή να διατηρείτε τους διακόπτες παροχής νερού κλειστούς όταν δε χρησιμοποιείται το πλυντήριο.

Το πλυντήριο σας θα λειτουργεί αποδοτικά όταν η πίεση νερού από την παροχή είναι μεταξύ ελαχίστου 1 bar και μεγίστου 10 bar. Πρακτικά 1 bar σημαίνει παροχή 8 λίτρων νερού το λεπτό όταν ο διακόπτης είναι τελείως ανοικτός.

Συνδέστε το λάστιχο στο πλυντήριο. Σφίξτε τις συνδέσεις με το χέρι, μη χρησιμοποιήσετε κλειδί. Μη συνδέετε μηχανήμα μιας εισόδου στην παροχή ζεστού νερού. Εάν το μηχανήμα έχει συνδεθεί με προσαρμογέα Y σε περίπτωση διπλής εισόδου, και σε παροχή θερμοκρασίας άνω των 40°C σε περίπτωση μονής εισόδου, το μηχανήμα μπορεί να μεταβεί σε λειτουργία προστασίας.

Μετά τη σύνδεση του λάστιχου ελέγξτε όλες τις συνδέσεις για τυχόν διαρροές. Για να αποφύγετε οποιοδήποτε κίνδυνο από διαρροή να διατηρείτε τους διακόπτες παροχής νερού κλειστούς όταν δε χρησιμοποιείται το πλυντήριο.

##### β) Λάστιχο αποστράγγισης νερού

Το λάστιχο αποστράγγισης νερού μπορεί να τοποθετηθεί είτε στο πλευρικό τοίχωμα της μπανιέρας είτε απ' ευθείας στην αποχέτευση. Το λάστιχο δεν πρέπει να είναι τσακισμένο. Το λάστιχο αποστράγγισης νερού θα πρέπει να σταθεροποιηθεί με τη διάταξη συγκράτησης ώστε να μην πέσει στο δάπεδο. Το λάστιχο θα πρέπει να τοποθετηθεί σε ύψος μεταξύ 40 και 100 εκατοστών από το δάπεδο.

Εκτός από την αποστράγγιση μπορεί να τοποθετηθεί απ' ευθείας σε είσοδο της αποχέτευσης.

#### Ηλεκτρική σύνδεση

Συνδέστε το καλώδιο ρευματοληψίας στο κατάλληλο ηλεκτρικό σύστημα το οποίο υποστηρίζεται από τις προδιαγραφές μέγιστης τάσης και ρεύματος οι οποίες φαίνονται στην πινακίδα στοιχείων που βρίσκεται μέσα στην προστατευτική πλάκα στο μπροστινό κάτω μέρος.

Κοιτάξτε! Σελίδα 1, Βήματα πριν την λειτουργία Αυτόματου Πλυντηρίου και προφυλάξεις.

Βεβαιωθείτε ότι έχετε γειωμένη παροχή ρεύματος.

## 7 Πριν καλέσετε τεχνική βοήθεια

**Ενεργοποιήσατε το πλυντήριο αλλά οι λυχνίες led στον πίνακα ενδείξεων είναι σβηστές.**

Ελέγξτε τη γείωση του καλώδιου ρευματοληψίας ή για καμένη ασφάλεια. Ελέγξτε εάν έχει κλείσει καλά η μπροστινή πόρτα.

**Το πλυντήριο δεν τροφοδοτείται με νερό.**

Ελέγξτε εάν έχει κλείσει καλά η μπροστινή πόρτα. Είτε είναι κλειστοί οι διακόπτες παροχής νερού ή είναι φραγμένα τα φίλτρα εισόδου του νερού.

**Το τροφοδοτούμενο νερό απομακρύνεται κατ' ευθείαν.**

Ελέγξτε εάν το λάστιχο αποστράγγισης έχει τοποθετηθεί σύμφωνα με τις οδηγίες χρήσης.

**Βγαίνει νερό κάτω από το μηχανήμα.**

Ελέγξτε τα λάστιχα τροφοδοσίας και αποστράγγισης νερού.

Σφίξτε όλες τις συνδέσεις. Μπορεί να έχουν φθαρεί οι στεγανοποιητικοί δακτύλιοι στα λάστιχα. Εάν δεν ισχύει κανένα από τα παραπάνω, δεν έχει κλειστεί σωστά το φίλτρο της αντλίας.

**Βγαίνει αφρός από τη θήκη προσθήκης απορρυπαντικού.**

Ελέγξτε εάν το απορρυπαντικό σας είναι κατάλληλο για αυτόματα πλυντήρια. Την επόμενη φορά χρησιμοποιήστε λιγότερο απορρυπαντικό.

**Το πλυντήριο δεν αποστραγγίζει το νερό.**

Καθαρίστε το φίλτρο της αντλίας. Ελέγξτε μήπως έχει τσακίσει το λάστιχο αποστράγγισης. Εάν υπάρχει ανάγκη να καθαρίσετε το φίλτρο της αντλίας, αναφερθείτε στο τμήμα του εγχειριδίου περί καθαρισμού φίλτρων.



## Vezérlőpanel

- 1- Programstádium kijelző
- 2- Időkésleltető szelektáló gomb
- 3- Időkijelző
- 4- Forgási sebesség szelektáló gomb
- 5- Programszelektáló kapcsológomb
- 6- Segédfunkciós gombok
- 7- Ki/Be (On / Off) gomb

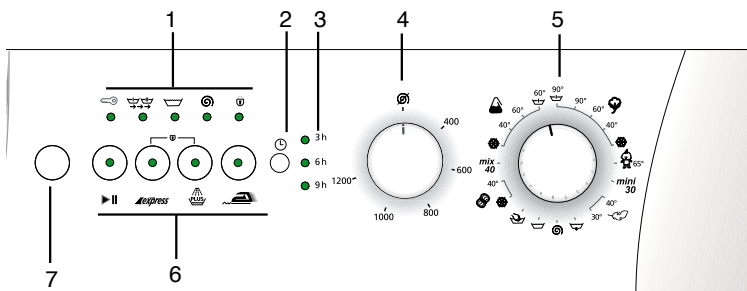

## 1 A program kiválasztása és a gép beindítása

Csatlakoztassa a gépet egy konnektorba. Kapcsolja be a gépet a "Ki / Be" ("On / Off") gomb megnyomásával. Nyissa ki az ajtót a fogantyú meghúzásával és töltsze meg a gépet a töltési kapacitás meghaladása nélkül és csukja be az ajtót. Jelölje meg a megfelelő programot a programszelektáló táblázat használatával, a ruhatípustól, piszkosság mértékétől és mosási hőfoktól függően. Állítsa a programszelektáló gombot a kívánt program hőfokra. Válassza ki a kiválasztott programnak megfelelő

forgási sebességet. Ha segédfunkciókat használ, nyomja meg a kívánt segédfunkció gombját. Ezután töltsze a megfelelő mosószer és öblítőszer a gép mosószer fiókjába. Indítsa el a gépet az Indít/Szünet/Leállít (Start/Pause/Cancel) gomb megnyomásával. Az Indít/Szünet/Leállít (Start/Pause/Cancel) gomb jelző égője ki fog gyúlni. Miután a gép beindult, követheti a programstádium kijelzőn a lépést, amelynél a program tart.

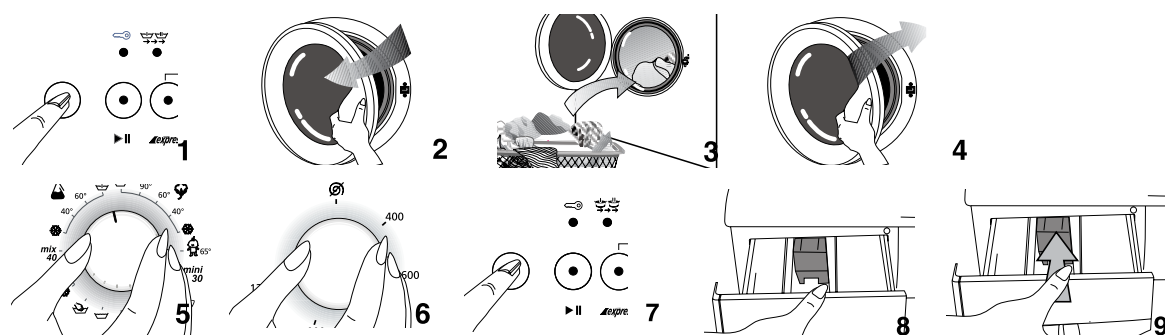

## Programszelektáló táblázat

Program	Anyag típusa	Max töltés (kg)	Program időtartama (perc)	Vízhasználat (lit)	Energia használat (kWh)	express Gyorsmosás	PLUS Öblítés ráadás	Gyűrődésgátás
Előmosás + Pamut 90	Erősen piszkos ellenálló, pamut és lenvászon anyagok	6	160	60	2.60		•	•
Pamut 90	Erősen piszkos ellenálló, pamut és lenvászon anyagok	6	150	55	2.00	•	•	•
Pamut 60*	Megszokottan piszkos hőellenálló pamut és lenvászon	6	140	49	1.14	•	•	•
Pamut 40	Kevésbé piszkos hőérzékeny pamut és lenvászon	6	125	49	0.70	•	•	•
Pamut hideg	Erősen piszkos ellenálló, pamut és lenvászon anyagok	5	120	55	0.21	•	•	•
Baby 65	Erősen piszkos ellenálló, pamut és lenvászon anyagok (bébiruhanemű stb.)	6	170	65	1.40		■	
Előmosás + Szintetikus 60	Erősen piszkos hőellenálló pamut/ szintetikus vegyes anyagok	3	125	60	1.00		•	•
Szintetikus 60	Megszokottan piszkos hőellenálló pamut/ szintetikus vegyes anyagok	3	115	55	0.90	•	•	•
Szintetikus 40	Kevésbé piszkos hőellenálló pamut/ szintetikus vegyes anyagok	3	105	55	0.50	•	•	•
Szintetikus hideg	Igen kevésbé piszkos hőérzékeny pamut/ szintetikus vegyes anyagok	2.5	90	55	0.12	•	•	•
Mix 40	Megszokottan piszkos, hőérzékeny pamut és lenvászon	3.5	95	55	0.50	•	•	•
Finom 40	Kényes, érzékeny szintetikus, pamut vegyes	2	70	60	0.35		•	•
Finom 30	Kényes, érzékeny szintetikus, pamut vegyes	2	65	60	0.25		•	•
Gyapjú 40	Gyapjú és kényes vegyes gépi mosás címkével	1.5	55	55	0.30		•	•
Gyapjú hideg	Gyapjú és kényes anyagok gépi mosás címkével	1.5	45	55	0.03		•	•
Kézmosás 30	Speciális program selyem, kasmír vagy "nem géppel mosandó" címkés anyagok számára	1	40	35	0.15			
Mini 30	Speciális program kevésbé piszkos lenvászon számára	2.5	30	45	0.25			
Öblítés	Öblítő program	6	23	13	0.04			
Forgás	Forgató program	6	13	-	0.03			
Vízvezetés	Sűkna programma	-	2	-	-			

\* Energia Jelző Program (EN 60456)

## 2 A mosógépének technikai tulajdonságai

Modellek	WMD 26121 T	WMD 26101 T
Maximális ruhaszáritási kapacitás (kg.)	6	6
Magasság x Szélesség x Mélység (cm.)	84 x 60 x 54	84 x 60 x 54
Nettó tömeg (kg.)	70	70
Elektromosság (V/Hz.)	230/50	230/50
Totál áram (A)	10	10
Totál teljesítmény (W)	2200	2200
Mosási-öblítési ciklus (cikl/perc)	52	52
Forgási ciklus (max cikl/perc)	1200	1000

A technikai tulajdonságok változást szenvedhetnek előzetes értesítés nélkül, a termék minőségének növelése érdekében.

Az ábrák a használati utasításban vázlatosak és lehetséges, hogy nem ábrázolják az Ön gépét teljes megfeleléssel.

Az Ön termékén szereplő és a terméket kísérő dokumentumokban kijelentett feliratozás adott standardokkal végzett laboratóriumi körülmények között szerzett értékek. Ezek az értékek változhatnak a használati és környezeti tényezőktől függően.

## 3 Figyelmeztetés

- E termék otthoni használatra van tervezve
- Amennyiben a biztosítéka 16A-nél kevesebb, hívjon egy szakértett villanyszerelőt 16A biztosíték beszerelésére.
- Transzformátor használata mellett vagy annak hiányában, a földelési beállítást engedélyezett villanyszerelőnek kell végeznie. A földelés hiányában történő használatért nem vállalunk felelősséget.
- Soha ne helyezze a gépét szőnyeggel borított padlóra.
- Kérjük hívjon szakértett szervízt az elektromos dugasz/kábel meghibásodása esetén.
- Első használatkor, a mosást Cotton 90°C programmal kell végezni, anélkül, hogy ruhát tenne a gépbe, a gép előkészítése érdekében.
- A mosógépe teljesítménye a víz és a felhasznált higiéniai anyag minőségétől függ. Amennyiben gyenge minőségű és nem megfelelő tisztítószer használ, a ruhán levő foltok tartóssá válnak.
- A gép beállítása folytán a működés újból elkezdődik áramszünet megszűnése után. Nem nyomhatja meg a Ki/Be (On/Off) gombot, hogy leállítsa a programot. A gép folytatja a működését, amikor újból áramba kerül. A program LEÁLLÍTÁSÁHOZ nyomja meg az Indít/Szünet/Leállít >Start/Pause/Cancel< gombot három másodpercig. (Lásd. Program leállítása)
- A gép működésének elkezdése után, ha az Indít/Szünet/Leállít >Start/Pause/Cancel< gomb pislákolni kezd, akkor az ajtó nincs bezárva. Nyissa ki és zárja be ismét az ajtót, és kezdje el újból a mosási programot.
- Ha a "mosás" jelző égő a programstádium kijelzőjén pislákol, nincs víz vagy a csap el van zárva. Ellenőrizze a csapokat. Kapcsolja ki és be a gépet. Ha a probléma nem szűnik meg, kapcsolja ki a gépet, zárja el a vízcsapokat és hívjon engedélyezett szervízt.
- Ha a program elindult és nem lehet programszelektálást végrehajtani, lehetséges, hogy a gép védett módban van, infrastruktúrárs problémák miatt (feszültség, víznyomás stb.). Nyomja meg és tartsa lenyomva az Indít/Szünet/Leállít >Start/Pause/Cancel< gombot 3 másodpercig a gyári beállítások visszaállítása érdekében.

speciális kézi-mosás programmal mosható.

### Elülső ajtó kinyitása

Húzza meg a fogantyút az elülső ajtó kinyitásához. A gépe elülső ajtaja csak működésen kívüli nyitásra van tervezve. Ha a jelző égő "ajtót" (door) jelez, az ajtó kinyitható.

### A ruhák gépbe való töltése

A gépet a ruhákat széttérítve és nem összetekerve töltsen meg. Kézi szövésű ruhaneműt belsejével kifelé fordítva tegye a gépbe. Ellenőrizze, hogy nem szorult ruha a csőrugó és az ajtó közé. Az ajtót nyomással zárja be. Ha az ajtó nincs megfelelően bezárva, a gép nem fog elindulni.

### Mosószer és öblítő kiválasztása

A mosószer mennyisége a víz keménységétől és a ruha piszkosságának mértékétől függ. A javasolt értékek a csomagoláson vannak feltüntetve. Ha a ruhái enyhén piszkosak és/vagy a víz keménysége alacsony, használjon a csomagoláson javasolt mennyiségnél kevesebbet. Ellenkező esetben, túlságosan sok hab képződhet.

Ajánlott speciálisan automata mosógépekhez való használatra tervezett mosószert használni. Kerülje a kén és klórtartalmú fehérítőket.

Helyezze a mosóport és az öblítőszeret a megfelelő fiókreeszbe és csukja be a mosószer adagolót.

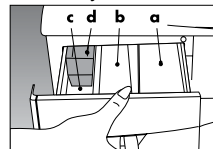

- mosópor fiók előmosáshoz.
- mosópor fiók főmosáshoz.
- Öblítő adagoló
- Szívócső

Töltsen az öblítőszeret a csomagoláson szereplő javaslat szerint (általában <100ml; 1 teáscsomag). Soha ne töltsön a "MAX" szintnél többet. A többlet adag a szívócsészébe folyik és elpazarlódik. Lehetséges, hogy újra kell tölteni az öblítőszeret. Ha az öblítőszer idővel megvastagszik, töltsön hozzá egy kis vizet, hogy felhígítsa. Az öblítőszer elrekesztheti a szívócsövet és gátolhatja a folyást.

## Segédfunkciók

**Gyorsmosás:** Rövidíti a mosási időt enyhén piszkos ruhák esetén. Ez a funkció használható pamut és szintetikus anyagoknak való programokban, 60°C hőfok alatt.

**Öblítő ráadás:** Ez funkció használatával a gép újabb öblítő folyamatot ad rá a három már elvégzett öblítő folyamatra. Ez a ráadásos öblítés csökkenti az érzékeny bőrre való kihatást áltál, hogy kimossa a maradék mosószert.

**Gyűrődésgátlás:** A ruhái ráncolódását elkerülendő, válassza ki ezt a funkciót. Amikor "Könnyű vasalás" van kiválasztva, kérjük töltsön kevesebb ruhát, ezáltal a speciális mosás és forgási beállítás csökkenti a gyűrődéseket és a ruhái könnyen vasalhatóvá válnak.

**Forgási sebesség szelektáló gomb:** A ruhákat 1200 ciklus/perc maximális sebességgel forgathatja azokkal a modellekkel, amelyekben szerepel a cikluszelektáló gomb. A gép nem forgat gyorsabban 800 ciklus / perc sebességgel a szintetikus programokban és 600 ciklus / perc sebességgel gyapjúanyagú programokban. Továbbá, amennyiben nem kívánja forgatni a mosnivalóját, kiválaszthatja a "Nincs forgás" pozíciót.

## 4 Előkészítés

A gépe elindítása előtt, vegye figyelembe az alábbi tényezőket: Bedugta-e a kábelt?

Megfelelően csatolta a vízlefolyó csöveket?

Bezárta-e az elülső ajtót?

Nyitva van-e a vízcsap?

### A mosnivaló kiválasztása

A mosnivaló ruhákat anyag típus, szín, piszkosság mértéke és megengedett mosási hőmérséklet szerint válogassa. A fehér ruhákat ne mossa együtt a színes ruhákkal. Távolítsa el a kemény részeket, mint például övek, mandzsetta, függönykarikák stb. vagy tegye a ruhákat egy zsákba. Űritse ki a zsebeket. A cipzárokat húzza fel és a ruhákat gombolja be. Nagyon kicsi ruhaneműk mint például bébiruhák a henger, csőrugó, pumpaszűrő, cső stb. belsejébe kerülhetnek, ennek elkerülése végett ajánlott ezeket egy speciális ruhaneműnek való összehúzható zsákba vagy nagy darab mosnivaló ruhába tenni. Olvassa el a piszkos ruhanemű mosására vonatkozó praktikus és hasznos információkat tartalmazó szakaszt. A gépe képes mosni "Gépi mosás" vagy "Kerül összetapadást" című gyapjúanyagokat speciális gyapjúmosó programmal. "Nem mosandó" vagy "Kézi mosás" jelzéssel címkézett kényes mosnivaló (selyem, kasmír, tiszta gyapjú stb.) a

## Ki/Be ("On/Off") megnyomása

A Ki/Be ("On/Off") gomb megnyomásával előkészítheti a gépet a program kiválasztására. Amikor a Ki/Be ("On/Off") gombot megnyomja, az "ajtó" ("door") jelző égő kigyúl, jelezve, hogy "az ajtó kinyitható". Nyomja meg a Ki/Be ("On/Off") gombot ismét a gép kikapcsolásához.

A Ki/Be (On/Off) gomb megnyomása nem jelenti a program működésének a kezdetét. Meg kell nyomnia az Indít/Szünet/Leállít ("Start/Pause/Cancel") gombot a program elindításához.

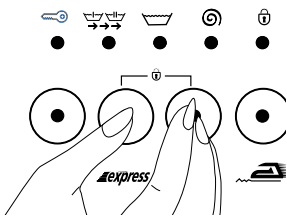

### Gyerekekkel szemben való elzárás

Mosás ideje alatt, biztosítandó, hogy a program folyamatát nem zavarják meg gyerekek gombokat nyomogatva, létezik egy Gyerekekkel szemben való védelmi zárás. A gyerekekkel szembeni elzárás aktiválásához, a mosás megkezdése után, nyomja meg az Expressz és az Öblítés

rádás gombokat egyszerre három másodpercig. Az előmosás kiegészítő funkció égője mindig pislákolni fog.

A program befejeztével az új program elindításához vagy a program változtatásához, ki kell kapcsolnia a gyerekekkel szemben való elzárás gombot. Ehhez nyomja meg ugyanazt a két gombot három másodpercig és a Gyerekekkel szemben való elzárás jelzője kialszik.

## Funkció kiválasztás

A kiválasztandó kiegészítő funkciók a kiválasztott program szerint a megfelelő gomb megnyomásával választhatók ki. Az illető funkció jelzője ki fog gyúlni.

Amennyiben nincsenek együtt kiválasztva, bizonyos kiegészítő funkciók kikapcsolódnak, amikor nincsenek a másikkal kiválasztva. Például; a cotton (pamut) program használatakor, az expressz és öblítés rádás segédfunkciók nem választhatók ki együtt. Az expressz program kiválasztásakor, ha az öblítés rádás gomb megnyomásakor, a gyors program aktiválódik és az expressz funkció jelzője kialszik.

## Program stádiuma

Miután a gép megkezdte a működést, a megfelelő program jelzője a programstádium kijelzőn ki fog gyúlni. Amikor egy lépés befejeződik, az illető lépés jelzője kialszik és a következő lépés jelzője gyúlni ki. A "Ki/Be" ("On/Off") gomb megnyomásakor az "ajtó" jelző égő gyúlni ki. A mosási program kiválasztása után, az Indít/Szünet/Leállít ("Start/Pause/Cancel") gomb megnyomásakor, a "Mosás közben"

("Washing") jelző gyúlni ki a programstádium kijelzőn. A végső lépéskor a "Forgás ciklus" ("Spin cycle") jelző gyúlni ki.

Program befejezésekor a "Kész" ("Ready") égő gyúlni ki ismét. A gép működése alatt, megnyomhatja az Indít/Szünet/Leállít ("Start/Pause/Cancel") gombot a "Szünet" pozícióhoz. Ebben az esetben az Indít/Szünet/Leállít ("Start/Pause/Cancel") gomb pislákolni fog.

## Program változtatása

Használhatja ezt a funkciót ugyanazon textilanyag csoport alacsonyabb illetve magasabb hőfokon való mosásához. Például, a Cotton60, Cotton40 használhatóak. A Cotton60 Cotton40-re való felcseréléséhez az Indít/Szünet/Leállít ("Start/Pause/Cancel") gomb megnyomásával a gép a Szünet pozícióban lesz. A program kapcsológomb a Cotton40 program kiválasztására lesz tekerve.

A program szelektáló gomb változtatásakor akár az eredeti program időtartama alatt, az eredeti program végigmegy. A mosási program változtatásához a folyamatban levő programot le kell állítani. (Lásd Program leállítása)

Segédfunkciók vagy forgási sebesség kiválasztásához a szüksé-

ges lépések az Indít/Szünet/Leállít ("Start/Pause/Cancel") gomb megnyomása után hajthatók végre. Ugyanakkor, a kiválasztott segédfunkcióknak a mosási programmal kompatibilisnek kell lenniük. Például amikor a gép intenzív programban működik, az öblítés rádás funkciót választhatja, de nem választhatja az expressz funkciót.

## Utólagos mosnivaló

Ha mosnivalót akar utólagosan betenni a gépbe a program működésének megkezdése után, nyomja meg az Indít/Szünet (Start/Pause) gombot a szünet módba. Ha a vízszint a gépben megfelelő, az "ajtó" jelző kigyúl a programstádium kijelzőn és a mosnivaló betehető a gépbe. Ha az "ajtó" jelző nem gyúlni ki egy perc lejártaival, a vízszint a gépben nem megfelelő és a ruha nem tehető be utólagosan. Megnyomhatja az Indít/Szünet/Leállít ("Start/Pause/Cancel") gombot a program folytatásához.

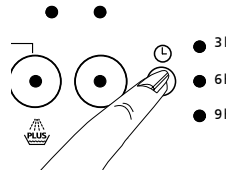

### Időkésleltető a programkezdéshez

Az idő késleltető gomb megnyomásával a kiválasztott program kezdése 3 órával, 6 órával vagy 9 órával halasztható.

Az idő késleltető gomb egyszeri megnyomása a 3 óras halasztást állítja be és a jelző ki fog gyúlni. Ugyanazon gomb újbóli megnyomására a halasztás 6 óra, és még

egyszeri megnyomására a 9 óras halasztás lesz kiválasztva. Az idő késleltető gomb újbóli megnyomásakor a halasztás le lesz állítva. A halasztás idejének beállítása után az Indít/Szünet/Leállít ("Start/Pause/Cancel") gomb megnyomásával a program az illető késleltetéssel indítható be. A késleltetés ideje alatt az ajtó kinyitható és több mosnivaló adagolható.

A késleltetés elkezdése után, az Indít/Szünet/Leállít ("Start/Pause/Cancel") gomb megnyomásával a gép a Szünet módba állítható és a késleltetés ideje megváltoztatható.

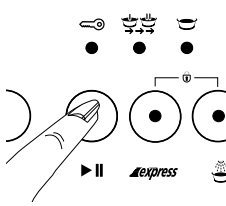

### Program leállítása

A program leállításához nyomja meg az Indít/Szünet/Leállít ("Start/Pause/Cancel") gombot három másodpercig. Ez idő alatt az Indít/Szünet/Leállít ("Start/Pause/Cancel") és az összes többi jelző égő kialszik. Kiválaszthat egy új programot és elkezdheti a mosást.

Ha a Leállít feladat a mosás ideje alatt történik, a "Forgás" ("Spin") égő gyúlni ki a kijelzőn, a gép kipumpálja a vizet és amikor a "Forgás" ("Spin") égő kialszik, az "ajtó" (door) égő gyúlni ki, az ajtó kinyitható és az új program kiválasztható. Ha a program szelektáló gomb a program ideje alatt változik is, az eredetileg kiválasztott program végigmegy. A mosási program változtatásához a "Program leállítását" kell végrehajtani, és ezután választható és indítható el új program.

Miután a gép működésbe indul, ha változik is a forgási sebesség és a mosási hőfok, az eredeti sebesség és hőfok maradnak érvényesek. A forgási sebesség vagy hőfok változtatásához, az Indít/Szünet/Leállít ("Start/Pause/Cancel") gomb megnyomása után új ciklus és hőfok választható ki.

## Program befejezése

Amikor a program befejeződik, az "ajtó" (door) égő kigyúl és az ajtó kinyitható és a gép készen áll egy új mosásra. Nyomja meg a Ki/Be ("On/Off") gombot a gép kikapcsolásához.

## A gép kiürítése

A program befejeztével a gép automatikusan leáll. Zárja el a vízcsapot. Húzza meg a fogantyút és nyissa ki az ajtót. Kapcsolja ki a gépet a Ki/Be ("On/Off") gomb megnyomásával. Miután kivette a ruhákat a gépből, hagyja nyitva az ajtót és engedje a hengeret kiszellőzni. Ellenőrizze a csőrugót és tisztítsa meg.

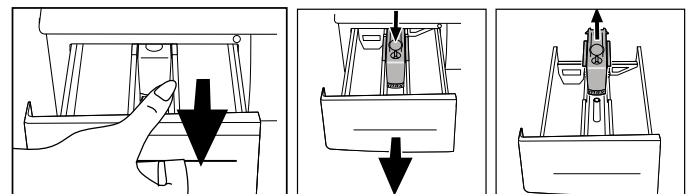

# 5 Megörzés és karbantartás

## Mosószeradagoló

Mosópor lerakódások idővel felgyűlhetnek a fiókban. A mosószeradagoló fiók tisztításához nyomja meg a szívócsőn jelzett pontot az öblítő rekeszben és húzza maga felé a fiókot. Mossa ki a fiókot vízzel.

## Szívócső

Ne hanyagolja el a szívócsésze tisztítását, amikor az bepiszkoldik. A szívócsésze kimosztásához előbb a mosószeradagoló fiókot kell kivennie. Tisztítsa azt meg, hogy megelőzze a gátló öblítőszer lerakódásokat. Tisztítás után, helyezze vissza a

szívócsészét a helyére és ellenőrizze, hogy megfelelően van-e visszatéve.



## Vízbemeneti szűrők tisztítása

Minden lapos végen egy szűrő található, ahol a vízbetöltő csövek a csaphoz kapcsolódnak és a gép mögött elhelyezett minden vízbetöltő szelepnél. Ezek a szűrők gátolják az idegen tárgyak és piszok bemenetét a gépbe. A szűrőket rendszeresen kell tisztítani a dugulások elkerülése végett. E célból, zárja el a vízcsapot. Húzza ki a vízbetöltő csöveket. Tisztítsa meg a vízbetöltő szelep tetejét egy kefével. Ha a szűrők igen el vannak dugulva, csipeszszel megtisztíthatja. A vízbetöltő csövek lapos oldalát kiveheti a kupakjával együtt és csapvíz alá helyezve megtisztíthatja.

## Cső

Hideg zónákban fagyásveszély áll fenn, ha a gép hideg helyen van elhelyezve, a csövekben maradó vizet ki kell üríteni a pumpa szűrővel, amikor a gép nincs használva. A vízbetöltő csöveket a csapról leszerelve üríthetők ki.

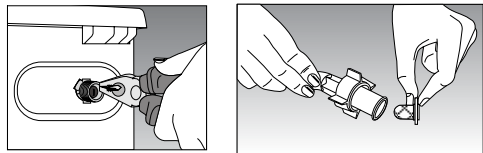

A pumpa szűrő tisztítása

Létezik egy szűrőrendszer, amely biztosítja a pumpa hosszú élet-tartamát, gátolva az idegen tárgyak mint például gomb, anyagszál bemenetét a pumpába a mosóvíz levezetések. Hasznos a szűrőt tisztítani, amikor bepiszkolódik.

Ennek érdekében:

Kapcsolja ki a gépet. Nyissa ki a jobb alsó sarokban található szűrőt a fedő megnyomásával a megjelölt részen.

Forró víz veszélye. A hengerben lehetséges, hogy 15 l, 90°C forró víz található. A szűrőt óvatosan nyissa ki.

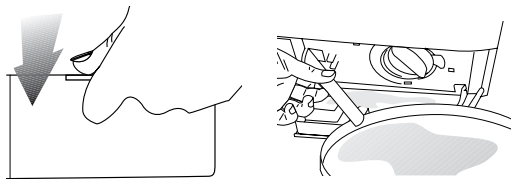

A szűrő kinyitása előtt, engedje le a vizet a vízlevezető csővel. Húzza ki a vízlevezető csövet a helyéről. Készítsen egy megfelelő tálat és nyissa ki a cső csapját. Miután a víz leengedett, helyezze a csapot megfelelően. Nyissa ki a szűrőt, tekerve, és eressze le a maradék vizet (max30ml) a csap szűrőn át. Tisztítsa meg a szűrőben maradó idegen tárgyakat. Miután befejezte, tekerje az órajárásával megegyező irányba és zárja be. Nyomva zárja be a csap szűrőt.

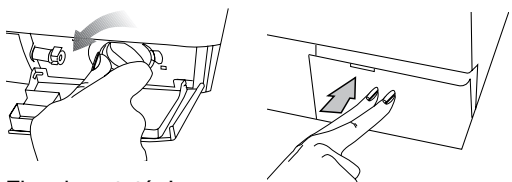

Figyelmeztetés!

Ha a szűrő és a cső csapja nem talál, víz szivárog ki.

## 6 Beszerelés

### 1. Szállítási biztonsági övek eltávolítása

A szállítási rudakat el kell távolítani mielőtt működésbe helyezné a gépet! Ennek érdekében:

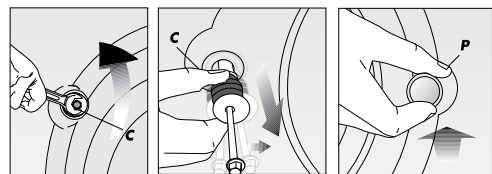

1. Lazítsa meg a "C" öveket az óramutató járásával ellentétes irányba mozgatva azokat egy megfelelő csavarkulccsal.
2. Tekerve, távolítsa el a szállítási biztonsági öveket.
3. Helyezze a "P" műanyag borítót a szállítási zárok nyílásaihoz, a nyíl irányába forgatva és nyomva.

Kérjük figyeljen! Őrizze meg a szállítási rudakat későbbi használatra, amikor a gép újbóli szállításra kerül sor. A gépet mindig a szállítási zárral szállítsa.

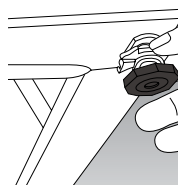

### 2. Lábakra való helyezés

A gép zajtalan és vibrálásmentes működése érdekében, egyensúlyhelyzetbe kell állítani azt. A gép négy lába igazítható. Előbb a műanyag keresztéket lazítsa meg. A keresztéket szorítsa meg miután a gép lábait a megfelelő szintre helyezte.

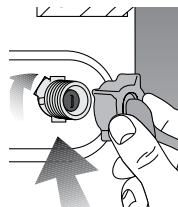

### 3. Vízcsatlakozás

#### a) Vízbetöltő cső

A gép vízellátása speciális csöveken keresztül történik, amelyeket a géppel érkeztek. Műanyag kupakkal vannak ellátva a csöveken vagy műanyag zsák, a csatlakozási helyeken való bármely vízszivárgást elkerülendő. Ezeket a kupakokat a csatlakozás mindkét végén

használni kell.

A gép oldalán levő kupakokat a szűrőhöz kell kapcsolni.

A cső csatlakoztatása után ellenőrizze az összes csatlakozást szivárgás elkerülése végett. Bármely szivárgás elkerülése végett, zárja el a csapokat, amikor a gép nincs használatban.

A gép hatékonyan működik, ha a csapvíz minimum 1 és maximum 10 bar közötti nyomáson van. Gyakorlatilag, 1 bar per centként folyó 8 liter vizet jelent, amikor a csap teljesen nyitva van. Ne csatlakoztasson egy vízbetöltő csövet forró vízre. Ha a gép az Y résszel egy két vízbetöltő csőre van csatlakoztatva és 40°C felett egy vízbetöltő gépre, a gép biztonsági módra válthat.

#### b) Vízleengedő cső

A vízleengedő cső a fürdőkádba vagy egyenesen a lefolyóba helyezhető. A csövet nem ajánlott hajlítani. A vízleengedő csövet könyökkel ajánlott megtámasztani, hogy ne essen le a földre. A csövet a földtől 40 és 100 cm közötti magasságba ajánlott helyezni.

A vízleengedő csövet ajánlott egyenesen a lefolyó vízbevezetőbe helyezni.

### 4. Áramkapcsolás

Csatolja az áramkábelt a megfelelő áramrendszerbe, a védőlemezben található jelzőlemezben feltüntetett maximális feszültségnek és áramjelzésnek megfelelően.

Tekintse meg az 1 oldalon levő Lépések a Teljes automata mosógép használatára előtt és biztonsági óvintézkedések c. szakaszt. Ellenőrizze, hogy földelt áramkimenete van.

## 7 Szerviz hívása előtt

**A gépet beindította, de az égők a panelen nem égnek.**

Ellenőrizze az áramkabel földelését vagy hogy van-e kiegészítő biztosíték. Ellenőrizze, hogy megfelelően van-e bezárva az elülső ajtó.

**A gép nem engedi be a vizet.**

Ellenőrizze, hogy megfelelően van-e bezárva az elülső ajtó. Vagy a csapok vannak elzárva vagy a vízbetöltő szűrők vannak eldugulva.

**A betöltött víz egyenesen le van engedve.**

Ellenőrizze, hogy a leengedő csövek a használati utasításnak megfelelően vannak felszerelve vagy sem.

**Víz folyik ki a gép alól**

Ellenőrizze a vízbetöltő és a vízleengedő csöveket. Szorítsa meg a csatlakozásokat. Lehetséges, hogy a csövek alátétei használtak. Ha e két helyzet egyike sem áll fenn, akkor a pumpa szűrő nincs megfelelően bezárva.

**Hab folyik ki a mosószeradagolóból.**

Ellenőrizze, hogy a használt mosószer megfelelő-e automata mosógépekhez. A következő alkalommal használjon kevesebb mosószert.

**A pumpa nem enged le vizet**

Tisztítsa meg a pumpa szűrőt. Ellenőrizze, hogy nincs-e a lefolyócső meghajlítva. Ha a pumpa tisztítására van szükség, kérjük tekintse meg a használati utasítás pumpa tisztítására vonatkozó szakaszát.



## Valdymo skydas

- 1- Programos eigos ekranas
- 2- Laiko atidėjimo pasirinkimo mygtukas
- 3- Laiko parodymas
- 4- išgręžimo greičio pasirinkimo rankenėlė
- 5- Programos pasirinkimo rankenėlė
- 6- Pagalbinių funkcijų mygtukai
- 7- On / Off (Ijungimo/išjungimo) mygtukas

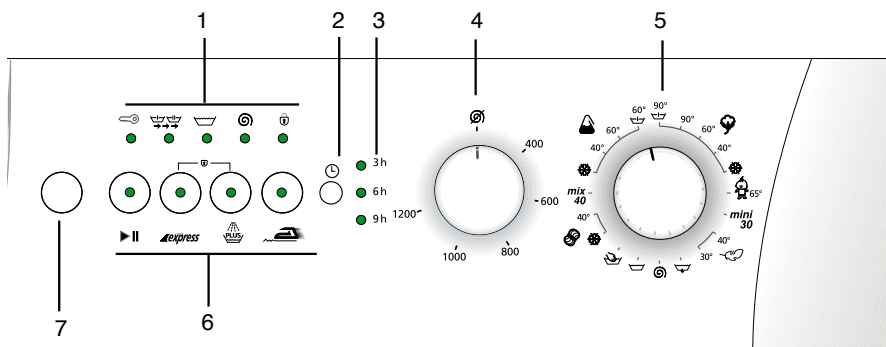

## 1 Programos pasirinkimas ir mašinos paleidimas

Ikiškite mašinos kištuką į maitinimo tinklo lizdą. Įjunkite mašiną, nuspausdami "On/Off" (Ijungimo/Išjungimo) mygtuką. Atidarykite dureles patraukdami už rankenos, prikraukite į mašiną skalbinių, neviršydami leidžiamo kiekio ir uždarykite duris. Žiūrėdami į programos pasirinkimo lentelę, pasirinkite tinkamą programą, atsižvelgdami į skalbinių rūšį, purvinumą ir skalbimo temperatūrą. Pasukite programos pasirinkimo rankenėlę į norimą skalbimo programos temperatūros padėtį. Pasirinkite tinkamą išgręžimo greitį pagal pasirinktą programą. Jeigu

naudojatės papildoma funkcija, nuspauskite norimą papildomos funkcijos mygtuką. Po to pripilkite į mašinos plovimo priemonių stalčių tinkamos skalbimo priemonės ir audinių minkštiklio. Paleiskite mašiną nuspausdami Start/Pause/Cancel (Paleidimo/Sustabdymo/Atšaukimo) mygtuką. Užsidega Start/Pause/Cancel (Paleidimo/Sustabdymo/Atšaukimo) mygtuko lemputė. Paleidę mašiną, programos eigos ekrane galite sekti, kuriame programos etape veikia jūsų mašina.

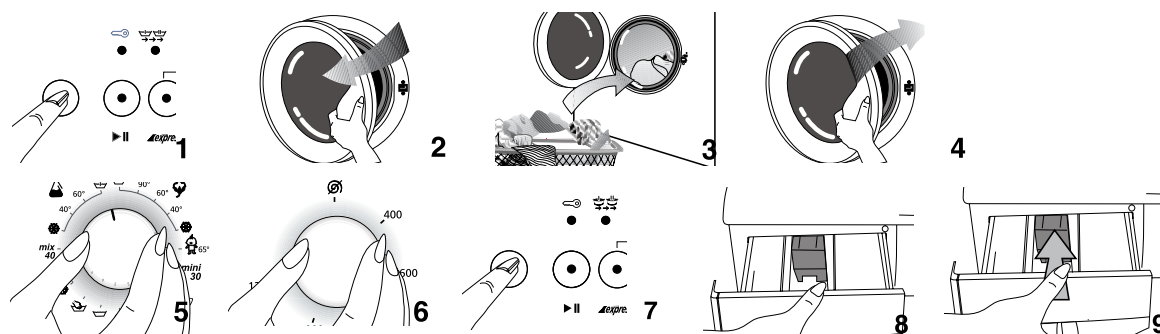

## Programos pasirinkimo lentelė

Programa	Skalbinių rūšys	Maksimalus skalbinių kiekis (kg)	Programos trukmė (min)	Vandens sunaudojimas (l)	Energijos sunaudojimas (kWh)	express (Greitas skalbimas)	PLUS (Papildomas skalavimas)	(Glamžymasi mažinanti programa)
Nuskalbimas + Medvilnė 90	Smarkiai sutepti tvirti audiniai, pagaminti iš medvilnės ir lino	6	160	60	2.60			
Medvilnė 90	Smarkiai sutepti tvirti audiniai, pagaminti iš medvilnės ir lino	6	150	55	2.00	•	•	•
Medvilnė 60*	Vidutiniškai sutepti tvirti, šilumai atsparūs medvilniniai ir lininiai audiniai	6	140	49	1.14	•	•	•
Medvilnė 40	Mažiau sutepti, jautriai į šilumą reaguojantys medvilniniai ir lininiai audiniai	6	125	49	0.70	•	•	•
Medvilnė šaltas	Smarkiai sutepti tvirti audiniai, pagaminti iš medvilnės ir lino	5	120	55	0.21	•	•	•
Vaikų skalbiniai 65	Smarkiai sutepti tvirti audiniai, pagaminti iš medvilnės ir lino (vaikų rūbai ir pan.)	6	170	65	1.40		■	
Nuskalbimas + Sintetiniai audiniai 60	Smarkiai sutepti, atsparūs šilumai, maišyti medvilnės/sintetinių pluoštų audiniai	3	125	60	1.00	•	•	•
Sintetiniai audiniai 60	Vidutiniškai sutepti, atsparūs šilumai, maišyti medvilnės/sintetinių pluoštų audiniai	3	115	55	0.90	•	•	•
Sintetiniai audiniai 40	Mažiau sutepti, atsparūs šilumai, maišyti medvilnės/sintetinių pluoštų audiniai	3	105	55	0.50	•	•	•
Sintetiniai audiniai šaltas	Labai mažai sutepti, jautriai į šilumą reaguojantys, maišyti medvilnės/sintetinių pluoštų audiniai	2.5	90	55	0.12	•	•	•
Mix 40	Vidutiniškai sutepti, jautriai į šilumą reaguojantys medvilniniai ir lininiai audiniai	3.5	95	55	0.50	•	•	•
Švelnus skalbimas 40	Švelnios priežiūros reikalaujantys sintetiniai audiniai, maišyti su medvilne	2	70	60	0.35		•	•
Švelnus skalbimas 30	Švelnios priežiūros reikalaujantys sintetiniai audiniai, maišyti su medvilne	2	65	60	0.25		•	•
Vilna 40	Vilna ir audiniai iš švelnios priežiūros reikalaujančių mišinių du etikete, leidžiančia skalbti mašina.	1.5	55	55	0.30		•	
Vilna šaltas	Vilna ir audiniai iš švelnios priežiūros reikalaujantys skalbiniai su ženklų, leidžiančiu skalbti mašina.	1.5	45	55	0.03		•	
Rankinis skalbimas 30	Speciali programa šilkui, kašmyrai arba skalbiniams, kurių negalima skalbti mašina	1	40	35	0.15			
Mini 30	Speciali programa mažiau suteptiems lininiams audiniams	2.5	30	45	0.25			
Skalavimas	Skalavimo programa	6	23	13	0.04			
Išgręžimas	Išgręžimo programa	6	13	-	0.03			
Vandens išleidimas	Vandens išleidimo programa	-	2	-	-			

\* Energiją žyminti programa\*(EN 60456)

## 2 Techninės Jūsų skalbimo mašinos savybės

Modeliai	WMD 26121 T	WMD 26101 T
Maksimalus sausų skalbinių kiekis (kg.)	6	6
Aukštis x Plotis x Gylis (cm)	84 x 60 x 54	84 x 60 x 54
Neto svoris (kg)	70	70
Elektra (V/Hz.)	230/50	230/50
Bendroji srovė (A)	10	10
Bendras galingumas (W)	2200	2200
Skalbimo -skalavimo ciklas (apsisukimų/min)	52	52
Išgręžimo ciklas (maks. apsisukimų/min)	1200	1000

Siekiant pagerinti gaminio kokybę, techninės ypatybės gali būti keičiamos be išankstinio įspėjimo.

Vadove esantys skaičiai yra schemiški ir gali neviseškai atitikti jūsų dabartinės mašinos duomenis.

Ant Jūsų gaminio esančios ir gaminį lydinčiuose dokumentuose pateiktos žymės yra laboratorinėmis sąlygomis, pagal nustatytus standartus gauti dydžiai. Atsižvelgiant į naudojimo ir aplinkos sąlygas, šie dydžiai gali skirtis.

## 3 Įspėjimas

- Šis gaminys skirtas tik naudojimui namuose.
- If Jeigu jūsų namuose esantis saugiklis yra silpnesnis negu 16 A, tuomet kvalifikuotas elektrikas turi įrengti 16 A saugiklį.
- Naudojant buitinį prietaisą su transformatoriumi arba be jo, įžeminimo instaliavimą turi atlikti leidimą tam turintis elektrikas. Mes neatsakome už bet kokį gaminio naudojimą prieš jį įžeminant.
- Kištuvo/kabelio gedimo atveju kvieskite patvirtintą tarnybą.
- Niekad nestatykite mašinos ant kilimu išklotų grindų.
- Norint paruošti mašiną skalbimui, pirmo naudojimo metu reikia pasirinkti "Cotton 90°C" programą, neprikraunant skalbinių.
- Jūsų skalbimo mašinos darbas priklauso nuo vandens kokybės ir bendros naudojimo higienos. Jeigu naudojamos prastos kokybės ir netinkamos skalbimo medžiagos, dėmės įsisenėja.
- Kokybės kontrolės procedūrų sumetimais mašinoje gali likti nedidelis vandens kiekis. Tai tikrai nekenkia jūsų mašinai.
- Mašina yra užprogramuota vėl pradėti veikti, jeigu elektros tiekimas išjungiamas, o po to vėl jungiamas. Norėdami atsaukti programą, negalite spausti On/Off mygtuko. Mašiną vėl tęs programą, kai bus įjungtas elektros tiekimas. Norėdami ATŠAUKTI programą, laikykite nuspaudę "Start/Pause/Cancel" mygtuką tris sekundes. (Žiūrėkite. Programos atsaukimas)
- Jeigu mašinai pradėjus veikti mirkčioja „Start/Pause/Cancel“ mygtukas, reiškia neuždarėte durelių. Vėl atidarius ir uždarius dureles, skalbimo programa vėl ima veikti.
- Jeigu programos eigos ekrane mirkčioja "Washing" („Skalbimo“) lemputė, vadinasi nėra vandens arba čiaupas yra užsuktas. Patikrinkite čiaupus. Išjunkite ir vėl įjunkite mašiną. Jeigu problemos išspręsti nepavyksta, ištraukite mašinos kištuką iš elektros maitinimo lizdo, užsukite vandens čiaupą ir iškvieskite įgaliotąją tarnybą.
- Jeigu programa yra paleista, o programos pasirinkimo atlikti negalima, mašina tikriausia veikia apsaugos režimu dėl infrastruktūros problemos (įtampos, vandens spaudimo ir taip toliau). Norėdami pereiti prie mašinos gamyklinių nustatymų, spauskite ir 3 sekundes laikykite nuspaudę "Start/Pause/Cancel" mygtuką.

švelni priežiūra, turintys "Do not wash" ("Neskalbti") arba "Hand wash" ("Skalbti rankomis") etiketes, gali būti skalbiami specialia rankinio skalbimo programa.

### Priekinių durelių atidarymas

Patraukite už rankenos ir atidarykite priekines dureles. Jūsų mašinos priekinės durelės yra skirtos atidarymui tik tada, kai mašina neveikia. Dureles galima atidaryti, kai šviesos diodas rodo „Door“ („Durelės“).

### Skalbinių krovimas į mašiną

Skalbinius į mašiną dėkite jų nesuvyniodami ir nespausdami. Rankomis megztus gaminius į mašiną dėkite išverstus. Įsitikinkite, kad tarp apačios ir priekinių durų neužstrigo jokių skalbinių.

Paspausdami uždarykite dureles. Jeigu tinkamai neuždarysite durelių, mašina nepasileis.

### Skalbimo priemonės ir minkštiklio pasirinkimas

Naudojamas skalbimo priemonės kiekis priklauso nuo vandens kietumo ir skalbinių purvinumo. Rekomenduojami kiekiai yra nurodyti ant pakuotės. Jeigu jūsų skalbiniai yra mažai purvini ir/arba vanduo yra nekietas, naudokite mažiau skalbimo priemonės, kaip nurodyta ant pakuotės. Kitaip susidarys pernelyg daug putų.

Turite naudoti specialiai automatinėms skalbimo mašinoms skirtą skalbimo priemonę. Venkite naudoti balinančius produktus, kurių sudėtyje yra sulfato arba chloro. Įpilkite skalbimo miltelių ir minkštiklio į atitinkamus stalčiaus skyrius ir uždarykite skalbimo priemonės dalytuvą.

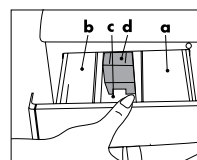

- skalbimo miltelių stalčius nuskalbimui;
- skalbimo miltelių stalčius pagrindiniam skalbimui;
- minkštiklio dalytuvą;
- sifonas.

Pripilkite minkštiklio kaip nurodyta pakuotėje (paprastai mažiau negu 100 ml; 1 arbatinį krepšelį). Niekada nepilkite daugiau negu iki "MAX" lygio. Minkštiklio perteklius nutekės į siurbimo taurę ir bus nepanaudotas. Jums gali tekti dar kartą pripilti minkštiklio. Jeigu laikui bėgant minkštiklis sutirštėja, atskieskite jį truputį vandens. Minkštiklis gali užkimšti sifoną ir sustabdyti srovės tekėjimą.

### Pagalbinės funkcijos

**Greitas skalbimas:** Sutrumpina skalbimo laiką, skalbiant mažai suteptus audinius. Šią programą galima naudoti medvinių ir sintetinių audinių programoms, esant žemesnėms negu 60°C temperatūroms.

**Papildomas skalavimas:** Naudojant šią funkciją, jūsų mašina pridės dar vieną skalavimo procesą prie trijų, jau atliktų skalavimo procesų. Šis papildomas skalavimas sumažina nuplauna skalbimo priemonės likučius ir taip sumažina bet kokius skalbimo priemonės sukeltus poveikius jautriai odai.

**Glamžymąsi mažinanti programa:** Pasirinkite šią funkciją, jeigu norite, kad jūsų drabužiai nesusiglamžytų. Pasirinkę „Easy-iron“ funkciją, prikraukite mažiau skalbinių- tokiu būdu specialus skalbimo ir išgręžimo profilis sumažins raukšles ir galėsite lengvai išlyginti savo drabužius.

**Išgręžimo greičio pasirinkimo rankenėlė:** Tie modeliai, kurie turi apsisukimų pasirinkimo mygtuką, gali gręžti skalbinius iki 1200 apsisukimų/min. Jūsų mašina greš ne daugiau negu 800 apsisukimų/min sintetinių audinių programoms ir 600-400 apsisukimų/min vilnonių audinių programoms. Be to, jeigu skalbinių išgręžti nenorite, galite pasirinkti „No Spin“ („Neišgręžti“) padėtį.

## 4 Paruošimas

Prieš paleisdami mašiną, atkreipkite dėmesį į toliau paminėtus punktus:

Ar įkišote laidą į maitinimo lizdą?

Ar teisingai pajungėte vandens išleidimo žarną?

Ar uždarėte priekines dureles?

Ar atsukote vandens čiaupą?

### Skalbinių išrūšiavimas

Išrūšiokite skalbinius pagal audinių rūšį, spalvą, nešvarumą, ir leidžiamą skalbimo temperatūrą. Neskalbkite baltų skalbinių kartu su spalvotais. Išimkite kietus daiktus, pavyzdžiui, diržus, rankogalių segtukus, užuolaidų segtukus ir pan. arba įdėkite skalbinius į audeklinį skalbinių maišelį. Ištuštinkite kišenes. Užsekite užtrauktukus ir sagas. Labai maži skalbiniai, pavyzdžiui kūdikių drabužėliai, gali patekti į būgno vidų, į apačios vidų, pompos filtrą, žarną ir t.t. Siekiant to išvengti, patartina tokius skalbinius sudėti į specialų tinklinį skalbinių maišelį arba įkišti į didelius skalbinius. Jūsų mašina gali skalbti „Machine Wash“ („Skalbti mašina“) arba „No-matting“ („Nesuveikti“) pažymėtus vilnonius audinius, naudojant specialią vilnoniams audiniams skirtą programą. Skalbiniai, kuriems reikalinga

### “On/Off” paspaudimas

Paspaudę “On/Off” mygtuką, galite paruošti mašiną programos pasirinkimui. Nusdaudus “On/Off” mygtuką, užsidega šviesos signalas, reiškiantis “duris galima atidaryti”. Norėdami išjungti mašiną, dar kartą nuspauskite “On/Off” mygtuką.

“On/Off” paspaudimas nereiškia, kad bus pradėta programa. Jeigu norite paleisti programą, turite nuspausti “Start/Pause/Cancel”.

### Apsauga nuo vaikų

Mašinoje yra apsauga nuo vaikų, kad skalbimo metu vaikai, spaudinėdami mygtukus, nepakenktų programos eigai. Norint įjungti apsaugą nuo vaikų, po to, kai paleidžiamas skalbimas, vienu metu nuspauskite ir tris sekundes laikykite nuspaudę “Express” ir “Rinse Plus” mygtukus. Visą laiką mirkčios nuskalbimo papildomos funkcijos šviesos diodas.

Programai pasibaigus, norėdami paleisti naują programą arba pakeisti programą, turite išjungti apsaugą nuo vaikų. Norėdami tai padaryti, turite nuspausti ir tris sekundes laikyti nuspaudę tuos pačius mygtukus, tuomet apsaugos nuo vaikų šviesos diodas išsijungs.

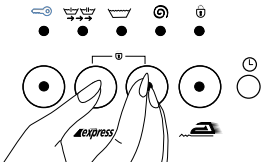

### Funkcijos pasirinkimas

Papildomos funkcijos, pasirenkamos pagal pasirinktas programas, gali būti pasirenkamos spaudžiant atitinkamus mygtukus. Užsidega pasirinktos funkcijos šviesos diodas.

Jeigu pasirinkti kartu negalima, kai kurios papildomos funkcijos išsijungia, kol ji nepasirenkama su kita. Pavyzdžiui, naudojant medvilninių audinių programą, papildomų funkcijų „Express“ ir „Rinse Plus“ negalima pasirinkti kartu. Pasirinkus “Express” programą, jeigu nuspaustas “Rinse Plus” mygtukas, greitoji programa bus įjungta, o “Express” funkcijos šviesos diodas išsijungs.

### Programos eiga

Mašinos pradėjus veikti, įsijungs atitinkamos programos šviesos diodas, esantis programos eigos ekrane. Kai žingsnis atliktas, jo šviesos lemputė išsijungia, ir įsijungia kitos žingsnio lemputė. Programai pasibaigus, vėl užsidega šviesos diodas „Door“.

Norėdami sustabdyti mašiną darbo metu, galite paspausti “Start/Pause/Cancel” mygtuką. Tokiu atveju mirkčios “Start/Pause/Cancel” lemputė.

### Programos pakeitimas

Galite naudoti šią funkciją skalbdami tos pačios audinių rūšies skalbinių skalbimui žemesnėje arba aukštesnėje temperatūroje. Pavyzdžiui, galima naudoti „Cotton 40“ vietoje „Cotton 60“. Norėdami pasirinkti “Cotton 40” vietoje „Cotton 60“, nuspauskite „Start/Pause/Cancel“ mygtuką ir nustatykite mašiną į sustabdymo padėtį. Pasukite programos rankenėlę, norėdami pasirinkti „Cotton 40“ programą.

Jeigu programos metu ir pasukote programos pasirinkimo rankenėlę, anksčiau pasirinkta programa vistiek bus pabaigta. Norint tęsti skalbimo programos pakeitimą, ankstesnę programą reikia atšaukti. Tai reikia padaryti net ir tada, kai pasirinktos su skalbimo programa papildomos funkcijos turi būti užbaigtos.

### Skalbinių papildymas

Jeigu paleidę programą į mašiną norite pridėti daugiau skalbinių, spauskite “Start/Pause” mygtuką ir sustabdykite mašiną pauzės padėtyje. Jeigu mašinoje yra tinkamas vandens lygis, dega programos eigos ekrane esantis šviesos signalas „Door“, ir į mašiną galima pridėti daugiau skalbinių. Jeigu „Door“ šviesos diodas per vieną minutę neužsidega, vadinasi mašinoje yra netinkamas vandens lygis, ir skalbinių daugiau pridėti negalima. Norėdami tęsti programą, spauskite “Start/Pause/Cancel” mygtuką.

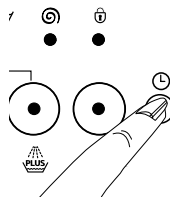

### Programos paleidimo laiko atidėjimas

Naudodami laiko atidėjimo mygtuką, galite atidėti pasirinktos programos paleidimą 3, 6 arba 9 valandoms.

- 3h
  - 6h
  - 9h
- Nuspaudus laiko atidėjimo mygtuką ir nustačius 3 valandų atidėjimo laiką, užsidega atitinkamas šviesos diodas. Dar kartą nuspaudus tą patį mygtuką, atidedama 6 valandoms, ir dar kartą – pasirenkamas 9 valandų atidėjimo laikas.

Jeigu vėl nuspausite laiko atidėjimo mygtuką, atidėjimas bus atšauktas. Pasirinkus atidėjimo laiką ir nuspaudus “Start/Pause/Cancel”, programos paleidimas atidedamas. Atidėjimo laikotarpiu galite atidaryti dureles arba pridėti daugiau skalbinių.

Ijungus atidėjimo laiką ir nuspaudus “Start/Pause/Cancel”, mašina persijungs į “Pause” režimą, ir tada galėsite pakeisti atidėjimo laiką.

### Programos atšaukimas

Norėdami atšaukti programą, tris sekundes laikykite nuspaudę “Start/Pause/Cancel” mygtuką. Po šio laiko tarpo “Start/Pause/Cancel” ir visi kiti šviesos diodai išsijungs. Dabar galite pasirinkti naują programą ir pradėti skalbimą.

Jeigu atšaukimą atliksite skalbimo metu, ekrane užsidegs „Spin“ lemputė, mašina išleis vandenį, ir kai „Spin“ lemputė

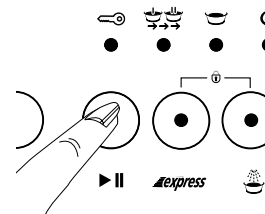

išsijungs, įsijungs „Door“ šviesos diodas –tada galėsite atidaryti dureles ir pasirinkti naują programą.

Mašinos pradėjus dirbti, net ir pakeitus išgręžimo greitį arba vandens temperatūrą, galios ankstesnis greitis ir temperatūra. Norint pakeisti išgręžimo greitį arba temperatūrą, reikia spausiti “Start/Pause/Cancel” ir tada pasirinkti naują ciklą arba temperatūrą.

### Programos pabaiga

Programai pasibaigus ir užsidegus lemputei „Door“, galima atidaryti dureles, o mašina yra parengta kitam skalbimui. Norėdami išjungti mašiną, nuspauskite “On/Off” mygtuką.

### Skalbinių išėmimas

Programai pasibaigus, mašina automatiškai sustoja. Užsukite vandens čiaupą. Patraukite už rankenos ir atidarykite dureles. Išjunkite mašiną, nuspausdami “On/Off” mygtuką. Ištraukę skalbinius, dureles palikite atidarytas ir leiskite būgnui išsivėdinti. Patikrinkite vidurinę dalį ir išvalykite.

## 5 Prižiūra ir techninis aptarnavimas

### Skalbimo priemonės dalytuvai

To tam tikro laiko stalčiuje gali susikaupti skalbimo miltelių nuosėdų. Norėdami išvalyti skalbimo priemonės stalčių, spauskite pažymėtą, minkštiklio skyriuje esančią sifono vietą ir patraukite stalčių link savęs. Išplaukite stalčių vandeniu.

### Sifonas

Nepamirškite išvalyti įtraukimo taurės, jeigu ji užsiteršia. Norint ištraukti įtraukimo taurę, pirmiausia reikia išimti skalbimo priemonės stalčių. Išvalykite ją nuo užkemšančių minkštiklio likučių. Išvalę, įdėkite įtraukimo taurę atgal į vietą; įsitikinkite, ar tinkamai ją įdėjote.

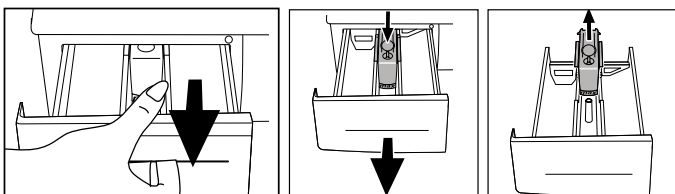

### Vandens įleidimo filtrai

Abiejuose plokščiuose galuose, kur vandens įleidimo žarna yra prijungta prie čiaupo, ir prie kiekvieno mašinos užpakalyje esančio vandens įleidimo vožtuvo yra įtaisyti filtrai. Šie filtrai neleidžia į mašiną patekti svetimkūniams ir purvui. Siekiant išvengti užkimšimo, filtrus reikia reguliariai valyti. Norėdami tai padaryti, užsukite vandens čiaupą. Ištraukite vandens įleidimo žarną. Šepetėliu nuvalykite vandens įleidimo vožtuvo filtro viršų. Jeigu filtrai labai užsikimšę, galite juos ištraukti pincetu. Galite ištraukti plokščiąją vandens įleidimo žarnų dalį ir jos tarpiklį bei nuplauti jas po čiaupo vandeniu.

### Žarna

Šaltuose regionuose, jeigu jūsų mašina stovi šaltoje vietoje, kyla užšalimo pavojus; kai mašina yra nenaudojama, likusį žarnose vandenį reikia išleisti siurblio filtro pagalba. Vandenį iš įleidimo žarnos galima išleisti ištraukiant ją iš čiaupo.

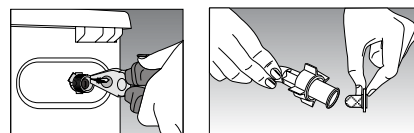

## Siurblio filtro valymas

Filtras yra ilgo siurblio tarnavimo palaikymo sistema, blokuojanti svetimkūnių, pavyzdžiui, sagų, medžiagos pluošto patekimą į siurblį išleidžiant skalbimo vandenį. Patartina išvalyti filtrą, jeigu jis užterštas. Norint tai padaryti:

Ištraukite mašinos laidą iš lizdo. Atidarykite filtrą, paspaudę ant dangtelio pažymėtą vietą, esančią dugno dešiniajame kampe. Karšto vandens keliamas pavojus: Būgne gali būti likę 15 l 90°C karšto vandens. Atsargiai atidarykite filtrą.



Prieš atidarydami filtrą, išleiskite vandenį pro vandens išleidimo žarną. Ištraukite išleidimo žarną. Paruoškite tinkamą indą ir atidarykite žarnos kaištį. Kai vanduo išbėga, tinkamai įkiškite kaištį atgal. Sukdami atidarykite filtrą ir išpilkite filtro kaištyje likusį vandenį (daugiausia 30 ml). Išvalykite filtre likusius svetimkūnius. Pabaigę, užsukite pagal laikrodžio rodyklę ir uždarykite. Paspausdami uždarykite filtro kaištį.

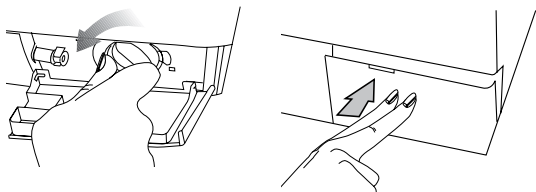

Jeigu gerai neįtaisysite filtro ir žarnos kaiščio, pro jį tekės vanduo.

## 6 Instaliavimas

1. Atsukite gabenimo saugumo varžtus.

Prieš paleisdami mašiną, būtina nuimkite pervežimui skirtas juostas! Norint tai padaryti:

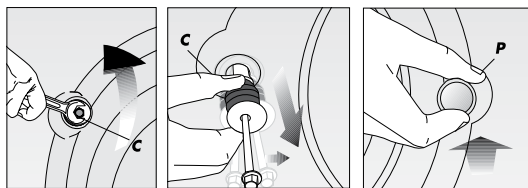

1. Atsukite „C“ varžtus, tinkamu atsuktuvu sukdami juos prieš laikrodžio rodyklę.

2. Sukdami ištraukite gabenimui skirtus varžtus.

3. Į gabenimo apsaugų skyles, sukdami rodyklės kryptimi ir paspausdami, įkiškite „P“ plastmasinius dangtelius.

Dėmesio! Išsaugokite gabenimui skirtus varžtus kitam kartui, kai vėl gabensite mašiną. Visuomet gabenkite savo mašiną naudodami gabenimo apsaugas.

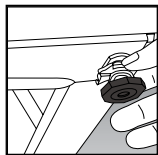

### 2. Kojelių nustaikymas

Norint, kad mašina veiktų tyliai ir nevibruotų, ji turi turėti tinkamą pusiausvyrą. Keturias mašinos kojeles galima reguliuoti. Pirmiausia atsukite plastikinį priešingą varžtą. Sureguliuavę kojeles ir išlyginę mašiną, užveržkite priešingą varžtą.

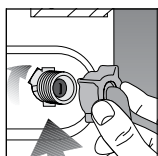

### 3. Vandens pajungimas

**a) vandens įleidimo žarna:** Jūsų mašinoje vandens tiekimas pajungtas specialiomis žarnomis, įsigyjamomis kartu su mašina.

Ant žarnos yra plastmasiniai tarpikliai arba plastikinis maišelis, saugantis nuo vandens pratekėjimo sujungimų vietose. Šiuos tarpiklius reikia naudoti iš abiejų sujungimo pusių. Iš mašinos pusės tarpikliai turi būti sujungti su filtro išėma.

Prijungę žarną, patikrinkite, ar nei vienas sujungimas neleidžia vandens. Norėdami pašalinti vandens pratekėjimo keliamą pavojų, užsukite čiaupus, kai nenaudojate mašinos.

Jūsų mašina dirbs veiksmingai, jeigu vandens slėgis čiaupe yra nuo 1 iki 10 barų. Faktiškai 1 baras reiškia, kad per vieną minutę, visiškai atsukus čiaupą, išbėga 8 litrai vandens.

Prijunkite žarną prie mašinos. Užveržkite varžtus rankomis, nenaudokite veržliarakčio.

Vieną įleidimo angą turinčios mašinos nejunkite prie karšto vandens čiaupo. Jeigu mašina nuo dvigubo įleidimo angos pajungiama naudojant „Y“ detalę, ir jeigu į kiekvieną mašinos įleidimą ateina vanduo, kurio temperatūra viršija 40°C, mašina gali persijungti į apsaugos režimą.

**b) vandens išleidimo žarna:** Vandens išleidimo žarną galima pakabinti ant bet kurio vonios krašto arba nukreipti tiesiai į nutekėjimo vamzdį. Žarna neturi būti sulenkta. Vandens išleidimo žarna turi būti pritvirtinta prie laikiklio, kad nenukristų ant žemės. Žarna turi būti nuo 40 iki 100 cm aukštyje nuo žemės. Vandens išleidimo žarna gali būti nukreipta tiesiai į vandens nutekėjimo vamzdį.

## 4. Elektros pajungimas

Pajunkite maitinimo laidą prie tinkamos elektros sistemos, kurioje teikiama maksimali įtampa ir elektros srovė, nurodyta ant mašinos įtaisytos kategorijos plokštelės.

Žiūrėkite! 1 puslapis, žingsniai prieš pradėdami naudoti visiškai automatinę skalbimo mašiną ir atsargumo priemonės. Įsitinkite, kad elektros kištukinis lizdas yra įžemintas.

## 7 Prieš iškviečiant tarnybą

**Įjungęte mašiną, tačiau ekrane neužsidega šviesos diodai.**

Patikrinkite elektros laido įžeminimą arba ar neperdegę saugiklis. Patikrinkite, ar tinkamai uždarytos priekinės durelės.

**Į mašiną netiekiamas vanduo.**

Patikrinkite, ar tinkamai uždarytos priekinės durelės. Galbūt užsukti čiaupai, arba užkimšti vandens įleidimo filtrai.

**Įleidžiamas vanduo tuoj pat išbėga**

Patikrinkite, ar paskirstymo žarna prijungta taip, kaip aprašyta vartotojo vadove.

**Iš po mašinos teka vanduo**

Patikrinkite vandens įleidimo ir išleidimo žarnas. Užveržkite sujungimus. Gali būti nusidėvėję žarnų tarpikliai. Jeigu nė viena iš išvardintų priežasčių netinka, tuomet netinkamai uždarytas siurblio filtras.

**Iš skalbimo priemonės dalytuvo veržiasi putos**

Patikrinkite, ar skalbimo priemonė yra tinkama automatinėms mašinoms. Kitą kartą naudokite mažiau skalbimo priemonės.

**Siurblys neišpumpuoja vandens.**

Išvalykite siurblio filtrą. Patikrinkite, ar neperlenkta išleidimo žarna. Jeigu reikia išvalyti siurblio filtrą, žiūrėkite į vadovo skyrių apie siurblio filtro valymą.



## Painel de Controlo

- 1- Ecrã de progressão do programa
- 2- Botão de selecção para retardar a hora
- 3- Ecrã da hora
- 4- Botão de selecção da velocidade de centrifugação
- 5- Botão de selecção do programa
- 6- Botões de função auxiliar
- 7- Boton On / Off

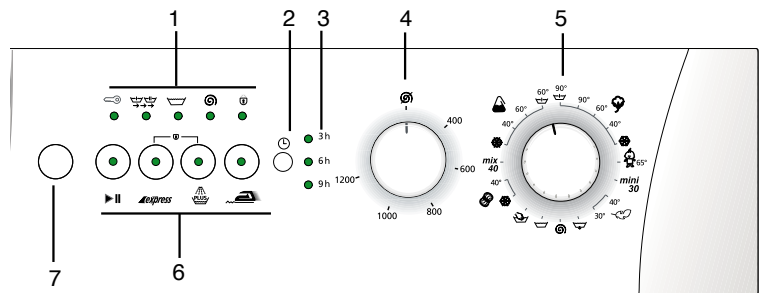

## 1 Selecção do Programa e como Pôr a Máquina a Funcionar

Ligue a sua máquina à ficha. Ligue a máquina pressionando o botão "On / Off". Abra a porta puxando pelo manípulo e carregue a máquina sem exceder a capacidade de carregamento e feche a porta. Escolha o programa apropriado consultando a tabela de selecção de programa de acordo com o tipo de roupa, grau de sujidade e a temperatura de lavagem. Coloque o botão de selecção de programa no programa de lavagem-temperatura desejada. Selecione a velocidade de centrifugação adequada de acordo com o programa seleccionado. Se pretender utilizar uma

função auxiliar, pressione o botão da função auxiliar desejada. Deite, a seguir, o detergente e o amaciador no compartimento do detergente da sua máquina. Inicie o ciclo de lavagem pressionando o botão Iniciar/Pausa/Cancelar. O led indicador do botão Iniciar/Pausa/Cancelar acender-se-á. Depois da sua máquina ter iniciado o ciclo de lavagem pode visualizar a partir do ecrã de progressão do programa, em que etapa se encontra a sua máquina.

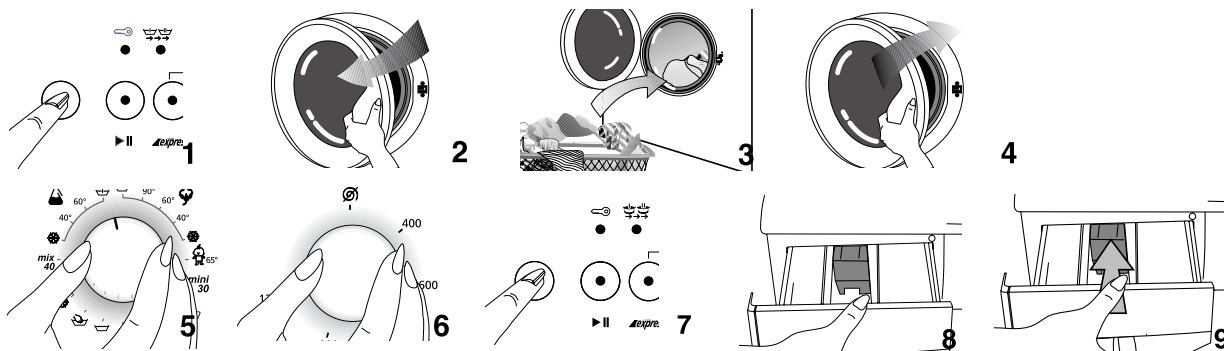

## Quadro de selecção de programa

Programa	Tipo de tecido	Carga Max (kg)	Duração do Programa (min)	Consumo de água	Consumo de Energia (kWh)	Express Lavagem Rápida	Enxaguamento adicional	Anti-Prega
Algodão com pré-lavagem 90	Tecidos muito sujos, resistentes em algodão e linho	6	160	60	2.60		•	•
Algodão 90	Tecidos muito sujos, resistentes em algodão e linho	6	150	55	2.00	•	•	•
Algodão 60*	Tecidos normalmente sujos em algodão e linho resistentes ao calor	6	140	49	1.14	•	•	•
Algodão 40	Tecidos ligeiramente sujos em algodão e linho sensíveis ao calor	6	125	49	0.70	•	•	•
Algodão Lavagem a frio	Tecidos muito sujos, resistentes em algodão e linho	5	120	55	0.21	•	•	•
Bebê 65	Tecidos muito sujos, resistentes em algodão e linho (roupas de bebé etc.)	6	170	65	1.40		■	
Sintéticos com pré-lavagem 60	Tecidos muito sujos com mistura de algodão/sintéticos resistentes ao calor	3	125	60	1.00		•	•
Sintéticos 60	Tecidos normalmente sujos com mistura de algodão/sintéticos resistentes ao calor	3	115	55	0.90	•	•	•
Sintéticos 40	Tecidos ligeiramente sujos com mistura de algodão/sintéticos resistentes ao calor	3	105	55	0.50	•	•	•
Sintéticos Lavagem a frio	Tecidos muito ligeiramente sujos com mistura de algodão/sintéticos sensíveis ao calor	2.5	90	55	0.12	•	•	•
Mist 40	Tecidos normalmente sujos em algodão e linho sensíveis ao calor	3.5	95	55	0.50	•	•	•
Delicados 40	Tecidos delicados, sensíveis, sintéticos em algodão	2	70	60	0.35		•	•
Delicados 30	Tecidos delicados, sensíveis, sintéticos em algodão	2	65	60	0.25		•	•
Lã 40	Artigos de lã e delicados dotados do símbolo Pura Lã Virgem	1.5	55	55	0.30		•	
Lã Lavagem a frio	Artigos de lã e delicados dotados do símbolo laváveis à máquina	1.5	45	55	0.03		•	
Lavagem à mão 30	Programa especial para seda, caxemira ou roupas sem o símbolo de lavável à máquina	1	40	35	0.15			
Mini 30	Programa especial para linhos ligeiramente sujos	2.5	30	45	0.25			
Enxaguamento	Programa de Enxaguamento	6	23	13	0.04			
Centrifugação	Programa de Centrifugação	6	13	-	0.03			
Pump	Pump Program	-	2	-	-			

\* Etiqueta do Programa de Energia (EN 60456)

## 2 Características Técnicas da Sua Máquina de Lavar

Modelos	WMD 26121 T	WMD 26101 T
Capacidade máxima de roupa (kg).	6	6
Altura x Largura x Profundidade (cm.)	84 x 60 x 54	84 x 60 x 54
Peso Bruto (kg.)	70	70
Electricidade (V/Hz.)	230/50	230/50
Corrente Total (A)	10	10
Alimentação Total (W)	2200	2200
Ciclo de lavagem-enxaguamento (cic/min)	52	52
Ciclo de centrifugação (cic máx/min)	1200	1000

Pode haver alterações, sem aviso prévio, nas características técnicas do produto para melhorar a qualidade.

As figuras do manual representam esquematicamente o produto e podem não representar completamente a sua máquina.

As etiquetas no seu produto e as etiquetas representadas nos documentos que acompanham o produto são os valores obtidos nos testes em laboratório com determinadas normas. Esses valores podem variar de acordo com a utilização e as condições ambientais.

## 3 Aviso

- Este produto foi concebido para fins domésticos.
- Se o fusível da sua casa for inferior a 16A, contacte um electricista certificado para instalar um fusível de 16A.
- Em caso de utilização de um transformador ou não, a ligação à terra deve ser efectuada por um electricista autorizado. Qualquer utilização antes da instalação da ligação à terra não é da nossa responsabilidade.
- Não coloque a sua máquina numa superfície com tapete.
- Contacte um agente de serviço certificado caso a tomada / cabo elétrico estejam danificados.
- O primeiro ciclo de lavagem deve ser efectuado no programa Algodão a 90°C com a máquina vazia de maneira a preparar a sua máquina para a lavagem.
- O desempenho da sua máquina depende da qualidade da água e do detergente utilizado. Se material de péssima qualidade ou inadequado for utilizado as manchas não serão removidas.
- A sua máquina foi programada para retomar o seu funcionamento depois de um corte eléctrico. Não pode pressionar o botão On / Off para cancelar o programa. A sua máquina continuará o programa quando a electricidade voltar. Para CANCELAR o programa, pressione o botão >Iniciar/Pausa/Cancelar< durante três segundos. (Consulte a secção Cancelar um programa)
- Depois da sua máquina iniciar o funcionamento, se o botão Iniciar/Pausa/Cancelar estiver a piscar então a porta não está fechada. Abra e feche a porta novamente para reiniciar o programa de lavagem.
- Se o led indicador da "Lavagem" estiver a piscar no ecrã de progressão do programa, isto significa que não há água ou que a torneira está fechada. Verifique as torneiras. Desligue e ligue a sua máquina. Se o problema persistir, desligue a sua máquina, feche a torneira de água e contacte um agente de serviço autorizado.
- Ao iniciar o programa se a selecção do programa não for desenhada, a sua máquina pode estar no modo de protecção devido a um problema de infra-estrutura (voltagem, pressão de água, etc.) Pressione e mantenha o botão > Iniciar/Pausa/Cancelar < premido durante 3 segundos para que a máquina permute para os ajustes de fábrica.

hos. Consulte a secção de informação prática e útil para a roupa suja. A sua máquina pode lavar as lãs com etiquetas que indicam "Lavar à Máquina" ou "Nenhuma-esteira" com um programa especial para a lã. Roupa delicada com a etiqueta "Não lavar" ou "lavar à mão" (seda, caxemira, pura lã, etc.) pode ser lavada num programa especial de lavagem à mão.

### Abrir a porta Dianteira

Puxe o manípulo para abrir a porta dianteira. A porta dianteira da sua máquina foi concebida para abrir somente quando a máquina não estiver a funcionar. Se o led da "porta" se acender então poderá abrir a porta.

### Carregar a roupa

Desdobre a roupa e coloque-a na cuba sem amarrotá-la. Vire do avesso certas roupas e coloque-as na cuba. Certifique-se que não há nenhuma peça de roupa entre a cuba e a porta dianteira. Puxe a porta para a fechar. Se a porta não estiver correctamente fechada, a máquina não irá iniciar a lavagem.

### Seleccionar o detergente e o amaciador

A quantidade de detergente a utilizar depende da dureza da água e da sujidade da roupa. Os valores recomendados estão indicados na embalagem. Se a sua roupa estiver ligeiramente suja e/ou a água for macia então utilize uma quantidade menor de detergente como indicado na embalagem. Senão pode resultar na formação excessiva de espuma.

Utilize detergentes especificamente concebidos para máquinas de lavar automáticas. Evite a utilização de branqueadores que contenham sulfureto ou cloro

Deite o detergente em pó e o amaciador na divisão adequada do compartimento e feche o compartimento do detergente.

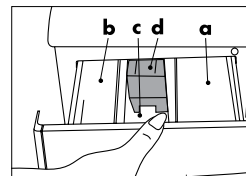

- a. Divisão do detergente em pó para pré-lavagem.
- b. Divisão do detergente em pó para lavagem principal.
- c. Compartimento do amaciador
- d. Sifão

Deite o amaciador como indicado (habitualmente <100ml; 1 saqueta de chá) na embalagem. Não ultrapasse a marca "MAX". Uma quantidade em excesso será escoada pela câmara de sucção e será desperdiçada. Pode ser necessário deitar novamente o amaciador. Se usar um amaciador concentrado, adicione água para torná-lo mais líquido. O amaciador pode obstruir o sifão e bloquear o fluxo.

### Funções Auxiliares

#### Lavagem rápida:

Tempo de lavagem reduzido para tecidos ligeiramente sujos. Esta função pode ser utilizada para os programas algodão e sintéticos com temperaturas inferiores a 60°C.

#### Enxaguamento adicional:

Com esta função, a sua máquina fará mais um enxaguamento além dos três enxaguamentos já efectuados. Este enxaguamento adicional reduzirá os efeitos sobre os tecidos sensíveis porque utiliza o detergente residual.

#### Anti-prega:

Para que a roupa não fique amarrotada, seleccione esta função. Quando Fácil de passar é escolhido, coloque menos roupa,

## 4 Preparação

**Antes de iniciar o ciclo de lavagem da sua máquina, consulte os pontos abaixo mencionados:**

Ligou correctamente o cabo?

Ligou correctamente a mangueira de escoamento?

Fechou a porta dianteira?

Abriu a torneira de água?

### Triagem da Roupa

Faça a triagem da roupa de acordo com o tipo de tecido, a cor, o nível de sujidade e as temperaturas de lavagem aconselhadas. Não lave roupa branca misturada com roupa de cores. Remova peças duras como cintos, botões de punho, etc. ou coloque a roupa num saco de roupa. Esvazie os bolsos. Aperte os fechos e os botões. Roupa muito pequena como a roupa de bebé pode sair da cuba, penetrar no filtro da bomba, na mangueira, etc. Por isso aconselhamos a colocação desta roupa num saco de roupa especial com cordel ou no meio de roupas de diferentes taman-

assim uma lavagem especial será efectuada e a centrifugação reduzirá as pregas e a sua roupa será fácil de passar.

#### **Botão de selecção da velocidade de centrifugação :**

Pode centrifugar a sua roupa até um ciclo de 1200 / min. com os modelos que têm o botão de selecção de ciclo. A centrifugação máxima da sua máquina será um ciclo de 800 / min para os programas sintéticos e um ciclo de 600 / min. para os programas delicados. De mais, se não quiser centrifugar a sua roupa, poderá escolher a posição “Sem Centrifugação”

#### **Pressionar “On/Off”**

Ao pressionar o botão “On/Off” a sua máquina fica pronta para seleccionar o programa. Quando o botão “On/Off” é premido, o led indicador “porta” acender-se-á significando “pode abrir a porta”. Pressione novamente o botão “On/Off” para desligar a sua máquina.

Pressionar “On/Off” não significa que o programa iniciou o funcionamento. Deve pressionar “Iniciar/Pausa/Cancelar” para iniciar o programa.

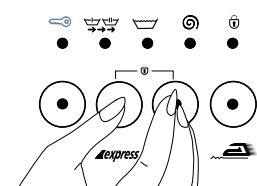

#### **Bloqueio para crianças:**

Para que a progressão do programa não seja afectada durante a lavagem pela pressão dos botões por crianças há um bloqueio para crianças. Para activar o bloqueio para crianças, depois da lavagem iniciar, pressione os botões Expresso e Enxaguamento adicional em

simultâneo durante três segundos. O led da função de pré-lavagem adicional piscará em permanência.

Depois do programa terminar, se quiser iniciar um novo programa ou alterar o programa deverá desactivar o bloqueio para crianças. Para isso, pressione os mesmos botões durante três segundos e o led indicador do bloqueio para crianças apagar-se-á.

#### **Seleção de função**

Pode seleccionar opções adicionais de acordo com o programa seleccionado pressionando o botão correspondente. O led indicador da função seleccionada acender-se-á.

Se certas funções adicionais não forem seleccionadas em conjunto, essas não ficarão activadas. Por exemplo, quando utilizar o programa algodão, as funções auxiliares expresso e enxaguamento adicional não podem ser seleccionadas juntas. Depois de ter seleccionado o programa expresso, se o botão enxaguamento adicional for premido, o programa rápido será activado e o led indicador da função expresso apagar-se-á.

#### **Progressão do Programa**

Depois da máquina ter iniciado o funcionamento, o led indicador do programa principal no ecrã de progressão do programa acender-se-á. No fim de uma etapa, o led indicador desta etapa apaga-se e o led da etapa seguinte acende-se. No fim do programa, o led indicador “Pronto” acender-se-á novamente. Durante o ciclo de lavagem, pode pressionar o botão “Iniciar/Pausa/Cancelar” para colocar a máquina na posição “Pausa”. Neste caso o led indicador de “Iniciar/Pausa/Cancelar” piscará.

#### **Mudar o Programa**

Pode utilizar esta característica para lavar roupas que pertencem ao mesmo grupo de têxtil à baixas e altas temperaturas. Por exemplo, em vez de Algodão60, Algodão40 pode ser utilizado. Para seleccionar Algodão40 em vez de Algodão60 pressionando o botão “Iniciar/Pausa/Cancelar”, a máquina permuta para a posição pausa. O botão de programa é rodado para seleccionar o programa Algodão40.

Mesmo quando o botão de selecção de programa é mudado

durante o programa inicialmente seleccionado, o programa será executado. Para alterar o programa de lavagem o programa actual deve ser cancelado. Mas as funções auxiliares seleccionadas devem ser compatíveis com o programa de lavagem.

#### **Adicionar roupa**

Se quiser adicionar roupa na cuba após o início do programa, pressione o botão Iniciar/Pausa para permutar a máquina para o modo pausa. Se o nível de água na máquina for adequado, o led indicador “porta” no ecrã de progressão do programa acender-se-á e poderá carregar a máquina com mais roupa. Se o led indicador “porta” não se acender após um minuto, então o nível de água na máquina não é adequado e a roupa adicional não pode ser carregada. Pode pressionar o botão “Iniciar/Pausa/Cancelar” para continuar o programa.

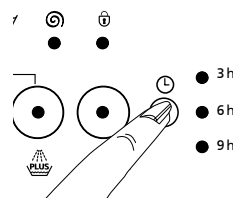

#### **Retardar hora para iniciar o programa**

Com o botão retardar hora pode atrasar o início do programa seleccionado de 3 horas, 6 horas ou 9 horas.

Quando o botão retardar hora é premido uma vez, um atraso de 3 horas é ajustado e o led acender-se-á. Quando o mesmo botão é premido mais uma vez, um atraso de 6 horas é seleccionado, e se

for premido outra vez, um atraso de 9 horas será seleccionado. Se o botão retardar hora for premido novamente, o atraso será cancelado. Depois de ter seleccionado a hora de atraso se “Iniciar/Pausa/Cancelar” for pressionado, o programa pode começar com atraso. Durante o período de atraso, pode abrir a porta ou carregar mais roupa.

Depois do atraso da hora ser iniciado, se pressionar “Iniciar/Pausa/Cancelar”, poderá permutar a máquina para o modo “Pausa” e mudar a hora de atraso.

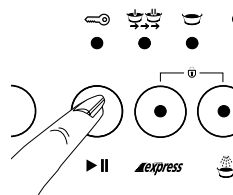

#### **Cancelar um programa**

Para cancelar um programa, pressione o botão “Iniciar/Pausa/Cancelar” durante três segundos. Depois deste período o led “Iniciar/Pausa/Cancelar” e todos os outros led permanecerão apagados. Pode seleccionar um novo programa e iniciar a lavagem.

Se cancelar o programa durante a lavagem o led indicador de “Centrifugação” acender-se-á no ecrã. A máquina aspirará e o led “Centrifugação” apagar-se-á e o led da “porta” acender-se-á. Pode então abrir a porta e um novo programa pode ser seleccionado.

Quando a máquina iniciar o ciclo de lavagem mesmo que a velocidade de centrifugação ou a temperatura sejam mudados, a velocidade e a temperatura iniciais permanecem válidos. Para mudar a velocidade de centrifugação ou a temperatura, se pressionar “Iniciar/Pausa/Cancelar” um novo ciclo ou temperatura podem ser seleccionados.

#### **Fim do Programa**

Quando o programa terminar, o led indicador “porta” acender-se-á e a porta pode ser aberta e a máquina está pronta para a próxima lavagem. Pressione o botão “On/Off” para desligar a máquina.

#### **Esvaziar a roupa**

Depois do programa terminar, a máquina parará automaticamente. Feche a torneira da água. Puxe o manipulo para abrir a porta dianteira. Desligue a máquina pressionando o botão “On / Off”. Depois de ter retirado a roupa, mantenha a porta aberta para permitir a ventilação da cuba. Faça uma verificação e uma limpeza.

coloque-a correctamente no seu lugar.

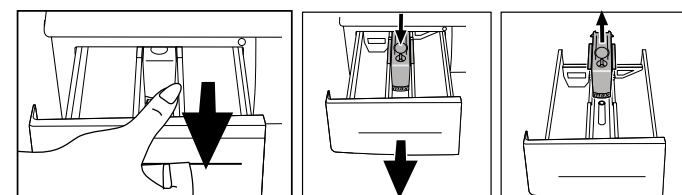

## **5 Cuidados e Manutenção**

### **Compartimento do Detergente**

Resíduos do detergente em pó podem acumular-se no compartimento. Para limpar o compartimento do detergente pressione o ponto marcado do sifão no compartimento do amaciador e puxe o compartimento na sua direcção. Lave o compartimento com água.

### **Sifão**

Não se esqueça de limpar a câmara de sucção quando esta estiver suja. Para retirar a câmara de sucção, retire o compartimento do detergente. Limpe-o para eliminar os resíduos do amaciador que fazem obstrução. Depois de limpar a câmara de sucção,



## Filtros de entrada de Água

Há um filtro na extremidade de cada torneira onde a mangueira de entrada de água está ligada à torneira e em cada válvula de entrada de água colocadas atrás da máquina. Esses filtros impedem a entrada de objectos estranhos e de sujidades dentro da máquina. Os filtros devem ser limpos regularmente para que não fiquem entupidos. Para tal, feche a torneira de água. Retire a mangueira de entrada de água. Limpe o filtro da válvula de entrada de água com uma escova. Se os filtros estiverem muito entupidos, pode retirar com um pinça. Pode retirar a mangueira de entrada de água do lado da torneira com a sua braçadeira e limpar com a água da torneira.

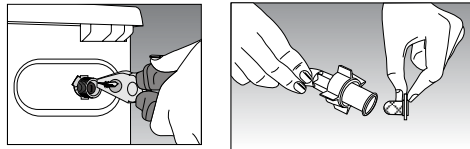

## A mangueira

A mangueira pode congelar em algumas regiões frias. Se a sua máquina for colocada num lugar frio, deve drenar a água residual na mangueira com o filtro da bomba quando a máquina não for utilizada. As mangueiras de entrada de água podem ser drenadas retirando-as da torneira.

## Limpar o Filtro da Bomba

Há um sistema de filtro que permite prolongar a vida útil da bomba obstruindo a passagem de objectos estranhos como os botões. Fibras de tecido podem entrar na bomba durante a drenagem da água de lavagem. Recomendamos que limpe o filtro quando este estiver sujo.

Para fazer isto:

Desligue a sua máquina. Abra o filtro no canto inferior direito pressionando o espaço assinalado na tampa.

Risco de água quente: Pode haver 15 lt de água quente a 90°C na cuba. Abra o filtro com cuidado.



Antes de abrir o filtro, escoe a água com a mangueira de drenagem. Retire a mangueira de drenagem do seu lugar. Prepare um recipiente apropriado para abrir a torneira da mangueira. Depois de ter drenado a água, coloque correctamente a torneira. Abra o filtro rodando e drenando a água residual (max30ml) do filtro da torneira. Retire os objectos estranhos que permanecem no filtro. Quando acabar, rode no sentido dos ponteiros do relógio e feche. Puxe para fechar a torneira do filtro.

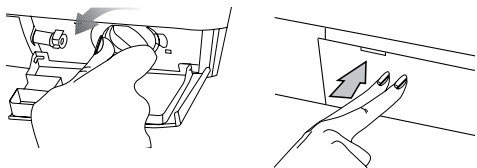

Se o filtro e a torneira da mangueira não combinam, vai haver perdas de água.

## 6 Instalação

1. Retire os parafusos de protecção utilizados para o transporte. Antes de pôr a máquina de lavar a funcionar, as barras de protecção devem ser retiradas. Para fazer isto:

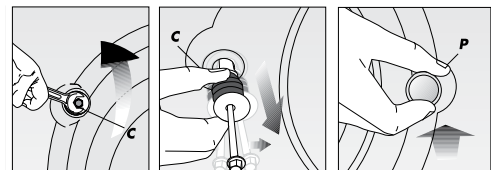

1. Desaperte os parafusos "C" rodando no sentido contrário dos ponteiros do relógio com uma chave adequada..

2. Rode os parafusos de protecção utilizados para o transporte para os retirar.

3. Coloque as tampas de plástico "P" nas aberturas dos fechos utilizados para o transporte rodando no sentido da seta e puzando.

Atenção! Guarde as barras de protecção para utilizar quando pretender transportar a máquina novamente.

Transporte sempre a sua máquina com os parafusos de segurança utilizados para o transporte.

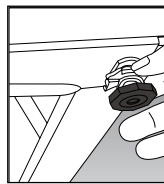

## 2. Ajustar os pés

Para que a sua máquina funcione sem ruído e sem vibrações é preciso que ela esteja correctamente nivelada. 4 pés da sua máquina podem ser ajustados. Desaperte primeiro o parafuso de plástico. Apafarse o parafuso depois de ajustar os pés para nivelar a sua máquina.

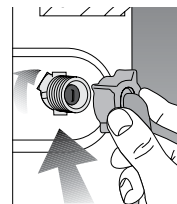

## 3. Ligações da água

### a) Mangueira de Entrada de Água.

A sua máquina está ligada à rede de abastecimento de água através de mangueiras fornecidas com a máquina.

Há braçadeiras de plástico na mangueira ou no saco de plástico para evitar qualquer fuga nos pontos de ligação. Estas braçadeiras podem ser utilizadas em ambas as extremidades de

ligação. As braçadeiras no lado da máquina devem ser ligadas ao canal do filtro.

Depois de ter ligado a mangueira, verifique todas as ligações para eliminar os riscos causados por perdas de água. Mantenha as torneiras fechadas quando não utilizar a máquina.

A sua máquina funcionará correctamente se a água da torneira estiver entre um mínimo de 1 bar e um máximo de 10 bars. Na prática, 1 bar equivale a 8 litros de água num minuto quando a torneira está completamente aberta.

Ligue a mangueira à máquina. Aperte os parafusos com a mão, não utilize um chave de fendas.

Não ligue uma máquina de entrada simples à água quente. Se a máquina estiver ligada com uma parte Y a uma entrada dupla e acima dos 40°C para máquinas de entrada simples, a máquina pode permutar para o modo de protecção.

### b) Mangueira de escoamento de água

A mangueira de escoamento de água pode ser ligada ao tubo do banheiro ou directamente a um sistema de drenagem. Não deve dobrar a mangueira. A mangueira de escoamento de água deve ser utilizada de maneira segura com o suporte para não cair ao chão. A mangueira deve estar entre 40 e 100 cm do chão. A mangueira de escoamento de água pode ser ligada directamente à entrada de água de drenagem.

## 4. Ligação eléctrica

Ligue o fio de alimentação a um sistema eléctrico adequado que aceite a voltagem máxima e os dados da corrente indicados no prato de dados situado no interior do rodapé.

Veja! Página 1, Etapas antes de pôr a funcionar a Máquina de Lavar Completamente Automática e precauções de segurança. Certifique-se que tem uma tomada com ligação à terra.

## 7 Guia para a resolução de avarias

**Ligou a máquina mas os leds permanecem apagados no painel.**

Verifique se o cabo de alimentação está ligado à terra ou se tem um fusível queimado. Verifique se a porta dianteira está correctamente fechada.

**A máquina não se enche de água.**

Verifique se a porta dianteira está correctamente fechada. As torneiras estão fechadas ou os filtros de entrada de água estão obstruídos.

**A água que entra é escoada directamente.**

Verifique se a mangueira de escoamento é colocada como indicado no manual de instruções ou não

**Água vem da parte de baixo da máquina.**

Verifique as mangueiras de entrada de água e de escoamento. Aperte as ligações. As braçadeiras das mangueiras podem estar usadas. Se não for nenhuma das duas hipóteses, então o filtro da bomba pode não estar fechado correctamente.

**Espuma sai do compartimento do detergente.**

Verifique se o seu detergente é conveniente para as máquinas automáticas. Da próxima vez utilize menos detergente.

**A bomba não escoo a água.**

Limpe o filtro da bomba. Verifique se a mangueira de escoamento está dobrada ou não. Se precisar de limpar o filtro da bomba, consulte a secção de limpeza do filtro da bomba no manual.



## Пульт управления

- 1- Дисплей хода выполнения программы
- 2- Клавиша выбора задержки времени
- 3- Дисплей времени
- 4- Ручка выбора скорости отжима
- 5- Ручка выбора программ
- 6- Клавиши вспомогательных функций
- 7- Клавиша On / Off

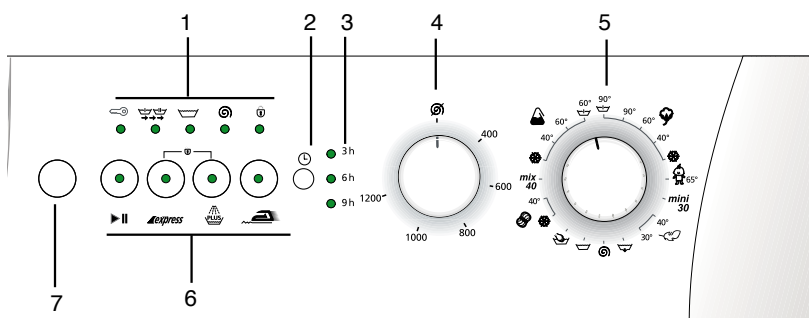

## 1 Выбор программы и запуск машины

Вставьте штепсель машины в электрическую розетку. Включите машину, нажав клавишу «On / Off». Откройте дверцу, потянув за ручку. Загрузите машину, не превышая массу загрузки, и закройте дверцу. Определите соответствующую программу из таблицы выбора программ в соответствии с типом белья, степенью загрязненности и температурой стирки. Установите ручку выбора программ в положение на желаемую программу-температуру стирки. Выберите подходящую скорость отжима в соответствии с выбранной программой. Если Вы используете

дополнительную функцию, нажмите клавишу необходимой дополнительной функции. После этого наполните распределительный контейнер Вашей машины соответствующим порошком и смягчителем. Запустите машину, нажав клавишу Start/Pause/Cancel. Индикатор Start/Pause/Cancel загорится. После запуска машины Вы можете следить на каком этапе выполнения программы Ваша машина сейчас находится при помощи дисплея хода выполнения программы.

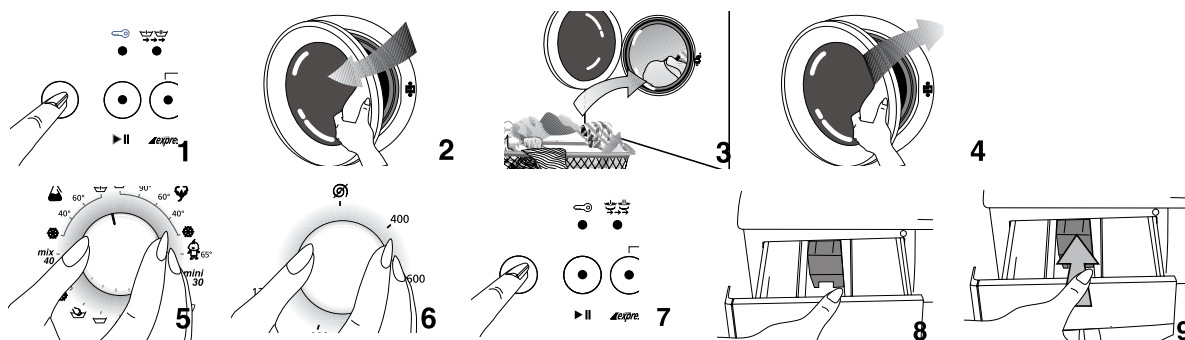

## Таблица выбора программ

Программа	Тип белья	Макс загрузка (кг)	Продолжительность программы (минут).	Потребление воды (л)	Потребление электроэнергии (кВт/ч)	express Быстрая стирка	PLUS Полоскание Плюс	Функция Антисмывание
Предварительная стирка + Хлопок 90	Прочные ткани из хлопка и льна высокой степени загрязненности	6	160	60	2.60		•	•
Хлопок 90	Прочные ткани из хлопка и льна высокой степени загрязненности	6	150	55	2.00	•	•	•
Хлопок 60*	Ткани из хлопка и льна нормальной степени загрязненности, стойкие к высокой температуре	6	140	49	1.14	•	•	•
Хлопок 40	Ткани из хлопка и льна небольшой степени загрязненности, чувствительные к высокой температуре	6	125	49	0.70	•	•	•
Хлопок Холодная	Прочные ткани из хлопка и льна высокой степени загрязненности	5	120	55	0.21	•	•	•
Детский режим 65	Прочные ткани из хлопка и льна высокой степени загрязненности (детская одежда и т.д.)	6	170	65	1.40		■	
Предварительная стирка + Синтетика 60	Смешанные ткани из хлопка/синтетики высокой степени загрязненности, стойкие к нагреванию	3	125	60	1.00			•
Синтетика 60	Смешанные ткани нормальной степени загрязненности из хлопка/синтетики, стойкие к нагреванию	3	115	55	0.90	•	•	•
Синтетика 40	Смешанные ткани из хлопка/синтетики небольшой степени загрязненности, стойкие к нагреванию	3	105	55	0.50	•	•	•
Синтетика Холодная	Очень слабо загрязненные ткани или смешанные ткани из хлопка/синтетики, чувствительные к высокой температуре	2.5	90	55	0.12	•	•	•
Mix 40	Хлопковые ткани и льняные ткани нормальной степени загрязненности, чувствительные к высокой температуре	3.5	95	55	0.50	•	•	•
Тонкие ткани 40	Тонкие ткани, тонкие синтетические ткани, смешанные ткани на основе хлопка	2	70	60	0.35		•	•
Тонкие ткани 30	Тонкие ткани, тонкие синтетические ткани, смешанные ткани на основе хлопка	2	65	60	0.25		•	•
Шерсть 40	Шерсть и тонкие смешанные ткани с ярлыком, рекомендуемым машинную стирку	1.5	55	55	0.30		•	
Шерсть Холодная	Шерстяное и тонкое белье с обозначением машинной стирки	1.5	45	55	0.03		•	
Ручная стирка 30	Специальная программа для шелка, кашемира или белья без обозначения машинной стирки	1	40	35	0.15			
Mini 30	Специальная программа для льняных тканей небольшой степени загрязнения	2.5	30	45	0.25			
Полоскание	Программа полоскания	6	23	13	0.04			
Отжим	Программа отжима	6	13	-	0.03			
Насос	программа насоса	-	2	-	-			

## 2 Технические особенности Вашей стиральной машины

Модели	WMD 26121 T	WMD 26101 T
Максимальная вместимость белья для сушки (кг).	6	6
Высота x Ширина x Глубин (см)	84 x 60 x 54	84 x 60 x 54
Вес нетто (кг).	70	70
Электропитание (В/Гц).	230/50	230/50
Потребляемый ток (А)	10	10
Мощность (Вт)	2220	2220
Цикл стирка - ополаскивание (об./мин.)	52	52
Цикл отжима (макс об./мин.)	1200	1000

С целью улучшения качественных показателей машины в ее технические характеристики могут быть внесены изменения без предварительного уведомления.

Числовые характеристики, приведенные в руководстве по эксплуатации, схематичны и могут не быть полностью идентичными фактическим характеристикам Вашей машины.

Данные, нанесенные на табличке с номинальными техническими характеристиками Вашей машины и данные, приведенные в документах, получены в лабораторных условиях при стандартных условиях работы. Эти значения могут изменяться в соответствии с режимом работы машины и условиями окружающей среды.

## 3 Предостережения по безопасности работы с машиной

- Эта машина предназначена для работы в домашних условиях.
- Если плавкий предохранитель в Вашем доме рассчитан на ток меньше 16А, то необходимо, чтобы квалифицированный электрик установил Вам плавкий предохранитель, рассчитанный на ток 16 А.
- В случае использования или отсутствия трансформатора при работе, квалифицированный электрик должен подключить заземление к машине. Мы не несем ответственности за любое использование машины до подключения заземления.
- Никогда не устанавливайте Вашу машину на пол с ковровым покрытием.
- Пожалуйста, обратитесь в авторизованный сервисный центр по вопросам неисправности электрической розетки / кабеля.
- При первом запуске стирка должна проводиться по программе Хлопок 90°C без загрузки белья для подготовки Вашей машины к стирке.
- Показатели качества стирки Вашей стиральной машины зависят от качества воды и используемого моющего средства. Если вода низкого качества и используется неподходящее моющее средство, пятна останутся.
- Ваша машина запрограммирована на повторное начало работы, если электричество было отключено, а затем включено снова. Вы не можете нажать клавишу On / Off для отмены программы. Машина будет продолжать работу по программе после включения электричества. Для ОТМЕНЫ программы нажмите клавишу > Start/Pause/Cancel < и удерживайте ее в течение трех секунд. (См. раздел «Отмена программы»).
- Если после начала работы Вашей машины начинает мигать ключ на клавише Start/Pause/Cancel, то дверца не закрыта. Откройте и закройте дверцу снова и начните программу стирки заново.
- Если на дисплее хода работы программы мигает индикатор «Стирка», то в машине нет воды или водопроводный кран выключен. Проверьте водопроводные краны. Выключите Вашу машину и включите снова. Если проблема остается, то выньте штепсель из розетки, выключите водопроводный кран и обратитесь в службу сервисной поддержки.
- Если программа началась и нельзя осуществить выбор программы, то Ваша машина может находиться в режиме защиты вследствие возникновения проблем инфраструктуры (напряжение, давление воды, и т.д.) Нажмите и удерживайте клавишу > Start/Pause/Cancel < в течение 3 секунд для переключения машины на установки завода-производителя.

большее по размерам белье. См. раздел практической и полезной информации для загрязненного белья. В Вашей машине можно стирать шерстяные вещи с ярлыками "Machine wash" ("Машинная стирка") или «No-matting» ("Не сбивать в ком") при помощи специальной программы стирки для шерсти. Тонкое белье с ярлыками «Do not wash» («Не стирать») или «Hand wash» («Ручная стирка») (шелк, кашемир, чистая шерсть, и т.д.) можно стирать при помощи специальной программы ручной стирки.

### Открытие передней дверцы

Потяните за ручку для открытия передней дверцы. Передняя дверца Вашей машины разработана таким образом, чтобы открываться только когда машина не работает. Если индикатор «Door» («Дверца») горит, то дверца может быть открыта.

### Загрузка белья в машину

Заполните машину расправленным, а не скомканным бельем. Поместите вещи ручной работы в машину, вывернув их наизнанку. Убедитесь, что белье не застряло между прокладкой и передней дверцей.

Закройте дверцу загрузки, надавив на нее. Если дверца загрузки не закрыта правильно, машина не начнет работать.

### Выбор моющего средства и смягчителя

Количество используемого моющего средства зависит от жесткости воды и степени загрязненности белья. Рекомендованная дозировка указана на пакете. Если Ваше белье немного загрязнено и/или твердость воды низкая, используйте меньше моющего средства, как указано на упаковке. Иначе это может привести к чрезмерному пенообразованию.

Вы должны использовать моющее средство, специально предназначенное для автоматических стиральных машин. Избегайте использования отбеливателей, содержащих серу или хлор.

Поместите моющее средство в виде порошка и смягчитель в соответствующее отделение контейнера и закройте распределительный контейнер для моющих средств.

a. Отделение для порошкового моющего средства для предварительной стирки.

b. Отделение для порошкового моющего средства для основной стирки.

c. Распределительный контейнер для смягчителя.

d. Сифон.

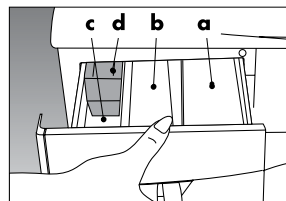

Заполните отделение для смягчителя в соответствии с рекомендациями на

упаковке (обычно <100 мл; 1 чайный пакетик). Никогда не заполняйте на уровень больше "MAX". Избыточное количество будет слито во всасывающую емкость и будет израсходовано впустую. Возможно, Вам понадобится заполнить отделение для смягчителя снова. Если смягчитель со временем загустел, добавьте немного воды для того, чтобы его разбавить. Смягчитель может затруднить прохождение средств для стирки через сифон и заблокировать поток.

## Вспомогательные Функции

**Быстрая стирка:** Сокращает время стирки для слегка загрязненных тканей. Эта функция может использоваться для программ хлопок и синтетика при температуре стирки ниже 60°C.

**Полоскание плюс:** При помощи этой функции Ваша машина добавит

## 4 Подготовка к стирке

Перед запуском Вашей машины, пожалуйста, ознакомьтесь с приведенной ниже информацией:

Вы подключили кабель к электрической розетке?

Правильно ли Вы подключили сливной шланг?

Вы закрыли переднюю дверцу?

Вы открыли водопроводный кран?

### Сортировка Белья

Сортируйте белье в соответствии с типом ткани, цветом, уровнем загрязненности и рекомендованной температуры стирки. Не стирайте белое белье вместе с цветным. Удалите твердые части, например, пояс, запонки, зажимы занавесок и т.д. или поместите белье в мешок из ткани для стирки. Выньте все из карманов. Застегните замки-молнии и пуговицы. Белье очень маленького размера, например, детская одежда, может попасть внутрь барабана, внутрь прокладки, в фильтр насоса, в шланг, и т.д. Для предотвращения этого рекомендуется поместить такое белье в завязываемый мешок или

еще один цикл полоскания к трем циклам полоскания, которые она уже выполнила. Это дополнительное полоскание уменьшит воздействие остатка моющего средства на чувствительную кожу.

**Функция Антисминание:** Выберите эту функцию во избежание сминания Ваших вещей. При выборе функции легкое глаженье, пожалуйста, загружайте меньше белья. Специальная программа стирки и отжима снизит сминаемость и Ваши вещи будут легче гладить.

**Ручка выбора скорости отжима:** Вы можете отжимать белье со скоростью до 1200 об. / мин. в моделях стиральных машин, которые имеют клавишу выбора цикла. Ваша машина будет отжимать со скоростью не более 800 об. / мин. для программы синтетика и 600 об. / мин. для программы шерсть. Кроме того, если Вы не хотите отжимать Ваше белье, Вы можете выбрать положение "No spin" ("Без отжима").

#### Нажатие клавиши "On/off"

При нажатии клавиши "On/Off" Ваша машина готова к выбору программы. При нажатии "On/Off" загорится индикатор «Door» («Дверца»), который означает, что «дверца, может быть открыта». Нажмите клавишу "On/Off" снова для того, чтобы выключить машину.

Нажатие клавиши "On/Off" не означает, что программа начнет работу. Для начала работы программы Вы должны нажать клавишу "Start/Pause/Cancel".

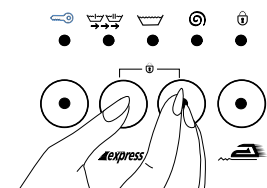

#### Замок от детей

Для того, чтобы ход выполнения программы во время стирки белья не был нарушен нажатием различных клавиш детьми, существует функция замок от детей. Для включения функции замок от детей после начала стирки, нажмите одновременно клавиши включения функций Экспресс и Полоскание

Плюс и удерживайте в течение трех секунд. Индикатор дополнительной функции Предварительная стирка будет мигать постоянно.

После окончания программы для начала новой программы или изменения уже заданной Вы должны отключить функцию замок от детей. Для этого нажмите те же клавиши и удерживайте их в течение трех секунд. Индикатор функции замок от детей будет отключен.

#### Выбор функции

Дополнительные функции, выбираемые в соответствии с выбранной программой, могут быть включены при нажатии соответствующей клавиши. Индикатор выбранной функции загорится.

Если некоторые несовместимые дополнительные функции выбраны вместе, некоторые из них отключатся. Например, при работе программы хлопок, дополнительные функции «Экспресс» и полоскание плюс не могут быть выбраны вместе. После выбора программы «Экспресс» и при последующем нажатии клавиши «Rinse plus» («Полоскание плюс»), программа быстрой стирки будет работать, а индикатор функции «Экспресс» погаснет.

#### Ход выполнения программы

После начала работы машины соответствующий индикатор программы на дисплее хода выполнения программ загорится. По завершении шага программы индикатор данного шага погаснет, а индикатор следующего шага включится. По завершении программы индикатор "Ready" («Готов») загорится снова.

Во время работы программы Вы можете нажать клавишу "Start/Pause/Cancel".

"Cancel" для переключения машины в режим «Пауза». В этом случае индикатор "Start/Pause/Cancel" («Старт/Пауза/Отмена») будет мигать.

#### Изменение программы

Вы можете использовать эту функцию для стирки белья одной группы тканей при более низких или более высоких температурах. Например, вместо программы Хлопок 60 может использоваться программа Хлопок 40. Для выбора программы Хлопок 40 вместо программы Хлопок 60 нажмите клавишу "Start/Pause/Cancel" и машина будет переключена в режим «Пауза». Поверните ручку выбора программ для выбора программы Хлопок 40.

Даже если во время работы программы установленная программа будет изменена при помощи ручки выбора программ, то будет выполняться первоначально выбранная программа. Для того, чтобы изменить программу, выполняемая программа стирки должна быть отменена. (См. раздел Отмена программы).

Однако, выбранные дополнительные функции должны быть совместимыми с программой стирки.

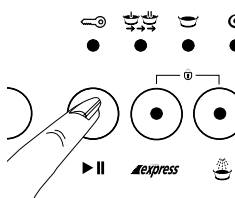

#### Добавление белья

Если Вы хотите добавить белье в Вашу машину после начала программы, нажмите клавишу «Start/Pause/Cancel» для переключения машины в режим «Пауза». Если уровень воды в машине соответствующий, на дисплее хода выполнения программ загорится индикатор «Door» («Дверца») и белье может быть добавлено в машину. Если индикатор «Door» («Дверца») не загорится в течение одной минуты, то уровень воды в машине не является соответствующим, и белье не может быть добавлено. Вы можете нажать клавишу "Start/Pause/Cancel" для продолжения программы.

Если индикатор «Door» («Дверца») не загорится в течение одной минуты, то уровень воды в машине не является соответствующим, и белье не может быть добавлено. Вы можете нажать клавишу "Start/Pause/Cancel" для продолжения программы.

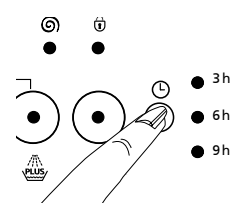

#### Задержка времени начала программы

При помощи клавиши «Time delay» Вы можете отложить начало выполнения выбранной программы на 3 часа, 6 часов или 9 часов.

При нажатии клавиши «Time delay» один раз, будет установлено время задержки начала выполнения программы 3 часа и загорится соответствующий индикатор. Если та же клавиша будет нажата повторно, то задержка начала выполнения программы будет составлять 6 часов и если эта же клавиша будет нажата третий раз, то задержка начала выполнения программы составит 9 часов. Если клавиша задержки начала выполнения программы будет нажата еще раз, то функция задержки будет отменена. При нажатии клавиши "Start/Pause/Cancel" после установки функции задержки начала выполнения программы, программа будет начата с задержкой. Во время периода задержки дверца может быть открыта и в машину может быть добавлено белье.

При нажатии клавиши "Start/Pause/Cancel" после установки функции задержки выполнения программы, Вы можете переключить машину в режим "Пауза" и изменить время задержки.

#### Завершение программы

По завершении программы загорится индикатор «Door» («Дверца») и дверца может быть открыта. Машина готова к следующей стирке. Нажмите клавишу "On/Off" для выключения машины.

#### Выгрузка белья

После завершения программы машина автоматически останавливается. Выключите водопроводный кран. Потяните за ручку и откройте дверцу загрузки. Выключите Вашу машину, нажав клавишу "On/Off". После выгрузки белья оставьте дверцу загрузки открытой и дайте барабану проветриться. Проверьте прокладку и очистите ее.

## 5 Уход за машиной и техническое обслуживание

#### Распределительный контейнер для моющих средств

Через некоторое время эксплуатации машины остатки порошковых моющих средств могут накапливаться в распределительном контейнере. Для очистки распределительного контейнера нажмите отмеченную точку сифона на отделении смягчителя и потяните ящик к себе. Промойте распределительный контейнер водой.

#### Сифон

Не забывайте очищать присоску, когда она загрязняется. Для снятия присоски сначала выньте распределительный контейнер для моющих средств. Очистите его для предотвращения блокировки остатками смягчителя. После этого установите присоску обратно на место и убедитесь, что она установлена правильно.

#### Фильтры подачи воды

В каждом торце шланга, в месте его подключения к крану водопроводной воды, а также в каждом впускном клапане воды, расположенном с обратной стороны машины, установлены фильтры. Эти

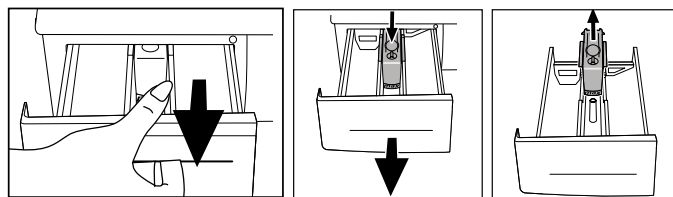

фильтры блокируют попадание инородных объектов и грязи внутрь машины. Фильтры необходимо очищать регулярно во избежание засорения. Для этого отсоедините шланги подачи воды. Очистите верхнюю часть фильтра впускного клапана подачи воды щеткой. Если фильтры сильно засорены, Вы можете вынуть их при помощи пинцета. Вы можете вынуть плоскую часть шлангов подачи воды вместе с прокладками и промыть ее в проточной воде.

#### Шланг

Существует риск замерзания шланга в холодных регионах, если

Ваша машина установлена в холодном месте. Когда машина не используется, остатки воды в шлангах, а также в фильтре насоса, должны быть слиты. Вода из шлангов подачи воды может быть слита после отключения их от водопроводного крана.

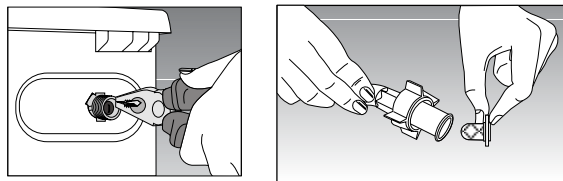

### Очистка фильтра насоса

В машине установлена система фильтров для поддержания длительного срока службы насоса путем улавливания инородных объектов, например, пуговиц, волокон тканей, которые попадают внутрь насоса во время слива воды. Рекомендуется очищать фильтр, когда он загрязнен.

Для этого:

Отключите штепсель Вашей машины от электрической сети. Откройте фильтр в правом нижнем углу, нажав на отмеченное место на крышке.

Риск ошпаривания горячей водой: В барабане может находиться около 15 литров горячей воды при температуре 90°C. Открывайте фильтр осторожно.



Перед открытием фильтра слейте воду через сливной шланг. Отсоедините сливной шланг. Подготовьте подходящий контейнер и откройте заглушку шланга. После того, как вода слита, установите заглушку на место. Откройте фильтр, поворачивая и сливая оставшуюся воду (макс 30 мл) через заглушку фильтра. Очистите инородные объекты внутри фильтра. По завершении поворачивайте его по часовой стрелке и закройте. Закройте заглушку фильтра, надавив на нее.

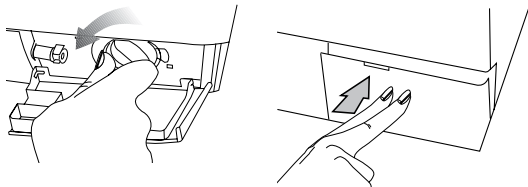

Внимание!

Если фильтр и заглушка шланга не соответствуют, заглушка будет пропускать воду.

## 6 Установка

1. Удаление болтов безопасности, используемых при транспортировке.

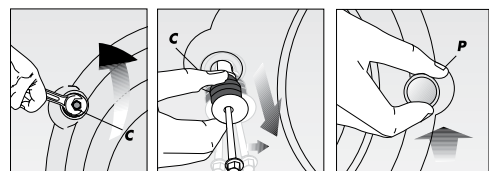

Перед эксплуатацией стиральной машины необходимо удалить транспортные зажимы!

Для этого:

1. Ослабьте болты с маркировкой "С", откручивая их соответствующим гаечным ключом против часовой стрелки.

2. Выкрутите болты безопасности, используемые при транспортировке.

3. Вставьте пластмассовые заглушки с маркировкой "Р" в отверстие транспортного крепления, вращая их в направлении стрелки и вдавливая их.

Обратите внимание, пожалуйста! Сохраняйте транспортные зажимы на случай, когда машина снова будет транспортироваться. Всегда перевозите Вашу машину с транспортными зажимами.

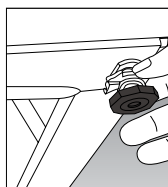

### 2. Выравнивание ножек

Для того, чтобы Ваша машина работала без шума и вибрации, она должна быть должным образом сбалансирована. Четыре ножки Вашей машины можно регулировать. Сначала ослабьте пластмассовый контр-болт. После регулировки ножек для выравнивания машины затяните контр-болт.

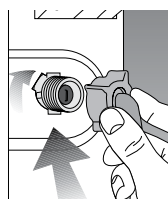

### 3. Подключение подачи / слива воды

#### а) Шланг подачи воды

Ваша машина подключена к источнику подачи воды при помощи специальных шлангов, поставляемых вместе с машиной.

Для шлангов поставляются пластмассовые прокладки или полиэтиленовые пакеты для устранения утечек в местах крепления. Эти прокладки должны использоваться с каждой

стороны соединения.

Прокладки со стороны машины должны быть соединены каналом с фильтром.

После подключения шланга проверьте все соединения на предмет возникновения утечек. Для устранения любого риска возникновения утечек воды, закрывайте водопроводные краны, когда машина не используется.

Ваша машина будет работать эффективно, если минимальное давление воды в водопроводном кране будет составлять 1 атмосферу, а максимальное 10 атмосфер. Фактически 1 атмосфера равна подаче 8 литров воды в минуту при полном открытии водопроводного крана.

Подключите шланг к машине. Зажмите болты руками, не используя гаечный ключ.

Не подключайте машину с одним шлангом подачи воды к горячей воде. Если машина подключена Y частью к двум шлангам подачи воды и для машин с одним шлангом подачи воды температура воды будет более 40°C, машина может переключиться на защитный режим.

#### б) Шланг слива воды

Шланг слива воды может быть прикреплен к ванной или помещен непосредственно в канализационное сливное отверстие. На шланге не должно быть перегибов. Сливной шланг должен быть закреплен держателем так, чтобы он не упал на землю.

Шланг должен быть помещен на высоте от 40 до 100 см от земли.

Сливной шланг может быть помещен непосредственно в канализационное сливное отверстие.

### 4. Подключение к электросети

Подключите шнур электропитания к электрической сети, соответствующей параметрам максимального напряжения и номинального тока, указанным на табличке с номинальными характеристиками, которая расположена внутри противоударной полосы.

Обратите внимание! Страница 1 - шаги, которые необходимо предпринять перед началом работы стиральной машины в полностью автоматическом режиме и предостережения по безопасности эксплуатации.

Убедитесь, что Вы подключили заземление к розетке электропитания.

## 7 Перед обращением в службу сервисной поддержки

**Вы включили машину, но индикаторы на панели выключены.**

Проверьте заземление розетки электропитания или перегоревший плавкий предохранитель. Проверьте, правильно ли закрыта передняя дверца.

**Вода не поступает в машину.**

Проверьте, правильно ли закрыта передняя дверца. Водопроводные краны закрыты или засорились фильтры подачи воды.

**Поступившая в машину вода сразу сливается.**

Проверьте, установлен ли сливной шланг в соответствии с указаниями руководства по эксплуатации или нет.

**Вода вытекает из-под машины.**

Проверьте шланги подачи и слива воды. Затяните соединения.

Шайбы шлангов могут быть изношенными. Если причиной не является одна из вышеуказанных неполадок, то неправильно закрыт фильтр насоса.

**Из распределительного контейнера для моющих средств выходит пена.**

Проверьте, подходит ли Ваше моющее средство для стирки в автоматической стиральной машине. В следующий раз используйте меньше моющего средства.

**Насос не сливает воду.**

Очистите фильтр насоса. Проверьте, нет ли перегибов сливного шланга? Если существует потребность в очистке фильтра насоса, прочтите соответствующий раздел руководства по эксплуатации.



#### Kontrolna tabla

- 1- Ekran za tok programa
- 2- Dugme za izbor odloženog vremena pranja
- 3- Prikaz vremena
- 4- Dugme za izbor brzine centrifugiranja
- 5- Dugme za izbor programa
- 6- Dugmad za pomoćne funkcije
- 7- Dugme za uključivanje / isključivanje

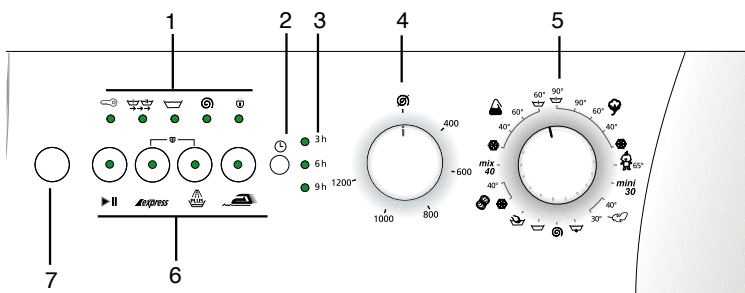

#### 1 Biranje programa i puštanje mašine u rad

Umetnite utikač u utičnicu. Uključite mašinu pritiskanjem na dugme "On / Off". Otvorite vrata povlačenjem ručice, napunite mašinu ne premašujući kapacitet punjenja i zatvorite vrata. Odredite odgovarajući program iz tabele za izbor programa prema tipu veša, stepena zaprljanosti i temperaturi pranja. Postavite dugme za izbor programa na određenu temperaturu pranja. Odaberite odgovarajuću brzinu centrifugiranja za odabrani program. Ukoliko

koristite pomoćne funkcije, pritisnite dugme željene pomoćne funkcije.

Zatim sipajte odgovarajući deterđent i omekšivač u fioku za deterđent. Pustite mašinu u rad pritiskanjem na dugme Start/Pause/Cancel. Lampica na dugmetu Start/Pause/Cancel će svetleti. Nakon puštanja mašine u rad, možete na ekranu za tok programa pratiti do koje tačke je stigla Vaša mašina.

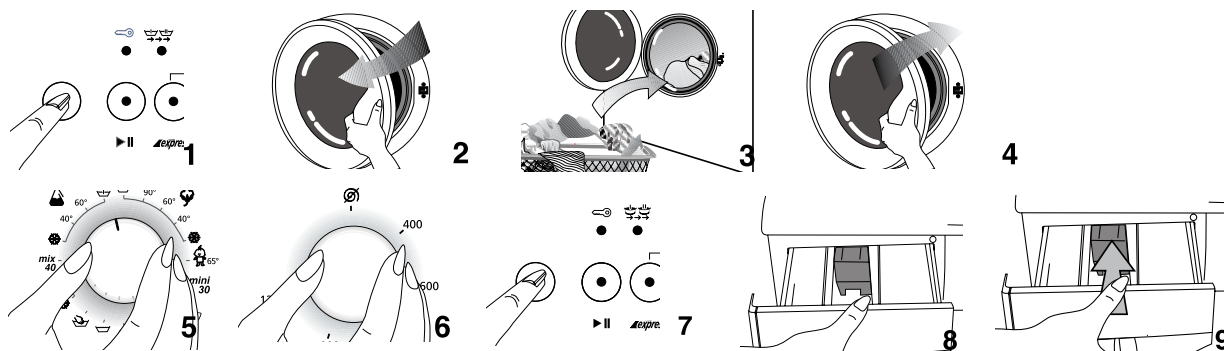

#### Tabela za izbor programa

Program	Tip veša	Maks punjenje (kg)	Trajanje programa (min)	Potrošnja vode (lit)	Potrošnja struje (kWh)	express Brzo pranje	PLUS Dopunsko ispiranje	Protiv gužvanja
☹ Pretpranje + pamuk 90	Veoma prljave izdržljive tkanine od pamuka ili lana	6	160	60	2.60		•	•
☹ Pamuk 90	Veoma prljave izdržljive tkanine od pamuka ili lana	6	150	55	2.00	•	•	•
☹ Pamuk 60*	Normalno prljavi pamuk i lan, otporni na toplinu	6	140	49	1.14	•	•	•
☹ Pamuk 40	Manje prljavi pamuk i lan, osetljivi na toplinu	6	125	49	0.70	•	•	•
☹ Pamuk hladno	Veoma prljave izdržljive tkanine od pamuka ili lana	5	120	55	0.21	•	•	•
☹ Baby 65	Veoma prljave izdržljive tkanine od pamuka ili lana (odeća za bebe i dr.)	6	170	65	1.40		■	
☹ Pretpranje + sintetika 60	Veoma prljave mešavine pamuk/sintetika, otporne na toplinu	3	125	60	1.00		•	•
☹ Sintetika 60	Normalno prljave mešavine pamuk/sintetika, otporne na toplinu	3	115	55	0.90	•	•	•
☹ Sintetika 40	Manje prljave mešavine pamuk/sintetika, otporne na toplinu	3	105	55	0.50	•	•	•
☹ Sintetika hladno	Veoma malo prljave mešavine pamuk/sintetika, osetljive na toplinu	2.5	90	55	0.12	•	•	•
Mix 40	Normalno prljavi pamuk i lan, osetljivi na toplinu	3.5	95	55	0.50	•	•	•
☹ Osetljivo 40	Delikatna, osetljiva sintetika, mešavina pamuka	2	70	60	0.35		•	•
☹ Osetljivo 30	Delikatna, osetljiva sintetika, mešavina pamuka	2	65	60	0.25		•	•
☹ Vuna 40	Vuna i delikatne mešavine sa oznakom za mašinsko pranje	1.5	55	55	0.30		•	•
☹ Vuna hladno	Vuna i delikatni veš sa oznakom za mašinsko pranje	1.5	45	55	0.03		•	
☹ Ručno pranje 30	Specijalni program za svilu, kašmir ili veš bez oznake za mašinsko pranje	1	40	35	0.15			
☹ Mini 30	Specijalni program za manje prljavo rublje	2.5	30	45	0.25			
☹ Ispiranje	Program ispiranja	6	23	13	0.04			
☹ Centrifuga	Program centrifugiranja	6	13	-	0.03			
☹ Pumpa	Program pumpe	-	2	-	-			

\* Program obeležavanja potrošnje (EN 60456)

## 2 Tehničke karakteristike Vaše mašine za pranje veša

Modeli	WMD 26121 T	WMD 26101 T
Maksimalni kapacitet suvog veša (kg)	6	6
Visina x Širina x Dubina (cm)	84 x 60 x 54	84 x 60 x 54
Neto težina (kg)	70	70
Napajanje (V/Hz)	230/50	230/50
Ukupni napon (A)	10	10
Ukupna snaga (W)	2200	2200
Ciklus pranje - ispiranje (cyc/min)	52	52
Ciklus ceđenja (maks. cyc/min)	1200	1000

Moguće su promene tehničkih karakteristika bez predhodne najave, sa ciljem poboljšanja kvaliteta proizvoda.

Podaci u uputstvu su opisni i moguće je odstupanje od stvarnih vrednosti Vaše mašine.

Oznake navedene na Vašem proizvodu i u pratećim dokumentima, su vrednosti dobijene u laboratorijskim uslovima, pod datim standardima. Ove vrednosti su promenljive u zavisnosti od upotrebe i uslovima okruženja.

## 3 Opomena

- Ovaj proizvod je namenjen za kućnu upotrebu.
- Ukoliko je osigurač u Vašoj kući manji od 16A, pozovite električara da ugradi osigurač od 16A.
- U slučaju upotrebe sa transformatorom ili bez transformatora, instalaciju uzemljenja mora izvesti ovlašćeni električar. Svako korišćenje pre uzemljenja je na vašu odgovornost.
- Nikada nemojte postavljati mašinu na pod prekriven tepihom.
- Molimo Vas da u slučaju kvara električnog utikača / kabla pozovite ovlašćeni servis.
- Kod prve upotrebe morate prati programom Cotton 90°C bez punjenja mašine vešom, da bi pripremili mašinu za pranje.
- Učinak Vaše mašine za pranje veša zavisi od kvaliteta vode i korišćenih higijenskih jedinjenja. Ukoliko koristite sredstva za čišćenje koja su neprikladna i slabog kvaliteta, mrlje će ostati trajne.
- Vaša mašina je programirana da produži sa radom nakon ponovnog uključenja napajanja, ukoliko je bilo isključeno. Pritiskanjem na On / Off dugme možete otkazati program. Kada se napajanje uključi, mašina će nastaviti program. Da bi otkazali program, u trajanju od tri sekunde pritiskajte dugme >Start/Pause/Cancel<. (Pogledajte Otkazivanje programa)
- Ukoliko nakon početka rada Vaše mašine dugme Start/Pause/Cancel počne treptati, vrata nisu zaključana. Otvorite i ponovo zatvorite vrata da bi ponovo počeli sa programom.
- Ukoliko na ekranu za tok pranja trepće lampica "washing", ili nema vode ili je slavina zatvorena. Proverite slavine. Isključite i ponovo uključite mašinu. Ukoliko se problem ne otkloni, izvucite utikač mašine, zatvorite slavinu za vodu i pozovite ovlašćeni servis.
- Ukoliko ste podesili program, a izbor programa se ne može sprovesti, Vaša mašina može zbog infrastrukturnih problema (napon, pritisak vode itd.) biti u zaštitnom režimu. Da bi prebacili mašinu na fabrička podešenja, pritisnite i držite dugme > Start/Pause/Cancel < u trajanju od 3 sekundi.

Povucite ručicu da bi otvorili prednja vrata. Prednja vrata Vaše mašine su dizajnirana da se mogu otvarati samo kada mašina ne radi. Kada se na lampici prikaže "door", vrata se mogu otvoriti.

### Punjenje mašine vešom

Kod punjenja mašine otvarajte veš i nemojte ga pritiskati. Ručno tkane komade stavljajte naopako u mašinu. Svakako pazite da se između bubnja i vrata ne zaglavi neki deo veša. Vrtata za punjenje zatvorite pritiskanjem. Ukoliko vrata za punjenje nisu propisno zatvorena, mašina neće započeti radom.

### Biranje deterdženta i omekšivača

Količina korišćenog deterdženta zavisi od tvrdoće vode i zaprljanosti veša. Preporučene vrednosti su navedene na ambalaži. Ukoliko je Vaš veš malo prljav i/ili tvrdoća vode je niska, upotrebite manje deterdženta nego što je navedeno na ambalaži. Inače se može stvoriti previše pene. Treba upotrebljavati deterdžent koji je specijano namenjen mašinskom pranju. Izbegavajte upotrebu sredstava za beljenje koja sadrže sulfid ili hlor.

Sipajte deterdžent u prahu i omekšivač u odgovarajuće odeljke i zatvorite dispenser za deterdžent.

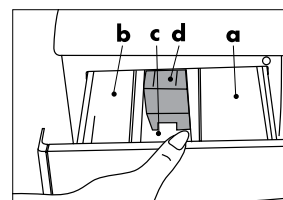

- a. pregrada za deterdžent u prahu za pretpranje.
- b. pregrada za deterdžent u prahu za glavno pranje.
- c. Dispenser za omekšivač
- d. Sifon

Sipajte omekšivač prema uputstvu na ambalaži (obično <100ml, 1 vrećica čaja). Nikada nemojte sipati preko nivoa "MAX". Veća količina će isteći u posudu za uzimanje i biti uzalud potrošena. Moguće je da ponovo treba sipati omekšivač. Ukoliko se omekšivač tokom vremena zgusnuo dodajte vodu da bi ga razredili. Omekšivač može zagušiti sifon ili blokirati protok.

### Pomoćne funkcije

**Brzo pranje** : Skraćuje vreme pranja kod malo zaprljanog veša. Ova se funkcija može koristiti kod programa za pamuk i sintetiku, na temperaturama ispod 60°C.

**Dopunsko ispiranje** : Upotrebom ove funkcije, Vaša će mašina nakon izvršenih tri procesa ispiranja dodati dopunski proces ispiranja. Dopunsko ispiranje će smanjiti moguće štetno dejstvo preostalog deterdženta na osetljivoj koži.

**Protiv gužvanja** : Odaberite ovu funkciju da bi izbegli gužvanje Vaše odeće. Kada odaberete lako peglanje, punite manje veša, na taj način će specijalni profil pranja i centrifugiranja smanjiti gužvanje i time olakšati peglanje Vašeg veša.

**Dugme za izbor brzine centrifugiranja** : Sa dugmetom za izbor obrtaja, možete centrifugirati veš sa brzinom do 1200 obrtaja / min. Kod programa za sintetiku, Vaša mašina neće centrifugirati sa više od 800 obrtaja / min., a kod programa za vunu sa više od 400-600 obrtaja / min. Ukoliko ne želite centrifugirati veš, možete odabrati položaj "No Spin".

### Pristiskanje na "On/Off"

Pritiskanjem na dugme "On/Off" možete pripremiti mašinu za biranje programa. Kada pritisnete dugme "On/Off" upaliće se lampica "door", što znači "vrata se mogu otvoriti". Da bi isključili mašinu, ponovo pritisnite dugme "On/Off".

## 4 Priprema

**Pre puštana Vaše mašine u rad, obratite pažnju na sledeće tačke:**

- Da li ste umetnuli utikač kabla?
- Da li ste pravilno priključili crevo za odvod?
- Da li ste zatvorili prednja vrata?
- Da li ste odvrnuli slavinu?

### Sortiranje veša

Sortirajte veš prema tipu tkanine, boji, stepenu zaprljanosti i dozvoljenoj temperaturi pranja. Nemojte prati beli veš zajedno sa vešom u boji. Uklonite tvrde delove kao što su kaiševi, dugmad za manžetne, dugmad za zavese itd., ili stavite veš u platnenu vreću. Ispraznite đepove. Zatvorite patent zatvarače i zakopčajte. Veoma sitan veš, kao odeća za bebe, može upasti unutar bubanja, između dna, u filter pumpe, crevo itd. Da bi to sprečili, preporučljivo je staviti takav veš u specijalnu mrežastu vreću za veš ili u neki veliki komad veša. Pogledajte odeljak o praktičnim i korisnim savetima za prljav veš. U Vašoj mašini možete sa specijalnim programom za vunu prati vunene stvari koje nose oznaku "Machine Wash" ili "No-matting". Delikatni veš, sa oznakom "Do not wash" ili "hand wash" (svila, kašmir, čista vuna, itd.) se može prati sa specijalnim "hand-wash" programom.

Otvaranje prednjih vrata

Pritiskanje dugmeta "On/Off" ne znači da je program započeo. Za početak programa morate pritisnuti "Start/Pause/Cancel".

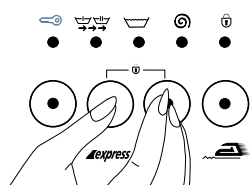

### Blokada za decu

Da deca ne bi mogla uticati na tok programa pritiskanjem na dugmad ,u toku pranja veša postoji blokada za decu. Da bi nakon početka pranja omogućili blokadu, istovremeno pritisnite dugmad za funkcije Express i Rinse Plus u trajanju od tri sekunde.

Lampica za dopunsku funkciju pretpranja će uvek svetleti.

Da bi nakon završetka programa započeli novi program ili da bi promenili program, morate predhodno onemogućiti blokadu za decu. Ponovo pritisnite istu dugmad u trajanju od tri sekunde i blokada za decu će se isključiti.

### Biranje funkcija

Pritiskanjem odnosnih dugmadi možete, zavisno od odabranog programa, birati dopunske funkcije. Lampica odabrane funkcije će svetleti.

Ukoliko nisu odabrane zajedno, neke povezane funkcije će se isključiti. Na primer: kada koristite program za pamuk, ne možete istovremeno odabrati pomoćne funkcije , ekspres i dopunsko ispiranje. Ukoliko nakon biranja programa ekspres, brzo pritisnete dugme za dopunsko ispiranje, program će se uključiti, a lampica za funkciju espres će se ugasi.

### Tok programa

Nakon početka rada mašine, na ekranu će svetleti lampica odgovarajućeg programa. Kada jedan korak završi, njegova lampica se gasi i pali se lampica sledećeg. Kada pritisnete dugme "On/Off" upaliće se lampica "door". Kada nakon odabiranja programa pritisnete dugme "Start/Pause/Cancel", na ekranu za tok programa će se upaliti lampica "Washing". Kod krajnjeg koraka pali se lampica "Spin cycle".

Kada program završi, ponovo će se upaliti lampica "Ready". Da bi mašinu tokom rada stavili u položaj "Pause", pritisnite dugme "Start/Pause/Cancel". U tom slučaju će se upaliti lampica "Start/Pause/Cancel".

### Menjanje programa

Ovu mogućnost možete upotrebiti kod pranja veša iz iste grupe tkanina, da bi prali na nižim ili višim temperaturama. Na primer, umesto Cotton 60, možete primeniti Cotton 40. Da bi odabrali Cotton 40 umesto Cotton 60, pritisnite "Start/Pause/Cancel", da bi mašinu prebacili u položaj pauze. Sada okrenite dugme za biranje programa Cotton 40.

Čak i ako se u toku rada programa okrene dugme za biranje programa, izvršiće se osnovno odabrani program. Za promenu programa pranja mora se prvo otkazati tekući program. (Pogledajte Otkazivanje programa)

### Dopuna veša

Ukoliko želite nakon početka rada programa dodati veš u mašinu, pritisnite dugme "Start/Pause/Cancel" da bi prebacili mašinu u režim pauze. Ukoliko je nivo vode u mašini prikladan, na ekranu za tok programa će se upaliti lampica "door" i u mašinu se može dodati veš. Ukoliko se nakon jedne minute ne upali lampica "door", nivo vode nije prikladan i veš se ne može dodati. Za nastavak programa pritisnite "Start/Pause/Cancel".

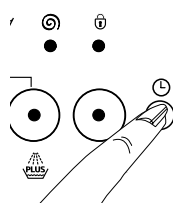

### Odloženo vreme početka programa

Pomoću dugmeta za odlaganje možete odložiti početak odabranog programa za 3 časa, 6 časa ili 9 časa.

Jednim pritiskanjem dugmeta za odloženo uključivanje pranja aktiviraće se odlaganje za 3 časa i upaliće se lampica. Ukoliko još jednom pritisnete isto dugme, početak

pranja će se odložiti za 6 časa, a ukoliko ga pritisnete i treći put, početak pranja će se odložiti za 9 časa. Još jedno pritisnjanje na dugme za odloženo uključivanje pranja će otkazati odlaganje.

Ukoliko ste odabrali odloženo uključivanje pranja, pritiskanjem na dugme "Start/Pause/Cancel", možete aktivirati program bez odlaganja. Tokom perioda odlaganja vrata se mogu otvarati i može se dodavati veš.

Nakon početka trajanja odloženog početka pranja, možete pritisnjanjem dugmeta "Start/Pause/Cancel" prebaciti u režim pauze i promeniti trajanje odlaganja.

### Otkazivanje programa

Da bi otkazali program, pritisnite dugme "Start/Pause/Cancel" u trajanju od tri sekunde. Nakon ovog vremena, lampica "Start/Pause/Cancel" i sve ostale lampice će se ugasi. Možete birati novi program i započeti pranje.

Ukoliko izvršite otkazivanje zadatka za vreme pranja, upaliće se lampica "Spin", mašina će pumpati i kada se lampica "Spin" ugasi, upaliće se lampica "door". Tada možete otvoriti vrata i birati novi program. Početno odabrana brzina i temperatura ostaju važeće nakon početka rada mašine, čak i ukoliko promenite brzinu obrtaja centrifugiranja ili temperaturu pranja. Da bi promenili brzinu obrtaja centrifugiranja ili temperaturu pranja pritisnite "Start/Pause/Cancel". Tada možete birati novi ciklus ili temperaturu.

### Kraj programa

Kada program završi, upaliće se lampica "door", vrata se mogu otvoriti i mašina je spremna za sledeće pranje. Da bi isključili mašinu, pritisnite dugme "On/Off".

### Vađenje veša

Nakon završetka programa mašina se automatski zaustavlja. Zavrnite slavinu. Povucite ručicu i otvorite vrata za punjenje. Isključite mašinu pritiskanjem na dugme "On / Off". Nakon vađenja veša iz mašine držite vrata otvorena i ostavite da se bubanj provetri. Proverite i očistite gumeni meh.

## 5 Nega i održavanje

### Dispenser za deterđent

Nakon izvesnog vremena se u fioci mogu nataložiti ostaci praškastog deterđenta. Da bi očistili fioku za deterđent, pritisnite označenu tačku na sifonu u odeljku ua omekšivač povucite fioku prema sebi. Operite fioku vodom.

### Sifon

Nemojte propustiti čišćenje usisnog suda. Da bi izvadili usisni sud, prvo izvadite fioku za deterđent. Očistite ga da bi eliminisali blokiranje od ostatka omekšivača. Nakon čišćenja vratite usisni sud na svoje mesto i proverite dali je propisno postavljen.

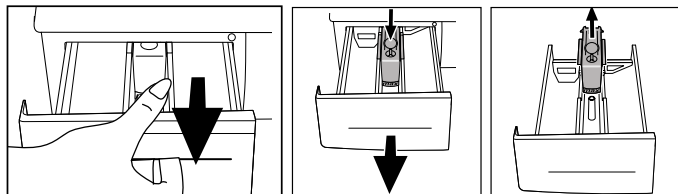

### Filtri za dovodnu vodu

Na svakom ravnom završetku gde je crevo za dovod vode

priključeno na slavinu i na svakom ulaznom ventilu na zadnjem delu mašine, postoji filter. Ovi filtri blokiraju ulaz stranih tela i prljavštine u mašinu. Da bi se izbeglo zapašenje, filtri se moraju redovno čistiti. Da bi to uradili prvo zavrnite slavinu. Izvucite dovodna creva za vodu. Četkom očistite gornji deo filter ulaznog ventila za vodu. Ukoliko su filtri veoma zapašeni možete ih izvući kličtima. Možete izvaditi ravni deo dovodnog creva za vodu zajedno sa zaptivačem i oprati ga pod tekućom vodom.

### Crevo

U hladnim oblastima postoji opasnost od zamrzavanja, ukoliko je Vaša mašina postavljena na hladnom mestu. Ukoliko se mašina neće upotrebljavati, preostala voda u crevima se mora ukloniti pumpnim filterom. Dovodna creva za vodu se mogu isprazniti izvlačenjem iz slavine.

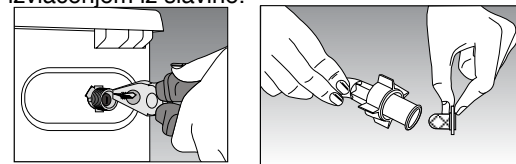

## Čišćenje pumpnog filtera

Postoji sistem filtriranja koji, za vreme ispuštanja vode od pranja, blokira ulazak stranih tela, kao dugmadi, vlakana tkanine u pumpu i time održava dugi radni vek pumpe. Poželjno je očistiti filter kada je prljav.

Da bi to uradili:

Izvučite utikač mašine. Pritiskanjem na označeno mesto na poklopcu otvorite filter koji se nalazi u donjem desnom uglu.

Opasnost od vruće vode: U bubnju se može nalaziti 15 lit. vruće vode sa 90°C. Pažljivo otvorite filter.

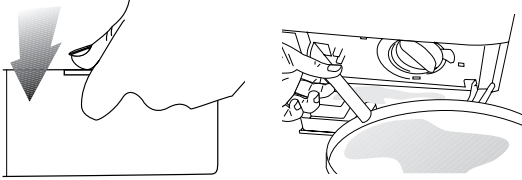

Pre otvaranja filtera ispraznite vodu pomoću creva za pražnjenje. Izvučite crevo za pražnjenje iz svog mesta. Pripremite odgovarajući sud i otvorite odvojak creva. Nakon pražnjenja vode propisno vratite odvojak na svoje mesto. Okretanjem otvorite filter i ispraznite preostalu vodu (maks 30ml) preko filtera na odvojkju. Uklonite preostala strana tela iz filtera. Kada ste gotovi, okrenite u smeru kazaljki i zatvorite. Zatvorite odvojak filtera pritiskanjem.

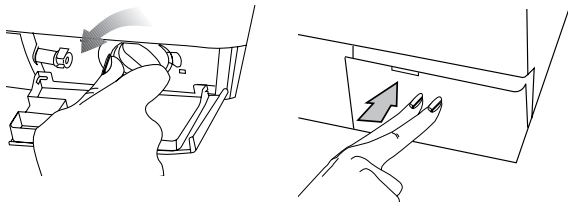

Pažnja!

Ukoliko filter i odvojak nisu podešeni, voda će cureti.

## 6 Instalacija

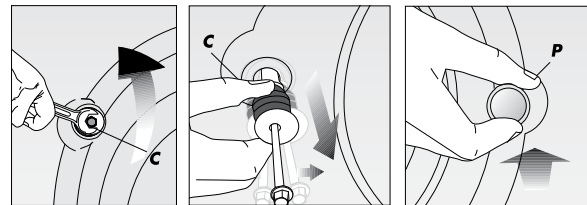

1. Uklanjanje bezbednosnih šipki za transport.

Pre puštanja mašine za pranje u rad, moraju se ukloniti transportne šipke! Da bi to uradili:

1. Olabavite šipke "C" okretanjem u levo pomoću odgovarajućeg ključa.
2. Okretanjem uklonite bezbednosne šipke za transport.
3. Na otvore transportne blokade postavite plastične zatvarače pritiskajući i okrećući ih u smeru strelice.

Pažnja! Sačuvajte transportne šipke upotrebu kod ponovnog transporta. Uvek transportirajte Vašu mašinu sa transportnom blokadom.

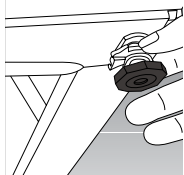

### 2. Niveliranje nogara

Da bi Vaša mašina radila bešumno i bez vibracija, mora biti propisno balansirana. Četiri nogare koje se nalaze na Vašoj mašini mogu se podešavati. Prvo olabavite plastičnu glavu zavrtnja. Nakon podešavanja nogara za niveliranje mašine, ponovo zategnite glavu zavrtnja.

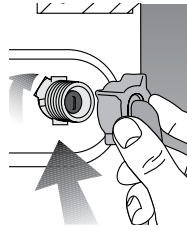

## 3. Priklučci za vodu

### a) Dovodno crevo za vodu

Vaša mašina je priključena na dovod vode pomoću specijalnih creva, isporučenih sa mašinom.

Zbog eliminisanja curenja vode u priključnim tačkama, na crevu ili u posebnim plastičnim vrećicama, isporučeni su plastični zaptivači. Ovi zatvarači se moraju upotrebiti na svakoj strani

priključka.

U kanale filtera, sa zadnje strane mašine, se moraju se ugraditi zaptivači.

Nakon priključivanja creva, proverite sve priključke da bi uklonili opasnost od curenja vode. Zatvarajte slavine kada se mašina ne upotrebljava.

Vaša će mašina raditi efikasno ukoliko je pritisak vode u slavini najmanje 1 a najviše 10 bari. 1 bar u stvari zanči 8 litara vode u minuti, kada je slavina otvorena do kraja.

Priključite crevo na mašinu. Zategnite zavrtnje rukom, nemojte koristiti ključ.

Nemojte priključivati mašinu sa jednostrukim dovodom na toplu vodu. Ukoliko je mašina sa jednostrukim dovodom priključena sa delom Y na dvostruki dovod, kao i na temperaturama preko 40°C, mašina može preći u zaštitni režim.

### b) Odvodno crevo

Odvodno crevo treba biti postavljeno pored kade ili direktno u odvod. Nemojte savijati crevo. Odvodno crevo treba biti osigurano držačem, tako da ne može pasti na pod.

Crevo treba biti postavljeno na 40 - 100 cm iznad poda.

Odvodno crevo se može postaviti direktno u otvor za ispuštanje vode.

## 4. Električni proključak

Priključite napojni kabl na odgovarajući električni sistem koji podržava maksimalni napon i jačinu struje, navedenih na pločici unutar nagazne ploče.

Pogledajte! Stanica 1, Koraci pre rukovanja automatskom mašinom za pranje veša i mere bezbednosti.

Svakako proverite dali imate uzemljeni utikač.

## 7 Pre nego pozovete servis

**Uključili ste mašinu, ali lampice na tabli se ne pale.**

Proverite uzemljenje napojnog kabla ili osigurače. Proverite da li su prednja vrata propisno zatvorena.

**Mašina ne uzima vodu.**

Proverite da li su prednja vrata propisno zatvorena. Ili slavine nisu odvrnute ili su filtri za dovod vode zapušeni.

**Uzeta voda se direktno izbacuje.**

Proverite da li je odvodno crevo postavljeno na opisani način.

**Voda izlazi ispod mašine.**

Proverite dovodna i odvodna creva. Zategnite priključke. Zaptivači creva su pohabani. Ukoliko nije ni jedno od navedenog, filter pumpe nije propisno zatvoren.

**Iz dispnzera za deterdžent izlazi pena.**

Proverite da li je deterdžent prikladan za pranje u automatskim mašinama. Sledeći put upotrebite manje deterdženta.

**Pumpa ne izbacuje vodu.**

Očistite filter pumpe. Proverite da li je odvodno crevo savijeno.

Ukoliko treba čistiti filter pumpe, pogledajte odeljak o čišćenju pumpnog filtera u ovom uputstvu.



#### Ovládací panel

- 1- Zobrazenie postupu v programe
- 2- Tlačidlo pre výber časového oneskorenia
- 3- Zobrazenie času
- 4- Gombík pre výber rýchlosti odstreďovania
- 5- Gombík pre výber programu
- 6- Tlačidlá pomocných funkcií
- 7- Tlačidlo zapnutia/vypnutia

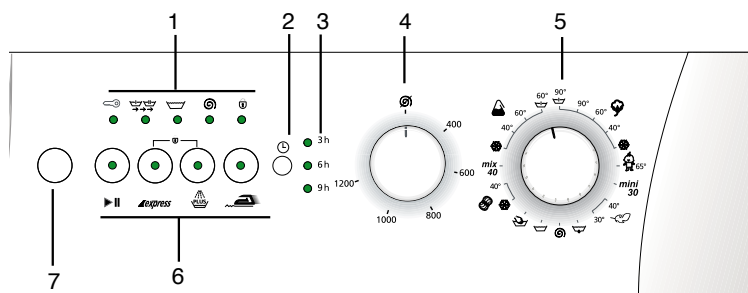

## 1 Výber programu a spustenie pračky

Pračku zapojte do zásuvky. Stlačením tlačidla “zapnutia/vypnutia” zapnete pračku. Zatiahnutím za rukoväť otvorte dverka a naplňte pračku tak, aby ste neprekročili kapacitu bielizne a dverka zatvorte. Prezretím si tabuľky na výber programu si vyberte vhodný program v závislosti od typu bielizne, stupňa znečistenia a teploty prania. Umiestnite tlačidlo pre výber programu na požadovaný program prania – teplotu. Vyberte vhodnú rýchlosť odstreďovania vzhľadujúcu sa k zvolenému programu.

Ak používate pomocné funkcie, tak stlačte tlačidlo požadovanej pomocnej funkcie.

Potom doplňte do priechniku pre prací prostriedok v pračke vhodné množstvo pracieho prostriedku a aviváže. Pračku spustíte stlačením tlačidla spustenie/pozastavenie/zrušenie. Rozsvieti sa kontrolka tlačidla spustenie/pozastavenie/zrušenie. Po spustení pračky si môžete pozrieť na zobrazení postupu v programe, v ktorom kroku sa pračka nachádza.

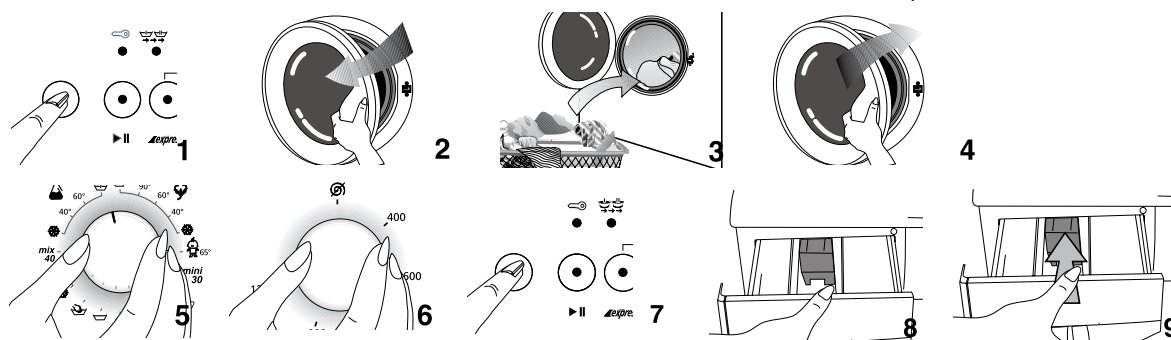

### Tabuľka výberu programu

Trvanie	Typ bielizne	Max. objem bielizne (kg)	Trvanie programu (min.)	Spotreba vody (litre)	Spotreba energie (kWh)	express Expresné	PLUS Dodatočné pláchanie	Čahké žehlenie
☞ Predpranie + Bavlna 90	Silne znečistené odolné textilie vyrobené z bavlny a ľanu	6	160	60	2.60		•	•
☞ Bavlna 90	Silne znečistené odolné textilie vyrobené z bavlny a ľanu	6	150	55	2.00	•	•	•
☞ Bavlna 60*	Normálne znečistená bavlna a ľan odolný voči teplu	6	140	49	1.14	•	•	•
☞ Bavlna 40	Menej znečistená bavlna a ľan citlivý na teplo	6	125	49	0.70	•	•	•
☞ Bavlna Studené ❄	Silne znečistené odolné textilie vyrobené z bavlny a ľanu	5	120	55	0.21	•	•	•
☞ Baby 65	Normálne znečistené odolné textilie vyrobené z bavlny a ľanu (detské oblečenie atď.)	6	170	65	1.40		■	
☞ Predpranie + Syntetické 60	Normálne znečistená zmes bavlny/syntetických materiálov odolných voči teplu	3	125	60	1.00		•	•
☞ Syntetické 60	Normálne znečistená zmes bavlny/syntetických materiálov odolných voči teplu	3	115	55	0.90	•	•	•
☞ Syntetické 40	Menej znečistená zmes bavlny/syntetických materiálov odolných voči teplu	3	105	55	0.50	•	•	•
☞ Syntetické Studené ❄	Veľmi málo znečistená zmes bavlny/syntetických materiálov citlivých na teplo	2.5	90	55	0.12	•	•	•
Mix 40	Normálne znečistená bavlna a ľan citlivý na teplo	3.5	95	55	0.50	•	•	•
☞ Jemné 40	Zmes jemných citlivých syntetických a bavlnených textílií	2	70	60	0.35		•	•
☞ Jemné Studené ❄	Zmes jemných citlivých syntetických a bavlnených textílií	2	65	60	0.25		•	•
☞ Vlnené 40	Zmes vlnených a jemných textílií označených štítkom prania v pračke	1.5	55	55	0.30		•	
☞ Vlnené pri nízkej teplote	Vlnená a jemná bielizeň označená štítkom prania v pračke	1.5	45	55	0.03		•	
☞ Ručné pranie 30	Špeciálny program pre hodváby, kašmír alebo pre bielizeň bez označenia prania v pračke	1	40	35	0.15			
Mini 30	Jemne znečistené menšie množstvo textílií	2.5	30	45	0.25			
☞ Pláchanie	Program pláchania	6	23	13	0.04			
☞ Odstreďovanie	Program odstreďovania	6	13	-	0.03			
☞ Čerpanie	Program čerpadla	-	2	-	-			

\* Program energetického označovania (EN 60456)

## 2 Technické vlastnosti automatickej pračky

Modely	WMD 26121 T	WMD 26101 T
Maximálna kapacita suchej bielizne (kg.)	6	6
Výška x šírka x hĺbka (cm.)	84 x 60 x 54	84 x 60 x 54
Čistá hmotnosť (kg.)	70	70
Elektrina (V/Hz.)	230/50	230/50
Celkový prúd (A)	10	10
Celkový výkon (W)	2200	2200
Cyklus prania – pláchania (cyklov/min)	52	52
Cykly odstreďovania (max. cyklov/min)	1200	1000

Technické vlastnosti môžu obsahovať zmeny bez predchádzajúceho upozornenia, ktoré zlepšujú kvalitu produktu.

Obrázky v príručke sú schematické a nemusia predstavovať skutočný vzhľad pračky.

Hodnoty označené na produkte a hodnoty uvedené v papieroch sprevádzajúcich produkt sú hodnotami, ktoré sa dosiahli v laboratórnych podmienkach pri stanovených normách. Tieto hodnoty sa môžu odlišovať v závislosti od používania a podmienok v prostredí.

## 3 Varovanie

- Tento produkt je navrhnutý pre domáce použitie.
- Ak má poistka vo vašej domácnosti menej ako 16 A, tak poverte kvalifikovaného elektrikára, aby vám zapojil 16 A poistku.
- V prípade používania s transformátorom alebo bez transformátora musí uzemnenie vykonať kvalifikovaný elektrikár. Akékoľvek použitie pred uzemnením nespadá do našej zodpovednosti.
- Pri zlyhaní elektrickej zástrčky/kábla, prosím, zavolajte do kvalifikovaného servisu.
- Pračku nikdy nedávajte na podlahu zakrytú kobercom.
- Pri prvom použití sa pranie musí vykonať v programe Bavlna 90°C bez vloženého práčovného prostriedku, aby sa pračka pripravila na pranie.
- Výkon vašej pračky závisí od kvality vody a používaného pracieho prostriedku. Ak použijete nevhodný prací prostriedok nízkej kvality, tak škvrny môžu na bielizni natrvalo zostať.
- Kvôli postupom kontroly kvality sa vo vašej pračke môže nachádzať malé množstvo vody. Táto voda nespôsobuje žiadne poškodenie pračky.
- Vaša pračka je naprogramovaná, aby opätovne začala prevádzku, ak sa vypla elektrina a následne potom zapla. Na zrušenie programu nemôžete stlačiť tlačidlo zapnutia/vypnutia. Pračka po zapnutí elektriny prejde na program. Aby ste program ZRUŠILI, tak na 3 sekundy stlačte tlačidlo "spustenie/pozastavenie/zrušenie". (Pozrite si časť Zrušenie programu)
- Keď po spustení pračky začne blikať tlačidlo spustenie/pozastavenie/zrušenie, tak nie sú uzamknuté dvierka. Otvorte a opätovne zatvorte dvierka, aby ste opätovne začali s programom prania.
- Ak na zobrazení postupu v programe začne blikať kontrolka "prania", tak v pračke nie je voda alebo je odstavený kohútik. Skontrolujte kohútiky. Pračku vypnite a zapnite. Ak problém pretrváva, tak pračku odpojte, zatvorte vodovodný kohútik a zavolajte do autorizovaného servisu.
- Ak sa spustil program a nemôžete vykonať výber programu, tak sa vaša pračka môže nachádzať v režime ochrany kvôli problému v infraštruktúre (napätie, tlak vody atď.). Na 3 sekundy stlačte a podržte stlačené tlačidlo "spustenie/pozastavenie/zrušenie", aby ste pračku prepeli na výrobné nastavenia.

vnútornej časti bubna, do medzipriestoru, filtra čerpadla, hadice atď. Aby ste tomuto zabránili, tak sa odporúča umiestniť takúto bielizeň do špeciálneho uzatváracieho vreca na bielizeň alebo väčšej bielizne. Vaša pračka dokáže prať vlnu označenú štítkom "pranie v pračke" alebo "samostatné pranie" pomocou špeciálneho programu na vlnu. Jemná bielizeň so štítkom "neprať" alebo "ručné pranie" (hodváb, kašmír, čistá vlna atď.), sa môže prať v špeciálnom programe prania v rukách.

### Otváranie predných dvierok

Zatiahnite za rúčku, aby ste otvorili predné dvierka. Predné dvierka vašej pračky sú navrhnuté tak, aby sa dali otvárať iba vtedy, keď pračka nie je v prevádzke. Ak sa zapne kontrolka dvierok, tak dvierka môžete otvoriť.

### Plnenie pračky bielizňou

Pračku naplňte rozvinutou a nestlačenou bielizňou. Ručne štrikované oblečenie umiestnite vnútornou stranou smerom von. Uistite sa, že medzi spodnou časťou a prednými dvierkami nie je zaseknutá žiadna bielizeň. Dvierka pre vkladanie zatvorte zatlačením. Ak sa dvierka pre vkladanie poriadne nezatvorili, tak sa pračka nespustí.

### Výber pracieho prostriedku a aviváže

Množstvo použitého pracieho prostriedku závisí od tvrdosti vody a znečistenia bielizne. Odporúčané hodnoty sú uvedené na balení. Ak je vaša bielizeň jemne znečistená a/alebo je tvrdosť vody nízka, tak použijete menej pracieho prostriedku, ako je uvedené na balení. V opačnom prípade sa môže vytvoriť nadmerné spenenie. Mali by ste používať prací prostriedok špeciálne navrhnutý pre automatické pračky. Nepoužívajte bieliadlá obsahujúce síru alebo chlór. Práškový prací prostriedok a aviváž umiestnite do príslušného priečinka a zatvorte dávkovač pracieho prostriedku.

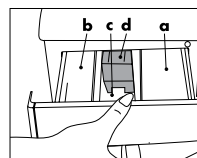

a. Priečinko pre práškový prací prostriedok pre predpranie.

b. Priečinko pre práškový prací prostriedok pre hlavné pranie.

c. Dávkovač aviváže

d. Uzávierka vody

Doplňte aviváž podľa údajov na balení (bežne <100 ml; 1 čajový sáčok). Nikdy nedoplňajte väčšie množstvo ako po úroveň "MAX". Nadmerné množstvo odtečie do nasávacieho uzáveru a zmije sa. Možno budete musieť znovu doplniť aviváž. Ak po nejakej dobe aviváž zhutne, tak doplňte trochu vody, aby ste ju rozriedili. Aviváž môže upchať uzávierku vody a zablokovať prietok.

### Pomocné funkcie

**Expresné:** Skrátí čas prania pre jemne znečistené tkaniny. Táto funkcia sa môže použiť pre programy bavlny a syntetických materiálov s teplotami pod 60°C.

**Dodatočné pláchanie:** Keď použijete túto funkciu, tak pračka pridá k trom vykonaným procesom pláchania ďalší proces pláchania. Toto dodatočné pláchanie znižuje akékoľvek efekty pôsobiace na jemnú pokožku, pretože odstráni akýkoľvek zostatkový prací prostriedok.

**Ľahké žehlenie:** Aby ste predišli krčeniu oblečenia, tak vyberte túto funkciu. Keď je zvolené jemné žehlenie, tak vložte menej bielizne.

## 4 Príprava

### Pred spustením pračky si dajte pozor na nižšie spomenuté kroky:

Pripojili ste kábel?

Pripojili ste správne odtokovú hadicu?

Zatvorili ste predné dvierka?

Otvorili ste vodovodný kohútik?

### Triedenie bielizne

Bielizeň zatriedte podľa typu textílie, farby, úrovne zašpinenia a povolenej teploty prania. Neperte bielu bielizeň spolu s farebnou. Vyberte tvrdé diely, ako napríklad remeň, gombíky na zápästiach, gombíky na záclonách atď. alebo bielizeň umiestnite do vreca pre bielizeň. Vyprázdnite vrecká. Zazipsujte a pozapínajte gombíky. Veľmi malá bielizeň, ako napríklad detské oblečenie môže preniknúť do

Týmto spôsobom špeciálny profil prania a odstreďovania obmedzí pokrčenie a vaša bielizeň sa bude ľahko žehliť.

**Gombík pre výber rýchlosti odstreďovania:** Bielizeň môžete odstreďovať rýchlosťou až 1200 cyklov/min. pri modeloch, ktoré majú tlačidlo pre výber cyklu. Vaša pračka nebude odstreďovať rýchlejšie ako 800 cyklov/min pri programoch syntetických materiálov a 600-400 cyklov/min. pri programoch vlny. Okrem toho, ak nechcete odstreďovať vašu bielizeň, tak môžete vybrať polohu "Bez odstreďovania".

#### Stlačenie tlačidla „zapnutie/vypnutie“

Stlačením tlačidla "zapnutia/vypnutia" môžete pripraviť vašu pračku pre výber programu. Keď stlačíte tlačidlo "zapnutia/vypnutia", tak sa rozsvieti kontrolka "dvierok", čo znamená, že "dvierka môžete otvoriť". Opätovne stlačte tlačidlo "zapnutia/vypnutia", aby ste pračku vypli.

Stlačenie tlačidla "zapnutia/vypnutia" neznamená spustenie programu. Pre spustenie programu musíte stlačiť tlačidlo "spustenie/pozastavenie/zrušenie".

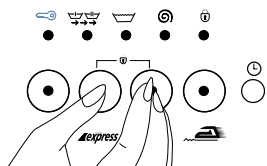

#### Detská zámka

Aby sa počas prania bielizne zaistilo, že postup programu neovplyvnia deti stlačením tlačidiel, tak pračka obsahuje detskú zámku. Aby ste detskú zámku zapli, tak po začatí

prania súčasne na 3 sekundy stlačte tlačidlá expresnej funkcie a dodatočného pláchania. Kontrolka dodatočnej funkcie predpieranania bude stále blikať.

Po skončení programu musíte na spustenie nového programu alebo zmenu zvoleného programu vypnúť detskú zámku. Aby ste ju vypli, tak na 3 sekundy stlačte rovnaké tlačidlá a kontrolka detskej zámky sa vypne.

#### Výber funkcií

Dodatočné funkcie, ktoré môžete zvoliť podľa zvoleného programu sa dajú vybrať stlačením príslušného tlačidla. Kontrolka zvolenej funkcie sa rozsvieti.

Niektoré dodatočné funkcie sa vypnú, ak sa nezvolia spolu s inými funkciami. Napríklad, keď používate program bavlny, tak sa nedajú spolu zvoliť funkcie expresná a dodatočné pláchanie. Ak sa po výbere expresného programu stlačí tlačidlo dodatočného pláchania, tak sa zapne rýchly program a kontrolka expresnej funkcie sa vypne.

#### Priebeh programu

Po spustení prevádzky pračky sa rozsvietia príslušné kontroly priebehu programu. Keď sa krok dokončí, tak sa vypne kontrolka daného kroku a zapne sa kontrolka nasledujúceho kroku. Po dokončení programu sa opätovne zapne kontrolka "dvierok". Počas prevádzky pračky môžete stlačiť tlačidlo "spustenie/pozastavenie/zrušenie", aby ste pračku "pozastavili". V tomto prípade bude blikať kontrolka "spustenia/pozastavenia/zrušenia".

#### Zmena programu

Túto funkciu môžete použiť na pranie bielizne v rovnakej skupine textílií pre pranie pri nižších alebo vyšších teplotách. Napríklad namiesto Bavlna 60 sa môže použiť Bavlna 40. Pri výbere Bavlna 40 namiesto Bavlna 60 stlačením tlačidla "spustenie/pozastavenie/zrušenie" sa pračka prepne do polohy pozastavenia. Gombík programu sa otočí pre zvolenie programu Bavlna 40.

Aj keď sa počas programu zmení poloha gombíku na výber

programu, tak sa vykoná pôvodne zvolený program. Pre zmenu programu prania sa musí zrušiť prebiehajúci program. Okrem toho musia byť zvolené pomocné funkcie kompatibilné s programom prania.

#### Pridávanie bielizne

Ak chcete po začatí programu pridať do pračky bielizeň, tak stlačte tlačidlo spustenie/pozastavenie, aby ste pračku prepli do režimu pozastavenia. Ak je úroveň vody v pračke vhodná, tak sa zapne kontrolka "dvierok" zapne sa zobrazenie postupu programu a do pračky môžete pridať bielizeň. Ak sa po jednej minúte nezapne kontrolka "dvierok", tak hladina vody nie je vhodná a nebudete môcť pridať bielizeň. Pre pokračovanie programu môžete stlačiť tlačidlo "spustenie/pozastavenie/zrušenie".



#### Oneskorenie času spustenia programu

Pomocou tlačidla oneskorenia času môžete posunúť spustenie zvoleného programu o 3 hodiny, 6 hodín alebo 9 hodín. Keď raz

- 3h
  - 6h
  - 9h
- stlačíte tlačidlo oneskorenia času, tak sa nastaví trojhodinové oneskorenie a rozsvieti sa kontrolka. Ak toto tlačidlo zatlačíte ešte raz, tak bude oneskorenie 6 hodín, a ak sa

následne ešte raz zatlačí, tak sa vyberie oneskorenie 9 hodín. Ak sa ešte raz stlačí tlačidlo oneskorenia času, tak sa oneskorenie času zruší. Po výbere oneskorenia času sa po stlačení tlačidla "spustenia/pozastavenia/zrušenia" môže program spustiť s oneskorením. Počas doby oneskorenia môžete otvárať dvierka alebo pridávať bielizeň. Po spustení oneskorenia času stlačením tlačidla "spustenie/pozastavenie/zrušenie" budete môcť pračku prepnúť do režimu "pozastavenia" a zmeniť čas oneskorenia.

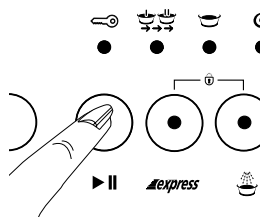

#### Zrušenie programu

Pre zrušenie programu zatlačte na tri sekundy tlačidlo "spustenia/pozastavenia/zrušenia". Potom sa vypne kontrolka "spustenia/pozastavenia/zrušenia" a všetky ostatné kontrolky. Môžete vybrať nový program a začať prať.

Ak sa zrušenie vykoná počas prania, tak sa rozsvieti kontrolka

"odstreďovania", pračka začne čerpať a keď sa kontrolka "odstreďovania" vypne, tak sa rozsvieti kontrolka "dvierok". Následne môžete otvoriť dvierka a vybrať nový program. Ak pračka začne svoju prevádzku, tak aj v prípade, že sa zmení rýchlosť odstreďovania alebo teplota prania bude platiť pôvodná rýchlosť a teplota. Aby ste zmenili rýchlosť odstreďovania alebo teplotu po stlačení tlačidla "spustenie/pozastavenie/zrušenie", tak musíte vybrať nový cyklus alebo teplotu.

#### Koniec programu

Keď sa program skončí, tak sa kontrolka "dvierok" rozsvieti, dvierka sa dajú otvoriť a pračka je pripravená pre ďalšie pranie. Stlačte tlačidlo "zapnutia/vypnutia", aby ste pračku vypli.

#### Vyberanie bielizne

Po skončení programu sa pračka automaticky zastaví. Zatvorte vodovodný kohútik. Zatiahnite za rúčku a otvorte dvierka pre vkladanie. Stlačením tlačidla "zapnutia/vypnutia" vypnite pračku.

## 5 Starostlivosť a údržba

#### Dávkovací priečinok pracieho prostriedku

Po určitej dobe sa v priečniku môžu nahromadiť zvyšky z pracieho prostriedku. Aby ste mohli vyčistiť priečinok na práci prostriedkov, tak stlačte označený bod uzávierky vody v priečniku aviváže a priečinok pritiahnite smerom k sebe. Priečinok používajte vodou.

#### Uzávierka vody

Nezanedbajte čistiaci nasávací uzáver, keď sa zašpiní. Aby ste mohli vybrať nasávací uzáver, tak najskôr vyberte priečinok pre práci prostriedkov. Vyčistite ho, aby ste odstránili možnosť

zablokovania zvyškami aviváže. Po vyčistení umiestnite uzáver nasávania späť na svoje miesto a uistite sa, či je správne umiestnený.

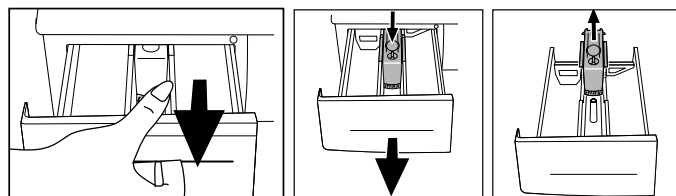



## Filtry prítoku vody

Na každom plochom konci, kde je prívodná hadica vody pripojená ku kohútiku a na každom ventilu prítoku vody umiestnenom za pračkou sa nachádza filter. Tieto filtre zabráňujú prenikaniu cudzích objektov a nečistôt do pračky. Filtre sa musia pravidelne čistiť, aby sa zabránilo ich zaneseniu. Aby ste mohli túto činnosť vykonať, tak zatvorte vodovodné kohútiky. Odpojte prívodné hadice vody. Pomocou kľuky vyčistíte hornú časť filtra prívodného ventilu vody. Ak sú filtre značne zanesené, tak ich môžete vybrať pomocou pinzety. Môžete vybrať plochú stranu prívodných hadíc vody spolu s tesnením a vyčistiť ju vodou z vodovodu.

## Hadica

V chladných oblastiach existuje riziko zamrznutia, ak sa vaša pračka nachádza na studenom mieste. Zostávajúca voda sa musí v prípade nepoužívania vypustiť pomocou filtra čerpadla. Prívodné hadice vody môžete vypustiť tak, že ich odpojíte od kohútika.

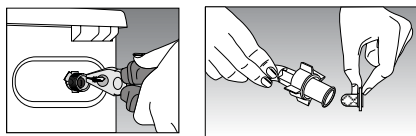

## Čistenie filtra čerpadla

V pračke sa nachádza filtrovací systém, ktorý uchováva dlhú životnosť čerpadla tak, že blokuje prenikanie cudzích objektov, ako napríklad gombíkov a vlákien z oblečenia do čerpadla počas vypúšťania práce vody. V prípade znečistenia je užitočné filter vyčistiť. Aby ste to mohli vykonať: Odpojte pračku. Zatláčením na označené miesto na kryte otvorte filter v pravom spodnom rohu. Nebezpečenstvo horúcej vody: V bubne sa môže nachádzať 15 litrov horúcej vody s teplotou 90°C. Filter otvárajte opatrne.



Pred otvorením filtra vypustíte vodu pomocou odtokovej hadice. Odtokovú hadicu vytiahnite zo svojho miesta. Pripravte si vhodnú nádobu a otvorte zátku hadice. Po vypustení vody správne upevnite zátku. Otočením otvorte filter a do zátky filtra vypustíte zostávajúcu vodu (max. 30 ml). Z filtra odstráňte zostávajúce cudzie objekty. Po dokončení ho otočte v smere hodinových ručičiek a zatvorte ho. Zatláčením zatvorte zátku filtra.

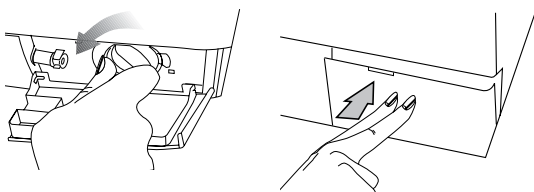

Ak nesedí zátku filtra a hadice, tak cez ňu presakuje voda.

## 6 Montáž

1. Demontovanie prepravných bezpečnostných skrutiek  
Pred prevádzkou pračky sa musia demontovať prepravné tyčky! Aby ste to mohli vykonať:

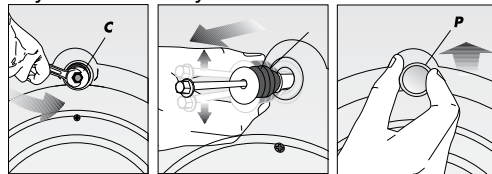

1. Uvoľnite skrutky "C" tak, že ich otočíte proti smeru hodinových ručičiek pomocou vhodného kľúča.
2. Otáčaním demontujte prepravné bezpečnostné skrutky.
3. Na otvory po prepravných skrutkách umiestnite "P" plastové kryty tak, že ich otočíte v smere šípky a zatlačíte.

Upozornenie! Prepravné bezpečnostné skrutky si uchovajte, aby ste ich mohli použiť pri opätovnej preprave pračky. Pračku vždy prepravujte s prepravnými skrutkami.

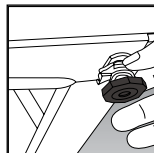

## 2. Vyrovnanie nôh

Aby ste mohli pračku prevádzkovať bez hluku a vibrácií, tak musí byť úplne vyrovnaná. Na vašej pračke môžete nastaviť štyri nohy. Najskôr uvoľnite plastovú istiacu skrutku. Po nastavení dotiahnite istiacu skrutku, aby ste pračku vyrovnali.

## 3. Pripojenia vody

**a) Prívodná hadica vody:** Vaša pračka je pripojená k prívodu vody pomocou špeciálnych hadíc, ktoré sa s ňou dodávajú. Na hadiciach alebo plastových obaloch sa nachádzajú plastové tesnenia pre zabránenie akéhokoľvek presakovania v spojovacích bodoch. Tieto tesnenia sa musia použiť na každej strane pripojenia. Tesnenia na strane pračky sa musia pripojiť ku kanálu filtra.

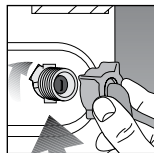

Po pripojení hadice skontrolujte, či žiadny zo spojovacích bodov nepresakuje. Aby ste odstránili akékoľvek riziko spôsobené unikávaním vody, tak zastavte kohútiky, keď sa pračka nepoužíva.

Vaša pračka bude efektívne fungovať, ak voda z kohútika má minimálne 1 a maximálne 10 barov. Prakticky znamená 1 bar 8 litrov vody za jednu minútu, keď je kohútik úplne otvorený. Pripojte hadicu k pračke. Skrutky dotiahnite rukou. Nepoužívajte kľúč.

Pračku z jedným prítokovým bodom nepripájajte k horúcej vode. Ak je pračka pripojená dielom tvaru Y k dvojitému prítoku a ktorý presahuje 40°C pri pračkách s jedným prítokom, tak sa pračka môže prepnúť do ochranného režimu.

**b) Hadica pre odtok vody:** Hadica pre odtok vody sa môže umiestniť na bočnú stranu vane alebo priamo do odtoku. Hadica sa nesmie prehýbať. Hadica pre odtok vody sa musí zaistiť držiakom, aby nespadla na podlahu. Hadica sa musí umiestniť do vzdialenosti 40 až 100 cm od zeme. Odtoková hadica vody sa môže umiestniť priamo do prítoku odtokovej vody.

## 4. Pripojenie elektriky

Sieťový kábel pripojte k príslušnému elektrickému systému, ktorý podporuje maximálne napätie a klasifikáciu prúdu, ktoré je uvedené na klasifikačnom štítku umiestnenom na pračke. Pred prevádzkou plne automatickej pračky si POZRITE kroky na strane 1 a bezpečnostné upozornenia. Uistite sa, že máte uzemnenú sieťovú zásuvku.

## 7 Pred zavolaním do servisu

Zapli ste pračku, ale na displeji sa nerozsvietili kontrolky

Skontrolujte uzemnenie sieťového kábla alebo či nie je vypálená poisťka. Skontrolujte správne zatvorenie predných dvierok.

**Pračka nenasáva vodu**

Skontrolujte správne zatvorenie predných dvierok. Sú zatvorené kohútiky alebo sú zanesené filter nasávania vody.

**Nasávané voda sa rovno vypúšťa.**

Skontrolujte, či je hadica vypúšťania vody umiestnená podľa popisu v používateľskej príručke alebo nie.

**Spod pračky vyteká voda.**

Skontrolujte hadice nasávania vody a vypúšťania vody. Dotiahnite spojovacie prvky. Podložky hadíc môžu byť opotrebované. Ak problémom nie je ani jedna z uvedených položiek, tak nie je správne zatvorený filter čerpadla.

**Z dávkovacieho priečinku pracieho prostriedku vychádza pena.**

Skontrolujte, či je váš prací prostriedok vhodný pre automatické pračky. Nabudúce použite menej pracieho prostriedku.

**Čerpadlo nevypúšťa vodu.**

Vyčistite filter čerpadla. Skontrolujte, či nie je prehnutá odtoková hadica. Ak je potrebné vyčistiť filter čerpadla, tak sa obráťte na časť o čistení filtra čerpadla v tejto príručke.