

ZANUSSI

**MAQUINA DE LAVAR
LOIÇA**

ZDF 310



Instruções de utilização

Índice

Advertências	3	Manutenção e limpeza	17
Eliminação	3	Limpeza dos filtros	17
Lavar de maneira econômica e ecológica	3	Longos períodos sem funcionar	17
Instruções para a instalação	4	Perigos de gelo	17
Colocação e fixação debaixo de uma superfície de trabalho	4	Mudanças	17
Nivelação	4	O que fazer se...	18
Ligação do fornecimento	4	Indicações para os institutos de controlo	20
Sistema de segurança Aqualock	4		
Ligação com a descarga de água	5		
Ligação eléctrica	5		
Descrição do aparelho	6		
Painel de comandos	7		
Função "3 em 1"	8		
Antes da primeira utilização	9		
O descalcificador da água	9		
Enchimento com sal	10		
Uso do líquido abrillantador	10		
Ao empregar quotidianamente	11		
Acondicionamento dos talheres e da loiça	11		
Utilização do cesto inferior	11		
O cesto dos talheres	12		
Utilização do cesto superior	12		
Regulação da altura do cesto superior	13		
Utilização de detergente	13		
Vários tipos de detergente	14		
Quadro de programas de lavagem	15		
Activação de um programa de lavagem	16		

Características técnicas

Dimensões	Largura	60 cm
	Altura com o tampo	85 cm
	Altura sem o tampo	82 cm
	Profundidade máx.	63.5 cm
	Profundidade máx. com a porta aberta	118.5 cm
Ligação eléctrica: Tensão / Frequência Potência total Fusível	Os dados nominais para a conexão eléctrica estão citados na placa de identificação da máquina, situada no lado da porta.	
Pressão da água de alimentação	Mín.	50 kPa (0.5 bar)
	Máx.	800 kPa (8 bar)
Capacidade de carga		12 talheres



Esta máquina marcada CE cumpre as directivas:

- 72/23/CEE 19/02/73 sobre o material eléctrico destinado a ser utilizado com determinados limites de tensão
- 89/336/CEE 03/05/89 sobre a compatibilidade electromagnética.

Advertências

É muito importante guardar este livro de instruções junto da máquina para que seja possível consultá-lo facilmente sempre que for necessário.

Se a máquina for vendida ou dada a outro proprietário ou se mudar de casa e a deixar para trás, lembre-se de entregar esta brochura ao novo proprietário para que ele possa inteirar-se do funcionamento da máquina e das advertências necessárias.

Estas advertências são prestadas por razões de segurança. Pedimos-lhe portanto que as leia com atenção antes de instalar ou utilizar a máquina.

Instalação

- Controle se a máquina não tenha ficado danificada com o transporte. Não conecte de maneira alguma um aparelho danificado à rede de corrente. Em caso de danos, contacte o seu revendedor autorizado.
- Por motivos de segurança, não altere ou modifique a sua máquina de lavar loiça de maneira alguma.
- Os trabalhos de canalização necessários para a instalação da máquina devem ser executados por canalizadores especializados.
- Preste atenção para que a máquina não fique colocada sobre o cabo de alimentação eléctrica ou sobre as mangueiras de abastecimento ou escoamento de água.
- As partes laterais da máquina não devem ser furadas de maneira alguma, para evitar que os componentes hidráulicos que estão situados entre o tanque e os lados fiquem danificados.

Segurança das Crianças

- Esta máquina foi concebida apenas para ser utilizada por adultos.
- Assegure-se que as crianças não mexam no painel de comandos nem se aproximem da máquina com o objectivo de brincar com a mesma.
- O material de embalagem pode representar para os miúdos uma fonte de perigo: por isso é bom manter o material de embalagem longe do alcance das crianças.
- A água que está dentro da máquina não é potável. Se existirem resíduos de detergentes no aparelho ainda há uma situação de perigo para as crianças que devem ser mantidas longe da máquina quando estiver aberta.
- Guarde os seus detergentes num sítio seguro, longe das crianças.

Durante a utilização

- A máquina de lavar loiça foi planeada para lavar os utensílios domésticos normais. Artigos que tenham estado em contacto com gasolina, verniz, fragmentos de aço ou ferro, produtos químicos corrosivos, ácidos ou alcalinos, não devem ser lavados na máquina.
- Não abra a porta da máquina quando está a funcionar, especialmente durante as fases de lavagem com aquecimento: de facto, tal operação poderia provocar saídas de água quente. E, de todo modo, a máquina possui uma segurança especial que, se a porta for aberta, bloqueia imediatamente o seu funcionamento.
- Use somente produtos específicos (sal, detergente, líquido abrillantador, etc..) para máquinas de lavar loiça.
- Cuide para que a porta da máquina de lavar a loiça esteja sempre fechada, excepto ao colocar ou retirar a loiça. desta forma, evita-se que alguém tropece na porta aberta, causando ferimentos.
- Após ter carregado ou descarregado a máquina é importante manter a porta fechada, pois aberta pode representar perigo.
- Nunca se apoie ou se sente na porta da máquina quando esta estiver aberta.

- Depois de utilizar a máquina desligue-a da rede de alimentação eléctrica e feche a torneira da água.
- Nunca deve tentar fazer reparações na máquina. Reparções efectuadas por pessoas não especializadas podem causar graves acidentes ou um funcionamento incorrecto da máquina. Este electrodoméstico deve ser reparado apenas por técnicos autorizados, e devem ser utilizadas peças originais.

Eliminação

Elimine o material de embalagem da máquina em conformidade com as normas em vigor.

Todos os materiais que são utilizados para as embalagens respeitam o ambiente e são recicláveis.

Os componentes de material plástico estão marcados por siglas de padrão internacional:

- >PE< para o polietileno, por exemplo película de embalagem
- >PS< para o poliestireno, por exemplo estofos (absolutamente sem CFC).
- >POM< para o polioximetileno, por exemplo dispositivos de bloqueio de material sintético.

Os papelões são de papel reciclado e devem ser eliminados colocando-os nas lixeiras apropriadas para a recolha diferenciada de papel.

Quando o aparelho tiver de ser colocado definitivamente fora de uso, é preciso fazer com que fique inutilizável antes da sua eliminação.

Advertência! Já que as crianças quando brincam, poderiam fechar-se dentro do aparelho ou colocar-se em situações de perigo, retire a ficha da tomada de corrente, corte o cabo da corrente e o elimine. Modifique o dispositivo de fechamento da porta de maneira que a porta não feche mais.

Para poder jogar fora a máquina de maneira correcta consulte a empresa municipal que providencia a colecta dos lixos sólidos urbanos.

Lavar de maneira econômica e ecológica

- Verifique se a instalação do descalcificador da água está regulada correctamente.
- Não lave a loiça antes de ser colocada na máquina com água corrente.
- Selecione sempre um programa de lavagem correspondente ao tipo de loiça e ao seu nível de sujeira.
- Evite absolutamente colocar superdoses de detergente, sal especial e abrillantador. Siga as indicações dadas neste livro de instruções e as instruções que foram fornecidas pelo fabricante das substâncias acima.

Instruções para a instalação

Qualquer trabalho eléctrico necessário durante a instalação do aparelho deverá ser efectuado apenas por pessoal especializado.

Qualquer trabalho de canalização necessário durante a instalação do aparelho deverá ser efectuado apenas por pessoal especializado.

Retire totalmente o invólucro da embalagem da máquina.

Coloque a máquina perto de uma torneira para a admissão da água e perto de um cano para a descarga.

Colocação e fixação debaixo de uma superfície de trabalho

(Móvel para máquina de lavar loiça - Plano de trabalho contínuo)

Tirando o tampo, pode colocar a máquina debaixo do móvel para máquina de lavar loiça ou por baixo de um plano de trabalho já existente, se o espaço possuir as dimensões indicadas na figura.

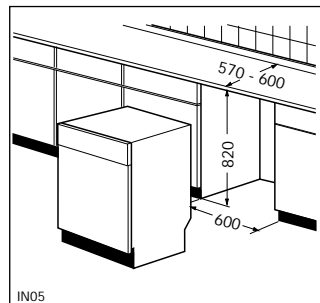

Proceda da seguinte maneira:

- Retire a tampa da superfície de trabalho da máquina de lavar loiça desaparafusando os parafusos posteriores de fixação, depois retire a tampa da superfície de trabalho da parte posteriore desengate-a dos encaixes anteriores levantando-a.
- Introduza a máquina, depois de lhe ter regulado adequadamente a altura e o nível através os pés reguláveis.

Ao introduzir a máquina tenha cuidado para não dobrar ou esmagar as tubagens de admissão e descarga da água.

Durante todas as operações que devem ser feitas para atingir os componentes internos é indispensável que a máquina de lavar loiça esteja desligada da corrente eléctrica.

Verifique se a máquina, depois de ter sido instalada, pode ser atingida facilmente quando tiver que se fazer o serviço de assistência técnica.

Se a máquina for utilizada posteriormente como um aparelho free-standing, é preciso montar novamente o tampo original. A base da máquina free-standing não pode ser regulada.

Nivelação

É essencial realizar um bom nivelamento para obter o fechamento correcto e a vedação hidráulica da porta.

Controle se a porta da máquina pode fechar bem sem atritos laterais.

Nivele a máquina desenroscando ou enroscando os pés reguláveis até obter o fechamento correcto da porta.

Ligação do fornecimento

A máquina pode ser alimentada com água fria ou quente até 60°C máx.

Alimentando a máquina de lavar loiça com água quente encurtará os tempos dos programas de lavagem, mas por outro lado a lavagem de loiça muito suja pode não ser eficaz.

Ligue a mangueira de condução de água a uma torneira com rosca de 3/4" ou a uma torneira com acoplamento rápido (press block).

Verifique que a pressão da água de alimentação corresponda aos limites indicados nas "Características técnicas".

Evite que as mangueiras fiquem dobradas ou compimidadas porque poderiam impedir ou diminuir o fluxo de passagem da água.

A extremidade do tubo pode ser orientada para o lado que desejar, basta desapertar um pouco a rosca. **Aperte novamente a rosca para evitar perdas de água. (Atenção! Note-se que alguns modelos de máquina de lavar loiça possuem mangueiras sem virola de bloqueio, portanto esta operação não é realizável).**

Se a máquina estiver ligada a tubagens novas ou que não tiverem sido utilizadas há muito tempo, aconselha-se deixar escorrer a água durante uns minutos antes de ligar a mangueira de admissão. Desta maneira, evitar-se-á que os eventuais depósitos de areia ou de ferro possam entupir o filtro da mangueira de condução.

Não utilize, para fazer a ligação, mangueiras velhas que já tenham sido utilizadas anteriormente.

A máquina possui dispositivos de protecção que impedem o refluxo da água de lavagem no encanamento da água potável e atendem aos requisitos previstos pelas normas de segurança vigentes sobre a matéria.

Sistema de segurança AQUALOCK

Tubo de alimentação AQUALOCK

O tubo AQUALOCK possui uma grande resistência; suporta pressões até 6000 kPa (60 bar), 6 vezes um tubo normal. Para ter uma segurança ainda maior o tubo de alimentação está protegido por uma outra bainha contra eventuais danificações.

Se o tubo interno quebrar, a água dentro do tubo fica com uma cor escura visível através de uma bainha especial transparente.

Neste caso feche a torneira da água e contacte o Centro de Assistência Técnica.

O tubo de alimentação AQUALOCK tem também um dispositivo de segurança contra desatarraxamento.

Para desconectar o tubo, pressione a alavanca "B" e rode a virola "A" no sentido anti-horário.

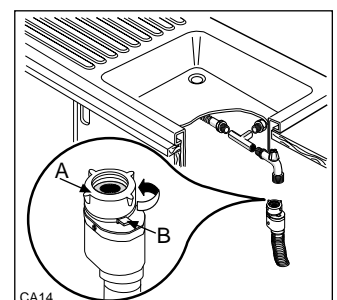

Ligação com a descarga de água

A extremidade da mangueira de descarga pode ser ligada:

1. Ao sifão de descarga do lavatório, fixando-a eventualmente com uma abraçadeira.
2. Enganchada na borda do lavatório, utilizando neste caso o suporte. *(Note-se que alguns modelos de máquina de lavar loiça prevêem o seu fornecimento).*
3. A uma mangueira de descarga à parede desde que este tenha um respiradouro adequado e um diâmetro interno de pelo menos 4 cm.

A ligação de descarga deve ficar a uma altura entre 30 cm. (mínimo) e 100 cm. (máximo) do chão. A mangueira de descarga pode ser orientada indiferentemente para a direita ou para a esquerda.

Evite que as mangueiras fiquem dobradas ou comprimidas porque poderiam impedir ou diminuir o fluxo de descarga da água.

Um eventual prolongamento da mangueira de descarga não deve exceder mais de 2 metros, e deve ter um diâmetro interior não inferior ao da mangueira fornecida.

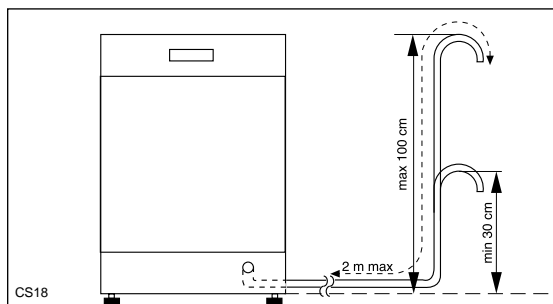

As junções utilizadas para a ligação da mangueira de descarga, também não devem possuir um diâmetro interno inferior à mangueira de descarga.

Atenção!

As nossas aparelhagens possuem uma segurança que impede o retorno da água suja dentro da máquina de lavar loiça. Se o sifão de descarga da sua pia possuir uma válvula de contrafluxo avariada pode impedir que a descarga da máquina funcione de maneira incorrecta. Portanto, aconselhamos retirá-la.

Ligação eléctrica

Os dados referentes à conexão eléctrica estão citados na placa de matrícula que está colocada no lado da porta.

Antes de introduzir a ficha na tomada de corrente, verifique se:

1. A tensão de rede indicada na placa de matrícula corresponde à tensão de rede existente do local da instalação.
2. O contador, as válvulas limitadoras, a linha de alimentação e a tomada de corrente são adaptas para suportar a carga máxima requerida. Assegurar-se que a tomada e a ficha são compatíveis entre elas sem que seja necessário colocar reduções, tomadas múltiplas e adaptadores vários. Se for o caso, faça substituir a tomada da instalação eléctrica com uma de tipo adapto.

Para separar a máquina de lavar loiça da rede, retire a ficha.



Atenção!

A ficha deve permanecer acessível mesmo depois que o aparelho tiver sido instalado.

Caso for necessário substituir o cabo de alimentação, contacte um centro de assistência autorizado.

Atenção!

As normas de segurança contra acidentes prevêm a ligação a uma tomada de terra eficaz para a máquina.

O fabricante declina toda e qualquer responsabilidade em caso de as normas de segurança não serem respeitadas.

Descrição do aparelho

1. Travão do cesto superior
2. Regulador do descalcificador da água
3. Tapa do depósito do sal
4. Depósito do detergente
5. Painel de comandos
6. Placa de identificação
7. Depósito do líquido brilhantador
8. Filtros
9. Braço de aspersão inferior
10. Braço de aspersão superior
11. Cesto superior
12. Superfície de trabalho

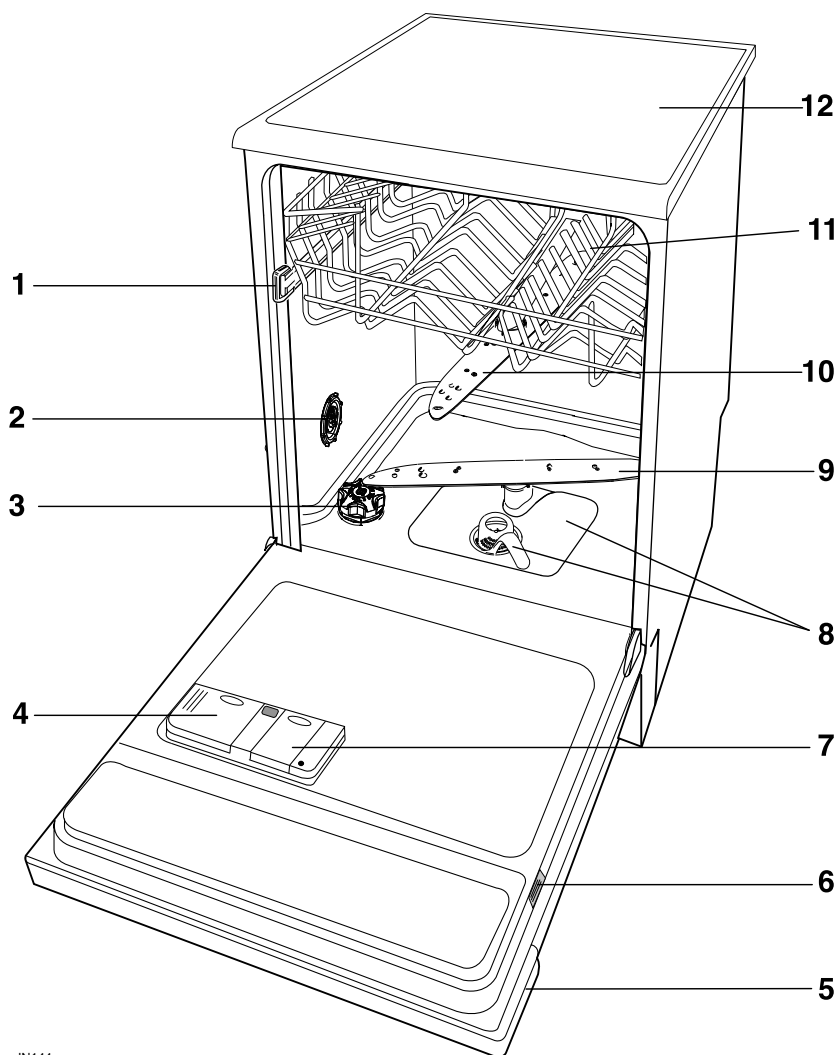

IN144

Painel de comandos

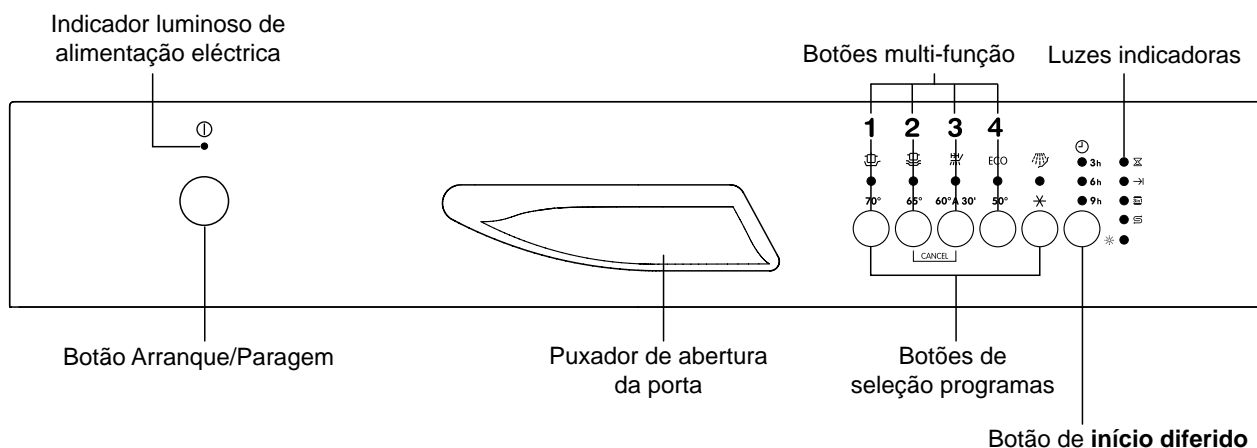

Botões multi-função: além do programa de lavagem indicado, é possível, combinando estes botões:

- regular o nível do descalcificador da água,
- activar/desactivar o fornecimento de abrillantador,
- activar/desactivar a função "3 em 1",
- cancelar o programa de lavagem em curso.

Botões de selecção programas: permitem seleccionar o programa de lavagem desejado (veja "Quadro de programas de lavagem").

Botão "início diferido": Permite adiar o início do programa de 3, 6 ou 9 horas.

Luzes indicadoras

	<p>Programa em curso: acende-se quando for configurado um programa de lavagem e permanece acesa durante toda a sua duração.</p> <p>Apaga-se quando o programa de lavagem tiver acabado.</p> <p>Este indicador luminoso fica apagado quando o início diferido for configurado.</p>
	<p>Fim do programa: ilumina-se quando o programa de lavagem terminou.</p> <p>Além disso, possui uma função suplementar de visualização nos seguintes casos:</p> <ul style="list-style-type: none"> - regulação do descalcificador da água - activação/desactivação do fornecimento de abrillantador - mau funcionamento da máquina
	<p>Função "3 em 1": indica a activação/desactivação da função 3 em 1 (veja "Função "3 em 1").</p>
	<p>Sal: ilumina-se quando o sal regenerador tiver terminado.</p>
	<p>Abrilhantador: ilumina-se quando o líquido abrillantador tiver terminado.</p>

Durante a realização de um programa as luzes indicadoras do sal e do abrillantador ficam apagadas mesmo se estiver a faltar sal ou abrillantador.

Função "3 em 1"

Esta máquina de lavar loiça possui a função **3 em 1**, que permite utilizar de maneira óptima os detergentes combinados em pastilhas "3 em 1".

Esta função pode ser utilizada com todos os programas de lavagem.

Com esta função em acção o fornecimento de sal regenerador e de abrilhantador dos respectivos depósitos fica interrompido e ficam desactivadas as luzes de controlo do sal e do abrilhantador.

Configure a função **3 em 1** antes de seleccionar um programa de lavagem.

Depos de ter seleccionado esta função (luz indicadora correspondente acesa) ela fica activa também para posteriores programas de lavagem.

Com a utilização da função **3 em 1** os tempos de lavagem indicados no "Quadro de programas de lavagem" podem variar.

Nota: Depois que o programa de lavagem tiver iniciado, a função **3 em 1 não** pode ser modificada. Se desejar anular esta função é preciso cancelar a configuração do programa de lavagem (veja "Activação de um programa de lavagem - Cancelar um programa em curso") e depois desactive a função. Neste caso é preciso voltar a configurar um programa de lavagem (e eventuais opções).

Activar/desactivar a função 3 em 1

(Com a máquina desligada)

1. Carregue sobre o botão Arranque/Paragem. O indicador luminoso de alimentação eléctrica se acende (estado de programação).
Se acender uma luz indicadora de um botão seleção programa isto está a indicar que foi configurado um programa de lavagem.
O programa configurado deve ser cancelado: carregue contemporaneamente, durante cerca de 2 segundos, sobre os botões multi-função 2 e 3. Todas as luzes indicadoras apagam-se (excepto o indicador luminoso de alimentação eléctrica e eventualmente as luzes indicadoras do "sal" e do "abrilhantador") indicando desta maneira que o programa configurado que foi cancelado e a máquina está novamente em estado de programação.
2. Carregue sobre os botões multi-função 2 e 3.
As luzes correspondentes a os botões multi-função 1, 2, 3 e 4 começam a piscar.
3. Carregue sobre o botão multi-função 4, as luzes indicadoras dos botões multi-função 1, 2 e 3 apagam-se e a luz indicadora do botão multi-função 4 continua a piscar.
4. Carregue novamente o botão multi-função 4, a luz indicadora da função **3 em 1** se acende, isto está a indicar que a função "3 em 1" foi activada.
Para desactivar a função carregue sobre o botão multi-função 4, a luz indicadora da função **3 em 1** se apaga, isto está a indicar que a função **3 em 1** foi desactivada.

Função "3 em 1" activada	luz indicadora acesa
Função "3 em 1" desactivada	luz indicadora apagada

5. Para memorizar a operação, desligue a máquina com o botão Arranque/Paragem ou então espere mais ou menos 60 segundos, depois deste tempo a máquina volta automaticamente para a fase de programação.

Nota: se a secagem não for satisfatória é possível activar novamente somente o fornecimento de abrilhantador. A activação/desactivação do fornecimento do abrilhantador pode ser realizada somente quando a função **3 em 1** estiver activada.

Activar/desactivar o fornecimento de abrilhantador

(Com a máquina desligada)

Quando o fornecimento de abrilhantador for activado, a luz de controlo no painel de comandos fica activada automaticamente.

1. Carregue sobre o botão Arranque/Paragem. O indicador luminoso de alimentação eléctrica se acende (estado de programação).
Se acender uma luz indicadora de um botão seleção programa isto está a indicar que foi configurado um programa de lavagem.
O programa configurado deve ser cancelado: carregue contemporaneamente, durante cerca de 2 segundos, sobre os botões multi-função 2 e 3. Todas as luzes indicadoras apagam-se (excepto o indicador luminoso de alimentação eléctrica) indicando desta maneira que o programa configurado que foi cancelado e a máquina está novamente em estado de programação.
2. Carregue sobre os botões multi-função 2 e 3.
As luzes correspondentes a os botões multi-função 1, 2, 3 e 4 começam a piscar.
3. Carregue sobre o botão multi-função 2, as luzes indicadoras dos botões multi-função 1, 3 e 4 apagam-se e a luz do botão multi-função 2 continua a piscar.
Contemporaneamente acende-se a luz indicadora de **fim do programa**, indicando desta maneira que o fornecimento de abrilhantador está a funcionar.
4. Para desactivar o fornecimento de abrilhantador, carregue sobre o botão multi-função 2, a luz indicadora de **fim do programa** apaga-se, indicando desta maneira que o fornecimento de abrilhantador foi desactivado.
5. Para memorizar a operação, desligue a máquina com o botão Arranque/Paragem ou então espere mais ou menos 60 segundos, depois deste tempo a máquina volta automaticamente para a fase de programação.

Para desactivar novamente o fornecimento de abrilhantador haja como está supramencionado até que a luz indicadora de **fim do programa** acenda-se.

Antes de primeira utilização

Antes de usar a sua máquina pela primeira vez, faça as seguintes operações:

1. Certifique-se que as ligações eléctrica e hidráulica estão em conformidade com as instruções de instalação.
2. Retire totalmente todos os invólucros da embalagem da máquina.
3. Regule o nível de dureza da água.
4. Deite um litro de água no depósito do sal e depois encha-o com sal.
5. Coloque líquido abrillantador no depósito próprio.

O descalcificador da água

Esta máquina de lavar loiça vem equipada com um descalcificador da água concebido para retirar os minerais e sais da água, nocivos ao bom funcionamento deste aparelho. Quanto mais elevado for o nível destes sais, mais "dura" será a água.

A dureza da água é medida por escalas equivalentes, por exemplo graus alemães (°dH) ou franceses (°TH), e milimole por litro (mmol/l - unidade internacional de dureza da água). Informe-se sobre o grau de dureza da água da sua zona, pedindo informações ao serviços municipais.

O descalcificador deve ser regulado de duas maneiras: quer manualmente, agindo no regulador do descalcificador da água, quer electronicamente, agindo nos botões multi-função.

a) Programação manual

1. Abra a porta da máquina de lavar loiça.
2. Retire o cesto inferior da máquina.
3. Coloque o regulador na posição 1 u 2 (veja tabela).
4. Coloque novamente o cesto inferior.

O regulador foi regulado na fábrica para o nível "2".

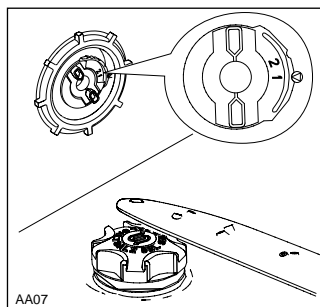

b) Programação electrónica

(Com a máquina desligada)

NOTA: é possível realizar a programação electrónica **SOMENTE** quando a função **3 em 1** não estiver em funcionamento.

A máquina de lavar loiça foi regulada na fábrica para o nível 5.

1. Carregue sobre o botão Arranque/Paragem. O indicador luminoso de alimentação eléctrica se acende (estado de programação).
Se acender uma luz indicadora de um botão seleção programa isto está a indicar que foi configurado um programa de lavagem.
O programa configurado deve ser cancelado: carregue contemporaneamente, durante cerca de 2 segundos, sobre os botões multi-função 2 e 3. Todas as luzes indicadoras apagam-se (excepto o indicador luminoso de alimentação eléctrica e eventualmente as luzes indicadoras do "sal" e do "abrillantador") indicando desta maneira que o programa configurado que foi cancelado e a máquina está novamente em estado de programação.
2. Carregue sobre os botões multi-função 2 e 3. As luzes correspondentes a os botões multi-função 1, 2, 3 e 4 começam a piscar.
3. Carregue sobre o botão multi-função 1, as luzes indicadoras dos botões multi-função 2, 3 e 4 apagam-se e a luz do botão multi-função 1 continua a piscar. Contemporaneamente a luz indicadora de **fim do programa** começa a piscar. O nível de regeneração actualmente programado fica indicado pelo número de lampejos da luz do **fim do programa**.
Exemplo:
5 lampejos = nível 5
4. Para modificar o nível, carregue sobre o botão multi-função 1. O nível de regeneração se modificará todas as vezes que o botão multi-função 1 for pressionado (para seleccionar o novo nível veja tabela)
Exemplos:
se o nível actual for 5, pressionando o botão multi-função 1 somente uma vez programa-se o nível 6.
se o nível actual for 10, pressionando o botão multi-função 1 somente uma vez programa-se o nível 1.
5. Para memorizar a operação, desligue a máquina com o botão Arranque/Paragem ou então espere mais ou menos 60 segundos, depois deste tempo a máquina volta automaticamente para a fase de programação.

Dureza da água				Programação do descalcificador		Número de lampejos da luz do "fim do programa"	Uso de sal de regeneração
°dH	°TH	mmol/l	Âmbito	manualmente	eletronicamente		
51 - 70	91 - 125	9,0 - 12,5	IV	2	nível 10	10	sim
43 - 50	76 - 90	7,6 - 8,9	IV	2	nível 9	9	sim
37 - 42	65 - 75	6,5 - 7,5	IV	2	nível 8	8	sim
29 - 36	51 - 64	5,1 - 6,4	IV	2	nível 7	7	sim
23 - 28	40 - 50	4,0 - 5,0	IV	2	nível 6	6	sim
19 - 22	33 - 39	3,3 - 3,9	III	2	nível 5	5	sim
15 - 18	26 - 32	2,6 - 3,2	III	1	nível 4	4	sim
11 - 14	19 - 25	1,9 - 2,5	II	1	nível 3	3	sim
4 - 10	7 - 18	0,7 - 1,8	I/II	1	nível 2	2	sim
< 4	< 7	< 0,7	I	1	nível 1	1	não

Enchimento com sal

Utilize apenas sal específico para máquinas de lavar loiça. Todos os outros tipos de sal não específicos para serem usados em máquina de lavar loiça, especialmente sal de cozinha, danificam o descalcificador.

Encha o depósito com sal apenas quando iniciar um programa completo de lavagem.

Evitará deste modo que restos de sal ou água salgada, que possa ter sido derramada, permaneçam no fundo da máquina por algum tempo e provoquem corrosão na mesma.

Colocação do sal de regeneração

1. Tire o cesto inferior, gire a tampa do depósito do sal de 90° em sentido anti-horário e retire-o.
2. Verta um litro de água no depósito ou até este ficar cheio (**esta operação é necessária somente quando se introduzir sal pela primeira vez**).
3. Encha o depósito com sal específico para máquinas de lavar loiça utilizando o funil fornecido com a máquina.
4. Volte a colocar a tampa, de maneira que não fiquem restos de sal na rosca, nem na junta. **Escuta-se um clique de fim de percurso quando a tampa fica fechada correctamente.**

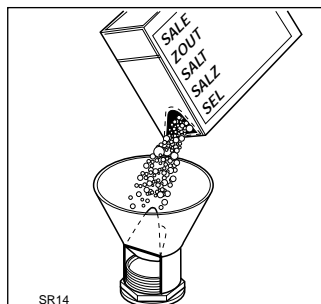

Será suficiente posteriormente adicionar periodicamente sal no depósito.

O indicador luminoso que se acenderá no painel de comandos quando o sal acabar, lhe lembrará que deve acrescentar sal no depósito.

O indicador luminoso do sal pode ficar iluminado durante 2-6 horas depois que se tiver introduzido o sal no depósito, se a máquina ficar ligada.

Se usar sal que demore um pouco mais a dissolver-se, então o indicador luminoso poderá ficar aceso durante mais tempo.

O funcionamento da máquina não será afectado.

No depósito há sempre água, portanto é normal se esta transbordar quando se acrescenta o sal.

Uso do líquido abrillantador

Este líquido dá mais brilho á loiça.

É introduzido automaticamente durante o enxaguamento quente.

O depósito, situado na parte interna da porta, pode conter até 110 ml de líquido abrillantador, suficiente para 16-40 programas, de acordo com as doses programadas.

Introdução do líquido abrillantador

1. Abra a porta do depósito do abrillantador agindo sobre o botão de engate (A).
2. Deite o abrillantador na boca de carga até que o depósito fique cheio; o nível máximo está indicado pela escrita "max".

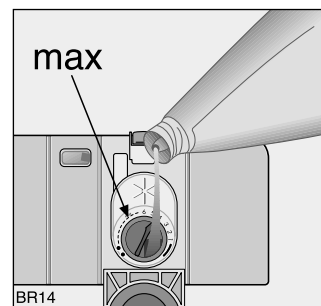
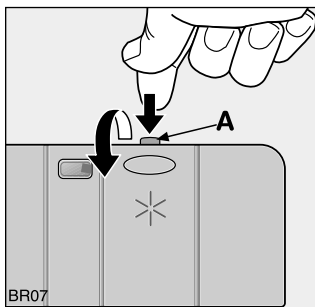

Assegurar-se de fechar bem a porta todas as vezes que tiver enchido o depósito do abrillantador.

Se, por caso, o líquido derramar do depósito, durante a introdução, deve ser retirado cuidadosamente com um pano absorvente, para evitar uma excessiva formação de espuma na lavagem sucessiva.

Não coloque detergente líquido neste depósito.

Regulação da dose

Segundo o resultado de brilho e de secagem conseguido, regule a dose de líquido no selector de 6 posições situado no interior da boca de carga (posição 1 dose mínima, posição 6 dose máxima).

O selector já foi regulado na fábrica na posição 4.

Com a ajuda da ponta de uma faca, aumente a dose se a loiça ficar manchada ou com gotas de água; ao contrário diminua a dose se a loiça apresentar estrias esbranquiçadas e pegajosas.

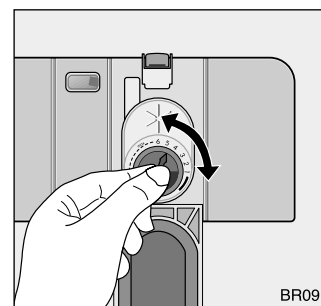

Coloque novamente líquido abrillantador, quando o indicador luminoso de abrillantador se acender.

Ao empregar quotidianamente

- Controle se é necessário acrescentar sal e abrillantador.
- Acondicione os talheres e a loiça na máquina.
- Encha o depósito de detergente com o detergente.
- Selecciono o programa de lavagem idóneo para o tipo de carga e sujeira.
- Dê início ao programa de lavagem.

Acondicionamento dos talheres e da loiça

Não lave na máquina esponjas, panos de prato e todos os objectos que possam absorver água.

- Antes de colocar a loiça na máquina é preciso:
 - Retirar todos os resíduos de comida.
 - Pôr de molho as panelas que apresentarem restos de comida queimados.
- Quando arrumar a loiça e os talheres preste atenção nas seguintes instruções:
 - A loiça e os talheres não devem impedir aos braços de girarem livremente.
 - Os recipientes côncavos como chávenas, copos, panelas, etc. devem ser arrumados de cabeça para baixo a fim que não se deposite água nas cavidades ou nos fundos abaulados.
 - A loiça e os talheres não devem ser colocados uns dentro das outros nem devem ficar cobertos entre si.
 - Para evitar a quebra de vidros, os copos não devem ficar encostados entre si.
 - Ponha os pequenos objectos no cesto dos talheres.
- **A loiça de plástico e as frigideiras feias com material anti-aderente têm tendência a reter uma maior quantidade de gotas de água; portanto, este tipo de utensílios secam com menos facilidade do que a porcelan e o aço.**

Para a lavagem na máquina, os seguintes talheres e loiças são:

não idóneos

- Talheres com cabos de madeira, chifre, porcelana ou madreperola.
- Objectos de material plástico não resistentes ao calor.
- Talheres velhos ou antigos com partes coladas sensíveis a altas temperaturas.
- Loiça ou talheres com partes coladas.
- Objectos de estanho ou de cobre.
- Cristal de chumbo.
- Objectos de aço não inoxidáveis.
- Tábuas ou bandejas de madeira.
- Objectos de artesanato.

idóneos se forem permitidos

- Lave na máquina objectos de barro somente se a fábrica o indicar expressamente.
- As decorações esmaltadas podem descorar depois de várias lavagens mecânicas.
- Os objectos de prata e de alumínio tendem a mudar de cor durante a lavagem. Além disso, os restos de comida como albume, a gema do ovo e a mostarda muitas vezes provocam manchas ou modificações de cor. Por isso retire sempre imediatamente da prata os resíduos de comida, se os objectos não forem lavados logo depois do uso.
- Alguns tipos de vidro podem ficar opacos depois de muitas lavagens.

Abra a porta e puxe os cestos para fora, para colocar a loiça.

Utilização do cesto inferior

O cesto inferior foi concebido para conter panelas, tampas, pratos, saladeiras, talheres, etc..

As travessas e os talheres grandes devem ser arrumados de preferência na parte de fora do cesto, a fim que os braços de aspersão podem girar livremente.

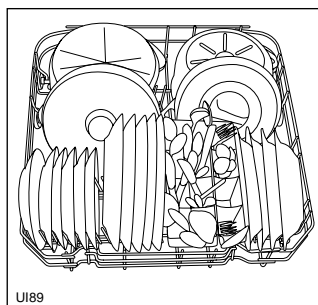
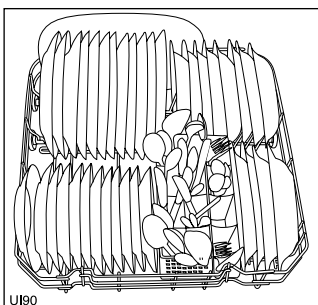

As duas ordens de suportes podem ser baixadas de maneira simples e rápida, por forma a permitir que se coloquem mais facilmente tachos e saladeiras nela.

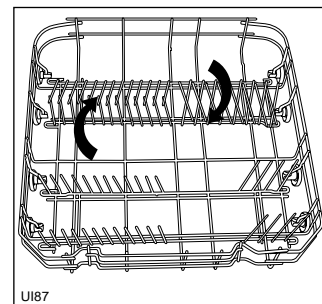

O cesto dos talheres

Facas longas e afiadas colocadas para cima podem ser perigosas.

Talheres longos e/ou afiados devem ser colocados horizontalmente no cesto superior.

Tome cuidado ao colocar ou a retirar objectos afiados, como por exemplo facas.

Os talheres colocam-se no cesto respectivo com os cabos voltados para baixo.

Se os cabos saírem por baixo do cesto e obstruírem a rotação do braço de aspersão inferior, inverta a posição dos talheres.

Misture bem as colheres com os demais talheres para evitar que estas se juntem e resultem mal lavadas.

A fim de obter uma performance melhor aconselha-se utilizar os separadores em forma de grade que foram fornecidos, se o modelo ou as dimensões dos talheres o consentirem.

O cesto dos talheres é constituído por dois módulos que se podem separar, o que dá uma maior flexibilidade à colocação da loiça.

Para separá-los, faça-os deslizar horizontalmente em sentidos contrários.

Para voltar a uni-los, faça a operação inversa.

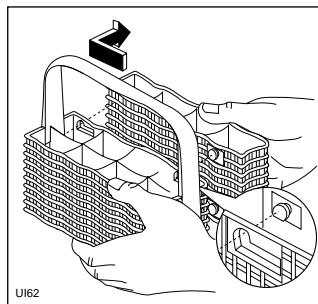
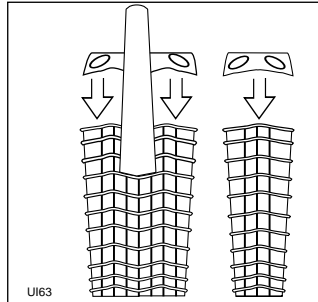

Utilização do cesto superior

O cesto superior é indicado para conter os pratos (de sobremesa, de chávenas, rasos e fundos até 24 cm. de diâmetro) saladeiras, chávenas e copos.

As chávenas podem ser colocadas viradas para baixo nos sectores altos porta-chávenas.

Os sectores porta-chávenas podem ser virados para cima.

Carregar os objectos mais leves (taças de plástico, etc.) no cesto superior, dispondo-os de maneira a evitar que se virem durante a lavagem, ao pé destes, objectos mais pesados.

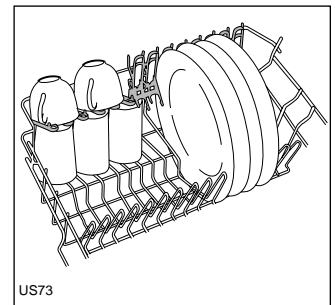
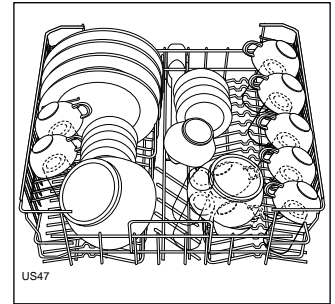

Quando se coloca os pratos no cesto superior:

incline os pratos e evite arrumá-los iniciando pela parte perto da porta, arrume-os preferivelmente a partir da parte posterior do cesto.

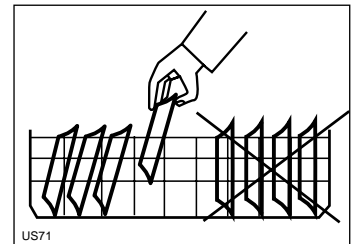

Antes de fechar a porta verifique se os braços de aspersão podem girar livremente.

Regulação da altura do cesto superior

Se os seus pratos habituais grandes pode colocá-los no cesto inferior, colocando o cesto superior na posição mais alta.

	Altura máxima dos talheres no:	
	Cesto superior	Cesto inferior
Cesto superior posição alta	20 cm	31 cm
Cesto superior posição baixa	24 cm	27 cm

Para colocar o cesto superior numa posição mais alta, siga as seguintes instruções:

1. Rode os travões anteriores (A) do cesto superior para fora e retire o cesto.
2. Volte a montar o cesto na posição mais alta e ponha os travões na posição original.

Com o cesto superior na posição alta não pode utilizar os suportes superiores para as chávenas.

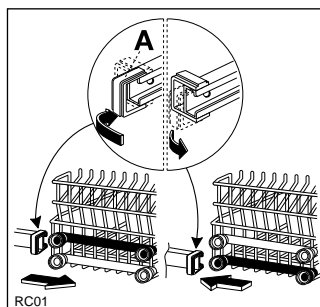

Depois de colocar ou retirar a loiça da máquina é importante manter a porta fechada, pois estando aberta representa um perigo.

Utilização de detergente

Use apenas detergente em pastilhas, pó ou líquido específico para máquinas de lavar loiça domésticas.

Usando apenas a quantidade estritamente necessária de detergente para a loiça que pretende lavar, estará também a contribuir para a redução da poluição.

O detergente deve ser acrescentado antes de dar início a um programa de lavagem.

É importante que as instruções de dosagem e de conservação que foram fornecidos pelo fabricante do detergente e que estão escritas na sua embalagem sejam seguidas com atenção.

Introdução do detergente

1. Se a tampa estiver fechada: carregue na pequena alavanca de paragem empurrando-a para frente (1). A tampa abrirá automaticamente.
2. Deite o detergente no depósito apropriado (2). Para simplificar a dosagem utilize as entalhes marcados:
20 = aproximadamente 20 g de detergente
30 = aproximadamente 30 g de detergente.

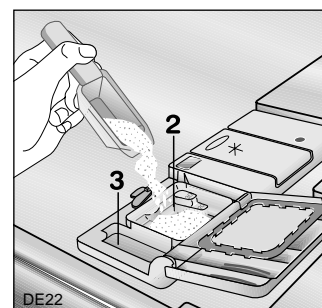
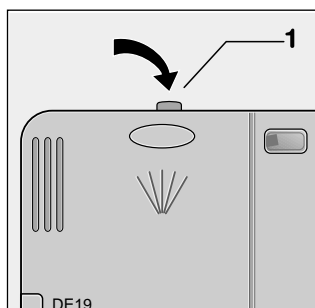

3. Todos os programas com pré-lavagem requerem uma pequena quantidade de detergente (5/10 g) a ser colocado no compartimento (3) do depósito.
4. Feche a tampa apertando-a até escutar um clique.

Vários tipos de deterativo

Detersivos em pastilhas

Os deterativos em pastilhas dos vários fabricantes se dissolvem com uma rapidez diferente, portanto durante os programas breves algumas pastilhas não são capazes de se dissolver completamente e de soltar toda a sua capacidade de força limpadora.

Então, se utilizar deterativo em pastilhas, aconselhamos adoptar os programas mais demorados a fim de poder obter a eliminação total dos resíduos de deterativo.

A introdução das pastilhas directamente no tanque ou no cesto dos talheres provocará resultados insatisfatórios. As pastilhas devem ser colocadas no depósito do deterativo.

Detersivos concentrados

De acordo com a composição química, os deterativos para máquinas de lavar loiça podem ser subdivididos em dois tipos:

- deterativos tradicionais alcalinos com componentes cáusticos.
- deterativos concentrados de baixa alcalinidade com enzimas naturais.

Os programas de lavagem com temperatura de 50° junto com deterativos concentrados produzem um impacto no meio ambiente menor e salvaguardam a loiça, já que os programas de lavagem com temperatura de 50° foram estudados propositadamente em função das propriedades de dissolução da sujeira por parte das enzimas contidas nos deterativos concentrados.

Portanto, os programas de lavagem com temperatura de 50° feitos com deterativos concentrados permitem obter os mesmos resultados dos programas com que funcionam com temperatura de 65°.

Detersivos combinados

Se usar deterativos combinados com função integrada de deterativo/abrilhantador não é mais necessário colocar abrilhantador no depósito respectivo. O depósito de abrilhantador deve estar vazio. Se ainda existir abrilhantador no recipiente é preciso esperar que acabe antes de utilizar este tipo de detergente.

Neste caso a luz indicadora de controlo do abrilhantador ficará sempre acesa (*nem em todos os modelos de máquina foi prevista a luz indicadora de controlo de abrilhantador*).

O sal específico para máquina de lavar loiça, porém **deve** ser utilizado.

Os produtos

Para obter óptimos resultados de lavagem, é preciso utilizar produtos específicos para a máquina de lavar loiça.

Para que a máquina funcione perfeitamente, a Zanussi recomenda utilizar os produtos Calgonit System, uma série de produtos completa e única, que foi experimentada por milhões de utilizadores.

Calgonit System inclui Calgonit detergente, abrilhantador, sal, detergente para limpeza da máquina de lavar loiça e Citro-Fresh.

Estes produtos limpam de maneira eficaz quer a loiça quer a máquina

Detersivos combinados "3 em 1"

Indicações gerais

Este produto é feito de pastilhas com função combinada de deterativo/abrilhantador e sal.

1. **Antes de usá-lo verifique se a dureza da água da rede de abastecimento é compatível com o uso deste produto com base nas instruções fornecidas pelo fabricante do deterativo (escritas na embalagem do produto).**
2. Quando usar este produto siga escrupulosamente as instruções fornecidas pelo fabricante do deterativo.
3. Caso haja problemas de lavagem ruim quando se utiliza "3 em 1", consulte o fabricante do deterativo (o número telefónico para a assistência está indicado na embalagem do produto).

Indicações especiais





Quando se utiliza este tipo de detergente recomendamos configurar a função 3-em-1.

Se se desejar voltar a utilizar um deterativo padrão, aconselha-se o seguinte:

- Encha seja o depósito do sal seja o do abrilhantador;
- Coloque o valor da dureza da água no máximo e execute de 1 a 3 programas normais de lavagem sem loiça;
- Coloque novamente o valor da dureza da água com base nas condições locais em vigor.



Quadro de programas de lavagem

Programa	Tipo de sujidade e tipo de loiça	Botão programa a carregar	Descrição do programa	(3) Valores de consumo		
				Duração do programa (em minutos)	Consumo de energia (em kWh)	Consumo de água (em litros)
Intensivo 70°C	Muito suja. Loiça, talheres, panelas e tachos	 70°	Pré-lavagem quente Lavagem com água a 70°C 2 enxaguamentos mornos 1 enxaguamento quente Secagem	80 - 90	1,7 - 1,9	23 - 25
Normal 65°C	Sujidade normal. Loiça e talheres	 65°	Pré-lavagem frio Lavagem com água a 65°C 1 enxaguamento frio 1 enxaguamento quente Secagem	95 - 105	1,3 - 1,5	19 - 21
(1) Rápido 60°C	Sujidade fresca. Loiça e talheres	 60° A 30'	Lavagem com água a 60°C 1 enxaguamento quente	30	0,8	9
(2) Bio 50°C	Sujidade normal. Loiça e talheres	ECO 50°	Pré-lavagem frio Lavagem com água a 50°C 1 enxaguamento frio 1 enxaguamento quente Secagem	155 - 165	0,95 - 1,05	13 - 15
Pré-lavagem	Qualquer tipo. Carga parcial (a completar no final do dia).	 ✱	1 enxaguamento frio (para evitar que a sujidade seque na loiça). Não precisa acrescenta detergente com este programa.	12	0,1	4

- (1) Ideal para lavar a loiça do pequeno almoço e do jantar (**sujidade fresca**). Caracterizado por durar pouco. É o programa ideal, estudado para atender às exigências de uma família de **quatro pessoas** em que se pode colocar pratos, chávenas e loiça do pequeno almoço e do jantar
- (2) Programa de teste para os institutos de controlo. (Veja Indicações para os institutos de controlo). Este programa que foi estudado para ser utilizado com detergentes que possuem enzimas, permite obter, com consumos de energia reduzidos, performances que não poderiam ser realizadas diversamente utilizando só os programas com temperaturas de lavagem de 65°C e detergentes tradicionais. Para compensar a diminuição da temperatura, a duração da lavagem e da secagem foi aumentada.
- (3) Estes dados valem somente como valor indicativo porque dependem da pressão e da temperatura da água, assim como das variações de tensão.

Activação de um programa de lavagem

1. Verifique que...

A loiça e os talheres tenham sido arrumados correctamente e a fim que permitam a os braços de aspersão girarem livremente.

2. Abra a torneira da água

3. Feche a porta da máquina

4. Carregue no botão "Arranque/Paragem"

O indicador luminoso de alimentação eléctrica se acende.

5. Programação e activação do programa

Carregue sobre o botão do programa desejado (veja "Quadro de programas de lavagem").

A luz indicadora **programa em curso** acende-se.

Depois de cerca de 3 segundos que um botão tiver sido pressionado pela última vez o programa inicia automaticamente.

A luz indicadora **programa em curso** permanece acesa.

Se desejar configurar o "início diferido" de um programa

Configure o "início diferido" antes de seleccionar o programa.

Carregue sobre o botão do "início diferido" várias vezes até ver a luz correspondente às horas do adiamento a ser programado (3h, 6h, 9h).

Selecione o programa desejado.

Depois de cerca de 3 segundos que um botão tiver sido pressionado pela última vez o programa inicia a contar para trás.

O decréscimo do início diferido realiza-se com um step de 3 horas.

Se a porta for aberta isto não interrompe ou pára a contagem decrescente.

Ao término da contagem decrescente o programa estabelecido iniciará automaticamente.

NOTA: com o início diferido a ser feito, a luz indicadora **programa em curso** fica apagada. Depois que a contagem decrescente para o início diferido tiver terminado, o programa de lavagem inicia automaticamente e se acende a luz indicadora **programa em curso**.

NOTA: é possível seleccionar os programas e o "início diferido" mesmo quando a porta estiver aberta. Neste caso o início do programa ou da contagem decrescente do início diferido começará automaticamente depois que a porta tiver sido fechada. Até este momento é possível modificar a programação feita

6. Interromper o cancelar um programa em curso

Interrompa ou cancele um programa que está a funcionar SOMENTE se for absolutamente necessário.

Atenção! Todas as vezes que se abre a porta poderá sair vapor quente. **Abra a porta com cuidado.**

Interromper um programa em curso

- Abra a porta da máquina para parar o programa em curso. Feche a porta para reiniciar o programa do mesmo ponto em que foi interrompido.
- Carregue sobre o botão Arranque/Paragem (neste caso todas as luzes indicadoras se apagam). Reactive com o botão Arranque/Paragem, o programa reinicia do mesmo ponto em que foi interrompido.

Cancelar um programa em curso

Para cancelar um programa em curso carregue contemporaneamente, durante cerca de 2 segundos, sobre os botões multi-função **2** e **3**. Todas as luzes indicadoras apagam-se (excepto a luz de alimentação eléctrica ed eventualmente las luzes indicadoras do "sal" e do "abrilhantador")

indicando desta maneira que o programa configurado que foi cancelado

Se for configurado um novo programa de lavagem, verifique se há detergente no depósito de detergente.

7. Cancelar um início diferido em curso

Pera cancelar um início diferido em curso, carregue sobre o botão do "início diferido" várias vezes até que as luzes correspondentes às horas de selecção (3h, 6h, 9h) apaguem-se.

O programa de lavagem configurado iniciará automaticamente depois de 3 segundos.

8. Fim da programa de lavagem

No fim da lavagem a máquina pára automaticamente e a luz indicadora **programa em curso** se apaga.

A luz indicadora **fim do programa** se acende para lhe informar que o programa terminou.

Desligue a máquina premindo no botão Arranque/Paragem.

A luz de alimentação eléctrica apaga-se.

Abra a porta e espere alguns minutos antes de retirar os pratos, deste modo evitará queimar-se e a secagem melhorará.

9. Remoção da loiça

A loiça que ainda está quente é frágil, portanto é preciso deixá-la arrefecer antes de retirá-la da máquina.

Esvazie primeiro o cesto inferior e só depois o superior; evitará desta forma que o cesto superior derrame água na loiça colocada no cesto inferior.

Se eventualmente houver condensação nos lados internos e na porta da máquina isto será devido ao sistema de secagem que transfere o vapor resíduo da loiça para as partes mais frias da máquina.

Atenção!

Quando o programa de lavagem termina, é aconselhável desligar a máquina da corrente e fechar a torneira da água.

Manutenção e limpeza

Limpe as guarnições perimetrais da porta e dos depósitos de detergente e de líquido abrillantador com um pano húmido. Limpe a superfície externa da máquina e do painel de comandos com um pano húmido e macio, se for necessário utilize um detergente neutro, mas não empregue detergentes abrasivos (acetonas e tricloroetileno).

Recomendamos que seja realizado um programa de lavagem na temperatura de 65°C de 3 em 3 meses, sem loiça dentro e utilizando detergente.

Limpeza dos filtros

Os filtros devem ser controlados e limpos de vez em quando. Os filtros sujos prejudicarão os resultados de lavagem.

1. Abra a porta e remova o cesto inferior.
2. O sistema de filtragem da máquina de lavar loiça compreende um filtro grosso (A), um microfiltro (B) e um filtro chato (C). Desbloqueie o sistema de filtragem usando a maçaneta e remova tudo.

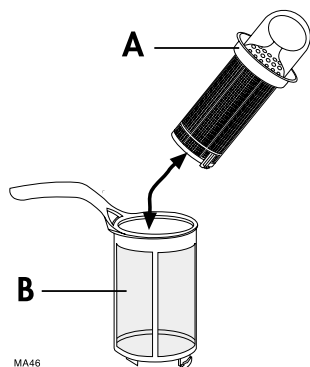

3. Gire a maçaneta cerca de um quarto de giro anti-horário e removê-la.

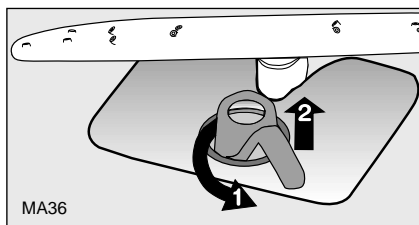

4. Pegue o filtro grosso (A) por meio da pega com o buraco e removê-lo do microfiltro (B).
5. Limpe todos os filtros cuidadosamente debaixo da água corrente.
6. Remova o filtro chato (C) da base do depósito de lavagem e limpe com atenção os seus dois lados.

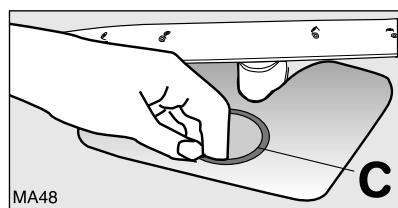

7. Coloque o filtro chato (C) novamente no seu lugar no depósito de lavagem.
8. Coloque os filtro grosso (A) no microfiltro (B) e aperte-os.
9. Coloque os dois filtros na sua posição e fixe-os girando a maçaneta até parar, durante este processo verifique se o filtro chato não sai da parte de cima do depósito de lavagem.

Atenção!

A máquina de lavar loiça não deve ser utilizada sem filtros. Se os filtros não estiverem posicionados correctamente nos seus lugares os resultados da lavagem podem ser insuficientes.

NUNCA desmontar o braço superior.

Caso os seus furos fiquem obstruídos retire a sujeira com um palito.

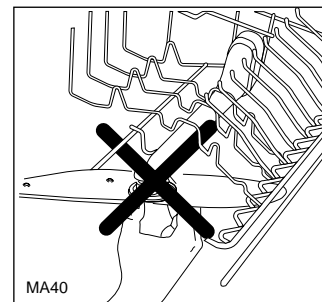

Longos períodos sem funcionar

Se não precisar usar a sua máquina e tiver de deixá-la sem funcionar durante muito tempo, aconselha-se o seguinte:

1. Desconecte o aparelho da rede eléctrica e feche a água.
2. Deixe a porta entreaberta para evitar que se formem cheiros desagradáveis.
3. Deixe a máquina limpa por dentro.

Perigos de gelo

Evite colocar a máquina num local com temperaturas inferiores a 0°C. Caso não consiga evitar esta situação, esvazie a máquina, feche a porta, retire a mangueira da água e escoe a água que estiver dentro dela.

Mudanças

Se tiver que deslocar a máquina (mudanças, etc.):

1. Desligue a máquina da corrente eléctrica.
2. Feche a torneira da água.
3. Retire as mangueiras de carga e descarga de água.
4. Desloque a máquina ao mesmo tempo que as mangueiras.

Evite inclinações acentuadas da máquina durante o transporte.

O que fazer se...

Se utilizar as instruções citadas neste manual poderá resolver por conta própria pequenos problemas que poderão verificar-se na sua máquina. Portanto antes de chamar a assistência técnica, consulte a lista abaixo.

...se forem visualizadas condições de alarme

A máquina de lavar loiça não parte ou pára durante o funcionamento.

A intervenção de um alarme é assinalada por:

- lampejo contínuo da luz indicadora do programa que está a se realizar,
- uma combinação de lampejos e pausas da luz indicadora **fim do programa** (descritas na tabela a seguir).

Abra a porta e execute os seguintes controlos.

Alarme / Anomalia	Causa possível	Causa possível
- lampejo contínuo da luz indicadora do programa que está a se realizar	A torneira da água está bloqueada ou com calcário.	Limpe a torneira da água.
	A torneira da água está fechada.	Abra a torneira da água.
- a luz de "fim do programa" pisca 1 vez A água não entra na máquina.	O filtro (quando houver) da mangueira de abastecimento está bloqueado ou está sujo.	Limpe o filtro da mangueira de abastecimento da água.
	A mangueira de admissão da água não foi instalada correctamente ou está comprimida.	Controle a instalação da mangueira de admissão da água.
- lampejo contínuo da luz indicadora do programa que está a se realizar - a luz de "fim do programa" pisca 2 vezes A máquina não descarrega.	O sifão pode estar entupido.	Liberte o encanamento.
	A mangueira de descarga não foi instalada correctamente ou está comprimida.	Controle a instalação da mangueira de descarga.
- lampejo contínuo da luz indicadora do programa que está a se realizar - a luz de "fim do programa" pisca 3 vezes	O sistema protecção contra inundações se activou.	Feche a torneira da água e contacte o centro de assistência técnica.

Após estes controlos dar início novamente o programa de lavagem; feche a porta e carregue sobre o botão do programa em andamento antes que o alarme intervenha, o programa reinicia do mesmo ponto em que foi interrompido. Se, por acaso, ficar visualizada novamente a condição de alarme chame o serviço de assistência técnica.

Para as outras combinações de alarmes visualizados não descritos na tabela acima contacte o serviço de assistência técnica.

...surtem problemas durante a utilização da máquina de lavar loiça

Anomalia	Causa possível	Causa possível
A máquina não começa a funcionar	A porta não foi fechada correctamente.	Feche correctamente a porta.
	A ficha não foi introduzida correctamente na tomada de corrente.	Introduza a ficha na tomada de corrente.
	O fusível da instalação doméstica não funciona correctamente.	Substitua o fusível.
	Para modelos de máquinas com início diferido: O início diferido foi programado.	Se quiser que o programa de lavagem funcione imediatamente, é preciso anular o início diferido.
Sibilo durante a lavagem.	Este sibilo não deve ser causa de preocupação.	Utilize uma outra marca de detergente.

...a lavagem não dá resultados satisfatórios

Las vajillas no están limpias

- O programa de lavagem seleccionado não está correcto.
- A loiça não ficou bem arrumada, a água não atinge todas as superfícies da loiça. Os cestos não devem nunca estar sobrecarregados.
- Os braços não giram porque estão bloqueados por loiça que foram arrumadas de maneira imperfeita.
- Os filtros que se encontram no fundo do tanque estão sujos ou então não foram instalados correctamente.
- Não foi colocado detergente ou então foi colocado muito pouco.
- Quando houver manchas de calcário na loiça, o depósito de sal está vazio ou então o descalcificador da máquina não foi regulado correctamente.
- A mangueira de descarga não foi instalada correctamente.
- A tampa do depósito do sal não foi fechada correctamente.

A loiça ficou molhada e não brilha

- Não se utilizou abrillantador.
- O depósito de abrillantador está vazio.

Há estrias, manchas lactescentes ou então reflexos azulados nos copos e na loiça

- Dose uma quantidade menor de abrillantador

Há halos deixados por gotas de água nos copos e na loiça

- Dose uma quantidade maior de abrillantador
- O detergente pode ser a causa disso. Contacte a fábrica do detergente.

Se depois de ter verificado tudo isto não conseguir o funcionamento normal da Sua máquina, contacte o centro de Assistência Técnica Autorizado mais próximo da Sua residência, indicando o género de defeito, o modelo (Mod.), o número do produto (PNC) e o número de fabrico (S.N.), dados indicados na placa de identificação da máquina, situada no lado da porta.

Para ter sempre a disposição estes números aconselhamos cópia-loss aqui embaixo.

Mod. :

PNC :

S.N. :

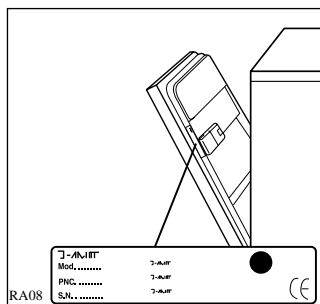

Qualquer assistência a este aparelho deve ser efectuada por técnicos autorizados e devem ser utilizadas somente peças originais.

Nunca tente reparar este aparelho por si mesmo.

Reparações efectuadas por pessoas não especializadas podem provocar sérios danos pessoais e de funcionamento.

Contacte o Centro Técnico autorizado mais próximo da sua residência.

Exija sempre peças originais.

Indicações para os institutos de controlo

A prova de conformidade com **EN 60704** deve ser executada com uma carga padrão completa e o programa comparativo (veja "Quadro de programas de lavagem").

A prova de conformidade com **EN 50242** deve ser executada com o depósito de sal do descalcificador e o depósito do abrillantador cheios respectivamente de sal especial e abrillantador e com o programa comparativo (veja "Quadro de programas de lavagem").

Capacidade de carga de loiça:	12 talheres padrão
Selector do líquido abrillantador:	posição 4 (Tipo III)
Dosagem do detergente:	5 g + 25 g (Tipo B)



Acondicionamento da loiça no cesto superior



Acondicionamento do cesto porta-talheres

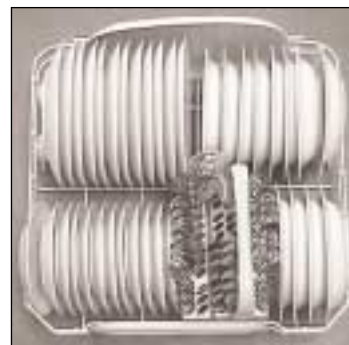

Acondicionamento da loiça no cesto inferior

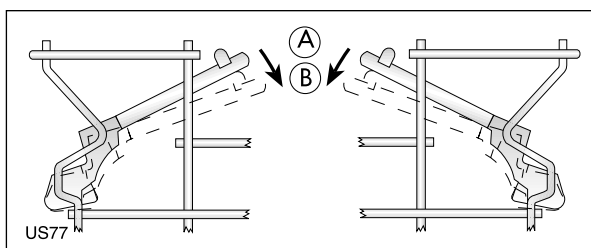

Suportes para as chávenas: posição A

 **From the Electrolux Group. The World's No.1 choice.**

The Electrolux Group is the world's largest producer of powered appliances for kitchen, cleaning and outdoor use. More than 55 million Electrolux Group products (such as refrigerators, cookers, vacuum cleaners, chain saws and lawn mowers) are sold each year to a value of approx. 14 billion USD in more than 150 countries around the world.