

ZANUSSI

Benutzerinformation

Geschirrspüler

ZDF 201



Inhalt

Sicherheitshinweise	3
Funktionen der Bedienblende	4
Programmtabelle	6
Vor der ersten Benutzung	6
Einstellen des Wasserenthärter	7
Einfüllen von Speziatsalz	9
Einfüllen von Klarspüler	10
Einstellen der Klarspülerdosierung	10
Laden von Besteck und Geschirr	11
Einfüllen von Reinigungsmittel	13
Entladen des Geschirrspülers	13
Reinigung und Pflege	14
Hinweise zum Umweltschutz	15
Störung, was tun?	16
Technische Daten	18
Verbrauchswerte	18
Hinweise für Prüfinstitute	19
Installation	19
Garantiebedingungen/ Kundendienststellen	22
Europäische Garantie	25

Sicherheitshinweise

Zu Ihrer eigenen Sicherheit und für eine optimale Ausnutzung des Gerätes sollten Sie vor der ersten Inbetriebnahme die vorliegende Bedienungsanleitung, die hilfreiche Tipps und Warnhinweise enthält, sorgfältig lesen. Es ist wichtig, dass zur Vermeidung von Fehlern und Unfällen alle Personen, die mit dem Gerät arbeiten, gründlich mit der Bedienung und den Sicherheitseinrichtungen desselben vertraut sind. Bewahren Sie diese Bedienungsanleitungen sorgfältig zusammen mit dem Gerät auf und übergeben Sie dieselben bei einem Umzug oder Verkauf dem neuen Besitzer, so dass sich jeder während des gesamten Lebenszyklus über den sicheren Gerätegebrauch informieren kann.

Bestimmungsgemäßer Gebrauch

- Der Geschirrspüler ist nur zum Reinigen von spülmaschinenfestem Haushaltsgeschirr bestimmt.
- Verwenden Sie in dem Geschirrspüler keine Lösungsmittel. Es besteht Explosionsgefahr.
- Messer und andere spitze Gegenstände müssen mit nach unten gerichteter Spitze in den Besteckkorb oder waagrecht in den oberen Korb gelegt werden.
- Nur für Geschirrspüler geeignete Produkte (Spülmittel, Salz und Klarspüler) benutzen.
- Öffnen Sie während des Gerätebetriebs nicht die Tür, heißer Dampf kann entweichen.
- Entnehmen Sie das Geschirr erst nach dem Ende des Spülprogramms aus dem Geschirrspüler.
- Ziehen Sie nach dem Gebrauch den Netzstecker und drehen Sie den Wasserhahn zu.
- Wenden Sie sich für Reparaturen und Wartung nur an Fachkräfte der autorisierten Kundendienststellen und verlangen Sie stets Original-Ersatzteile.
- Sorgen Sie dafür, dass die Tür des Geschirrspülers außer beim Be- und Entladen immer geschlossen ist. So verhindern Sie, dass jemand über die offene Tür stolpern und sich verletzen kann.
- Setzen oder stellen Sie sich nie auf die offene Tür.

Kindersicherung

- Dieses Gerät ist nur für den Gebrauch durch Erwachsene bestimmt. Der Geschirrspüler darf nicht von unbeaufsichtigten Kindern benutzt werden.
- Halten Sie das Verpackungsmaterial von Kindern fern. Erstickungsgefahr.
- Spülmittel außer Reichweite von Kindern aufbewahren.
- Halten Sie Kinder vom geöffneten Geschirrspüler fern.

Installation

- Kontrollieren Sie das Gerät auf Transportschäden. Nehmen Sie niemals ein schadhaftes Gerät in Betrieb. Verständigen Sie Ihren Händler, wenn Ihr Geschirrspüler beschädigt ist.
- Entfernen Sie vor dem Gebrauch das gesamte Verpackungsmaterial.
- Der elektrische Anschluss des Gerätes und alle sonstigen Installationsarbeiten dürfen nur von qualifizierten Fachkräften ausgeführt werden.
- Aus Sicherheitsgründen dürfen keine Änderungen an den technischen Merkmalen oder dem Produkt selbst vorgenommen werden.

Allgemeine Sicherheitshinweise

- Spülmittel für Geschirrspüler können Verätzungen an Augen, Mund und Kehle verursachen. Sie können lebensgefährlich sein! Halten Sie sich immer an die Sicherheitsanweisungen der Spülmittelhersteller.
- Das Wasser in Ihrem Geschirrspüler ist nicht trinkbar. In der Maschine können immer Spülmittelrückstände vorhanden sein.

- Benutzen Sie den Geschirrspüler nie mit einem beschädigten Netzkabel oder einem defekten Wasserschlauch oder wenn die Bedienblende, die Arbeitsfläche oder der Sockel defekt sind, so dass das Geräteinnere frei zugänglich ist. Wenden Sie sich zur Vermeidung von Unfällen an den lokalen Kundendienst.

- Die Seiten des Geschirrspülers dürfen auf keinen Fall angebohrt werden, da dadurch die hydraulischen und elektrischen Bauteile beschädigt werden können.

! WARNUNG!

Halten Sie sich für den elektrischen Anschluss und den Wasseranschluss strikt an die Anweisungen der betreffenden Abschnitte.

Funktionen der Bedienblende

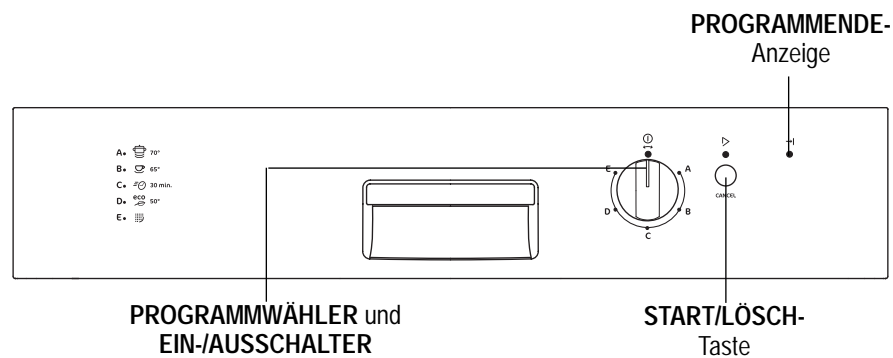

PROGRAMMWAHLER und EIN-/AUSSCHALTER

- in dieser Stellung ist das Gerät abgeschaltet (die betreffende Kontrolllampe ist erloschen)
- wenn die Markierung auf dem PROGRAMMWAHLER mit einer Markierung übereinstimmt, wird die Maschine eingeschaltet und ein Spülprogramm ausgewählt (die betreffende Kontrolllampe leuchtet auf).

ZANUSSI

START-/LÖSCH- Taste

- **Starten des Spülprogramms:**

1. Wählen Sie ein Programm.
2. Drücken Sie die START-/LÖSCH - Taste (die betreffende Kontrolllampe leuchtet auf).

WICHTIG!

Wenn Sie nach dem Start des Programms die getroffene Auswahl ändern möchten, müssen Sie das laufende Spülprogramm löschen.

- **Löschen des laufenden Spülprogramms:**

1. Drücken Sie die START-/LÖSCH - Taste, bis die betreffende Kontrolllampe erlischt.
2. Geben Sie die START-/LÖSCH - Taste frei.
3. Drehen Sie den PROGRAMMWÄHLER auf die Stellung AUS oder wählen Sie ein neues Spülprogramm (kontrollieren Sie, dass der Behälter für Reinigungsmittel gefüllt ist.)





→ PROGRAMMENDE- Anzeige

Die Anzeige leuchtet nach dem Ende des Spülprogramms auf. Drehen Sie den PROGRAMMWÄHLER auf die Stellung AUS, um den Geschirrspüler abzuschalten. Die Betriebsanzeige erlischt.

Sie ist zusätzlich mit optischen Anzeigefunktionen ausgestattet:

- Einstellung des Wasserenthärter,
- Alarmauslösung bei einer Gerätestörung.

Programmtabelle

Programm	Verschmutzungsgrad	Programmablauf
Intensiv 70°C A 	Stark verschmutzt. Geschirr, Besteck, Töpfe und Pfannen	Vorspülen - Hauptwäsche 2 Zwischenklarspülgänge - Nachspülen - Trocknen
Normal 65°C B 	Normal verschmutzt. Geschirr und Besteck	Vorspülen - Hauptwäsche 2 Zwischenklarspülgänge - Nachspülen - Trocknen
30 Min. 65°C C 	Frisch verschmutzt (nicht angetrocknet). Geschirr und Besteck.	Hauptwäsche - Nachspülen
Öko 50°C  D	Normal verschmutzt. Geschirr und Besteck	Vorspülen - Hauptwäsche 1 Zwischenklarspülgang - Nachspülen - Trocknen
Vorspülen  E	Jedes Geschirr und Besteck. Geschirrkörbe nur teilweise beladen (Geschirrkörbe werden später aufgefüllt). Dieses Spülprogramm erfordert kein Spülmittel.	Vorspülen

Vor der ersten Benutzung

Bei separater Verwendung von Spezijsalz, Klarspüler und Reinigungsmittel:

- stellen Sie den Wasserenthärter ein
- geben Sie Spezijsalz zu
- füllen Sie mit Klarspüler auf.

Bei Verwendung von Tabletten mit integrierten Klarspüler und Reinigungsmitteln :

Sie brauchen keinen Klarspüler einzufüllen.

- stellen Sie den Wasserenthärter ein
- geben Sie Spezijsalz zu

Bei Verwendung von Tabletten mit integrierter Klarspüler-, Reinigungsmittel-, Salzfunktion und anderen Zusätzen:

Sie brauchen weder Klarspüler noch Spezijsalz einzufüllen.

Kontrollieren Sie, dass diese Reinigungstabletten für Ihre Wasserhärte geeignet sind. Befolgen Sie die Herstellerangaben.

- Stellen Sie die Wasserhärte auf Stufe 1 ein.

ZANUSSI**WICHTIG!**

Sollte das Trocknungsergebnis nicht zufriedenstellend sein, empfehlen wir Ihnen:

1. Füllen Sie den Behälter für Klarspüler mit Klarspüler auf.
2. Stellen Sie Klarspüldosierung auf Position 2.

Wenn Sie später entscheiden sollten, Spezzialsalz, Klarspüler und Reinigungsmittel getrennt zu verwenden, raten wir Ihnen:

- den Klarspüler- und Salzbehälter zu füllen.
- Die Wasserhärte auf die höchste Härtestufe einzustellen und 1 normalen Spülgang ohne Geschirr auszuführen.
- Stellen Sie Wasserhärte entsprechend der Wasserhärte Ihres Gebietes ein.
- Stellen Sie Klarspüldosierung ein.

Einstellen des Wasserenthärterers

Der Geschirrspüler ist mit einem Wasserenthärter ausgestattet, der die im Wasser enthaltenen Minerale und Salze zurückhält, die den Gerätebetrieb negativ und nachhaltig beeinträchtigen können.

Der Wasserenthärter muss entsprechend der Wasserhärte Ihres Gebietes eingestellt werden. Ihr lokales Wasserwerk kann Sie über die Härte Ihres Leitungswassers informieren.

WICHTIG!

Der Wasserenthärter muss sowohl mechanisch wie auch elektronisch eingestellt werden.

Wasserhärte			Einstellung der Härtestufe	
°dH ¹⁾	mmol/l ²⁾	Bereich	Mechanisch	Elektronisch
51 - 70	9,0 - 12,5	IV	2	Stufe 10
43 - 50	7,6 - 8,9	IV	2	Stufe 9
37 - 42	6,5 - 7,5	IV	2	Stufe 8
29 - 36	5,1 - 6,4	IV	2	Stufe 7
23 - 28	4,0 - 5,0	IV	2	Stufe 6
19 - 22	3,3 - 3,9	III	2	Stufe 5
15 - 18	2,6 - 3,2	III	1	Stufe 4
11 - 14	1,9 - 2,5	II	1	Stufe 3
4 - 10	0,7 - 1,8	I/II	1	Stufe 2
< 4	< 0,7	I	1	Stufe 1 Kein Salz erforderlich

1) (°dH) Deutscher Grad, Maß für die Wasserhärte.

2) (mmol/l) Millimol pro Liter - internationale Einheit der Wasserhärte

Mechanische Einstellung des Wasserenthärter (siehe Tabelle)

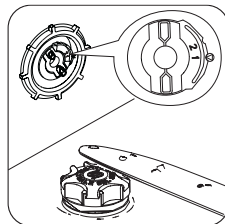
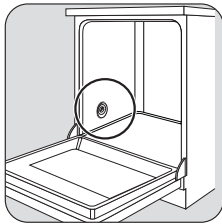

Der Wasserenthärter ist werkseitig auf Stellung 2 eingestellt.

Stellen Sie den Schalter auf Stellung 1 oder 2

Elektronische Einstellung des Wasserenthärter (siehe Tabelle)

Der Wasserenthärter ist werkseitig auf Stufe 5 eingestellt.

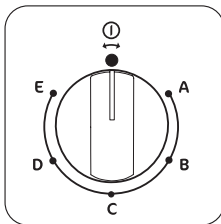

Schalten Sie den Geschirrspüler aus.

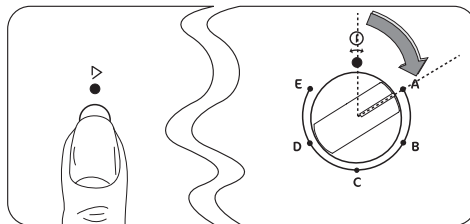

Drücken Sie die START-/LÖSCH - Taste und drehen Sie den PROGRAMMWÄHLER nach rechts auf das erste Programm. Drücken Sie die Taste nieder, bis die Kontrolllampen des PROGRAMMWÄHLERS und der START-/LÖSCH - Taste blinken.

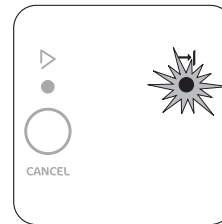

Lassen Sie die Taste los. Die Kontrolllampe PROGRAMMIERUNG blinkt. Die Anzahl der Blitze zeigt die aktuell eingestellte Härtestufe an.

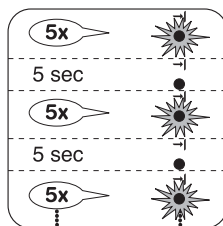

Beispiel:
Die Kontrolllampe PROGRAMMIERUNG blinkt 5 Mal.
Die Blinkfolge wird nach jeweils 5 Sekunden wiederholt.

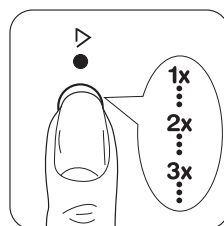

Drücken Sie die START-/LÖSCH - Taste, um den Härtegrad zu ändern. Bei jedem Tastendruck ändert sich die Stufe um 1 Einheit. (Stufe 1 folgt auf Stufe 10).

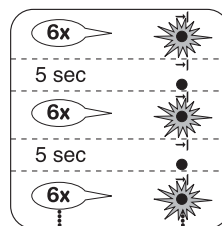

Das Blinken der Kontrolllampe PROGRAMMIERUNG zeigt die neue Einstellung an.

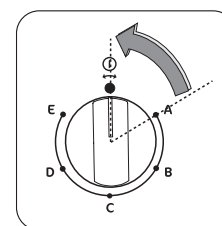

Drehen Sie den PROGRAMMWÄHLER auf die Stellung AUS, um die Einstellung abzuspeichern.

ZANUSSI

Einfüllen von Spezi­alsalz

! VORSICHT!

Verwenden Sie ausschließlich Spezi­alsalz für Geschirrspülmaschinen.

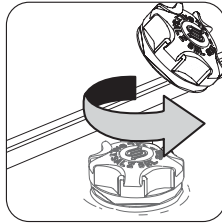
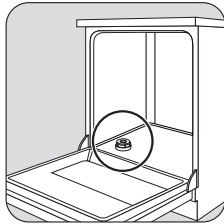

Schrauben Sie die Verschlusskappe auf.



Füllen Sie den Salzbehälter vor der ersten Salzfüllung mit Wasser.

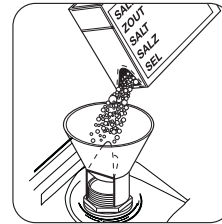

Füllen Sie den Behälter mithilfe des mitgelieferten Trichters mit Spezi­alsalz.

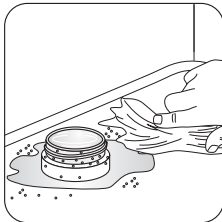

Entfernen Sie alle Salzreste.

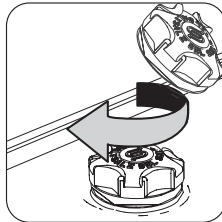

Schrauben Sie die Verschlusskappe im Uhrzeigersinn bis zum Anschlag zu. Ein Klicken zeigt an, dass die Kappe fest verschlossen ist.

WICHTIG!

Starten Sie sofort ein komplettes Spülprogramm.

WICHTIG!

Der Salzbehälter muss regelmäßig aufgefüllt werden.

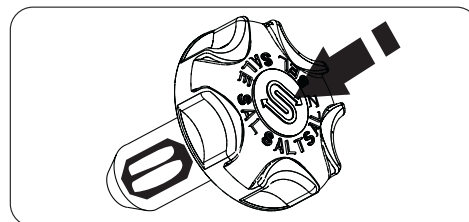

Um Sie daran zu erinnern, hat Ihre Spülmaschine auf der Verschlusskappe des Saalzbehälters einen **grünen** Anzeiger; wenn er verschwindet, muss Salz nachgefüllt werden.

Einfüllen von Klarspüler

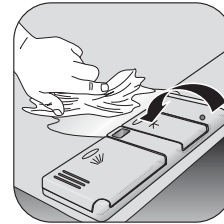
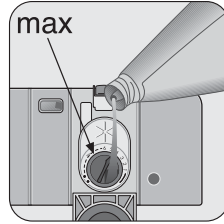
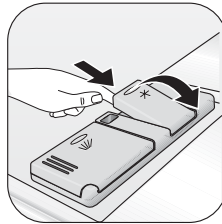
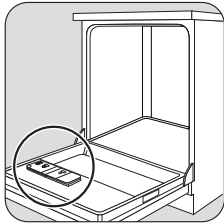

Öffnen Sie den Deckel.

Füllen Sie mit Klarspüler auf. Der maximale Füllstand wird durch die Markierung "max" angezeigt.

Wischen Sie übergelaufenen Klarspüler sofort ab. Schließen Sie den Deckel und drücken Sie denselben an, bis er einrastet.

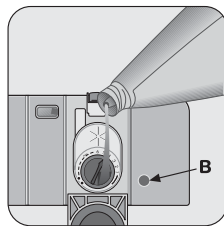

Füllen Sie Klarspüler nach, sobald die Anzeige (B) hell wird.

⚠ VORSICHT!

Füllen Sie nie andere Produkte (Reinigungsmittel für Geschirrspüler, Flüssigreiner) in den Klarspülerbehälter. Das Gerät kann dadurch beschädigt werden.

Einstellen der Klarspülerdosierung

Erhöhen Sie die Dosierung, wenn auf dem Geschirr nach dem Spülen Wassertropfen oder Kalkflecken zurückbleiben.

Verringern Sie die Dosierung, wenn weißliche Streifen auf dem Geschirr oder ein bläulicher Überzug auf Gläsern und Messerklingen zu sehen sind.

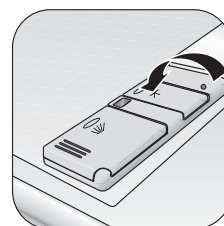
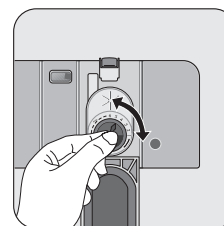
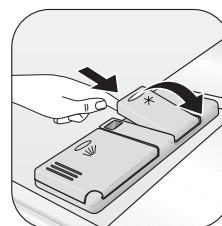
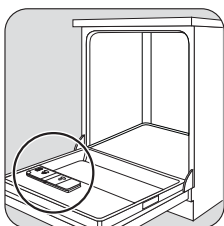

Öffnen Sie den Deckel.

Stellen Sie die Dosierstufe ein. (Die Dosierung ist werkseitig auf Stufe 4 eingestellt).

Schließen Sie den Deckel und drücken Sie denselben an, bis er einrastet.

ZANUSSI

Laden von Besteck und Geschirr

- Das folgende Geschirr/Besteck ist zum Spülen im Geschirrspüler ungeeignet:
 - Besteck mit Holz-, Horn-, Porzellan- oder Perlmuttergriffen
 - Nicht hitzebeständige Kunststoffteile
 - Älteres Besteck, dessen Klebeverbindungen temperaturempfindlich sind
 - Geklebte Geschirr- oder Besteckteile
 - Zinn- bzw. Kupfergegenstände
 - Bleikristallglas
 - Rostempfindliche Stahlteile
 - Frühstücksbretchen
 - Gegenstände aus Kunstfasern
- Halten Sie sich beim Beladen des Geschirrspülers an folgende einfache Regeln:
 - Speisereste und Abfall entfernen.
 - Töpfe mit angebrannten Speiseresten einweichen.
 - Hohlgefäße wie Tassen, Gläser, Töpfe usw. mit der Öffnung nach unten einlegen, so dass sich in den Behältern kein Wasser ansammeln kann.
 - Geschirr und Besteckteile dürfen nicht ineinander liegen oder sich gegenseitig abdecken.
 - Gläser dürfen sich zur Vermeidung von Bruchschäden nicht berühren.
 - Kleine Gegenstände in den Besteckkorb legen.
- **Kunststoffgeschirr und teflonbeschichtete Töpfe neigen dazu, Wassertropfen zurückzuhalten; diese Art Geschirr trocknet deshalb schlechter als Porzellan und Edelstahl.**

WICHTIG!

Vergewissern Sie sich vor dem Schließen der Tür, dass die Sprüharme beim Drehen nicht durch Geschirr behindert werden.

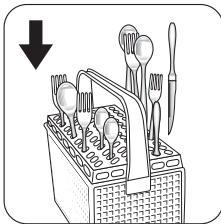

Laden des Bestecks. Benutzen Sie für optimale Ergebnisse das mitgelieferte Gitter des Besteckkorbs (soweit es die Besteckabmessungen zulassen).

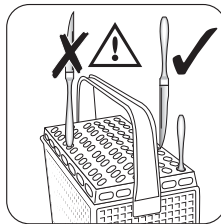

Messer und andere spitze oder scharfe Gegenstände mit nach oben gerichtetem Griff einlegen. Verletzungsgefahr!

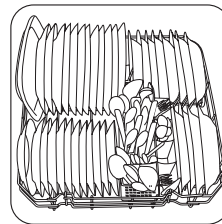

Laden des Unterkorbs. Ordnen Sie Servierplatten und große Deckel um den Korbrand an.

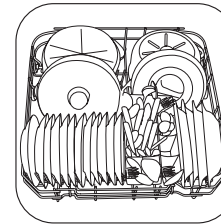

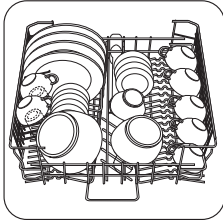

Laden des Oberkorbs. Leichte Gegenstände (Kunststoffschüsseln usw.) so in dem Oberkorb anordnen, dass sie nicht verrutschen können.

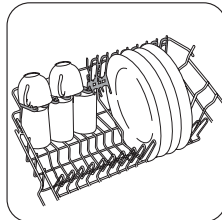

Für größere Gegenstände können die Tassenablagen umgeklappt werden.



Laden von Tellern in den Oberkorb: die Teller von hinten nach vorn laden; die Teller leicht nach vorn neigen und nicht in Türnähe einstellen.

Höhenverstellung des Oberkorbs

Sehr große Platten können zum Spülen in den Unterkorb geladen werden, nachdem der Oberkorb auf die obere Position gestellt worden ist.

	Maximale Geschirrhöhe im:	
	Oberkorb	Unterkorb
Mit Oberkorb in oberer Stellung	20 cm	31 cm
Mit Oberkorb in unterer Stellung	24 cm	27 cm

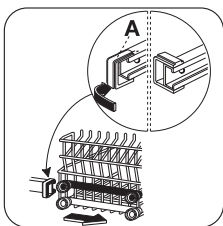

Drehen Sie den vorderen Feststeller (A) des Oberkorbs nach außen und ziehen Sie den Korb heraus.

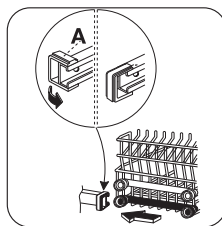

Setzen Sie den Korb in der oberen Position wieder ein und drehen Sie die Feststeller (A) nach vorne.

WICHTIG!

Die Tassenreihen können beim Korb in der oberen Position nicht benutzt werden.

ZANUSSI

Einfüllen von Reinigungsmittel

WICHTIG!

Verwenden Sie ausschließlich Reinigungsmittel für Geschirrspülmaschinen.
Befolgen Sie die Herstellerangaben für Dosierung und Aufbewahrung.

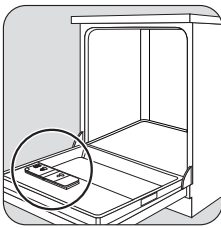

Öffnen Sie den Deckel.

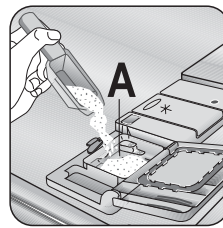

Das Reinigungsmittel in das Fach A füllen.

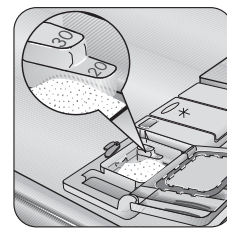

Achten Sie auf die Dosierungen.

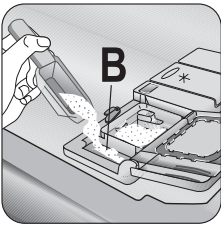

Bei Programmen mit Vorspülen zusätzlich Reinigungsmittel in das Fach B geben.

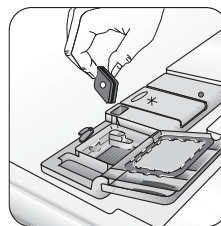

Bei Verwendung von Tabletten: Die Reinigungstabletten in das Fach A legen.



Den Deckel schließen.

Entladen des Geschirrspülers

WICHTIG!

Öffnen Sie die Tür des Geschirrspülers einen Spalt breit und warten Sie einige Minuten, bevor Sie das Geschirr entnehmen: heißes Geschirr ist stoßempfindlich. Auf diese Weise kühlt das Geschirr ab und wird die Trockenwirkung verbessert.

- Entladen Sie zuerst den Unter- und dann den Oberkorb; dadurch wird vermieden, dass Wasser von dem Oberkorb auf das Geschirr im Unterkorb tropft.
- An den Wänden und der Tür des Geschirrspülers kann sich Kondenswasser absetzen, da sich Edelstahl schneller als Geschirr abkühlt.

Reinigung und Pflege

Filterreinigung

WICHTIG!

Benutzen Sie den Geschirrspüler nie ohne Filter.

Falsches Einsetzen der Filter führt zu schlechten Spülergebnissen.

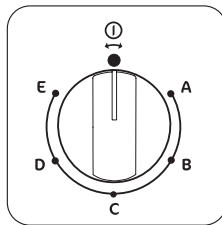
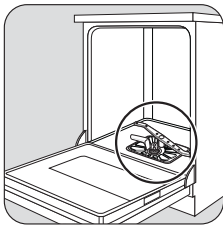

Schalten Sie den Geschirrspüler aus.

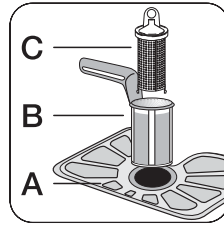

Reinigen Sie die Filter **A**, **B** und **C** sorgfältig unter fließendem Wasser.

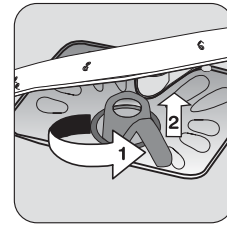

Den Griff um 1/4 Umdrehung nach links drehen und die Filter **B** und **C** herausnehmen.

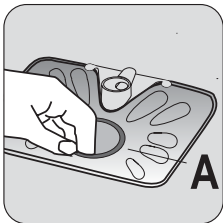

Den Filter **A** aus dem Spülraumboden herausziehen.

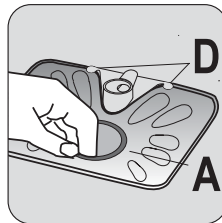

Das Filtersieb **A** wieder in dem Spülraumboden einsetzen und sicherstellen, dass es perfekt unter den beiden Schienen **D** sitzt.

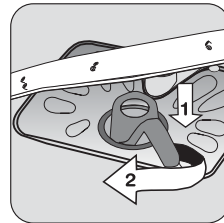

Die Filter wieder einsetzen und den Griff nach rechts bis zum Anschlag drehen.

WICHTIG!

Versuchen Sie **NIE**, die Sprüharme auszubauen.

Eventuell durch Fettreste verstopfte Löcher der Sprüharme mit einem Zahnstocher reinigen.

ZANUSSI

Reinigung der Außenflächen

Reinigen Sie die Außenseiten und die Bedienblende des Gerätes mit einem weichen feuchten Tuch.

Benutzen Sie bei Bedarf nur neutrale Reinigungsmittel. Benutzen Sie keine Scheuermittel, Metallschwämmchen oder Lösungsmittel (Azeton, Trichloräthylen usw.).

Reinigen Sie die Gummidichtungen der Türen und des Klarspüler- und Reinigungsmittelbehälters regelmäßig mit einem feuchten Tuch.

Vierteljährlich sollten Sie ein 65°C - Spülprogramm ohne Geschirr, aber mit Verwendung von Reinigungsmitteln ausführen.

Längerer Gerätestillstand

Vor einem längeren Stillstand des Geschirrspülerautomaten sollten Sie folgende Vorsichtsmaßnahmen ergreifen:

1. Ziehen Sie den Netzstecker und schließen Sie den Wasserhahn.
2. Öffnen Sie die Gerätetür einen Spaltbreit, um dem Entstehen unangenehmer Gerüche vorzubeugen.
3. Reinigen Sie das Geräteinnere.

Frostschutzmaßnahmen

Installieren Sie das Gerät nicht in Räumen, in denen die Temperatur unter 0°C absinkt. Sollte dies nicht vermeidbar sein, das Gerät entleeren, die Gerätetür schließen, den Wasserzulaufschlauch entfernen und entleeren.

Transport des Gerätes

Halten Sie sich bei einem Transport des Gerätes (Umzug usw.) an folgende Anweisungen:

1. Den Netzstecker ziehen.
2. Den Wasserhahn schließen.
3. Den Wasserzulauf- und den Ablaufschlauch abnehmen.
4. Ziehen Sie das Gerät zusammen mit den Schläuchen heraus.
5. Den Geschirrspüler nur in aufrechter Stellung transportieren, sonst kann Salzwasser ausfließen.

Hinweise zum Umweltschutz

Verpackungsmaterial

Das Verpackungsmaterial ist umweltfreundlich und recycelbar. Kunststoffteile sind mit internationalen Abkürzungen gekennzeichnet, wie z. B. >PE<, >PS< usw. Entsorgen Sie bitte das Verpackungsmaterial in den dafür vorgesehenen Behältern der städtischen Müllabfuhr.

WARNING!

Vor der Entsorgung von Altgeräten:

- Netzstecker ziehen.
- Das Netzkabel abtrennen und entsorgen.
- Das Türschloss entfernen.

Damit verhindern Sie, dass spielende Kinder sich einschließen und gefährden können.

Altgeräte

Das Symbol  auf dem Produkt oder seiner Verpackung weist darauf hin, dass dieses Produkt nicht als normaler Haushaltsabfall zu behandeln ist, sondern an einem Sammelpunkt für das Recycling von elektrischen und elektronischen Geräten abgegeben werden muss. Durch Ihren Beitrag zum korrekten Entsorgen dieses Produkts schützen Sie die Umwelt und die Gesundheit Ihrer Mitmenschen. Umwelt und Gesundheit werden durch falsches Entsorgen gefährdet. Weitere Informationen über das Recycling dieses Produkts erhalten Sie von Ihrem Rathaus, Ihrer Müllabfuhr oder dem Geschäft, in dem Sie das Produkt gekauft haben.

Störung, was tun?

WICHTIG!

Der Geschirrspüler startet nicht oder hält während des Betriebs an.

Einige Störungen sind durch nachlässige Instandhaltung oder Versehen bedingt und können mithilfe der in der folgenden Tabelle beschriebenen Maßnahmen ohne Hilfe des Kundendienstes behoben werden. Schalten Sie den Geschirrspüler ab, öffnen Sie die Tür und führen Sie folgende Kontrollen durch:

Fehlercode / Störung	Mögliche Ursache	Abhilfe
Es fließt kein Wasser in den Geschirrspüler. - ständiges Blinken der Kontrolllampe der START-/LÖSCH - Taste - Kontrolllampe PROGRAMMENDE blinkt einmal.	Wasserhahn blockiert oder durch Kalkablagerungen verstopft. Wasserhahn geschlossen. Der Filter (falls eingebaut) in der Schlauchverschraubung des Wasserhahns ist verstopft. Der Wasserzulaufschlauch ist nicht richtig verlegt oder ist geknickt oder gequetscht.	Wasserhahn reinigen. Wasserhahn aufdrehen. Den Filter in der Schlauchverschraubung reinigen. Schlauchverlegung prüfen.
Der Geschirrspüler pumpt nicht ab. - ständiges Blinken der Kontrolllampe der START-/LÖSCH - Taste - Kontrolllampe PROGRAMMENDE blinkt zweimal.	Der Siphon ist verstopft. Der Wasserzulaufschlauch ist nicht richtig verlegt oder ist geknickt oder gequetscht.	Den Siphon reinigen. Schlauchverlegung prüfen.
- ständiges Blinken der Kontrolllampe der START-/LÖSCH - Taste - Kontrolllampe PROGRAMMENDE blinkt dreimal.	Die Wasserschutzsystem angesprochen	Wasserhahn schließen und Kundendienst verständigen.
Das Programm startet nicht.	Die Tür des Geschirrspülers ist nicht richtig geschlossen.	Die Tür schließen
	Netzstecker nicht eingesteckt. Die Sicherung der Hausinstallaton ist durchgebrannt.	Netzstecker einstecken. Sicherung ersetzen.

Schließen Sie nach diesen Kontrollen die Tür, schalten Sie den Geschirrspüler ein und drücken Sie die **START-/LÖSCH - Taste**.. Das Programm wird an dem Punkt fortgesetzt, an dem es unterbrochen wurde. Wenden Sie sich an den Kundendienst, wenn die Störung fortbesteht oder erneut auftritt. Sollten Fehler auftreten, die nicht in der Tabelle oben behandelt werden, rufen Sie bitte den Kundendienst.

Das Spülergebnis ist nicht zufriedenstellend

Das Geschirr ist nicht sauber	<ul style="list-style-type: none"> ● Wahl eines falschen Spülprogramms. ● Geschirr falsch geladen, so dass das Spülwasser nicht alle Teile der Oberflächen erreicht hat. Die Körbe dürfen nicht überladen werden. ● Falsches Laden behindert die Drehung der Sprüharme. ● Die Filter im Spülraumboden sind verstopft oder falsch eingesetzt. ● Es wurde kein oder zu wenig Reinigungsmittel verwendet. ● Bei Kalkbelägen auf dem Geschirr: der Salzbehälter ist leer oder falsche Einstellung des Wasserenthärter. ● Ablaufschlauch falsch verlegt. ● Verschlusskappe des Salzbehälters nicht richtig geschlossen.
Das Geschirr ist nass und glanzlos	<ul style="list-style-type: none"> ● Es wurde kein Klarspüler verwendet. ● Behälter des Klarspülers ist leer.
Schlieren, Streifen, milchige Flecken oder blauschimmernder Belag auf Gläsern und Geschirr	<ul style="list-style-type: none"> ● Klarspülerdosierung reduzieren.
Eingetrocknete Wassertropfen auf Gläsern und Geschirr.	<ul style="list-style-type: none"> ● Klarspülerdosierung erhöhen. ● Die Ursache kann beim Reinigungsmittel liegen. Wenden Sie sich an den Kundendienst des Herstellers.

Wenn die Störungen nach diesen Kontrollen fortbestehen, wenden Sie sich bitte an den Kundendienst und machen Sie folgende Angaben: Modell (Mod.), Produktnummer (PNC) und Seriennummer (S.N.). Diese Daten sind aus dem Typenschild auf der Seite der Geschirrspülertür ersichtlich (siehe Abbildung).

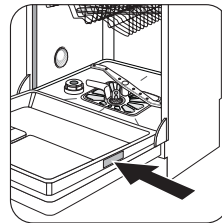

Notieren Sie diese Nummern hier, um sie stets bei Bedarf zur Hand zu haben:

Mod. :
 PNC :
 S.N. :

Technische Daten

Abmessungen	Breite Höhe Tiefe	60 cm 85 cm 61 cm
Elektrischer Anschluss Spannung -Gesamtleistung- Sicherung	Die Daten der Anschlusswerte finden sich auf dem Typenschild auf der Innenkante der Geschirrpüfertür.	
Leitungswasserdruck	Minimum Maximal	50 kPa (0.5 bar) 800 kPa (8 bar)
Kapazität	12 Maßgedecke	
Höchstgewicht	41 Kg	
Geräuschpegel	53 dB(A)	

Verbrauchswerte

Die Verbrauchswerte sind Richtwerte, die von dem Druck und der Temperatur des Wassers, den Schwankungen der Stromversorgung und der Geschirrmenge abhängen.

Programm	Programmdauer (Minuten)	Energie (kWh)	Wasser (Liter)
Intensiv 70°C	85 - 95	1,7 - 1,9	23 - 25
Normal 65°C	108 - 118	1,7 - 1,8	24 - 26
30 Min. 65°C	25 - 30	0,7 - 0,8	8
Öko 50°C (Testprogramm für Prüfinstitute)	150	1,05	18
Vorspülen	12	< 0,1	4

ZANUSSI

Hinweise für Prüfinstitute

Die Prüfung nach **EN 60704** muss bei voller Beladung mit dem Testprogramm (siehe Tabelle im Kapitel "Verbrauchswerte".) durchgeführt werden.

Die Prüfung nach **EN 50242** muss mit vollem Salz- und Klarspülerbehälter und mit dem Testprogramm (siehe "Verbrauchswerte") durchgeführt werden.

	Volle Beladung: 12 Standard-Maßgedecke
Reinigungsmitteldosierung:	5 g + 25 g (Typ B)
Klarspülereinstellung:	Position 4 (Typ III)

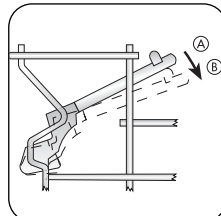

Oberkorb

Tassenfächer:
Position A

Besteckkorb

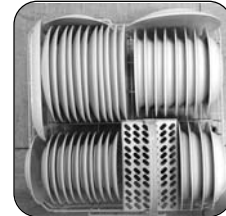

Unterkorb

Installation

! WARNUNG!

Der elektrische Anschluss des Gerätes und alle sonstigen Installationsarbeiten dürfen nur von qualifizierten Elektrikern und Installateuren ausgeführt werden.

Wasseranschluss

! WARNUNG!

Der Geschirrspüler darf nicht an ein offenes Warmwassergerät oder einen Durchlauferhitzer angeschlossen werden. Der Geschirrspüler kann sowohl mit Warm- (max. 60°C) wie auch mit Kaltwasser versorgt werden. Die Kaltwasserversorgung ist jedoch in jedem Fall vorzuziehen.

! WARNUNG!

Benutzen Sie für den Wasseranschluss nur neue Schläuche: alte Schläuche dürfen nicht verwendet werden.

⚠ VORSICHT!

Falls der Geschirrspüler mit neuen oder lange Zeit nicht benutzten Schläuchen angeschlossen wird, vor dem Anschluss des Zulaufschlauchs einige Minuten lang Wasser durch denselben fließen lassen.

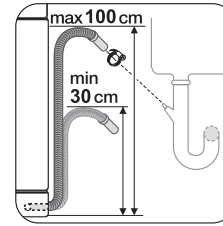
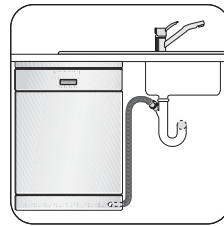
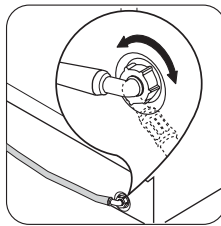
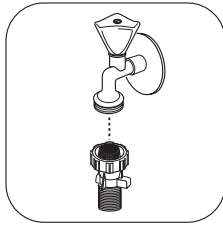
**Zulaufschlauch**

Den Zulaufschlauch an einen Wasserhahn mit einem 3/4"-Außengewinde anschließen.

Der Zulaufschlauch kann nach rechts oder links verlegt werden, um die Installation mit Klemmmuttern zu erleichtern.

Die Klemmmutter muss zur Vermeidung von Lecks richtig angebracht werden.

Ablaufschlauch

- Den Ablaufschlauch am Siphon anschließen. Den Schlauch mit einer Schlauchschelle sichern.

- Zulässige Höhe: 30 bis 100 cm über dem Geschirrspülerboden.

- Bei Verwendung eines Verlängerungsschlauches darf die Gesamtlänge des Schlauchs maximal 4 Meter betragen. Ebenso darf der Innendurchmesser der Verbindungen für den Anschluss an den Ablauf nicht kleiner sein als der Durchmesser des eingesetzten Schlauchs.

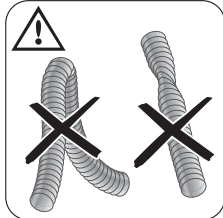

Achten Sie darauf, dass der Schlauch nicht geknickt, gequetscht oder verwickelt wird.

Elektrischer Anschluss**⚠ WARNUNG!**

● Die Sicherheitsbestimmungen schreiben die Erdung des Gerätes verbindlich vor. Der Hersteller übernimmt keine Haftung für Unfälle, die aus der Missachtung dieser Vorschrift entstehen sollten.

● Kontrollieren Sie vor der ersten Benutzung des Gerätes, dass die Netzspannung und -frequenz mit den auf dem Typenschild angegebenen Anschlusswerten übereinstimmen. Die Nennwerte der Sicherung sind ebenfalls aus dem Typenschild ersichtlich.

- Benutzen Sie für den Netzstecker immer eine berührungssichere Steckdose.
- Vielfachsteckdosen, Steckverbinder und Verlängerungskabel dürfen nicht verwendet werden. Es besteht Brandgefahr durch Überhitzung.
- Lassen Sie gegebenenfalls die Steckdose versetzen. Wenden Sie sich für einen eventuellen Austausch des Netzkabels an den Kundendienst.
- Der Stecker muss auch nach der Installation des Geschirrspülers zugänglich sein.
- Um das Netzkabel von der Steckdose zu trennen, ziehen Sie stets am Netzstecker, nicht am Kabel.

Untertisch-Aufstellung

Der Geschirrspüler lässt sich nach Abnehmen seiner Arbeitsplatte auch unter einer vorhandenen Tischplatte oder unter einer Spülenabdeckung einbauen.

Sicherstellen, dass der Geschirrspüler nach der Installation bei Bedarf für den Kundendienst leicht zugänglich ist.

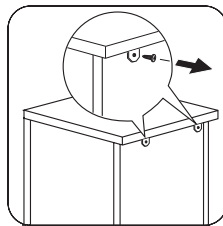
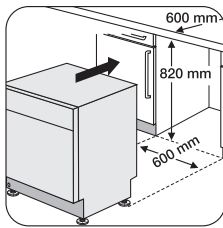

Die beiden hinteren Schrauben ausdrehen

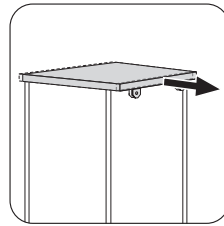

Die Arbeitsplatte ca. 1 cm nach hinten schieben

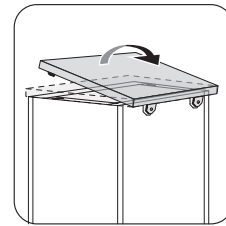

Die Arbeitsplatte anheben und abnehmen

Ausrichten

Korrektes Ausrichten ist die Voraussetzung dafür, dass die Tür wasserdicht schließt. Bei richtiger Ausrichtung darf die Tür beim Öffnen auf keiner Seite an nebenstehende Schränke anstoßen.



Die Ausrichtung des Geschirrspülers überprüfen.

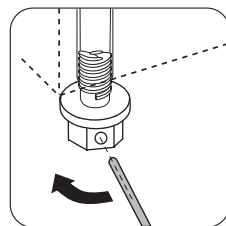

Die Geräteausrichtung ggf. durch Anziehen oder Lockern der Stellfüße nachstellen.

Garantiebedingungen/Kundendienststellen

Österreich

Sehr geehrter Kunde!

Wir, die Electrolux Hausgeräte GmbH, beglückwünschen Sie zum Erwerb eines Gerätes aus dem Electrolux Konzern. Für dieses Gerät räumen wir Ihnen, als Verbraucher im Sinne des Konsumentenschutzgesetzes gemäß den nachstehenden Bedingungen, eine besondere Garantie ein, die Ihnen zusätzliche Rechte gewährt.

1. Die Garantie beginnt mit dem Tag an dem das Gerät gekauft wurde und erstreckt sich über einen Zeitraum von 24 Monaten. Wir empfehlen daher, den Kaufbeleg unbedingt aufzubewahren.
2. Die Garantie umfasst Mängel am Gerät, die nachweislich auf einen Material- und / oder Herstellungsfehler beruhen, wenn sie uns innerhalb von 14 Tagen nach dem Auftreten angezeigt werden.
Nicht unter diese Garantie fallen Schäden oder Mängel, die durch nicht vorschriftsgemäße Handhabung des Gerätes, durch Nichtbeachtung der Einbauvorschriften und Gebrauchsanweisungen und durch Reparaturen oder Eingriffe, die von Personen vorgenommen wurden, die hierzu von uns nicht ermächtigt sind, verursacht wurden. Werden unsere Geräte mit Ersatzteilen oder Zubehörteilen versehen, die keine Originalteile sind und wurde dadurch ein Defekt verursacht, ist dieser ebenfalls nicht durch die Garantie gedeckt.
Von der Garantiezusage ausgenommen sind Verschleißteile (z.B.: Keilriemen, Kohlebürsten, Leuchtmittel, usw.).
3. Die Garantiezusage umfasst die Behebung oben dargestellter Mängel am Gerät innerhalb angemessener Frist nach Mitteilung des Mangels durch Verbesserung. Die zu diesem Zweck erforderlichen Aufwendungen, insbesondere Transport-, Weg-, Arbeits-, und Materialkosten werden von uns getragen. Über die Verbesserung hinausgehende Ansprüche werden durch diese Garantie nicht eingeräumt. Verbesserungsarbeiten werden, soweit möglich, am Aufstellungsort, sonst in unseren Kundendienstwerkstätten, durchgeführt. Ersetzte Teile gehen in unser Eigentum über. Es ist jeweils der Kaufbeleg mit Kauf- bzw. Lieferdatum vorzulegen.
4. Garantieleistungen bewirken weder eine Verlängerung der Garantiefrist noch setzen sie eine neue Garantiefrist in Lauf. Die Garantiefrist für ausgewechselte Teile endet mit der Garantiefrist für das ganze Gerät.
5. Weitergehende oder andere Ansprüche, insbesondere solche auf Ersatz außerhalb des Gerätes entstandener Schäden sind – soweit eine Haftung nicht zwingend gesetzlich angeordnet ist – ausgeschlossen.
6. Durch diese Garantie wird der Gewährleistungsanspruch des Kunden gegen den Händler, bei dem er das Gerät gekauft hat, weder eingeschränkt noch aufgehoben.
Wir wünschen Ihnen viel Freude mit dem neuen Gerät und erlauben uns, Sie darauf aufmerksam zu machen, dass Ihnen auch nach Ablauf der Garantie unser Werkskundendienst und unsere Servicepartner gerne mit Rat und Tat zur Verfügung stehen.

Electrolux Hausgeräte GmbH

ELECTROLUX HAUSGERÄTE GMBH			
ADRESSE HERZIGASSE 9 A-1230 WIEN	VERTRIEB TELEFON (01) 866 40-200 VERTRIEB TELEFAX (01) 866 40-250	KUNDENDIENST TELEFON (01) 866 40-330 KUNDENDIENST TELEFAX (01) 866 40-300	WIEN FN 98903 x DVR: 0595411 ARA LIZENZ NR. 2702 UID: ATU 14758207

ZANUSSI

Österreich

Unsere Kundendienststellen und Servicepartner

Electrolux stellt Ihnen hiermit jene Partner vor, die dafür garantieren, dass wir Ihnen Top-Qualität mit unseren Kundendienstleistungen jetzt und in Zukunft bieten. Unsere Kundendienststellen in den Bundesländern sind spezialisiert auf unsere Marken: AEG, Electrolux, Juno, Zanussi.

Zentrale: Kundendienst Wien, Niederösterreich, nördliches Burgenland

Electrolux Hausgeräte GmbH
1230 Wien, Herziggasse 9
Tel. Reparaturannahme 01/86640-330
Tel. Ersatzteile 01/86640-315
Technische Hotline (0,88h/Min.) 0900-340090
Fax 01/86640-300
Internet: kundendienst@electrolux.co.at

Kundendienststelle Oberösterreich

Hausgeräte Kundendienst GmbH
4030 Linz, Winetzhammerstraße 8
Tel. 0732/383031
Fax 0732/383031-23
Internet: hg.kundendienst.linz@aon.at

Kundendienststelle Steiermark, südliches Burgenland

A. Hell - Hausgeräteservice
8020 Graz, Asperngasse 2
Tel. 0316/572615
Fax 0316/572615-30
Internet: office@a-hell.at

Kundendienststelle Salzburg

Hausgeräte Kundendienst
Wörndl Elektro Ges.m.b.H & CO KEG
5020 Salzburg, Gnigler Straße 18
Tel. 0662/872714
Fax 0662/872714-4
Internet: woerndl-kundendienst@aon.at

Kundendienststelle Kärnten, Osttirol

Elektroservice H. Schneider
9020 Klagenfurt, Rosentalerstraße 189
Tel. 0463/29993
Fax 0463/29993-4
Internet: elektroservice.schneider@aon.at

Kundendienststelle Tirol

BEP! Hausgeräte-Kundendienst GesmbH
6020 Innsbruck, Amraser Straße 118
Tel. 0512/392153
Fax 0512/392153-29
Internet: bep.innsbruck@aon.at

Kundendienststelle Vorarlberg

Walter Stecher Elektroinstallationen
6912 Hörbranz, Lochauerstraße 2
Tel. 05573/83651
Fax 05573/83651-14
Internet: stewa.strom@utanet.at

Deutschland

Der Endabnehmer dieses Gerätes (Verbraucher) hat bei einem Kauf dieses Gerätes von einem Unternehmer (Händler) in Deutschland im Rahmen der Vorschriften über den Verbrauchsgüterkauf gesetzliche Rechte, die durch diese Garantie nicht eingeschränkt werden. Diese Garantie räumt dem Verbraucher also zusätzliche Rechte ein. Dies vorausgeschickt, leisten wir, Electrolux Vertriebs GmbH, gegenüber dem Verbraucher **Garantie für dieses Gerät für den Zeitraum von 24 Monaten ab Übergabe zu den folgenden Bedingungen:**

1. Mit dieser Garantie haften wir dafür, daß dieses neu hergestellte Gerät zum Zeitpunkt der Übergabe vom Händler an den Verbraucher die in unserer Produktbeschreibung für dieses Gerät aufgeführten Eigenschaften aufweist. Ein Mangel liegt nur dann vor, wenn der Wert oder die Gebrauchstauglichkeit dieses Gerätes erheblich gemindert ist. Zeigt sich der Mangel nach Ablauf von sechs (6) Monaten ab dem Übergabezeitpunkt, so hat der Verbraucher nachzuweisen, daß das Gerät bereits zum Übergabezeitpunkt mangelhaft war. Nicht unter diese Garantie fallen Schäden oder Mängel aus nicht vorschriftsmäßiger Handhabung sowie Nichtbeachtung der Einbauvorschriften und Gebrauchsanweisungen.
2. Dieses Gerät fällt nur dann unter diese Garantie, wenn es von einem Unternehmer in einem der Mitgliedstaaten der Europäischen Union gekauft wurde, es bei Auftreten des Mangels in Deutschland betrieben wird und Garantieleistungen auch in Deutschland erbracht werden können. Mängel müssen uns innerhalb von zwei (2) Monaten nach Kenntnis angezeigt werden.
3. Mängel dieses Gerätes werden wir innerhalb angemessener Frist nach Mitteilung des Mangels unentgeltlich beseitigen; die zu diesem Zweck erforderlichen Aufwendungen, insbesondere Transport-, Wege-, Arbeits- und Materialkosten werden von uns getragen. Über diese Nachbesserung hinausgehende Ansprüche werden durch diese Garantie dem Verbraucher nicht eingeräumt.
4. Bei Großgeräten (stationär betriebene Geräte) ist im Garantiefall **unter der für den Endabnehmer kostengünstigen Rufnummer 0180 322 66 22 *** die nächstgelegene Kundendienststelle zu benachrichtigen, von welcher Ort, Art und Weise der Garantieleistungen festgelegt werden. Nachbesserungsarbeiten werden, soweit möglich, am Aufstellungsort, sonst in unserer Kundendienstwerkstatt durchgeführt.
5. Garantieleistungen bewirken weder eine Verlängerung noch einen Neubeginn der Garantiezeit für dieses Gerät; ausgewechselte Teile gehen in unser Eigentum über.
6. Mängelansprüche aus dieser Garantie verjähren in zwei (2) Jahren ab dem Zeitpunkt der Übergabe des Gerätes vom Händler an den Verbraucher, der durch Original-Kaufbeleg (Kassenzettel, Rechnung) zu belegen ist; wenn dieses Gerät gewerblich oder - bei Waschgeräten und Wäschetrocknern - in Gemeinschaftsanlagen genutzt wird, beträgt die Verjährungsfrist sechs (6) Monate.

Electrolux Vertriebs GmbH
Muggenhofer Straße 135
D-90429 Nürnberg
* EUR 0,09 / Minute (Deutsche Telekom Stand Jan. 2002)

ZANUSSI

Europäische Garantie

Für dieses Gerät besteht in den unten aufgeführten Ländern eine Garantie von Electrolux für den Zeitraum, der in der Gerätegarantie oder andernfalls gesetzlich festgelegt ist. Wenn Sie aus einem dieser Länder in ein anderes der unten aufgeführten Länder ziehen, wird die Gerätegarantie unter folgenden Voraussetzungen mit übertragen:

- Die Gerätegarantie beginnt an dem Datum, an dem Sie das Gerät gekauft haben. Dies wird durch ein gültiges Kaufdokument bescheinigt, das von dem Verkäufer des Geräts ausgestellt wurde.
- Die Gerätegarantie gilt für denselben Zeitraum und in demselben Ausmaß für Arbeitszeit und Teile, wie sie für dieses spezielle Modell oder diese spezielle Gerätereihe in Ihrem neuen Aufenthaltsland gelten.
- Die Gerätegarantie ist personengebunden, d. h. sie gilt für den Erstkäufer des Geräts und kann nicht auf einen anderen Benutzer übertragen werden.
- Das Gerät wird in Übereinstimmung mit der von Electrolux herausgegebenen Anleitung installiert und verwendet und wird nur im Privathaushalt eingesetzt, d. h. nicht für gewerbliche Zwecke genutzt.
- Das Gerät wird in Übereinstimmung mit allen relevanten Bestimmungen installiert, die in Ihrem neuen Aufenthaltsland gelten.
- Die Bestimmungen dieser europäischen Garantie haben keinerlei Auswirkungen auf die Rechte, die Ihnen gesetzlich zustehen.

www.electrolux.com

		
Albania	+35 5 4 261 450	Rr. Pjeter Bogdani Nr. 7 Tirane
Belgique/België/Belgien	+32 2 363 04 44	Bergensesteenweg 719, 1502 Lembeek
Česká republika	+420 2 61 12 61 12	Budějovická 3, Praha 4, 140 21
Danmark	+45 70 11 74 00	Sjællandsgade 2, 7000 Fredericia
Deutschland	+49 180 32 26 622	Muggenhofer Str. 135, 90429 Nürnberg
Eesti	+37 2 66 50 030	Mustamäe tee 24, 10621 Tallinn
España	+34 902 11 63 88	Carretera M-300, Km. 29,900 Alcalá de Henares Madrid
France	www.electrolux.fr	
Great Britain	+44 8705 929 929	Addington Way, Luton, Bedfordshire LU4 9QQ
Hellas	+30 23 10 56 19 70	4 Limnou Str., 54627 Thessaloniki
Hrvatska	+385 1 63 23 338	Slavonska avenija 3, 10000 Zagreb
Ireland	+353 1 40 90 753	Longmile Road Dublin 12
Italia	+39 (0) 434 558500	C.so Lino Zanussi, 26 - 33080 Porcia (PN)
Latvija	+37 17 84 59 34	Kr. Barona iela 130/2, LV-1012, Riga
Lituania	+370 5 27 80 609	Verkiu 29, 09108 Vilnius, Lithuania
Luxembourg	+35 2 42 43 13 01	Rue de Bitbourg, 7, L-1273 Hamm
Magyarország	+36 1 252 1773	H-1142 Budapest XIV, Erzsébet királyné útja 87
Nederland	+31 17 24 68 300	Vennootsweg 1, 2404 CG - Alphen aan den Rijn
Norge	+47 81 5 30 222	Risløkkvn. 2 , 0508 Oslo



		
Österreich	+43 18 66 400	Herziggasse 9, 1230 Wien
Polska	+48 22 43 47 300	ul. Kolejowa 5/7, Warsaw
Portugal	+35 12 14 40 39 39	Quinta da Fonte - Edificio Gonçalves Zarco Q35 -2774-518 Paço de Arcos
Romania	+40 21 44 42 581	B-dul Timisoara 90, S6, Bucharest
Schweiz/Suisse/Svizzera	+41 62 88 99 111	Industriestrasse 10, CH-5506 Mägenwil
Slovenija	+38 61 24 25 731	Tržaška 132, 1000 Ljubljana
Slovensko	+421 2 43 33 43 22	Electrolux Slovakia s.r.o., Electrolux Domáce spotrebiče SK, Seberíniho 1, 821 03 Bratislava
Suomi	+35 8 26 22 33 00	Konepajaranta 4, 28100 Pori
Sverige	+46 (0)771 76 76 76	Electrolux Service, S:t Göransgatan 143, S-105 45 Stockholm
Türkiye	+90 21 22 93 10 25	Tarlabası caddesi no : 35 Taksim Istanbul
Россия	+7 095 937 7837	129090 Москва, Олимпийский проспект, 16, БЦ „Олимпик“

ZANUSSI

ZANUSSI

 **From the Electrolux Group. The World's No.1 choice.**

The Electrolux Group is the world's largest producer of powered appliances for kitchen, cleaning and outdoor use. More than 55 million Electrolux Group products (such as refrigerators, cookers, washing machines, vacuum cleaners, chain saws and lawn mowers) are sold each year to a value of approx. USD 14 billion in more than 150 countries around the world.