

Manuale delle istruzioni

**Personal Entertainment Organizer
PEG-TJ35
PEG-TJ25**

CLiÉ™

**Operazioni di base del palmare
CLiÉ™**

**Immissione di testo nel palmare
CLiÉ™**

**Scambio e aggiornamento di file/dati
mediante l'operazione HotSync®**

**Personalizzazione del palmare CLiÉ™
(Preferenze)**

**Scambio e aggiornamento di file/dati mediante
l'operazione HotSync® (altre operazioni HotSync®)**

Uso della "Memory Stick™"

Trasmissione a infrarossi

**Uso della Calcolatrice e individuazione dei
dati registrati**

**Creazione di una copia di backup dei dati e
delle applicazioni del palmare CLiÉ™**

Protezione dei dati mediante password

**Potenziamento delle funzioni con
applicazioni aggiuntive**

**Trasferimento di dati da un altro palmare
CLiÉ™**



Introduzione

Nel presente manuale, vengono illustrate le operazioni di base e le funzioni utili del palmare CLIÉ™.

Uso iniziale del palmare CLIÉ™

Le funzioni di base e le operazioni da eseguire sono descritte in modo dettagliato (pagine 9-80).

Operazioni di base del palmare CLIÉ™

In questo capitolo, vengono illustrate le operazioni di base del palmare CLIÉ, nonché le modalità d'uso delle applicazioni.

Immissione di testo nel palmare CLIÉ™

In questo capitolo, vengono illustrate le modalità di scrittura del testo sul palmare CLIÉ.

Scambio e aggiornamento di file/dati mediante l'operazione HotSync®

In questo capitolo, vengono illustrate le modalità d'uso dell'operazione HotSync con il computer.

Operazioni avanzate del palmare CLIÉ™

Le funzioni utili e avanzate che consentono di sfruttare al massimo il palmare CLIÉ™ sono descritte in modo dettagliato (pagine 81-193).

Personalizzazione del palmare CLIÉ™ (Preferenze)

In questo capitolo, vengono illustrate le modalità di personalizzazione del palmare CLIÉ.

Scambio e aggiornamento di file/dati mediante l'operazione HotSync® (altre operazioni HotSync®)

In questo capitolo, vengono illustrati i vari metodi relativi alle operazioni HotSync®.

Uso della "Memory Stick™"

In questo capitolo, vengono illustrate le modalità d'uso dei file/dati memorizzati su una "Memory Stick".

Trasmissione a infrarossi

In questo capitolo, vengono illustrate le modalità che consentono di scambiare dati o applicazioni con un altro palmare CLIÉ mediante la trasmissione a infrarossi.

Uso della Calcolatrice e individuazione dei dati registrati

In questo capitolo, vengono illustrate le modalità d'uso della Calcolatrice e di individuazione dei dati registrati.

Creazione di una copia di backup dei dati e delle applicazioni del palmare CLIÉ™

In questo capitolo, vengono illustrate le modalità di creazione di una copia di backup dei dati e delle applicazioni del palmare CLIÉ.

Protezione dei dati mediante password

In questo capitolo, vengono illustrate le modalità di assegnazione di una password per impedire l'uso non autorizzato del palmare CLIÉ o per proteggere i dati in esso contenuti.

Potenziamento delle funzioni con applicazioni aggiuntive

In questo capitolo, vengono illustrate le modalità di installazione di applicazioni aggiuntive sul palmare CLIÉ.

Trasferimento di dati da un altro palmare CLIÉ™

In questo capitolo, vengono illustrate le modalità di trasferimento dei dati da un modello precedente del palmare CLIÉ ad uno nuovo.

I seguenti manuali vengono forniti con il palmare CLIÉ.
Oltre al presente manuale, consultare i seguenti.

Manuale in formato cartaceo

Operazioni preliminari (Istruzioni per l'uso)

In questo manuale, sono riportate le modalità di impostazione del palmare CLIÉ e del computer, nonché le operazioni di base.

Per un uso sicuro, accertarsi di leggere la “Guida sulla sicurezza e sulle norme” in dotazione.

Manuali da leggere sul computer

I manuali riportati di seguito vengono installati automaticamente sul computer una volta effettuata l'impostazione del palmare CLIÉ e del computer stesso.

► Per ulteriori informazioni su ciascun manuale, fare riferimento alla sezione “Uso dei Manuali per CLIÉ con il computer” del manuale “Operazioni preliminari (Istruzioni per l'uso)”.

Guida alle applicazioni (formato PDF*)

Questo manuale costituisce un'introduzione delle applicazioni in dotazione, nonché una breve spiegazione delle relative modalità d'uso.

Manuale delle istruzioni (il presente manuale, formato PDF*)

In questo manuale, vengono illustrate le operazioni di base e le funzioni avanzate del palmare CLIÉ.

Manuale delle applicazioni CLIÉ (formato HTML)**

In questo manuale, vengono descritte in modo dettagliato le modalità d'uso delle applicazioni in dotazione.

Guida alla soluzione dei problemi (formato PDF*)

Tale guida consente di risolvere i problemi comuni che potrebbero verificarsi durante l'uso del palmare CLIÉ.

- * È possibile consultare il manuale a schermo utilizzando **Adobe Acrobat Reader**. Se sul computer in uso non è installato **Adobe Acrobat Reader**, effettuare l'installazione mediante l'apposito CD-ROM in dotazione.
- ** È possibile consultare il manuale a schermo utilizzando **Internet Explorer Version 5.0** o successiva.

Note

- È possibile che alcune illustrazioni del presente documento (Manuale delle istruzioni) non riproducano fedelmente il palmare CLIÉ.
 - Per ulteriori informazioni sul palmare CLIÉ in uso, consultare il manuale “Operazioni preliminari (Istruzioni per l'uso)”.
- È possibile che alcuni accessori descritti nel presente documento (Manuale delle istruzioni) non siano supportati dal palmare CLIÉ in uso.
- Il presente manuale si riferisce ai modelli PEG-TJ35 e PEG-TJ25.
 - Se non diversamente specificato, le illustrazioni utilizzate nel manuale si riferiscono al modello PEG-TJ35.
 - Le differenze tra i modelli PEG-TJ35 e PEG-TJ25 vengono specificate in ogni sezione pertinente.

Indice

Operazioni di base del palmare CLIE™

Operazioni di base	10
Uso dello stilo	10
Uso della rotellina Jog Dial™	12
Avvio di un'applicazione	14
Avvio di un'applicazione da CLIE Launcher	15
Chiusura di un'applicazione	16
Uso della schermata CLIE Launcher	17
Individuazione dei componenti	17
Gruppi di CLIE Launcher	18
Uso delle applicazioni preferite (collegamenti)	22
Icane di gestione delle applicazioni	25
Visualizzazione delle informazioni relative alle applicazioni.	25
Elenco dei menu	27
Uso della schermata Palm OS® Standard	30
Visualizzazione della schermata Palm OS® Standard	30
Avvio di un'applicazione	32
Modifica della modalità di visualizzazione della schermata Palm OS® Standard	37
Visualizzazione delle applicazioni per categoria	39
Modifica dei tipi di carattere	42
Voci di menu comuni	43

Continua alla pagina successiva

Immissione di testo nel palmare CLIÉ™

Immissione di testo nel palmare CLIÉ™	46
Uso di Graffiti® 2 per l'immissione di testo	48
Descrizione di Graffiti® 2	48
Immissione di tratti nel palmare CLIÉ™	49
Uso dell'area di scrittura Graffiti® 2	50
Elenco dei caratteri Graffiti® 2	52
Immissione di testo	58
Uso dei tratti di navigazione e dei collegamenti	60
Uso di Decuma Input (solo per PEG-TJ35)	62
Immissione di testo	62
Uso della tastiera a schermo per l'immissione di testo	67
Immissione di testo	67

Scambio e aggiornamento di file/dati mediante l'operazione HotSync®

Operazione HotSync®	72
Esecuzione dell'operazione HotSync®	75
Esecuzione dell'operazione HotSync® con il cavo USB (HotSync® locale)	75
Uso di Palm™ Desktop per CLIÉ	77
Avvio di Palm™ Desktop per CLIÉ	77
Individuazione dei componenti di Palm™ Desktop per CLIÉ	78
Operazioni di base di Palm™ Desktop per CLIÉ	79

Personalizzazione del palmare CLIÉ™ (Preferenze)

Operazioni possibili con la schermata Preferenze	82
Impostazione di Graffiti® 2	84
Creazione di collegamenti Graffiti® 2	85
Visualizzazione delle informazioni sulla batteria e sul supporto di memorizzazione e modifica del livello del volume	86
Regolazione del digitalizzatore	87
Impostazione delle preferenze di rete per il fornitore e il server remoto.	88
Selezione di un modello di servizi	88
Immissione di un nome utente	88
Immissione di una password	89
Selezione di una connessione	90
Impostazione delle informazioni telefoniche	90
Aggiunta di informazioni dettagliate ad un modello di servizi	92
Duplicazione/Eliminazione di modelli di servizi aggiuntivi	94
Creazione di script di accesso	95
Uso dei menu delle preferenze di rete	98
Assegnazione delle applicazioni ai tasti applicazione	99
Personalizzazione delle operazioni del tratto di stilo a schermo pieno	100
Impostazione dell'intervallo di spegnimento automatico	101
Impostazioni audio	102

Attivazione/Disattivazione dell'indicatore di allarme	103
Attivazione/Disattivazione della funzione di trasmissione a infrarossi	104
Selezione del colore del display	105
Impostazione del formato di visualizzazione di ora, data e numeri	106
Selezione di un'impostazione predefinita regionale	106
Personalizzazione delle impostazioni	106
Aggiunta/Modifica delle preferenze del dispositivo di comunicazione	108
Impostazione delle preferenze di data e ora	110
Impostazione della data	110
Impostazione dell'ora	110
Impostazione del fuso orario e dell'ora legale	111

Scambio e aggiornamento di file/dati mediante l'operazione HotSync® (altre operazioni HotSync®)

Personalizzazione delle impostazioni dell'applicazione HotSync® (Conduttore)	113
Sincronizzazione con i dati esterni (Collegamento file)	115
Personalizzazione dell'avvio di HotSync® Manager e delle opzioni di impostazione di HotSync®	116
Esecuzione dell'operazione HotSync® mediante infrarossi	117
Esecuzione dell'operazione HotSync® tramite modem	120
Esecuzione dell'operazione HotSync® mediante una rete	126

Continua alla pagina successiva

Esecuzione dell'operazione HotSync®
mediante una rete LAN
(LANSync). 130

Uso della "Memory Stick™"

Uso della "Memory Stick™". 135

- Tipo di supporto di memorizzazione utilizzabile con il palmare CLIÉ 135
- Uso della "Memory Stick" 135
- Protezione dei file/dati contenuti nella "Memory Stick" 138
- Avvio di un'applicazione contenuta nella "Memory Stick" 139
- Visualizzazione delle informazioni relative alla "Memory Stick" (Info scheda). 140
- Assegnazione di un nome alla "Memory Stick" 141
- Formattazione della "Memory Stick" 142

Scambio di dati mediante la "Memory Stick". 144

- Avvio di CLIE Files 144
- Copia dei dati contenuti nel palmare CLIÉ sulla "Memory Stick" 146
- Copia dei dati contenuti nella "Memory Stick" sul palmare CLIÉ 149
- Eliminazione dei file o delle directory contenuti nella "Memory Stick" 151
- Estrazione dei file compressi 152
- Voci di menu di CLIE Files 154
- Scambio di file/dati senza utilizzare CLIE Files 155
- Note sull'avvio delle applicazioni dalla "Memory Stick" 156

Trasmissione a infrarossi

Trasmissione a infrarossi tra il palmare CLIÉ e un altro dispositivo PDA con Palm OS® 158

- Operazioni possibili con la trasmissione a infrarossi. 158
- Trasmissione a infrarossi delle informazioni 159

Uso della Calcolatrice e individuazione dei dati registrati

Uso della Calcolatrice (Calc). 163

- Esecuzione di calcoli 163
- Funzioni dei pulsanti della Calcolatrice 164
- Uso dei menu della Calcolatrice 165

Individuazione dei dati registrati 166

- Uso dell'opzione Trova. 166

Creazione di una copia di backup dei dati e delle applicazioni del palmare CLIÉ™

Creazione di una copia di backup dei dati e delle applicazioni del palmare CLIÉ™. 169

- Creazione di una copia di backup dei dati e delle applicazioni sul computer mediante l'operazione HotSync®. 169

Continua alla pagina successiva

Creazione di una copia di backup di dati e applicazioni su una "Memory Stick" utilizzando Memory Stick Backup 170

Protezione dei dati mediante password

Immissione di informazioni personali 175
Blocco del palmare CLIÉ mediante password (protezione dei dati) . . . 177
 Spegnimento del palmare CLIÉ in seguito al relativo blocco 177
 Impostazione del palmare CLIÉ per il blocco automatico 178
Protezione dei dati 180
 Assegnazione di una password 180
 Modifica o eliminazione di una password 181
 Come nascondere o mascherare i dati privati 182

Potenziamento delle funzioni con applicazioni aggiuntive

Potenziamento delle funzioni con applicazioni aggiuntive 184
Installazione 185
 Installazione dal computer . . . 185
 Installazione delle applicazioni nella "Memory Stick" 187
 Installazione da Internet 187
Eliminazione delle applicazioni aggiuntive installate 188

Trasferimento di dati da un altro palmare CLIÉ™

Trasferimento di dati da un altro palmare CLIÉ™ 191
 Trasferimento di dati utilizzando Palm™ Desktop per CLIÉ 191

INDICE ANALITICO 195

Operazioni di base del palmare CLIÉ™

In questo capitolo, vengono illustrate le operazioni di base del palmare CLIÉ, quali l'uso dello stilo e della rotellina Jog Dial™, l'individuazione dei componenti e l'avvio delle applicazioni.

Viene inoltre fornita una panoramica sui menu comuni alle applicazioni e una spiegazione sulle modalità di selezione dei tipi di carattere.

Operazioni di base	10
Avvio di un'applicazione	14
Uso della schermata CLIE Launcher	17
Uso della schermata Palm OS® Standard	30
Modifica dei tipi di carattere	42
Voci di menu comuni	43

Operazioni di base

Uso dello stilo e della rotellina Jog Dial™.

Uso dello stilo

Stilo

Lo stilo è un dispositivo simile ad una penna che consente di utilizzare il palmare CLIÉ toccandone direttamente lo schermo.

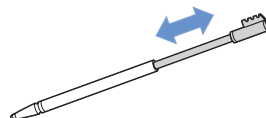

Suggerimento

Ubicazione dello stilo

Lo stilo si trova nel palmare CLIÉ.

L'esatta ubicazione di tale dispositivo varia in base al modello di palmare.

- ➔ Per ulteriori informazioni, consultare la sezione “Componenti del palmare CLIÉ™” del manuale “Operazioni preliminari (Istruzioni per l'uso)”.

Nota

Onde evitare di smarrire lo stilo, dopo l'uso, riporlo sempre nell'apposito scomparto nel palmare CLIÉ.

Continua alla pagina successiva

È possibile utilizzare il palmare CLIÉ mediante lo stilo nei seguenti modi.

Toccando

Con il verbo “toccare” si intende la leggera pressione di una voce desiderata sullo schermo mediante lo stilo.

Per scrivere il testo mediante la tastiera a schermo o avviare un’applicazione, “toccare” il pulsante o l’icona desiderati utilizzando lo stilo.

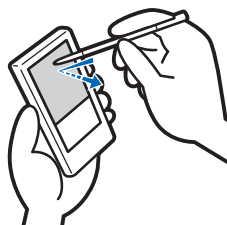

Trascinando

“Trascinare” significa toccare la voce desiderata sullo schermo mediante lo stilo e spostarla sulla superficie dello schermo. Allo stesso modo in cui il mouse del computer viene “trascinato”, è possibile utilizzare lo stilo per “trascinare” la barra di scorrimento per spostarsi sullo schermo oppure “trascinare” lo stilo sui caratteri per evidenziarli.

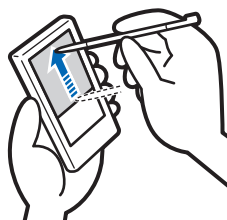

Uso della rotellina Jog Dial™

Rotellina Jog Dial™

Il palmare CLIÉ è dotato di una rotellina Jog Dial™, situata nella parte anteriore del palmare stesso.

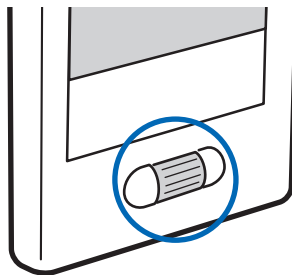

Rotazione della rotellina Jog Dial™

Ruotare la rotellina Jog Dial™ per selezionare l'applicazione che si desidera avviare.

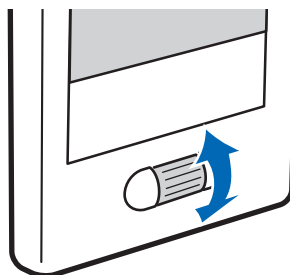

Continua alla pagina successiva

Pressione della rotellina Jog Dial™

Premere la rotellina Jog Dial™ per selezionare una voce o avviare l'applicazione selezionata.

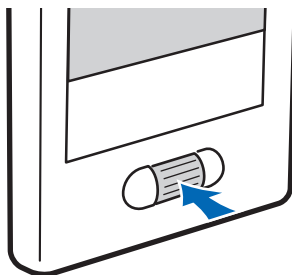

Nota

Le operazioni che è possibile effettuare mediante la rotellina Jog Dial™ variano in base all'applicazione.

- ➔ Per ulteriori informazioni sulle operazioni relative ad ogni applicazione, consultare il “Manuale delle applicazioni CLIÉ” (formato HTML).

Suggerimento

Rotazione e pressione simultanee della rotellina Jog Dial™

In alcune applicazioni, le operazioni vengono eseguite mediante pressione e rotazione della rotellina Jog Dial™.

Avvio di un'applicazione

Il software che è possibile utilizzare con il palmare CLIÉ per eseguire un'operazione, ad esempio **Agenda** o **Impegni**, viene denominato “applicazione”. Per utilizzare il palmare CLIÉ, occorre avviare un'applicazione.

Nota

Per ulteriori informazioni sull'avvio delle applicazioni da una “Memory Stick”, vedere a pagina 139.

Se le applicazioni memorizzate sulla “Memory Stick” vengono avviate dalla schermata iniziale, è possibile che si presentino delle limitazioni di sistema.

Suggerimento

Schermata iniziale

La schermata visualizzata all'accensione del palmare CLIÉ o toccando l'icona  (Home), viene denominata schermata iniziale. Sul palmare CLIÉ, le schermate CLIE Launcher e Palm OS Standard possono essere installate come schermata iniziale. Per impostazione predefinita, viene visualizzata la schermata specifica al palmare CLIÉ in uso, ossia CLIE Launcher. Come schermata iniziale, nel presente manuale viene utilizzato CLIE Launcher.

Avvio di un'applicazione da CLIE Launcher

- 1** Toccare  (Home).
Viene visualizzata la schermata CLIE Launcher.
- 2** Selezionare l'icona di un'applicazione ruotando la rotellina Jog Dial™, quindi premere quest'ultima per avviare l'applicazione.



Suggerimento

Per avviare un'applicazione, è inoltre possibile toccare la relativa icona nella schermata CLIE Launcher.

Chiusura di un'applicazione

Non è necessario salvare manualmente i dati contenuti nel palmare CLIÉ come con il computer.

Tutte le modifiche effettuate nell'applicazione in uso vengono salvate automaticamente e l'ultima schermata utilizzata viene visualizzata al riavvio dell'applicazione.

Durante l'uso di un'applicazione, per avviarne un'altra visualizzare la schermata CLIE Launcher.

Per visualizzare la schermata CLIE Launcher, è possibile procedere in uno dei due seguenti modi.

Tornare alla schermata CLIE Launcher toccando  (Home), quindi avviare un'altra applicazione.

Se all'applicazione desiderata corrisponde un tasto sul palmare CLIÉ, avviarla premendo il relativo tasto.

Nota

Per alcune applicazioni, è necessario salvare manualmente i dati.

- ➔ Per ulteriori informazioni, consultare il “Manuale delle applicazioni CLIÉ” (formato HTML).

Uso della schermata CLIE Launcher

Individuazione dei componenti

Suggerimento

Se la schermata CLIE Launcher non è visualizzata, toccare  (Home) per visualizzarla.



- 1 Elenco dei gruppi di CLIE Launcher (pagina 18)**
Viene visualizzato l'elenco dei gruppi della schermata CLIE Launcher.
- 2 Applicazioni preferite (collegamenti) (pagina 22)**
È possibile creare dei collegamenti alle applicazioni preferite.
- 3 Icone di gestione delle applicazioni (pagina 25)**
- 4 Elenco delle icone delle applicazioni**
Vengono visualizzati i nomi delle applicazioni e le relative icone.



Gruppi di CLIE Launcher

È possibile organizzare le applicazioni in gruppi.

Nota

Le applicazioni contenute in una “Memory Stick” non possono essere organizzate in gruppi.

Modifica dei gruppi

- 1 Toccare  (Home).
Viene visualizzata la schermata CLIE Launcher.
- 2 Toccare  (Menu).
Viene visualizzato il menu.
- 3 Toccare [Mod. gruppo CLIE Launcher] in [CLIE Launcher].
Viene visualizzata la schermata **Gruppo CLIE Launcher**.



Nota

I gruppi di CLIE Launcher e le categorie della schermata Palm OS® Standard sono diversi.

Continua alla pagina successiva

4 Selezionare un gruppo da modificare, quindi toccare [Modifica].

La schermata **Gruppo CLIE Launcher** cambia.



Nome: è possibile rinominare i gruppi.

Organizzazione delle applicazioni elencate:

selezionare un'applicazione, quindi toccare [Su] o [Giù] per modificare la posizione delle applicazioni nella schermata CLIE Launcher.

Aggiunta di applicazioni: toccare [Aggiungi] per visualizzare l'elenco, quindi selezionare l'applicazione che si desidera aggiungere.

Rimozione di applicazioni: selezionare l'applicazione che si desidera rimuovere, quindi toccare [Rimuovi]. Le applicazioni rimosse vengono elencate nel gruppo Non archiviati.

Nota

Il gruppo Non archiviati non può essere rinominato.

5 Toccare [Fine].

Viene visualizzata di nuovo la schermata **Gruppo CLIE Launcher**.

Continua alla pagina successiva

6 Toccare [Fine].

Viene visualizzata la schermata CLIE Launcher.

Suggerimento

Se la casella di controllo accanto a [Usa trascinamento] (pagina 28) nella schermata **Preferenze CLIE Launcher** è selezionata (), è possibile aggiungere un'applicazione ad un gruppo trascinando la relativa icona e rilasciandola nel gruppo di CLIE Launcher.

Organizzazione delle applicazioni elencate

1 Selezionare un gruppo nella schermata **Gruppo CLIE Launcher**.

2 Toccare [Su] o [Giù].

L'ordine dei gruppi elencati nella schermata CLIE Launcher viene modificato.

Creazione di un nuovo gruppo

1 Toccare [Nuovo] nella schermata **Gruppo CLIE Launcher**.

Viene visualizzata la finestra di dialogo **Nuovo gruppo CLIE Launcher**.

2 Immettere un nuovo nome di gruppo, quindi toccare [OK].

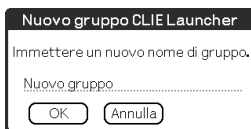

Continua alla pagina successiva

Nota

I gruppi che non includono alcuna applicazione non vengono elencati nella schermata CLIE Launcher.

Eliminazione di un gruppo

- 1 Selezionare il gruppo che si desidera eliminare, quindi toccare [Elimina] nella schermata **Gruppo CLIE Launcher**.

Se il gruppo da eliminare include delle applicazioni, viene visualizzata la finestra di dialogo **Elimina gruppo CLIE Launcher**. In essa, toccare [Sì] per eliminare il gruppo. Le applicazioni incluse nel gruppo eliminato vengono elencate nel gruppo Non archiviati.

Nota

Non è possibile eliminare il gruppo Non archiviati.

Selezione di un gruppo

- 1 Toccare  (Home).

Viene visualizzata la schermata CLIE Launcher.

- 2 Premere il tasto  (sinistro).

È possibile scorrere l'elenco dei gruppi di CLIE Launcher utilizzando la rotellina Jog Dial™.





- 3 Per selezionare un gruppo, ruotare la rotellina Jog Dial™.

Premendo la rotellina Jog Dial™, l'area di selezione si sposta sull'icona di un'applicazione del gruppo selezionato.

Suggerimenti

- Premendo il tasto  (destra), l'area di selezione si sposta sull'icona di un'applicazione.

Continua alla pagina successiva

- Le applicazioni contenute in una “Memory Stick” sono elencate in  (Scheda).
- È possibile selezionare un gruppo toccando più volte  (Home), toccando / a destra dell’elenco dei gruppi di CLIE Launcher nella relativa schermata oppure toccando il nome di un gruppo direttamente nell’elenco dei gruppi di CLIE Launcher.

Uso delle applicazioni preferite (collegamenti)

È possibile creare delle applicazioni preferite (collegamenti) per le applicazioni che vengono utilizzate di frequente.

Nota

Non è possibile creare applicazioni preferite (collegamenti) per le applicazioni contenute in una “Memory Stick”.

Creazione di un’applicazione preferita (collegamento)

1 Toccare  (Home).

Viene visualizzata la schermata CLIE Launcher.

2 Toccare  (Menu).

Viene visualizzato il menu.

3 Selezionare [Modif. applic. pref.] in [CLIE Launcher].

Viene visualizzata la schermata **Applicazione preferita**.



Suggerimento

Per visualizzare la schermata **Applicazione preferita**, è inoltre possibile toccare la casella vuota di un'applicazione preferita (collegamenti) nella schermata CLIE Launcher.

4 Toccare un numero di applicazione preferita (collegamento) che si desidera assegnare ad un'applicazione.

Viene visualizzato l'elenco delle applicazioni. Toccare il nome di un'applicazione per creare un'applicazione preferita (collegamento).



Suggerimento

È possibile creare 12 collegamenti.

Continua alla pagina successiva

5 Toccare [Fine].

Nota

Se un'applicazione salvata come collegamento viene eliminata, dall'elenco delle applicazioni preferite viene eliminato automaticamente anche il relativo collegamento.

Suggerimento

Se la casella di controllo accanto a [Usa trascinamento] (pagina 28) nella schermata **Preferenze CLIE Launcher** è selezionata (), è possibile assegnare una casella delle applicazioni preferite (collegamenti) ad un'applicazione trascinando la relativa icona e rilasciandola in una casella vuota delle applicazioni preferite (collegamenti).

Eliminazione di un'applicazione preferita (collegamento)

Al punto 4, toccare il numero dell'applicazione preferita (collegamento) che si desidera eliminare, quindi selezionare [**(Nessuno)**] nella parte superiore dell'elenco.

Suggerimento

Se la casella di controllo accanto a [Usa trascinamento] (pagina 28) nella schermata **Preferenze CLIE Launcher** è selezionata (), è possibile eliminare l'applicazione preferita (collegamento) assegnata trascinando l'icona dell'applicazione e rilasciandola in  (pagina 25) nella parte superiore destra della schermata CLIE Launcher.

Icone di gestione delle applicazioni

È possibile gestire le applicazioni mediante le apposite icone. Le seguenti icone si riferiscono a funzioni standard:



: trasferimento delle applicazioni

Consente di visualizzare la schermata **Trasmissione via IR...** (pagina 159).



: consente di visualizzare le informazioni sulle applicazioni (pagina 25)



: consente di eliminare le applicazioni (pagina 25)

Suggerimenti

- Installando determinate applicazioni, alle icone di gestione vengono aggiunte funzioni aggiuntive.
- Se la casella di controllo accanto a [Usa trascinamento] (pagina 28) nella schermata **Preferenze CLIE Launcher** è selezionata () , è possibile gestire un'applicazione trascinando la relativa icona e rilasciandola in ogni icona di gestione delle applicazioni.

Visualizzazione delle informazioni relative alle applicazioni

1 Toccare (Home).
Viene visualizzata la schermata CLIE Launcher.

2 Toccare .
Viene visualizzato l'elenco delle applicazioni.

- 3** Toccare il nome di un'applicazione di cui si desidera visualizzare le informazioni.
Viene visualizzata la schermata **Informazioni di CLIE Launcher**.

Toccare [OK] per chiudere la schermata.



Suggerimento

Se la casella di controllo accanto a [Usa trascinamento] (pagina 28) nella schermata **Preferenze CLIE Launcher** è selezionata (), è possibile visualizzare le informazioni relative ad un'applicazione trascinando la relativa icona e rilasciandola in **i** nella parte superiore destra della schermata CLIE Launcher.

Modifica di una descrizione

Toccare [Modifica] per visualizzare la finestra di dialogo **Modifica descrizione**, quindi immettere la nuova descrizione.

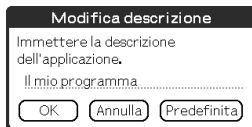

[OK]: consente di confermare la descrizione immessa.

[Annulla]: consente di cancellare la descrizione immessa.

[Predefinita]: consente di ripristinare la descrizione predefinita.

Elenco dei menu



Nella seguente tabella, vengono descritte le funzioni di ogni menu della schermata CLIE Launcher.

Menu di CLIE Launcher

[Elimina...]	Per eliminare un'applicazione (pagina 188).
[Trasmissione via IR...]	Per inviare un'applicazione o i dati ad un altro dispositivo PDA con Palm OS mediante la porta IR (pagina 158).
[Mod. gruppo CLIE Launcher]	Per eliminare un gruppo di applicazioni (pagina 18)
[Mod. applic. pref.]	Per creare il collegamento ad un'applicazione (pagina 23).
[Informazioni...]	Per visualizzare la versione, la quantità di memoria disponibile e il numero di dati registrati di un'applicazione.
[Copia...]	Per copiare un'applicazione.

Continua alla pagina successiva

Menu Opzioni

[Preferenze...]	<p>Per effettuare le impostazioni relative alla schermata CLIE Launcher.</p> <p>[Mostra schede espansione] Selezionare la casella per visualizzare le applicazioni contenute nella “Memory Stick” (impostazione predefinita: <input checked="" type="checkbox"/>).</p> <p>[Visualizza animazione] Selezionare la casella per regolare i movimenti a schermo, quali le operazioni di scorrimento (impostazione predefinita: <input checked="" type="checkbox"/>).</p> <p>[Usa trascinamento] Selezionare la casella per attivare la funzione Drag&Drop (trascinamento della selezione) (impostazione predefinita: <input type="checkbox"/>).</p> <p>[Usa icona trasmissione IR solo per inviare via IR] Nel modello di palmare CLIE descritto nel presente manuale, la trasmissione a infrarossi viene avviata automaticamente toccando  (Trasmissione via IR), sia che la casella sia selezionata o meno (<input checked="" type="checkbox"/> o <input type="checkbox"/>). Selezionare la casella per visualizzare automaticamente la schermata Trasmissione via IR toccando  (Trasmissione via IR) (impostazione predefinita: <input type="checkbox"/>).</p> <p>[Visualizza] [Icona]: per visualizzare una breve descrizione delle applicazioni. [Icona (piccola)]: per visualizzare una breve descrizione dell'applicazione selezionata (impostazione predefinita: Icona (piccola)).</p>
-----------------	--





Uso della schermata CLIE Launcher

[Vai a visualizzazione standard]	Per visualizzare la schermata Palm OS Standard (pagina 30).
[Informazioni sulle applicazioni]	Per visualizzare le informazioni sulla versione dell'applicazione.

Uso della schermata Palm OS® Standard

Visualizzazione della schermata Palm OS® Standard

Inizialmente, il palmare CLIE è impostato affinché toccando  (Home) venga visualizzata la schermata CLIE Launcher. Per visualizzare la schermata Palm OS Standard, attenersi alla procedura riportata di seguito.

- 1** Toccare  (Home).
Viene visualizzata la schermata CLIE Launcher.
- 2** Toccare  (Menu).
Viene visualizzato il menu.
- 3** Toccare [Opzioni].
Viene visualizzato il menu **Opzioni**.
- 4** Toccare [Vai a visualizzazione standard] in [Opzioni].
La schermata iniziale passa alla schermata Palm OS Standard.

Toccare per visualizzare i menu.



Toccare per selezionare una categoria che si desidera visualizzare.

Suggerimento



È possibile visualizzare le categorie in sequenza toccando  (Home).

Continua alla pagina successiva

Nota

Le categorie della schermata Palm OS® Standard e i gruppi di CLIE Launcher sono diversi.

Visualizzazione della schermata CLIE Launcher

- 1** Toccare  (Home).
Viene visualizzata la schermata Palm OS® Standard.
- 2** Toccare  (Menu).
Viene visualizzato il menu.
- 3** Toccare [Opzioni].
Viene visualizzato il menu **Opzioni**.
- 4** Toccare [Vai a visual. CLIE Launcher] in [Opzioni].
La schermata iniziale passa alla schermata CLIE Launcher.

Avvio di un'applicazione

Nota

Per ulteriori informazioni sull'avvio delle applicazioni contenute in una "Memory Stick", vedere a pagina 139.

Se le applicazioni memorizzate sulla "Memory Stick" vengono avviate dalla schermata Palm OS Standard, è possibile che si presentino delle limitazioni di sistema.

Avvio di un'applicazione mediante la rotellina Jog Dial™ e i tasti ◀/▶ (sinistro/destro)

Suggerimento

Esistono tre diversi modi per impostare la rotellina Jog Dial™ e i tasti ◀/▶ (sinistro/destro) per la selezione delle applicazioni nella schermata CLIE Launcher.

- ➔ Per ulteriori informazioni, consultare la sezione "Modifica delle preferenze della schermata di avvio per il funzionamento della rotellina Jog Dial™ e i tasti ◀/▶ (sinistro/destro)" a pagina 33.

1 Toccare (Home).

Viene visualizzata la schermata Palm OS® Standard.

2 Spostare l'area di selezione mediante la rotellina Jog Dial™ e i tasti ◀/▶ (sinistro/destro) per selezionare l'applicazione che si desidera avviare.

Continua alla pagina successiva

3 Premere la rotellina Jog Dial™.

L'applicazione viene avviata.



Suggerimenti

- Ruotando la rotellina Jog Dial™, l'area di selezione si sposta verso l'alto o verso il basso.
- Per spostare l'area di selezione verso sinistra o verso destra, premere i tasti ◀/▶ (sinistro/destro). Quando giunge al termine di una riga, l'area di selezione si sposta all'inizio della riga successiva.

Modifica delle preferenze della schermata di avvio per il funzionamento della rotellina Jog Dial™ e i tasti ◀/▶ (sinistro/destro)

L'azione conseguente la rotazione della rotellina Jog Dial™ dipende dall'impostazione di uno dei tre seguenti modi di funzionamento.

- [PopUp] : l'area di selezione si sposta verso l'alto o verso il basso nell'elenco a comparsa delle applicazioni.
- [Diretta] : l'area di selezione si sposta da sinistra verso destra su ogni riga passando a quella successiva una volta raggiunta la fine. Se vengono premuti i tasti ◀/▶ (sinistro/destro), il display passa alla metà superiore (tasto sinistro) o a quella inferiore (tasto destro) delle icone delle applicazioni.

[Spostamento] : (impostazione predefinita) ruotando la rotellina Jog Dial™, l'area di selezione si sposta di una riga verso l'alto o verso il basso. Premendo i tasti <◀/▶> (sinistro/destro), l'area di selezione si sposta di una riga a sinistra o a destra.

Per modificare la modalità di funzionamento della rotellina Jog Dial™ e dei tasti <◀/▶> (sinistro/destro), attenersi alla procedura riportata di seguito.

1 Toccare (Menu) nella schermata Palm OS® Standard.

Viene visualizzato il menu.



2 Toccare [Opzioni].

Viene visualizzato il menu **Opzioni**.

3 Toccare [Preferenze...] in [Opzioni].

Viene visualizzata la finestra di dialogo **Preferenze**.



Continua alla pagina successiva

- 4 Toccare ▼ accanto a [Selezione jog], quindi selezionare la modalità di funzionamento desiderata.



- 5 Toccare [OK].

Ruotando la rotellina Jog Dial™ o premendo i tasti ◀/▶ (sinistro/destro), l'area di selezione si sposta in base alla modalità di funzionamento selezionata.

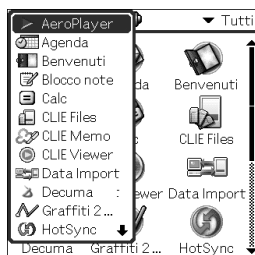

Modalità PopUp



Modalità Diretta

Continua alla pagina successiva

Avvio di un'applicazione toccando la relativa icona

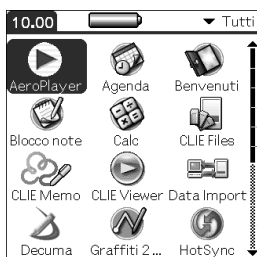

- 1** Toccare  (Home).
Viene visualizzata la schermata Palm OS® Standard.
- 2** Toccare l'icona dell'applicazione che si desidera avviare.
L'applicazione viene avviata.



Modifica della modalità di visualizzazione della schermata Palm OS® Standard

Nella schermata Palm OS Standard, è possibile visualizzare le applicazioni sotto forma di elenco o di icone piccole. È inoltre possibile decidere di visualizzare una categoria preferita o l'ultima applicazione utilizzata al momento della visualizzazione della schermata Palm OS Standard.

Per impostazione predefinita, viene visualizzata la vista Icona.

- 1** Toccare  (Home).
Viene visualizzata la schermata Palm OS® Standard.
- 2** Toccare  (Menu).
Viene visualizzato il menu.
- 3** Toccare [Opzioni].
Viene visualizzato il menu **Opzioni**.
- 4** Toccare [Preferenze...] in [Opzioni].
- 5** Toccare ▼ accanto a [Visualizza per:], quindi selezionare [Elenco], [Icona], [Elenco (piccolo)] o [Icona (piccola)].

Continua alla pagina successiva

6 Toccare [OK].



Vista Elenco



Vista Elenco (piccolo)

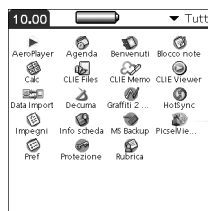

Vista Icona (piccola)

Visualizzazione dell'ultima categoria aperta o dell'ultima applicazione utilizzata al momento della visualizzazione della schermata Palm OS® Standard

1 Toccare (Home).

Viene visualizzata la schermata Palm OS® Standard.

2 Toccare (Menu).

Viene visualizzato il menu.

3 Toccare [Opzioni].

Viene visualizzato il menu **Opzioni**.

4 Toccare [Preferenze...] in [Opzioni].

5 Per selezionare le impostazioni desiderate, toccare le caselle di controllo / accanto a [Ricorda ultima categoria] o [Ricorda ultima applicazione]. Toccandole, le caselle di controllo vengono selezionate o deselezionate.

Continua alla pagina successiva

Suggerimento

Per impostazione predefinita, le caselle di controllo sono selezionate (☑).

6 Toccare [OK].

Nota

Le applicazioni non vengono riconosciute come applicazioni e categorie utilizzate per ultime nei seguenti casi:

- Se per avviare un'applicazione o una categoria viene premuto il relativo tasto.
- Se dalla schermata Palm OS Standard si passa alla schermata CLIE Launcher.

Visualizzazione delle applicazioni per categoria

È possibile impostare le applicazioni affinché vengano visualizzate per categoria.

Organizzazione delle applicazioni per categoria

1 Toccare (Home).

Viene visualizzata la schermata Palm OS® Standard.

2 Toccare (Menu).

Viene visualizzato il menu.

3 Toccare [App].

Viene visualizzato il menu **App**.

Continua alla pagina successiva

- 4 Toccare [Categoria...] in [App].
Viene visualizzata la schermata **Categoria**.

- 5 Toccare ▼ accanto ad ogni applicazione, quindi selezionare la categoria desiderata.

Nota

Per creare una nuova categoria, toccare ▼ nella parte superiore destra della schermata Palm OS Standard, quindi toccare [Modifica categori...] per visualizzare la schermata **Modifica categorie**.



Toccare [Nuova], immettere un nome di categoria, quindi toccare [OK]. Quando la nuova categoria viene aggiunta, toccare di nuovo [OK].

- 6 Toccare [Fine].

Visualizzazione delle applicazioni per categoria

- 1 Toccare  (Home).
Viene visualizzata la schermata Palm OS® Standard.

2 Effettuare una delle operazioni riportate di seguito.

- Toccare più volte  (Home) per visualizzare le categorie in sequenza.
- Toccare  (Home) per deselezionare un'applicazione, quindi premere più volte la rotellina Jog Dial™ per visualizzare le categorie in sequenza.
- Toccare ▼ nella parte superiore destra della schermata, quindi selezionare la categoria che si desidera visualizzare.

Suggerimento

Selezionando [Tutti], nella schermata Palm OS Standard vengono visualizzate tutte le applicazioni.

Se la rotellina Jog Dial™ o i tasti ◀/▶ (sinistro/destro) vengono utilizzati di frequente, si consiglia di selezionare [Tutti].

Nota

I gruppi di CLIE Launcher e le categorie della schermata Palm OS® Standard sono diversi.

Modifica dei tipi di carattere

È possibile modificare il tipo di carattere delle applicazioni quali **Agenda** o **Rubrica** in base alle proprie preferenze. Ad ogni applicazione, è possibile assegnare un tipo di carattere.

- 1** Avviare l'applicazione di cui si desidera modificare il tipo di carattere.
- 2** Toccare  (Menu).
Viene visualizzato il menu.
- 3** Toccare [Opzioni].
Viene visualizzato il menu **Opzioni**.
- 4** Toccare [Carattere...] in [Opzioni].
Viene visualizzata la finestra di dialogo **Selezione carattere**.
- 5** Toccare il tipo di carattere che si desidera utilizzare.
- 6** Toccare [OK].
Il testo dell'applicazione viene visualizzato nel tipo di carattere selezionato.

Nota

Per alcune applicazioni, non è possibile modificare il tipo di carattere.

Voci di menu comuni

Nel seguente elenco, vengono descritte le funzioni comuni alle applicazioni del palmare CLIÉ, ad esempio **Agenda**, **Rubrica**, **Impegni** e **Blocco note**. Con l'applicazione aperta, toccare  (Menu) per visualizzare il menu.

Per le voci di menu specifiche ad un'applicazione, fare riferimento alla descrizione dei menu di ogni applicazione.

Nota

In base alla modalità di visualizzazione, è possibile che alcuni menu non vengano visualizzati.

Menu Modifica

[Annulla]	Per annullare l'ultima azione di modifica effettuata. Ad esempio, se per rimuovere una parte di testo è stato utilizzato il comando [Taglia], [Annulla] consente di ripristinare il testo rimosso.
[Taglia]	Per rimuovere il testo selezionato e inserirlo temporaneamente nella memoria del palmare CLIÉ. È possibile inserire il testo rimosso in un'altra area dell'applicazione corrente o in altre applicazioni.
[Copia]	Per copiare il testo selezionato e inserirlo temporaneamente nella memoria del palmare CLIÉ. È possibile inserire il testo copiato in un'altra area dell'applicazione corrente o in altre applicazioni.
[Incolla]	Per inserire il testo rimosso o copiato in un punto selezionato. Se precedentemente non è stata rimossa o copiata alcuna parte di testo, questo comando non è operativo.

Continua alla pagina successiva

Voci di menu comuni

[Seleziona tutto]	Per selezionare tutto il testo del documento o della schermata corrente. Questa funzione consente di rimuovere o copiare tutto il testo e di inserirlo in un punto selezionato.
[Tastiera]	Per accedere alla tastiera a schermo.
[Guida di Graffiti 2]	Per aprire l'elenco dei caratteri Graffiti® 2. È possibile visualizzare l'ordine dei tratti necessari per i caratteri in base alle necessità.



Immissione di testo nel palmare CLIÉ™

In questo capitolo, vengono illustrate le modalità di immissione di testo nel palmare CLIÉ.

Immissione di testo nel palmare CLIÉ™	46
Uso di Graffiti® 2 per l'immissione di testo	48
Uso di Decuma Input (solo per PEG-TJ35)	62
Uso della tastiera a schermo per l'immissione di testo	67

Immissione di testo nel palmare CLIÉ™

Oltre che utilizzando la tastiera, è possibile immettere il testo tramite i metodi riportati di seguito.

Sistema di scrittura manuale

Graffiti® 2 (pagina 48)

Consente di scrivere il testo utilizzando caratteri immessi manualmente; tale sistema è denominato Graffiti 2. Una volta appresa l'immissione del testo utilizzando Graffiti 2, l'operazione di scrittura risulta estremamente rapida rispetto all'immissione del testo mediante la tastiera a schermo.

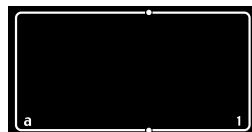

Decuma Input (solo per PEG-TJ35) (pagina 62)

Decuma Input consente di convertire il testo immesso manualmente in testo digitato e può essere utilizzato per l'immissione del testo con qualsiasi applicazione. È sufficiente scrivere nell'apposita area nella parte inferiore dello schermo. Il testo immesso manualmente viene convertito e visualizzato nella stessa area in cui è stato scritto.

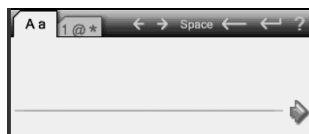

Continua alla pagina successiva

Tastiera a schermo (pannello di immissione) (pagina 67)

Immettere il testo toccando la tastiera visualizzata sullo schermo.

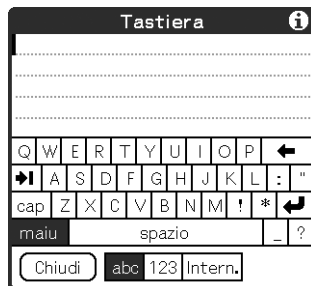

Uso di Graffiti® 2 per l'immissione di testo

Nella presente sezione vengono descritte le modalità di creazione di lettere, numeri, segni di punteggiatura e simboli, nonché illustrati alcuni suggerimenti relativi a Graffiti® 2.

Descrizione di Graffiti® 2

Graffiti® 2 è un metodo di scrittura unico che consente di immettere il testo nelle applicazioni CLIÉ in modo rapido e semplice. Il testo viene immesso nell'apposita area Graffiti® 2 utilizzando lo stilo. Graffiti® 2 riconosce i tratti immessi manualmente e li converte immediatamente in testo digitato.

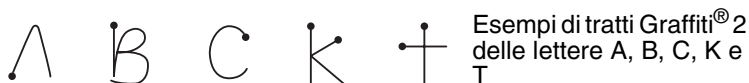

Visualizzazione della Guida a schermo di Graffiti 2

Dall'area di scrittura Graffiti® 2, trascinare lo stilo nella parte superiore dello schermo. La Guida di Graffiti 2 si apre visualizzando una serie di schermate in cui sono illustrati i caratteri Graffiti® 2.

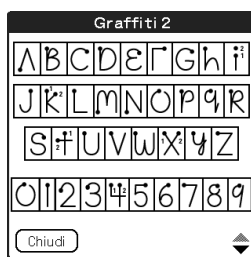
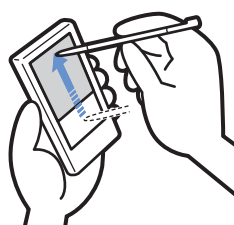

Suggerimento

È possibile personalizzare la modalità di immissione dei caratteri t, p, y e \$. Per ulteriori informazioni, consultare la sezione “Impostazione di Graffiti® 2” a pagina 84.

Immissione di tratti nel palmare CLIÉ™

Il punto presente su ogni tratto ne indica l'inizio

Alcuni caratteri presentano forme simili, ma punti di inizio e fine diversi. Iniziare sempre ogni tratto dal punto e sollevare lo stilo al termine del tratto.

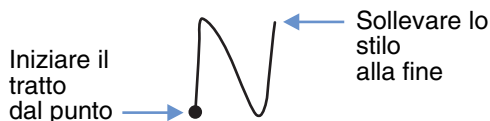

Nota

Durante l'effettiva scrittura del tratto, non occorre creare il punto. Quest'ultimo viene illustrato solo nel manuale ad indicare il punto da cui iniziare il tratto.

Uso dell'area di scrittura Graffiti® 2

L'area di scrittura Graffiti® 2 si suddivide in due parti: una per la scrittura delle lettere minuscole dell'alfabeto e una per la scrittura dei numeri. L'area attorno alla linea di divisione (ossia la linea che collega i simboli di divisione nelle parti superiore e inferiore dell'area di scrittura Graffiti® 2) viene utilizzata per la scrittura delle lettere maiuscole dell'alfabeto.

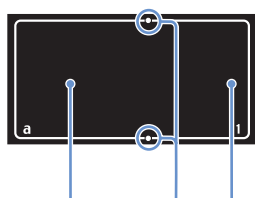

Area di immissione delle lettere minuscole Simboli di divisione Area di immissione dei numeri

Scrittura delle lettere maiuscole

Per immettere una lettera maiuscola, scrivere i tratti sulla linea di divisione dell'area di scrittura Graffiti® 2*.

* Nel presente manuale, il **Blocco note** viene utilizzato come applicazione di esempio.



Scrivere i tratti sulla linea di divisione



Scrittura delle lettere minuscole

Per immettere una lettera minuscola, scrivere i tratti nell'area di scrittura Graffiti® 2 riservata alle lettere minuscole.

Continua alla pagina successiva



Scrivere i tratti
all'interno di
quest'area

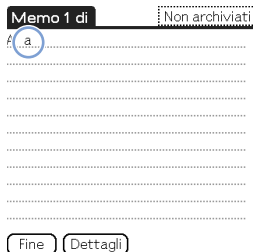

Scrittura di numeri

Per immettere un numero, scrivere i tratti nell'area di scrittura Graffiti® 2 riservata ai numeri.



Scrivere i tratti
all'interno di
quest'area



Elenco dei caratteri Graffiti® 2

Alfabeto

A	Λ A A A a	N	N N n
B	B B b b	O	O O
C	C	P	P P
D	D D d d	Q	q q q q
E	E e	R	R R r
F	F F f f ¹	S	S
G	G G g g	T	t ²
H	h h H	U	U U
I	i ^{1 2}	V	V V
J	J J j j ² j ²	W	W
K	k ²	X	x ^{1 2}
L	L l	Y	y y
M	m m	Z	Z z

Numeri

1	1 1	6	6
2	2 2	7	7
3	3	8	8 8
4	4 ² 4 4	9	9 9
5	5 5 ²	0	0 0

Continua alla pagina successiva

Scrittura di simboli

Per immettere un simbolo, attivare la relativa modalità. Nella modalità simboli, è possibile scrivere nell'area di immissione delle lettere minuscole o in quella di immissione dei numeri dell'area di scrittura Graffiti[®] 2. Per immettere un simbolo, attenersi alla seguente procedura.

1 Scrivere il tratto in qualsiasi punto dell'area di scrittura Graffiti[®] 2.

L'indicatore della modalità simboli viene visualizzato ad indicarne l'attivazione.

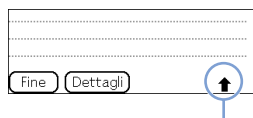
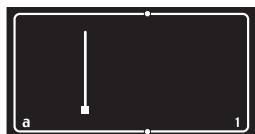

Indicatore modalità simboli

Suggerimento

Per attivare o disattivare la modalità simboli, è possibile scrivere il tratto  sia nell'area di immissione delle lettere minuscole che in quella di immissione dei numeri.

2 Scrivere i simboli.



Suggerimenti

- Scrivere i tratti non appena viene attivata la modalità simboli, prima che questa venga disattivata automaticamente.
- Quando la modalità simboli è attivata, è possibile scrivere i tratti in qualsiasi punto dell'area di scrittura Graffiti[®] 2.

Continua alla pagina successiva

3 Scrivere di nuovo il tratto |.

In tal modo, il simbolo viene inserito e la modalità simboli disattivata.

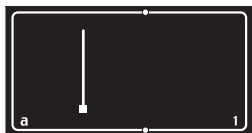

Suggerimento

Alcuni simboli possono essere immessi senza attivare la modalità simboli. A seconda del simbolo, è necessario scrivere i simboli nell'area di immissione delle lettere minuscole o in quella di immissione dei numeri dell'area di scrittura Graffiti® 2.

► Per ulteriori informazioni, consultare la Guida di Graffiti 2 sul palmare CLIÉ o la pagina successiva. Nella guida sono specificati i simboli che occorre scrivere nell'area di immissione delle lettere minuscole dell'area di scrittura Graffiti® 2 e quelli che occorre scrivere nell'area di immissione dei numeri.

Simboli (area di immissione delle lettere minuscole)

È possibile scrivere i seguenti tratti direttamente nell'area di immissione delle lettere minuscole senza attivare la modalità simboli.

. (punto)	•	@	@
, (virgola)	,	"	"
' (apostrofo)	'	Spazio	—
? (punto interrogativo)	?	Ritorno a capo	↵
! (punto esclamativo)	!	Tabulazione	↵
&	&		

Simboli (area di immissione dei numeri)

È possibile scrivere i seguenti tratti direttamente nell'area di immissione dei numeri senza attivare la modalità simboli.

. (punto)	•	\ (barra rovesciata)	\
, (virgola)	,	/ (barra)	/
~ (tilde)	~	((parentesi aperta)	(
-	—) (parentesi chiusa))
+	+	=	=
*	*		

Simboli (modalità simboli)

In modalità simboli, è possibile immettere i seguenti simboli.

. (punto)	•	((parentesi aperta)	(
, (virgola)	,) (parentesi chiusa))
' (apostrofo)	'	<	<
? (punto interrogativo)	?	>	>
! (punto esclamativo)	!	[[
&	&]]
@	@	{	{
\$	\$	}	}
~ (tilde)	~	+	+
/ (barra)	/	-	-
\ (barra rovesciata)	\	*	*
"	"	÷	÷
;	;	=	=
:	:	#	#
_	_	%	%
		^	^
'	'	`	`
'	'	™	™
“	“	®	®
”	”	©	©

Continua alla pagina successiva

§		ı	
•		°	
¢		ß	
€		μ	
¥		f	
£		ø	
i		ç	

Scrittura di lettere accentate

Per immettere una lettera accentata, scrivere prima la lettera minuscola o maiuscola, quindi il tratto dell'accento nell'area di immissione dei numeri dell'area di scrittura Graffiti® 2.

- Per ulteriori informazioni, consultare quanto segue e la Guida di Graffiti 2 sul palmare CLIÉ.

à è ì ò ù		á é í ó ú ý	
â ê î ô û		ã õ ñ	
ä ï ö ü ÿ		å	

Immissione di testo

Per la scrittura del testo, occorre che il software (un'applicazione) di cui si dispone sia compatibile con il palmare CLIÉ. Per scrivere il testo utilizzando l'**Agenda**, attenersi alla seguente procedura.

- 1 Selezionare  (Agenda) nella schermata CLIE Launcher, quindi toccare l'icona o premere la rotellina Jog Dial™. L'**Agenda** si apre e viene visualizzato il programma della giornata.

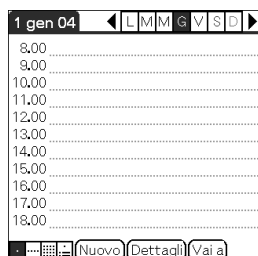

- 2 Nella schermata dell'**Agenda**, toccare una riga dell'orario.

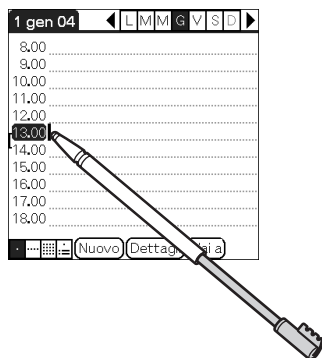

Continua alla pagina successiva

3 Per individuare la forma corrispondente alla lettera che si desidera creare, utilizzare le tabelle nelle pagine precedenti.

Per alcune lettere esistono forme di tratti diverse. Per tali lettere, scegliere il tratto che si ritiene più semplice.

Utilizzare la stessa forma per creare sia la maiuscola che la minuscola di una lettera.

4 Appoggiare lo stilo sull'area di immissione delle lettere minuscole dell'area di scrittura Graffiti® 2. Iniziare il tratto in corrispondenza del punto e tracciare la forma come indicato nelle tabelle.

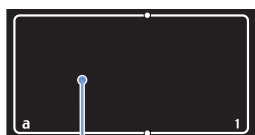

Appoggiare lo stilo

Nota

È necessario scrivere i tratti Graffiti® 2 nell'area di scrittura Graffiti® 2. Diversamente, il palmare CLIÉ non riconosce i tratti come caratteri di testo.







Note sulla scrittura dei caratteri Graffiti® 2

- Scrivendo tratti grandi, i caratteri vengono riconosciuti con più precisione. È consigliabile scrivere tratti che riempiano quasi completamente l'area di scrittura Graffiti® 2.
- Scrivere a velocità normale, in quanto scrivendo troppo lentamente si potrebbero generare errori di riconoscimento.
- Durante la scrittura di tratti verticali, prestare attenzione affinché questi siano paralleli ai lati dell'area di scrittura Graffiti® 2.

Uso dei tratti di navigazione e dei collegamenti

Uso dei tratti di navigazione

Durante l'immissione del testo o l'uso di un'applicazione, è possibile utilizzare i tratti di navigazione all'interno dell'applicazione stessa. Per ulteriori informazioni, consultare quanto segue e la Guida di Graffiti 2 sul palmare CLIÉ.





Spuid		Imm caratteri	
Taglia		Copia	
Incolla		Annulla	
Comando di menu*			

*Alcune icone di funzione, quali Copia e Elimina, vengono visualizzate solo se la funzione stessa è disponibile.

Nota

Se la lettera "L" è registrata come comando di menu per un'applicazione, le lettere "K", "T", "I" e "X" non potranno essere utilizzate a loro volta come comando di menu in quanto il primo tratto di tali lettere a due tratti verrebbe erroneamente riconosciuto come comando "L". Se il comando "L" non è stato registrato, è possibile impostare una o tutte le quattro lettere di cui sopra come comandi di menu.

Uso dei collegamenti

Sul palmare CLIÉ sono registrati dei collegamenti predefiniti. Per utilizzare un collegamento, scrivere il tratto di collegamento  seguito dai caratteri di collegamento. Quando viene scritto il tratto di collegamento, il relativo indicatore viene visualizzato in corrispondenza del punto di inserimento ad indicare che la modalità collegamenti è attivata. Ad esempio, immettendo il collegamento Graffiti® 2 “id” (,  e ) nell'area di scrittura Graffiti® 2, vengono immesse la data e l'ora correnti. Per ulteriori informazioni, consultare quanto riportato di seguito. Di seguito sono elencati i collegamenti Graffiti 2 registrati nel palmare CLIÉ:

Indicatore data	id	Colazione	co
Indicatore ora	io	Pranzo	pr
Indicatore data e ora	do	Cena	ce
Riunione	ri		

Suggerimenti

- È inoltre possibile immettere i collegamenti utilizzando la modalità simboli.
- È inoltre possibile creare collegamenti personalizzati. Per ulteriori informazioni, consultare “Personalizzazione del palmare CLIÉ™ (Preferenze): Creazione di collegamenti Graffiti® 2” a pagina 85.

Uso di Decuma Input (solo per PEG-TJ35)

Decuma Input consente di convertire il testo immesso manualmente in testo digitato e può essere utilizzato per l'immissione del testo con qualsiasi applicazione. È sufficiente scrivere nell'apposita area. Il testo immesso manualmente viene convertito e visualizzato nella stessa area in cui è stato scritto.

Immissione di testo

Per la scrittura del testo, occorre che il software (un'applicazione) di cui si dispone sia compatibile con il palmare CLIÉ. Per esercitarsi a scrivere il testo utilizzando l'**Agenda**, attenersi alla seguente procedura.

- 1 Selezionare  (Agenda) nella schermata CLIE Launcher, quindi toccare l'icona o premere la rotellina Jog Dial™.

L'**Agenda** si apre e viene visualizzato il programma della giornata.

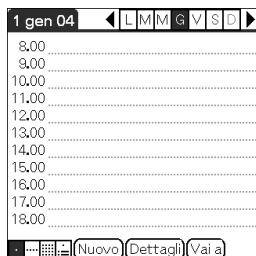

Continua alla pagina successiva

- 2** Nella schermata dell'**Agenda**, toccare una riga dell'orario.

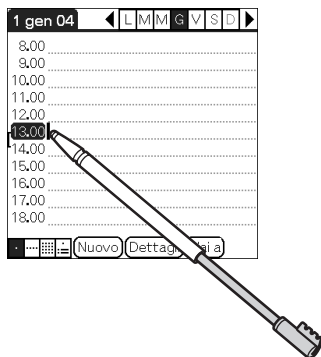

- 3** Nell'area di scrittura Graffiti® 2, toccare "a". Viene visualizzata la schermata **Decuma Latin**.

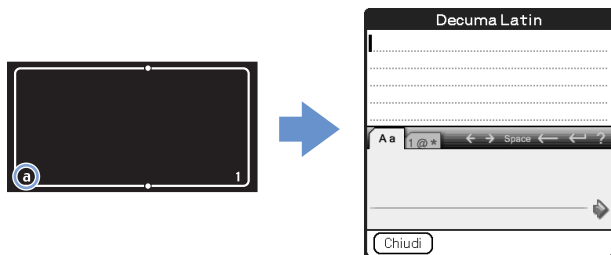

Suggerimento

È inoltre possibile visualizzare la schermata **Decuma Latin** toccando "1" nell'area di scrittura Graffiti® 2. In tal caso, viene visualizzata la schermata **Decuma Latin** relativa ai numeri e ai caratteri speciali.

Per ulteriori informazioni, consultare la sezione "Le aree di scrittura delle lettere e dei numeri sono diverse" a pagina 65.

Continua alla pagina successiva

4 Scrivere sulla linea di base dell'area di scrittura.

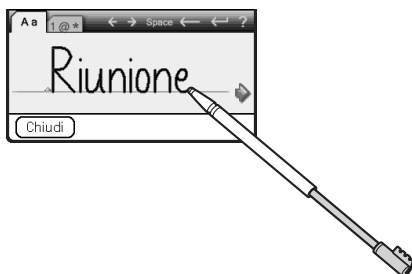

Suggerimento

Scrivere normalmente.

5 Toccare ► al termine della linea di base.

Il testo immesso viene inserito nella parte superiore della schermata **Decuma Latin**.

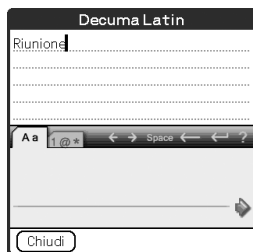

6 Toccare [Chiudi].

Il testo immesso viene inserito nella schermata dell'**Agenda**.

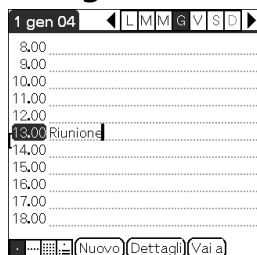

Continua alla pagina successiva

Le aree di scrittura delle lettere e dei numeri sono diverse

La scrittura manuale viene riconosciuta in due modi diversi: come caratteri generali e come numeri e caratteri speciali.



Modalità caratteri generali

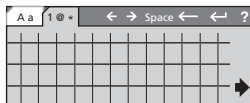

Modalità numeri e caratteri speciali

Altre operazioni di immissione

←, →: per spostare il cursore

Space: per inserire uno spazio

←: per cancellare l'ultimo carattere

←: per iniziare una nuova riga

? : per visualizzare la schermata guida di **Decuma Latin**.

Suggerimento

Per visualizzare la schermata guida di **Decuma Latin**, con la schermata **Decuma Latin** visualizzata, trascinare lo stilo nella parte superiore della schermata dall'area di scrittura Graffiti® 2.

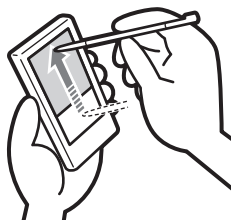

Modifica delle impostazioni di Decuma Input

- 1 Selezionare  (Decuma) nella schermata CLIE Launcher, quindi toccare l'icona o premere la rotellina Jog Dial™.

Viene visualizzata la schermata **Decuma**.

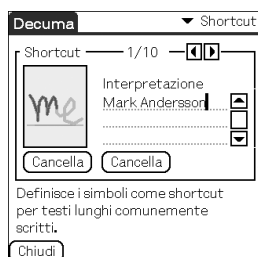

- 2 Toccare ▼ nella parte superiore destra della schermata, quindi selezionare le impostazioni desiderate.

[Shortcut]

Per definire i collegamenti per le parti di testo lunghe che vengono utilizzate di frequente.

[Personalizza]

Per modificare l'alfabeto Decuma per la regolazione di singoli caratteri in modo da ottimizzare l'operazione di riconoscimento.

[Impostazioni]

Per personalizzare le funzioni di Decuma Input.

[Info]

Per visualizzare la versione di Decuma Input sul palmare CLIE.

Uso della tastiera a schermo per l'immissione di testo

È possibile immettere il testo utilizzando lo stilo del palmare CLIÉ.

Immissione di testo

Per la scrittura del testo, occorre che il software (un'applicazione) di cui si dispone sia compatibile con il palmare CLIÉ. Per esercitarsi a scrivere il testo utilizzando l'**Agenda**, attenersi alla seguente procedura.

- 1 Selezionare  (Agenda) nella schermata CLIE Launcher, quindi toccare l'icona o premere la rotellina Jog Dial™. L'**Agenda** si apre e viene visualizzato il programma della giornata.

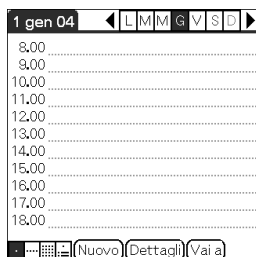

Continua alla pagina successiva

- 2 Nella schermata dell'**Agenda**, toccare una riga dell'orario.

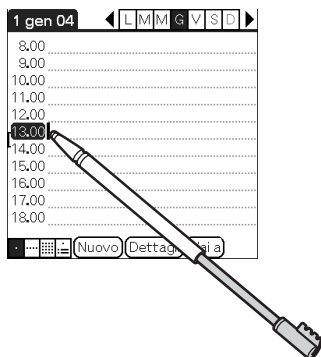

- 3 Toccare  (Menu).
Viene visualizzato il menu.

Continua alla pagina successiva

4 Toccare [Modifica], quindi selezionare [Tastiera].

Viene visualizzata la schermata della **Tastiera**.

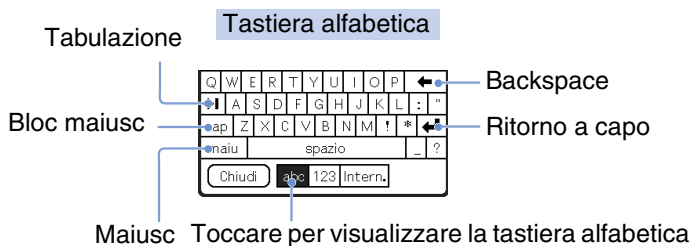

5 Selezionare la tastiera desiderata, quindi toccare i caratteri per immettere il testo e i numeri.

La tastiera a schermo può essere utilizzata allo stesso modo della tastiera del computer. Per inserire una lettera maiuscola, toccare “cap”, quindi il pulsante del carattere desiderato. Per cancellare un carattere, toccare ←.

Continua alla pagina successiva

6 Una volta terminata l'immissione del testo, toccare [Chiudi].

La schermata della tastiera viene chiusa e il testo inserito nella schermata dell'**Agenda**.

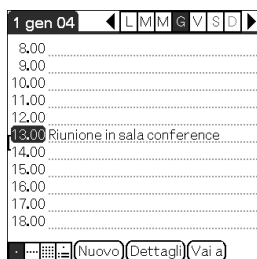



Scambio e aggiornamento di file/dati mediante l'operazione HotSync®

In questo capitolo, vengono illustrate le modalità di esecuzione dell'operazione HotSync® con il computer.

Operazione HotSync®	72
Esecuzione dell'operazione HotSync®	75
Uso di Palm™ Desktop per CLIÉ	77

Operazione HotSync®

L'operazione HotSync® è una semplice operazione che consente di sincronizzare i file/dati tra il palmare CLIÉ e il computer. Premendo una sola volta il tasto HotSync, è possibile sincronizzare i file/dati delle applicazioni del palmare CLIÉ con i file/dati di **Palm™ Desktop per CLIÉ** del computer, creare copie di backup dei file/dati del palmare CLIÉ sul computer, nonché installare applicazioni aggiuntive.

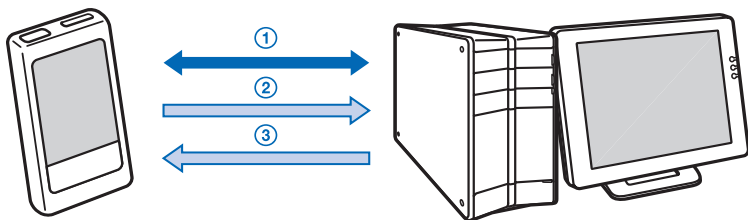

① Sincronizzazione dei file/dati tra il palmare CLIÉ e il computer

È possibile sincronizzare i dati di **Agenda, Rubrica, Impegni** e **Blocco note** tra il palmare CLIÉ e il computer. È possibile gestire i file/dati di più palmari CLIÉ separatamente utilizzando **Palm™ Desktop per CLIÉ**.

② Salvataggio dei dati di backup o delle applicazioni sul computer

È possibile creare automaticamente una copia di backup dei dati o delle applicazioni contenuti nel palmare CLIÉ sul computer. Se vengono eliminati accidentalmente dati o applicazioni o se occorre eseguire un ripristino completo, l'operazione HotSync® consente di ripristinare i dati o le applicazioni utilizzando le relative copie di backup sul computer.

Tramite l'operazione HotSync®, potrebbe non essere possibile creare copie di backup di determinati tipi di contenuto.

Continua alla pagina successiva

Per ulteriori informazioni sulla creazione di copie di backup di dati e applicazioni, vedere a pagina 169.

Suggerimento

È possibile salvare una copia di backup dei dati o delle applicazioni contenuti nel palmare CLIÉ su una “Memory Stick”. Per ulteriori informazioni, consultare la sezione “Creazione di una copia di backup di dati e applicazioni su una “Memory Stick” utilizzando Memory Stick Backup” (pagina 170).

③ **Uso dei file/dati creati con le applicazioni di Microsoft® Windows® sul palmare CLIÉ**

È possibile importare o esportare i file/dati da un software Windows® sul computer al palmare CLIÉ.

Formati di file compatibili che è possibile importare/esportare da/in Palm™ Desktop per CLIÉ

- Delimitati da separatore di elenco/tabulazione (*.csv, *.txt, *.tab, *.tsv)
- File di testo (*.txt)
- File vCal (Agenda) (*.vcs)
- File vCard (Rubrica) (*.vcf)
- Archivio dell’Agenda di **Palm™ Desktop per CLIÉ** (*.dba)
- Archivio della Rubrica di **Palm™ Desktop per CLIÉ** (*.aba)
- Archivio degli Impegni di **Palm™ Desktop per CLIÉ** (*.tda)
- Archivio del Blocco note di **Palm™ Desktop per CLIÉ** (*.mpa)

* Le lettere riportate tra parentesi indicano le estensioni di file. Un archivio è un’unità contenente file associati.

Continua alla pagina successiva



Operazione HotSync®

- ➔ Per ulteriori informazioni sull'importazione/esportazione di file/dati, consultare la guida in linea di **Palm™ Desktop per CLIE**.



Esecuzione dell'operazione HotSync®

Per eseguire l'operazione HotSync®, è necessario che sul computer sia installato **Palm™ Desktop per CLIÉ**.

- ➔ Per ulteriori informazioni sull'operazione HotSync®, consultare la sezione “Uso del palmare CLIÉ™ con il computer” del manuale “Operazioni preliminari (Istruzioni per l'uso)”.

Esecuzione dell'operazione HotSync® con il cavo USB (HotSync® locale)

L'esecuzione dell'operazione HotSync® con il cavo USB in dotazione con il palmare CLIÉ viene denominata operazione HotSync® locale.

- 1** Collegare il palmare CLIÉ con il computer mediante il cavo USB in dotazione con il palmare.
- 2** Toccare  (Home).
Viene visualizzata la schermata CLIE Launcher.
- 3** Ruotare la rotellina Jog Dial™ per selezionare  (HotSync), quindi premere la rotellina Jog Dial™.
Viene visualizzata la schermata **HotSync**.

Suggerimento

È possibile toccare  (HotSync) nella schermata CLIE Launcher per visualizzare la schermata **HotSync**.

- 4** Toccare  (HotSync).
L'operazione HotSync® viene avviata.

Continua alla pagina successiva



Al termine dell'operazione HotSync®, sul palmare CLIÉ viene visualizzato un messaggio che indica il completamento di HotSync®.

Nota

Non scollegare il palmare CLIÉ dal computer finché l'operazione HotSync® non è terminata. Inoltre, non inserire o rimuovere la "Memory Stick" durante l'esecuzione dell'operazione HotSync®. Diversamente, è possibile che **Palm™ Desktop per CLIÉ** non venga terminato correttamente.

Se l'operazione HotSync® non viene avviata

Assicurarsi che  (HotSync) sia visualizzato nell'area di notifica di Windows.

Se  (HotSync) non è visualizzato, fare clic su [Start], selezionare [Programmi] ([Tutti i programmi] in Windows XP - [Sony Handheld]), quindi fare clic su [HotSync Manager]. Verificare che  (HotSync) sia visualizzato nell'area di notifica, quindi toccare  (HotSync) sullo schermo del palmare CLIÉ per avviare l'operazione HotSync®.

All'avvio dell'operazione HotSync®, sul computer viene visualizzato un messaggio.

- * A partire da questo punto, laddove Windows XP Home Edition e Windows XP Professional coincidono, nel presente manuale si farà riferimento ad entrambi come Windows XP.
- **Anche in Windows XP, l'area nella parte inferiore destra dello schermo viene denominata "area di notifica". Nel presente manuale, tale area dello schermo viene denominata in ogni occorrenza "area di notifica".

Suggerimento

Se non fosse ancora possibile eseguire l'operazione HotSync®

Consultare il manuale "Guida alla soluzione dei problemi".

Uso di Palm™ Desktop per CLIÉ

Palm™ Desktop per CLIÉ consente di visualizzare sul computer i dati trasferiti dal palmare CLIÉ mediante l'operazione HotSync®.

Inoltre, **Palm™ Desktop per CLIÉ** dispone delle stesse funzioni di **Agenda**, **Rubrica**, **Impegni** e **Blocco note** in modo che sia possibile immettere o modificare programmi o dati della rubrica sul computer ed esportarli sul palmare CLIÉ.

Avvio di Palm™ Desktop per CLIÉ

1 Fare doppio clic sull'icona  (Palm Desktop per CLIÉ) sul desktop di Windows.

È inoltre possibile fare clic su [Start], selezionare [Programmi] ([Tutti i programmi] in Windows XP) - [Sony Handheld], quindi fare clic su [Palm Desktop per CLIÉ].

Palm™ Desktop per CLIÉ viene avviato.

Suggerimento

Per uscire da Palm™ Desktop per CLIÉ

Fare clic su  nella parte superiore destra della schermata oppure selezionare [Esci] da [File].

Individuazione dei componenti di Palm™ Desktop per CLIÉ

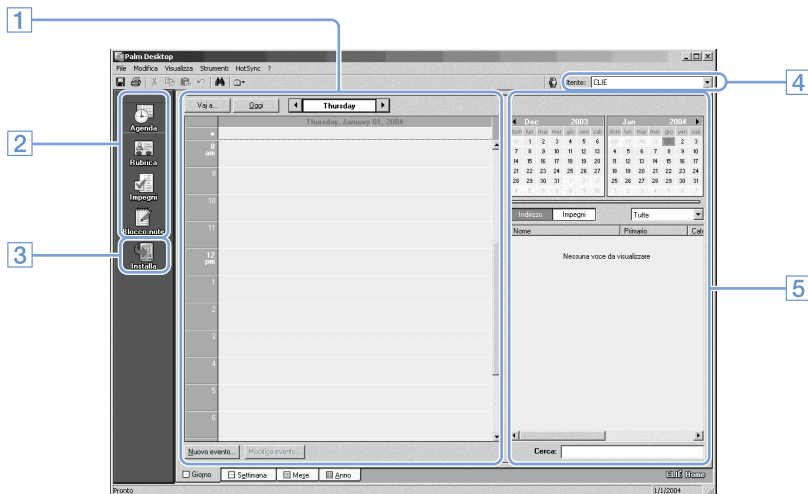

1 Pannello di elenco

Consente di visualizzare i dati registrati nell'applicazione Desktop corrente.

2 Barra di avvio delle applicazioni

Fare clic su un'icona per aprire la relativa applicazione.

3 Icona di installazione

Fare clic su questa icona per visualizzare la finestra **Strumento Installa**. È possibile installare le applicazioni sul palmare CLIÉ utilizzando l'operazione HotSync®.

► Per ulteriori informazioni, consultare la sezione "Installazione" a pagina 185.

4 Selettore utente

Consente di visualizzare il nome utente correlato alle informazioni correnti.

Continua alla pagina successiva

5 Pannello dei dati registrati

Consente di visualizzare le informazioni dettagliate dei dati registrati selezionati nel pannello di elenco. Le informazioni visualizzate in quest'area corrispondono a quelle che vengono visualizzate toccando [Dettagli] nelle applicazioni del palmare CLIÉ, quali ad esempio **Agenda**.

Operazioni di base di Palm™ Desktop per CLIÉ

Fare clic sull'icona dell'applicazione che si desidera utilizzare. Viene visualizzata la finestra dell'applicazione selezionata. Le operazioni di base di ogni applicazione sono le stesse di quelle delle applicazioni corrispondenti sul palmare CLIÉ.

- ➔ Per ulteriori informazioni sulle operazioni, consultare la guida in linea di **Palm™ Desktop per CLIÉ**. Per visualizzare la guida in linea, selezionare [Guida di Palm Desktop] da [?].

Suggerimento

Modifica del nome utente del palmare CLIÉ

- ① **Nella finestra di Palm™ Desktop per CLIÉ, fare clic su [Utenti...] da [Strumenti].**
Viene visualizzata la finestra di dialogo **Utenti...**
- ② **Fare clic sul nome utente che si desidera modificare, quindi su [Rinomina...].**
- ③ **Immettere un nuovo nome utente, quindi fare clic su [OK].**
Alla successiva esecuzione dell'operazione HotSync[®], il nome utente del palmare CLIÉ risulta modificato.

Se il sistema operativo in uso è Microsoft® Windows® XP

Quando sul computer viene avviato **Palm™ Desktop per CLIÉ** e selezionato [Personalizza...], [Collegamento file...], [Visualizza registro...] o [Imposta...] da [HotSync], è possibile che dietro alla finestra di **Palm™ Desktop per CLIÉ** venga visualizzata la finestra di configurazione.

In tal caso, visualizzare quest'ultima in primo piano seguendo una delle seguenti procedure:

- Premere i tasti Alt e Tabulazione contemporaneamente.
- Fare clic su  (HotSync) nella parte inferiore destra dell'area di notifica di Windows.

Personalizzazione del palmare CLIÉ™ (Preferenze)

In questo capitolo, vengono illustrate le modalità di personalizzazione del palmare CLIÉ mediante la modifica delle impostazioni della schermata Preferenze.

Operazioni possibili con la schermata Preferenze	82
Impostazione di Graffiti® 2	84
Creazione di collegamenti Graffiti® 2	85
Visualizzazione delle informazioni sulla batteria e sul supporto di memorizzazione e modifica del livello del volume	86
Regolazione del digitalizzatore	87
Impostazione delle preferenze di rete per il fornitore e il server remoto	88
Assegnazione delle applicazioni ai tasti applicazione	99
Personalizzazione delle operazioni del tratto di stilo a schermo pieno	100
Impostazione dell'intervallo di spegnimento automatico	101
Impostazioni audio	102
Attivazione/Disattivazione dell'indicatore di allarme	103
Attivazione/Disattivazione della funzione di trasmissione a infrarossi	104
Selezione del colore del display	105
Impostazione del formato di visualizzazione di ora, data e numeri	106
Aggiunta/Modifica delle preferenze del dispositivo di comunicazione	108
Impostazione delle preferenze di data e ora	110

Operazioni possibili con la schermata Preferenze

La schermata **Preferenze** consente di personalizzare le opzioni di configurazione del palmare CLIÉ.

Installando nuove applicazioni o software per periferiche, è possibile aggiungere opzioni di impostazione.

Impostazioni	Descrizione
Pulsanti	Consente di personalizzare le applicazioni assegnate ai tasti applicazione e l'operazione del tratto di stilo a schermo pieno. ➔ Per ulteriori informazioni, vedere le pagine 99 e 100.
Connessione	Consente di configurare il dispositivo di comunicazione. ➔ Per ulteriori informazioni, vedere a pagina 108.
Data e ora	Consente di impostare la data, l'ora, il fuso orario e l'ora legale correnti. ➔ Per ulteriori informazioni, vedere a pagina 110.
Digitalizz.	Consente di calibrare lo schermo del palmare CLIÉ. ➔ Per ulteriori informazioni, vedere a pagina 87.
Formati	Consente di impostare i formati di ora, data o numeri. ➔ Per ulteriori informazioni, vedere a pagina 106.
Generale	Consente di impostare l'intervallo di spegnimento automatico, l'audio del sistema, il funzionamento degli indicatori e il colore del display. ➔ Per ulteriori informazioni, vedere le pagine da 101 a 105.
Graffiti 2	Consente di impostare forme diverse per la scrittura dei caratteri T, P, Y e \$. ➔ Per ulteriori informazioni, vedere a pagina 84.
Rete	Consente di definire la configurazione della connessione Internet. ➔ Per ulteriori informazioni, vedere a pagina 88.
Proprietario	Consente di impostare le informazioni sull'utente, quali il nome e il numero di telefono. ➔ Per ulteriori informazioni, vedere a pagina 175.
Abbreviazioni	Consente di definire un elenco di abbreviazioni Graffiti® 2. ➔ Per ulteriori informazioni, vedere a pagina 85.
Info sullo stato	Consente di visualizzare le informazioni sulla batteria e sul supporto di memorizzazione e di regolare il livello del volume. ➔ Per ulteriori informazioni, vedere a pagina 86.

Continua alla pagina successiva

Visualizzazione della schermata Preferenze per ogni menu

- 1 Ruotare la rotellina Jog Dial™ per selezionare  (Pref) nella schermata CLIE Launcher, quindi premere la rotellina Jog Dial™.

Viene visualizzata la schermata **Preferenze**.

Suggerimento

È inoltre possibile toccare  (Pref) per visualizzare la schermata **Preferenze**.

- 2 Toccare ▼ nella parte superiore destra della schermata, quindi selezionare il menu Preferenze che si desidera configurare.

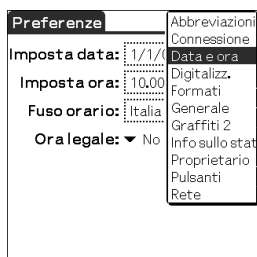

Impostazione di Graffiti® 2

È possibile selezionare forme diverse per la scrittura dei caratteri T, P, Y e S sul palmare CLIÉ.

Ad esempio, per selezionare un modo diverso di scrivere il carattere T eseguire quanto segue:

- 1** Toccare ▼ nella parte superiore destra della schermata **Preferenze**, quindi selezionare [Graffiti 2].
- 2** Toccare [t].
Viene visualizzata la finestra di dialogo **Graffiti 2 Tuner**.
- 3** Per confermare il metodo visualizzato per la scrittura della lettera T, toccare la casella accanto a [Usare questa forma per 't'.] per selezionarla ().
- 4** Toccare [Chiudi].

Suggerimento

Utilizzando la stessa procedura, è inoltre possibile modificare il metodo di scrittura dei caratteri P, Y e S.

Nota

Se viene selezionato un metodo di scrittura diverso per il carattere selezionato, il palmare CLIÉ non riconosce il relativo metodo di scrittura predefinito.

Creazione di collegamenti Graffiti® 2

È possibile creare abbreviazioni (collegamenti) per l'immissione del testo mediante i tratti Graffiti® 2.

► Per ulteriori informazioni sull'uso dei collegamenti Graffiti® 2, consultare la sezione "Uso dei collegamenti" a pagina 61.

- 1** Toccare ▼ nella parte superiore destra della schermata **Preferenze**, quindi selezionare [Abbreviazioni].
- 2** Toccare [Nuovo].
Viene visualizzata la finestra di dialogo **Collegamento**.
- 3** Per le voci [Abbreviazione:] (abbreviazione) e [Testo corrispondente:] (stringa di caratteri), immettere rispettivamente il nome del nuovo collegamento e il relativo testo.
- 4** Toccare [OK].
Il nuovo collegamento viene creato e viene visualizzato l'elenco dei collegamenti.

Per modificare un collegamento

- 1** Toccare il collegamento che si desidera modificare, quindi toccare [Modifica].
- 2** Modificare il nome del collegamento e il relativo testo in corrispondenza delle voci [Abbreviazione:] (abbreviazione) e [Testo corrispondente:] (stringa di caratteri), quindi toccare [OK].

Per eliminare un collegamento

- 1** Toccare il collegamento che si desidera eliminare, quindi toccare [Elimina...].
Viene visualizzata la finestra di dialogo **Elimina**.
- 2** Toccare [Sì].
Il collegamento selezionato viene eliminato.

Visualizzazione delle informazioni sulla batteria e sul supporto di memorizzazione e modifica del livello del volume

È possibile controllare la capacità residua della batteria e le condizioni del supporto di memorizzazione, nonché modificare il livello del volume di audio, sistema, allarme e giochi.

- Per ulteriori informazioni, consultare “Componenti del palmare CLIÉ™: Individuazione dei componenti della schermata CLIE Launcher” del manuale “Operazioni preliminari (Istruzioni per l’uso)”.

- 1** Toccare ▼ nella parte superiore destra della schermata **Preferenze**, quindi selezionare [Info sullo stato]. Viene visualizzata la schermata **Preferenze** relativa a [Info sullo stato].



- 2** Toccare l’icona relativa alla modifica o alla visualizzazione dello stato.

Viene visualizzata una finestra di dialogo.

 : per visualizzare la schermata **Informazioni sulla batteria**.

 : per visualizzare la schermata **Informazioni sul supporto**.

 : per visualizzare la schermata **Regola volume**.

- Per ulteriori informazioni sulla visualizzazione di ogni schermata, consultare “Componenti del palmare CLIÉ™: Individuazione dei componenti della schermata CLIE Launcher” del manuale “Operazioni preliminari (Istruzioni per l’uso)”.

Regolazione del digitalizzatore

Se occorre eseguire un ripristino completo, se le operazioni con lo stilo (tocco o scorrimento) non funzionano correttamente o se non è possibile regolare la luminosità della retroilluminazione o il contrasto dello schermo, è necessario procedere alla regolazione del digitalizzatore.

- 1 Toccare ▼ nella parte superiore destra della schermata **Preferenze**, quindi selezionare [Digitalizz.]. Viene visualizzata la schermata di calibrazione del digitalizzatore.

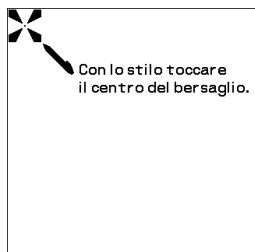

Si tratta della stessa schermata visualizzata alla prima accensione del palmare CLIÉ. Per regolare il digitalizzatore, seguire le istruzioni a schermo.

Suggerimento

Per toccare i punti, utilizzare lo stilo perpendicolarmente allo schermo.

Impostazione delle preferenze di rete per il fornitore e il server remoto

Nota

Per le impostazioni specifiche di una periferica, consultare il relativo manuale.

Selezione di un modello di servizi

È possibile personalizzare l'impostazione di Servizio per selezionare il modello di servizi per l'ISP (Internet Service Provider, fornitore di servizi Internet) o un server remoto.

- 1 Toccare ▼ nella parte superiore destra della schermata **Preferenze**, quindi selezionare [Rete].
Viene visualizzata la schermata **Preferenze** relativa a [Rete].
- 2 Toccare [▼ Servizio:], quindi selezionare il modello di servizi (**nome fornitore di servizi Internet**) che si desidera utilizzare.

Suggerimenti

- Per aggiungere un nuovo modello di servizi, selezionare [Nuovo] da [Servizio] toccando  (Menu). Se il nome del fornitore di servizi Internet che si desidera utilizzare non è incluso nell'elenco, toccare [▼ Servizio:] oppure selezionare [Nuovo] da [Servizio], quindi immettere il nome del nuovo fornitore di servizi. È possibile creare più modelli di servizi per il fornitore di servizi Internet utilizzato. Occorre che a tali modelli venga assegnato un nome in modo che ognuno di essi sia identificato in modo univoco, ad esempio "So-net1" e "So-net2". Tale operazione risulta utile durante l'uso del fornitore di servizi Internet mediante il punto di accesso e durante l'impostazione del modello di servizi.
- Se si desidera copiare un modello di servizi esistente senza apportarvi alcuna modifica, selezionare [Doppio] da [Servizio].

Immissione di un nome utente

L'impostazione di Nome utente consente di definire il nome da utilizzare per l'accesso al fornitore di servizi Internet o al server remoto.

- 1 Toccare l'area accanto a [Nome utente:] nella schermata **Preferenze** relativa a [Rete].
- 2 Immettere il nome utente.

Continua alla pagina successiva

Note

- Sebbene in questo campo possano essere inserite più righe di testo, sullo schermo ne vengono visualizzate solo due alla volta.
- La maggior parte dei server remoti non accetta nomi utente contenenti spazi.

Immissione di una password

L'impostazione di Password consente di specificare la password da utilizzare per l'accesso al server remoto o al fornitore di servizi Internet. La voce immessa in questo campo determina la richiesta da parte del palmare CLIÉ di immettere una password ad ogni accesso alla rete:

- Se non viene immessa alcuna password, in questo campo il palmare CLIÉ visualizza la parola [-non assegnata-] e richiede di immettere una password durante la procedura di accesso.
- Se viene immessa una password, in questo campo il palmare CLIÉ visualizza la parola [-Assegnata-] e non richiede di immettere alcuna password durante la procedura di accesso.

Nota

Per maggiore sicurezza, selezionare [-non assegnata-] e non immettere alcuna password.

- 1** Toccare l'area accanto a [Password:] nella schermata **Preferenze** relativa a [Rete].
Viene visualizzata la finestra di dialogo **Password**.
- 2** Immettere la password da utilizzare per l'accesso al server remoto.
- 3** Toccare [OK].
Il campo [Password:] visualizza la parola [-Assegnata-].

Selezione di una connessione

L'impostazione di Connessione consente di specificare il metodo da utilizzare per la connessione al fornitore di servizi Internet o al server remoto.

- 1 Toccare ▼ accanto a [Connessione:], quindi selezionare [Modem standard] nella schermata **Preferenze** relativa a [Rete].

Impostazione delle informazioni telefoniche

Specificare il numero telefonico da utilizzare per la connessione al fornitore di servizi Internet o al server remoto. È inoltre possibile specificare un prefisso, disattivare l'avviso di chiamata e utilizzare una scheda telefonica.

Nota

L'uso della scheda telefonica opera correttamente solo per i servizi di telefonia a lunga distanza AT&T e Sprint. Per effettuare una chiamata mediante MCI, è necessario impostare le informazioni telefoniche immettendo il numero della scheda telefonica nel campo [N. telefono:] e il numero telefonico nel campo [Usa carta telefonica:].

- 1 Toccare l'area accanto a [Telefono:] nella schermata **Preferenze** relativa a [Rete].
Viene visualizzata la schermata **Imposta telefono**.
- 2 Immettere il numero telefonico del fornitore di servizi Internet o del server remoto nel campo [N. telefono:].
- 3 Se necessario, specificare le seguenti impostazioni:
Prefisso di chiamata:
Immettere il prefisso teleselettivo (ad es., "9") per chiamare una linea esterna.
① Toccare la casella accanto a [Prefisso di chiamata:] per selezionarla ().
Immettere il prefisso teleselettivo (ad es., "9") nel campo [Prefisso di chiamata:].

Continua alla pagina successiva

Impostazione delle preferenze di rete per il fornitore e il server remoto

Disattiva attesa chiamata:

Nel caso in cui venga ricevuto il servizio di avviso di chiamata della compagnia telefonica in uso, durante l'accesso a Internet occorre interromperlo. Richiedere alla compagnia telefonica il codice necessario all'interruzione del servizio di avviso di chiamata.

- ① Toccare la casella accanto a [Disattiva attesa chiamata:] per selezionarla ()
- ② Immettere il codice per interrompere il servizio di avviso di chiamata (ad es., "1170") nel campo [Disattiva attesa chiamata:].

Usa carta telefonica:

Questa opzione è disponibile solo negli Stati Uniti.

Tale opzione consente di accedere ad Internet mediante una scheda telefonica.

Nota

L'uso della scheda telefonica opera correttamente solo per i servizi di telefonia a lunga distanza AT&T e Sprint. Per effettuare una chiamata mediante MCI, è necessario impostare le informazioni telefoniche immettendo il numero della scheda telefonica nel campo [N. telefono:] e il numero telefonico nel campo [Usa carta telefonica:].

- ① Toccare la casella accanto a [Usa carta telefonica:] per selezionarla ()
- ② Immettere il numero della scheda telefonica (ad es., ".,,.,123456...") nel campo [Usa carta telefonica:].

Suggerimento

Solitamente, è necessario inserire un intervallo prima del numero della scheda telefonica. Prima di immettere il numero della scheda telefonica, inserire almeno tre virgole, che funzionano da intervallo temporale (ad ogni virgola corrisponde un intervallo di 2 secondi).

4 Toccare [OK].

Viene visualizzata la schermata **Preferenze** relativa a [Rete].

..... **Aggiunta di informazioni dettagliate ad un modello di servizi**

Se viene utilizzato uno dei modelli di servizi predefiniti, è probabile che occorra immettere il nome utente e il numero telefonico. Se si sta creando un nuovo modello di servizi, è possibile che occorra fornire informazioni aggiuntive al fornitore di servizi Internet o al server remoto. Utilizzare la schermata **Dettagli** per inserire informazioni aggiuntive ad un modello di servizi selezionato.

- 1** Toccare [▼ Servizio:] nella schermata **Preferenze** relativa a [Rete], quindi selezionare il modello di servizi (**nome fornitore di servizi Internet**) a cui si desidera aggiungere informazioni dettagliate.
- 2** Toccare [Dettagli...].
Viene visualizzata la schermata **Dettagli**.
- 3** Toccare ▼ accanto a [Tipo di connes:], quindi selezionare uno dei seguenti tipi di connessione.
 - **PPP:**
Point-to-Point Protocol
 - **SLIP:**
Serial Line Internet Protocol
 - **CSLIP:**
Compressed Serial Line Internet Protocol

Suggerimento

Se non si è certi del tipo di connessione, tentare con il protocollo PPP e se questo non funziona rivolgersi al fornitore di servizi Internet o all'amministratore del sistema per ottenere informazioni sul tipo di connessione corretto.

- 4** Toccare **▼** accanto a [Disconnes. dopo:], quindi selezionare una delle seguenti opzioni.
 - **1 minuto:**
Per attendere un minuto prima di concludere la connessione all'apertura di un'altra applicazione che non utilizza la rete.
 - **2 minuti:**
Per attendere due minuti.
 - **3 minuti:**
Per attendere tre minuti.
 - **Mai:**
Per mantenere attiva la connessione PPP o SLIP finché il palmare CLIÉ non viene spento (oppure finché la connessione non scade). Si noti che tale opzione risulta più dispendiosa delle altre.

- 5** Toccare la casella accanto a [DNS query:] per deseleggerla.

- 6** Immettere l'indirizzo IP nel campo [DNS primario e secondario:] (sistema di identificazione del dominio).
Per ottenere i numeri corretti dell'indirizzo IP del server DNS primario o secondario, rivolgersi al fornitore di servizi Internet o all'amministratore del sistema.

- 7** Se occorre immettere l'indirizzo IP del palmare CLIÉ, toccare la casella accanto a [Indirizzo IP:] per visualizzare permanentemente un campo dell'indirizzo IP nell'area sottostante la casella di controllo.
Normalmente, non è necessario immettere l'indirizzo IP. Se non si è certi dell'operazione, selezionare Automatico e passare al punto 9.

- 8** Immettere l'indirizzo IP del palmare CLIÉ.

- 9** Toccare [OK].

Duplicazione/Eliminazione di modelli di servizi aggiuntivi

È possibile creare modelli di servizi aggiuntivi completamente nuovi oppure duplicando modelli esistenti e modificandone le informazioni. Una volta creato un modello nuovo o duplicato, è possibile aggiungere e modificare le impostazioni.

Duplicazione di un modello di servizi esistente

- 1 Toccare [▼ Servizio:] nella schermata **Preferenze** relativa a [Rete], quindi selezionare il modello di servizi che si desidera duplicare.
- 2 Toccare  (Menu).
Viene visualizzato il menu.
- 3 Toccare [Doppio] da [Servizio].
Nell'elenco a discesa del campo servizio viene aggiunta una copia del modello di servizi (**nome di un modello di servizi originale + Copia**).

Eliminazione di un modello di servizi

È possibile eliminare un modello di servizi esistente.

- 1 Toccare [▼ Servizio:] nella schermata **Preferenze** relativa a [Rete], quindi selezionare il modello di servizi che si desidera eliminare.
- 2 Toccare  (Menu).
Viene visualizzato il menu.
- 3 Toccare [Elimina...] da [Servizio].
Viene visualizzata la finestra di dialogo **Elimina servizio**.
- 4 Toccare [OK].
Il modello di servizi selezionato viene eliminato.
Per annullare l'operazione di eliminazione, toccare [Annulla].

..... **Creazione di script di accesso**

Uno script di accesso è costituito da una serie di comandi che consentono di automatizzare l'accesso ad un server di rete, ad esempio alla rete aziendale o al fornitore di servizi Internet.

Per gli script di accesso, è inoltre possibile utilizzare caratteri non ASCII o caratteri alfabetici.

► Per ulteriori informazioni, consultare la sezione “Caratteri non ASCII per gli script di accesso” a pagina 97.

- 1** Toccare ▼ nella parte superiore destra della schermata **Preferenze**, quindi selezionare [Rete].
- 2** Toccare [▼ Servizio:] nella schermata **Preferenze** relativa a [Rete], quindi selezionare il modello di servizi predefinito per cui si desidera creare gli script di accesso.
- 3** Toccare [Dettagli...].
Viene visualizzata la schermata **Dettagli**.
- 4** Toccare [Script...].
Viene visualizzata la schermata **Script di connessione**.
- 5** Toccare [▼ Fine:], quindi selezionare uno dei comandi riportati di seguito.
Se per il comando occorrono informazioni aggiuntive, alla sua destra viene visualizzato un campo in cui inserire le suddette informazioni.

Continua alla pagina successiva
.....

Impostazione delle preferenze di rete per il fornitore e il server remoto

Attendi	Consente di fare in modo che il palmare CLIÉ attenda l'invio di caratteri specifici da parte del server TCP/IP prima di eseguire il comando successivo.
Attendi prompt	Consente di individuare un prompt di autenticazione Challenge/Response proveniente dal server e visualizzare il valore di Challenge generato in modo dinamico. Immettere il valore di Challenge nella token card, che a sua volta genera un valore di Response da immettere nel palmare CLIÉ. Questo comando si avvale di due argomenti, separati da una barra verticale (!) nella riga di immissione.
Invia	Consente di trasmettere caratteri specifici al server TCP/IP a cui si sta effettuando la connessione.
Invia CR	Consente di trasmettere un ritorno a capo o un carattere LF al server TCP/IP a cui si sta effettuando la connessione.
Invia ID utente	Consente di trasmettere le informazioni sull'ID utente immesse nel campo ID utente della schermata Preferenze relativa a [Rete].
Invia Password	Consente di trasmettere la password immessa nel campo Password della schermata Preferenze relativa a [Rete]. Se non viene immessa alcuna password, questo comando richiede di immetterne una. Solitamente, il comando Password è seguito da un comando Invia CR.
Ritardo	Consente di fare in modo che il palmare CLIÉ attenda per un numero specifico di secondi prima di eseguire il comando successivo nello script di accesso.
Usa IP	Consente di leggere un indirizzo IP e utilizzarlo per il palmare CLIÉ. Questo comando viene utilizzato con le connessioni SLIP.
Messaggio	Consente di aprire una finestra di dialogo in cui viene richiesto di immettere una parte di testo (ad es., una password o un codice di protezione).
Fine	Consente di identificare l'ultima riga dello script di accesso.

Continua alla pagina successiva

- 6** Ripetere la procedura descritta al punto 4 finché lo script di accesso non è completo.
- 7** Toccare [OK].
Viene visualizzata la schermata **Dettagli**.
- 8** Toccare [OK].
Viene visualizzata la schermata **Preferenze** relativa a [Rete].

Caratteri non ASCII per gli script di accesso

Le seguenti informazioni consentono di creare script di accesso personalizzati che non necessitano di caratteri ASCII e vengono fornite per gli utenti avanzati in grado di comprendere l'uso e i requisiti di tali caratteri all'interno di uno script di accesso.

Uso del carattere ^

È possibile utilizzare l'accento circonflesso (^) per trasmettere i caratteri di comando ASCII. Se viene inviato il carattere ^ e se il valore del carattere ASCII è compreso tra @ e _, il carattere viene tradotto automaticamente in un valore di un unico byte compreso tra 0 e 31.

Ad esempio, ^M viene convertito in ritorno a capo.

Se il carattere è costituito da un valore compreso tra A e Z, la sequenza di caratteri viene tradotta in un valore di un unico byte compreso tra 1 e 26. Se il carattere è rappresentato da un valore qualsiasi, la sequenza di caratteri non è soggetta ad alcuna elaborazione specifica. Ad esempio, la stringa "Joe^M" viene tradotta in Joe seguito da un ritorno a capo.

Ritorno a capo e avanzamento di riga

Se immessi nel seguente formato, è possibile includere i comandi di ritorno a capo e di avanzamento di riga come parte dello script di accesso.

- <cr> : per inviare o ricevere un ritorno a capo
- <lf> : per inviare o ricevere un avanzamento di riga

Ad esempio, la stringa "attendi Joe<cr><lf>" implica l'attesa della ricezione di Joe seguito da un ritorno a capo e da un avanzamento di riga da parte del computer remoto prima di eseguire il successivo comando nello script.

Caratteri alfabetici

La barra rovesciata (\) consente di specificare che il carattere successivo venga trasmesso come carattere alfabetico e che non venga quindi sottoposto ad alcuna elaborazione specifica normalmente associata a tale carattere.

Esempi:

- \^ : per includere un accento circonflesso come parte della stringa
- \< : per includere il segno < come parte della stringa
- \\ : per includere una barra rovesciata come parte della stringa

..... Uso dei menu delle preferenze di rete

Nella presente sezione, vengono descritti i comandi di menu specifici alle preferenze di rete. Per i comandi di menu comuni alle applicazioni del palmare CLIE, consultare la sezione “Voci di menu comuni” a pagina 43.

Menu Servizio

[Nuovo]	Consente di creare un nuovo modello di servizi.
[Elimina...]	Consente di eliminare il modello di servizi corrente.
[Doppio]	Consente di duplicare il modello di servizi corrente.

Menu Opzioni

[Visualizza registro]	Consente di visualizzare la schermata Registro di rete in cui è presente la cronologia della connessione a Internet. Toccare [Chiudi] per chiudere la schermata Registro di rete .
-----------------------	---

Assegnazione delle applicazioni ai tasti applicazione

È possibile assegnare le applicazioni preferite ai tasti applicazione presenti sul pannello anteriore del palmare CLIÉ.

Ad esempio, è possibile assegnare  (tasto Agenda) per avviare la **Calcolatrice**.

► Per ulteriori informazioni, consultare la sezione “Componenti del palmare CLIÉ™” del manuale “Operazioni preliminari (Istruzioni per l’uso)”.

1 Toccare ▼ nella parte superiore destra della schermata **Preferenze**, quindi selezionare [Pulsanti].

Viene visualizzata la schermata **Preferenze** relativa a [Pulsanti].

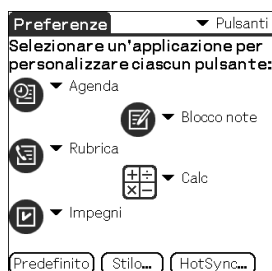

La schermata potrebbe variare in base al modello di palmare.

2 Toccare ▼ accanto all'icona, quindi selezionare l'applicazione che si desidera assegnare al tasto.

Il tasto applicazione viene impostato in base alla modifica effettuata.

Per avviare le applicazioni predefinite

Se ad un tasto viene assegnata un'altra applicazione, è tuttavia ancora possibile avviare l'applicazione predefinita dalla schermata CLIE Launcher.

Per ripristinare le impostazioni predefinite

Al punto 2, toccare [Predefinito].

Tutti i tasti applicazione vengono ripristinati alle impostazioni di fabbrica.

Personalizzazione delle operazioni del tratto di stilo a schermo pieno

È possibile personalizzare l'operazione assegnata al tratto di stilo a schermo pieno.

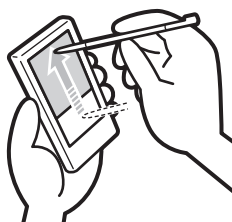

Dall'area Silk Screen, trascinare lo stilo nella parte superiore dello schermo.

Il tratto di stilo a schermo pieno esegue la funzione per cui è stato impostato.

Suggerimento

Per impostazione predefinita, è stato impostato [Guida di Graffiti 2].

- 1** Toccare ▼ nella parte superiore destra della schermata **Preferenze**, quindi selezionare [Pulsanti].
- 2** Toccare [Stilo...].
Viene visualizzata la finestra di dialogo **Stilo**.
- 3** Toccare [▼ Guida di Graffiti 2], quindi selezionare le impostazioni del tratto di stilo a schermo pieno desiderate.

Retroilluminazione	Consente di attivare la retroilluminazione del palmare CLIÉ senza utilizzare il tasto POWER.
Luminosità	Consente di aprire la finestra di dialogo Regola luminosità .
Tastiera	Consente di accedere alla tastiera a schermo per la scrittura del testo.
Guida di Graffiti 2	Consente di accedere ad una serie di schermate che includono l'insieme completo dei caratteri Graffiti 2.
Spegni e blocca	Consente di spegnere e bloccare il palmare CLIÉ. Per accendere il palmare CLIÉ quando è bloccato, occorre immettere una password. ➔ Per ulteriori informazioni, consultare "Protezione dei dati mediante password" (pagina 174).
Trasmetti dati via IR	Consente di eseguire la trasmissione a infrarossi dei dati correnti ad un altro dispositivo PDA con Palm OS.

- 4** Toccare [OK].

Impostazione dell'intervallo di spegnimento automatico

Il palmare CLIÉ è dotato di una funzione di spegnimento automatico mediante cui il dispositivo si disattiva dopo un periodo di inattività per risparmiare l'energia della batteria del palmare stesso.

È possibile regolare l'impostazione dell'intervallo per la funzione di spegnimento automatico.

Per impostazione predefinita, il palmare CLIÉ si spegne dopo due minuti di inattività e rimane acceso se collegato all'alimentatore CA mediante l'adattatore per spina.

- 1** Toccare ▼ nella parte superiore destra della schermata **Preferenze**, quindi selezionare [Generale].
Viene visualizzata la schermata **Preferenze** relativa a [Generale].
- 2** Toccare ▼ accanto a [Spegnim.autom.dopo:], quindi selezionare l'intervallo desiderato.
È possibile selezionare 30 secondi, 1 minuto, 2 minuti o 3 minuti.
- 3** Se si desidera che il palmare CLIÉ rimanga acceso mentre è collegato all'alimentatore CA mediante l'adattatore per spina, toccare la casella di controllo () accanto a [Acceso nella base:].

Suggerimenti

- Per impostazione predefinita, [Spegnim.autom.dopo:] è impostato su [2 min.].
- Per impostazione predefinita, la casella di controllo accanto a [Acceso nella base:] è selezionata ().

Nota

Toccando [Blocco automatico palmare:] affinché rimanga attiva la schermata **Protezione** (pagina 177), la funzione [Acceso nella base:] viene annullata e la protezione dei dati assume la priorità.

Impostazioni audio

È possibile regolare il livello del volume dell'audio di sistema, allarme e giochi oppure disattivare completamente l'audio.

- 1** Toccare ▼ nella parte superiore destra della schermata **Preferenze**, quindi selezionare [Generale].
Viene visualizzata la schermata **Preferenze** relativa a [Generale].
- 2** Toccare ▼ accanto a [Suono di sistema:], quindi selezionare il livello del volume desiderato oppure [Spento].
Se [Suono di sistema:] è disattivato, vengono inoltre disattivati i toni associati all'operazione HotSync®.
- 3** Toccare ▼ accanto a [Sveglia sonora:], quindi selezionare il livello del volume desiderato oppure [Spento].
- 4** Toccare ▼ accanto a [Suono di gioco:], quindi selezionare il livello del volume desiderato oppure [Spento].
L'impostazione di [Suono di gioco:] viene applicata solo ai giochi programmati per rispondere a tale impostazione.

Attivazione/Disattivazione dell'indicatore di allarme

È possibile impostare il palmare CLIÉ affinché il relativo indicatore lampeggi ad un orario preimpostato. Se l'audio dell'allarme viene disattivato e al suo posto viene attivato l'indicatore di allarme, è possibile utilizzare la funzione di allarme senza arrecare disturbo alle persone circostanti.

1 Toccare ▼ nella parte superiore destra della schermata **Preferenze**, quindi selezionare [Generale].
Viene visualizzata la schermata **Preferenze** relativa a [Generale].

2 Toccare ▼ accanto a [Sveglia LED:], quindi selezionare [Acceso] o [Spento].

Suggerimento

Per impostazione predefinita, [Sveglia LED:] è impostato su [Acceso].

Attivazione/Disattivazione della funzione di trasmissione a infrarossi

È possibile attivare o disattivare la funzione di trasmissione a infrarossi. Disattivando tale funzione, non è possibile ricevere i dati mediante la trasmissione a infrarossi. Impostare [Ricezione via IR:] su [Acceso] per risparmiare l'energia della batteria del palmare CLIÉ.

- 1** Toccare ▼ nella parte superiore destra della schermata **Preferenze**, quindi selezionare [Generale].
Viene visualizzata la schermata **Preferenze** relativa a [Generale].
- 2** Toccare ▼ accanto a [Ricezione via IR:], quindi selezionare [Acceso] o [Spento].
 - **Acceso**: per attivare la trasmissione a infrarossi.
 - **Spento**: per disattivare la trasmissione a infrarossi.

Selezione del colore del display

È possibile selezionare il colore da utilizzare per il display.

Ad esempio, per selezionare il colore indaco, effettuare quanto segue:

- 1** Toccare ▼ nella parte superiore destra della schermata **Preferenze**, quindi selezionare [Generale].
Viene visualizzata la schermata **Preferenze** relativa a [Generale].
- 2** Toccare ▼ accanto a [Colori:], quindi toccare [Indaco] dall'elenco a discesa.
Il colore del display diventa indaco.

Suggerimento

Per impostazione predefinita, il colore del display è impostato su [Originale].

Nota

Tale funzione non è disponibile per tutte le applicazioni.

Impostazione del formato di visualizzazione di ora, data e numeri

Selezione di un'impostazione predefinita regionale

Selezionando la regione in cui viene utilizzato il palmare CLIÉ, il formato di visualizzazione di ora, data, giorno di inizio della settimana e numeri viene regolato sull'impostazione predefinita regionale. Ad esempio, nel Regno Unito viene utilizzato il sistema delle 24 ore, mentre negli Stati Uniti quello delle 12 ore aggiungendo i suffissi AM o PM.

Sebbene ai formati di visualizzazione di tutte le applicazioni del palmare CLIÉ sia applicata l'impostazione predefinita regionale, è possibile personalizzare le impostazioni di ogni unità, quali ora o data.

- 1 Toccare ▼ nella parte superiore destra della schermata **Preferenze**, quindi selezionare [Formati].
- 2 Toccare ▼ accanto a [Impostati per:], quindi selezionare un paese.

Personalizzazione delle impostazioni

È possibile personalizzare le impostazioni del formato di visualizzazione di ora, data, giorno di inizio della settimana e numeri. Le impostazioni vengono applicate ai formati di visualizzazione di tutte le applicazioni del palmare CLIÉ.

- 1 Toccare ▼ nella parte superiore destra della schermata **Preferenze**, quindi selezionare [Formati].
- 2 Toccare ▼ accanto a [Ora:], quindi selezionare il formato desiderato.
- 3 Toccare ▼ accanto a [Data:], quindi selezionare il formato desiderato.
- 4 Toccare ▼ accanto a [Inizio settimana:], quindi selezionare [domenica] o [lunedì].
Questa impostazione viene applicata alle viste giorno, settimana, mese e Agenda di **Agenda** e a tutte le altre applicazioni in cui è presente un calendario.

Continua alla pagina successiva



Impostazione del formato di visualizzazione di ora, data e numeri

- 5** Toccare ▼ accanto a [Numeri:], quindi selezionare il formato desiderato.

Aggiunta/Modifica delle preferenze del dispositivo di comunicazione

È possibile personalizzare le preferenze di un dispositivo di comunicazione da collegare al palmare CLIÉ. Le applicazioni che utilizzano il dispositivo di comunicazione risulteranno compatibili con le suddette preferenze.

- 1** Toccare ▼ nella parte superiore destra della schermata **Preferenze**, quindi selezionare [Connessione].
- 2** Toccare [Nuovo...].
- 3** Immettere il nome della connessione nel campo [Nome:].
Immettere un nome pertinente.
- 4** Toccare ▼ accanto a [Connetti a:], quindi selezionare il dispositivo a cui collegare il palmare CLIÉ.
- 5** Toccare ▼ accanto a [Via:], quindi selezionare il dispositivo utilizzato per il collegamento del palmare CLIÉ al computer.
Se per [Connetti a:] viene selezionato un modem
 - ① Toccare ▼ accanto a [Chiamata in corso:], quindi selezionare il tipo di linea che si desidera utilizzare.
L'impostazione consigliata è [TouchTone™].
Non selezionare [Rotazione] a meno che non si sia certi che il servizio telefonico in uso non è di tipo [TouchTone™].
 - ② Toccare ▼ accanto a [Volume:], quindi selezionare il volume del diffusore del modem al momento della connessione.
 - ③ Toccare [Dettagli...].
Viene visualizzata la schermata **Dettagli**.
 - ④ Toccare ▼ accanto a [Velocità:], quindi selezionare la velocità più elevata di trasmissione tra il modem e il palmare CLIÉ.
 - ⑤ Toccare ▼ accanto a [Ctrl di flusso:], quindi selezionare il controllo di flusso della connessione del modem.
L'impostazione consigliata è [Automatico].
 - ⑥ Immettere il comando di inizializzazione del modem nel campo [Stringa iniz:].
Per impostazione predefinita, il comando è impostato su **AT&FX4** o su **ATZ**. Se il comando di inizializzazione del modem non è specificato sul modem stesso, non occorre effettuare modifiche.
 - ⑦ Toccare [OK].

Continua alla pagina successiva

6 Toccare [OK].

La configurazione del dispositivo di comunicazione è stata modificata e viene visualizzata la schermata **Preferenze** relativa a [Connessione].

Impostazione delle preferenze di data e ora

È possibile impostare la data, l'ora, il fuso orario e l'attivazione/disattivazione dell'ora legale del palmare CLIÉ. Una volta impostate la data e l'ora locali, è possibile modificare l'ora visualizzata (ad esempio, durante un viaggio di lavoro) semplicemente cambiando il fuso orario.

Impostazione della data

- 1** Toccare ▼ nella parte superiore destra della schermata **Preferenze**, quindi selezionare [Data e ora].
Viene visualizzata la schermata **Preferenze** relativa a [Data e ora].
- 2** Toccare la casella accanto a [Imposta data:].
Viene visualizzata la schermata **Imposta data**.
- 3** Toccare ◀ o ▶ nella parte superiore della schermata per impostare l'anno.
- 4** Toccare il mese corrente.
- 5** Toccare la data corrente.

Impostazione dell'ora

- 1** Toccare ▼ nella parte superiore destra della schermata **Preferenze**, quindi selezionare [Data e ora].
Viene visualizzata la schermata **Preferenze** relativa a [Data e ora].
- 2** Toccare la casella accanto a [Imposta ora:].
Viene visualizzata la finestra di dialogo **Imposta ora**.
- 3** Toccare ▼ o ▲ per impostare l'ora.
- 4** Toccare la casella dei minuti, quindi ▼ o ▲ per impostare i minuti.
- 5** Toccare [OK].

..... Impostazione del fuso orario e dell'ora legale

Impostazione del fuso orario

- 1** Toccare ▼ nella parte superiore destra della schermata **Preferenze**, quindi selezionare [Data e ora].
Viene visualizzata la schermata **Preferenze** relativa a [Data e ora].
- 2** Toccare la casella accanto a [Fuso orario:].
Viene visualizzata la schermata **Imposta fuso orario**.
- 3** Selezionare il fuso orario del paese in cui ci si trova.
- 4** Toccare [OK].

Impostazione dell'ora legale

- 1** Toccare ▼ nella parte superiore destra della schermata **Preferenze**, quindi selezionare [Data e ora].
Viene visualizzata la schermata **Preferenze** relativa a [Data e ora].
- 2** Toccare ▼ accanto a [Ora legale:].
- 3** Toccare [Sì] o [No].

Scambio e aggiornamento di file/ dati mediante l'operazione HotSync® (altre operazioni HotSync®)

In questo capitolo, vengono illustrate le modalità di selezione delle opzioni di funzionamento HotSync® e di esecuzione dell'operazione HotSync® mediante un cavo USB, la porta a infrarossi o la rete. Le operazioni HotSync® avanzate includono le modalità d'uso delle funzioni File Link di collegamento dei file, nonché di importazione dei dati dalle applicazioni di Windows.

Personalizzazione delle impostazioni dell'applicazione HotSync® (Conducente)	113
Sincronizzazione con i dati esterni (Collegamento file)	115
Personalizzazione dell'avvio di HotSync® Manager e delle opzioni di impostazione di HotSync®	116
Esecuzione dell'operazione HotSync® mediante infrarossi	117
Esecuzione dell'operazione HotSync® tramite modem.	120
Esecuzione dell'operazione HotSync® mediante una rete	126
Esecuzione dell'operazione HotSync® mediante una rete LAN (LANSync)	130

Personalizzazione delle impostazioni dell'applicazione HotSync® (Conduttore)

I programmi che gestiscono i dati delle applicazioni durante l'operazione HotSync® vengono denominati "Conduttore".

Per ogni applicazione, è possibile specificare un insieme di opzioni che determinano le modalità di gestione dei dati durante la sincronizzazione. Per impostazione predefinita, mediante l'operazione HotSync® tutti i file/dati vengono sincronizzati tra il palmare CLIE e Palm™ Desktop per CLIE.

Oltre ai conduit per **Agenda, Rubrica, Impegni** e **Blocco note**, Palm™ Desktop per CLIE include conduit di sistema e di installazione. Il conduit di sistema consente di effettuare una copia di backup delle informazioni relative al sistema memorizzate nel palmare CLIE. Il conduit di installazione consente di installare applicazioni aggiuntive sul palmare CLIE. È possibile effettuarne la selezione in base alle necessità.

- 1 Fare clic sull'icona  (HotSync) nell'area di notifica di Windows nella parte inferiore destra dello schermo del computer, quindi selezionare [Personalizza...] dal menu di HotSync® Manager.

È inoltre possibile selezionare [Personalizza...] dal menu **HotSync** di **Palm™ Desktop per CLIE**.

Viene visualizzata la finestra **Personalizza**.

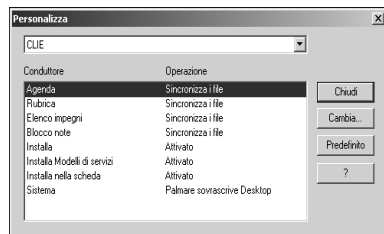

- 2 Dall'elenco nella parte superiore, selezionare il nome utente utilizzato con il palmare CLIE.
- 3 Dall'elenco Conduttore, selezionare un'applicazione.

Continua alla pagina successiva

- 4** Fare clic su [Cambia...].
Viene visualizzata la finestra **Cambia operazione HotSync**.

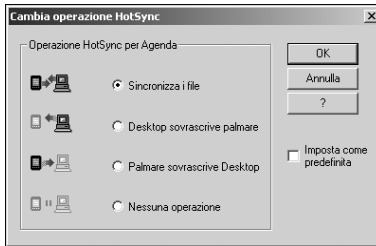

- 5** Selezionare una delle seguenti opzioni:
- **Sincronizza i file**
 - **Desktop sovrascrive palmare**
 - **Palmare sovrascrive Desktop**
 - **Nessuna operazione**
- 6** Fare clic su [OK].
- 7** Ripetere i punti da 2 a 6 per personalizzare le impostazioni del conduit di altre applicazioni (o altri utenti).
- 8** Fare clic su [Chiudi].
Le impostazioni del conduit vengono cambiate.

Note

- Le impostazioni del conduit vengono applicate solo all'operazione HotSync® successiva, in seguito alla quale, le altre operazioni HotSync vengono reimpostate sui valori predefiniti. Per definire come predefinita una nuova impostazione, al punto 5 selezionare la casella di controllo [Imposta come predefinita].
- Per ripristinare le impostazioni predefinite, fare clic su [Predefinito] nella finestra **Personalizza**.

Sincronizzazione con i dati esterni (Collegamento file)

È possibile sincronizzare i dati della **Rubrica** o del **Blocco note** contenuti nel palmare CLIÉ con file esterni quali i dati della **Rubrica** nel computer (Collegamento file).

HotSync® Manager memorizza i file del computer in due categorie distinte, una in **Palm™ Desktop per CLIÉ** e l'altra nel palmare CLIÉ. È possibile impostare la funzione Collegamento file in modo da avviare la sincronizzazione solo se i file esterni sono stati aggiornati.

Formati di file compatibili che è possibile importare tramite la funzione Collegamento file:

- Delimitati da separatore di elenco (*.csv)
- Archivio del Blocco note di **Palm™ Desktop per CLIÉ** (*.mpa)
- Archivio della Rubrica di **Palm™ Desktop per CLIÉ** (*.aba)
- File di testo (*.txt)

* Le lettere riportate tra parentesi indicano le estensioni di file. Un archivio è un'unità contenente file associati.

- ➔ Per ulteriori informazioni sull'impostazione della funzione Collegamento file, consultare la guida in linea di **Palm™ Desktop per CLIÉ**.

Personalizzazione dell'avvio di HotSync® Manager e delle opzioni di impostazione di HotSync®

- 1 Fare clic sull'icona  (HotSync) nell'area di notifica di Windows nella parte inferiore destra dello schermo del computer, quindi selezionare [Imposta...] dal menu di scelta rapida.

Viene visualizzata la finestra **Impostazione**.

- 2 Fare clic su [Generale], quindi selezionare le impostazioni come necessario.

Se non si è certi di quale opzione utilizzare, selezionare [Always available].

- **Sempre disponibile:** per avviare **HotSync® Manager** all'avvio di Windows. Questa opzione consente di effettuare l'operazione HotSync® anche se **Palm™ Desktop per CLIÉ** non è in esecuzione.
- **Disponibile solo quando Palm Desktop é in esecuzione:** per avviare **HotSync® Manager** all'avvio di **Palm™ Desktop per CLIÉ**.
- **Manuale:** per avviare **HotSync® Manager** solo se viene selezionato [HotSync® Manager] da [Start] in Windows.

- 3 Fare clic su [Locale], quindi effettuare l'impostazione per la connessione tra il computer e il palmare CLIÉ in base alle necessità.

- **Porta seriale:** consente di specificare la porta del computer utilizzata per l'operazione HotSync®. Accertarsi che la porta seriale per l'operazione HotSync® non sia condivisa con la porta del modem.
- **Velocità:** consente di specificare la velocità di trasmissione dei file/dati. Provare prima la velocità [Il più veloce possibile], quindi, in caso di problemi, regolare la velocità su valori inferiori.

Nota

Non è possibile eseguire l'operazione HotSync mediante una porta seriale tra il palmare CLIÉ e un computer.

- 4 Fare clic su [Modem], quindi selezionare le impostazioni del modem desiderate.

- 5 Fare clic su [Rete], quindi selezionare le impostazioni della rete desiderate.

- 6 Fare clic su [OK] per terminare.

Esecuzione dell'operazione HotSync® mediante infrarossi

È possibile utilizzare la porta IR (infrarossi) del palmare CLIÉ per eseguire l'operazione HotSync® mediante infrarossi con un computer dotato di porta IR IrDA (Infrared Data Association, associazione per la trasmissione dati mediante raggi infrarossi).

Prima di eseguire l'operazione HotSync® mediante infrarossi

Accertarsi che:

- Il computer sia dotato di porta a infrarossi in grado di supportare lo standard IrDA.
- La porta a infrarossi del computer sia abilitata all'uso con il sistema operativo Windows.
- Venga verificato il numero di porta assegnato alla porta a infrarossi.
- Il numero della porta a infrarossi sia disponibile in [Monitor infrarossi] di [Pannello di controllo].

Per ulteriori informazioni sulla voce Monitor infrarossi, consultare il manuale del computer o la guida in linea di Windows.

Preparazione del computer

Per eseguire l'operazione HotSync® mediante infrarossi, è necessario che all'operazione HotSync® mediante infrarossi venga assegnata una porta virtuale.

Per gli utenti di Windows 2000 Professional/Windows XP

- 1 Fare clic sull'icona  (HotSync) nell'area di notifica di Windows nella parte inferiore destra dello schermo del computer, quindi selezionare [Infrarossi] dal menu di scelta rapida.

L'operazione HotSync® mediante infrarossi viene attivata.

Per gli utenti di Windows 98 Second Edition/Me

- 1 Fare clic sull'icona  (HotSync) nell'area di notifica di Windows nella parte inferiore destra dello schermo del computer, quindi selezionare [Seriale locale] dal menu di scelta rapida.

Continua alla pagina successiva

- 2 Fare di nuovo clic sull'icona  (HotSync) nell'area di notifica di Windows nella parte inferiore destra dello schermo del computer, quindi selezionare [Imposta...] dal menu di scelta rapida.

Viene visualizzata la finestra **Impostazione**.

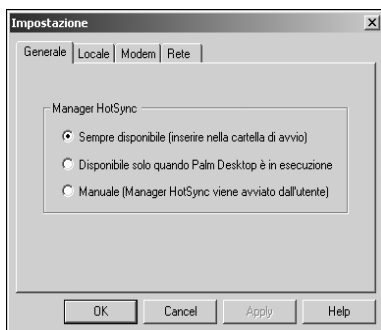

- 3 Fare clic su [Locale].

- 4 Effettuare le seguenti impostazioni come necessario.

- **Porta seriale:** consente di specificare una porta virtuale per la porta a infrarossi. Se non si è certi della porta di connessione, fare riferimento alla voce [Monitor infrarossi] in [Pannello di controllo].
- **Velocità:** consente di specificare la velocità di trasmissione dei file/dati. Provare prima la velocità [Il più veloce possibile], quindi, in caso di problemi, regolare la velocità su valori inferiori.

- 5 Toccare [OK].

L'operazione HotSync® mediante infrarossi viene attivata.

Nota

Se viene eseguita l'operazione HotSync® locale mediante un cavo USB, è necessario ripristinare le relative impostazioni.

- Per ulteriori informazioni, consultare la sezione "Ripristino delle impostazioni dell'operazione HotSync locale" a pagina 119.

Continua alla pagina successiva

Esecuzione dell'operazione HotSync® mediante infrarossi

Una volta effettuate le impostazioni del computer, del palmare CLIÉ e dei conduit, è possibile effettuare l'operazione HotSync® mediante infrarossi.

- 1 Ruotare la rotellina Jog Dial™ per selezionare  (HotSync) nella schermata CLIE Launcher, quindi premere la rotellina Jog Dial™.
Viene visualizzata la schermata **HotSync**.

Suggerimento

Per visualizzare la schermata **HotSync**, è inoltre possibile toccare  (HotSync).

- 2 Toccare [Locale].
- 3 Toccare ▼, quindi selezionare [Trasmissione IR al PC].
- 4 Puntare la porta IR del palmare CLIÉ direttamente verso la porta IR del computer.
Per ottenere prestazioni ottimali, posizionare il computer e il palmare CLIÉ ad una distanza di circa 10-20 cm l'uno dall'altro ed accertarsi che tra i due dispositivi non vi siano ostacoli.
- 5 Toccare  (HotSync).
L'operazione HotSync® viene avviata.
Una volta terminata l'operazione HotSync®, viene visualizzato un messaggio.

Ripristino delle impostazioni dell'operazione HotSync locale

Se viene eseguita l'operazione HotSync® locale mediante un cavo USB, è necessario ripristinare le relative impostazioni.

- 1 Collegare il palmare CLIÉ al computer mediante un cavo USB.
- 2 Fare clic sull'icona  (HotSync) nell'area di notifica di Windows nella parte inferiore destra dello schermo del computer, quindi selezionare [USB locale] dal menu di scelta rapida.

Esecuzione dell'operazione HotSync® tramite modem

Se non si è in prossimità del computer, è comunque possibile eseguire l'operazione HotSync® utilizzando un modem.

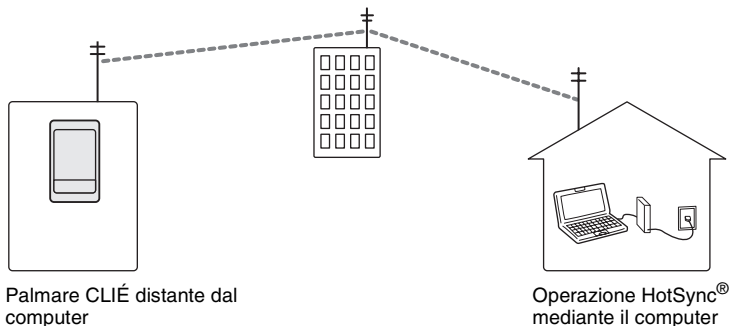

Note

- Per la prima esecuzione di un'operazione HotSync® di questo genere, è necessario che l'operazione HotSync® locale venga effettuata utilizzando un cavo USB (pagina 75).
- Il completamento dell'operazione HotSync® tramite modem potrebbe richiedere molto tempo. Per velocizzare l'operazione, specificare prima i file/dati che si desidera sincronizzare con l'operazione HotSync® tramite modem. Per ulteriori informazioni, consultare la sezione "Selezione dei conduit per l'operazione HotSync® tramite modem" a pagina 124.

Prima di eseguire l'operazione HotSync® tramite modem



Accertarsi che:

- Al computer siano collegati un modem o un adattatore terminale (TA).
- **Palm™ Desktop per CLIÉ** sia configurato correttamente per l'uso con un modem.
 - ➔ Per ulteriori informazioni, consultare la sezione "Personalizzazione dell'avvio di HotSync® Manager e delle opzioni di impostazione di HotSync®" a pagina 116.

Continua alla pagina successiva

Preparazione del computer

Per eseguire l'operazione HotSync® tramite modem, attenersi alla procedura riportata di seguito per impostare il computer per la ricezione delle chiamate dal palmare CLIE.

- 1 Accertarsi che:
 - Il modem sia collegato al computer ed entrambi siano attivati.
 - Nessuna applicazione di comunicazione, quali software fax o telefono, siano in esecuzione in corrispondenza della porta COM.
 - Il computer non sia connesso a Internet.
- 2 Fare clic sull'icona  (HotSync) nell'area di notifica di Windows nella parte inferiore destra dello schermo del computer, quindi selezionare [Modem] dal menu di scelta rapida.
- 3 Fare di nuovo clic sull'icona  (HotSync) nell'area di notifica di Windows nella parte inferiore destra dello schermo del computer, quindi selezionare [Imposta...] dal menu di scelta rapida.
Viene visualizzata la finestra **Impostazione**.
- 4 Fare clic su [Modem].

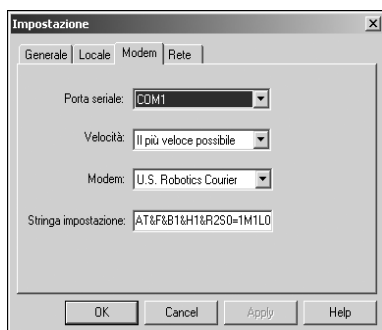

Continua alla pagina successiva

- 5** Effettuare le seguenti impostazioni come necessario.
 - **Porta seriale:** consente di specificare la porta del modem. Se non si è certi delle impostazioni della porta, fare riferimento alla voce [Proprietà modem] ([Opzioni modem e telefono] di Windows 2000 Professional/XP) in [Pannello di controllo].
 - **Velocità:** consente di specificare la velocità di trasmissione dei file/dati. Provare prima la velocità [Il più veloce possibile], quindi, in caso di problemi, regolare la velocità su valori inferiori.
 - **Modem:** consente di specificare il tipo di modem o il relativo produttore. Se non si è certi del tipo di modem in uso o se questo non è disponibile nell'elenco, selezionare [Hayes Basic].
 - **Stringa impostazione:** se il tipo di modem o il relativo produttore sono stati specificati, questa voce consente di identificare automaticamente la stringa di impostazione del modem. Qualora la stringa non funzionasse correttamente, consultare il manuale del modem.

- 6** Fare clic su [OK].

Preparazione del palmare CLIÉ

Per impostare il palmare CLIÉ per l'operazione HotSync® tramite modem, attenersi alla procedura riportata di seguito.

- 1** Ruotare la rotellina Jog Dial™ per selezionare  (HotSync) nella schermata CLIE Launcher, quindi premere la rotellina Jog Dial™.
Viene visualizzata la schermata **HotSync**.

Suggerimento

Per visualizzare la schermata **HotSync**, è inoltre possibile toccare

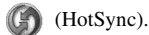

2 Toccare [Modem].

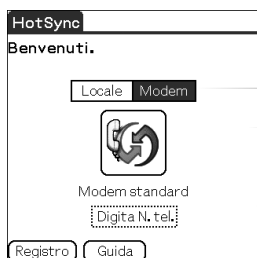

3 Sotto al nome del modem, toccare [Digita N. tel.]. Viene visualizzata la schermata **Imposta telefono**.

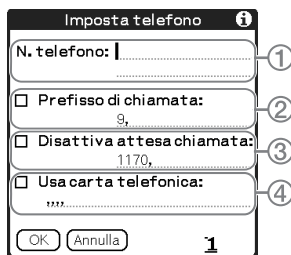

4 Effettuare le seguenti impostazioni come necessario:

- ① Immettere il numero telefonico utilizzato per l'accesso al modem collegato al computer.
- ② Immettere il prefisso teleselettivo (ad es., "9") per accedere ad una linea esterna, quindi, in base alle necessità, selezionare la casella di controllo accanto a [Prefisso di chiamata:]. In tale campo, è inoltre possibile immettere una virgola per inserire una pausa nella sequenza di numeri. Ad ogni virgola corrisponde una pausa di due secondi.
- ③ Se la linea telefonica in uso con il palmare CLIE dispone della funzione di avviso di chiamata, selezionare la casella di controllo accanto a [Disattiva attesa chiamata:] onde evitare interruzioni durante l'operazione HotSync® tramite modem.
- ④ Se per la chiamata si desidera utilizzare una scheda telefonica, selezionare la casella di controllo accanto a [Usa carta telefonica:], quindi immettere il numero della scheda telefonica.

5 Toccare [OK].

Viene visualizzata di nuovo la schermata **HotSync**.

Continua alla pagina successiva

Selezione dei conduit per l'operazione HotSync® tramite modem

È possibile specificare i file/dati che si desidera sincronizzare in modo da ridurre i tempi necessari ad effettuare tale operazione mediante un modem.

- Per ulteriori informazioni, consultare la sezione “Personalizzazione delle impostazioni dell'applicazione HotSync® (Conduit)” a pagina 113.

Nota

Se le impostazioni del palmare CLIE non corrispondono a quelle effettuate nella finestra **Cambia operazione HotSync**, l'operazione verrà effettuata in base alle configurazioni del palmare CLIE.

- 1 Ruotare la rotellina Jog Dial™ per selezionare  (HotSync) nella schermata CLIE Launcher, quindi premere la rotellina Jog Dial™.
Viene visualizzata la schermata **HotSync**.

Suggerimento

Per visualizzare la schermata **HotSync**, è inoltre possibile toccare

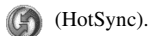

- 2 Toccare  (Menu).
Viene visualizzato il menu.
- 3 Toccare [Imposta conduttore...] in [Opzioni].
Viene visualizzata la schermata **Imposta conduttori**.

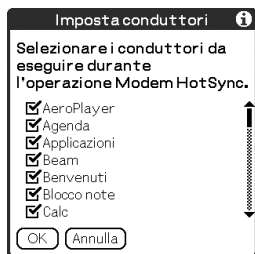

Continua alla pagina successiva

Esecuzione dell'operazione HotSync® tramite modem

- 4** Per deselezionare i file/dati che non si desidera sincronizzare mediante l'operazione HotSync® tramite modem, toccare le relative caselle di controllo.
Per impostazione predefinita, tutti i file/dati sono selezionati per essere sincronizzati.
I dati delle applicazioni prive di database (quali i giochi) non possono essere sincronizzati.
- 5** Toccare [OK].

Esecuzione dell'operazione HotSync® tramite modem

Una volta effettuate le impostazioni del computer, del palmare CLIE e dei conduit, è possibile eseguire l'operazione HotSync® tramite modem.

- 1** Ruotare la rotellina Jog Dial™ per selezionare  (HotSync) nella schermata CLIE Launcher, quindi premere la rotellina Jog Dial™.
Viene visualizzata la schermata **HotSync**.

Suggerimento

Per visualizzare la schermata **HotSync**, è inoltre possibile toccare

 (HotSync).

- 2** Toccare  (HotSync).
L'operazione HotSync® viene avviata.
Una volta terminata l'operazione HotSync®, viene visualizzato un messaggio.

Esecuzione dell'operazione HotSync® mediante una rete

l'operazione HotSync® mediante una rete devono essere effettuate da un utente esperto nell'uso delle reti.



È possibile eseguire l'operazione HotSync® mediante una rete tra il palmare CLÍÉ e il computer all'interno della rete LAN aziendale, a seconda dell'ambiente di rete utilizzato. Per ulteriori informazioni, rivolgersi all'amministratore del server di accesso remoto.

Prima di eseguire l'operazione HotSync® mediante una rete

Accertarsi che:

- Sia il sistema di rete aziendale che il relativo server di accesso remoto supportino TCP/IP.
- Sia disponibile un account per l'accesso remoto.

Preparazione del computer

- 1** Fare clic sull'icona  nell'area di notifica di Windows nella parte inferiore destra dello schermo del computer, quindi selezionare [Network] dal menu di scelta rapida.
- 2** Fare di nuovo clic sull'icona  nell'area di notifica di Windows nella parte inferiore destra dello schermo del computer, quindi selezionare [Imposta...] dal menu di scelta rapida.
Viene visualizzata la finestra **Impostazione**.
- 3** Fare clic su [Rete].
- 4** Fare clic sulla casella di controllo accanto al nome utente relativo all'operazione HotSync.
Fare clic su [Impostazioni TCP/IP...], quindi, in base alle necessità, assegnare una maschera di rete. Per ulteriori informazioni sull'indirizzo della maschera di rete, consultare il manuale del sistema operativo in uso oppure rivolgersi all'amministratore del sistema.
- 5** Fare clic su [OK].

Continua alla pagina successiva

- 6 Collegare un cavo USB al palmare CLIÉ, quindi premere  (tasto HotSync).

Le informazioni relative al computer (nome PC primario e indirizzo PC primario (indirizzo IP)) vengono trasmesse al palmare CLIÉ.

Se l'operazione HotSync® viene eseguita mediante una rete, il palmare CLIÉ identifica il computer in base alle informazioni ricevute.

Preparazione del palmare CLIÉ

Per impostare il palmare CLIÉ per l'operazione HotSync® mediante una rete, attenersi alla procedura riportata di seguito.

- 1 Ruotare la rotellina Jog Dial™ per selezionare  (HotSync) nella schermata CLIE Launcher, quindi premere la rotellina Jog Dial™.
Viene visualizzata la schermata **HotSync**.

Suggerimento

Per visualizzare la schermata **HotSync**, è inoltre possibile toccare

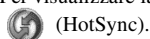

- 2 Toccare [Modem].
- 3 Toccare  (Menu).
Viene visualizzato il menu.
- 4 Toccare [Pref. sincr. via modem...] in [Opzioni].
Viene visualizzata la schermata **Pref. sincr. via modem**.

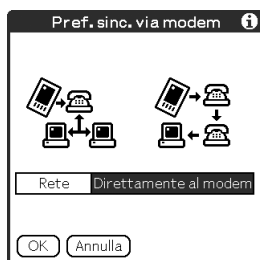

Continua alla pagina successiva

5 Toccare [Rete].

6 Toccare [OK].

Viene visualizzata la schermata **HotSync**.

7 Toccare [Seleziona serviz...] sotto l'icona.

Viene visualizzata la schermata **Preferenze** relativa a [Rete].

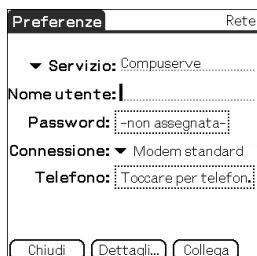

8 Toccare [▼ Servizio:], quindi selezionare [Unix] o [Windows RAS] dall'elenco a discesa.

► Per ulteriori informazioni, consultare la sezione "Impostazione delle preferenze di rete per il fornitore e il server remoto" a pagina 88 e rivolgersi all'amministratore del server di accesso remoto.

9 Toccare [Chiudi].

10 Toccare [Digita N. tel.].

Viene visualizzata la schermata **Imposta telefono**.

11 Effettuare le impostazioni visualizzate come necessario.

12 Toccare [OK].

Viene visualizzata la schermata **HotSync**.

13 Per selezionare i file/dati da sincronizzare, seguire la procedura descritta nella sezione "Esecuzione dell'operazione HotSync® tramite modem" a pagina 120.

Continua alla pagina successiva

Esecuzione dell'operazione HotSync® mediante una rete

Una volta effettuate le impostazioni del computer, del palmare CLIE e dei conduit, è possibile eseguire l'operazione HotSync® mediante una rete.

- 1 Ruotare la rotellina Jog Dial™ per selezionare  (HotSync) nella schermata CLIE Launcher, quindi premere la rotellina Jog Dial™.

Viene visualizzata la schermata **HotSync**.

Suggerimento

Per visualizzare la schermata **HotSync**, è inoltre possibile toccare

 (HotSync).

- 2 Toccare  (HotSync).

L'operazione HotSync® viene avviata.

Una volta terminata l'operazione HotSync®, viene visualizzato un messaggio.

Esecuzione dell'operazione HotSync® mediante una rete LAN (LANSync)

La funzione LANSync deve essere effettuata da un utente esperto nella gestione delle reti. Prima di impostare la funzione LANSync, rivolgersi ad un gestore della rete.

È possibile eseguire l'operazione HotSync® mediante una rete LAN tra il computer e un altro computer collegato al palmare CLIÉ.

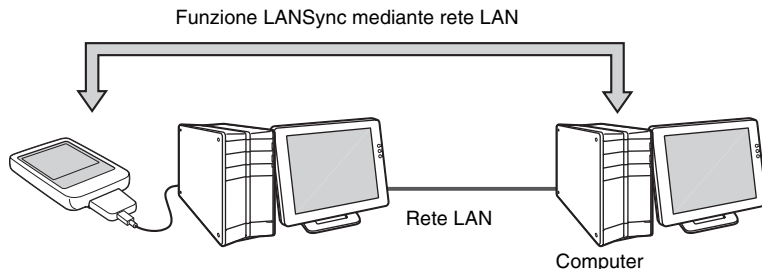



Prima di eseguire un'operazione LANSync

Accertarsi che:



- **Palm™ Desktop per CLIÉ** sia installato su entrambi i computer collegati mediante la rete LAN.
- Il palmare CLIÉ sia posizionato correttamente sul supporto di carica collegato al cavo HotSync e che il supporto di carica sia collegato in modo corretto al computer.

Preparazione del computer

- 1** Fare clic sull'icona  (HotSync) nell'area di notifica di Windows nella parte inferiore destra dello schermo del computer, quindi selezionare [Rete] dal menu di scelta rapida.
- 2** Fare di nuovo clic sull'icona  (HotSync) nell'area di notifica di Windows nella parte inferiore destra dello schermo del computer, quindi selezionare [Imposta...] dal menu di scelta rapida.
Viene visualizzata la finestra **Impostazione**.
- 3** Fare clic su [Rete].

Continua alla pagina successiva

Esecuzione dell'operazione HotSync® mediante una rete LAN (LANSync)

- 4 Fare clic sulla casella di controllo accanto al nome utente relativo all'operazione HotSync.
- 5 Fare clic su [OK].
- 6 Collegare il palmare CLIÉ al computer mediante un cavo USB.
- 7 Ruotare la rotellina Jog Dial™ per selezionare  (HotSync) nella schermata CLIE Launcher, quindi premere la rotellina Jog Dial™.
- 8 Toccare  (HotSync).

Le informazioni relative al computer (nome PC primario e indirizzo PC primario (indirizzo IP)) vengono trasmesse al palmare CLIÉ.
Se l'operazione HotSync® viene eseguita mediante una rete LAN, il palmare CLIÉ identifica il computer in base alle informazioni ricevute.

Preparazione del palmare CLIÉ

Per impostare il palmare CLIÉ per l'operazione HotSync® mediante una rete LAN, attenersi alla procedura riportata di seguito.

- 1 Ruotare la rotellina Jog Dial™ per selezionare  (HotSync) nella schermata CLIE Launcher, quindi premere la rotellina Jog Dial™.
Viene visualizzata la schermata **HotSync**.

Suggerimento

Per visualizzare la schermata **HotSync**, è inoltre possibile toccare

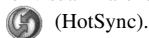

- 2 Toccare [Locale].
- 3 Toccare  (Menu).
Viene visualizzato il menu.

Continua alla pagina successiva

- 4 Toccare [Preferenze LANSync...] in [Opzioni].
Viene visualizzata la schermata **Preferenze LANSync**.

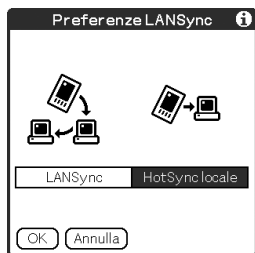



- 5 Toccare [LANSync].
- 6 Toccare [OK].
Viene visualizzata di nuovo la schermata **HotSync**.

Esecuzione dell'operazione LANSync

Una volta effettuate le impostazioni del computer, del palmare CLIÉ e dei conduit, è possibile eseguire l'operazione LANSync. Accendere i computer e avviare **HotSync® Manager**.

Nota

Per eseguire l'operazione LANSync, è necessario che il computer collegato al palmare CLIÉ e quello su cui è in esecuzione l'operazione HotSync® siano impostati per LANSync. Inoltre, fare clic sull'icona  (HotSync) per visualizzare il menu di scelta rapida nell'area di notifica di Windows nella parte inferiore destra dello schermo di ogni computer e accertarsi che nel menu sia selezionato [Rete]. Diversamente, selezionarlo.

- 1 Ruotare la rotellina Jog Dial™ per selezionare  (HotSync) nella schermata CLIE Launcher, quindi premere la rotellina Jog Dial™.
Viene visualizzata la schermata **HotSync**.

Suggerimento

Per visualizzare la schermata **HotSync**, è inoltre possibile toccare  (HotSync).

Continua alla pagina successiva

- 2** Toccare  (HotSync).
L'operazione HotSync® viene avviata.
Una volta terminata l'operazione HotSync®, viene visualizzato un messaggio.

Uso della “Memory Stick™”

In questo capitolo, vengono illustrate le modalità di comunicazione con un altro dispositivo PDA con Palm OS® mediante una “Memory Stick”, nonché le modalità d’uso della “Memory Stick” e di **CLIE Files** per la gestione dei file/dati contenuti in una “Memory Stick”.

Uso della “Memory Stick™”	135
Scambio di dati mediante la “Memory Stick”	144

Uso della “Memory Stick™”

Tipo di supporto di memorizzazione utilizzabile con il palmare CLIÉ

È possibile utilizzare il palmare CLIÉ con una “Memory Stick” come supporto di memorizzazione. La “Memory Stick” è stata appositamente progettata per lo scambio e la condivisione di file/dati tra prodotti compatibili con la “Memory Stick”. Poiché è rimovibile, la “Memory Stick” può inoltre essere utilizzata per la memorizzazione di file/dati esterni.

La “Memory Stick” consente di effettuare lo scambio di file/dati tra il palmare CLIÉ e un computer. Per eseguire tale operazione mediante la “Memory Stick”, è possibile utilizzare **CLIE Files** di cui è dotato il palmare CLIÉ.

Uso della “Memory Stick”

Esistono due tipi di “Memory Stick”:

- “MagicGate Memory Stick”, dotata della tecnologia “MagicGate*” di protezione del copyright.
- “Memory Stick”, priva della tecnologia “MagicGate” di protezione del copyright.

*Informazioni su MagicGate

MagicGate è la tecnologia di protezione del copyright utilizzata per il supporto di memorizzazione “MagicGate Memory Stick” e i dispositivi compatibili con MagicGate, quali ad esempio il palmare CLIÉ. La tecnologia MagicGate certifica i dispositivi compatibili e il supporto di memorizzazione “MagicGate Memory Stick” come dispositivi compatibili con la tecnologia di protezione del copyright e codifica i file/dati da riprodurre su tali dispositivi. I file/dati protetti da copyright non possono essere riprodotti sui dispositivi non certificati.

Con il presente palmare CLIÉ, è possibile utilizzare “Memory Stick Duo”, “MagicGate Memory Stick Duo” e “Memory Stick PRO”**.

Tuttavia, non è possibile memorizzare/riprodurre i file/dati dotati della tecnologia “MagicGate” di protezione del copyright.

**Con il palmare CLIÉ, è possibile utilizzare “Memory Stick PRO” MSX-1G, MSX-512 e MSX-256.

Tuttavia, non è possibile registrare o riprodurre i file/dati protetti da copyright con la tecnologia “MagicGate”.

► Per informazioni aggiornate, fare riferimento all’URL riportato nell’ultima pagina del presente manuale.

Continua alla pagina successiva

Nota sull'uso della “MagicGate Memory Stick”

Non gestire i file/dati protetti da copyright o le directory memorizzate nella “MagicGate Memory Stick” mediante **CLIE Files** o Windows® Explorer. Diversamente, potrebbe non essere possibile utilizzare ulteriormente i file/dati. Per la gestione dei file/dati protetti da copyright, utilizzare un'applicazione conforme con la tecnologia “MagicGate”.

Note

Durante l'uso di una “Memory Stick Duo” con il palmare CLIE

- Assicurarsi di utilizzare l'adattatore per “Memory Stick Duo”.
- Assicurarsi di inserire la “Memory Stick Duo” correttamente nell'apposito adattatore.
- Assicurarsi di inserire la “Memory Stick Duo” nell'apposito adattatore prima di inserire quest'ultimo nell'alloggiamento per “Memory Stick” del palmare CLIE.
- Assicurarsi di inserire l'adattatore per “Memory Stick Duo” correttamente nell'alloggiamento per “Memory Stick” del palmare CLIE.

Note sull'uso della “Memory Stick”

Durante l'uso della “Memory Stick”, osservare le precauzioni riportate di seguito.

- Evitare di toccare i terminali della “Memory Stick” con le dita o con oggetti metallici.
- Non lasciare cadere, piegare o esporre la “Memory Stick” a urti esterni.
- Non smontare né modificare la “Memory Stick”.
- Non versare sostanze liquide sulla “Memory Stick”.
- Evitare di utilizzare o conservare la “Memory Stick” in luoghi soggetti a:
 - temperature eccessivamente elevate, come all'interno di un'auto parcheggiata al sole, in esterni soleggiati o in prossimità di fonti di calore
 - luce solare diretta
 - umidità elevata
 - sostanze corrosive
 - polvere eccessiva
 - campi magnetici
- Per conservare e trasportare la “Memory Stick”, inserirla nella custodia originale per garantire la protezione di file/dati importanti.
- Creare una copia di backup dei file/dati importanti.
- Evitare di rimuovere la “Memory Stick” dal relativo alloggiamento durante la scrittura o la lettura dei file/dati.
- Per evitare che i file/dati subiscano danni o vengano cancellati, non effettuare quanto segue.

Continua alla pagina successiva

- estrarre la “Memory Stick” o scollegare l’alimentatore CA durante la formattazione, la lettura o la scrittura dei file/dati.
- utilizzare la “Memory Stick” in luoghi soggetti a elettricità statica o interferenze di natura elettrica.
- Se la batteria del palmare CLIÉ è quasi scarica, viene visualizzato un messaggio di errore e non è possibile effettuare lo scambio di file/dati utilizzando la “Memory Stick”. In tal caso, collegare l’adattatore di alimentazione CA al palmare CLIÉ mediante l’adattatore per spina oppure caricare completamente il palmare CLIÉ.
- Per formattare la “Memory Stick” da utilizzare con il palmare CLIÉ, impiegare **CLIE Files**. Se la “Memory Stick” viene formattata mediante un’altra applicazione, non è possibile garantire la riuscita delle successive operazioni con il palmare CLIÉ.
- Inserendo una “Memory Stick” formattata mediante un’altra applicazione, viene visualizzato un messaggio che richiede di riformattarla. Per utilizzare la “Memory Stick” con il palmare CLIÉ, attenersi alle istruzioni relative alla formattazione. Si noti, tuttavia, che tutti i file/dati memorizzati vengono cancellati.
- Assicurarsi che sulla “Memory Stick” venga applicata un’etichetta appropriata.

Protezione dei file/dati contenuti nella "Memory Stick"

Per evitare la cancellazione accidentale di file/dati importanti, è possibile utilizzare la linguetta di protezione dalla scrittura posta sulla "Memory Stick".

Posizione di abilitazione alla scrittura

Per abilitare la scrittura, fare scorrere la linguetta verso sinistra. In tal modo, è possibile leggere e scrivere i file/dati nella "Memory Stick".

Posizione di protezione dalla scrittura (LOCK)

Per abilitare la protezione dalla scrittura, fare scorrere la linguetta verso destra. In tal modo, è consentita solo la lettura dei file/dati contenuti nella "Memory Stick". Se viene inserita una "Memory Stick" contenente file/dati importanti che non si desidera cancellare o sovrascrivere accidentalmente, selezionare la posizione di protezione dalla scrittura.

Lato posteriore

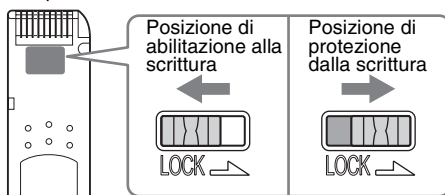

Suggerimento

È possibile che la forma o l'esatta ubicazione della linguetta non corrisponda all'illustrazione.

Avvio di un'applicazione contenuta nella "Memory Stick"

È possibile avviare le applicazioni contenute nella "Memory Stick" nello stesso modo in cui vengono avviate le applicazioni sul palmare CLIE. Con il palmare CLIE acceso, quando la "Memory Stick" viene inserita nel relativo alloggiamento, le applicazioni in essa contenute vengono visualizzate automaticamente nella schermata CLIE Launcher. Tale caratteristica non è disponibile durante l'esecuzione di determinate applicazioni. Per passare dalla schermata CLIE Launcher a quella in cui sono visualizzate le applicazioni contenute nella "Memory Stick", effettuare la procedura riportata di seguito.

Nota



Non è possibile utilizzare la "Memory Stick" per avviare le applicazioni in dotazione con il palmare CLIE.

Suggerimento

È possibile avviare solo le applicazioni contenute nella directory [/Palm/Launcher].

- 1 Inserire la "Memory Stick" nel palmare CLIE.
- 2 Nella schermata CLIE Launcher, spostare l'area di selezione sull'elenco dei gruppi di CLIE Launcher premendo il tasto  (sinistro).



- 3 Selezionare  (Scheda) ruotando la rotellina Jog Dial™ oppure toccando  (Scheda).

Vengono visualizzate le applicazioni contenute nella directory [/Palm/Launcher] della "Memory Stick".

È possibile avviare le applicazioni nello stesso modo in cui vengono avviate le applicazioni sul palmare CLIE.

Se alla "Memory Stick" è stato assegnato un nome, viene visualizzato  (Nome scheda).

Continua alla pagina successiva

Nota

A seconda dell'applicazione, è possibile che alcune delle funzioni non siano disponibili se l'applicazione viene avviata dalla “Memory Stick”. In tal caso, utilizzare **CLIE Files** per copiare i file/dati contenuti nel palmare CLIE e utilizzare i file/dati copiati.

Visualizzazione delle informazioni relative alla “Memory Stick” (Info scheda)

Nella schermata **Info scheda**, è possibile visualizzare le informazioni relative alla “Memory Stick” (ad es., la quantità di memoria disponibile).

- 1 Inserire la “Memory Stick” nel palmare CLIE.
- 2 Ruotare la rotellina Jog Dial™ per selezionare  (Info scheda) nella schermata CLIE Launcher, quindi premere la rotellina Jog Dial™.
Viene visualizzata la schermata **Informazioni scheda**.

Suggerimento



Per visualizzare la schermata **Informazioni scheda**, è inoltre possibile toccare  (Info scheda).

- 3 Toccare ▼ accanto a [Scheda:] per selezionare la “Memory Stick”.
Viene visualizzata la schermata relativa alle informazioni sulla “Memory Stick”.

Informazioni scheda
Scheda: ▼ Scheda
Tipo: Memory Stick
Dim.: 59.8 MB Libero/i da 61.8 MB
2.0 MB Utilizzata/i
59.8 MB Libero/i da 61.8 MB
MEMORYSTICK (64M)
SONY
Memory Stick
ID del dispositivo:

Assegnazione di un nome alla “Memory Stick”

È possibile assegnare un nome alla “Memory Stick” mediante **Informazioni scheda**.

- 1** Inserire la “Memory Stick” nel palmare CLIE.
- 2** Ruotare la rotellina Jog Dial™ per selezionare  (Info scheda) nella schermata CLIE Launcher, quindi premere la rotellina Jog Dial™.
Viene visualizzata la schermata **Informazioni scheda**.
- 3** Toccare  (Menu).
Viene visualizzato il menu.
- 4** Toccare [Rinomina scheda] in [Scheda].
Viene visualizzata la finestra di dialogo **Rinomina scheda**.

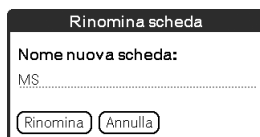

- 5** Immettere un nuovo nome per la “Memory Stick” inserita, quindi toccare [Rinomina].

Formattazione della "Memory Stick"

Per formattare la "Memory Stick", utilizzare sempre **CLIE Files** o **Informazioni scheda**. La procedura riportata di seguito illustra le modalità di formattazione della "Memory Stick" mediante **CLIE Files**. Le "Memory Stick" acquistate sono già formattate e pronte all'uso.

- 1 Inserire la "Memory Stick" nel palmare CLIE.
- 2 Ruotare la rotellina Jog Dial™ per selezionare  (CLIE Files) nella schermata CLIE Launcher, quindi premere la rotellina Jog Dial™. **CLIE Files** viene avviato.

Suggerimento

Per avviare **CLIE Files**, è inoltre possibile toccare  (CLIE Files).

- 3 Toccare ▼ nella parte superiore destra della schermata **CLIE Files** per selezionare [MS].

Suggerimento

Per selezionare, è inoltre possibile toccare  (MS).

- 4 Toccare  (Menu).
Viene visualizzato il menu.
- 5 Toccare [Formato] in [Strumenti].
Viene visualizzata la finestra di dialogo **Immissione nome**.
- 6 Immettere un nuovo nome per la "Memory Stick", quindi toccare [OK].
Viene visualizzato un messaggio di conferma.
- 7 Toccare [OK].

Per annullare la formattazione

Al punto 6 o 7, toccare [Annulla].

Informazioni sulla formattazione

L'operazione di formattazione consente di specificare il formato di registrazione della “Memory Stick” in modo da rendere possibile l'accesso ai file/dati mediante il palmare CLIÉ.

Note

- Se la “Memory Stick” viene riformattata, tutti i file/dati in essa contenuti vengono cancellati. Prima di procedere alla formattazione, assicurarsi di verificare il contenuto onde evitare di cancellare file/dati importanti.
- Se la “Memory Stick” viene formattata per essere utilizzata con il palmare CLIÉ, assicurarsi di eseguire la formattazione sul palmare CLIÉ. Potrebbe non essere possibile eseguire correttamente sul palmare CLIÉ la lettura o la scrittura con “Memory Stick” formattate mediante altri dispositivi.
- Se viene rimossa durante la formattazione, la “Memory Stick” non potrà essere utilizzata. In tal caso, inserire di nuovo la “Memory Stick”, quindi eseguire nuovamente la formattazione.

Scambio di dati mediante la “Memory Stick”

Avvio di CLIE Files

Mediante **CLIE Files**, è possibile copiare, spostare o eliminare i file/dati tra la “Memory Stick” e il palmare CLIE.

► Per ulteriori informazioni su **CLIE Files**, consultare “CLIE Files” nel “Manuale delle applicazioni CLIE” installato sul computer.



- 1 Inserire la “Memory Stick” nel palmare CLIE.
- 2 Ruotare la rotellina Jog Dial™ per selezionare  (CLIE Files) nella schermata CLIE Launcher, quindi premere la rotellina Jog Dial™. **CLIE Files** viene avviato.

Suggerimento

Per avviare CLIE Files, è inoltre possibile toccare  (CLIE Files).

- 3 Toccare ▼ nella parte superiore destra della schermata **CLIE Files** per selezionare [Palmare] o [MS].

Suggerimento

Per selezionare, è inoltre possibile toccare  (Palmare) o  (MS).

Durante la visualizzazione dei file/dati contenuti nella “Memory Stick”

Toccare questo punto per organizzare in ordine crescente o decrescente

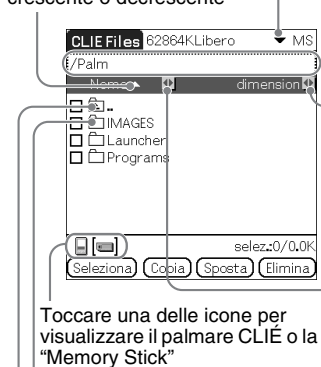

Toccare questo punto per visualizzare Palmare: palmare CLIE
MS: “Memory Stick”

Toccare questo punto per visualizzare la schermata di **Elenco directory**

Toccare questo punto per visualizzare quanto segue:

- dimensione: dimensioni file
- data: data aggiornamento
- ora: ora aggiornamento
- creatore: ID autore file
- tipo: tipo file
- versione: versione file
- nessuno: nessuna voce visualizzata

Toccare questo punto per visualizzare quanto segue:

- Nome: nome visualizzato sul computer
- Nome DB: nome assegnato al palmare CLIE



: toccare per visualizzare il contenuto dei file compressi*

: toccare per visualizzare il contenuto della directory*

: toccare per visualizzare la directory superiore*

Continua alla pagina successiva

Scambio di dati mediante la “Memory Stick”

- * Le icone ,  e  sono specifiche della schermata di visualizzazione dei dati contenuti nella “Memory Stick”. Ad eccezione delle suddette, tutte le icone nella schermata sono uguali a quelle che appaiono durante la visualizzazione dei file/dati del palmare CLIÉ. Per selezionare una directory, è inoltre possibile ruotare la rotellina Jog Dial™.

Suggerimento

È possibile selezionare una directory nella schermata **Elenco directory**, quindi toccare [OK] per visualizzarne il contenuto. Inoltre, è possibile toccare [Nuovo] per creare una nuova directory oppure toccare [Rinomina] per modificare il nome di una directory esistente.

Note

- È possibile visualizzare un massimo di nove livelli della struttura ad albero della directory.
- A seconda del modo in cui l'applicazione è stata installata, è possibile che la data dell'ultima modifica del database non venga visualizzata correttamente.
- Se la batteria del palmare CLIÉ non è sufficiente, è possibile che i file/dati contenuti nella “Memory Stick” non vengano visualizzati. In tal caso, caricare il palmare CLIÉ oppure collegarlo all'adattatore di alimentazione CA mediante l'adattatore per spina.

Durante la visualizzazione dei dati contenuti nel palmare CLIÉ

Toccare questo punto per visualizzare i database per gruppo

- Tutti i database
- Gruppo creatore
- Applicazione

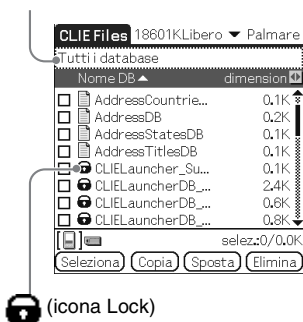

Continua alla pagina successiva

Note sullo spostamento o l’eliminazione dei file/dati mediante CLIE Files

In alcuni casi, spostando o eliminando file/dati specifici mediante **CLIE Files**, è possibile che alcune applicazioni del palmare CLIE non funzionino correttamente o che alcuni file/dati vengano formattati. Sony non può essere ritenuta responsabile per eventuali problemi con applicazioni o file/dati causati dallo spostamento o dall’eliminazione dei suddetti.

Non spostare né eliminare i seguenti file:

- **Saved Preferences:** stato di funzionamento finale o impostazioni di varie applicazioni.
- **Unsaved Preferences:** impostazioni di varie applicazioni o informazioni relative all’utente del palmare CLIE. Se questo file viene eliminato, potrebbe non essere possibile sincronizzare le informazioni corrette.
- **CLIE LauncherXXX:** database di CLIE Launcher. Se questo file viene eliminato, potrebbe non essere possibile utilizzare la schermata CLIE Launcher.
- **NetworkDB:** impostazioni di rete. Se questo file viene eliminato, la connessione di rete viene disattivata.
- **AddressDB:** database della **Rubrica***.
- **DatebookDB:** database dell’ **Agenda***.
- **MemoDB:** database del **Blocco note***.
- **ToDoDB:** database degli **Impegni***.

* Questi file di database possono essere copiati nella “Memory Stick” come file di backup. Se vengono copiati di nuovo nel palmare CLIE, gli stessi file in esso contenuti vengono sovrascritti con le informazioni disponibili al momento della creazione della copia di backup. Si noti che le informazioni aggiunte o modificate nel palmare CLIE in seguito al backup non vengono ripristinate.

Nota

Se la batteria del palmare CLIE non è sufficiente, è possibile che i dati contenuti nella “Memory Stick” non vengano visualizzati. In tal caso, caricare il palmare CLIE oppure collegarlo all’adattatore di alimentazione CA mediante l’adattatore per spina.

Copia dei dati contenuti nel palmare CLIE sulla “Memory Stick”

CLIE Files consente di salvare nella “Memory Stick” i dati del palmare CLIE.

Note

- Poiché l’operazione di copia dei dati implica un elevato consumo della batteria, non è possibile utilizzare la “Memory Stick” se la batteria del palmare CLIE è quasi scarica. In tal caso, collegare l’adattatore di alimentazione CA al palmare CLIE mediante l’adattatore per spina.

Continua alla pagina successiva

Scambio di dati mediante la “Memory Stick”

- La copia dei dati viene interrotta se durante la relativa esecuzione il palmare CLIE riceve segnali di trasmissione a infrarossi. Durante la copia dei dati, non eseguire alcuna operazione di trasmissione a infrarossi verso il palmare CLIE.
- Inserire la “Memory Stick” nel palmare CLIE prima di procedere alla copia o allo spostamento dei dati. Non rimuovere in alcun caso la “Memory Stick” durante l’esecuzione di tale operazione tra il palmare CLIE e la “Memory Stick”.
- La copia o lo spostamento incompleti potrebbero comportare la presenza di file non validi nel palmare CLIE o nella “Memory Stick”. In tal caso, eseguire di nuovo la copia o lo spostamento, quindi, se viene visualizzato il messaggio di conferma della sovrascrittura, toccare [Sì] o [Sì tutti].

1 Inserire la “Memory Stick” nel palmare CLIE.

2 Ruotare la rotellina Jog Dial™ per selezionare  (CLIE Files) nella schermata CLIE Launcher, quindi premere la rotellina Jog Dial™.

CLIE Files viene avviato.

Suggerimento

Per avviare **CLIE Files**, è inoltre possibile toccare  (CLIE Files).

3 Toccare ▼ nella parte superiore destra della schermata **CLIE Files** per selezionare [Palmare].

Vengono visualizzati tutti i dati contenuti nel palmare CLIE.

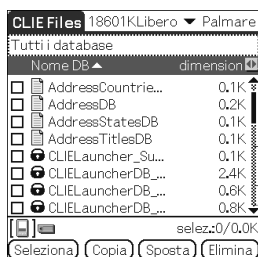

Suggerimento

Per selezionare, è inoltre possibile toccare  (Palmare).

4 Selezionare i dati che si desidera copiare toccando la relativa casella (diventa).

Selezionando le caselle di controllo, è possibile selezionare più voci contemporaneamente.

Continua alla pagina successiva

Nota

I dati contrassegnati dal simbolo  non possono essere copiati.

5 Toccare [Copia].

Viene visualizzata la schermata **Elenco directory**.

6 Toccare la directory relativa alla “Memory Stick”.

Per creare una nuova directory nella “Memory Stick”, toccare [Nuovo], quindi immettere il nome della directory. Toccare la directory creata.

Per modificare il nome di una directory esistente, toccare [Rinomina], quindi immettere il nuovo nome.

7 Toccare [OK].

I dati vengono copiati nella directory selezionata al punto 6.

Per copiare tutti i dati contemporaneamente

Al punto 4, toccare [Seleziona], quindi selezionare [Seleziona tutto].

Per annullare la selezione

- **Per annullare tutte le selezioni:** toccare [Seleziona], quindi selezionare [Cancella tutto].
- **Per annullare solo la selezione di determinate voci:** toccare di nuovo la voce selezionata.

Se si desidera selezionare dati diversi da quelli specificati

Dopo il punto 4, toccare [Seleziona], quindi selezionare [Inverti]. La selezione delle caselle di controllo (e) viene invertita.

Spostamento dei dati dal palmare CLIÉ alla “Memory Stick”

Se la quantità di memoria disponibile nel palmare CLIÉ non è sufficiente, è possibile spostare i dati dal palmare CLIÉ alla “Memory Stick”.

1 Al punto 5 della sezione “Copia dei dati contenuti nel palmare CLIÉ sulla “Memory Stick””, toccare [Sposta].

I dati selezionati sul palmare CLIÉ vengono trasferiti e salvati nella “Memory Stick”.

Copia dei dati contenuti nella “Memory Stick” sul palmare CLIÉ

È possibile copiare sul palmare CLIÉ i dati salvati nella “Memory Stick”.
Prima di eseguire la copia dei dati, assicurarsi che lo spazio disponibile nella memoria del palmare CLIÉ sia sufficiente.

Suggerimento

È inoltre possibile copiare i dati in un'altra directory della “Memory Stick”.

- 1 Inserire la “Memory Stick” nel palmare CLIÉ.
- 2 Ruotare la rotellina Jog Dial™ per selezionare  (CLIE Files) nella schermata CLIE Launcher, quindi premere la rotellina Jog Dial™. **CLIE Files** viene avviato.

Suggerimento

Per avviare **CLIE Files**, è inoltre possibile toccare  (CLIE Files).

- 3 Toccare ▼ nella parte superiore destra della schermata **CLIE Files** per selezionare [MS].
Vengono visualizzati tutti i file/tutte le directory contenuti nella “Memory Stick”.

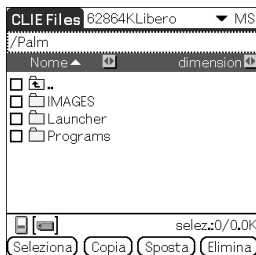

Suggerimento

Per selezionare, è inoltre possibile toccare  (MS).

- 4 Selezionare i dati che si desidera copiare toccando la relativa casella (diventa).
Selezionando le caselle di controllo, è possibile selezionare più voci contemporaneamente.

Continua alla pagina successiva

Scambio di dati mediante la “Memory Stick”

- 5** Toccare [Copia].
Viene visualizzata la schermata **Elenco directory**.
- 6** Selezionare [Palmare].
- 7** Toccare [OK].
I dati selezionati al punto 4 vengono copiati in [Palmare].



Per copiare tutti i dati contemporaneamente

Al punto 4, toccare [Seleziona], quindi selezionare [Seleziona tutto].

Per annullare la selezione

- **Per annullare tutte le selezioni:** toccare [Seleziona], quindi selezionare [Cancella tutto].
- **Per annullare solo la selezione di determinate voci:** toccare di nuovo la voce selezionata.

Per cambiare la directory da copiare

Toccare  o  per selezionare la directory che si desidera copiare. Le directory visualizzate cambiano. È possibile specificare una directory da copiare.

Spostamento dei dati contenuti nella “Memory Stick” sul palmare CLIÉ

È possibile spostare sul palmare CLIÉ i dati contenuti nella “Memory Stick”.

- 1** Al punto 5 della sezione “Copia dei dati contenuti nella “Memory Stick” sul palmare CLIÉ”, toccare [Sposta].
I dati selezionati nella “Memory Stick” vengono trasferiti e salvati nel palmare CLIÉ.

Nota

È possibile che alcuni dati copiati dalla “Memory Stick” e salvati sul palmare CLIÉ non vengano sincronizzati durante l’operazione HotSync®.

Eliminazione dei file o delle directory contenuti nella “Memory Stick”

CLIE Files consente di eliminare i file/le directory dalla “Memory Stick”.

- 1 Inserire la “Memory Stick” nel palmare CLIÉ.
- 2 Ruotare la rotellina Jog Dial™ per selezionare  (CLIE Files) nella schermata CLIE Launcher, quindi premere la rotellina Jog Dial™.
CLIE Files viene avviato.

Suggerimento

Per avviare **CLIE Files**, è inoltre possibile toccare  (CLIE Files).

- 3 Toccare ▼ nella parte superiore destra della schermata **CLIE Files** per selezionare [MS].
Vengono visualizzati tutti i file/tutte le directory contenuti nella “Memory Stick”.

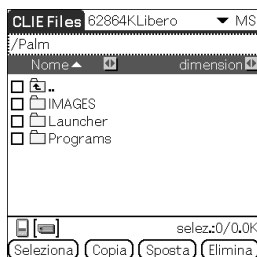

Suggerimento

Per selezionare, è inoltre possibile toccare  (MS).

- 4 Selezionare i file/le directory che si desidera eliminare toccando la relativa casella (diventa).
- 5 Toccare [Elimina].
Viene visualizzata la finestra di dialogo **Eliminazione file**.

Continua alla pagina successiva

- 6** Toccare [OK].
I file/le directory selezionati al punto 4 vengono eliminati dalla “Memory Stick”.



Per eliminare tutti i dati contemporaneamente

Al punto 4, toccare [Seleziona], quindi selezionare [Seleziona tutto].

Per annullare la selezione

- **Per annullare tutte le selezioni:** toccare [Seleziona], quindi selezionare [Cancella tutto].
- **Per annullare solo la selezione di determinate voci:** toccare di nuovo la voce selezionata.

Per cambiare la directory da eliminare

Toccare  o  per selezionare la directory che si desidera eliminare. Le directory visualizzate cambiano. È possibile specificare una directory da eliminare.

..... Estrazione dei file compressi

È possibile estrarre i file compressi senza utilizzare il computer.

- 1** Inserire la “Memory Stick” contenente il file zip nel palmare CLIE.
- 2** Ruotare la rotellina Jog Dial™ per selezionare  (CLIE Files) nella schermata CLIE Launcher, quindi premere la rotellina Jog Dial™.
CLIE Files viene avviato.

Suggerimento

Per avviare **CLIE Files**, è inoltre possibile toccare  (CLIE Files).

- 3** Toccare ▼ nella parte superiore destra della schermata **CLIE Files** per selezionare [MS].

Vengono visualizzati tutti i file/tutte le directory contenute nella “Memory Stick”.

L'icona  indica un file compresso.

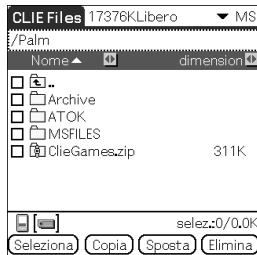

- 4** Toccare il file compresso che si desidera estrarre.

Viene visualizzato il contenuto del file compresso.

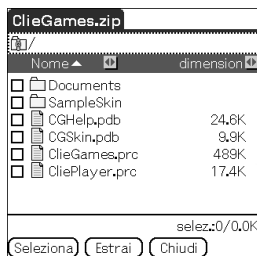

- 5** Selezionare il file che si desidera estrarre toccando la relativa casella (diventa).

Selezionando le caselle di controllo, è possibile selezionare più file contemporaneamente.

- 6** Toccare [Estrai].

Viene visualizzata la schermata **Elenco directory**.

- 7** Toccare la directory in cui si desidera salvare i dati estratti.

È inoltre possibile salvare i dati nel palmare CLIÉ.

Nota

Alcuni dati non possono essere salvati nel palmare CLIÉ. In tali casi, viene visualizzato un messaggio di errore.

Continua alla pagina successiva

Scambio di dati mediante la “Memory Stick”

8 Toccare [OK].

I dati vengono estratti e salvati nella directory selezionata al punto 7.



: file estratti correttamente.



: file che non è stato possibile estrarre.



: file ignorati durante l'estrazione.

9 Toccare [Chiudi].



Per estrarre tutti i dati contemporaneamente

Al punto 4, toccare [Seleziona], quindi selezionare [Seleziona tutto].

Per annullare la selezione

- Per annullare tutte le selezioni: toccare [Seleziona], quindi selezionare [Cancella tutto].
- Per annullare solo la selezione di determinate voci: toccare di nuovo la voce selezionata.

Per cambiare la directory da eliminare

Toccare  o  per selezionare la directory che si desidera eliminare. Le directory visualizzate cambiano. È possibile specificare una directory da eliminare.

Voci di menu di CLIE Files

Di seguito, sono riportate le voci di menu specifiche di **CLIE Files**.

Per le voci di menu comuni alle applicazioni del palmare CLIE, consultare la sezione “Voci di menu comuni” a pagina 43.

Voci del menu [Strumenti]

[Formato]	Consente di formattare (inizializzare) la “Memory Stick” inserita nel palmare CLIE. Si noti che durante la formattazione della “Memory Stick” tutti i dati in essa contenuti vengono cancellati.
[Informaz. supporto]	Consente di visualizzare le informazioni, quali la quantità di memoria disponibile o il livello del volume, relative al palmare CLIE o alla “Memory Stick”.

Continua alla pagina successiva

Scambio di dati mediante la “Memory Stick”



[Nuova directory]	Consente di creare una directory all’interno di quella corrente nella “Memory Stick”. Disponibile solo se è stata selezionata la “Memory Stick”.
[Rinomina]	Consente di modificare il nome della directory o del file correnti. Disponibile solo se è stata selezionata la “Memory Stick”.
[Informazioni su CLIE Files]	Consente di visualizzare le informazioni relative alla versione di CLIE Files .

..... Scambio di file/dati senza utilizzare CLIE Files

È possibile scambiare i dati tra la “Memory Stick” e il palmare CLIE utilizzando il menu di CLIE Launcher.

A seconda dell’applicazione, è tuttavia possibile che si verifichino dei problemi. Si noti quanto segue.

- Nella “Memory Stick” è possibile copiare solo le applicazioni e non i dati ad esse correlati.
- I dati memorizzati nella “Memory Stick” (ad es., i file di immagini) non possono essere visualizzati.
- I dati contrassegnati dal simbolo  non possono essere copiati.

- 1** Inserire la “Memory Stick” nel palmare CLIE.
- 2** Con la schermata CLIE Launcher visualizzata, toccare  (Menu).
Viene visualizzato il menu.
- 3** Toccare [Copia...] dalla schermata [CLIE Launcher].
Viene visualizzata la finestra **Copia**.
- 4** Toccare ▼ accanto a [Copia a:], quindi selezionare [Palmare] o  Scheda].

Continua alla pagina successiva
.....

Scambio di dati mediante la “Memory Stick”

- 5** Toccare ▼ accanto a [Da:] per selezionare [☐ Scheda] o [Palmare].
- 6** Toccare l'icona dell'applicazione che si desidera copiare.
- 7** Toccare [Copia].
L'applicazione selezionata viene copiata in [Palmare] o in [☐ Scheda].

..... **Note sull'avvio delle applicazioni dalla “Memory Stick”**

Se un'applicazione è stata installata nella “Memory Stick” mediante l'operazione HotSync, prestare attenzione a quanto segue.

- I file/dati correlati, quali ad esempio i file di immagini o i file di immagini in movimento, non possono essere aperti (riprodotti).
- Se i file/dati salvati nella “Memory Stick” non possono essere aperti mediante l'applicazione, spostarli nel palmare CLIE oppure eliminarli mediante **CLIE Files**.

Suggerimento

Se mediante l'operazione HotSync® nella “Memory Stick” sono stati installati dei file in formato PRC (.prc) o PDB (.pdb), questi verranno memorizzati nella directory [/Palm/Launcher].

Trasmissione a infrarossi

In questo capitolo, vengono illustrate le modalità di comunicazione con un altro dispositivo PDA con Palm OS[®] mediante la porta di trasmissione a infrarossi.

Trasmissione a infrarossi tra il palmare CLÍE e un altro dispositivo PDA con Palm OS[®] 158

Trasmissione a infrarossi tra il palmare CLIÉ e un altro dispositivo PDA con Palm OS®

Operazioni possibili con la trasmissione a infrarossi

Il palmare CLIÉ è dotato di una porta IR (infrarossi) che consente di scambiare i dati o le applicazioni con un altro dispositivo PDA con Palm OS® dotato anch'esso di una porta IR. Quest'ultima si trova nella parte superiore del palmare CLIÉ, dietro alla piccola protezione nera.

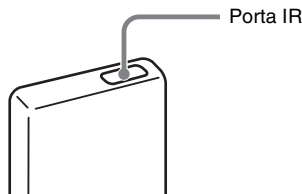

L'ubicazione della porta IR potrebbe variare in base al modello di palmare.

È possibile trasmettere le informazioni riportate di seguito tra il palmare CLIÉ e un altro dispositivo PDA con Palm OS®:

- I dati di **Rubrica, Agenda, Impegni o Blocco note**.
- Tutti i dati della categoria correntemente visualizzata in **Rubrica, Impegni o Blocco note**.
- I dati della Rubrica utilizzati come biglietto da visita.
- Le applicazioni aggiuntive installate nella memoria.

Nota

Alcune applicazioni sono protette da copia e non è pertanto possibile trasmetterle. Le applicazioni contrassegnate dal simbolo  non possono essere copiate.

Trasmissione a infrarossi delle informazioni

È possibile trasmettere i dati contenuti nel palmare CLIÉ ad un altro dispositivo PDA con Palm OS dotato di porta IR.

- 1 Selezionare i dati, la categoria o il biglietto da visita che si desidera trasmettere.
- 2 Toccare  (Menu).
Viene visualizzato il menu.
- 3 Toccare una delle seguenti opzioni:
 - Il comando Trasmissione via IR per i singoli dati registrati
 - Solo nella Rubrica: Trasm. bigl. visita via IR
 - Trasmetti categoria via IR

Suggerimento

È inoltre possibile utilizzare [Trasm. bigl. visita via IR] premendo  (tasto Rubrica) per circa 2 secondi.

- 4 Quando viene visualizzata la finestra di dialogo **Trasmetti via IR**, puntare la porta IR del palmare CLIÉ direttamente verso la porta IR dell'altro dispositivo PDA con Palm OS. La finestra di dialogo **Trasmetti via IR** indica che il trasferimento è stato completato.





L'ubicazione della porta IR potrebbe variare in base al modello di palmare.

Suggerimento

Per ottenere prestazioni ottimali durante lo scambio di dati, mantenere una distanza di circa 10-20 cm tra il palmare CLIÉ e l'altro dispositivo PDA con Palm OS. Non collocare ostacoli tra i dispositivi. La distanza ottimale per la trasmissione a infrarossi potrebbe variare in base ai dispositivi.

Continua alla pagina successiva

Invio di applicazioni mediante la trasmissione a infrarossi

- 1** Con la schermata CLIE Launcher visualizzata, toccare  (Menu).
Viene visualizzato il menu.
- 2** Toccare [Trasmissione via IR...] dalla schermata [CLIE Launcher].
Viene visualizzata la schermata **Trasmissione via IR**.
- 3** Toccare ▼ accanto a [Trasmetti via IR da:], quindi selezionare [Palmare].
Selezionare [Palmare] se l'applicazione che si desidera inviare è salvata sul palmare CLIE oppure  (Scheda) nella directory [/Palm/Launcher] della "Memory Stick".
- 4** Nella schermata **Trasmissione via IR**, toccare l'applicazione che si desidera inviare.
Alcune applicazioni sono protette da copia e non è pertanto possibile trasmetterle.
Le applicazioni contrassegnate dal simbolo  non possono essere copiate.
- 5** Toccare [Trasmissione via IR].
Una volta terminata la trasmissione, viene visualizzato un messaggio.

Ricezione delle informazioni trasmesse mediante infrarossi

- 1** Accendere il palmare CLIÉ e puntare la relativa porta IR direttamente verso la porta IR dell'altro dispositivo PDA con Palm OS.

Viene visualizzata la schermata **Trasmissione via IR**, quindi la trasmissione a infrarossi ha inizio.

- 2** Selezionare la categoria in cui si desidera che vengano salvati i dati o le applicazioni ricevuti.

I dati o le applicazioni ricevuti mediante la trasmissione a infrarossi vengono salvati nella categoria **Non archiviati**.

È inoltre possibile creare una nuova categoria in cui salvare i dati o le applicazioni; diversamente, salvarli nella categoria **Non archiviati**.

- 3** Toccare [Si].

I dati o le applicazioni vengono salvati.

Nota

Se [Ricezione via IR:] nella schermata **Preferenze** relativa a [Generale] è impostato su [Spento], non è possibile ricevere i dati o le applicazioni mediante la funzione di trasmissione a infrarossi. Prima di avviare la trasmissione dei dati o delle applicazioni, impostare [Ricezione via IR:] su [Acceso].



Uso della Calcolatrice e individuazione dei dati registrati

In questo capitolo, vengono illustrate le modalità d'uso della Calcolatrice e di individuazione in modo semplice dei dati registrati.

Uso della Calcolatrice (Calc)	163
Individuazione dei dati registrati	166

Uso della Calcolatrice (Calc)

Esecuzione di calcoli

Grazie alla **Calcolatrice**, è possibile eseguire calcoli di base, nonché salvare i valori nella memoria di tale applicazione per richiamarli in un secondo momento.

- 1 Ruotare la rotellina Jog Dial™ per selezionare  (Calc) nella schermata CLIE Launcher, quindi premere la rotellina Jog Dial™.

La **Calcolatrice** viene avviata.



Suggerimento

Per avviare la **Calcolatrice**, è inoltre possibile toccare  (Calc).

- 2 Eseguire i calcoli.

Per utilizzare la **Calcolatrice**, toccare con lo stilo i numeri o i simboli visualizzati.

..... Funzioni dei pulsanti della Calcolatrice

La **Calcolatrice** dispone di svariati pulsanti utili nell'esecuzione dei calcoli.

CE	Consente di cancellare l'ultimo numero immesso. Utilizzare questo pulsante in caso di errori durante l'immissione di numeri. Questo pulsante permette di immettere nuovamente il numero senza avviare di nuovo il calcolo.
C	Consente di cancellare l'intero calcolo e di avviarne uno nuovo.
+/-	Consente di convertire il numero corrente in positivo o in negativo. Per immettere un numero negativo, inserire il numero, quindi toccare questo pulsante.
M+	Consente di aggiungere il numero corrente al valore totale nella memoria. Ogni numero immesso mediante questo pulsante viene aggiunto al valore totale presente nella memoria della Calcolatrice. Il numero da aggiungere può essere un valore calcolato oppure il numero immesso premendo i pulsanti numerici. L'uso di questo pulsante non ha alcun effetto sul calcolo corrente (né su una serie di calcoli); consente semplicemente di inserire il valore nella memoria.
MR	Consente di richiamare il valore totale presente nella memoria della Calcolatrice e di inserirlo nel calcolo corrente.
MC	Consente di cancellare il valore presente nella memoria della Calcolatrice.
$\sqrt{\quad}$	Consente di calcolare la radice quadrata del numero immesso. Toccare il pulsante dopo avere immesso il numero.

..... Uso dei menu della Calcolatrice

Menu Modifica

[Copia], [Incolla]	Consentono di copiare i valori della Calcolatrice e di inserirli in un'altra applicazione. È inoltre possibile inserire nella Calcolatrice i valori numerici copiati da un'altra applicazione, quale ad esempio Blocco note .
--------------------	--

Menu Opzioni

[Calcoli recenti]	È possibile visualizzare le ultime serie di calcoli. Se l'applicazione viene chiusa, i calcoli vengono cancellati.
[Informazioni su Calc]	Consente di visualizzare le informazioni relative alla versione della Calcolatrice .

Individuazione dei dati registrati

..... Uso dell'opzione Trova

Immettendo una parola intera o le prime lettere di una parola, è possibile individuare i dati registrati nel palmare CLIE, quali quelli di Agenda, Rubrica, Impegni o Blocco note. I risultati della ricerca vengono visualizzati per applicazione. Tale funzione risulta utile se non è possibile ricordare l'applicazione utilizzata per la creazione dei dati registrati che si stanno ricercando.

Nota

L'opzione Trova non è compatibile con alcuni dati delle applicazioni.

1 Toccare (Trova).

Viene visualizzata la finestra di dialogo **Trova**.



2 Immettere il testo che si desidera ricercare.

È possibile immettere lettere, simboli o numeri.

3 Toccare [OK].

L'opzione **Trova** avvia la ricerca, quindi visualizza l'elenco dei risultati.

È inoltre possibile ricercare i commenti allegati ai dati.

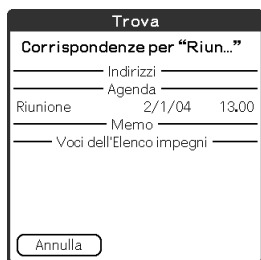

Continua alla pagina successiva
.....

- 4** Nell'elenco dei risultati della ricerca, toccare i dati che si desidera visualizzare.
L'applicazione contenente i dati ricercati viene avviata automaticamente visualizzando i dati stessi.

Per arrestare la ricerca

Toccare [Interrompi], quindi [Esci].

Per riprendere la ricerca, toccare [Trova altri].

Nota

L'opzione **Trova** non riconosce la differenza tra maiuscole e minuscole; ricercando la parola "sony" verrà pertanto individuata anche la parola "Sony".

Suggerimento

Se una parte di testo in un'applicazione viene selezionata prima di toccare  (Trova), il testo viene inserito automaticamente nella finestra di dialogo **Trova**.

Creazione di una copia di backup dei dati e delle applicazioni del palmare CLIÉ™

In questo capitolo, vengono descritte le modalità di creazione di una copia di backup dei dati contenuti nel palmare CLIÉ.

Creazione di una copia di backup dei dati e delle applicazioni del palmare CLIÉ™	169
Creazione di una copia di backup dei dati e delle applicazioni sul computer mediante l'operazione HotSync®	169
Creazione di una copia di backup di dati e applicazioni su una "Memory Stick" utilizzando Memory Stick Backup	170

Creazione di una copia di backup dei dati e delle applicazioni del palmare CLIÉ™

È possibile creare una copia di backup dei dati contenuti nel palmare CLIÉ procedendo in uno dei due seguenti modi:

- Creazione di una copia di backup sul computer.
- Creazione di una copia di backup sulla “Memory Stick” utilizzando **Memory Stick Backup**.

..... Creazione di una copia di backup dei dati e delle applicazioni sul computer mediante l'operazione HotSync®

Per impostazione predefinita, sul computer è possibile creare una copia di backup dei seguenti dati mediante l'operazione HotSync®:

- File/dati del Blocco note
- File/dati della Rubrica
- File/dati degli Impegni
- File/dati dell'Agenda
- File/dati delle preferenze
- File/dati di applicazioni installati mediante l'operazione HotSync®
- File di informazioni utente per l'esecuzione dell'operazione HotSync®

Quando viene eseguita l'operazione HotSync®, i dati di backup vengono confrontati con quelli nel computer, quindi i nuovi dati diventano effettivi. Se viene eseguito il ripristino completo, tutti i dati memorizzati nel palmare CLIÉ vengono cancellati ripristinando lo stato iniziale. In tal caso, dal computer è possibile ripristinare i dati di backup creati mediante la precedente operazione HotSync®.

Note

- Per i seguenti dati o applicazioni, non è possibile creare copie di backup tramite l'operazione HotSync®.
 - Applicazioni o dati trasmessi mediante infrarossi o trasferiti da una “Memory Stick”.
 - Alcune applicazioni o alcuni file di driver aggiunti in un secondo momento oppure determinati dati di un'applicazione.

In tal caso, creare una copia di backup dei suddetti sulla “Memory Stick” utilizzando **Memory Stick Backup**.

Per ulteriori informazioni sulle applicazioni di cui non è possibile creare una copia di backup, consultare i rispettivi manuali.

- Per ripristinare i dati mediante l'operazione HotSync®, eseguire quest'ultima immediatamente dopo il ripristino completo. Se i dati vengono creati nel palmare CLIÉ prima che venga eseguita l'operazione HotSync®, è possibile che al momento del ripristino i nuovi dati vengano persi.

Continua alla pagina successiva
.....

- Se le impostazioni della finestra **Cambio operazione HotSync** vengono personalizzate, potrebbe non essere possibile creare un file di backup. Se viene selezionata un'opzione diversa da "Sincronizza i file", non è possibile creare la copia di backup di un'applicazione o ripristinare i relativi dati.
 - ➔ Per ulteriori informazioni, consultare la sezione "Personalizzazione delle impostazioni dell'applicazione HotSync® (Conduit)" a pagina 113.

Creazione di una copia di backup di dati e applicazioni su una "Memory Stick" utilizzando Memory Stick Backup

Mediante **Memory Stick Backup**, è possibile creare una copia di backup dei seguenti dati e applicazioni nella "Memory Stick".

- File/dati del Blocco note
- File/dati della Rubrica
- File/dati degli Impegni
- File/dati dell'Agenda
- File/dati delle preferenze
- File/dati delle applicazioni aggiuntive

1 Inserire la "Memory Stick" nel palmare CLIÉ.

2 Toccare  (Home).

Viene visualizzata la schermata CLIE Launcher.

3 Ruotare la rotellina Jog Dial™ per selezionare  (MS Backup) nella schermata CLIE Launcher, quindi premere la rotellina Jog Dial™.

Memory Stick Backup viene avviato.

Suggerimento

Per avviare **Memory Stick Backup**, è inoltre possibile toccare

 (MS Backup).

4 Toccare  (Backup).

Viene visualizzata la finestra di dialogo **Backup di tutti i file**.

Continua alla pagina successiva

5 Toccare [OK].

Viene visualizzata la schermata **Stato backup**.

Nell'elenco, vengono visualizzate le informazioni generali sulla copia di backup (data, dimensioni e numero di database).

Nota

Per la creazione di una copia di backup dei dati nella "Memory Stick", è necessario che su quest'ultima sia disponibile una quantità di spazio superiore alle dimensioni dei dati da copiare. È necessario che la capacità residua della batteria del palmare CLIE e lo spazio disponibile nella "Memory Stick" siano adeguati all'operazione. Diversamente, potrebbe non essere possibile creare la copia di backup dei dati o ripristinare correttamente i dati stessi.

Suggerimenti

- Il processo di creazione della copia di backup richiede alcuni minuti.
- Al punto 4, è inoltre possibile selezionare un file esistente dall'elenco delle copie di backup, quindi toccare  (Backup) per sovrascriverlo.
- Le dimensioni visualizzate nell'elenco indicano le dimensioni delle applicazioni e dei dati memorizzati nel palmare CLIE.
- La voce **[N.DB]** indica il numero di applicazioni e di dati di cui è stata creata una copia di backup.
- Se un file di backup nella "Memory Stick" è stato aggiornato mediante **CLIE Files**, potrebbe non essere possibile ripristinarlo correttamente.

Per eliminare un file di backup dalla "Memory Stick"

Nell'elenco delle copie di backup, selezionare i dati che si desidera eliminare, quindi toccare [Elimina].

Ripristino delle copie di backup dei dati e delle applicazioni sul palmare CLIE



Note

- Quando le copie di backup dei dati e delle applicazioni vengono ripristinate sul palmare CLIE, i dati correntemente salvati nel palmare vengono sovrascritti. I dati creati o modificati in seguito al salvataggio della copia di backup verranno persi.
- È possibile ripristinare i dati solo sul palmare CLIE da cui è stata recuperata la copia di backup.

1 Eseguire il ripristino completo del palmare CLIE.

- Per ulteriori informazioni sul ripristino completo, consultare "Operazioni di base del palmare CLIE™: Riavvio del palmare CLIE" nel manuale "Operazioni preliminari (Istruzioni per l'uso)".

Continua alla pagina successiva

- 2 Inserire nel palmare CLIÉ la “Memory Stick” contenente i file di backup.
- 3 Toccare  (Home).
Viene visualizzata la schermata CLIE Launcher.
- 4 Ruotare la rotellina Jog Dial™ per selezionare  (MS Backup) nella schermata CLIE Launcher, quindi premere la rotellina Jog Dial™.
Memory Stick Backup viene avviato e appare l’elenco delle copie di backup.

Suggerimento

Per avviare **Memory Stick Backup**, è inoltre possibile toccare  (MS Backup).

- 5 Dall’elenco, toccare i dati di backup che si desidera ripristinare.
- 6 Toccare  (Ripristino).
Viene visualizzata la finestra di dialogo **Ripristino di tutti i file**.
- 7 Toccare [OK].
Viene visualizzata la finestra di dialogo **Conferma ripristino**.
- 8 Toccare [OK].
Viene visualizzata la schermata **Stato ripristino**.
Se al momento del ripristino completo erano presenti dati iniziali creati automaticamente da ogni applicazione o se in seguito al ripristino completo sono stati creati o modificati dei dati, viene visualizzata la finestra di dialogo **Ripristino file**. Toccare [Sì] per sovrascrivere, toccare [Sì, tutti] per sovrascrivere tutti i dati oppure toccare [No] per conservare i dati.
Una volta ripristinati i dati di backup, il palmare CLIÉ si spegne e riaccende automaticamente.

Continua alla pagina successiva

Suggerimenti

- Per ripristinare i dati di backup file per file, utilizzare la funzione **Copia di CLIE Files**.
- ➔ Per ulteriori informazioni sull'uso di **CLIE Files**, consultare la sezione "Scambio di dati mediante la "Memory Stick"" a pagina 144.
- Per ripristinare un file o per creare una copia di backup di un file, utilizzare la funzione di copia di **CLIE Files**.
- ➔ Per ulteriori informazioni, consultare la sezione "Scambio di dati mediante la "Memory Stick"" a pagina 144.

Protezione dei dati mediante password

In questo capitolo, vengono illustrate le modalità di gestione dei dati personali utilizzando le varie applicazioni del palmare CLIÉ, nonché di protezione dei dati mediante password.

Immissione di informazioni personali.	175
Blocco del palmare CLIÉ mediante password (protezione dei dati).	177
Spegnimento del palmare CLIÉ in seguito al relativo blocco	177
Impostazione del palmare CLIÉ per il blocco automatico.	178
Protezione dei dati.	180
Assegnazione di una password	180
Modifica o eliminazione di una password . . .	181
Come nascondere o mascherare i dati privati	182

Immissione di informazioni personali

Sul palmare CLIÉ, è possibile immettere informazioni personali quali il nome, il nome dell'azienda e il numero telefonico. Se viene assegnata una password, alla successiva accensione del palmare CLIÉ vengono visualizzate le informazioni personali.

- 1 Ruotare la rotellina Jog Dial™ per selezionare  (Pref) nella schermata CLIE Launcher, quindi premere la rotellina Jog Dial™.

Viene visualizzata la schermata **Preferenze**.

Suggerimento

È inoltre possibile toccare  (Pref) per visualizzare la schermata **Preferenze**.

- 2 Toccare ▼ nella parte superiore destra della schermata **Preferenze**, quindi selezionare [Proprietario].

Viene visualizzata la schermata **Preferenze** relativa a [Proprietario].

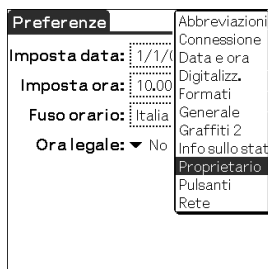

- 3 Immettere le informazioni personali.

Se le stringhe di caratteri immesse sono eccessivamente lunghe per essere visualizzate completamente, nella parte destra dello schermo appare una barra di scorrimento.

Continua alla pagina successiva

Se è già stata assegnata una password per la protezione dei dati

Se le informazioni personali sono già protette, non è possibile accedervi né modificarle. Per accedere alle informazioni personali o modificarle, attenersi alla procedura riportata di seguito per sbloccare la protezione.

- 1 Ruotare la rotellina Jog Dial™ per selezionare  (Pref) nella schermata CLIE Launcher, quindi premere la rotellina Jog Dial™.

Viene visualizzata la schermata **Preferenze**.

Suggerimento

È inoltre possibile toccare  (Pref) per visualizzare la schermata **Preferenze**.

- 2 Toccare ▼ nella parte superiore destra della schermata **Preferenze**, quindi selezionare [Proprietario].

Viene visualizzata la schermata **Preferenze** relativa a [Proprietario].

- 3 Toccare [Sblocca].

Viene visualizzata la finestra di dialogo **Sblocca messaggio**.

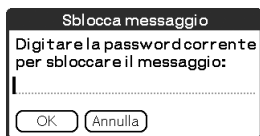

- 4 Immettere la password assegnata, quindi toccare [OK].

Blocco del palmare CLIÉ mediante password (protezione dei dati)

È possibile bloccare il palmare CLIÉ assegnando una password. In tal modo, all'accensione del palmare CLIÉ, è necessario che l'utente immetta la password.

Nota

Per accendere il palmare CLIÉ quando è bloccato, occorre immettere la password corretta. Nel caso non sia possibile ricordarla, è necessario eseguire il ripristino completo, che implica tuttavia la cancellazione di tutti i dati e le applicazioni installate sul palmare CLIÉ. Mediante l'operazione HotSync®, è possibile ripristinare le copie di backup dei dati o delle applicazioni dal computer.

- ➔ Per ulteriori informazioni sulle modalità di ripristino del palmare CLIÉ, consultare "Operazioni di base del palmare CLIÉ™: Riavvio del palmare CLIÉ™", nel manuale "Operazioni preliminari (Istruzioni per l'uso)".

Spegnimento del palmare CLIÉ in seguito al relativo blocco

Tale funzione consente di bloccare e spegnere il palmare CLIÉ. Per accendere il palmare CLIÉ, occorre immettere la password corretta.

- 1 Eseguire l'operazione HotSync® tra il computer e il palmare CLIÉ in modo da creare una copia di backup dei dati dal palmare CLIÉ al computer.

- ➔ Per ulteriori informazioni sull'operazione HotSync®, consultare la sezione "Creazione di una copia di backup dei dati e delle applicazioni sul computer mediante l'operazione HotSync®", a pagina 169.

- 2 Ruotare la rotellina Jog Dial™ per selezionare  (Protezione) nella schermata CLIE Launcher, quindi premere la rotellina Jog Dial™.

Viene visualizzata la schermata **Protezione**.



Continua alla pagina successiva

Blocco del palmare CLIÉ mediante password (protezione dei dati)

Suggerimento

È inoltre possibile toccare  (Protezione) per visualizzare la schermata **Protezione**.

- 3 Per l'assegnazione della password, seguire la procedura riportata nella sezione "Assegnazione di una password" a pagina 180.
- 4 Toccare [Blocca e spegni...].
Viene visualizzata la schermata **Blocca sistema**.

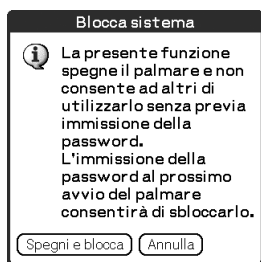

- 5 Toccare [Spegni e blocca].
Il palmare CLIÉ viene spento e bloccato.
Per accendere il palmare CLIÉ, occorre immettere la password corretta.

..... Impostazione del palmare CLIÉ per il blocco automatico

È possibile impostare il palmare CLIÉ affinché si blocchi automaticamente.

- 1 Seguire i punti da 1 a 3 della sezione "Spegnimento del palmare CLIÉ in seguito al relativo blocco" a pagina 177.
- 2 Toccare [Mai].
Viene visualizzata la finestra di dialogo **Password**.

Continua alla pagina successiva

- 3** Immettere la password, quindi toccare [OK].
Viene visualizzata la schermata **Blocca palmare**.

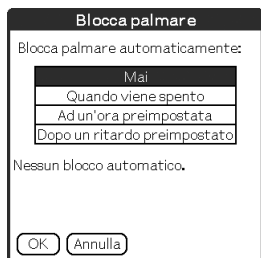

- 4** Toccare l'opzione desiderata nell'elenco nella schermata **Blocca palmare**.
- **Mai**: il palmare CLIÉ non viene bloccato automaticamente.
 - **Quando viene spento**: il palmare CLIÉ viene bloccato al momento del relativo spegnimento.
 - **Ad un'ora preimpostata**: consente di impostare l'ora in cui si desidera che il palmare CLIÉ si blocchi automaticamente.
 - **Dopo un ritardo preimpostato**: consente di impostare l'intervallo di tempo di inattività in seguito al quale si desidera che il palmare CLIÉ si blocchi automaticamente.
- 5** Toccare [OK].

Protezione dei dati

Assegnando una password, è possibile proteggere i dati da eventuali utenti non autorizzati.

È inoltre possibile creare dati privati che non vengono visualizzati neppure in seguito all'immissione di una password.

Assegnazione di una password

È possibile assegnare una password per proteggere i dati privati o per bloccare il palmare CLIE.

- 1 Ruotare la rotellina Jog Dial™ per selezionare  (Protezione) nella schermata CLIE Launcher, quindi premere la rotellina Jog Dial™.

Viene visualizzata la schermata **Protezione**.

Suggerimento

È inoltre possibile toccare  (Protezione) per visualizzare la schermata **Protezione**.

- 2 Toccare [-Non assegnata-].
Viene visualizzata la schermata **Password**.

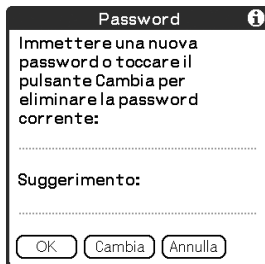

The screenshot shows a dialog box titled "Password" with an information icon in the top right corner. The text inside reads: "Immettere una nuova password o toccare il pulsante Cambia per eliminare la password corrente:" followed by a dotted line for input. Below that is "Suggerimento:" followed by another dotted line. At the bottom are three buttons: "OK", "Cambia", and "Annulla".

- 3 Immettere una password.
È possibile utilizzare un massimo di 29 caratteri alfanumerici (a-z, 0-9).

- 4 Toccare [OK].
Viene visualizzata la finestra di dialogo **Password**.

Continua alla pagina successiva

- 5 Immettere di nuovo la password per verificarla, quindi toccare [OK].
L'assegnazione della password è terminata e nella schermata al punto 2 viene visualizzato [-Assegnata-].

Suggerimento

Al punto 3, è possibile immettere un suggerimento che consenta di ricordare la password corretta nel caso in cui ne venga immessa una errata.

Modifica o eliminazione di una password

È possibile modificare o eliminare la password assegnata.

- 1 Ruotare la rotellina Jog Dial™ per selezionare  (Protezione) nella schermata CLIE Launcher, quindi premere la rotellina Jog Dial™.
Viene visualizzata la schermata **Protezione**.

Suggerimento

È inoltre possibile toccare  (Protezione) per visualizzare la schermata **Protezione**.

- 2 Toccare [-Assegnata-].
Viene visualizzata la schermata **Password**.
- 3 Immettere la password corrente, quindi toccare [OK].
Viene visualizzata la finestra di dialogo **Password**.
- 4 Immettere una nuova password, quindi toccare [OK].
Per eliminare la password, toccare [Cambia].

Se non è possibile ricordare la password

Nel caso non sia possibile ricordare la password, è possibile eliminarla forzatamente. Si noti, tuttavia, che in tal modo vengono eliminati anche tutti i dati privati. Eseguendo l'operazione HotSync® per la sincronizzazione con il computer, è possibile ripristinare i dati privati di cui è stata creata una copia di backup.

Continua alla pagina successiva

- 1 Al punto 2 di cui sopra, toccare [Psw dimentic.].
Viene visualizzata la finestra di dialogo **Cancella password**.
- 2 Toccare [Si].
La password e i dati privati vengono eliminati.

..... Come nascondere o mascherare i dati privati

È possibile nascondere o mascherare i dati privati nelle applicazioni quali **Rubrica** o **Blocco note**. Per visualizzare i dati privati, è necessario immettere la password. Sebbene non siano visibili, tali dati vengono salvati.

- 1 Ruotare la rotellina Jog Dial™ per selezionare  (Protezione) nella schermata CLIE Launcher, quindi premere la rotellina Jog Dial™.
Viene visualizzata la schermata **Protezione**.

Suggerimento

È inoltre possibile toccare  (Protezione) per visualizzare la schermata **Protezione**.

- 2 Toccare ▼ in [Record privati:] per selezionare [Maschera] o [Nascondi].
Viene visualizzata la finestra di dialogo **Maschera** o **Nascondi**.
- 3 Toccare [OK].
I dati privati non sono più visibili.

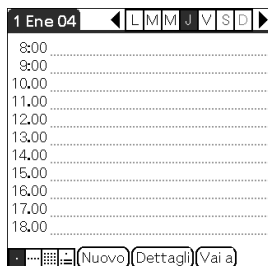

Se viene selezionato
[Nascondi]

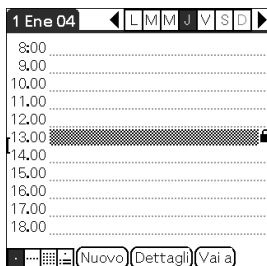

Se viene selezionato
[Maschera]

Potenziamento delle funzioni con applicazioni aggiuntive

In questo capitolo, vengono illustrate le modalità di potenziamento delle funzioni del palmare CLIE mediante l'installazione di applicazioni dal computer, da Internet e dalla "Memory Stick".

Potenziamento delle funzioni con applicazioni aggiuntive	184
Installazione	185
Installazione dal computer	185
Installazione delle applicazioni nella "Memory Stick"	187
Installazione da Internet	187
Eliminazione delle applicazioni aggiuntive installate	188

Potenziamento delle funzioni con applicazioni aggiuntive

Per informazioni sull'installazione delle applicazioni dal CD-ROM in dotazione, consultare la sezione "Installazione delle applicazioni in dotazione sul palmare CLIE™" nel manuale "Operazioni preliminari (Istruzioni per l'uso)".

Installando applicazioni quali giochi o altre applicazioni da eseguire su Palm OS (applicazioni aggiuntive), è possibile potenziare le funzioni del palmare CLIE. Per informazioni aggiornate sulle applicazioni che è possibile utilizzare sul palmare CLIE, consultare il sito Web di assistenza per i palmari CLIE. Per ulteriori informazioni relative al sito Web, fare riferimento all'URL riportato nell'ultima pagina del presente manuale.

Nota

Poiché vengono salvate temporaneamente nella memoria, nel caso di un ripristino completo, le applicazioni aggiuntive installate sul palmare CLIE vengono eliminate. In tal caso, è necessario reinstallare le suddette applicazioni sul palmare CLIE.

Installazione dal computer

È possibile installare sul palmare CLIÉ le applicazioni del computer.

Per ulteriori informazioni sulle modalità di installazione dei dati o delle applicazioni in dotazione con il palmare CLIÉ, consultare la sezione “Installazione delle applicazioni in dotazione sul palmare CLIE™” nel manuale “Operazioni preliminari (Istruzioni per l’uso)”.

- 1 Fare doppio clic sull'icona  (Palm Desktop per CLIÉ) sul desktop di Windows.

È inoltre possibile fare clic su [Start], selezionare [Programmi] ([Tutti i programmi] in Windows XP) - [Sony Handheld], quindi fare clic su [Palm Desktop per CLIÉ].

Palm™ Desktop per CLIÉ viene avviato.

- 2 Fare clic su [Installa].

Viene visualizzata la finestra **Strumento Installa**.

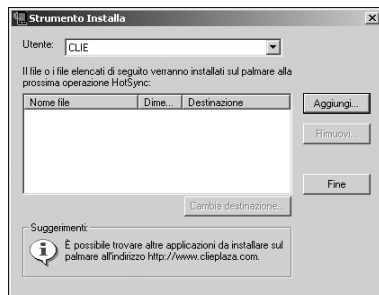

- 3 Selezionare l'utente da [Utente:].

- 4 Fare clic su [Aggiungi].

Viene visualizzata la finestra di dialogo **Apri**.

I dati o le applicazioni in dotazione vengono salvati nella directory Program Files/Sony Handheld/Add-on.

Continua alla pagina successiva

5 Selezionare le applicazioni che si desidera installare dalla cartella, quindi fare clic su [Apri].

Nella finestra **Strumento Installa**, viene visualizzato un elenco delle applicazioni selezionate. Fare clic su [Rimuovi...] per eliminare le applicazioni che non si desidera installare. Le applicazioni vengono eliminate dall'elenco, ma non dal computer.

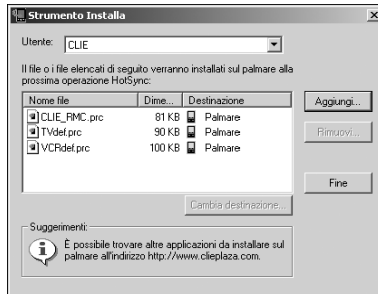

6 Fare clic su [Fine].

Viene visualizzata la finestra di conferma.

7 Fare clic su [OK].

8 Eseguire l'operazione HotSync® locale.

Le applicazioni selezionate al punto 5 vengono installate sul palmare CLIE.

➔ Per ulteriori informazioni sull'operazione HotSync® locale, consultare la sezione "Esecuzione dell'operazione HotSync®" a pagina 75.

Visualizzazione della finestra Install Tool direttamente dal menu Start di Windows

Per visualizzare la finestra **Install Tool**, fare clic su [Start], selezionare [Programmi] ([Tutti i programmi] in Windows XP) - [Sony Handheld], quindi fare clic su [Installation Tool]. È inoltre possibile fare doppio clic sui file che è possibile installare, quali i file in formato .prc o .pdb.

..... **Installazione delle applicazioni nella “Memory Stick”**

È possibile installare un’applicazione nella “Memory Stick” seguendo le procedure riportate di seguito.

- Installando un’applicazione sulla “Memory Stick” dal computer direttamente utilizzando **Data Import** e **Data Export**.
- Dopo il punto 5 della sezione “Installazione dal computer”, fare clic su [Cambia destinazione...]. Selezionare l’applicazione desiderata, quindi fare clic su >> o su << per specificare [Memory Stick] come destinazione di salvataggio dell’applicazione.

Note sull’installazione delle applicazioni sulla “Memory Stick”:

In alcune applicazioni, i file correlati, quali i file di immagini o i file di immagini in movimento, non possono essere aperti (riprodotti).

Nel corso della procedura di cui sopra, selezionare “Memory Stick” e installare i dati o l’applicazione nel supporto di memorizzazione selezionato mediante l’operazione the HotSync®. I dati o le applicazioni vengono installati nella directory [/Palm/Launcher]. Alcune applicazioni supportano solo i dati nella directory designata. I dati installati nella directory [/Palm/Launcher] della “Memory Stick” mediante l’operazione HotSync® non possono essere visualizzati in tali applicazioni.

In tal caso, eliminare i dati o le applicazioni dalla “Memory Stick” utilizzando **CLIE Files**.

..... **Installazione da Internet**

È possibile scaricare le applicazioni dal sito Web di assistenza per i palmari CLIE ed installarle sul palmare CLIE in uso.



Per ulteriori informazioni relative al sito Web, fare riferimento all’URL riportato nell’ultima pagina del presente manuale.

- 1** Scaricare da Internet le applicazioni che si desidera installare sul computer.
- 2** Per installare sul palmare CLIE l’applicazione scaricata, seguire le istruzioni che includono i file readme.
Se non sono reperibili istruzioni specifiche, fare doppio clic sul file in formato PRC (.prc), quindi eseguire la procedura indicata ai punti da 6 a 8 della sezione “Installazione dal computer” a pagina 185.

Eliminazione delle applicazioni aggiuntive installate

Suggerimento

Le applicazioni preinstallate sul palmare CLIE e quelle predefinite, quali ad esempio **Rubrica** e **Blocco note**, non possono essere eliminate.

- 1 Toccare  (Home).
Viene visualizzata la schermata CLIE Launcher.
- 2 Toccare  (Menu).
Viene visualizzato il menu.
- 3 Toccare [Elimina...] da [CLIE Launcher].
Viene visualizzata la schermata **Elimina**.

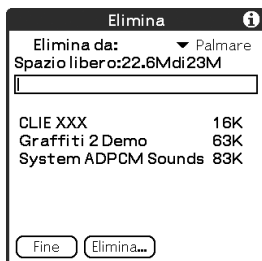

Suggerimento

Per eliminare un'applicazione, è inoltre possibile toccare  (Elimina).

- 4 Toccare ▼ accanto a [Elimina da:] per selezionare [Palmare] o [MS].
- 5 Toccare l'icona dell'applicazione che si desidera eliminare, quindi toccare [Elimina...].
Viene visualizzata la finestra di dialogo **Elimina applicazione**.



Continua alla pagina successiva

- 6** Toccare [Si].
L'applicazione selezionata al punto 5 viene eliminata.
Per annullare l'operazione di eliminazione, toccare [No].
- 7** Toccare [Fine].
Viene visualizzata la schermata CLIE Launcher.



Trasferimento di dati da un altro palmare CLIÉ™

In questo capitolo, vengono illustrate le modalità di trasferimento dei dati dal palmare CLIÉ ad altri palmari CLIÉ.

Trasferimento di dati da un altro palmare CLIÉ™	
.....	191
Trasferimento di dati utilizzando Palm™ Desktop per CLIÉ.	191

Trasferimento di dati da un altro palmare CLIÉ™

Note

- **Memory Stick Backup** non è in grado di effettuare il trasferimento dei dati contenuti nel palmare CLIÉ ad altri palmari CLIÉ.
- Non è possibile effettuare il trasferimento delle applicazioni installate. È necessario installarle di nuovo nel palmare CLIÉ.
- È possibile che alcune applicazioni di terzi funzionino solo su un modello precedente di palmare CLIÉ. Per ulteriori informazioni, rivolgersi al produttore delle applicazioni.

Trasferimento di dati utilizzando Palm™ Desktop per CLIÉ

Per i dati delle applicazioni di base di Palm OS®, quali ad esempio **Agenda**, **Rubrica**, **Impegni** e **Blocco note**, è possibile utilizzare **Palm™ Desktop per CLIÉ** per trasferire i dati, esportandoli ed importandoli, dal precedente modello di palmare CLIÉ al nuovo palmare CLIÉ.



Nota

Per effettuare il trasferimento dei dati dal precedente palmare CLIÉ a quello nuovo, utilizzare **Palm™ Desktop per CLIÉ** in dotazione con il nuovo modello di palmare CLIÉ, quindi eseguire l'operazione **HotSync** mediante il precedente palmare CLIÉ. In tal caso, è necessario che il nome utente di entrambi i palmari CLIÉ sia lo stesso.

Continua alla pagina successiva

Esportazione dei dati dal precedente modello di palmare CLIÉ al computer

È possibile esportare dal precedente palmare CLIÉ al computer i dati di **Agenda, Rubrica, Impegni e Blocco note**.

Nota

Una volta installato sul computer **Palm™ Desktop per CLIÉ** in dotazione con il nuovo modello di palmare CLIÉ, attenersi alle istruzioni riportate di seguito.

Se l'altro palmare CLIÉ è nuovo, non eliminare il precedente **Palm Desktop per CLIÉ** dal computer. È sufficiente installare (sovrascrivere) il nuovo **Palm Desktop per CLIÉ** (in dotazione con il nuovo palmare CLIÉ) nel computer.

- 1** Collegare il precedente modello di palmare CLIÉ al computer, quindi eseguire l'operazione HotSync.
- 2** Fare doppio clic sull'icona  (Palm Desktop per CLIÉ) sul desktop di Windows.
Palm™ Desktop per CLIÉ viene avviato.

Suggerimento

È inoltre possibile fare clic su [Start], selezionare [Programmi] ([Tutti i programmi] in Windows XP) - [Sony Handheld], quindi fare clic su [Palm Desktop per CLIÉ].

- 3** Dall'elenco nella parte superiore destra dello schermo, selezionare il nome utente del precedente modello di palmare CLIÉ.
- 4** Fare clic sull'icona  (Agenda) nella parte sinistra della finestra.
Viene visualizzata la finestra **Agenda**.
- 5** Fare clic su [Esporta...] da [File].
Viene visualizzata la finestra **Export**.

Continua alla pagina successiva

- 6** Immettere il nome del file, quindi fare clic su [Esporta].
I dati del precedente modello di palmare CLIÉ vengono esportati.
In base alle necessità, modificare la destinazione di salvataggio dell'applicazione.
- 7** Per esportare i dati di altre applicazioni, ripetere i punti da 4 a 6.

Importazione dei dati nel nuovo modello di palmare CLIÉ dal computer

È possibile importare dal computer al nuovo palmare CLIÉ i dati di **Agenda**, **Rubrica**, **Impegni** e **Blocco note**.

- 1** Dall'elenco nella parte superiore destra dello schermo, selezionare il nome utente del nuovo modello di palmare CLIÉ.

Suggerimento

Se l'operazione HotSync® non è mai stata eseguita con il nuovo modello di palmare CLIÉ, selezionare [Utenti...] da [Strumenti]. Fare clic su [Nuovo...] nella finestra **Users**, quindi immettere il nuovo nome utente.
Infine, selezionare il nome utente appena immesso.

- 2** Fare clic su [Importa...] da [File].
- 3** Selezionare i file esportati, quindi fare clic su [Apri].
- 4** Eseguire l'operazione HotSync®.
I dati esportati dal precedente modello di palmare CLIÉ vengono copiati sul nuovo modello di palmare CLIÉ.

Non eseguire l'operazione HotSync® con lo stesso nome utente utilizzato per altri palmari CLIÉ

Se l'operazione HotSync® tra il nuovo modello di palmare CLIÉ e **Palm™ Desktop per CLIÉ** del modello precedente viene eseguita utilizzando lo stesso nome utente, le informazioni relative alle impostazioni specifiche al precedente modello di palmare CLIÉ vengono trasferite insieme ai dati. In tal caso, si potrebbero verificare dei problemi. Allo stesso modo, è possibile che si presentino dei problemi se l'operazione HotSync® viene eseguita utilizzando il precedente modello di palmare CLIÉ. Non effettuare il trasferimento dei dati in questo modo.

Continua alla pagina successiva

Durante l'esecuzione dell'operazione HotSync® sul palmare CLIÉ, viene visualizzata la schermata di selezione del nome utente.

Immettere un nome utente diverso da quello utilizzato per il palmare CLIÉ in uso. Se viene utilizzato lo stesso nome utente, **Palm™ Desktop per CLIÉ** non riconosce correttamente il palmare CLIÉ e i dati contenuti nei rispettivi modelli vengono mescolati o eliminati.

Inoltre, se “Unsaved Preferences” viene copiato da un altro palmare CLIÉ su quello in uso, non è possibile gestire il palmare CLIÉ in uso utilizzando un altro nome in quanto viene copiato anche il nome utente.

INDICE ANALITICO

A

Agenda	67
Applicazione	
Applicazioni aggiuntive	184
Avvio	14
Chiusura	16
Eliminazione delle applicazioni aggiuntive installate	188
Installazione da Internet	187
Installazione dal computer	185
Potenziamento delle funzioni	184
Archivio	73, 115
Audio	102

B

Blocco	177
--------------	-----

C

Calcolatrice	
Calcoli	163
Funzioni dei pulsanti della Calcolatrice	164
Uso dei menu della Calcolatrice	165
CLIE Files	
Avvio	144
Copia dei file/dati contenuti nel palmare CLIE sulla "Memory Stick"	146
Copia dei file/dati contenuti nella "Memory Stick" sul palmare CLIE	149
Eliminazione dei file o delle directory contenuti nella "Memory Stick"	151
Scambio di file/dati senza utilizzare CLIE Files	155
Voci di menu	154

CLIE Launcher

Creazione di un nuovo gruppo	20
Elenco dei menu	27
Eliminazione di un gruppo	21
Gruppi di CLIE Launcher	18
Icone di gestione delle applicazioni	25
Individuazione dei componenti	17
Organizzazione delle applicazioni elencate	20
Selezione di un gruppo	21
Uso delle applicazioni preferite (collegamenti)	22
Visualizzazione delle informazioni relative alle applicazioni	25

Collegamenti	17, 60, 85
--------------------	------------

Collegamento file	115
-------------------------	-----

Conduit	113
---------------	-----

Connessione	108
-------------------	-----

Creazione di una copia di backup dei dati

Creazione di una copia di backup dei dati e delle applicazioni sul computer mediante l'operazione HotSync®	169
Creazione di una copia di backup di dati e applicazioni su una "Memory Stick" utilizzando Memory Stick Backup	170

D

Data	106
Dati privati	180
Decuma Input	46, 62
Digitalizz.	87
Dispositivo di comunicazione	108

F

Formati	106
Funzione di trasmissione a infrarossi	
HotSync mediante infrarossi	117
Operazioni possibili	158
Ricezione	161
Trasmissione a infrarossi	159

G

Generale	101, 102, 103, 104
----------	--------------------

H

HotSync	
Esecuzione dell'operazione	
HotSync®	75
Esecuzione dell'operazione HotSync® con il cavo USB (HotSync® locale)	75
Esecuzione dell'operazione HotSync® mediante infrarossi	117
Esecuzione dell'operazione HotSync® mediante una rete	126
Esecuzione dell'operazione HotSync® mediante una rete LAN (LANSync)	130
Esecuzione dell'operazione HotSync® tramite modem	120
Operazione HotSync®	72
Personalizzazione dell'avvio di HotSync® Manager e delle opzioni di impostazione di HotSync®	116
Personalizzazione delle impostazioni dell'applicazione HotSync® (Conduit)	113
Sincronizzazione con i dati esterni (File Link)	115

I

Icone di gestione delle applicazioni	
Elimina	25
Informazioni	25
Trasmissione via IR	25
Immissione di testo	
Graffiti® 2	48
Uso di Decuma Input	62
Impostazione delle preferenze di data e ora	110
Individuazione	166
Intervallo di spegnimento automatico	101

L

LANSync	130
Luminosità	100

M

Maschera	182
"Memory Stick"	
Assegnazione di un nome	141
Avvio di un'applicazione	139
Formattazione	142
Protezione dei file/dati contenuti nella "Memory Stick"	138
Scambio di file/dati	144
Tipo di "Memory Stick" utilizzabile con il palmare CLiÉ	135
Uso della "Memory Stick"	135
Visualizzazione delle informazioni	140
Memory Stick Backup	170
Modello di servizi	88, 92, 94

N

Nascondi	182
Nome utente	113, 126
Numeri	
Selezione di un'impostazione predefinita regionale	106

O

Operazione HotSync® mediante una rete	126
Operazione HotSync® tramite modem	120
Operazioni di base	10
Ora	106

P

Password	
Modifica o eliminazione	181
Se non è possibile ricordare la password	181
Personalizzazione delle operazioni del tratto di stilo a schermo pieno	100
Porta IR	27, 117, 158
Preferenze	
Collegamenti	85
Connessione	108
Data e ora	110
Digitalizz.	87
Formati	106
Generale	101, 102, 103, 104
Proprietario	175
Rete	88
Tastern	99, 100
Proprietario	175
Protezione	180
Protezione dei dati	177

R

Registro di rete	98
Rete	88
Ripristino delle copie di backup dei dati e delle applicazioni	171
Rotellina Jog Dial™	12

S

Schermata iniziale	
CLIE Launcher	15
Schermata Palm OS Standard	30
Script di accesso	95
Scrittura Graffiti® 2	
Area di scrittura Graffiti® 2	59
Descrizione di Graffiti® 2	48
Uso dei tratti di navigazione e dei collegamenti	60
software Palm™ Desktop per CLIE	
Avvio	77
Individuazione dei componenti	78
Operazioni di base	79
Trasferimento di dati da un altro palmare CLIE™	191
Stilo	10

T

Tastern	99, 100
Tasti applicazione	99
Tasto destro	21
Tasto sinistro	21
Tipi di carattere	42
Tocco	11
Trascinamento	11
Trasferimento di dati	191

U

Uso della schermata Palm OS® Standard

- Avvio di un'applicazione32
- Modifica della modalità di visualizzazione della schermata Palm OS® Standard37
- Visualizzazione della schermata CLIE Launcher31

Uso delle applicazioni preferite (collegamenti)

- Creazione22
- Eliminazione24

V

- Visualizza registro98
- Voci di menu comuni43

Per informazioni aggiornate su supporto,
prodotti e accessori CLIÉ, visitare il sito Web
ufficiale Sony di CLIÉ

Per i clienti negli Stati Uniti e in Canada

<http://www.sony.com/clie/>

Per i clienti in Australia, Emirati Arabi Uniti,
Hong Kong, Malesia, Messico, Nuova Zelanda,
Singapore, Tailandia e Taiwan

<http://www.sony.net/clie-online/>

Per i clienti in Europa

<http://www.clieplaza.com>