

Guía práctica

Personal Entertainment Organizer
PEG-TJ35
PEG-TJ25

CLIE™

Operaciones básicas del CLIÉ™ handheld

Introducción de texto en el CLIÉ™ handheld

Intercambio y actualización de archivos/datos mediante la operación HotSync®

Personalización del CLIÉ™ handheld (Preferencias)

Intercambio y actualización de archivos/datos mediante la operación HotSync® (otras operaciones HotSync®)

Utilización de soportes "Memory Stick™"

Transferencia por infrarrojos

Utilización de la calculadora y búsqueda de registros

Realización de una copia de seguridad de los datos y las aplicaciones del CLIÉ™ handheld

Protección de los datos mediante una contraseña

Mejora de la funcionalidad con aplicaciones complementarias

Transferencia de datos desde otro CLIÉ™ handheld



Introducción

Este manual describe las operaciones básicas y las ventajosas funciones del CLIÉ™ handheld.

Si utiliza el CLIÉ™ handheld por primera vez

Las funciones y operaciones básicas se explican de forma detallada (páginas 9-76).

Operaciones básicas del CLIÉ™ handheld

Explica las operaciones básicas del CLIÉ handheld y la forma de utilizar las aplicaciones.

Introducción de texto en el CLIÉ™ handheld

Explica cómo introducir texto en el CLIÉ handheld.

Intercambio y actualización de archivos/datos mediante la operación HotSync®

Explica cómo utilizar la función HotSync con el ordenador.

Funciones avanzadas del CLIÉ™ handheld

Se explican de forma detallada las funciones útiles y avanzadas para un uso completo del CLIÉ™ handheld (páginas 77-194).

Personalización del CLIÉ™ handheld (Preferencias)

Describe cómo personalizar el CLIÉ handheld.

Intercambio y actualización de archivos/datos mediante la operación HotSync® (otras operaciones HotSync®)

Explica los diversos métodos de las operaciones HotSync®.

Utilización del soporte “Memory Stick™”

Explica cómo utilizar los archivos/datos almacenados en soportes “Memory Stick”.

Transferencia por infrarrojos

Explica cómo intercambiar datos o aplicaciones con otro CLIÉ handheld mediante transferencia por infrarrojos.

Utilización de la calculadora y búsqueda de registros

Explica la forma de usar la calculadora y buscar registros.

Realización de una copia de seguridad de los datos y las aplicaciones del CLIÉ™ handheld

Explica cómo realizar una copia de seguridad de los datos y aplicaciones del CLIÉ handheld.

Protección de los datos mediante una contraseña

Explica cómo asignar una contraseña para restringir el uso del CLIÉ handheld o para proteger los datos.

Mejora de la funcionalidad con aplicaciones complementarias

Explica cómo instalar aplicaciones complementarias en el CLIÉ handheld.

Transferencia de datos desde otro CLIÉ handheld

Explica cómo transferir datos desde su antiguo CLIÉ handheld a uno nuevo.

Los siguientes manuales se incluyen con el CLIÉ handheld.
Consulte la siguiente documentación junto con este manual.

Manual impreso

Lea este documento en primer lugar (Manual de instrucciones)

Describe cómo configurar el CLIÉ handheld y el ordenador, así como las operaciones básicas.

Para utilizarlo sin comprometer la seguridad, lea la “Guía sobre normativas y seguridad” que se suministra.

Manuales que deben leerse en el ordenador

Los siguientes manuales se instalan automáticamente en el ordenador al configurar el CLIÉ handheld y el ordenador.

► Para obtener más información sobre cada manual, consulte “Utilización de los Manuales para CLIÉ con el ordenador” de “Lea este documento en primer lugar (Manual de instrucciones)”.

Guía de aplicaciones (formato PDF*)

Presenta las aplicaciones suministradas y describe su utilización brevemente.

Guía práctica (este manual, formato PDF*)

Describe las operaciones básicas y funciones avanzadas del CLIÉ handheld.

CLIÉ Application Manual (formato HTML)**

Explica cómo utilizar las aplicaciones suministradas de forma detallada.

Preguntas y respuestas de solución de problemas (formato PDF*)

Ayuda a solucionar los problemas habituales que pueda encontrar al utilizar el CLIÉ handheld.

- * Puede leer el manual en la pantalla del ordenador mediante **Adobe Acrobat Reader**. Si no tiene instalado **Adobe Acrobat Reader** en el ordenador, instálo desde el CD-ROM de instalación que se suministra.
- ** Puede leer el manual en el ordenador utilizando **Internet Explorer Versión 5.0** o posterior.

Notas

- Es posible que algunas de las ilustraciones de este manual (Guía práctica) no se correspondan con su CLIÉ handheld.
 - Para obtener más información sobre el CLIÉ handheld, consulte “Lea este documento en primer lugar (Manual de instrucciones)”.
- Es posible que algunos de los accesorios descritos en este manual (Guía práctica) no sean compatibles con su CLIÉ handheld.
- Este manual se aplica a los modelos PEG-TJ35 y PEG-TJ25.
 - Las ilustraciones que contiene este manual son para PEG-TJ35, a menos que se especifique lo contrario.
 - Las diferencias entre los modelos PEG-TJ35 y PEG-TJ25 se especifican en cada sección pertinente.

Contenido

Operaciones básicas del CLIE™ handheld

Operaciones básicas	10
Utilización del bolígrafo de contacto	10
Utilización del navegador Jog Dial™	12
Inicio de una aplicación	14
Inicio de una aplicación desde CLIE Launcher.	15
Salida de una aplicación	16
Utilización de CLIE Launcher.	17
Ubicación de los componentes	17
Grupo de CLIE Launcher	18
Utilización de las aplicaciones favorita (accesos directos)	22
Iconos del administrador de aplicaciones	25
Visualización de información sobre las aplicaciones	26
Lista de menús	27
Utilización de la pantalla estándar de Palm OS®	29
Cambio a la pantalla estándar de Palm OS®	29
Inicio de una aplicación	31
Cambio del estilo de visualización de la pantalla estándar de Palm OS®	36
Visualización de las aplicaciones por categorías	39
Cambio de fuentes.	41
Elementos comunes de menús	42

Continúa en la página siguiente



Introducción de texto en el CLIÉ™ handheld

Introducción de texto en el CLIÉ™ handheld	44
Utilización de la escritura Graffiti® 2 para introducir texto	45
¿Qué es Graffiti® 2?	45
Escritura de trazos en el CLIÉ™ handheld	46
Utilización del área de escritura de Graffiti® 2	47
Lista de caracteres de Graffiti® 2	49
Introducción de texto	55
Utilización de trazos de navegación y accesos directos.	57
Utilización de Decuma Input para introducir texto (sólo para PEG-TJ35)	59
Introducción de texto	59
Utilización del teclado en pantalla para introducir texto	64
Introducción de texto	64

Intercambio y actualización de archivos/datos mediante la operación HotSync®

¿Qué es la operación HotSync®?	68
Realización de una operación HotSync®	71
Realización de una operación HotSync® con el cable USB (HotSync® local)	71
Utilización de Palm™ Desktop para CLIÉ	74
Inicio de Palm™ Desktop para CLIÉ	74
Ubicación de los componentes de Palm™ Desktop para CLIÉ.	75
Operaciones básicas de Palm™ Desktop para CLIÉ.	76

Personalización del CLIÉ™ handheld (Preferencias)

Posibilidades de los ajustes de Preferencias	78
Configuración de Graffiti® 2	80
Creación de accesos directos de Graffiti® 2	81
Visualización de la información sobre la batería y el soporte, y cambio del nivel de volumen	82
Ajuste del digitalizador	83
Ajuste de las preferencias de la red del proveedor y del servidor de acceso telefónico	84
Selección de una plantilla de servicio	84
Introducción de un nombre de usuario	84
Introducción de una contraseña	85
Selección de una conexión	86
Configuración de la información telefónica	86
Adición de información detallada a una plantilla de servicio	88
Duplicación/eliminación de plantillas de servicio adicionales	90
Creación de scripts de inicio de la sesión	91
Utilización de los menús de preferencias de red	94
Asignación de aplicaciones a los botones de aplicación	95
Personalización de las actividades de trazo del bolígrafo a pantalla completa	96
Configuración del tiempo de apagado automático	97
Configuración de sonidos	98

Activación o desactivación del indicador de alarma	99
Activación o desactivación de la función Recibir transmisión	100
Selección del tema del color de la pantalla	101
Configuración del formato de visualización para la hora, la fecha y números	102
Selección de una configuración regional predeterminada	102
Personalización de los ajustes propios	102
Adición o modificación de las preferencias de dispositivos de comunicación	104
Configuración de las preferencias de fecha y hora	106
Configuración de la fecha	106
Configuración de la hora	106
Configuración de la zona horaria y la hora de verano/invierno	107

Intercambio y actualización de archivos/datos mediante la operación HotSync® (otras operaciones HotSync®)

Personalización de los ajustes de las aplicaciones HotSync® (Conducto)	109
Sincronización con datos externos (Enlace de archivos)	111
Personalización del inicio de HotSync® Manager y las opciones de configuración de HotSync®	112

Continúa en la página siguiente

Realización de una operación HotSync® por infrarrojos	113
Realización de una operación HotSync® a través de un módem	117
Realización de una operación HotSync® a través de una red.	123
Realización de una operación HotSync® a través de una LAN (LANSync) . . .	127

Utilización de soportes "Memory Stick™"

Utilización del soporte "Memory Stick™"	132
Tipo de soporte de almacenamiento que se puede utilizar con el CLIÉ handheld	132
Utilización del soporte "Memory Stick"	132
Protección de los archivos/datos en el soporte "Memory Stick" . . .	135
Inicio de una aplicación en el soporte "Memory Stick"	136
Visualización de la información del soporte "Memory Stick" (Info tarjeta)	138
Asignación de un nombre al soporte "Memory Stick"	139
Formateo del soporte "Memory Stick"	140
Intercambio de datos a través del soporte "Memory Stick"	142
Inicio de CLIE Files	142
Copia de los datos del CLIÉ handheld en soportes "Memory Stick"	145
Copia de los datos del soporte "Memory Stick" en el CLIÉ handheld	148

Eliminación de archivos/directorios en el soporte "Memory Stick"	150
Extracción de un archivo Zip. . .	152
Elementos de menú de CLIE Files	154
Intercambio de archivos/datos sin utilizar CLIE Files	155
Notas sobre el inicio de las aplicaciones desde el soporte "Memory Stick"	156

Transferencia por infrarrojos

Transferencia por infrarrojos entre el CLIÉ handheld y otro dispositivo PDA con Palm OS®	158
Funciones de la transferencia por infrarrojos	158
Transferencia de información por infrarrojos	159

Utilización de la calculadora y búsqueda de registros

Utilización de la calculadora (Calc)	163
Realización de operaciones . . .	163
Funciones de los botones de la calculadora	164
Utilización de los menús de la calculadora	165
Búsqueda de registros	166
Utilización de la opción Buscar	166

Realización de una copia de seguridad de los datos y las aplicaciones del CLIÉ™ handheld

Realización de una copia de seguridad de los datos y las aplicaciones del CLIÉ™ handheld.	169
Realización de una copia de seguridad de los datos y aplicaciones en el ordenador mediante la operación HotSync®	169
Realización de una copia de seguridad de los datos y aplicaciones en un soporte "Memory Stick" mediante Memory Stick Backup.	170

Protección de los datos mediante una contraseña

Introducción de información personal.	175
Bloqueo del CLIÉ handheld mediante una contraseña (Protección de datos).	177
Desconexión del CLIÉ handheld después del bloqueo.	177
Ajuste del CLIÉ handheld para su bloqueo automático.	179
Protección de datos	180
Asignación de una contraseña	180
Modificación o eliminación de una contraseña.	181
Ocultación o enmascaramiento de datos privados	182

Mejora de la funcionalidad con aplicaciones complementarias

Mejora de la funcionalidad con aplicaciones complementarias	184
Instalación.	185
Instalación desde el ordenador	185
Instalación de aplicaciones en soportes "Memory Stick"	187
Instalación desde Internet	188
Eliminación de las aplicaciones complementarias instaladas	188

Transferencia de datos desde otro CLIÉ™ handheld

Transferencia de datos desde otro CLIÉ™ handheld	191
Transferencia de datos mediante Palm™ Desktop para CLIÉ	191

ÍNDICE ALFABÉTICO

Operaciones básicas del CLIÉ™ handheld

En este capítulo se explican las operaciones básicas del CLIÉ handheld, como utilizar el bolígrafo de contacto y el navegador Jog Dial™, localizar componentes e iniciar aplicaciones. Este capítulo también ofrece una descripción general de los menús que son comunes a las aplicaciones y explica cómo seleccionar fuentes de caracteres.

Operaciones básicas	10
Inicio de una aplicación	14
Utilización de CLIE Launcher	17
Utilización de la pantalla estándar de Palm OS®	29
Cambio de fuentes	41
Elementos comunes de menús	42

Operaciones básicas

Utilización del lapiz optico y el navegador Jog Dial™.

Utilización del bolígrafo de contacto

¿Qué es un bolígrafo de contacto?

El bolígrafo de contacto es un dispositivo parecido a un lapiz que permite utilizar el CLIÉ handheld mediante toques directos en la pantalla.

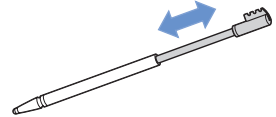

Consejo

¿Dónde se encuentra el bolígrafo de contacto?

El bolígrafo de contacto se guarda en el CLIÉ handheld.

La ubicación exacta de almacenamiento varía según el modelo.

- ➔ Para obtener más información, consulte “Componentes del CLIÉ™ handheld” en “Lea este documento en primer lugar (Manual de instrucciones)”.

Nota

Para evitar la pérdida del bolígrafo de contacto, colóquelo siempre en el soporte del CLIÉ handheld después de utilizarlo.

Continúa en la página siguiente

Puede utilizar el CLIÉ handheld mediante el bolígrafo de contacto de las siguientes formas.

Tocar

Se denomina “Tocar” a la acción de pulsar ligeramente el elemento requerido en la pantalla con el bolígrafo de contacto. Para introducir texto con el teclado en pantalla o iniciar una aplicación, “toque” el botón o icono que desee con el bolígrafo de contacto.

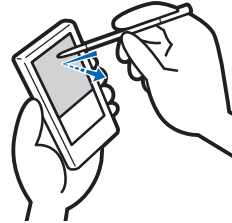

Arrastrar

Se denomina “Arrastrar” a la acción de tocar el elemento requerido en la pantalla con el bolígrafo de contacto y moverlo por la superficie de la misma. De la misma forma que “arrastra” el ratón del ordenador, use el bolígrafo de contacto para “arrastrar” la barra de desplazamiento a fin de desplazar la pantalla o “arrastrar” sobre caracteres para resaltarlos.

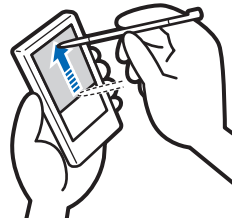

Utilización del navegador Jog Dial™

¿Qué es el navegador Jog Dial™?

El CLIÉ handheld está provisto de un navegador Jog Dial™, ubicado en la parte frontal del computadora de mano.

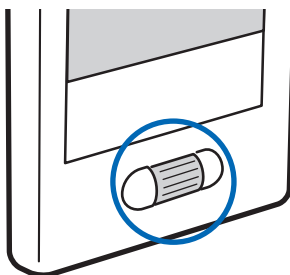

Girar el navegador Jog Dial™

Gire el navegador Jog Dial™ para seleccionar la aplicación que desea iniciar.

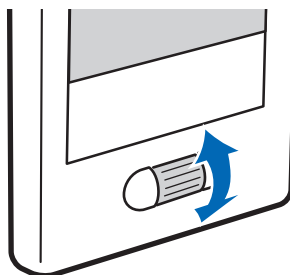

Continúa en la página siguiente

Pulsar el navegador Jog Dial™

Pulse el navegador Jog Dial™ para seleccionar un elemento o iniciar una aplicación seleccionada.

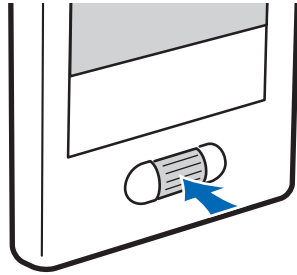

Nota

Las operaciones que puede realizar mediante el navegador Jog Dial™ varían según la aplicación.

- ➔ Para obtener más información acerca de las operaciones de cada aplicación, consulte el “CLIÉ Application Manual” (formato HTML).

Consejo

Girar mientras se pulsa el navegador Jog Dial™

En el caso de algunas aplicaciones, las operaciones se ejecutan pulsando y girando el navegador Jog Dial™.

Inicio de una aplicación

Se denomina “aplicación” al software que se puede utilizar en el CLIÉ handheld para ejecutar una tarea, como **Agenda** y **Tareas**. Debe iniciar una aplicación para utilizar el CLIÉ handheld.

Nota

Para obtener más información sobre el inicio de aplicaciones en el soporte “Memory Stick”, consulte la página 136.

Pueden existir limitaciones del sistema al iniciar aplicaciones almacenadas en soportes “Memory Stick” en la pantalla Home.

Consejo

¿Qué es la pantalla Home?

Se denomina pantalla Home a la pantalla que se muestra al encender el CLIÉ handheld o al tocar el icono  (Inicio). En el CLIÉ handheld, la pantalla CLIE Launcher y la pantalla estándar de Palm OS están instaladas como pantalla Home. La pantalla específica del CLIÉ handheld, CLIE Launcher, aparece de forma predeterminada. En este manual, se utiliza la pantalla CLIE Launcher como la pantalla Home.

Inicio de una aplicación desde CLIE Launcher

- 1 Toque  (Inicio).
Aparece CLIE Launcher.
- 2 Gire el navegador Jog Dial™ para seleccionar un icono de aplicación y pulse dicho navegador para iniciar la aplicación.



Consejo

También puede tocar el icono de una aplicación de la pantalla CLIE Launcher para iniciar esa aplicación.

Salida de una aplicación

No es necesario guardar los datos de forma manual en el CLIÉ handheld, como se hace con el ordenador.

Todos los cambios realizados en la aplicación en la que está trabajando se guardan automáticamente y la última pantalla en la que trabajó aparece cuando reinicia la aplicación.

Para cambiar de aplicación mientras está trabajando, visualice la pantalla CLIE Launcher.

Para visualizar dicha pantalla, puede elegir uno de los dos métodos que se exponen a continuación.

Volver a la pantalla CLIE Launcher tocando



(Inicio) y, a continuación, iniciar otra aplicación.

Cambiar a otra aplicación asignada a botones de aplicación pulsando el botón de aplicación correspondiente del CLIÉ handheld.

Nota

Con algunas aplicaciones, es necesario guardar los datos de forma manual.

- ➔ Para obtener más información, consulte “CLIÉ Application Manual” (formato HTML).

Utilización de CLIE Launcher

Ubicación de los componentes

Consejo

Toque  (Inicio) para visualizar la pantalla del CLIE Launcher, si ésta no aparece.



1 Lista de grupos de CLIE Launcher (página 18)

Aparece la lista de grupos del CLIE Launcher.

2 Aplicaciones preferidas (accesos directos) (página 22)

Es posible crear accesos directos a las aplicaciones preferidas.

3 Iconos del administrador de aplicaciones (página 25)

4 Lista de iconos de aplicaciones

Aparecen los nombres de las aplicaciones y los iconos correspondientes.



Grupo de CLIE Launcher

Es posible organizar las aplicaciones por grupos.

Nota

Las aplicaciones almacenadas en soportes “Memory Stick” no se pueden organizar por grupos.

Edición de grupos

- 1 Toque  (Inicio).
Aparece CLIE Launcher.
- 2 Toque  (Menú).
Se mostrará el menú.
- 3 Toque [Editar grupo CLIE Launcher] en [CLIE Launcher].
Aparecerá la pantalla **Grupo CLIE Launcher**.



Nota

Los grupos de CLIE Launcher difieren de las categorías de la pantalla estándar de Palm OS®.

4 Seleccione un grupo para editar y toque [Editar].

La visualización del **Grupo CLIE Launcher** cambia.



Asignar nombres: Puede cambiar el nombre de los grupos.

Ordenar la lista de aplicaciones: Seleccione una aplicación y toque [Arriba] o [Abajo] para volver a ubicar las aplicaciones en el CLIE Launcher.

Añadir aplicaciones: Toque [Agregar] para visualizar la lista y seleccione la aplicación que desea añadir.

Quitar aplicaciones: Seleccione la aplicación que desea quitar y toque [Eliminar]. Las aplicaciones que se quiten aparecerán en una lista en el grupo de “Sin archivar”.

Nota

No se puede cambiar el nombre del grupo “Sin archivar”.

5 Toque [Hecho].

Aparecerá de nuevo la pantalla **Grupo CLIE Launcher**.

6 Toque [Hecho].

Aparecerá CLIE Launcher.

Consejo

Para añadir una aplicación a un grupo, arrastre el icono correspondiente y suéltelo en el grupo de CLIE Launcher cuando la casilla de verificación junto a [Usar Arrastrar y colocar] (página 28) en la pantalla **Pref. CLIE Launcher** esté .

Clasificación de los grupos de una lista

- 1 Seleccione un grupo en la pantalla **Grupo CLIE Launcher**.
- 2 Toque [Arriba] o [Abajo].
Cambiará el orden de los grupos que aparecen en CLIE Launcher.

Creación de un grupo nuevo

- 1 Toque [Nuevo] en la pantalla **Grupo CLIE Launcher**.
Aparecerá el cuadro de diálogo **Nuevo grupo CLIE Launcher**.
- 2 Introduzca un nuevo nombre de grupo y, a continuación, toque [OK].



Nuevo grupo CLIE Launcher

Escriba un nombre de grupo nuevo.

Nuevo Grupo

OK Cancelar

Nota

Los grupos que no incluyan una aplicación no aparecen en CLIE Launcher.

Continúa en la página siguiente

Eliminación de un grupo



- 1 Seleccione el grupo que desea eliminar y toque [Eliminar] en la pantalla **Grupo CLIE Launcher**.

Si el grupo que se va a eliminar incluye alguna aplicación, aparecerá el cuadro de diálogo **Eliminar de grupo CLIE Launcher**. En el cuadro de diálogo, toque [Sí] para eliminar el grupo. Las aplicaciones incluidas en el grupo eliminado aparecerán en el grupo “Sin archivar”.

Nota





No se puede eliminar el grupo “Sin archivar”.

Selección de un grupo

- 1 Toque  (Inicio).
Aparece CLIE Launcher.
- 2 Pulse  (botón hacia la izquierda).
Ahora puede desplazarse por la lista de grupos de CLIE Launcher con el navegador Jog Dial™.
- 3 Gire el navegador Jog Dial™ para seleccionar un grupo.
Si pulsa el navegador Jog Dial™, el área de selección se mueve hacia un icono de aplicación del grupo seleccionado.

Continúa en la página siguiente

Consejos

- Si pulsa  (botón hacia la derecha), el área de selección se mueve hacia un icono de aplicación.
- Las aplicaciones guardadas en soportes “Memory Stick” aparecerán en una lista en  (Tarjeta).
- Puede seleccionar un grupo tocando  (Inicio) varias veces, tocando / a la derecha de la lista de grupos de CLIE Launcher en dicha lista o tocando el nombre de un grupo de la lista de grupos de CLIE Launcher directamente.

Utilización de las aplicaciones favorita (accesos directos)

Puede crear aplicaciones favorita (acceso directo) para las aplicaciones que utiliza con frecuencia.

Nota

No se puede crear una aplicación favoritas (acceso directo) para una aplicación contenida en el soporte “Memory Stick”.

Creación de una aplicación favoritas (acceso directo)

1 Toque  (Inicio).
Aparece CLIE Launcher.

2 Toque  (Menú).
Se mostrará el menú.

3 Seleccione [Editar aplicaciones favoritas] en [CLIE Launcher].

Aparecerá la pantalla **Aplicación favorita**.



Consejo

En CLIE Launcher, también puede tocar la casilla vacía de la aplicación favorita (acceso directo) para visualizar la pantalla **Aplicación favorita**.

4 Toque el número de la aplicación favorita (acceso directo) que desee asignar a una aplicación.

Aparecerá la lista de aplicaciones. Toque el nombre de la aplicación para crear la aplicación favorita (acceso directo).

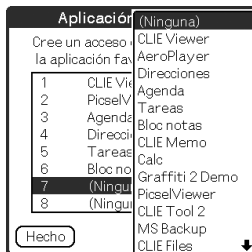

Consejo

Puede crear 12 accesos directos.

5 Toque [Hecho].

Nota

Cuando elimina una aplicación guardada como acceso directo, el acceso directo también se elimina automáticamente de la lista Favorite Application (aplicación favorita).

Consejo

Puede asignar una aplicación favorita (acceso directo) a una aplicación arrastrando el icono de ésta y soltándolo en una casilla de aplicación favorita (acceso directo) vacía cuando la casilla de verificación junto a [Usar Arrastrar y colocar] (página 28) en la pantalla **Pref. CLIE Launcher** esté .

Para eliminar una aplicación favorita (acceso directo)

En el paso 4, toque el número de la aplicación favorita (acceso directo) que desea eliminar y seleccione [(Ninguna)] en la parte superior de la lista.

Consejo

Para cancelar la asignación de una aplicación favorita (acceso directo), arrastre el icono de la aplicación y suéltelo en  (página 25) en la parte superior derecha del CLIE Launcher cuando la casilla de verificación junto a [Usar Arrastrar y colocar] (página 28) en la pantalla **Pref. CLIE Launcher** esté .

Iconos del administrador de aplicaciones

Permite administrar las distintas aplicaciones.

Los siguientes iconos representan funciones estándar:



: Transferencia de aplicaciones

Muestra la pantalla **Transmitir** (página 159).



: Visualización de información sobre la aplicación (página 26)





: Eliminación de aplicaciones (página 26)

Consejos

- Se agregarán funciones complementarias a los iconos del administrador una vez que se instalen ciertas aplicaciones.
- Para administrar una aplicación, arrastre el icono correspondiente y suéltelo en cada icono del administrador de aplicaciones cuando la casilla de verificación junto a [Usar Arrastrar y colocar] (página 28) en la pantalla **Pref. CLIE Launcher** esté .

Visualización de información sobre las aplicaciones

- 1** Toque  (Inicio).
Aparece CLIE Launcher.
- 2** Toque .
Aparecerá la lista de aplicaciones.
- 3** Toque el nombre de una aplicación cuya información desee visualizar.
Aparecerá la pantalla **Información CLIE Launcher**.
Toque [OK] para cerrar la pantalla.



Consejo

Para mostrar la información de una aplicación, arrastre el icono de la aplicación y suéltelo en  en la parte superior derecha del CLIE Launcher cuando la casilla de verificación junto a [Usar Arrastrar y colocar] (página 28) en la pantalla **Pref. CLIE Launcher** esté .

Edición de una descripción

Toque [Editar] para visualizar el cuadro de diálogo **Editar descripción** e introduzca la nueva descripción.

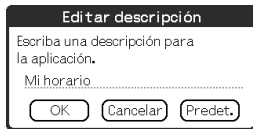

[OK]: cambia a la descripción introducida.

[Cancelar]: cancela la descripción introducida.

[Predet.]: restaura la descripción predeterminada.

Lista de menús



La siguiente lista describe las funciones de cada menú de CLIE Launcher.

Menú de CLIE Launcher

[Eliminar...]	Elimina una aplicación (página 24).
[Transmitir...]	Envía una aplicación o datos a otro dispositivo PDA Palm OS mediante el puerto IR (página 158).
[Editar grupo CLIE Launcher]	Edita un grupo de aplicaciones (página 18).
[Editar aplicaciones favoritas]	Crea un acceso directo para una aplicación (página 23).
[Info...]	Muestra la versión, tamaño de memoria y el número de registros de una aplicación.
[Copiar...]	Copia una aplicación.

Continúa en la página siguiente



Menú Opciones

[Preferencias...]	<p>Configura la pantalla del CLIE Launcher.</p> <p>[Mostrar tarj. expansión] Active la casilla para visualizar las aplicaciones del soporte “Memory Stick”. (Valor predeterminado: <input checked="" type="checkbox"/>)</p> <p>[Mostrar animación] Active la casilla para ajustar el movimiento en pantalla, como por ejemplo la operación de desplazamiento. (Valor predeterminado: <input checked="" type="checkbox"/>)</p> <p>[Usar Arrastrar y colocar] Active la casilla para activar la función Drag&Drop. (Valor predeterminado: <input type="checkbox"/>)</p> <p>[Usar icono de transmitir sólo para transmitir] (En el modelo de su CLIÉ handheld, la transferencia por infrarrojos se inicia de forma automática tocando  (Transmitir) independientemente de si la casilla está <input checked="" type="checkbox"/> o <input type="checkbox"/> .)</p> <p>Active la casilla para visualizar la pantalla Transmitir automáticamente cuando toque  (Transmitir). (Valor predeterminado: <input type="checkbox"/>)</p> <p>[Mostrar] [Icono]: muestra una descripción simple para cualquier aplicación. [Icono (pequeño)]: muestra una descripción simple para una aplicación seleccionada. (Valor predeterminado: Icono (pequeño))</p>
[Ir a vista Estándar]	Cambia a la pantalla estándar de Palm OS (página 29).
[Acerca de las aplicaciones]	Muestra información sobre la versión de la aplicación.

Utilización de la pantalla estándar de Palm OS®

Cambio a la pantalla estándar de Palm OS®

Inicialmente, el CLIÉ handheld está configurado para mostrar CLIE Launcher cuando se toca  (Inicio). Para cambiar a la pantalla estándar de Palm OS, siga el procedimiento descrito a continuación.

- 1 Toque  (Inicio).**
Aparece CLIE Launcher.
- 2 Toque  (Menú).**
Se mostrará el menú.
- 3 Toque [Opciones].**
Aparecerá el menú **Opciones**.
- 4 Toque [Ir a vista Estándar] en [Opciones].**
La pantalla Home cambiará a la pantalla estándar de Palm OS.

Toque para visualizar los menús.



Toque para seleccionar la categoría que desea visualizar.

Continúa en la página siguiente



Consejo

Para visualizar categorías en secuencia, toque  (Inicio).

Nota

Las categorías de la pantalla estándar de Palm OS® difieren de los grupos de CLIE Launcher.

Cambio a CLIE Launcher

- 1** Toque  (Inicio).
Aparecerá la pantalla estándar de Palm OS®.
- 2** Toque  (Menú).
Se mostrará el menú.
- 3** Toque [Opciones].
Aparecerá el menú **Opciones**.
- 4** Toque [Ir a vista CLIE Launcher] en [Opciones].
La pantalla Home cambiará a CLIE Launcher.

Inicio de una aplicación



Nota



Para obtener más información sobre el inicio de las aplicaciones en el soporte “Memory Stick”, consulte la página 136.

Pueden existir limitaciones del sistema al iniciar aplicaciones almacenadas en el soporte “Memory Stick” en la pantalla estándar de Palm OS.

Inicio de una aplicación con el navegador Jog Dial™ y (botones hacia la derecha y la izquierda)

Consejo

Existen tres modos distintos de configurar el navegador Jog Dial™ y   (botones hacia la derecha y la izquierda) para seleccionar aplicaciones en la pantalla CLIE Launcher.

- ➔ Para obtener más información, consulte la sección “Cambio de las preferencias de la pantalla de inicio para el funcionamiento del navegador Jog Dial y   (botones hacia la derecha y la izquierda)” en la página 32.

1 Toque (Inicio).

Aparecerá la pantalla estándar de Palm OS®.

2 Mueva el área de selección con el navegador Jog Dial™ y (botones hacia la derecha y la izquierda) para seleccionar la aplicación que desea iniciar.

Continúa en la página siguiente

3 Pulse el navegador Jog Dial™.

Se inicia la aplicación.



Consejos

- Al girar el navegador Jog Dial™, el área de selección asciende o desciende.
- Para mover el área de selección hacia la derecha o la izquierda, pulse / (botones hacia la derecha o izquierda). Cuando el área de selección alcanza el final de una fila, pasa al principio de la fila siguiente.

Cambio de las preferencias de la pantalla de inicio para el funcionamiento del navegador Jog Dial™ y / (botones hacia la derecha y la izquierda)

Al girar el navegador Jog Dial™, se obtiene uno de los tres modos de reacción siguientes.

- [Emergente] : El área de selección asciende y desciende por la lista emergente de aplicaciones.
- [Directa] : El área de selección se desplaza de izquierda a derecha en cada línea, y pasa a la siguiente línea cuando alcanza el final de una línea. Al pulsar / (botones hacia la derecha y la izquierda), la visualización cambia a la mitad superior (botón hacia la izquierda) o a la mitad inferior (botón hacia la derecha) de los iconos de aplicación.

Continúa en la página siguiente

[Navegación] : (Valor predeterminado) El área de selección asciende o desciende una fila al girar el navegador Jog Dial™. Al pulsar <◀/> (botones hacia la derecha y la izquierda), el área de selección se desplaza una fila hacia la derecha o la izquierda.

Para cambiar el modo del navegador Jog Dial™ / <◀/> (botones hacia la derecha y la izquierda), realice el procedimiento siguiente.

1 Toque (Menú) en la pantalla estándar de Palm OS®.

Se mostrará el menú.

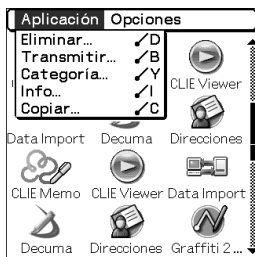

2 Toque [Opciones].

Aparecerá el menú **Opciones**.

3 Toque [Preferencias...] de [Opciones].

Aparecerá el cuadro de diálogo **Preferencias**.



Continúa en la página siguiente

- 4 Toque ▼ junto a [Selecc. Jog:] y seleccione el modo de reacción deseado.



- 5 Toque [OK].

Si el navegador Jog Dial™ se gira o se pulsa ◀/▶ (botones hacia la derecha y la izquierda), el área de selección se desplaza de acuerdo con el modo seleccionado.



Modo Emergente
(emergente)



Modo Directo
(directo)

Continúa en la página siguiente

Inicio de una aplicación tocando un icono de aplicación

- 1 Toque  (Inicio).
Aparecerá la pantalla estándar de Palm OS®.



- 2 Toque el icono de la aplicación que desee iniciar.
Se inicia la aplicación.



Cambio del estilo de visualización de la pantalla estándar de Palm OS®

En la pantalla estándar de Palm OS, puede visualizar aplicaciones en formato de lista o en formato de iconos pequeños. También puede escoger visualizar su categoría preferida o la última aplicación que haya utilizado cuando aparezca la pantalla estándar de Palm OS.

La vista de iconos aparece de forma predeterminada.

- 1** Toque  (Inicio).
Aparecerá la pantalla estándar de Palm OS®.
- 2** Toque  (Menú).
Se mostrará el menú.
- 3** Toque [Opciones].
Aparecerá el menú **Opciones**.
- 4** Toque [Preferencias...] de [Opciones].
- 5** Toque ▼ junto a [Ver por:] y seleccione [Lista], [Icono], [Lista (pequeña)] o [Icono (pequeño)].

Continúa en la página siguiente

6 Toque [OK].

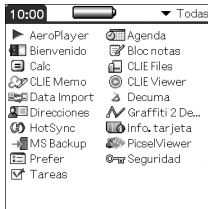

Vista de lista

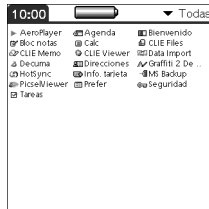

Vista de lista reducida



Vista de iconos pequeños

Configuración para que aparezca la última categoría abierta o la última aplicación utilizada cuando se muestre la pantalla estándar de Palm OS®

1 Toque (Inicio).

Aparecerá la pantalla estándar de Palm OS®.

2 Toque (Menú).

Se mostrará el menú.

3 Toque [Opciones].

Aparecerá el menú **Opciones**.

4 Toque [Preferencias...] de [Opciones].

- 5** Toque / (casillas de verificación) junto a [Recordar últ. categoría] o [Recordar últ. aplic. usada] para seleccionar los ajustes deseados. Para seleccionar y anular la selección de casillas de verificación, tóquelas con el bolígrafo.

Consejo

Las casillas de verificación están de forma predeterminada.

- 6** Toque [OK].

Notas



Las aplicaciones no se reconocen como las últimas aplicaciones y categorías utilizadas en los siguientes casos:

- Al pulsar el botón de una aplicación para iniciar una aplicación o categoría.
- Al cambiar la pantalla de la pantalla estándar de Palm OS a CLIE Launcher.

Visualización de las aplicaciones por categorías

Puede escoger visualizar las aplicaciones por categorías.

Clasificación de aplicaciones por categorías

- 1 Toque  (Inicio).
Aparecerá la pantalla estándar de Palm OS®.
- 2 Toque  (Menú).
Se mostrará el menú.
- 3 Toque [Aplicación].
Aparecerá el menú **Aplicación**.
- 4 Toque [Categoría...] de [Aplicación].
Se muestra la pantalla **Categoría**.
- 5 Toque ▼ junto a cada aplicación y seleccione la categoría.

Nota

Para crear una categoría nueva, toque ▼ en la parte superior derecha de la pantalla estándar de Palm OS y, a continuación, toque [Editar categorías...] para que aparezca la pantalla **Editar categorías...**

Toque [Nuevo], introduzca un nombre de categoría y toque [OK]. Toque [OK] de nuevo cuando se añada la categoría nueva.

- 6 Toque [Hecho].



Continúa en la página siguiente

Visualización de las aplicaciones por categorías

1 Toque (Inicio).



Aparecerá la pantalla estándar de Palm OS®.

2 Realice una de las siguientes operaciones.

- Para visualizar las categorías en secuencia, toque varias veces  (Inicio).
- Toque  (Inicio) para anular la selección de una aplicación y, a continuación, pulse varias veces el navegador Jog Dial™ para visualizar las categorías en secuencia.
- Toque ▼ en la parte superior derecha de la pantalla y seleccione la categoría que desea visualizar.

Consejo

Si selecciona [Todas], aparecerán todas las aplicaciones en la pantalla estándar de Palm OS.

Si utiliza el navegador Jog Dial™ o  /  (botones hacia la derecha y la izquierda) con frecuencia, se recomienda seleccionar [Todas].

Nota

Los grupos de CLIE Launcher difieren de las categorías de la pantalla estándar de Palm OS®.

Cambio de fuentes

Puede cambiar el estilo de la fuente en aplicaciones como **Agenda** o **Direcciones** según sus preferencias. Se puede asignar un estilo de fuente a cada aplicación.

1 Inicie la aplicación cuyo estilo de fuente desee cambiar.

2 Toque  (Menú).
Se mostrará el menú.

3 Toque [Opciones].
Aparecerá el menú **Opciones**.

4 Toque [Fuente...] de [Opciones].
Aparecerá el cuadro de diálogo **Seleccionar fuente**.

5 Toque el estilo de fuente que desee utilizar.

6 Toque [OK].
El texto contenido en la aplicación aparecerá con el estilo de fuente seleccionado.

Nota

En algunas aplicaciones, no es posible cambiar el estilo de fuente.

Elementos comunes de menú

La siguiente lista describe las funciones comunes en las aplicaciones del CLIÉ handheld, como **Agenda**, **Direcciones**, **Tareas** y **Bloc notas** (Bloc de notas). Para visualizar el menú, toque  (Menú) cuando la aplicación esté abierta.

Para los menús que sean específicos de una aplicación, consulte las descripciones de menús de cada aplicación.

Nota

Puede que algunos menús no aparezcan, según el estilo de la visualización.

Menú Edición

[Deshacer]	Deshace la acción del último comando de edición. Por ejemplo, si ha utilizado [Cortar] para eliminar texto, la función [Deshacer] restaura el texto eliminado.
[Cortar]	Elimina el texto seleccionado y lo almacena temporalmente en la memoria del CLIÉ handheld. Puede pegar el texto que ha cortado en otra área de la aplicación activa o en otras aplicaciones.
[Copiar]	Copia el texto seleccionado y lo almacena temporalmente en la memoria del CLIÉ handheld. Puede pegar el texto que ha copiado en otra área de la aplicación activa o en otras aplicaciones.
[Pegar]	Inserta el texto cortado o copiado en un punto seleccionado. Si primero no se corta o copia texto, la función pegar no tendrá efecto alguno.
[Selec. todo]	Selecciona todo el texto del registro o pantalla actuales. Esta función permite cortar o copiar todo el texto y pegarlo en el punto seleccionado.
[Teclado]	Abre el teclado en pantalla.
[Ayuda de Graffiti 2]	Muestra la lista de trazos para caracteres de Graffiti® 2. Puede ver el orden de trazos para un determinado carácter según sea necesario.



Introducción de texto en el CLIÉ™ handheld

En este capítulo se explica cómo introducir texto en el CLIÉ handheld.

Introducción de texto en el CLIÉ™ handheld . . .	44
Utilización de la escritura Graffiti® 2 para introducir texto	45
Utilización de Decuma Input para introducir texto (sólo para PEG-TJ35)	59
Utilización del teclado en pantalla para introducir texto	64

Introducción de texto en el CLIÉ™ handheld

Puede introducir texto siguiendo los métodos que se describen a continuación, además de con el teclado del hardware.

Sistema de escritura a mano

Graffiti® 2 (página 45)

Introduzca el texto utilizando caracteres de entrada manuales, denominados Graffiti 2. Una vez que se acostumbre a introducir texto mediante Graffiti 2, lo hará mucho más rápido que con el teclado en pantalla.

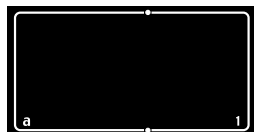

Decuma Input (sólo para PEG-TJ35) (página 59)

Decuma Input convierte su escritura a mano en texto digitalizado y se puede utilizar para introducir texto con cualquier aplicación. Basta con escribir en el área de escritura de la parte inferior de la pantalla. La interpretación de su escritura a mano aparece en el mismo lugar en que escribe.

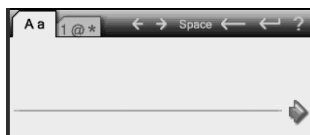

Teclado en pantalla (Panel de escritura) (página 64)

Introduzca el texto tocando el teclado que aparece en pantalla.



Utilización de la escritura Graffiti® 2 para introducir texto

En esta sección se describe el procedimiento para crear letras, números, signos de puntuación y símbolos, y se explican algunos consejos y trucos relativos a la escritura Graffiti® 2.

¿Qué es Graffiti® 2?

Graffiti® 2 es un método de escritura exclusivo que permite introducir texto de una forma rápida y sencilla en aplicaciones CLIÉ. El texto debe escribirse en el área de Graffiti® 2 mediante el bolígrafo de contacto. Graffiti® 2 reconoce la escritura manual e inmediatamente la convierte en texto digitalizado.



Visualización de la ayuda en pantalla de Graffiti 2

Arrastre el bolígrafo de contacto desde el área de escritura de Graffiti® 2 hasta la parte superior de la pantalla. La ayuda de Graffiti 2 abre varias pantallas que muestran el conjunto de caracteres de la escritura de Graffiti® 2.

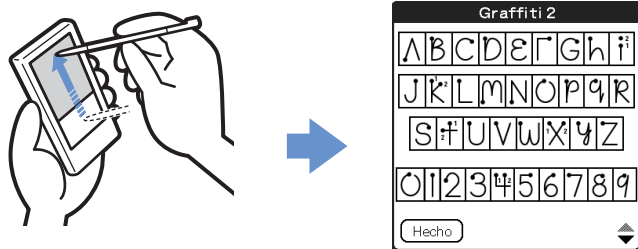

Consejo

Puede personalizar la manera de escribir los caracteres “t”, “p”, “y” y “\$”. Para obtener más información, consulte “Configuración de Graffiti® 2” en la página 80.

Escritura de trazos en el CLIÉ™ handheld

El punto de cada trazo muestra dónde se debe iniciar este último

Algunos caracteres tienen formas de trazo similares, pero distintos puntos de inicio y fin. Empiece siempre cada trazo desde el punto y levante el bolígrafo de contacto al final.

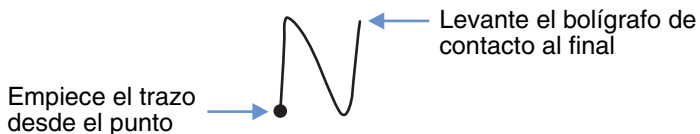

Nota

No es necesario que cree el punto cuando escriba un trazo. Sólo se muestra en este manual para ilustrar dónde empezar el trazo.

Utilización del área de escritura de Graffiti® 2

El área de escritura de Graffiti® 2 se divide en dos partes: una para escribir las letras del alfabeto en minúscula y otra para los números. El área alrededor de la línea divisoria (la línea que conecta las marcas divisorias situadas al principio del área de escritura de Graffiti® 2) se utiliza para escribir letras del alfabeto en mayúscula.

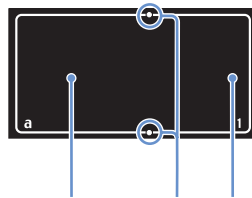

Área para letras en minúscula Marcas divisorias Área para números

Escritura de letras en mayúscula

Para introducir una letra en mayúscula, escriba los trazos en la línea divisoria del área de escritura de Graffiti® 2*.

* En este manual se utiliza **Bloc notas** (Bloc de notas) como aplicación de ejemplo.

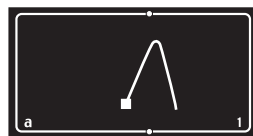

Escriba los trazos en la línea divisoria



Continúa en la página siguiente

Escritura de letras en minúscula

Para introducir una letra en minúscula, escriba los trazos en el área para letras en minúscula del área de escritura de Graffiti® 2.

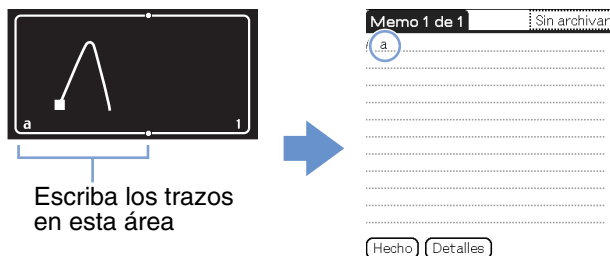

Escritura de números

Para introducir un número, escriba los trazos en el área para números del área de escritura de Graffiti® 2.

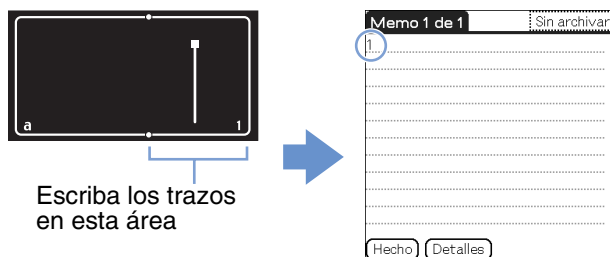

Lista de caracteres de Graffiti® 2

Alfabeto

A	Λ A A A a	N	N N n
B	B B b b	O	O O
C	C	P	P P
D	D D d d	Q	q q q q
E	E e	R	R R r
F	F F f f ¹	S	S
G	G G g g	T	t ²
H	h h H	U	U U
I	i ^{1 2}	V	V V
J	J J j j ² j ²	W	W
K	k ²	X	x ^{1 2}
L	L l	Y	y y
M	m m	Z	Z z

Números

1	1 1	6	6
2	2 2	7	7
3	3	8	8 8
4	4 ² 4 4	9	9 9
5	5 5 ²	0	O O

Continúa en la página siguiente

Escritura de símbolos

Para introducir un símbolo, active el modo Symbol. En el modo Symbol, podrá escribir en el área para letras en minúscula o en el área para números del área de escritura de Graffiti® 2. Siga los pasos que se indican a continuación para introducir un símbolo.

1 Escriba el trazo | en cualquier parte del área de escritura de Graffiti® 2.

El indicador de puntuación aparece en pantalla para mostrar que se encuentra en modo Symbol.

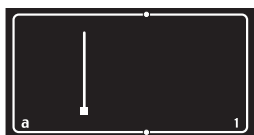

Indicador de puntuación

Consejo

Para introducir caracteres en el modo Symbol o salir de éste, puede escribir el trazo | en el área para letras en minúscula o en el área para números.

2 Escriba los trazos del símbolo.

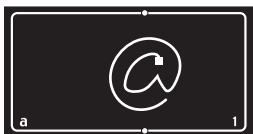

Consejos

- Escriba los trazos en cuanto entre en el modo Symbol antes de que este modo se cierre automáticamente.
- Puede escribir los trazos en cualquier parte del área de escritura de Graffiti® 2 si el modo Symbol está activado.

Continúa en la página siguiente

3 Escriba el trazo | de nuevo.

De esta forma, se introducirá el símbolo y se cerrará el modo Symbol.

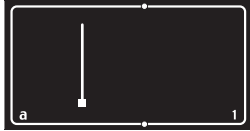

Consejo

Algunos símbolos se pueden introducir sin necesidad de activar el modo Symbol. Según el símbolo, deberá escribir los trazos en el área para letras en minúscula o en el área para números del área de escritura de Graffiti® 2.

- Para obtener más información, consulte la ayuda de Graffiti 2 del CLIÉ handheld o la página siguiente. En ésta se muestran los símbolos que deben escribirse en el área para letras en minúscula del área de escritura de Graffiti® 2 y los que deben escribirse en el área para números.

Continúa en la página siguiente

Símbolo (área para letras en minúscula)

Puede escribir los siguientes trazos directamente en el área para letras en minúscula sin necesidad de cambiar al modo Symbol.

. (punto)	•	@	Ⓐ
, (coma)	⌋	"	⌈⌋
' (apóstrofe)	⌋	Espacio	—
? (signo de interrogación)	¹ ⌋ ₂ •	Retorno de carro	↵
! (signo de admiración)	¹ ⌋ ₂ •	Tabulador	⌋
&	& &		

Símbolo (área para números)

Puede escribir los siguientes trazos directamente en el área para números sin necesidad de cambiar al modo Symbol.

. (punto)	•	\ (barra invertida)	↘
, (coma)	⌋	/ (barra)	↙
~ (tilde)	∩	((paréntesis izquierdo)	(
-	—) (paréntesis derecho))
+	² ⌋ ₁ +	=	≡
*	¹ ⌋ ₂ ×		

Continúa en la página siguiente

Símbolo (modo Symbol)

Puede introducir los símbolos siguientes en el modo Symbol.

. (punto)	•	((paréntesis izquierdo)	(
, (coma)	,) (paréntesis derecho))
' (apóstrofe)	'	<	<
? (signo de interrogación)	?	>	>
! (signo de admiración)	!	[[
&	&]]
@	@	{	{
\$	\$	}	}
~ (tilde)	~	+	+
/ (barra)	/	-	-
\ (barra invertida)	\	*	*
"	"	÷	÷
;	;	=	=
:	:	#	#
_	_	%	%
		^	^
'	'	`	`
'	'	™	™
“	“	®	®

Continúa en la página siguiente

Utilización de la escritura Graffiti® 2 para introducir texto

”	⌋⌋	©	Ⓒ
§	§	ı	ı ¹ ₂
•	•⌋⌋	°	°
¢	¢	ß	ß
€	€	μ	μ
¥	¥	f	f
£	£	ø	ø
ı	ı ¹ ₂	ç	ç ¹ ₂

Escritura de letras acentuadas

Para introducir letras acentuadas, primero escriba la letra en minúscula o en mayúscula y, a continuación, escriba el trazo del acento en el área para números del área de escritura de Graffiti® 2.

- Para obtener más información, consulte la tabla siguiente y la ayuda de Graffiti 2 del CLIÉ handheld.

à è ì ò ù	à	á é í ó ú ý	á
â ê î ô û	â	ã õ ñ	ã
ä ï ö ü ÿ	ä	â	â

Introducción de texto

Para introducir texto, necesitará software (una aplicación) que sea compatible con el CLIÉ handheld. Siga los pasos indicados a continuación para escribir texto utilizando **Agenda**.

- 1 Seleccione  (Agenda) en el CLIÉ Launcher y, a continuación, toque el icono o pulse el navegador Jog Dial™.
Se inicia la **Agenda** y aparece la programación para ese día.

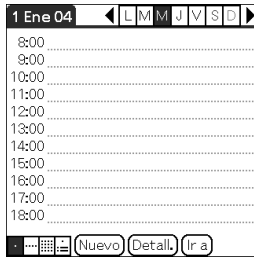

- 2 Toque la línea horaria en la pantalla de **Agenda**.

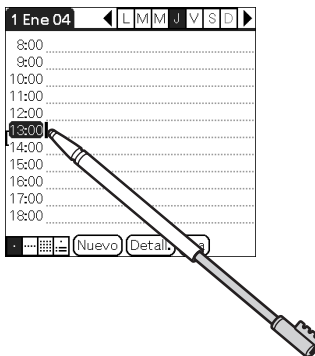

Continúa en la página siguiente

3 Utilice las tablas contenidas en las páginas anteriores para buscar la forma de trazo de la letra que desee crear.

Para algunas letras hay varias formas de trazo disponibles. En esos casos, seleccione la que le resulte más sencilla. Utilice la misma forma para crear las versiones en mayúscula y minúscula de una letra.

4 Coloque el bolígrafo de contacto en el área para letras en minúscula del área de escritura de Graffiti® 2. Inicie el trazo en el punto y dibuje la forma del trazo como aparece en las tablas.

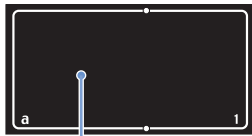

Coloque el bolígrafo de contacto

Nota

Inicie los trazos de caracteres en el área de escritura de Graffiti® 2. Si no realiza los trazos de Graffiti® 2 en dicha área, el CLIÉ handheld no los reconocerá como caracteres de texto.

Notas sobre la escritura de caracteres Graffiti® 2

- La precisión del reconocimiento aumenta al escribir trazos grandes. Realice trazos que ocupen casi en su totalidad el área de escritura de Graffiti® 2.
- Escriba a la velocidad habitual. Si se escribe demasiado despacio pueden producirse errores de reconocimiento.







Continúa en la página siguiente

- No escriba en oblicuo. Los trazos verticales deben ser paralelos a los lados del área de escritura de Graffiti® 2.

Utilización de trazos de navegación y accesos directos

Utilización de trazos de navegación

Al introducir texto o utilizar una aplicación, puede utilizar los trazos de navegación del campo de la aplicación. Para obtener más información, consulte la tabla siguiente y la ayuda de Graffiti 2 del CLIÉ handheld.





Retroceso		Puntuación	
Cortar		Copiar	
Pegar		Deshacer	
Comando de menú*			

*Algunos iconos de funciones, como Copiar y Eliminar, sólo aparecerán cuando esta función esté disponible.

Nota

Si la letra “L” está registrada como un comando de menú para una aplicación, las letras “K”, “T”, “I” y “X” no funcionarán como comandos de menú. Esto es debido a que el primer trazo de estas letras de dos trazos se reconocería erróneamente como el comando “L”. Si no existe ningún comando “L”, una de estas cuatro letras o las cuatro pueden registrarse como comandos de menú.

Utilización de accesos directos

El CLIÉ handheld dispone de accesos directos registrados de forma predeterminada. Para utilizar un acceso directo, escriba el trazo de acceso directo  seguido de los caracteres de dicho acceso directo. Al escribir el trazo del acceso directo, el indicador de cambio de acceso directo aparece en el punto de inserción para mostrar que se encuentra en el modo Shortcut (acceso directo). Por ejemplo, si escribe el acceso directo de escritura Graffiti® 2 “mf” (, ) y ) en el área de escritura de Graffiti® 2, se introduce la fecha actual. Para obtener más información, consulte la tabla siguiente.

El CLIÉ handheld tiene registrados los siguientes accesos directos de Graffiti 2:

Marca de fecha	mf	Desayuno	de
Marca de hora	mh	Almuerzo	al
Marcas de fecha y hora	fh	Cena	ce
Reunión	re		

Consejos

- También puede introducir accesos directos mediante el modo Symbol.
- También puede crear sus propios accesos directos. Para obtener más información, consulte “Personalización del CLIÉ™ handheld (Preferencias): Creación de accesos directos de Graffiti® 2” en la página 81.

Utilización de Decuma Input para introducir texto (sólo para PEG-TJ35)

Decuma Input convierte su escritura a mano en texto digitalizado y se puede utilizar para introducir texto con cualquier aplicación. Basta con escribir en el área de escritura. La interpretación de su escritura a mano aparece en el mismo lugar en que escribe.

Introducción de texto

Para introducir texto, necesitará software (una aplicación) que sea compatible con el CLIÉ handheld. Siga los pasos indicados a continuación para practicar la escritura de texto utilizando **Agenda**.

- 1 Seleccione  (Agenda) en el CLIE Launcher y, a continuación, toque el icono o pulse el navegador Jog Dial™.

Se inicia la **Agenda** y aparece la programación para ese día.

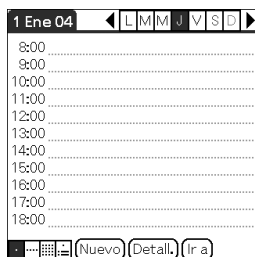

Continúa en la página siguiente

2 Toque la línea horaria en la pantalla de **Agenda**.

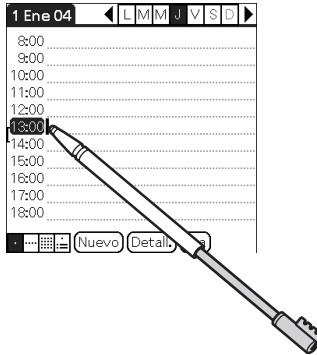

3 Toque "a" en el área de escritura de Graffiti® 2. Aparecerá la pantalla **Decuma Latin**.

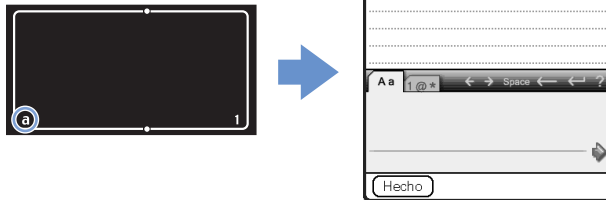

Consejo

También puede visualizar la pantalla **Decuma Latin** tocando "1" en el área de escritura de Graffiti® 2. En ese caso, aparece la pantalla **Decuma Latin** para números y caracteres especiales.

Para obtener más información, consulte "Las áreas para escribir letras y números son diferentes" en la página 62.

Continúa en la página siguiente

4 Escriba sobre la línea base del área de escritura.

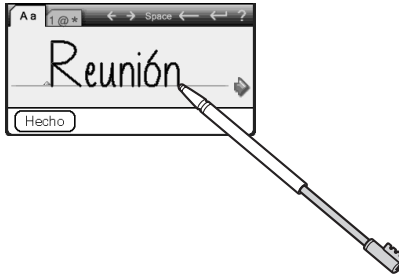

Consejo

Escriba de la manera habitual.

5 Toque ► al final de la línea base.

El texto escrito se inserta en la parte superior de la pantalla **Decuma Latin**.



6 Toque [Hecho].

El texto escrito se inserta en la pantalla **Agenda**.

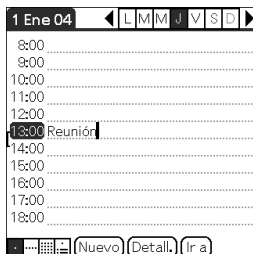

Continúa en la página siguiente

Las áreas para escribir letras y números son diferentes

Existen dos modalidades para reconocer la escritura a mano: como caracteres generales y como números y caracteres especiales.

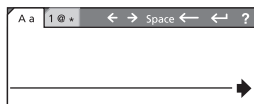

Modalidad de caracteres generales

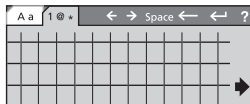

Modalidad de números y caracteres especiales

Otras operaciones de escritura

←, →: Mueve el cursor

space: Inserta un espacio

←: Elimina el último carácter escrito

↵: Inicia una línea nueva detrás del cursor

? : Muestra la pantalla de ayuda de **Decuma Latin**

Consejo

Cuando aparezca la pantalla **Decuma Latin**, puede arrastrar el bolígrafo de contacto hasta la parte superior de la pantalla del área de escritura de Graffiti® 2 para visualizar la pantalla de ayuda de **Decuma Latin**.

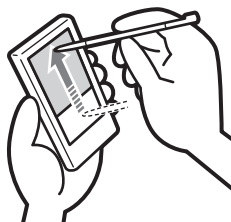

Continúa en la página siguiente

Cambio de la configuración de Decuma Input

- 1 Seleccione  (Decuma) en el CLIE Launcher y, a continuación, toque el icono o pulse el navegador Jog Dial™.

Aparecerá la pantalla **Decuma**.

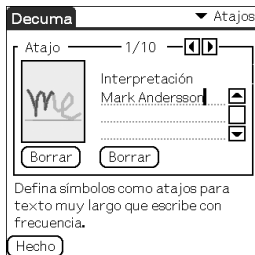

- 2 Toque ▼ en la parte superior derecha de la pantalla y seleccione los ajustes que desee.

[Atajos]

Define los accesos directos para textos extensos que se escriben con frecuencia.

[Personalizar]

Edita el alfabeto Decuma para ajustar los caracteres individuales y así facilitar un mejor reconocimiento.

[Configuración]

Personaliza las funciones de Decuma Input.

[Info]

Muestra la versión de Decuma Input en el CLIÉ handheld.

Utilización del teclado en pantalla para introducir texto

Puede introducir texto con el bolígrafo de contacto del CLIÉ handheld.

Introducción de texto

Para introducir texto, necesitará software (una aplicación) que sea compatible con el CLIÉ handheld. Siga los pasos indicados a continuación para practicar la escritura de texto utilizando

Agenda.

- 1 Seleccione  (Agenda) en el CLIÉ Launcher y, a continuación, toque el icono o pulse el navegador Jog Dial™.

Se inicia la **Agenda** y aparece la programación para ese día.

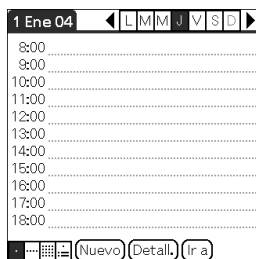

- 2 Toque la línea horaria en la pantalla de **Agenda**.

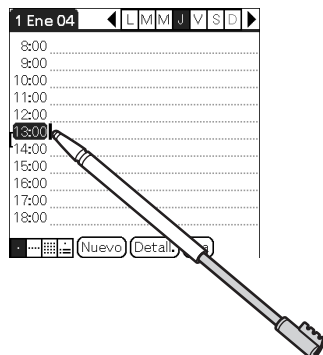

Continúa en la página siguiente

3 Toque (Menú).

Se mostrará el menú.

4 Toque [Edición] y seleccione [Teclado].

Aparecerá la pantalla **Teclado**.

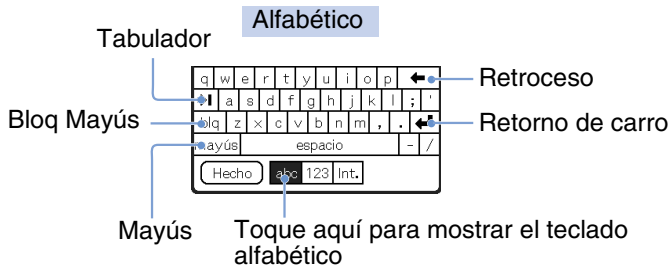

5 Seleccione el teclado requerido y toque los caracteres para introducir texto y números.

Puede escribir texto utilizando el teclado en pantalla del mismo modo en que utiliza el teclado del ordenador. Para introducir una letra mayúscula, toque la tecla de mayúsculas y, a continuación, el botón correspondiente al carácter. Para eliminar un carácter, toque .

Continúa en la página siguiente

6 Cuando haya terminado de introducir el texto, toque [Hecho].

La pantalla **Teclado** se cierra y el texto escrito se inserta en la pantalla **Agenda**.

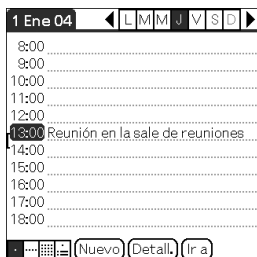



Intercambio y actualización de archivos/datos mediante la operación HotSync®

En este capítulo se explica cómo realizar la operación HotSync® con el ordenador.

<i>¿Qué es la operación HotSync®?</i>	68
<i>Realización de una operación HotSync®</i>	71
<i>Utilización de Palm™ Desktop para CLIE</i>	74

¿Qué es la operación HotSync®?

La operación HotSync® es una operación sencilla que permite sincronizar archivos/datos entre el CLIÉ handheld y el ordenador. Con sólo pulsar el botón HotSync, podrá sincronizar los archivos/datos de las aplicaciones del CLIÉ handheld con los archivos/datos de **Palm™ Desktop para CLIÉ** del ordenador, realizar copias de seguridad de los archivos/datos del computadora de mano en el ordenador e instalar aplicaciones complementarias.

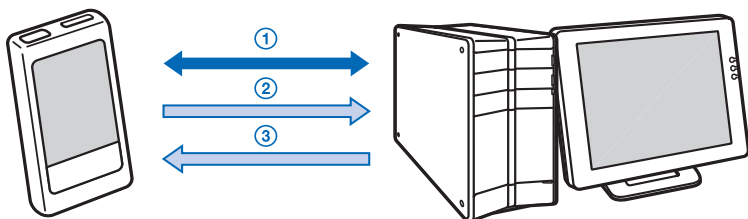

① Sincronización de los archivos/datos entre el CLIÉ handheld y el ordenador

Sincroniza los datos de la **Agenda**, **Direcciones**, **Tareas** y **Bloc notas** (Bloc de notas) entre el CLIÉ handheld y el ordenador. Puede administrar los archivos/datos de varios CLIÉ handhelds por separado mediante **Palm™ Desktop para CLIÉ**.

② Realización de una copia de seguridad de los datos o aplicaciones en el ordenador

Crea automáticamente en el ordenador una copia de seguridad de los datos o aplicaciones contenidos en el CLIÉ handheld. En caso de que elimine accidentalmente datos o aplicaciones o si necesita realizar un reinicio por hardware, la operación HotSync® le permitirá restaurar los datos o aplicaciones mediante los datos y aplicaciones de la copia de seguridad que se encuentran en el ordenador. Es posible que no pueda realizar una copia de seguridad de algún contenido mediante la operación HotSync®.

Continúa en la página siguiente

Para obtener más información sobre cómo realizar una copia de seguridad de los datos y aplicaciones, consulte la página 169.

Consejo

Puede guardar en un soporte “Memory Stick” una copia de seguridad de los datos o aplicaciones contenidos en el CLIÉ handheld. Para obtener más información, consulte “Realización de una copia de seguridad de los datos y aplicaciones en un soporte “Memory Stick” mediante el uso de Memory Stick Backup” (página 170).

③ Utilización de los archivos/datos creados mediante aplicaciones de Microsoft® Windows® en el CLIÉ handheld

Importa o exporta los archivos/datos entre una aplicación de Windows® del ordenador y el CLIÉ handheld.

Formatos de archivo compatibles que puede importar o exportar de/a Palm™ Desktop para CLIÉ

- Valores separados por comas/tabulaciones (*.csv, *.txt, *.tab, *.tsv)
- Archivo de texto (*.txt)
- Archivo vCal (Agenda) (*.vcs)
- Archivo vCard (Direcciones) (*.vcf)
- Fichero de Agenda de **Palm™ Desktop para CLIÉ** (*.dba)
- Fichero de Libreta de direcciones de **Palm™ Desktop para CLIÉ** (*.aba)
- Fichero de Lista de tareas de **Palm™ Desktop para CLIÉ** (*.tda)
- Fichero de Bloc de notas de **Palm™ Desktop para CLIÉ** (*.mpa)

Continúa en la página siguiente

¿Qué es la operación HotSync®?

- * Las palabras entre paréntesis corresponden a extensiones de archivos. El fichero es una unidad que agrupa archivos asociados.
- ➔ Para obtener más información sobre la importación y exportación de archivos/datos, consulte la ayuda en línea de **Palm™ Desktop para CLIÉ**.

Realización de una operación HotSync®

Para realizar una operación HotSync®, **Palm™ Desktop para CLIÉ** debe estar instalado en el ordenador.

- ➔ Para obtener más información sobre la operación HotSync®, consulte “Utilización del CLIÉ handheld con el ordenador” de “Lea este documento en primer lugar (manual de instrucciones)”.

Realización de una operación HotSync® con el cable USB (HotSync® local)

La operación HotSync® con el cable USB suministrado con el CLIÉ handheld se denomina operación HotSync® local.

1 Conecte el CLIÉ handheld al ordenador mediante el cable USB suministrado con el CLIÉ handheld.

2 Toque  (Inicio).
Aparece CLIE Launcher.

3 Haga girar el navegador Jog Dial™ para seleccionar  (HotSync) y pulse dicho navegador.

Aparece la pantalla **HotSync**.

Consejo

También puede tocar  (HotSync) en el CLIE Launcher para visualizar la pantalla **HotSync**.

Continúa en la página siguiente

4 Toque (HotSync).

Se inicia la operación HotSync®.



Una vez finalizada la operación HotSync®, aparecerá un mensaje en la pantalla del CLIÉ handheld que confirmará el fin de la operación HotSync®.

Nota

No desconecte el CLIÉ handheld del ordenador hasta que la operación HotSync® haya finalizado. Tampoco inserte ni extraiga el soporte “Memory Stick” mientras la operación HotSync® se encuentre en curso. De lo contrario, es posible que **Palm™ Desktop para CLIÉ** no finalice la operación correctamente.

Si la operación HotSync® no se inicia

Asegúrese de que  (HotSync) aparezca en la bandeja de tareas de Windows (área de notificación).

Si  (HotSync) no aparece en la bandeja de tareas (área de notificación), haga clic en [Inicio], seleccione [Programas] (para Windows XP, seleccione [Todos los programas]), [Sony Handheld] y haga clic en [HotSync Manager]. Compruebe que  (HotSync) aparece en la bandeja de tareas (área de notificación) y toque  (HotSync) en la pantalla del CLIÉ handheld para iniciar la operación HotSync®.

Cuando se inicie la operación HotSync®, aparecerá un mensaje en la ventana del ordenador.

* A partir de este momento, cuando las condiciones sean iguales para Windows XP Home Edition y Windows XP Professional, se hará referencia a ellos como Windows XP.

Realización de una operación HotSync®

**En Windows XP, la bandeja de tareas se denomina “área de notificación”.

En este manual, se denomina “bandeja de tareas (área de notificación)”.

Consejo

Si no puede realizar la operación HotSync®

Consulte “Preguntas y respuestas de solución de problemas”.

Utilización de Palm™ Desktop para CLIÉ

Palm™ Desktop para CLIÉ permite ver los datos que se transfieren desde el CLIÉ handheld al ordenador mediante la operación HotSync®.

Además, **Palm™ Desktop para CLIÉ** tiene las mismas funciones que **Agenda, Direcciones, Tareas y Bloc notas** (Bloc de notas) para que pueda introducir o modificar las programaciones o las direcciones en el ordenador y exportar los datos al CLIÉ handheld.

Inicio de Palm™ Desktop para CLIÉ

1 Haga doble clic en  (Palm Desktop para CLIÉ) del escritorio de Windows.

También puede hacer clic en [Inicio], seleccionar [Programas] (para Windows XP, seleccione [Todos los programas]), [Sony Handheld] y haga clic en [Palm Desktop para CLIÉ].

Se iniciará **Palm™ Desktop para CLIÉ**.

Consejo

Para salir de Palm™ Desktop para CLIÉ

Haga clic en  en la parte superior derecha de la ventana o seleccione [Salir] de [Archivo].

Ubicación de los componentes de Palm™ Desktop para CLIÉ

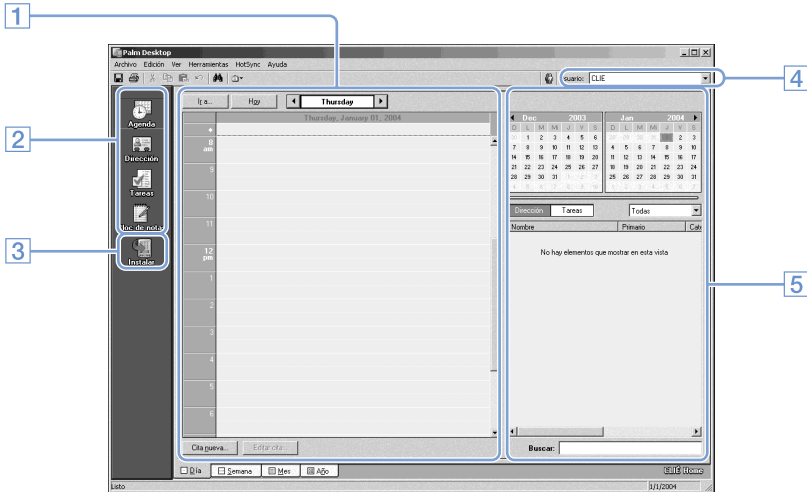

1 Panel de lista

Muestra los registros de la aplicación Desktop actual.

2 Barra de inicio de aplicaciones

Haga clic en un icono para abrir la aplicación asociada.

3 Icono Install

Haga clic en este icono para visualizar la ventana **Instalar Tool**. Puede instalar aplicaciones en el CLIÉ handheld con la operación HotSync®.

► Para obtener más información, consulte “Instalación” en la página 185.

4 Selector de usuario

Muestra el nombre de usuario de la información actual.

5 Panel de registros

Muestra toda la información acerca del registro seleccionado en el panel de lista. La información que aparece en este panel es la misma que aparece al tocar [Detall.] en las aplicaciones del CLIÉ handheld, como **Agenda**.

Operaciones básicas de Palm™ Desktop para CLIÉ

Haga clic en el icono de la aplicación que desee utilizar. La ventana cambiará a la ventana de la aplicación seleccionada. Las operaciones básicas de cada aplicación son las mismas que las de la aplicación correspondiente del CLIÉ handheld.

- ➔ Para obtener más información sobre las operaciones, consulte la ayuda en línea de **Palm™ Desktop para CLIÉ**. Para visualizar la ayuda en línea, seleccione [Ayuda de Palm Desktop] en [Ayuda].

Consejo

Cambio del nombre de usuario del CLIÉ handheld

- ① **En la ventana de Palm™ Desktop para CLIÉ, haga clic en [Usuarios...] en [Herramientas].**
Aparecerá el cuadro de diálogo **Usuarios**.
- ② **Haga clic en el nombre de usuario que desee cambiar y luego haga clic en [Cambiar nombre...].**
- ③ **Introduzca un nuevo nombre de usuario y haga clic en [Aceptar].**
En la siguiente operación HotSync® que se realice, aparecerá el nombre de usuario del CLIÉ handheld modificado.

Si utiliza el sistema operativo Windows® XP de Microsoft®

Cuando inicie **Palm™ Desktop para CLIÉ** en el ordenador y seleccione [Personalizar...], [Enlace de archivos...], [Ver registro...] o [Configuración...] en [HotSync], es posible que la ventana de configuración se abra detrás de la ventana de **Palm™ Desktop para CLIÉ**.

En este caso, ponga la ventana de configuración en primer plano siguiendo uno de estos métodos:

- Pulse las teclas Alt y Tab (tabulador) al mismo tiempo.
- Haga clic en  (HotSync) en la parte inferior derecha de la bandeja de tareas de Windows (área de notificación).

Personalización del CLIÉ™ handheld (Preferencias)

En este capítulo se explica cómo personalizar el CLIÉ handheld, modificando los ajustes de la pantalla Preferencias.

Posibilidades de los ajustes de Preferencias . . .	78
Configuración de Graffiti® 2	80
Creación de accesos directos de Graffiti® 2 . . .	81
Visualización de la información sobre la batería y el soporte, y cambio del nivel de volumen	82
Ajuste del digitalizador	83
Ajuste de las preferencias de la red del proveedor y del servidor de acceso telefónico	84
Asignación de aplicaciones a los botones de aplicación.	95
Personalización de las actividades de trazo del bolígrafo a pantalla completa	96
Configuración del tiempo de apagado automático	97
Configuración de sonidos	98
Activación o desactivación del indicador de alarma	99
Activación o desactivación de la función Recibir transmisión	100
Selección del tema del color de la pantalla . . .	101
Configuración del formato de visualización para la hora, la fecha y números.	102
Adición o modificación de las preferencias de dispositivos de comunicación	104
Configuración de las preferencias de fecha y hora	106

Posibilidades de los ajustes de Preferencias

La pantalla **Preferencias** permite personalizar las opciones de configuración del CLIÉ handheld.

Es posible añadir opciones de configuración al instalar nuevas aplicaciones o software para dispositivos periféricos.

Ajustes	Detalles
Botones	Personaliza las aplicaciones asignadas a botones de aplicación, así como la operación de trazo del bolígrafo a pantalla completa. ➔ Para obtener más información, consulte las páginas 95 a 96.
Conexión	Define la configuración para el dispositivo de comunicación. ➔ Para obtener más información, consulte la página 104.
Fecha y hora	Define la configuración actual de fecha, hora, zona horaria y hora de verano/invierno. ➔ Para obtener más información, consulte la página 106.
Calibrador	Calibra la pantalla del CLIÉ handheld. ➔ Para obtener más información, consulte la página 83.
Formatos	Define los formatos para la hora, la fecha o números. ➔ Para obtener más información, consulte la página 102.
General	Define las configuraciones para el intervalo de apagado automático, el sonido del sistema, la función LED y el tema del color de la pantalla. ➔ Para obtener más información, consulte las páginas 97 a 101.
Graffiti 2	Define las formas alternativas de escribir los caracteres “T”, “P”, “Y” y “\$”. ➔ Para obtener más información, consulte la página 80.
Red	Define la configuración de la conexión a Internet. ➔ Para obtener más información, consulte la página 84.
Propietario	Define la información del usuario, como por ejemplo el nombre o el número de teléfono. ➔ Para obtener más información, consulte la página 175.
Abreviaturas	Define una lista de abreviaturas de Graffiti® 2. ➔ Para obtener más información, consulte la página 81.
Info. de estado	Muestra información sobre la batería y el soporte. Además, ajusta el nivel de volumen. ➔ Para obtener más información, consulte la página 82.

Continúa en la página siguiente

Visualización de la pantalla Preferencias para cada menú

- 1 Gire el navegador Jog Dial™ para seleccionar  (Prefer) en el CLIE Launcher y, a continuación, pulse dicho navegador.
Aparecerá la pantalla **Preferencias**.

Consejo

Para que aparezca dicha pantalla, también puede tocar  (Prefer).

- 2 Toque ▼ en la parte superior derecha de la pantalla y seleccione el menú Preferencias que desee configurar.

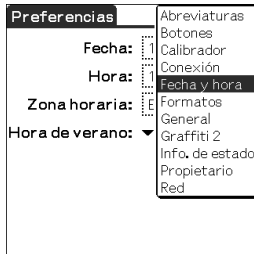

Configuración de Graffiti® 2

Puede seleccionar formas alternativas de escribir los caracteres “T”, “P”, “Y” y “\$” en el CLIÉ handheld.

Por ejemplo, para seleccionar una forma alternativa de escribir el carácter “T”:

- 1** Toque ▼ en la parte superior derecha de la pantalla **Preferencias** y seleccione [Graffiti 2].
- 2** Toque [t].
Aparecerá el cuadro de diálogo **Afinador Graffiti 2**.
- 3** Para confirmar el método de escritura que aparece para escribir la letra T, toque junto a [Usar esta forma de 't'.] para cambiar a .
- 4** Toque [Hecho].

Consejo

También puede cambiar la manera de escribir los caracteres “P”, “Y” y “\$” del mismo modo.

Nota

Cuando se selecciona un método alternativo de escribir el carácter seleccionado, el CLIÉ handheld no reconocerá el método predeterminado de escribir ese carácter.

Creación de accesos directos de Graffiti® 2

Puede crear abreviaturas (accesos directos) para escribir texto con trazos de Graffiti® 2.

► Para obtener información acerca del uso de accesos directos de Graffiti® 2, consulte “Utilización de accesos directos” en la página 58.

- 1** Toque ▼ en la parte superior derecha de la pantalla **Preferencias** y seleccione [Abreviaturas].
- 2** Toque [Nuevo].
Aparecerá el cuadro de diálogo **Entrada de método abrir..**.
- 3** Introduzca el nuevo nombre del acceso directo y el texto correspondiente para [Nombre del método abreviado:] (abreviatura) y [Texto del método abreviado:] (cadena de caracteres).
- 4** Toque [OK].
Se crea el nuevo acceso directo y aparece la lista de accesos directos.

Para editar un acceso directo

- 1** Toque el acceso directo que desea editar y toque [Editar].
- 2** Edite el nombre del acceso directo y el texto correspondiente para [Nombre del método abreviado:] (abreviatura) y [Texto del método abreviado:] (cadena de caracteres) y toque [OK].

Para eliminar un acceso directo

- 1** Toque el acceso directo que desee eliminar y toque [Eliminar...].
Aparecerá el cuadro de diálogo **Eliminar**.
- 2** Toque [Sí].
Se eliminará el acceso directo seleccionado.

Visualización de la información sobre la batería y el soporte, y cambio del nivel de volumen

Puede comprobar la cantidad de batería restante y las condiciones del soporte, así como cambiar el nivel de volumen para el sonido, el sistema, la alarma y el sonido de los juegos.

- Para obtener más información, consulte “Componentes del CLIÉ™ handheld: Localización de los componentes del CLIE Launcher” en “Lea este documento en primer lugar (Manual de instrucciones)”.

- 1** Toque ▼ en la parte superior derecha de la pantalla **Preferencias** y seleccione [Info. de estado]. Aparece la pantalla **Preferencias** de [Info. de estado].

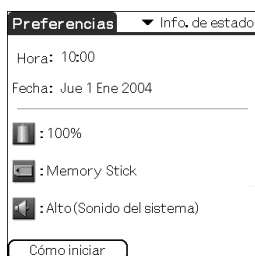

- 2** Toque el icono adecuado para cambiar o ver el estado. Aparecerá un cuadro de diálogo.

 : muestra la pantalla **Información de las pilas**.

 : muestra la pantalla **Info. soporte**.

 : muestra la pantalla **Ajustar volumen**.

- Para obtener más información sobre la visualización de estas pantallas, consulte “Componentes del CLIÉ™ handheld: Localización de los componentes del CLIE Launcher” en “Lea este documento en primer lugar (Manual de instrucciones)”.

Ajuste del digitalizador

Debe ajustar el digitalizador cuando realiza un reinicio por hardware, cuando la operación de tocar o el desplazamiento no funcionan correctamente o cuando no se puede ajustar el brillo de la luz de fondo o el contraste de la pantalla.

- 1 Toque ▼ en la parte superior derecha de la pantalla **Preferencias** y seleccione [Calibrador]. Aparecerá la pantalla de calibración del digitalizador.

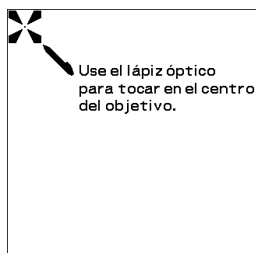

La pantalla de calibración del digitalizador es exactamente igual a la pantalla que aparece la primera vez que se enciende el CLIÉ handheld. Siga las instrucciones en pantalla para ajustar el digitalizador.

Consejo

Utilice el bolígrafo de contacto de forma perpendicular a la pantalla para tocar los objetivos.

Ajuste de las preferencias de la red del proveedor y del servidor de acceso telefónico

Nota

Para conocer los ajustes específicos de un dispositivo periférico, consulte el manual respectivo.

Selección de una plantilla de servicio

Puede personalizar el ajuste de servicio para seleccionar la plantilla de servicio del proveedor de servicios de Internet o del servidor de acceso telefónico.

- 1 Toque ▼ en la parte superior derecha de la pantalla **Preferencias** y seleccione [Red]. Aparecerá la pantalla **Preferencias** de [Red].
- 2 Toque [▼ Servicio:] y seleccione la plantilla de servicio (**Nombre del proveedor de servicios de Internet**) que desee utilizar.

Consejos

- Para añadir una nueva plantilla de servicio, seleccione [Nuevo] de [Servicio] tocando  (Menú). Si el nombre del proveedor de servicios de Internet que desea utilizar no aparece en la lista, toque [▼ Servicio:] o seleccione [Nuevo] de [Servicio] e introduzca el nombre del nuevo proveedor de servicios de Internet. Puede crear múltiples plantillas de servicio para su proveedor de servicios de Internet. Debe darles un nombre a las plantillas de servicio, de modo que tengan una identificación exclusiva, como por ejemplo “So-net1” y “So-net2”. Esto resulta útil cuando utiliza un proveedor de servicios de Internet según el punto de acceso. También es útil en el momento de configurar la plantilla de servicio.
- Si desea copiar una plantilla de servicio existente sin realizar cambios, seleccione [Duplicar] del menú [Servicio].

Introducción de un nombre de usuario

La configuración de User Name (nombre de usuario) identifica el nombre que se utiliza para iniciar una sesión en el proveedor de servicios de Internet (ISP) o en el servidor de acceso telefónico.

- 1 Toque junto a [Usuario:] en la pantalla **Preferencias** para [Red].

Continúa en la página siguiente

2 Introduzca el nombre de usuario.

Notas

- Aunque este campo puede contar con varias líneas de texto, sólo dos aparecerán en pantalla a la vez.
- La mayor parte de los servidores de acceso telefónico no acepta espacios en el nombre de usuario.

Introducción de una contraseña

La configuración de una Password (contraseña) identifica la contraseña que se utilizará para iniciar una sesión en el servidor o ISP. Según lo que elija en este campo, el CLIÉ handheld le pedirá que introduzca una contraseña cada vez que inicie una sesión en la red:

- Si no escribe una contraseña, el CLIÉ handheld mostrará la palabra [-Preguntar-] en este campo y le solicitará que introduzca una contraseña durante el proceso de inicio de la sesión.
- Si introduce una contraseña, el CLIÉ handheld mostrará la palabra [-Asignada-] en este campo y no le solicitará que introduzca una contraseña durante el proceso de inicio de la sesión.

Nota

Si le preocupa la seguridad, seleccione [-Preguntar-] y no introduzca ninguna contraseña.

1 Toque junto a [Contraseña:] en la pantalla **Preferencias** para [Red].

Aparecerá el cuadro de diálogo **Contraseña**.

2 Introduzca la contraseña que utiliza para iniciar una sesión en el servidor.

3 Toque [OK].

El campo para [Contraseña:] cambia para mostrar la palabra [-Asignada-].

Selección de una conexión

Utilice el ajuste Conexión (conexión) para seleccionar el método de conexión al ISP o al servidor de acceso telefónico que desee utilizar.

- 1 Toque ▼ junto a [Conexión:] y seleccione [Módem estándar] en la pantalla **Preferencias** para [Red].

Configuración de la información telefónica

Defina el número de teléfono que utiliza para conectarse con el ISP o servidor de acceso telefónico. Además, también puede definir un prefijo, desactivar la llamada en espera y utilizar una tarjeta de llamada.

Nota

La opción de tarjeta de llamada sólo funciona correctamente para los servicios a larga distancia de AT&T y Sprint. Si desea realizar una llamada a través de MCI, deberá definir la información telefónica introduciendo el número de la tarjeta de llamada en el campo [Nº de teléfono:] y el número de teléfono en el campo [Usar tarjeta telefónica:].

- 1 Toque junto a [Teléfono:] en la pantalla **Preferencias** para [Red].

Aparecerá la pantalla **Configuración teléfono**.

- 2 Escriba el número de teléfono del ISP o del servidor de acceso telefónico en el campo [Nº de teléfono:].

- 3 Si es necesario, defina los ajustes siguientes:

Prefijo:

Introduzca el prefijo de marcado (p. ej., “9”) para llamar a una línea externa.

- ① Toque junto a [Prefijo:] para cambiar a .

Introduzca el prefijo de marcado (p. ej., “9”) en el campo junto a [Prefijo:].

Desactivar llamada en espera:

Si ha contratado el servicio de llamada en espera a su compañía telefónica, deberá interrumpir esta función cuando acceda a Internet. Solicite a su compañía telefónica el código para interrumpir la función de llamada en espera.

- ① Toque junto a [Desact llamada en espera:] para cambiar a .

Continúa en la página siguiente

Ajuste de las preferencias de la red del proveedor y del servidor de acceso telefónico

- ② Introduzca el código para interrumpir la función de llamada en espera (p. ej., “1170”) en el campo junto a [Desact llamada en espera:].

Usar tarjeta telefónica:

Esta opción sólo es válida en los EE.UU.

Puede acceder a Internet utilizando una tarjeta de llamada.

Nota

La opción de tarjeta de llamada sólo funciona correctamente para los servicios a larga distancia de AT&T y Sprint. Si desea realizar una llamada a través de MCI, deberá definir la información telefónica introduciendo el número de la tarjeta de llamada en el campo [Nº de teléfono:] y el número de teléfono en el campo [Usar tarjeta telefónica:].

- ① Toque junto a [Usar tarjeta telefónica:] para cambiar a .
- ② Introduzca el número de tarjeta de llamada (p. ej., “,,,123456...”) en el campo junto a [Usar tarjeta telefónica:].

Consejo

Por lo general, es necesario esperar unos instantes antes de introducir el número de la tarjeta de llamada. Al introducir el número de la tarjeta de llamada, inserte al menos tres comas antes del número para rectificar el tiempo de espera (la transmisión de un número de tarjeta de llamada tarda dos segundos por cada coma).

4 Toque [OK].

Aparecerá la pantalla **Preferencias** de [Red].

Adición de información detallada a una plantilla de servicio

Si utiliza una de las plantillas de servicio predefinidas, es posible que deba introducir el nombre de usuario y número de teléfono. Si crea una plantilla de servicio nueva, es posible que deba proporcionar información adicional sobre el ISP o el servidor de acceso telefónico. Para añadir información adicional a una plantilla de servicio seleccionada, utilice la pantalla **Detalles**.

- 1** Toque [▼ Servicio:] en la pantalla **Preferencias** para [Red] y seleccione la plantilla de servicio (**Nombre del proveedor de servicios de Internet**) en la que desea añadir información detallada.
- 2** Toque [Detalles...].
Aparecerá la pantalla **Detalles**.
- 3** Toque ▼ junto a [Tipo de conexión] y seleccione uno de los siguientes tipos de conexión.
 - **PPP**:
Protocolo punto a punto
 - **SLIP**:
Protocolo de Internet de línea comprimido
 - **CSLIP**:
Protocolo de Internet de línea serie comprimida

Consejo

Si tiene dudas, intente utilizar PPP y, si no funciona, pregunte a su proveedor de servicios de Internet (ISP) o al administrador del sistema cuál es el tipo de conexión correcta.

Continúa en la página siguiente

- 4** Toque ▼ junto a [Intervalo de espera inactivo] y seleccione una de las siguientes opciones.
 - **1 minuto:**
Espera un minuto antes de interrumpir la conexión cuando se abre otra aplicación que no utiliza la red.
 - **2 minutos:**
Espera dos minutos.
 - **3 minutos:**
Espera tres minutos.
 - **Nunca:**
Mantiene su conexión PPP o SLIP abierta hasta que apague el CLIÉ handheld (o hasta que se acabe el tiempo). Tenga en cuenta que esta opción será más costosa que otras.

- 5** Toque junto a [Consulta DNS:] para anular la selección.

- 6** Introduzca la dirección IP para [DNS primario y DNS secundario:] (Sistema de asignación de nombres de dominio).

Póngase en contacto con su proveedor de servicios de Internet o el administrador del sistema para que le facilite los números IP correctos de los DNS primario y secundario.

- 7** Si debe introducir la dirección IP del CLIÉ handheld, toque junto a [Dirección IP:] para que aparezca una dirección IP fija debajo de la casilla de verificación.

Normalmente no es necesario introducir esta dirección IP. Si no está seguro, seleccione Automática y vaya al paso 9.

- 8** Introduzca la dirección IP del CLIÉ handheld.

- 9** Toque [OK].

..... **Duplicación/eliminación de plantillas de servicio adicionales**

Puede crear plantillas de servicio adicionales nuevas o duplicar las plantillas ya existentes y editar la información. Después de crear una plantilla, nueva o duplicada, podrá añadir y editar los ajustes.

Duplicación de una plantilla de servicio ya existente

- 1** Toque [▼ Servicio:] en la pantalla **Preferencias** de [Red] y seleccione la plantilla de servicio que desea duplicar.
- 2** Toque  (Menú).
Se mostrará el menú.
- 3** Toque [Duplicar] de [Servicio].
Se añadirá una copia de la plantilla de servicio (**El nombre de la plantilla de servicios original + copia**) a la lista desplegable del campo Servicio.

Eliminación de una plantilla de servicio

Puede eliminar una plantilla de servicio existente.

- 1** Toque [▼ Servicio:] en la pantalla **Preferencias** de [Red] y seleccione la plantilla de servicio que desea eliminar.
- 2** Toque  (Menú).
Se mostrará el menú.
- 3** Toque [Eliminar] en [Servicio].
Aparecerá el cuadro de diálogo **Eliminar servicio**.
- 4** Toque [OK].
Se eliminará la plantilla de servicio seleccionada.
Para cancelar la eliminación, toque [Cancelar].

..... **Creación de scripts de inicio de la sesión**

Un script de inicio de la sesión está formado por una serie de comandos que automatiza el inicio de la sesión en un servidor de red, como la red de la empresa o el proveedor de servicios de Internet (ISP).

También puede utilizar caracteres literales o que no sean ASCII para los scripts de inicio de la sesión.

► Para obtener más información, consulte “Caracteres que no sean ASCII para scripts de inicio de la sesión” en la página 93.

- 1** Toque ▼ en la parte superior derecha de la pantalla **Preferencias** y seleccione [Red].
- 2** Toque [▼ Servicio:] en la pantalla **Preferencias** de [Red] y seleccione la plantilla de servicio predefinida que desee para crear scripts de inicio de la sesión.
- 3** Toque [Detalles...].
Aparecerá la pantalla **Detalles**.
- 4** Toque [Script...].
Aparecerá la pantalla **Script de conexión**.
- 5** Toque [▼ Fin:] y seleccione uno de los siguientes comandos.
Si el comando necesita información adicional, aparecerá un campo a la derecha del comando para que pueda introducir información.

Continúa en la página siguiente
.....

Esperar	Indica al CLIÉ handheld que espere a que lleguen los caracteres específicos del servidor TCP/IP antes de ejecutar el siguiente comando.
Esperar el indicador	Detecta la solicitud reto-respuesta del servidor y muestra el valor de reto generado de manera dinámica. A continuación, introduzca el valor de reto en la tarjeta de testigo. Ésta generará un valor de respuesta para que lo introduzca en el CLIÉ handheld. Este comando tiene dos argumentos, separados por una barra vertical () en la línea de entrada.
Enviar	Transmite caracteres específicos al servidor TCP/IP al que esté conectado.
Enviar RC	Transmite un carácter de retorno de carro o de salto de línea al servidor TCP/IP al que esté conectado.
Enviar ID usuario	Transmite la información de ID de usuario introducida en el campo Usuario de la pantalla Preferencias de [Red].
Enviar contraseña	Transmite la contraseña introducida en el campo Contraseña de la pantalla Preferencias de [Red]. Si no ha introducido ninguna contraseña, el comando le pedirá que introduzca una. Por lo general, el comando Password va seguido del comando Send CR.
Retraso	Indica al CLIÉ handheld que debe esperar una cantidad específica de segundos antes de ejecutar el siguiente comando del script de inicio de la sesión.
Obtener IP	Lee la dirección IP y la utiliza como dirección IP para el CLIÉ handheld. Este comando se utiliza con las conexiones SLIP.
Símbolo	Abre un cuadro de diálogo y le solicita que introduzca un texto (por ejemplo, una contraseña o un código de seguridad).
Fin	Identifica la última línea del script de inicio de la sesión.

6 Repita el paso 4 hasta que el script de inicio de la sesión esté completo.

7 Toque [OK].
Aparecerá la pantalla **Detalles**.

8 Toque [OK].
Aparecerá la pantalla **Preferencias** de [Red].

Continúa en la página siguiente

Caracteres que no sean ASCII para scripts de inicio de la sesión

La siguiente información indica cómo crear scripts de inicio de la sesión personalizados que requieren caracteres que no sean ASCII. Está dirigida a usuarios avanzados que entienden el uso y los requisitos de dichos caracteres en un script de inicio de la sesión personalizado.

Utilización del carácter ^

Puede utilizar el carácter (^) para transmitir caracteres de comandos ASCII. Si envía el carácter ^ y el valor ASCII del carácter entre @ y _, entonces el carácter se convertirá automáticamente a un valor de un solo byte entre 0 y 31. Por ejemplo, ^M se convierte en un retorno de carro.

Si el carácter es un valor comprendido entre la A y la Z, la secuencia de caracteres se convierte en un valor de un solo byte comprendido entre 1 y 26.

Si el carácter es cualquier otro valor, la secuencia de caracteres no sufrirá ningún procesamiento especial. Por ejemplo, la cadena “Joe^M” transmitirá Joe, seguido de un retorno de carro.

Retorno de carro y salto de línea

Puede incluir los comandos retorno de carro y salto de línea como parte del script de inicio de la sesión cuando se introduzcan en el siguiente formato.

- <cr> : envía o recibe un retorno de carro
- <lf> : envía o recibe un salto de línea

Por ejemplo, la cadena “esperar a Joe<cr><lf>” espera recibir Joe seguido de un retorno de carro y un salto de línea desde el ordenador remoto antes de ejecutar el siguiente comando del script.

Caracteres literales

El carácter de barra invertida (\) indica que el siguiente carácter se transmite como carácter literal y que no necesita ningún tipo de procesamiento especial normalmente ligado a ese carácter.

Ejemplos:

- \^ : incluye un símbolo de intercalación (^) como parte de la cadena
- \< : incluye un símbolo < como parte de la cadena
- \\ : incluye una barra invertida como parte de la cadena

Utilización de los menús de preferencias de red

En esta sección se describen los comandos de menú específicos de preferencias de red. Respecto a los comandos de menú que sean comunes a las aplicaciones del CLIÉ handheld, consulte “Elementos comunes de menús” en la página 42.

Menú Servicio

[Nuevo]	Crea una nueva plantilla de servicio.
[Eliminar]	Elimina la plantilla de servicio actual.
[Duplicar]	Duplica la plantilla de servicio actual.

Menú Opciones

[Ver registro]	Muestra la pantalla Registro de la red que enumera el historial de la conexión a Internet. Toque [Hecho] para cerrar la pantalla Registro de la red .
----------------	--

Asignación de aplicaciones a los botones de aplicación

Puede asignar sus aplicaciones favoritas a los botones de aplicación en el panel frontal del CLIÉ handheld.

Por ejemplo, puede asignar  (botón de Agenda) para iniciar la función **Calc**.

► Para obtener más información, consulte “Componentes del CLIÉ™ handheld” en “Lea este documento en primer lugar (Manual de instrucciones)”.

1 Toque ▼ en la parte superior derecha de la pantalla **Preferencias** y seleccione [Botones].

Aparecerá la pantalla **Preferencias** de [Botones].

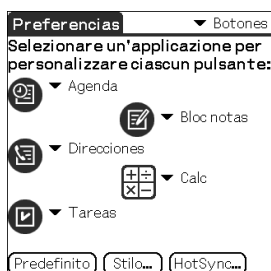

La pantalla puede variar según el modelo.

2 Toque ▼ junto al icono y seleccione la aplicación que desea asignar.

El botón de aplicación cambiará.

Para iniciar las aplicaciones predeterminadas

Aun si asigna otra aplicación al botón, puede iniciar la aplicación predeterminada desde la pantalla CLIE Launcher.

Para restablecer los ajustes predeterminados

Toque [Predefinito] en el paso 2.

Todos los botones de aplicaciones se restablecen a sus ajustes de fábrica.

Personalización de las actividades de trazo del bolígrafo a pantalla completa

Puede personalizar la asignación de trazo del bolígrafo a pantalla completa.

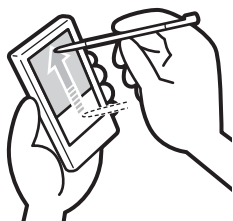

Arrastre el bolígrafo de contacto desde el área de pantalla de tamiz de seda hasta la parte superior de la pantalla.

El trazo de bolígrafo a pantalla completa realizará la función que le haya asignado.

Consejo

[Ayuda de Graffiti 2] está ajustado de forma predeterminada.

- 1 Toque ▼ en la parte superior derecha de la pantalla **Preferencias** y seleccione [Botones].
- 2 Toque [Stilo...].
Aparecerá el cuadro de diálogo **Lápiz óptico**.
- 3 Toque [▼ Ayuda de Graffiti 2] y seleccione los ajustes para el trazo del bolígrafo a pantalla completa.

Retroiluminación	Enciende la luz de fondo del CLIÉ handheld sin utilizar el botón POWER.
Luminosidad	Abre el cuadro de diálogo Ajustar luminosidad .
Teclado	Abre el teclado en pantalla para permitir la escritura de texto.
Ayuda de Graffiti 2	Abre una serie de pantallas que muestran el conjunto completo de caracteres de Graffiti 2.
Apagar y bloquear	Apaga y bloquea el CLIÉ handheld. Para activar el CLIÉ handheld cuando está bloqueado, debe introducir una contraseña. ➔ Para obtener más información, consulte “Protección de los datos mediante una contraseña” (página 174).
Transmitir	Transfiere por infrarrojos el registro activo a otro PDA compatible con Palm OS.

- 4 Toque [OK].

Configuración del tiempo de apagado automático

El CLIÉ handheld posee una función de apagado automático que le permite desconectarse tras un período de inactividad para ahorrar energía de la batería. Puede ajustar la configuración de tiempo para la función de apagado automático.

De manera predeterminada, el CLIÉ handheld se apagará después de dos minutos de inactividad y se mantendrá encendido siempre que esté conectado al adaptador de corriente de CA con el adaptador de clavija.

- 1** Toque ▼ en la parte superior derecha de la pantalla **Preferencias** y seleccione [General].
Aparecerá la pantalla **Preferencias** de [General].
- 2** Toque ▼ junto a [Apag. auto tras:] y seleccione el tiempo que desee.
Puede seleccionar 30 segundos, 1, 2 ó 3 minutos.
- 3** Si desea que el CLIÉ handheld permanezca encendido mientras está conectado al adaptador de corriente de CA con el adaptador de clavija, toque (casilla de verificación) junto a [Activado en base:].

Consejos

- [Apag. auto tras:] está ajustado en [2 minutos] de forma predeterminada.
- [Activado en base:] está ajustado en de forma predeterminada.

Nota

Si toca [Bloquear handheld automáticamente:] para bloquear el computadora de mano en la pantalla **Seguridad** (página 177), la función [Activado en base:] se cancelará y tendrá prioridad la protección de datos.

Configuración de sonidos

Puede ajustar el nivel de volumen de los sonidos del sistema, alarmas y juegos o desactivar el sonido completamente.

- 1** Toque ▼ en la parte superior derecha de la pantalla **Preferencias** y seleccione [General].
Aparecerá la pantalla **Preferencias** de [General].
- 2** Toque ▼ junto a [Sonido de sistema:] y seleccione el nivel de volumen deseado, o bien [Apagado].
Cuando [Sonido de sistema:] está desactivado, los tonos de campanilla asociados con el funcionamiento de HotSync® también se desactivarán.
- 3** Toque ▼ junto a [Sonido de alarma:] y seleccione el nivel de volumen deseado, o bien [Apagado].
- 4** Toque ▼ junto a [Sonido de juego:] y seleccione el nivel de volumen deseado, o bien [Apagado].
El ajuste para [Sonido de juego:] sólo se aplica a los juegos programados para que respondan a este ajuste.

Activación o desactivación del indicador de alarma

Puede configurar el CLIÉ handheld para que el indicador luminoso parpadee a una hora determinada. Si desactiva el sonido de alarma y activa el indicador luminoso de alarma, podrá utilizar la función de alarma sin molestar a la gente que le rodea.

- 1** Toque ▼ en la parte superior derecha de la pantalla **Preferencias** y seleccione [General].
Aparecerá la pantalla **Preferencias** de [General].
- 2** Toque ▼ junto a [Permanecer ilum.:] y seleccione [Activado] o [Apagado].

Consejo

[Permanecer ilum.:] está ajustado en [Activado] de forma predeterminada.

Activación o desactivación de la función Recibir transmisión

Puede activar o desactivar la función Recibir transmisión.

Si desactiva la función Recibir transmisión, no podrá recibir datos a través de la transferencia por infrarrojos. Ajuste [Recibir transmisión:] en [Activado] para ahorrar energía de la batería del CLIÉ handheld.

- 1** Toque ▼ en la parte superior derecha de la pantalla **Preferencias** y seleccione [General].
Aparecerá la pantalla **Preferencias** de [General].
- 2** Toque ▼ junto a [Recibir transmisión:] y seleccione [Activado] o [Apagado].
 - **Activado**: activa la función Recibir transmisión.
 - **Apagado**: desactiva la función Recibir transmisión.

Selección del tema del color de la pantalla

Puede seleccionar el tema del color de la pantalla.

Por ejemplo, para seleccionar el tema del color de la pantalla Indigo:

- 1** Toque ▼ en la parte superior derecha de la pantalla **Preferencias** y seleccione [General].
Aparecerá la pantalla **Preferencias** de [General].
- 2** Toque ▼ junto a [Colores:] y toque [Índigo] del cuadro de lista.
El tema del color de la pantalla cambia a Indigo.

Consejo

De forma predeterminada, el tema del color de la pantalla está ajustado en [Original].

Nota

Esta función no se puede aplicar a todas las aplicaciones.

Configuración del formato de visualización para la hora, la fecha y números

Selección de una configuración regional predeterminada

Al seleccionar la región en la que va a utilizar el CLIÉ handheld, se ajusta el formato de visualización de hora, fecha, día de inicio de la semana y números a la configuración regional predeterminada. Por ejemplo, en el Reino Unido, el tiempo se mide en formato de 24 horas, mientras que en Estados Unidos se sigue el de 12 horas, con los sufijos AM y PM.

La configuración regional predeterminada se aplica a los formatos de visualización de todas las aplicaciones del CLIÉ handheld. Sin embargo, puede personalizar los ajustes de cada unidad como, por ejemplo, la hora o la fecha.

- 1 Toque ▼ en la parte superior derecha de la pantalla **Preferencias** y seleccione [Formatos].
- 2 Toque ▼ junto a [Establecer en:] y seleccione el nombre de un país.

Personalización de los ajustes propios

Puede personalizar los ajustes de los formatos de visualización de hora, fecha, día de inicio de la semana y números. Los ajustes se aplican a los formatos de visualización de todas las aplicaciones del CLIÉ handheld.

- 1 Toque ▼ en la parte superior derecha de la pantalla **Preferencias** y seleccione [Formatos].
- 2 Toque ▼ junto a [Hora:] y seleccione el formato que desee.
- 3 Toque ▼ junto a [Fecha:] y seleccione el formato que desee.
- 4 Toque ▼ junto a [Semana comienza:] y seleccione [Domingo] o [Lunes].

Esta configuración se aplica a las vistas Día, Semana, Mes y Agenda en **Agenda** y en todas las demás aplicaciones que muestren calendarios.

Continúa en la página siguiente

- 5** Toque ▼ junto a [Números:] y seleccione el formato que desee.

Continúa en la página siguiente

Adición o modificación de las preferencias de dispositivos de comunicación

Puede personalizar la preferencia de un dispositivo de comunicación que conectará al CLIÉ handheld. Las aplicaciones que utilizan el dispositivo de comunicación se adaptarán a esta preferencia.

- 1 Toque ▼ en la parte superior derecha de la pantalla **Preferencias** y seleccione [Conexión].
- 2 Toque [Nuevo].
- 3 Introduzca el nombre de la conexión en el campo [Nombre:]. Introduzca un nombre adecuado.
- 4 Toque ▼ junto a [Conectar a:] y seleccione los dispositivos que desea conectar al CLIÉ handheld.
- 5 Toque ▼ junto a [Por:] y seleccione el medio para conectar el CLIÉ handheld al ordenador.
Si selecciona un módem para [Conectar a:]
 - ① Toque ▼ junto a [Marcado:] y seleccione el tipo de línea que desea utilizar.
Se recomienda el ajuste [TouchTone™].
No seleccione [Impulsos] a menos que esté seguro de que el servicio telefónico que utiliza no es [TouchTone™].
 - ② Toque ▼ junto a [Volumen:] y seleccione el volumen del altavoz del módem en el momento de la conexión.
 - ③ Toque [Detalles...].
Aparecerá la pantalla **Detalles**.
 - ④ Toque ▼ junto a [Velocidad:] y seleccione la velocidad máxima para la transmisión entre el módem y el CLIÉ handheld.
 - ⑤ Toque ▼ junto a [Ctl. flujo:] y seleccione el control de flujo de la conexión de módem.
Se recomienda el ajuste [Automático].
 - ⑥ Introduzca el comando de inicialización del módem en el campo [Cadena de inicialización:].
La configuración predeterminada es **AT&FX4** o **ATZ**. Si el comando de inicialización no está especificado en el módem, no es necesario cambiarlo.
 - ⑦ Toque [OK].

Continúa en la página siguiente

6 Toque [OK].

La configuración del dispositivo de comunicación cambiará y aparecerá la pantalla **Preferencias** de [Conexión].

Configuración de las preferencias de fecha y hora

Puede establecer la fecha, hora, zona horaria y la hora de verano/invierno en el CLIÉ handheld. Una vez que haya configurado la fecha y hora locales de la zona donde vive, puede modificar la hora que aparece en pantalla (por ejemplo, en viajes de negocios) con sólo modificar la zona horaria.

Configuración de la fecha

- 1 Toque ▼ en la parte superior derecha de la pantalla **Preferencias** y seleccione [Fecha y hora]. Aparecerá la pantalla **Preferencias** de [Fecha y hora].
- 2 Toque la casilla situada junto a [Fecha:]. Aparecerá la pantalla **Establecer fecha**.
- 3 Toque ◀ o ▶ situadas en la parte superior de la pantalla para configurar el año.
- 4 Toque el mes actual.
- 5 Toque la fecha actual.

Configuración de la hora

- 1 Toque ▼ en la parte superior derecha de la pantalla **Preferencias** y seleccione [Fecha y hora]. Aparecerá la pantalla **Preferencias** de [Fecha y hora].
- 2 Toque la casilla situada junto a [Hora:]. Aparecerá el cuadro de diálogo **Establecer hora**.
- 3 Toque ▼ o ▲ para configurar la hora.
- 4 Toque el cuadro de minutos y ▼ o ▲ para configurar los minutos.
- 5 Toque [OK].

Configuración de la zona horaria y la hora de verano/invierno

Configuración de la zona horaria

- 1** Toque ▼ en la parte superior derecha de la pantalla **Preferencias** y seleccione [Fecha y hora].
Aparecerá la pantalla **Preferencias** de [Fecha y hora].
- 2** Toque la casilla situada junto a [Zona horaria:].
Aparecerá la pantalla **Establecer zona horaria**.
- 3** Seleccione la zona horaria de su país.
- 4** Toque [OK].

Configuración de la hora de verano/invierno

- 1** Toque ▼ en la parte superior derecha de la pantalla **Preferencias** y seleccione [Fecha y hora].
Aparecerá la pantalla **Preferencias** de [Fecha y hora].
- 2** Toque ▼ junto a [Hora de verano:].
- 3** Toque [Activado] u [Apagado].

Intercambio y actualización de archivos/datos mediante la operación HotSync[®] (otras operaciones HotSync[®])

En este capítulo se explica cómo seleccionar las opciones operativas de HotSync[®] y cómo realizar la operación HotSync[®] a través de un cable USB, del puerto de comunicaciones por infrarrojos o de la red. Entre las operaciones avanzadas de HotSync[®] se explica cómo utilizar funciones de vínculos de archivos, además de cómo importar datos desde aplicaciones de Windows.

Personalización de los ajustes de las aplicaciones HotSync[®] (Conducto)	109
Sincronización con datos externos (Enlace de archivos)	111
Personalización del inicio de HotSync[®] Manager y las opciones de configuración de HotSync[®]	112
Realización de una operación HotSync[®] por infrarrojos	113
Realización de una operación HotSync[®] a través de un módem	117
Realización de una operación HotSync[®] a través de una red	123
Realización de una operación HotSync[®] a través de una LAN (LANSync)	127

Personalización de los ajustes de las aplicaciones HotSync® (Conducto)

Se denomina “conducto” al programa que maneja los datos de una aplicación durante la operación HotSync®.

En cada aplicación, es posible definir una serie de opciones que determinan cómo se administran los datos durante la sincronización. De forma predeterminada, la operación HotSync® sincroniza todos los archivos/datos entre el CLIÉ handheld y **Palm™ Desktop para CLIÉ**.

Además de los conductos para **Agenda**, **Direcciones**, **Tareas** y **Bloc notas** (Bloc de notas), **Palm™ Desktop para CLIÉ** ofrece los conductos System e Install. El conducto System realiza copias de seguridad de la información del sistema guardada en el CLIÉ handheld. El conducto Install instala las aplicaciones complementarias en el CLIÉ handheld. Puede seleccionarlas según sea necesario.

- 1 Haga clic en  (HotSync) en la bandeja de tareas de Windows (área de notificación) en la parte inferior derecha de la ventana del ordenador y seleccione [Personalizar...] en el menú de HotSync® Manager.

También puede seleccionar [Personalizar...] en el menú **HotSync** de **Palm™ Desktop para CLIÉ**.

Aparecerá la ventana **Personalizar**.

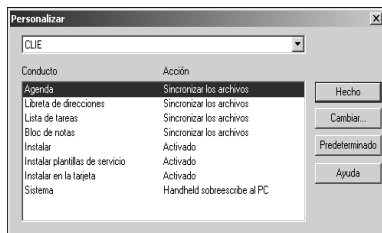

- 2 Seleccione de la lista de la parte superior el nombre de usuario que utilice en el CLIÉ handheld.
- 3 Seleccione una aplicación en la lista Conducto.

Continúa en la página siguiente

- 4** Haga clic en [Cambiar...].
Aparecerá la ventana **Cambiar acción de HotSync**.

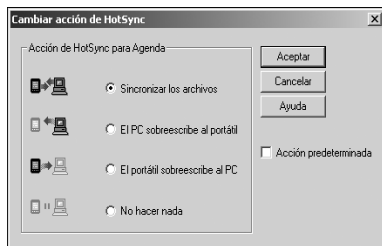

- 5** Haga clic para seleccionar una de las siguientes opciones:
- **Sincronizar los archivos**
 - **El PC sobrescribe al portátil**
 - **El portátil sobrescribe al PC**
 - **No hacer nada**
- 6** Haga clic en [Aceptar].
- 7** Repita los pasos 2 a 6 para personalizar los ajustes de conduit para otras aplicaciones (u otros usuarios).
- 8** Haga clic en [Hecho].
La configuración del conducto ha cambiado.

Notas

- La configuración del conducto se aplicará sólo para la próxima operación HotSync®. A partir de ese momento, la opción HotSync Actions vuelve a los ajustes predeterminados. Para establecer una configuración nueva como predeterminada, seleccione, en el paso 5, la casilla de verificación [Acción predeterminada].
- Para restaurar los ajustes predeterminados, haga clic en [Predeterminado] en la ventana **Personalizar**.

Sincronización con datos externos (Enlace de archivos)

Puede sincronizar datos de la **Direcciones** o del **Bloc notas** (Bloc de notas) en el CLIÉ handheld con archivos externos tales como datos de la **Direcciones** del ordenador (File Link).

HotSync® Manager almacena los archivos del ordenador en una categoría separada en **Palm™ Desktop para CLIÉ** y en el CLIÉ handheld. Puede ajustar la función File Link para que inicie la sincronización sólo cuando se haya actualizado el archivo externo.

Formatos de archivo compatibles que puede importar con Enlace de archivos:

- Valores separados por comas (*.csv)
- Fichero de Bloc de notas de **Palm™ Desktop para CLIÉ** (*.mpa)
- Fichero de Libreta de direcciones de **Palm™ Desktop para CLIÉ** (*.aba)
- Fichero de texto (*.txt)

* Las palabras entre paréntesis corresponden a extensiones de archivos. El fichero es una unidad que agrupa archivos asociados.

- ➔ Para obtener más información sobre cómo configurar Enlace de archivos, consulte la ayuda en línea de **Palm™ Desktop para CLIÉ**.

Personalización del inicio de HotSync® Manager y las opciones de configuración de HotSync®

- 1** Haga clic en  (HotSync) en la bandeja de tareas de Windows (área de notificación) en la parte inferior derecha de la ventana del ordenador y seleccione [Configuración...] en el menú de acceso directo.
Aparecerá la ventana **Configuración**.
 - 2** Haga clic en [General] y seleccione la configuración según sea necesario.
Si no está seguro de qué opción utilizar, seleccione [Always available].
 - **Siempre disponible:** Inicia **HotSync® Manager** cuando se inicia Windows. Esto permite llevar a cabo una operación HotSync® incluso cuando **Palm™ Desktop para CLIÉ** no se está ejecutando.
 - **Sólo disponible si se ejecuta Palm Desktop:** Inicia **HotSync® Manager** cuando se inicia **Palm™ Desktop para CLIÉ**.
 - **Manual:** Inicia **HotSync® Manager** sólo cuando se selecciona [HotSync® Manager] en el menú [Inicio] de Windows.
 - 3** Haga clic en [Local] y ajuste la configuración para la conexión entre el ordenador y el CLIÉ handheld según sea necesario.
 - **Puerto serie:** Especifica el puerto del ordenador que se utilizará para la operación HotSync®. Asegúrese de que el puerto serie para la operación HotSync® no esté compartido con el puerto para módem.
 - **Velocidad:** Determina la velocidad de transferencia de los archivos/datos. En primer lugar, intente ajustar la opción [La más rápida posible] y, si tiene problemas, reduzca la velocidad.
- Nota**
- No se puede realizar la operación HotSync a través de un puerto serie entre el CLIÉ handheld y un ordenador.
- 4** Haga clic en [Módem] y seleccione la configuración para el módem según sea necesario.
 - 5** Haga clic en [Red] y seleccione la configuración para la red según sea necesario.
 - 6** Haga clic en [OK] para terminar.

Realización de una operación HotSync® por infrarrojos

Puede utilizar el puerto IR (infrarrojos) del CLIÉ handheld para realizar la operación HotSync® por infrarrojos con un ordenador que esté equipado con un puerto de infrarrojos IrDA (asociación de datos por infrarrojos).

Antes de realizar la operación HotSync® por infrarrojos

Compruebe lo siguiente:

- El ordenador está equipado con un puerto de infrarrojos compatible con el estándar IrDA.
- El puerto de infrarrojos del ordenador se puede utilizar con el sistema operativo Windows.
- Compruebe el número de puerto asignado al puerto de infrarrojos.
- El número de puerto de infrarrojos se encuentra disponible en [Monitor de infrarrojos] en [Panel de control].

Para obtener más información sobre Monitor de infrarrojos, consulte el manual del ordenador o la ayuda en línea de Windows.

Preparación del ordenador

Para realizar la operación HotSync® por infrarrojos, debe asignar un puerto virtual a dicha operación.

Para Windows 2000 Professional/Windows XP

- 1 Haga clic en  (HotSync) en la bandeja de tareas de Windows (área de notificación) en la parte inferior derecha de la ventana del ordenador y seleccione [Infrarrojo] en el menú de acceso directo.
Se activará la operación HotSync® por infrarrojos.

Para Windows 98 Second Edition/Me

- 1 Haga clic en  (HotSync) en la bandeja de tareas de Windows (área de notificación) en la parte inferior derecha de la ventana del ordenador y seleccione [Local Serial] en el menú de acceso directo.

Continúa en la página siguiente

- Haga clic de nuevo en  (HotSync) en la bandeja de tareas de Windows (área de notificación) en la parte inferior derecha de la ventana del ordenador y seleccione [Configuración...] en el menú de acceso directo. Aparecerá la ventana **Configuración**.

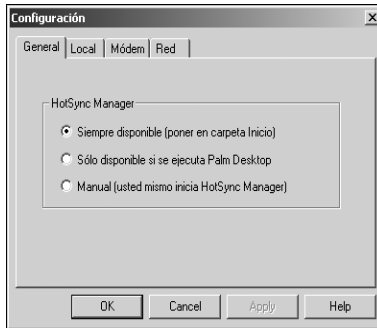

- Haga clic en [Local].
- Ajuste las siguientes opciones según sea necesario.
 - **Puerto serie:** Especifica un puerto virtual para el puerto de infrarrojos. Si no está seguro de cuál es el puerto de conexión, consulte el [Monitor de infrarrojos] en el [Panel de control].
 - **Velocidad:** Determina la velocidad de transferencia de los archivos/datos. En primer lugar, intente ajustar la opción [La más rápida posible] y, si tiene problemas, reduzca la velocidad.
- Toque [OK].

Se activará la operación HotSync® por infrarrojos.

Nota

Cuando realice la operación HotSync® local con un cable USB, debe restaurar la configuración de HotSync local.

- ➔ Para obtener más información, consulte “Para restaurar la configuración de HotSync local” en la página 115.

Continúa en la página siguiente

Realización de una operación HotSync® por infrarrojos

Podrá realizar la operación HotSync® por infrarrojos cuando haya preparado la configuración del ordenador, la configuración del CLIÉ handheld y la configuración de Conduit.

- 1 Gire el navegador Jog Dial™ para seleccionar  (HotSync) en el CLIÉ Launcher y, a continuación, pulse dicho navegador.
Aparece la pantalla **HotSync**.

Consejo

Para que aparezca dicha pantalla, también puede tocar  (HotSync).

- 2 Toque [Local].
- 3 Toque ▼ y seleccione [IR a PC/portátil].
- 4 Coloque el puerto de infrarrojos del CLIÉ handheld apuntando directamente al puerto de infrarrojos del ordenador.
Para obtener mejores resultados, debe haber un espacio libre de obstáculos de 10 a 20 centímetros entre el CLIÉ handheld y el ordenador.
- 5 Toque  (HotSync).
Se inicia la operación HotSync®.
Cuando la operación HotSync® haya terminado, aparecerá un mensaje.

Para restaurar la configuración de HotSync local

Cuando realice la operación HotSync® local, debe restaurar la configuración de HotSync local con un cable USB.

- 1 Conecte el CLIÉ handheld al ordenador con un cable USB.

Continúa en la página siguiente

- 2** Haga clic en  (HotSync) en la bandeja de tareas de Windows (área de notificación) en la parte inferior derecha de la ventana del ordenador y seleccione [USB Local] en el menú de acceso directo.

Realización de una operación HotSync® a través de un módem

Puede realizar la operación HotSync® a través de un módem cuando se encuentre lejos del ordenador.

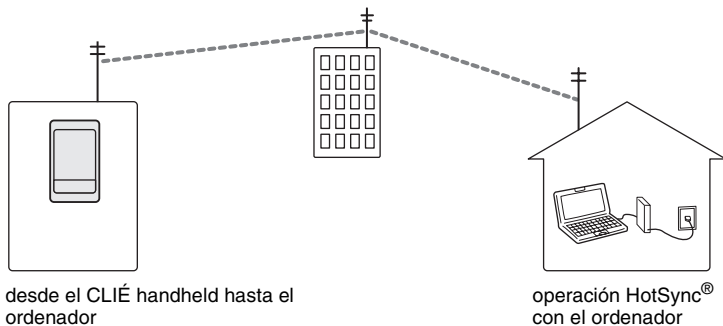

Notas

- Para la primera operación HotSync®, debe realizar la operación HotSync® local utilizando un cable USB (página 71).
- Es posible que la operación HotSync® a través de un módem tarde algunos minutos en completarse. A fin de ahorrar tiempo, defina con antelación los archivos/datos que desee sincronizar con la operación HotSync® mediante el módem. Para obtener más información, consulte “Selección de los conduits para una operación HotSync® con módem” en la página 121.

Antes de realizar la operación HotSync® a través de un módem



Compruebe lo siguiente:

- Existe un módem o un adaptador de terminal (TA) conectado al ordenador.
- **Palm™ Desktop para CLIÉ** se ha configurado correctamente para su uso con un módem.
 - ➔ Para obtener más información, consulte “Personalización del inicio de HotSync® Manager y las opciones de configuración de HotSync®” en la página 112.

Continúa en la página siguiente

Preparación del ordenador

Para realizar la operación HotSync® a través de un módem, debe realizar los siguientes pasos a fin de configurar el ordenador para recibir una llamada del CLIÉ handheld.

- 1 Compruebe lo siguiente.
 - El módem está conectado al ordenador y ambos están encendidos.
 - Ninguna aplicación de comunicaciones, ya sea software de telefonía o fax, está utilizando el puerto COM.
 - El ordenador no está conectado a Internet.
- 2 Haga clic en  (HotSync) en la bandeja de tareas de Windows (área de notificación) en la parte inferior derecha de la ventana del ordenador y seleccione [Módem] en el menú de acceso directo.
- 3 Haga clic de nuevo en  (HotSync) en la bandeja de tareas de Windows (área de notificación) en la parte inferior derecha de la ventana del ordenador y seleccione [Configuración] en el menú de acceso directo. Aparecerá la ventana **Configuración**.
- 4 Haga clic en [Módem].

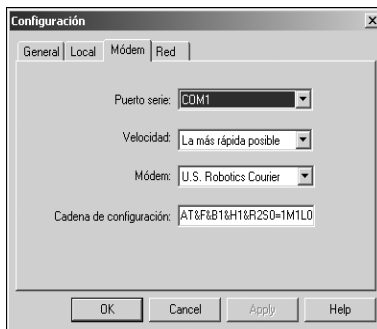

Continúa en la página siguiente

- Ajuste las siguientes opciones según sea necesario.
 - Puerto serie:** Especifica el puerto para el módem. Si no está seguro de los ajustes del puerto, compruebe las [Propiedades del módem] ([Opciones de teléfono y módem] para Windows 2000 Professional/XP) en el [Panel de control].
 - Velocidad:** Determina la velocidad de transferencia de los archivos/datos. En primer lugar, intente ajustar la opción [La más rápida posible] y, si tiene problemas, reduzca la velocidad.
 - Módem:** Especifica el fabricante o el tipo de módem. Si no está seguro del tipo de módem o si no aparece el tipo de módem en la lista, seleccione [Hayes Basic].
 - Cadena de configuración:** Identifica automáticamente la cadena de configuración para el módem, si se especifica el fabricante o tipo de módem. Si no funciona correctamente, consulte el manual del módem.

- Haga clic en [OK].

Preparación del CLIÉ handheld

Siga los pasos que se indican a continuación a fin de configurar el CLIÉ handheld para una operación HotSync® a través de un módem.

- Gire el navegador Jog Dial™ para seleccionar  (HotSync) en el CLIÉ Launcher y, a continuación, pulse dicho navegador.
Aparece la pantalla **HotSync**.

Consejo

Para que aparezca dicha pantalla, también puede tocar  (HotSync).

- Toque [Módem].



Continúa en la página siguiente

Realización de una operación HotSync® a través de un módem

- 3** Toque [Nº de teléfono] bajo el nombre del módem.
Aparecerá la pantalla **Configuración teléfono**.

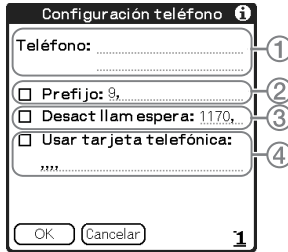

Configuración teléfono ⓘ

Teléfono: ①

Prefijo: 9, ②

Desact llam espera: 1170, ③

Usar tarjeta telefónica: ④

.....

OK Cancelar 1

- 4** Ajuste las siguientes opciones según sea necesario:

- ① Introduzca el número de teléfono utilizado para acceder al módem que está conectado al ordenador.
- ② Introduzca un prefijo (por ejemplo “9”) para acceder a una línea externa y toque la casilla de verificación junto a [Prefijo:] según sea necesario. También puede incluir una coma en el campo para introducir una pausa en la secuencia de marcación. Cada coma equivale a dos segundos de pausa.
- ③ Si la línea telefónica que utiliza para el CLIÉ handheld tiene la función de llamada en espera, seleccione la casilla de verificación junto a [Desact llam espera:] para evitar interrupciones durante la operación HotSync® a través de módem.
- ④ Si desea utilizar una tarjeta de llamada para realizar la llamada, seleccione la casilla de verificación junto a [Usar tarjeta telefónica:] e introduzca el número de la tarjeta de llamada.

- 5** Toque [OK].
Aparecerá de nuevo la pantalla **HotSync**.

Continúa en la página siguiente

Selección de los conductos para una operación HotSync® con módem

Puede especificar los archivos/datos que se sincronizarán a fin de reducir el tiempo necesario para sincronizarlos con un módem.

- Para obtener más información, consulte “Personalización de los ajustes de las aplicaciones HotSync®(Conduit)” en la página 109.

Nota

Si los ajustes del CLIÉ handheld no coinciden con los realizados en la ventana **Cambiar acción de HotSync**, la operación seguirá los parámetros del CLIÉ handheld.

- 1** Gire el navegador Jog Dial™ para seleccionar  (HotSync) en el CLIÉ Launcher y, a continuación, pulse dicho navegador.
Aparece la pantalla **HotSync**.

Consejo

Para que aparezca dicha pantalla, también puede tocar  (HotSync).

- 2** Toque  (Menú).
Se mostrará el menú.
- 3** Toque [Config. conductos...] en [Opciones].
Aparecerá la pantalla **Configurar conductos**.

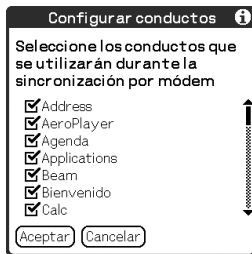

Continúa en la página siguiente

Realización de una operación HotSync® a través de un módem

- 4 Toque las casillas de verificación para anular la selección de los archivos/datos que no desee sincronizar durante la operación HotSync® a través de módem.

Como configuración predeterminada, todos los archivos/datos se seleccionan para su sincronización.

Los datos de aplicaciones que no tienen base de datos (como los juegos) no se pueden sincronizar.

- 5 Toque [Aceptar].

Realización de una operación HotSync® a través de un módem

Podrá realizar la operación HotSync® a través del módem cuando haya preparado la configuración del ordenador, la configuración del CLIÉ handheld y la configuración de conductos.

- 1 Gire el navegador Jog Dial™ para seleccionar  (HotSync) en el CLIE Launcher y, a continuación, pulse dicho navegador.

Aparece la pantalla **HotSync**.

Consejo

Para que aparezca dicha pantalla, también puede tocar  (HotSync).

- 2 Toque  (HotSync).

Se inicia la operación HotSync®.

Cuando la operación HotSync® haya terminado, aparecerá un mensaje.

Realización de una operación HotSync® a través de una red

Para realizar operaciones HotSync® a través de una red, debe tener conocimientos de administrador de redes.



Puede realizar la operación HotSync® a través de una red entre el CLÍE handheld y el ordenador en la LAN de la oficina, según su entorno de red. Para obtener más información, póngase en contacto con el administrador del servidor de acceso remoto.

Antes de realizar la operación HotSync® a través de una red

Compruebe lo siguiente:

- Tanto el sistema de red de la empresa como el servidor de acceso remoto son compatibles con TCP/IP.
- El usuario tiene una cuenta de acceso remoto.

Preparación del ordenador

- 1** Haga clic en  en la bandeja de tareas de Windows (área de notificación) en la parte inferior derecha de la ventana del ordenador y seleccione [Red] en el menú de acceso directo.
- 2** Haga clic de nuevo en  en la bandeja de tareas de Windows (área de notificación) en la parte inferior derecha de la ventana del ordenador y seleccione [Configuración] en el menú de acceso directo.
Aparecerá la ventana **Configuración**.
- 3** Haga clic en [Red].
- 4** Haga clic en la casilla de verificación junto al nombre de usuario de la operación HotSync.
Haga clic en [Valores de TCP/IP...] y asigne una máscara de subred, según sea necesario. Para obtener más información sobre la dirección de máscara de subred, consulte el manual del sistema operativo o póngase en contacto con el administrador del sistema.

Continúa en la página siguiente

Realización de una operación HotSync® a través de una red

- 5 Haga clic en [OK].
- 6 Conecte un cable USB al CLIÉ handheld y pulse  (el botón de HotSync).

La información del ordenador (nombre y dirección del ordenador principal (dirección IP)) se transfiere al CLIÉ handheld. Cuando realiza la operación HotSync® a través de una red, el CLIÉ handheld identifica al ordenador en función de la información transferida.

Preparación del CLIÉ handheld

Siga los pasos que se indican a continuación para configurar el CLIÉ handheld a fin de realizar la operación HotSync® a través de una red.

- 1 Gire el navegador Jog Dial™ para seleccionar  (HotSync) en el CLIE Launcher y, a continuación, pulse dicho navegador. Aparece la pantalla **HotSync**.

Consejo

Para que aparezca dicha pantalla, también puede tocar  (HotSync).

- 2 Toque [Módem].
- 3 Toque  (Menú). Se mostrará el menú.
- 4 Toque [Prefs. sinc. módem...] en [Opciones]. Aparecerá la pantalla **Pref. de sinc. por módem**.

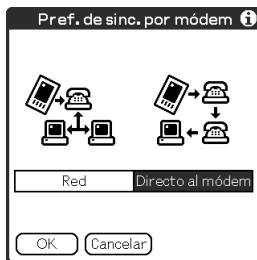

Continúa en la página siguiente

- 5 Toque [Red].
- 6 Toque [OK].
Aparece la pantalla **HotSync**.
- 7 Toque [Seleccionar ser...] debajo del icono.
Aparecerá la pantalla **Preferencias** de [Red].

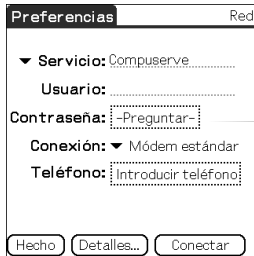

- 8 Toque [▼ Servicio:] y seleccione [Unix] o [Windows RAS] de la lista desplegable.
➔ Para obtener más información, consulte “Ajuste de las preferencias de la red del proveedor y del servidor de acceso telefónico” en la página 84 y póngase en contacto con el administrador del servidor de acceso remoto.
- 9 Toque [Hecho].
- 10 Toque [Marcar N° telé...].
Aparecerá la pantalla **Configuración teléfono**.
- 11 Ajuste las opciones de la pantalla según sea necesario.
- 12 Toque [OK].
Aparece la pantalla **HotSync**.
- 13 Siga la sección “Realización de una operación HotSync® a través de un módem” en la página 117 para seleccionar los archivos/datos que se van a sincronizar.

Continúa en la página siguiente

Realización de una operación HotSync® a través de una red

Podrá realizar la operación HotSync® a través de una red cuando haya preparado la configuración del ordenador, la configuración del CLIÉ handheld y la configuración de Conducto.

- 1 Gire el navegador Jog Dial™ para seleccionar  (HotSync) en el CLIE Launcher y, a continuación, pulse dicho navegador.

Aparece la pantalla **HotSync**.

Consejo

Para que aparezca dicha pantalla, también puede tocar  (HotSync).

- 2 Toque  (HotSync).
Se inicia la operación HotSync®.
Cuando la operación HotSync® haya terminado, aparecerá un mensaje.

Realización de una operación HotSync® a través de una LAN (LANSync)

Para utilizar LANSync, debe tener conocimientos de administrador de redes. Consulte a un administrador de redes antes de configurar LANSync.

Puede realizar la operación HotSync® a través de una LAN, entre el ordenador y otro ordenador conectado al CLIÉ handheld.

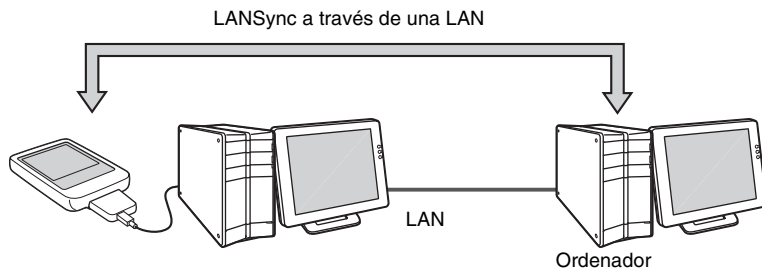



Antes de realizar una operación LANSync

Compruebe lo siguiente:



- **Palm™ Desktop para CLIÉ** está instalado en ambos ordenadores conectados por la LAN.
- El CLIÉ handheld se encuentra en el cargador, conectado correctamente al cable HotSync y el cargador está conectado correctamente al ordenador.

Preparación del ordenador

- 1** Haga clic en  (HotSync) en la bandeja de tareas de Windows (área de notificación) en la parte inferior derecha de la ventana del ordenador y seleccione [Red] en el menú de acceso directo.
- 2** Haga clic de nuevo en  (HotSync) en la bandeja de tareas de Windows (área de notificación) en la parte inferior derecha de la ventana del ordenador y seleccione [Configuración] en el menú de acceso directo. Aparecerá la ventana **Configuración**.
- 3** Haga clic en [Red].
- 4** Haga clic en la casilla de verificación junto al nombre de usuario de la operación HotSync.

Continúa en la página siguiente

Realización de una operación HotSync® a través de una LAN (LANSync)

- 5 Haga clic en [OK].
- 6 Conecte el CLIÉ handheld al ordenador con un cable USB.
- 7 Gire el navegador Jog Dial™ para seleccionar  (HotSync) en el CLIE Launcher y, a continuación, pulse dicho navegador.
- 8 Toque  (HotSync).
La información del ordenador (nombre y dirección del ordenador principal (dirección IP)) se transfiere al CLIÉ handheld.
Cuando realiza la operación HotSync® a través de una LAN, el CLIÉ handheld identifica al ordenador en función de la información transferida.

Preparación del CLIÉ handheld

Siga los pasos que se indican a continuación para configurar el CLIÉ handheld a fin de realizar la operación HotSync® a través de la LAN.

- 1 Gire el navegador Jog Dial™ para seleccionar  (HotSync) en el CLIE Launcher y, a continuación, pulse dicho navegador.
Aparece la pantalla **HotSync**.

Consejo

Para que aparezca dicha pantalla, también puede tocar  (HotSync).

- 2 Toque [Local].
- 3 Toque  (Menú).
Se mostrará el menú.

Continúa en la página siguiente

Realización de una operación HotSync® a través de una LAN (LANSync)

- 4 Toque [Prefs. LANSync...] de [Opciones].
Aparecerá la pantalla **Preferencias de LANSync**.

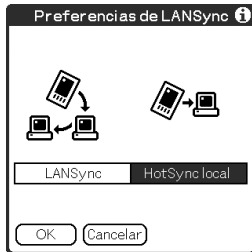



- 5 Toque [LANSync].
- 6 Toque [OK].
Aparecerá de nuevo la pantalla **HotSync**.

Realización de la operación LANSync

Podrá realizar la operación LANSync cuando haya preparado la configuración del ordenador, la configuración del CLIÉ handheld y la configuración de Conducto. Encienda los ordenadores e inicie la aplicación **HotSync® Manager**.

Nota

Para realizar la operación LANSync, tanto el ordenador conectado al CLIÉ handheld como el ordenador que realiza la operación HotSync® deben estar ajustados para LANSync. Además, haga clic en  (HotSync) para visualizar el menú de acceso directo en la bandeja de tareas de Windows (área de notificación) de la parte inferior derecha de la ventana de cada ordenador y asegúrese de que la opción [Red] en el menú de acceso directo está seleccionada (de lo contrario, haga clic en [Red] para seleccionarla).

- 1 Gire el navegador Jog Dial™ para seleccionar  (HotSync) en el CLIE Launcher y, a continuación, pulse dicho navegador.
Aparece la pantalla **HotSync**.

Consejo

Para que aparezca dicha pantalla, también puede tocar  (HotSync).

Continúa en la página siguiente

- 2** Toque  (HotSync).
Se inicia la operación HotSync®.
Cuando la operación HotSync® haya terminado, aparecerá un mensaje.

Utilización de soportes “Memory Stick™”

En este capítulo se explica la forma de comunicarse con otro dispositivo PDA con Palm OS® a través del soporte “Memory Stick”, cómo utilizar un soporte “Memory Stick” y cómo usar la aplicación **CLIE Files** para administrar los archivos/datos en el soporte “Memory Stick”.

Utilización del soporte “Memory Stick™”	132
Intercambio de datos a través del soporte “Memory Stick”	142

Utilización del soporte “Memory Stick™”

Tipo de soporte de almacenamiento que se puede utilizar con el CLIÉ handheld

Puede utilizar el CLIÉ handheld con el soporte “Memory Stick” como soporte de almacenamiento. El soporte “Memory Stick” ha sido especialmente diseñado para intercambiar y compartir archivos/datos con productos compatibles con dicho soporte. Al ser extraíble, el soporte “Memory Stick” también se puede utilizar para guardar archivos/datos externos.

El soporte “Memory Stick” permite intercambiar archivos/datos entre el CLIÉ handheld y un ordenador. Para intercambiar archivos/datos a través del soporte “Memory Stick”, puede utilizar **CLIE Files**, que se suministra con el CLIÉ handheld.

Utilización del soporte “Memory Stick”

Existen dos tipos de soporte “Memory Stick”:

- El soporte “MagicGate Memory Stick”, que está equipado con la tecnología de protección de derechos de autor “MagicGate”*.
- El soporte “Memory Stick”, que no está equipado con la tecnología de protección de derechos de autor “MagicGate”.

* ¿Qué es MagicGate?

MagicGate es la tecnología de protección de derechos de autor utilizada para el soporte “MagicGate Memory Stick” y para dispositivos compatibles con MagicGate, como el CLIÉ handheld. MagicGate certifica que el dispositivo y el soporte “MagicGate Memory Stick” son dispositivos compatibles con la protección de derechos de autor y codifica los datos o archivos que se van a reproducir en los dispositivos. Los datos o archivos protegidos por derechos de autor no se pueden reproducir en un dispositivo no certificado.

“Memory Stick Duo”, “MagicGate Memory Stick Duo” y “Memory Stick PRO”** pueden utilizarse con el CLIÉ handheld.

Sin embargo, no se podrán almacenar ni reproducir los archivos/datos que estén equipados con la tecnología de protección de derechos de autor “MagicGate”.

**El CLIÉ handheld admite el uso de “Memory Stick PRO” MSX-1G, MSX-512 y MSX-256.

Sin embargo, no es posible grabar ni reproducir archivos/datos cuyos derechos de autor se han protegido con la función MagicGate.

- Para obtener la información más actualizada acerca de este tema, consulte la dirección URL que aparece en la última página de este manual.

Continúa en la página siguiente

Nota acerca de la utilización del soporte “MagicGate Memory Stick”

No manipule datos/archivos ni directorios protegidos por derechos de autor almacenados en soportes “MagicGate Memory Stick” con la aplicación **CLIE Files** ni con Windows® Explorer; de lo contrario, los datos o archivos pueden quedar inhabilitados. Para trabajar con archivos/datos con protección de derechos de autor, utilice una aplicación compatible con “MagicGate”.

Notas

Quando utilice el soporte “Memory Stick Duo” con el CLIE handheld

- Asegúrese de utilizar un adaptador para “Memory Stick Duo”.
- Asegúrese de insertar el soporte “Memory Stick Duo” en el adaptador para “Memory Stick Duo” en el sentido correcto.
- Asegúrese de insertar el soporte “Memory Stick Duo” en el adaptador antes de insertar este último en la ranura para “Memory Stick” del CLIE handheld.
- Asegúrese de insertar un adaptador para “Memory Stick Duo” en la ranura para “Memory Stick” del CLIE handheld en el sentido correcto.

Notas sobre el uso de los soportes “Memory Stick”

Quando utilice un soporte “Memory Stick”, tome las siguientes precauciones.

- Evite tocar los terminales del soporte “Memory Stick” con los dedos o con un objeto metálico.
- No deje caer, no doble ni exponga el soporte “Memory Stick” a golpes.
- No desmonte ni modifique el soporte “Memory Stick”.
- Evite que penetre líquidos en el soporte “Memory Stick”.
- Evite utilizar o almacenar el soporte “Memory Stick” en lugares expuestos a:
 - temperaturas excesivamente altas, como por ejemplo el interior de un coche, un lugar expuesto directamente a la luz solar o cerca de un calefactor
 - luz solar directa
 - humedad alta
 - sustancias corrosivas
 - polvo excesivo
 - campos magnéticos
- Cuando guarde o transporte el soporte “Memory Stick”, manténgalo en la caja original para asegurar la protección de los archivos/datos importantes.
- Haga una copia de seguridad de los archivos/datos importantes.
- Evite extraer el soporte “Memory Stick” de la ranura de inserción durante la lectura o escritura de archivos/datos.

Continúa en la página siguiente

- Para evitar dañar o eliminar archivos/datos,
 - no extraiga el soporte “Memory Stick” ni desconecte el adaptador de corriente de CA mientras se estén formateando, leyendo o escribiendo archivos/datos.
 - no use soportes “Memory Stick” en lugares expuestos a electricidad estática o ruido eléctrico.
- Si la batería del CLIÉ handheld se está agotando, aparecerá un mensaje de error y no podrá intercambiar los archivos/datos con el soporte “Memory Stick”. En este caso, conecte el adaptador de corriente de CA con el adaptador de clavija al CLIÉ handheld o cargue por completo el CLIÉ handheld.
- Use **CLIE Files** para formatear el soporte “Memory Stick” que utilizará en el CLIÉ handheld. Si utiliza otra aplicación para formatearlo, no se garantiza el funcionamiento correcto de éste con el CLIÉ handheld.
- Si inserta un soporte “Memory Stick” formateado por otra aplicación, aparecerá un mensaje solicitando que se formatee nuevamente. Para poder utilizar el soporte “Memory Stick” en el CLIÉ handheld, siga las instrucciones para formatearlo. Tenga en cuenta, no obstante, que todos los archivos/datos guardados se perderán.
- Asegúrese de utilizar una etiqueta adecuada en el soporte “Memory Stick”.

Protección de los archivos/datos en el soporte “Memory Stick”

Para evitar la eliminación accidental de archivos/datos importantes, puede utilizar la lengüeta de protección contra escritura del soporte “Memory Stick”.

Posición de escritura activada

Deslice la lengüeta hacia la izquierda para seleccionar la posición de escritura activada. Puede leer y escribir archivos/datos en el soporte “Memory Stick”.

Posición de protección contra escritura (LOCK)

Deslice la lengüeta hacia la derecha para seleccionar la posición de protección contra escritura. Los archivos/datos del soporte “Memory Stick” sólo pueden leerse. Seleccione la posición de protección contra escritura cuando inserte un soporte “Memory Stick” con archivos/datos importantes que no desee eliminar ni sobrescribir accidentalmente.

Parte posterior

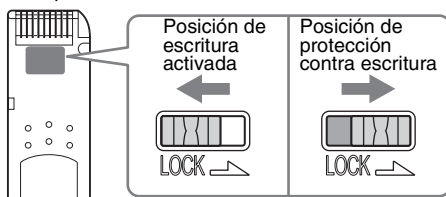

Consejo

La forma o la ubicación exacta de la lengüeta puede variar con respecto a la ilustración.

Inicio de una aplicación en el soporte “Memory Stick”

Puede iniciar aplicaciones en el soporte “Memory Stick” de la misma forma en que las inicia en el CLIÉ handheld. Cuando el CLIÉ handheld esté encendido, las aplicaciones en el soporte “Memory Stick” aparecerán en el CLIE Launcher de manera automática al insertar el soporte en la ranura. (Esta función no se activa cuando ciertas aplicaciones se están ejecutando).

Para cambiar de la pantalla del CLIE Launcher a la pantalla donde aparecen las aplicaciones del soporte “Memory Stick”, realice los siguientes pasos.

Nota

No se admite el inicio de las aplicaciones suministradas con el CLIÉ handheld desde el soporte “Memory Stick”.



Consejo

Sólo puede iniciar las aplicaciones almacenadas en el directorio [/Palm/Launcher].

- 1 Inserte el soporte “Memory Stick” en el CLIÉ handheld.
- 2 Para mover el área de selección a la lista de grupos del CLIE Launcher (iniciador de aplicaciones de CLIÉ), pulse  (botón hacia la izquierda) del CLIE Launcher.



Continúa en la página siguiente

- 3** Seleccione  (Tarjeta) girando el navegador Jog Dial™ o tocando  (Tarjeta).
Aparecerán las aplicaciones almacenadas en la carpeta [/Palm/Launcher] en el soporte “Memory Stick”.
Puede iniciar una aplicación de la misma forma en que inicia una aplicación del CLIÉ handheld.
Si ha asignado un nombre al soporte “Memory Stick”,  (Nombre de tarjeta) mostrará ese nombre.

Nota

Según la aplicación, puede que algunas funciones no sean compatibles si inicia la aplicación en el soporte “Memory Stick”. En este caso, utilice la aplicación **CLIE Files** para copiar los archivos/datos en el CLIÉ handheld y utilizar los archivos/datos copiados.

Visualización de la información del soporte “Memory Stick” (Info tarjeta)

Con **Info tarjeta**, puede visualizar información (como por ejemplo el espacio libre de memoria) relativa al soporte “Memory Stick”.

- 1 Inserte el soporte “Memory Stick” en el CLIÉ handheld.
- 2 Gire el navegador Jog Dial™ para seleccionar  (Info. tarjeta) en el CLIE Launcher y, a continuación, pulse dicho navegador.
Aparecerá la pantalla **Info tarjeta**.

Consejo



También puede tocar  (Info. tarjeta) para visualizar la pantalla **Info tarjeta**.

- 3 Toque ▼ junto a [Tarjeta:] para seleccionar el soporte “Memory Stick”.
Aparecerá la pantalla de información del soporte “Memory Stick”.



Asignación de un nombre al soporte “Memory Stick”

Puede asignar un nombre a cada soporte “Memory Stick” utilizando **Info tarjeta**.

- 1** Inserte el soporte “Memory Stick” en el CLIÉ handheld.
- 2** Gire el navegador Jog Dial™ para seleccionar  (Info. tarjeta) en el CLIE Launcher y, a continuación, pulse dicho navegador.
Aparecerá la pantalla **Info tarjeta**.
- 3** Toque  (Menú).
Se mostrará el menú.
- 4** Toque [Cambiar nombre tarjeta] en [Tarjeta].
Aparecerá el cuadro de diálogo **Cambiar nombre de la tarjeta**.

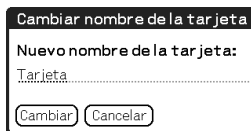

Cambiar nombre de la tarjeta

Nuevo nombre de la tarjeta:

Tarjeta.....

Cambiar Cancelar

- 5** Introduzca un nombre nuevo para el soporte “Memory Stick” insertado y toque [Cambiar].

Formateo del soporte “Memory Stick”

Para formatear el soporte “Memory Stick”, utilice siempre **CLIE Files** o **Info tarjeta**. A continuación se explica cómo formatear el soporte “Memory Stick” utilizando **CLIE Files**. (El soporte “Memory Stick” que se adquiere por separado ya viene formateado).

- 1 Inserte el soporte “Memory Stick” en el CLIE handheld.
- 2 Gire el navegador Jog Dial™ para seleccionar  (CLIE Files) en el CLIE Launcher y, a continuación, pulse dicho navegador.
Se iniciará **CLIE Files**.

Consejo

También puede tocar  (CLIE Files) para iniciar **CLIE Files**.

- 3 Toque ▼ en la parte superior derecha de la pantalla **CLIE Files** para seleccionar [MS].

Consejo

También puede tocar  (MS) para realizar la selección.

- 4 Toque  (Menú).
Se mostrará el menú.
- 5 Toque [Formato] en [Herramienta].
Aparecerá el cuadro de diálogo **Escribir nombre**.
- 6 Introduzca un nombre nuevo para el soporte “Memory Stick” y toque [OK].
Aparecerá un mensaje de confirmación.
- 7 Toque [OK].

Para cancelar la operación de formateo

Toque [Cancelar] en el paso 6, 7.

Continúa en la página siguiente

¿Qué es formatear?

Esta operación define el formato de grabación del soporte “Memory Stick” para que pueda acceder a los archivos/datos con el CLIÉ handheld.

Notas

- Si se vuelve a formatear el soporte “Memory Stick”, todos los archivos/datos guardados en el mismo se borrarán. Asegúrese de comprobar los archivos/datos antes de formatear el soporte para no eliminar ningún archivo/dato importante.
- Cuando formatee el soporte “Memory Stick” para utilizarlo con el CLIÉ handheld, asegúrese de formatearlo en el propio computadora de mano. Es posible que un soporte “Memory Stick” formateado con cualquier otro dispositivo no se pueda leer o escribir correctamente en el CLIÉ handheld.
- Si retira el soporte “Memory Stick” durante la operación de formateo, el soporte no podrá utilizarse. En tal caso, inserte el soporte “Memory Stick” nuevamente para iniciar de nuevo el formateo.

Intercambio de datos a través del soporte “Memory Stick”

Inicio de CLIE Files

CLIE Files permite copiar, mover o eliminar archivos/datos entre el soporte “Memory Stick” y el CLIÉ handheld.

► Para obtener más información sobre **CLIE Files**, consulte “CLIE Files” en el “CLIE Application Manual” instalado en el ordenador.

1 Inserte el soporte “Memory Stick” en el CLIÉ handheld.

2 Gire el navegador Jog Dial™ para seleccionar  (CLIE Files) en el CLIE Launcher y, a continuación, pulse dicho navegador.



Se iniciará **CLIE Files**.

Consejo

También puede tocar  (CLIE Files) para iniciar CLIE Files.

3 Toque ▼ en la parte superior derecha de la pantalla **CLIE Files** para seleccionar [Handheld] o [MS].

Consejo

También puede tocar  (Handheld) o  (MS) para realizar la selección.

Continúa en la página siguiente

Visualización de los archivos/datos en el soporte “Memory Stick”

Toque aquí para clasificar en orden ascendente o descendente

Toque aquí para cambiar la visualización
Handheld: CLIÉ handheld
MS: soporte “Memory Stick”

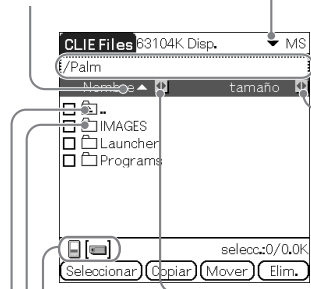

Toque aquí para cambiar a la pantalla Directory list

Toque aquí para cambiar la vista de los siguientes elementos:

- tamaño: tamaño de archivo
- fecha: fecha actualizada
- hora: hora actualizada
- autor: ID del creador del archivo
- tipo: tipo de archivo
- versión: versión del archivo
- nada: no aparecerá ningún elemento

Toque aquí para cambiar la vista entre el CLIÉ handheld y el soporte “Memory Stick”

Toque aquí para cambiar la vista de los siguientes elementos:

- Name: el nombre que aparece en el ordenador
- DBname: el nombre que se ha asignado en el CLIÉ handheld

: Toque aquí para visualizar el contenido de los archivos zip*

: Toque aquí para visualizar el contenido del directorio*

: Toque aquí para visualizar el directorio superior*

* , y son específicos de la pantalla cuando se visualizan los datos en el soporte “Memory Stick”. Con excepción de estos iconos, todos los iconos de la pantalla son comunes al de la visualización de archivos/datos en el CLIÉ handheld. También puede girar el navegador Jog Dial™ para seleccionar un directorio.

Consejo

Puede seleccionar un directorio en la pantalla **Lista de directorios** y tocar [OK] para visualizar el contenido del directorio. Además, puede tocar [Nuevo] para crear un directorio nuevo o tocar [Cambiar n.] para cambiar el nombre de un directorio existente.

Notas

- Puede visualizar hasta nueve niveles del árbol de directorios.
- Es posible que la última fecha de modificación de la base de datos no se muestre correctamente, según la forma en que fue instalada la aplicación.
- Cuando se está agotando la batería del CLIÉ handheld, puede que no aparezcan los archivos/datos almacenados en el soporte “Memory Stick”. En este caso, debe cargar el CLIÉ handheld o conectarlo al adaptador de corriente de CA con el adaptador de clavija.

Continúa en la página siguiente

Visualización de los datos en el CLIÉ handheld

Toque aquí para cambiar la visualización de la base de datos por grupo

- Todas las bases de datos
- Grupo Creador
- Aplicación

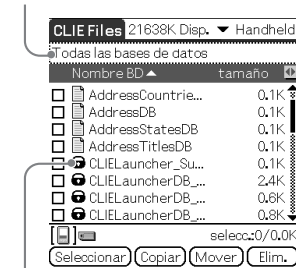

 (Icono de bloqueo)

Notas acerca de cómo mover o eliminar archivos/datos mediante CLIÉ Files

En algunos casos, cuando mueva o elimine archivos o datos específicos utilizando **CLIÉ Files**, puede que algunas aplicaciones del CLIÉ handheld no funcionen correctamente o que algunos archivos/datos se formateen. Sony no se responsabiliza de los problemas con las aplicaciones o los archivos/datos derivados del hecho de que el usuario mueva o elimine un archivo/dato.

No mueva ni elimine los siguientes archivos:

- **Saved Preferences:** El estado de funcionamiento definitivo o ajustes de varias aplicaciones.
- **Unsaved Preferences:** Los ajustes de varias aplicaciones o información del usuario del CLIÉ handheld. Si se elimina este archivo, es posible que no se pueda sincronizar la información correcta.
- **CLIE LauncherXXX:** Base de datos del CLIE Launcher. Si se elimina este archivo, es posible que no pueda utilizar CLIE Launcher.
- **NetworkDB:** Configuraciones de red. Si se elimina este archivo, la conexión de red se deshabilitará.
- **AddressDB:** Base de datos para la **Direcciones***.
- **DatebookDB:** Base de datos para la **Agenda***.
- **MemoDB:** Base de datos para **Bloc notas** (Bloc de notas)*.
- **ToDoDB:** Base de datos para **Tareas***.

Continúa en la página siguiente

Intercambio de datos a través del soporte “Memory Stick”

- * Se pueden realizar copias de seguridad de estos archivos de base de datos en soportes “Memory Stick”. Si vuelve a copiarlos en el CLIÉ handheld, se sobrescribirán los archivos del mismo nombre en el CLIÉ handheld con la información que contenían cuando se realizó la copia de seguridad. Tenga en cuenta que no se restaurará ninguna información editada o añadida al CLIÉ handheld después de realizar la copia de seguridad.

Nota

Cuando se está agotando la batería del CLIÉ handheld, puede que no aparezcan los datos almacenados en el soporte “Memory Stick”. En este caso, debe cargar el CLIÉ handheld o conectarlo al adaptador de corriente de CA con el adaptador de clavija.

Copia de los datos del CLIÉ handheld en soportes “Memory Stick”

Puede guardar los datos del CLIÉ handheld en soportes “Memory Stick” mediante **CLIE Files**.

Notas

- No puede utilizar el soporte “Memory Stick” cuando la batería del computadora de mano es insuficiente, ya que la operación de copia de datos consume mucha energía. En ese caso, conecte el adaptador de corriente de CA con el adaptador de clavija al CLIÉ handheld.
- Si el CLIÉ handheld recibe comunicación por infrarrojos mientras está copiando datos, la copia se interrumpirá. Evite que el CLIÉ handheld reciba comunicación por infrarrojos mientras copia datos.
- Inserte el soporte “Memory Stick” en el CLIÉ handheld antes de copiar o mover datos. Nunca retire el soporte “Memory Stick” durante el proceso de copiar o mover datos entre el CLIÉ handheld y el soporte “Memory Stick”.
- El hecho de no completar la operación de copiar o mover puede dejar un archivo no válido en el CLIÉ handheld o en el soporte “Memory Stick”. En este caso, vuelva a intentar la operación de copiar o mover y, si aparece el mensaje de confirmación para sobrescribir un archivo, toque [Sí] o [Sí a todo].

1 Inserte el soporte “Memory Stick” en el CLIÉ handheld.

2 Gire el navegador Jog Dial™ para seleccionar  (CLIE Files) en el CLIE Launcher y, a continuación, pulse dicho navegador.

Se iniciará **CLIE Files**.

Continúa en la página siguiente

Consejo

También puede tocar  (CLIE Files) para iniciar **CLIE Files**.

- 3 Toque ▼ en la parte superior derecha de la pantalla **CLIE Files** para seleccionar [Handheld]. Aparecerán todos los datos del CLIE handheld.

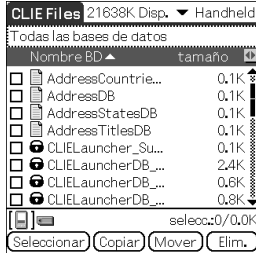

Consejo

También puede tocar  (Handheld) para realizar la selección.

- 4 Toque los datos que desee copiar para cambiar a . Para seleccionar varios elementos, active las casillas de verificación.

Nota

Los datos con la marca  no se pueden copiar.

- 5 Toque [Copiar]. Aparecerá la pantalla **Lista de directerios**.
- 6 Toque el directorio del soporte “Memory Stick”. Cuando desee crear un nuevo directorio en el soporte “Memory Stick”, toque [Nuevo] e introduzca el nombre del directorio. Toque el directorio creado. Cuando desee cambiar el nombre de un directorio existente, toque [Cambiar n.] e introduzca el nuevo nombre.
- 7 Toque [OK]. Los datos se copiarán en el directorio seleccionado en el paso 6.

Continúa en la página siguiente

Para copiar todos los datos en una sola operación

Toque [Seleccionar] en el paso 4 y seleccione [Seleccionar todo].

Para cancelar la selección

- **Para cancelar todas las selecciones:** toque [Seleccionar] y seleccione [Borrar todo].
- **Para cancelar sólo elementos específicos:** toque de nuevo el elemento seleccionado.

Cuando desee seleccionar datos que no sean los especificados

Tras el paso 4, toque [Seleccionar] y seleccione [Invertir]. Las selecciones de y se invierten.

Transferencia de datos del CLIÉ handheld al soporte “Memory Stick”

Cuando la memoria disponible en el CLIÉ handheld es insuficiente, se pueden mover los datos del CLIÉ handheld al soporte “Memory Stick”.

- 1** En el paso 5 de “Copia de los datos del CLIÉ handheld en soportes “Memory Stick””, toque [Mover].

Los datos seleccionados se transfieren del CLIÉ handheld al soporte “Memory Stick”, donde se guardan.

Copia de los datos del soporte “Memory Stick” en el CLIÉ handheld

Se pueden copiar los datos guardados en el soporte “Memory Stick” en el CLIÉ handheld. Antes de copiar los datos, asegúrese de que haya suficiente espacio en la memoria del CLIÉ handheld.

Consejo

También puede copiar datos a otro directorio del soporte “Memory Stick”.

- 1 Inserte el soporte “Memory Stick” en el CLIÉ handheld.
- 2 Gire el navegador Jog Dial™ para seleccionar  (CLIE Files) en el CLIE Launcher y, a continuación, pulse dicho navegador. Se iniciará **CLIE Files**.

Consejo

También puede tocar  (CLIE Files) para iniciar **CLIE Files**.

- 3 Toque ▼ en la parte superior derecha de la pantalla **CLIE Files** para seleccionar [MS]. Aparecerán todos los archivos/directorios que contiene el soporte “Memory Stick”.

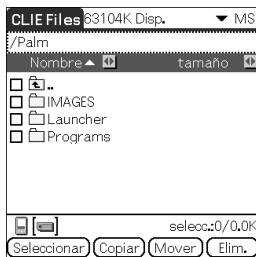

Consejo

También puede tocar  (MS) para realizar la selección.

Continúa en la página siguiente

Intercambio de datos a través del soporte “Memory Stick”

- 4 Toque los datos que desee copiar para cambiar a .
Para seleccionar varios elementos, active las casillas de verificación.
- 5 Toque [Copiar].
Aparecerá la pantalla **Lista de directorios**.
- 6 Seleccione [Computado...].
- 7 Toque [OK].
Los datos seleccionados en el paso 4 se copiarán en [Handheld].



Para copiar todos los datos en una sola operación

Toque [Seleccionar] en el paso 4 y seleccione [Seleccionar todo].

Para cancelar la selección

- **Para cancelar todas las selecciones:** toque [Seleccionar] y seleccione [Borrar todo].
- **Para cancelar sólo elementos específicos:** toque de nuevo el elemento seleccionado.

Para cambiar el directorio que se va a copiar

Toque  o  para seleccionar el directorio que desea copiar. Las visualizaciones del directorio cambiarán. Puede especificar el directorio que desee copiar.

Transferencia de los datos del soporte “Memory Stick” al CLIÉ handheld

Se pueden mover los datos guardados en el soporte “Memory Stick” al CLIÉ handheld.

- 1 En el paso 5 de “Copia de los datos del CLIÉ handheld en soportes “Memory Stick””, toque [Mover].
Los datos seleccionados se transfieren del soporte “Memory Stick” al CLIÉ handheld, donde se guardan.

Nota

Puede que algunos datos copiados del soporte “Memory Stick” al CLIÉ handheld no se sincronicen durante la operación HotSync®.

Eliminación de archivos/directorios en el soporte “Memory Stick”

Se pueden eliminar los archivos/directorios del soporte “Memory Stick” utilizando **CLIE Files**.

- 1 Inserte el soporte “Memory Stick” en el CLIÉ handheld.
- 2 Gire el navegador Jog Dial™ para seleccionar  (CLIE Files) en el CLIE Launcher y, a continuación, pulse dicho navegador.
Se iniciará **CLIE Files**.

Consejo

También puede tocar  (CLIE Files) para iniciar **CLIE Files**.

- 3 Toque ▼ en la parte superior derecha de la pantalla **CLIE Files** para seleccionar [MS].
Aparecerán todos los archivos/directorios que contiene el soporte “Memory Stick”.

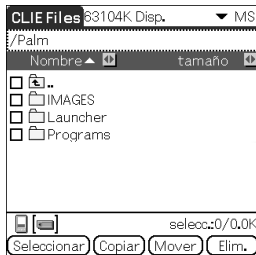

Consejo

También puede tocar  (MS) para realizar la selección.

- 4 Toque los archivos/directorios que desee eliminar para cambiar a .

Continúa en la página siguiente

5 Toque [Elim.].
Aparecerá el cuadro de diálogo **Eliminar archivo**.

6 Toque [OK].
Los archivos/directorios seleccionados en el paso 4 se eliminarán del soporte “Memory Stick”.



Para eliminar todos los datos en una sola operación

Toque [Seleccionar] en el paso 4 y seleccione [Seleccionar todo].

Para cancelar la selección

- **Para cancelar todas las selecciones:** toque [Seleccionar] y seleccione [Borrar todo].
- **Para cancelar sólo elementos específicos:** toque de nuevo el elemento seleccionado.

Para cambiar el directorio que se va a eliminar

Toque  o  para seleccionar el directorio que desea eliminar. Las visualizaciones del directorio cambiarán. Puede especificar el directorio que desee eliminar.

Extracción de un archivo Zip

Puede extraer archivos Zip sin utilizar un ordenador.

- 1 Inserte el soporte "Memory Stick" que contiene el archivo Zip en el CLIE handheld.
- 2 Gire el navegador Jog Dial™ para seleccionar  (CLIE Files) en el CLIE Launcher y, a continuación, pulse dicho navegador. Se iniciará **CLIE Files**.

Consejo

También puede tocar  (CLIE Files) para iniciar **CLIE Files**.

- 3 Toque ▼ en la parte superior derecha de la pantalla **CLIE Files** para seleccionar [MS]. Aparecerán todos los archivos/directorios que contiene el soporte "Memory Stick".
 es un archivo Zip.

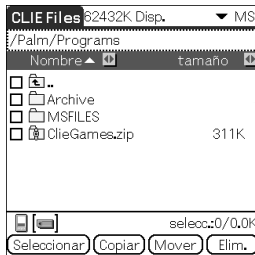

- 4 Toque el archivo Zip que desee extraer. El contenido del archivo Zip aparecerá en la pantalla.





Continúa en la página siguiente

- 5** Toque el archivo que desee extraer para cambiar a .
Para seleccionar varios archivos, active las casillas de verificación.
- 6** Toque [Descomprimir].
Aparecerá la pantalla **Lista de directorios**.
- 7** Toque un directorio donde guardar los datos extraídos.
También puede guardar los datos en el CLIÉ handheld.

Nota

Algunos datos no se pueden guardar en el CLIÉ handheld. En estos casos, aparece un mensaje de error.

- 8** Toque [OK].
Los datos se extraerán al directorio seleccionado en el paso 7.
: Archivos extraídos correctamente.
: Archivos que no se pudieron extraer.
: Archivos omitidos durante la extracción.

- 9** Toque [Cerrar].



Para extraer todos los datos en una sola operación

Toque [Seleccionar] en el paso 4 y seleccione [Seleccionar todo].

Para cancelar la selección

- Para cancelar todas las selecciones: toque [Seleccionar] y seleccione [Borrar todo].
- Para cancelar sólo elementos específicos: toque de nuevo el elemento seleccionado.

Para cambiar el directorio que se va a eliminar

Toque  o  para seleccionar el directorio que desea eliminar. Las visualizaciones del directorio cambiarán. Puede especificar el directorio que desee eliminar.

Elementos de menú de CLIE Files

La siguiente sección describe los elementos de menú específicos de la aplicación **CLIE Files**.

Para conocer los elementos de menú comunes entre las aplicaciones del CLIE handheld, consulte “Elementos comunes de menús” en la página 42.

Menús de [Herramienta]

[Formato]	Formatea (inicializa) el soporte “Memory Stick” insertado en el CLIE handheld. Tenga en cuenta que todos los datos almacenados en el soporte “Memory Stick” se borrarán al formatear dicho soporte.
[Info. medio]	Muestra información como la cantidad de memoria disponible o la etiqueta de volumen del CLIE handheld o del soporte “Memory Stick”.
[Nuevo dir.]	Crea un directorio dentro del directorio actual en el soporte “Memory Stick”. (Sólo si el soporte “Memory Stick” está seleccionado.)
[Cambiar nombre]	Cambia el nombre del archivo o el directorio actual. (Sólo si el soporte “Memory Stick” está seleccionado.)
[Acerca de CLIE Files]	Muestra información acerca de la versión de CLIE Files .

Intercambio de archivos/datos sin utilizar CLIE Files

Puede intercambiar datos entre el soporte “Memory Stick” y el CLIÉ handheld desde el menú del CLIE Launcher.

Sin embargo, puede haber problemas con determinadas aplicaciones. Tenga en cuenta lo siguiente.

- Puede copiar sólo aplicaciones en soportes “Memory Stick”. No se pueden copiar datos relacionados.
- Los datos almacenados en el soporte “Memory Stick” (p. ej., archivos de imágenes) no se pueden visualizar.
- Los datos con la marca  no se pueden copiar.

1 Inserte el soporte “Memory Stick” en el CLIÉ handheld.

2 Toque  (Menú) mientras visualiza el CLIE Launcher. Se mostrará el menú.

3 Toque [Copiar...] en [CLIE Launcher]. Aparecerá la ventana **Copiar**.

4 Toque ▼ junto a [Copiar en:] y seleccione [Handheld] o  Tarjeta].

5 Toque ▼ junto a [Desde:] para seleccionar  Tarjeta] o [Handheld].

6 Toque la aplicación que desee copiar.

7 Toque [Copiar]. La aplicación seleccionada se copia en [Handheld] o  Tarjeta].

.....

Notas sobre el inicio de las aplicaciones desde el soporte “Memory Stick”

Cuando instale una aplicación en el soporte “Memory Stick” mediante la operación HotSync, tenga en cuenta lo siguiente.

- Puede que no se abran archivos/datos relacionados, como archivos de imágenes o archivos de película (reproducción).
- Si los archivos/datos almacenados en el soporte “Memory Stick” no se pueden abrir en la aplicación, muévalos al CLIÉ handheld o elimínelos mediante **CLIE Files**.

Consejo

Si se instalan archivos de formato PRC (.prc) o PDB (.pdb) en el soporte “Memory Stick” mediante la operación HotSync[®], éstos se guardarán en el directorio [/Palm/Launcher].



Transferencia por infrarrojos

En este capítulo se explica cómo comunicarse con otro dispositivo PDA con Palm OS[®] a través del puerto de comunicaciones por infrarrojos.

**Transferencia por infrarrojos entre el CLIÉ handheld
y otro dispositivo PDA con Palm OS[®] . . . 158**

Transferencia por infrarrojos entre el CLIÉ handheld y otro dispositivo PDA con Palm OS®

Funciones de la transferencia por infrarrojos

El CLIÉ handheld está equipado con un puerto IR (infrarrojos) que le permite intercambiar datos o aplicaciones con otro dispositivo PDA con Palm OS® que cuente con un puerto IR. El puerto IR se encuentra en la parte superior del CLIÉ handheld, detrás de la pequeña placa oscura.

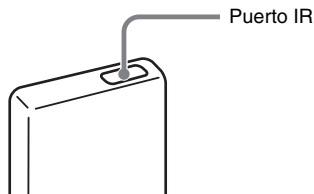

La ubicación del puerto IR puede variar según el modelo.

Es posible transferir por infrarrojos la siguiente información entre el CLIÉ handheld y otro dispositivo PDA con Palm OS® que cuente con puerto IR:

- Los datos de **Direcciones**, **Agenda**, **Tareas** o **Bloc notas** (Bloc de notas).
- Todos los datos de la categoría que aparezca actualmente en **Direcciones**, **Tareas** o **Bloc notas** (Bloc de notas).
- Los datos de la Libreta de direcciones que se designen como tarjeta de visita.
- Aplicaciones complementarias instaladas en la memoria.

Nota

Algunas aplicaciones están protegidas contra copia y no se pueden transmitir. Las aplicaciones con la marca  no se pueden copiar.

Transferencia de información por infrarrojos

Es posible transferir por infrarrojos los datos del CLIÉ handheld a otro dispositivo PDA con Palm OS que disponga de un puerto IR.

- 1 Seleccione los datos, categoría o tarjeta de visita que desee transferir.
- 2 Toque  (Menú).
Se mostrará el menú.
- 3 Toque una de las siguientes opciones:
 - El comando Transferir por infrarrojos para un registro individual
 - Sólo en Direcciones: Transferir tarjeta de visita por infrarrojos
 - Transferir categoría por infrarrojos

Consejo

También puede ejecutar [Beam Business Card] pulsando  (botón de Libreta de direcciones) durante unos 2 segundos.

- 4 Cuando aparece el cuadro de diálogo **Transmitir**, apunte el puerto IR del CLIÉ handheld directamente al puerto IR del otro dispositivo PDA con Palm OS.
El cuadro de diálogo **Transmitir** muestra que la transferencia ha terminado.





La ubicación del puerto IR puede variar según el modelo.

Consejo

Para obtener un mejor rendimiento del intercambio de datos, mantenga una distancia de aproximadamente 10 a 20 centímetros entre el CLIÉ handheld y el otro dispositivo PDA con Palm OS. Retire cualquier obstáculo entre los dispositivos. La distancia óptima para transferir por infrarrojos puede variar según los dispositivos.

Continúa en la página siguiente

Envío de aplicaciones mediante transferencia por infrarrojos

- 1** Toque  (Menú) mientras visualiza el CLIE Launcher. Se mostrará el menú.
- 2** Toque [Transmitir...] en [CLIE Launcher]. Aparecerá la pantalla **Transmitir**.
- 3** Toque ▼ junto a [Transmitir desde:] y seleccione [Handheld]. Seleccione [Handheld] cuando la aplicación que desee enviar esté guardada en el CLIÉ handheld o  (Tarjeta) cuando esté guardada en el directorio [/Palm/Launcher] en el soporte “Memory Stick”.
- 4** Toque la aplicación que desee enviar en la pantalla **Transmitir**.
Algunas aplicaciones están protegidas contra copia y no se pueden transmitir.
Las aplicaciones con la marca  no se pueden copiar.
- 5** Toque [Transmitir].
Cuando se complete la transferencia, aparecerá un mensaje.

Recepción de información transferida por infrarrojos

- 1** Encienda el CLIÉ handheld y apunte el puerto IR de éste directamente al puerto IR del otro dispositivo PDA con Palm OS.
Aparecerá la pantalla **Transmitir** y se iniciará la transferencia por infrarrojos de los datos o las aplicaciones.
- 2** Seleccione la categoría donde desee guardar los datos o aplicaciones recibidos.
Los datos o aplicaciones recibidos mediante transferencia por infrarrojos se guardan en la categoría **Sin archivar**.
También puede crear una nueva categoría para guardar los datos o aplicaciones o bien guardarlos en la categoría **Sin archivar**.
- 3** Toque [Sí].
Los datos o aplicaciones se guardarán.

Nota

Cuando la opción [Recibir transmisión:] en la pantalla **Preferencias** de [General] está ajustada en [Apagado], no se pueden recibir datos ni aplicaciones mediante infrarrojos. Antes de transferir por infrarrojos datos o aplicaciones, ajuste la opción [Recibir transmisión:] en [Activado].

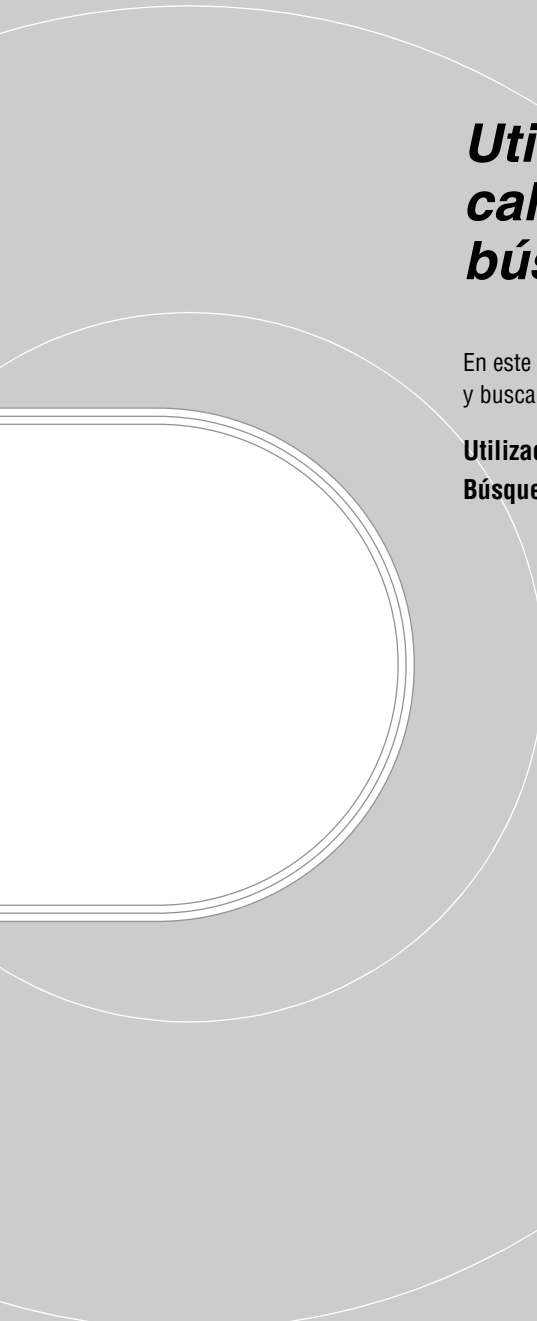

Utilización de la calculadora y búsqueda de registros

En este capítulo se explica la forma de utilizar la calculadora y buscar registros eficazmente.

Utilización de la calculadora (Calc)	163
Búsqueda de registros	166

Utilización de la calculadora (Calc)

Realización de operaciones

Puede realizar operaciones básicas con **Calculadora**. Además, puede almacenar valores en la memoria de la calculadora y recuperarlos posteriormente.

- 1 Gire el navegador Jog Dial™ para seleccionar  (Calc) en el CLIE Launcher y, a continuación, pulse dicho navegador. Se iniciará **Calculadora**.

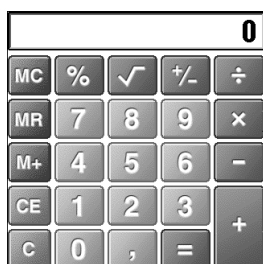

Consejo

También puede tocar  (Calc) para iniciar **Calculadora**.

- 2 Realice las operaciones.
Para utilizar **Calculadora**, toque los números o los símbolos de la pantalla con el bolígrafo de contacto.

Funciones de los botones de la calculadora

Calculadora dispone de diversos botones para realizar operaciones.

CE	Borra el último número introducido. Utilice este botón si se equivoca al introducir un número. Este botón permite volver a introducir el número sin necesidad de volver a iniciar la operación.
C	Borra toda la operación y permite iniciar una nueva.
+/-	Cambia el número actual entre positivo y negativo. Si desea introducir un número negativo, introduzca el número y luego toque este botón.
M+	Añade el número actual al valor total en la memoria. Cada número que se introduzca con este botón se añade al valor total almacenado en la memoria de la calculadora. El número que añade puede ser un valor calculado o el número que introdujo pulsando los botones numéricos. La acción de pulsar este botón no tiene ningún efecto en la operación actual (o serie de operaciones); simplemente añade el valor a la memoria.
MR	Recupera el valor total almacenado en la memoria de la calculadora y lo inserta en la operación actual.
MC	Borra cualquier valor almacenado en la memoria de la calculadora.
$\sqrt{\quad}$	Calcula la raíz cuadrada del número introducido. Toque el botón después de introducir el número.

Utilización de los menús de la calculadora

Menús Editar

[Copiar], [Pegar]	Copia valores de Calculadora y los pega en otra aplicación. También puede pegar en Calculadora valores numéricos que haya copiado de otras aplicaciones como, por ejemplo, Bloc notas (Bloc de notas).
-------------------	---

Menús Opciones

[Cálculos recientes]	Puede revisar la última serie de operaciones. (Si sale de la aplicación, el contenido de la operación se borrará):
[Acerca del Calculador]	Muestra información relativa a la versión de Calculadora .

Búsqueda de registros

Utilización de la opción **Buscar**

Puede buscar registros, como los datos de Agenda, Libreta de direcciones, Lista de tareas o Bloc de notas en el CLIÉ handheld introduciendo toda la palabra o las primeras letras. Los resultados de la búsqueda aparecen por aplicación. Esta función resulta útil si no recuerda qué aplicación utilizó para crear el registro que está buscando.

Nota

La opción **Buscar** no es compatible con los datos de algunas aplicaciones.

- 1 Toque  (**Buscar**).
Aparecerá el cuadro de diálogo **Buscar**.



- 2 Introduzca el texto que desee buscar.
Puede introducir letras, símbolos o números.

- 3 Toque [OK].
La opción **Buscar** inicia la búsqueda y muestra la lista de resultados de la misma.
También es posible buscar los comentarios adjuntos a los datos.

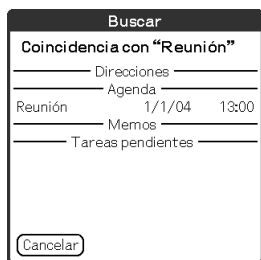

Continúa en la página siguiente

4 Toque los datos que desee visualizar en la lista de resultados de la búsqueda.

La aplicación asociada a los datos se iniciará automáticamente y abrirá dichos datos.

Para detener la búsqueda

Toque [Detener] y [Salir].

Para reanudar la búsqueda, toque [Buscar más].

Nota

La opción **Buscar** no distingue entre mayúsculas y minúsculas; por ejemplo, al buscar “sony” también busca “Sony”.

Consejo

Si selecciona texto en una aplicación antes de tocar  (Buscar), el texto se coloca automáticamente en el cuadro de diálogo **Buscar**.

Realización de una copia de seguridad de los datos y las aplicaciones del CLIÉ™ handheld

En este capítulo se explica cómo realizar una copia de seguridad de los datos del CLIÉ handheld.

- Realización de una copia de seguridad de los datos y las aplicaciones del CLIÉ™ handheld . . . 169**
 - Realización de una copia de seguridad de los datos y aplicaciones en el ordenador mediante la operación HotSync® 169
 - Realización de una copia de seguridad de los datos y aplicaciones en un soporte "Memory Stick" mediante Memory Stick Backup 170

Realización de una copia de seguridad de los datos y las aplicaciones del CLIÉ™ handheld

Para crear una copia de seguridad de los datos del CLIÉ handheld, siga uno de los dos siguientes métodos:

- Realización de la copia de seguridad en el ordenador.
- Realización de la copia de seguridad en un soporte “Memory Stick” mediante **Memory Stick Backup**.

Realización de una copia de seguridad de los datos y aplicaciones en el ordenador mediante la operación HotSync®

De manera predeterminada, puede crear una copia de seguridad de los siguientes datos en el ordenador mediante la operación HotSync®:

- Archivos/datos de Bloc de notas
- Archivos/datos de Libreta de direcciones
- Archivos/datos de Lista de tareas
- Archivos/datos de Agenda
- Archivos/datos relativos a las preferencias
- Archivos/datos de aplicaciones que se han instalado mediante la operación HotSync®
- Archivos de información de usuario para realizar la operación HotSync®

Cuando se realiza la operación HotSync®, los datos de la copia de seguridad se comparan con los datos del ordenador y se hacen efectivos los más recientes. Si realiza un reinicio por hardware, se eliminarán todos los datos almacenados en el CLIÉ handheld y se restaurará el estado inicial. En este caso, puede restaurar los datos desde la copia de seguridad del ordenador que se creó mediante la operación HotSync® anterior.

Notas

- No se puede hacer una copia de seguridad de las siguientes aplicaciones o datos con la operación HotSync®.
 - Aplicaciones o datos transferidos por infrarrojos o desde un soporte “Memory Stick”.
 - Ciertas aplicaciones o archivos de controladores que se hayan añadido posteriormente o ciertos datos de aplicaciones.

En ese caso, realice la copia de seguridad en un soporte “Memory Stick” mediante **Memory Stick Backup**.

Para obtener más información sobre aplicaciones de las que no se puede hacer copia de seguridad, consulte el manual de cada aplicación.

Continúa en la página siguiente

- Si restaura datos mediante la operación HotSync®, realice esta operación justo después de ejecutar un reinicio por hardware. Si se crean datos en el CLIÉ handheld antes de realizar la operación HotSync®, los nuevos datos podrían perderse durante la restauración.
- Si personaliza los ajustes en la ventana **Cambiar acción de HotSync**, es posible que no pueda crear un archivo de copia de seguridad. Si selecciona alguna opción que no sea [Sincronizar los archivos], no podrá realizar una copia de seguridad de una aplicación ni restaurar sus datos.
 - ➔ Para obtener más información, consulte “Personalización de los ajustes de las aplicaciones HotSync® (Conducto)” en la página 109.

Realización de una copia de seguridad de los datos y aplicaciones en un soporte “Memory Stick” mediante Memory Stick Backup

Con **Memory Stick Backup**, puede realizar una copia de seguridad de las siguientes aplicaciones y datos en un soporte “Memory Stick”.

- Archivos/datos de Bloc de notas
- Archivos/datos de Libreta de direcciones
- Archivos/datos de Lista de tareas
- Archivos/datos de Agenda
- Archivos/datos relativos a las preferencias
- Archivos/datos de aplicaciones complementarias

1 Inserte el soporte “Memory Stick” en el CLIÉ handheld.

2 Toque  (Inicio).
Aparece el CLIE Launcher.

3 Gire el navegador Jog Dial™ para seleccionar  (MS Backup) en la pantalla del CLIE Launcher y, a continuación, pulse dicho navegador.
Se iniciará **Memory Stick Backup**.

Consejo

También puede tocar  (MS Backup) para iniciar **Memory Stick Backup**.

Continúa en la página siguiente

4 Toque  (Copia de seguridad).
Aparecerá el cuadro de diálogo **Copia de todos los archivos**.

5 Toque [OK].
Aparecerá la pantalla **Progreso de la copia de seg.**
En la lista aparecerá la información general de la copia de seguridad (fecha, tamaño y número de base de datos).

Nota

Cuando realice una copia de seguridad de los datos en el soporte “Memory Stick”, es necesario que el espacio disponible en el soporte sea mayor que el de los datos que se copiarán. El nivel de batería del CLIÉ handheld y la memoria disponible del soporte “Memory Stick” deben ser adecuados. En caso contrario, es posible que los datos no se copien o no se restauren correctamente.

Consejos

- El proceso de la copia de seguridad tarda algunos minutos.
- En el paso 4, también puede seleccionar un archivo existente en la lista de copias de seguridad y, a continuación, tocar  (Copia de seguridad) para sobrescribirlo.
- El tamaño de los datos que aparece en la lista muestra el tamaño de las aplicaciones y los datos almacenados en el CLIÉ handheld.
- **[Num BD]** muestra el número de aplicaciones y datos de los que se ha hecho una copia de seguridad.
- Si se ha actualizado un archivo de copia de seguridad en un soporte “Memory Stick” mediante **CLIE Files**, es posible que el archivo no se pueda restaurar correctamente.

Para eliminar un archivo de copia de seguridad del soporte “Memory Stick”

Seleccione los datos de copia de seguridad que desee eliminar en la lista Backup y toque [Eliminar].

Restauración de los datos y aplicaciones de copia de seguridad en el CLIÉ handheld

Notas

- Al restaurar datos y aplicaciones de copia de seguridad en el CLIÉ handheld, los datos guardados en este último se sobrescribirán con los datos de la copia de seguridad. Los datos creados o editados después de haber guardado la copia de seguridad se perderán.

Continúa en la página siguiente

Realización de una copia de seguridad de los datos y las aplicaciones del CLIÉ™ handheld

- Sólo podrá restaurar datos en el CLIÉ handheld desde el que se realizó la copia de seguridad.

1 Realice un reinicio por hardware del CLIÉ handheld.
► Para obtener más información sobre el reinicio por hardware, consulte “Operaciones básicas del CLIÉ™ handheld: Reinicio del CLIÉ™ handheld” en el manual “Lea este documento en primer lugar (Manual de instrucciones)”.

2 Inserte el soporte “Memory Stick” que contiene los archivos de copia de seguridad en el CLIÉ handheld.

3 Toque  (Inicio).
Aparece el CLIE Launcher.

4 Gire el navegador Jog Dial™ para seleccionar  (MS Backup) en el CLIE Launcher y, a continuación, pulse dicho navegador.
Se iniciará **Memory Stick Backup** y aparecerá la lista de copias de seguridad.

Consejo

También puede tocar  (MS Backup) para iniciar **Memory Stick Backup**.

5 Toque en la lista los datos de copia de seguridad que desee restaurar.

6 Toque  (Restaurar).
Aparecerá el cuadro de diálogo **Restaurar todos los archivos**.

7 Toque [OK].
Aparecerá el cuadro de diálogo **Confirmar restauración**.

Continúa en la página siguiente

8 Toque [OK].

Aparecerá la pantalla **Progreso de restauración**.

Si cada aplicación ha creado automáticamente datos iniciales al realizar un reinicio por hardware o si ha creado o actualizado datos después de este tipo de reinicio, aparece el cuadro de diálogo **Restaurar archivo**. Toque [Sí] para sobrescribir, [Sí a todo] para sobrescribir todos los datos o [No] para conservarlos.

Cuando se hayan restaurado los datos de copia de seguridad, el CLIE handheld se apagará y reiniciará automáticamente.

Consejos

- Para restaurar datos de copia de seguridad por archivo, utilice la función **Copiar** de **CLIE Files**.
- ➔ Para obtener más información acerca del uso de **CLIE Files**, consulte “Intercambio de datos a través del soporte “Memory Stick”” en la página 142.
- Si restaura o crea una copia de seguridad de un archivo, utilice la función **Copy** de **CLIE Files**.
- ➔ Para obtener más información, consulte “Intercambio de datos a través del soporte “Memory Stick”” en la página 142.

Protección de los datos mediante una contraseña

En este capítulo se explica cómo administrar los datos personales utilizando las distintas aplicaciones del CLIÉ handheld y cómo protegerlos con una contraseña.

Introducción de información personal	175
Bloqueo del CLIÉ handheld mediante una contraseña (Protección de datos)	177
Desconexión del CLIÉ handheld después del bloqueo	177
Ajuste del CLIÉ handheld para su bloqueo automático.	179
Protección de datos	180
Asignación de una contraseña	180
Modificación o eliminación de una contraseña.	181
Ocultación o enmascaramiento de datos privados.	182

Introducción de información personal

Puede introducir en el CLIÉ handheld información personal como su nombre, nombre de la empresa y número de teléfono. Si asigna una contraseña, la próxima vez que se encienda el CLIÉ handheld aparecerá la información personal.

- 1 Gire el navegador Jog Dial™ para seleccionar  (Prefer) en el CLIE Launcher y, a continuación, pulse dicho navegador.

Se muestra la pantalla **Preferencias**.

Consejo

Para que aparezca la pantalla **Preferencias**, también puede tocar  (Prefer).

- 2 Toque ▼ en la parte superior derecha de la pantalla **Preferencias** y seleccione [Propietario].

Aparecerá la pantalla **Preferencias** de [Propietario].

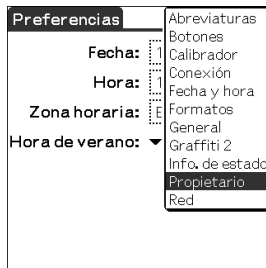

- 3 Introduzca la información personal.

Cuando las cadenas de caracteres introducidas no caben en la pantalla, aparece una barra de desplazamiento a la derecha de la pantalla.

Continúa en la página siguiente

Si ya ha asignado una contraseña para proteger los datos

Si la información personal ya se encuentra protegida, no es posible acceder a ella ni editarla. Si desea acceder a la información personal o editarla, siga los pasos que se indican a continuación para desbloquear la protección.

- 1 Gire el navegador Jog Dial™ para seleccionar  (Prefer) en el CLIE Launcher y, a continuación, pulse dicho navegador.

Se muestra la pantalla **Preferencias**.

Consejo

Para que aparezca la pantalla **Preferencias**, también puede tocar  (Prefer).

- 2 Toque ▼ en la parte superior derecha de la pantalla **Preferencias** y seleccione [Propietario].

Aparecerá la pantalla **Preferencias** de [Propietario].

- 3 Toque [Desbloquear].

Aparecerá el cuadro de diálogo **Desbloquear el mensaje**.

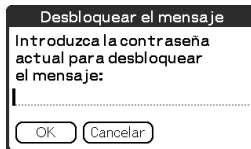

Desbloquear el mensaje

Introduzca la contraseña actual para desbloquear el mensaje:

.....

OK Cancelar

- 4 Introduzca la contraseña asignada y toque [OK].

Bloqueo del CLIÉ handheld mediante una contraseña (Protección de datos)

Para bloquear el CLIÉ handheld, asigne una contraseña. El CLIÉ handheld solicita al usuario que introduzca la contraseña cuando se enciende.

Nota

Para encender el CLIÉ handheld cuando esté bloqueado, debe introducir la contraseña correcta. Si olvida la contraseña, debe realizar un reinicio por hardware. Sin embargo, realizar un reinicio por hardware elimina todos los datos y aplicaciones instalados en el CLIÉ handheld. (Se pueden restaurar los datos o aplicaciones de copia de seguridad desde el ordenador al realizar la operación HotSync®).

- ➔ Para obtener más información sobre cómo reiniciar el CLIÉ handheld, consulte “Operaciones básicas del CLIÉ™ handheld: Reinicio del CLIÉ™ handheld” en el manual “Lea este documento en primer lugar (Manual de instrucciones)”.

Desconexión del CLIÉ handheld después del bloqueo

Esta función bloquea y apaga el CLIÉ handheld. Para encender el CLIÉ handheld, debe introducir la contraseña correcta.

- 1 Para crear datos de copia de seguridad desde el CLIÉ handheld en el ordenador, realice la operación HotSync® entre el ordenador y el CLIÉ handheld.

- ➔ Para obtener más información sobre la función HotSync®, consulte “Realización de una copia de seguridad de los datos y aplicaciones en el ordenador mediante la operación HotSync®” en la página 169.

- 2 Gire el navegador Jog Dial™ para seleccionar  (Seguridad) en el CLIE Launcher y, a continuación, pulse dicho navegador.

Aparecerá la pantalla **Seguridad**.

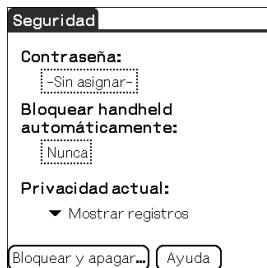

Seguridad

Contraseña:
-Sin asignar-

Bloquear handheld automáticamente:
Nunca

Privacidad actual:
▼ Mostrar registros

Bloquear y apagar... Ayuda

Continúa en la página siguiente

Consejo

Para que aparezca dicha pantalla, también puede tocar  (Seguridad).

- 3 Siga los pasos de “Asignación de una contraseña” en la página 180 para asignar una contraseña.
- 4 Toque [Bloquear y apagar...].
Aparecerá la pantalla **Bloqueo del sistema**.

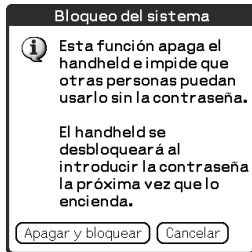

- 5 Toque [Apagar y bloquear].
El CLIÉ handheld se apagará y bloqueará.
Para encender el CLIÉ handheld, debe introducir la contraseña correcta.

Ajuste del CLIÉ handheld para su bloqueo automático

Puede ajustar un tiempo para que el CLIÉ handheld se bloquee automáticamente.

- 1 Siga los pasos 1 a 3 de “Desconexión del CLIÉ handheld después del bloqueo” en la página 177.
- 2 Toque [Nunca].
Aparecerá el cuadro de diálogo **Contraseña**.
- 3 Introduzca la contraseña y toque [OK].
Aparecerá la pantalla **Bloquear handheld**.

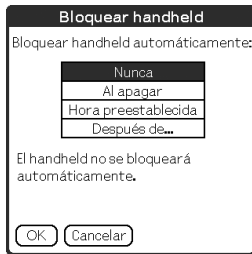

- 4 Toque la opción que prefiera en la lista de la pantalla **Bloquear handheld**.
 - **Nunca**: El CLIÉ handheld no se bloqueará automáticamente.
 - **Al apagar**: El CLIÉ handheld se bloqueará al apagarlo.
 - **Hora preestablecida**: Ajusta una hora para que el CLIÉ handheld se bloquee automáticamente.
 - **Después de...:** Ajusta un tiempo para que el CLIÉ handheld se bloquee automáticamente si está inactivo durante un tiempo determinado.
- 5 Toque [OK].

Protección de datos

Para proteger los datos frente a usuarios no autorizados, asigne una contraseña. Además, puede crear datos privados que no aparecerán aunque se introduzca una contraseña.

Asignación de una contraseña

Asigne una contraseña para proteger sus datos privados o para bloquear el CLIÉ handheld.

- 1 Gire el navegador Jog Dial™ para seleccionar  (Seguridad) en el CLIE Launcher y, a continuación, pulse dicho navegador. Aparecerá la pantalla **Seguridad**.

Consejo

Para que aparezca dicha pantalla, también puede tocar  (Seguridad).

- 2 Toque [-Sin asignar-]. Aparecerá la pantalla **Contraseña**.

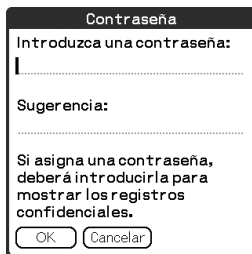

- 3 Introduzca una contraseña. Introduzca hasta 29 caracteres alfanuméricos (en el rango de a-z, 0-9).
- 4 Toque [OK]. Aparecerá el cuadro de diálogo **Contraseña**.
- 5 Introduzca la contraseña una vez más para verificarla y toque [OK]. Se asigna la contraseña y aparece [-Assigned-] en la pantalla del paso 2.

Continúa en la página siguiente

Consejo

En el paso 3, puede introducir una pista para recordar la contraseña. La pista aparecerá para recordarle la contraseña correcta cuando introduzca una errónea.

Modificación o eliminación de una contraseña

Puede cambiar o eliminar la contraseña asignada.

- 1** Gire el navegador Jog Dial™ para seleccionar  (Seguridad) en el CLIE Launcher y, a continuación, pulse dicho navegador.
Aparecerá la pantalla **Seguridad**.

Consejo

Para que aparezca dicha pantalla, también puede tocar  (Seguridad).

- 2** Toque [-Asignada-].
Aparecerá la pantalla **Contraseña**.
- 3** Introduzca la contraseña actual y toque [OK].
Aparecerá el cuadro de diálogo **Contraseña**.
- 4** Introduzca una nueva contraseña y toque [OK].
Para eliminar la contraseña, toque [Sin asignar].

Si olvida la contraseña

Si olvida la contraseña, podrá eliminarla definitivamente. No obstante, tenga en cuenta que al borrar la contraseña también se eliminan forzosamente todos sus datos privados. (Para restaurar la copia de seguridad de los datos privados, puede realizar la operación HotSync® para sincronizar el computadora de mano con el ordenador).

- 1** En el paso 2 anterior, toque [Pérdida].
Aparecerá el cuadro de diálogo **Eliminar contraseña**.
- 2** Toque [Sí].
La contraseña y los datos privados se eliminarán.

Ocultación o enmascaramiento de datos privados

Puede optar por ocultar o enmascarar sus datos privados en aplicaciones como **Direcciones** o **Bloc notas** (Bloc de notas). Para visualizar los datos privados, deberá introducir la contraseña. Aunque los datos no estén visibles, están guardados.

- 1 Gire el navegador Jog Dial™ para seleccionar  (Seguridad) en el CLIE Launcher y, a continuación, pulse dicho navegador.

Aparecerá la pantalla **Seguridad**.

Consejo

Para que aparezca dicha pantalla, también puede tocar  (Seguridad).

- 2 Toque ▼ en [Privacidad actual] para seleccionar [Enmasc. registros] o [Ocultar registros].

Aparecerá el cuadro de diálogo **Mask Records** o **Hide Records**.

- 3 Toque [OK].

Los datos privados se hacen invisibles.

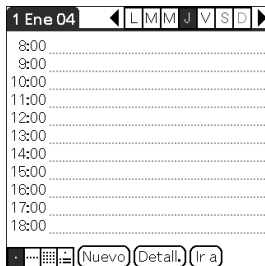

Al seleccionar [Ocultar registros]

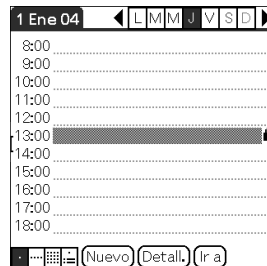

Al seleccionar [Enmasc. registros]

Mejora de la funcionalidad con aplicaciones complementarias

En este capítulo se explica cómo mejorar la funcionalidad del CLIE handheld, instalando aplicaciones desde el ordenador, Internet y soportes “Memory Stick”.

Mejora de la funcionalidad con aplicaciones complementarias	184
Instalación	185
Instalación desde el ordenador	185
Instalación de aplicaciones en soportes “Memory Stick”	187
Instalación desde Internet	188
Eliminación de las aplicaciones complementarias instaladas	188

Mejora de la funcionalidad con aplicaciones complementarias

Para instalar las aplicaciones desde el CD-ROM suministrado, consulte “Instalación de las aplicaciones suministradas en el CLIÉ™ handheld” en el manual “Lea este documento en primer lugar (Manual de instrucciones)”.

Para mejorar la funcionalidad del CLIÉ handheld, instale aplicaciones como, por ejemplo, juegos u otro tipo de aplicaciones que se ejecuten en Palm OS (Aplicaciones complementarias). Para obtener la información más reciente sobre las aplicaciones que se pueden utilizar en el CLIÉ handheld, consulte el sitio Web de soporte del CLIÉ handheld.

Para obtener más información acerca del sitio Web, consulte la dirección URL que aparece en la última página de este manual.

Nota

Dado que todas las aplicaciones complementarias instaladas en el CLIÉ handheld se almacenan temporalmente en la memoria, cuando realice un reinicio por hardware se eliminarán todas las aplicaciones complementarias. En ese caso, debe volver a instalarlas en el CLIÉ handheld.

Instalación desde el ordenador

Se pueden instalar las aplicaciones del ordenador en el CLIÉ handheld.

Para obtener más información sobre cómo instalar las aplicaciones que se suministran con el CLIÉ handheld, consulte “Instalación de las aplicaciones suministradas en el CLIÉ™ handheld” en el manual “Lea este documento en primer lugar (Manual de instrucciones)”.

- 1 Haga doble clic en  (Palm Desktop para CLIÉ) del escritorio de Windows.
También puede hacer clic en [Inicio], seleccione [Programas] ([Todos los programas] en Windows XP) - [Sony Handheld] y haga clic en [Palm Desktop para CLIÉ].
Se iniciará **Palm™ Desktop para CLIÉ**.

- 2 Haga clic en [Instalar].
Aparecerá la ventana **Herramienta Instalar**.

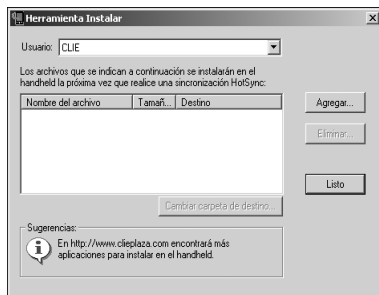

- 3 Seleccione el usuario de [Usuario].
- 4 Haga clic en [Agregar...].
Aparecerá el cuadro de diálogo **Abrir**.
Las aplicaciones o datos suministrados se guardan en el directorio:
Program Files/Sony Handheld/Add-on.

Continúa en la página siguiente

- 5** Seleccione las aplicaciones que desee instalar desde la carpeta y haga clic en [Abrir]. Aparece una lista de aplicaciones seleccionadas en la ventana **Herramienta Instalar**. Haga clic en [Eliminar...] para eliminar las aplicaciones que no desee instalar. Las aplicaciones se eliminarán de la lista, pero no del ordenador.

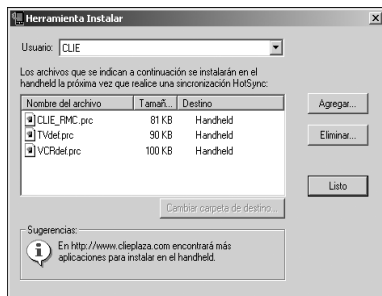

- 6** Haga clic en [Listo]. Aparecerá la ventana de confirmación.
- 7** Haga clic en [Aceptar].
- 8** Realice la operación HotSync® local. Las aplicaciones seleccionadas en el paso 5 se instalarán en el CLIE handheld.
- ➔ Para obtener más información sobre la operación HotSync® local, consulte “Realización de una operación HotSync®” en la página 71.

Visualización de la ventana Install Tool directamente desde el menú Inicio de Windows

Para visualizar la ventana **Install Tool**, haga clic en [Inicio], seleccione [Programas] ([Todos los programas] en Windows XP) - [Sony Handheld] y haga clic en [Installation Tool]. También puede hacer doble clic en los archivos que se pueden instalar, como los archivos de formato .prc o .pdb.

..... **Instalación de aplicaciones en soportes “Memory Stick”**

Es posible instalar una aplicación en un soporte “Memory Stick” siguiendo uno de los procedimientos que se indican a continuación.

- Instalar una aplicación en un soporte “Memory Stick” directamente desde el ordenador mediante **Data Import** y **Data Export**.
- Después del paso 5 de “Instalación desde el ordenador”, haga clic en [Cambiar carpeta de destino...]. Seleccione la aplicación y haga clic en >> o << para especificar [Memory Stick] como ubicación en la que se guardará la aplicación.

Notas sobre la instalación de aplicaciones en soportes de “Memory Stick”:

En algunas aplicaciones, los archivos relacionados, como archivos de imágenes o archivos de película, no se pueden abrir (reproducir).

En el procedimiento mencionado anteriormente, seleccione “Memory Stick” e instale los datos o aplicaciones en el soporte de almacenamiento seleccionado mediante la operación HotSync[®]. Se instalarán en el directorio [/Palm/Launcher]. Algunas aplicaciones sólo admiten datos en el directorio señalado. En dichas aplicaciones, no es posible visualizar los datos instalados en el directorio [/Palm/Launcher] del “Memory Stick” mediante la operación HotSync[®].

En este caso, elimine los datos o aplicaciones del soporte “Memory Stick” utilizando **CLIE Files**.

..... **Instalación desde Internet**

Puede descargar aplicaciones desde el sitio Web de soporte de CLIÉ e instalarlas en el CLIÉ handheld.



Para obtener más información acerca del sitio Web, consulte la dirección URL que aparece en la última página de este manual.

- 1** Descargue las aplicaciones que desee instalar en el ordenador desde Internet.
- 2** Siga las instrucciones, incluidos los archivos readme (léame), para instalar en el CLIÉ handheld la aplicación descargada.
Si no hay instrucciones específicas, haga doble clic en el archivo descargado de formato PRC (.prc) y realice los pasos 6 a 8 de “Instalación desde el ordenador” en la página 185.

..... **Eliminación de las aplicaciones complementarias instaladas**

Consejo

No es posible eliminar las aplicaciones preinstaladas en el CLIÉ handheld. Tampoco es posible eliminar las aplicaciones predeterminadas, como **Direcciones** y **Bloc notas** (Bloc de notas).

- 1** Toque  (Inicio).
Aparece el CLIE Launcher.
- 2** Toque  (Menú).
Se mostrará el menú.

Continúa en la página siguiente
.....

- 3** Toque [Eliminar...] de [CLIE Launcher].
Aparecerá la pantalla **Eliminar**.



Consejo

También puede tocar  (Eliminar) para eliminar una aplicación.

- 4** Toque ▼ junto a [Eliminar de:] para seleccionar [Handheld] o [MS].
- 5** Toque la aplicación que desee eliminar y toque [Eliminar...].
Aparecerá el cuadro de diálogo **Eliminar aplicación**.

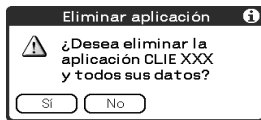

- 6** Toque [Sí].
La aplicación seleccionada en el paso 5 se elimina.
Para cancelar la eliminación, toque [No].
- 7** Toque [Hecho].
Aparece el CLIE Launcher.



Transferencia de datos desde otro CLIE™ handheld

En este capítulo se explica cómo transferir datos desde un CLIE handheld a otros CLIE handhelds.

Transferencia de datos desde otro CLIE™ handheld	191
Transferencia de datos mediante Palm™ Desktop para CLIE	191

Transferencia de datos desde otro CLIÉ™ handheld

Notas

- **Memory Stick Backup** no puede transferir datos de su CLIÉ handheld a otro CLIÉ handheld.
- No puede transferir aplicaciones que haya instalado el usuario. Debe volver a instalarlas en el CLIÉ handheld.
- Puede que algunas aplicaciones de otros fabricantes sólo funcionen en el CLIÉ handheld antiguo. Para obtener más información, póngase en contacto con el fabricante de la aplicación.

Transferencia de datos mediante Palm™ Desktop para CLIÉ

En el caso de los datos de aplicaciones básicas de Palm OS®, como **Agenda**, **Direcciones**, **Tareas** o **Bloc notas** (Bloc de notas), puede utilizar el software **Palm™ Desktop para CLIÉ** para transferir datos del CLIÉ handheld antiguo al CLIÉ handheld nuevo, exportando e importando los datos.



Nota

Para transferir datos del CLIÉ handheld antiguo al nuevo, utilice **Palm™ Desktop para CLIÉ** suministrado con el nuevo CLIÉ handheld y realice la operación HotSync en el CLIÉ handheld antiguo. En ese caso, es necesario que los nombres de usuario de ambos CLIÉ handhelds no sean iguales.

Continúa en la página siguiente

Exportación de datos del CLIÉ handheld antiguo al ordenador

Puede exportar los datos de **Agenda, Direcciones, Tareas y Bloc notas** (Bloc de notas) al ordenador desde el CLIÉ handheld antiguo.

Nota

Una vez que haya instalado en el ordenador **Palm™ Desktop para CLIÉ** suministrado con el nuevo CLIÉ handheld, realice los siguientes pasos.

Si el otro CLIÉ handheld es nuevo, no elimine la versión anterior de **Palm Desktop para CLIÉ** del ordenador. En lugar de ello, instale (sobrescriba) la nueva versión de **Palm Desktop para CLIÉ** (suministrada con el nuevo CLIÉ handheld) en el ordenador.

- 1** Conecte el CLIÉ handheld antiguo al ordenador y realice la operación HotSync.
- 2** Haga doble clic en  (Palm Desktop para CLIÉ) en el escritorio de Windows.
Se iniciará **Palm™ Desktop para CLIÉ**.

Consejo

También puede hacer clic en [Inicio], seleccione [Programas] ([Todos los programas] en Windows XP) - [Sony Handheld] y haga clic en [Palm Desktop para CLIÉ].

- 3** En la lista situada en la esquina superior derecha de la pantalla, seleccione el nombre de usuario del CLIÉ handheld antiguo.
- 4** Haga clic en  (Agenda) en la parte izquierda de la ventana.
La pantalla cambia a la ventana **Agenda**.
- 5** Haga clic en [Exportar...] de [Archivo].
Aparecerá la ventana **Exportar como**.

Continúa en la página siguiente

- 6** Introduzca el nombre de archivo y haga clic en [Exportar]. Se exportarán los datos del CLIÉ handheld antiguo. Si es necesario, cambie la ubicación en la que se guardará la aplicación.
- 7** Repita los pasos 4 a 6 para exportar datos de otras aplicaciones.

Importación de datos del ordenador en el CLIÉ handheld nuevo

Puede importar los datos de **Agenda, Direcciones, Tareas y Bloc notas** (Bloc de notas) del ordenador en el CLIÉ handheld nuevo.

- 1** En la lista situada en la esquina superior derecha de la pantalla, seleccione el nombre de usuario del nuevo CLIÉ handheld.

Consejo

En caso de no haber realizado aún la operación HotSync® con el nuevo CLIÉ handheld, seleccione [Usuarios...] en [Herramientas]. Haga clic en [Nuevo...] en la ventana **Nuevo usuario** e introduzca el nuevo nombre de usuario. A continuación, seleccione el nombre de usuario que acaba de introducir.

- 2** Haga clic en [Importar...] en [Archivo].
- 3** Seleccione los archivos que ha exportado y haga clic en [Importar].
- 4** Realice la operación HotSync®. Los datos exportados desde el CLIÉ handheld antiguo se copiarán en el nuevo.

Continúa en la página siguiente

No realice la operación HotSync® con el mismo nombre de usuario que utiliza con otros CLIÉ handhelds

Si realiza la operación HotSync® entre el nuevo CLIÉ handheld y el software **Palm™ Desktop para CLIÉ** del CLIÉ handheld antiguo y utiliza el nombre de usuario antiguo, la información específica de la configuración del CLIÉ handheld antiguo se transferirá junto con los datos. Esto puede causar algunos problemas. De igual manera, si trata de realizar la operación HotSync® con el CLIÉ handheld antiguo, también pueden surgir problemas. No transfiera datos con este método.

Al realizar la operación HotSync® en el CLIÉ handheld, aparece la pantalla para seleccionar el nombre de usuario

Introduzca un nombre distinto al nombre de usuario del CLIÉ handheld que está utilizando. Si se utiliza el mismo nombre de usuario, **Palm™ Desktop para CLIÉ** no reconocerá correctamente el CLIÉ handheld y los datos de los modelos respectivos se mezclarán o eliminarán.

Además, si copia “Unsaved Preferences” desde otro CLIÉ handheld en el suyo, no podrá administrar su CLIÉ handheld con otro nombre, ya que también se copia el nombre de usuario.

ÍNDICE ALFABÉTICO

A

Accesos directos	17, 57, 81
Agenda	64
Aplicación	
Aplicaciones complementarias	184
Eliminar las aplicaciones complementarias	188
Iniciar	14
Instalar desde el ordenador	185
Instalar desde Internet	188
Mejorar la funcionalidad	184
Salir	16
Arrastrar	11

B

Bloquear	177
Bolígrafo de contacto	10
Botón hacia la derecha	21
Botón hacia la izquierda	21
Botones de aplicación	95
Buscar	166

C

Calculadora	
Calcular	163
Funciones de los botones de la calculadora	164
Utilización de los menús de la calculadora	165
Calibrador	83
CLIE Files	
Copiar archivos/datos del CLIÉ handheld en soportes "Memory Stick"	145
Copiar archivos/datos del soporte "Memory Stick" en el CLIÉ handheld	148

Elementos de menú	154
Eliminar archivos/datos en el soporte "Memory Stick"	150
Iniciar	142
Intercambiar archivos/datos sin utilizar CLIE Files	155
CLIE Launcher	
Clasificación de los grupos de una lista	20
Creación de un grupo nuevo	20
Eliminación de un grupo	21
Grupo de CLIE Launcher	18
Icono del administrador de aplicaciones	25
Lista de menús	27
Selección de un grupo	21
Ubicación de los componentes (accesos directos)	17
Utilización de las aplicaciones preferidas	22
Visualización de información sobre las aplicaciones	26
Conduit	109
Conexión	104
Configuración de las preferencias de fecha y hora	106
Contraseña	
Cambiar o eliminar	181
Si olvida la contraseña	181

D

Datos privados	180
Decuma Input	44, 59
Dispositivo de comunicación	104

E

Elementos comunes de menús	42
Enmasc. registros	182
Escritura Graffiti® 2	
¿Qué es la escritura Graffiti® 2?	45
Área de escritura de Graffiti® 2	56
Utilización de trazos de navegación y accesos directos	57

F

Fecha	102
Fichero	70, 111
File Link	111
Formatos	102
Fuentes	41
Función Beam Receive	
Funciones	158
HotSync IR	113
Recibir	161
Transferir por infrarrojos	159

G

General	97, 98, 99, 100
---------	-----------------

H

Hora	102
HotSync	
¿Qué es la operación HotSync®?	68
Personalización de los ajustes de las aplicaciones HotSync® (Conduit)	109
Personalización del inicio de HotSync® Manager y las opciones de configuración de HotSync®	112
Realización de una operación HotSync®	71
Realización de una operación HotSync® a través de un módem	117

Realización de una operación HotSync® a través de una LAN (LANSync)	127
Realización de una operación HotSync® a través de una red	123
Realización de una operación HotSync® con el cable USB (HotSync® local)	71
Realización de una operación HotSync® por infrarrojos	113
Sincronización con datos externos (File Link)	111

I

Icono del administrador de aplicaciones	
Eliminar	25
Información	25
Transmitir	25
Introducción de texto	
Escritura Graffiti® 2	45
Utilizar Decuma Input	59

L

LANSync	127
Luminosidad	96

M

Memory Stick Backup	170
---------------------	-----

N

Navegador Jog Dial™	12
Nombre de usuario	109, 123
Números	
Selección de una configuración regional predeterminada	102

O

Ocultar registros	182
Operación HotSync® a través de un módem	117
Operación HotSync® a través de una red	123
Operaciones básicas	10

P

Pantalla Home	
CLIE Launcher (iniciador de aplicaciones de CLIÉ)	15
Pantalla estándar de Palm OS	29
Personalización de las actividades de trazo del bolígrafo a pantalla completa	96
Plantilla de servicio	84, 88, 90
Preferencias	
Abreviaturas	81
Botones	95, 96
Calibrador	83
Conexión	104
Fecha y hora	106
Formatos	102
General	97, 98, 99, 100
Propietario	175
Red	84
Propietario	175
Protección de datos	177
Proteger	180
Puerto IR	27, 113, 158

R

Realizar una copia de seguridad de los datos	
Realización de una copia de seguridad de los datos y aplicaciones en el ordenador mediante la operación HotSync®	169
Realización de una copia de seguridad de los datos y aplicaciones en un soporte "Memory Stick" mediante Memory Stick Backup	170
Red	84
Registro de la Red	94
Restaurar datos y aplicaciones de copia de seguridad	171

S

Scripts de inicio de la sesión	91
Software Palm™ Desktop para CLIÉ	
Iniciar	74
Operaciones básicas	76
Transferencia de datos desde otro CLIÉ handheld	191
Ubicar los componentes	75
Sonidos	98
Soporte "Memory Stick"	
Asignar un nombre	139
Formatear	140
Iniciar una aplicación	136
Intercambiar archivos/datos	142
Protección de los archivos/datos en el soporte "Memory Stick"	135
Tipo de soporte "Memory Stick" que se puede utilizar con el CLIÉ handheld	132
Utilización del soporte "Memory Stick"	132
Visualizar la información	138

T

Tasten	95, 96
Tiempo de apagado automático	97
Tocar	11
Transferir datos	191

U

Utilización de la pantalla estándar de Palm OS®	
Cambiar a la pantalla CLIE	
Launcher	30
Cambio del estilo de visualización de la pantalla estándar de Palm OS®	
Inicio de una aplicación	31
Utilizar las aplicaciones preferidas (accesos directos)	
Crear	22
Eliminar	24

V

Ver registro	94
--------------------	----

Para obtener la información más reciente de asistencia, productos y accesorios CLIÉ, visite el sitio Web oficial de Sony CLIÉ

Para los clientes en los EE.UU. y Canadá

<http://www.sony.com/clie/>

Para los clientes en Australia, Hong Kong, Malasia, México, Nueva Zelanda, Singapur, Taiwán, Tailandia y E.A.U.

<http://www.sony.net/clie-online/>

Para los clientes en Europa

<http://www.clieplaza.com>