



## **Guida utente**

hp iPAQ Pocket PC  
serie h1900

Modelli: h1930, h1940

(Non tutti i modelli sono disponibili in tutti i paesi.)

Numero di parte del documento: 337112-061

**Maggio 2003**

© 2003 Hewlett-Packard Company  
© 2003 Hewlett-Packard Development Company, L.P.

HP, Hewlett-Packard e il logo Hewlett-Packard sono marchi di Hewlett-Packard Company negli Stati Uniti e in altri paesi.

iPAQ è un marchio di Hewlett-Packard Development Company, L.P. negli Stati Uniti e in altri paesi.

Microsoft, Windows, il logo Windows, Outlook e ActiveSync sono marchi di Microsoft Corporation negli Stati Uniti e in altri paesi.

HP iPAQ Pocket PC è basato su Microsoft® Windows®.



Il logo SD è un marchio di Secure Digital.

Bluetooth™ è un marchio di proprietà di Bluetooth SIG, Inc.  
Samsung™ è un marchio di Samsung Electronics, Inc.

Tutti gli altri nomi di prodotti citati nel presente documento possono essere marchi delle rispettive società.

Hewlett-Packard Company declina ogni responsabilità per eventuali omissioni, errori tecnici o editoriali contenuti nel presente documento, oltre che per danni incidentali o indiretti derivanti dalla fornitura, dalle prestazioni o dall'uso di questo materiale. Queste informazioni vengono fornite "nello stato in cui si trovano" senza garanzie di alcun tipo, incluse quelle implicite di commerciabilità e idoneità per uno scopo specifico, e sono soggette a modifiche senza preavviso. Le garanzie relative ai prodotti HP sono esposte sotto forma di dichiarazioni di garanzia limitata contenute nei prodotti stessi. Nessuna informazione qui menzionata può costituire motivo di garanzia aggiuntiva.

Questo documento contiene informazioni proprietarie protette da copyright. Nessuna parte di questo documento può essere fotocopiata, riprodotta o tradotta in un'altra lingua senza il previo consenso scritto di Hewlett-Packard Company.



**AVVERTENZA:** il testo evidenziato in questo modo indica che la mancata osservanza delle istruzioni potrebbe causare rischi per l'incolumità personale.

---



**ATTENZIONE:** il testo evidenziato in questo modo indica che la mancata osservanza delle istruzioni potrebbe causare danni alle apparecchiature o la perdita di dati.

---

Guida utente

hp iPAQ Pocket PC serie h1900

Prima edizione (Maggio 2003)

Numero di parte del documento: 337112-061

---

# Sommario

## 1 Descrizione dell'iPAQ Pocket PC

|                                                                             |      |
|-----------------------------------------------------------------------------|------|
| Uso dello stilo . . . . .                                                   | 1-5  |
| Impostazione della data e dell'ora . . . . .                                | 1-6  |
| Impostazione dell'ora per i fusi orari principale<br>e secondario . . . . . | 1-6  |
| Impostazione della data . . . . .                                           | 1-7  |
| Immissione delle informazioni utente . . . . .                              | 1-8  |
| Reset dell'unità . . . . .                                                  | 1-9  |
| Esecuzione di un reset normale . . . . .                                    | 1-9  |
| Esecuzione di un reset completo . . . . .                                   | 1-10 |
| Allineamento dello schermo . . . . .                                        | 1-11 |
| Manutenzione ordinaria . . . . .                                            | 1-11 |

## 2 Uso di ActiveSync

|                                                              |     |
|--------------------------------------------------------------|-----|
| Collegamento al computer . . . . .                           | 2-2 |
| Sincronizzazione con il PC . . . . .                         | 2-2 |
| Modifica delle impostazioni di sincronizzazione . . . . .    | 2-4 |
| Copia di file . . . . .                                      | 2-5 |
| Installazione di applicazioni . . . . .                      | 2-6 |
| Backup e ripristino . . . . .                                | 2-6 |
| Sincronizzazione di collegamenti . . . . .                   | 2-7 |
| Invio e ricezione di messaggi di posta elettronica . . . . . | 2-7 |
| Richieste di riunioni . . . . .                              | 2-7 |

### **3 Gestione della batteria**

|                                                                    |     |
|--------------------------------------------------------------------|-----|
| Installazione della batteria . . . . .                             | 3-1 |
| Rimozione della batteria . . . . .                                 | 3-5 |
| Ricarica della batteria. . . . .                                   | 3-6 |
| Come prolungare la durata della batteria . . . . .                 | 3-7 |
| Modifica delle impostazioni<br>per la retroilluminazione . . . . . | 3-7 |
| Monitoraggio manuale della batteria. . . . .                       | 3-8 |

### **4 Nozioni di base**

|                                                    |      |
|----------------------------------------------------|------|
| Uso della schermata Oggi . . . . .                 | 4-1  |
| Barra di navigazione e barra dei comandi . . . . . | 4-2  |
| Icone di stato . . . . .                           | 4-3  |
| Menu a comparsa. . . . .                           | 4-4  |
| Creazione di informazioni . . . . .                | 4-5  |
| Personalizzazione della schermata Oggi . . . . .   | 4-6  |
| Uso dei programmi. . . . .                         | 4-8  |
| Apertura di programmi . . . . .                    | 4-8  |
| Riduzione dei programmi . . . . .                  | 4-8  |
| Chiusura dei programmi . . . . .                   | 4-9  |
| Installazione di programmi . . . . .               | 4-10 |
| Uso di iPAQ Image Viewer. . . . .                  | 4-10 |
| Backup dei dati . . . . .                          | 4-17 |
| Uso della cartella iPAQ File Store . . . . .       | 4-18 |

### **5 Metodi di immissione**

|                                                                        |     |
|------------------------------------------------------------------------|-----|
| Modifica delle opzioni di suggerimento delle parole. . . . .           | 5-2 |
| Uso della tastiera su schermo. . . . .                                 | 5-4 |
| Uso dello stilo e del Riconoscitore naturale<br>per scrivere. . . . .  | 5-5 |
| Uso dello stilo e del Riconoscitore elaborato<br>per scrivere. . . . . | 5-6 |
| Scrittura e disegno sullo schermo . . . . .                            | 5-7 |

## 6 Schede di espansione

|                                                                   |     |
|-------------------------------------------------------------------|-----|
| Installazione di una scheda di espansione . . . . .               | 6-2 |
| Rimozione di una scheda di espansione                             |     |
| Secure Digital (SD) . . . . .                                     | 6-3 |
| Visualizzazione del contenuto<br>delle schede di memoria. . . . . | 6-4 |

## 7 Connessione a Internet

|                                              |     |
|----------------------------------------------|-----|
| Connessione a una rete privata. . . . .      | 7-2 |
| Sincronizzazione di collegamenti . . . . .   | 7-2 |
| Immissione di un indirizzo Internet. . . . . | 7-3 |
| Uso dell'elenco Preferiti. . . . .           | 7-4 |

## 8 Uso di Bluetooth

|                                                                        |      |
|------------------------------------------------------------------------|------|
| Nozioni di base di Bluetooth . . . . .                                 | 8-2  |
| Terminologia . . . . .                                                 | 8-3  |
| Servizi supportati. . . . .                                            | 8-4  |
| Uso delle impostazioni Bluetooth . . . . .                             | 8-5  |
| Apertura delle impostazioni Bluetooth . . . . .                        | 8-5  |
| Impostazioni delle proprietà di accessibilità . . . . .                | 8-6  |
| Abilitazione dei servizi Bluetooth. . . . .                            | 8-9  |
| Impostazione di una cartella condivisa . . . . .                       | 8-12 |
| Comprendere i profili . . . . .                                        | 8-13 |
| Uso di Bluetooth Manager . . . . .                                     | 8-16 |
| Apertura di Bluetooth Manager. . . . .                                 | 8-17 |
| Individuazione e selezione di un dispositivo. . . . .                  | 8-17 |
| Connessione ad altri dispositivi . . . . .                             | 8-19 |
| Identificazione delle porte di comunicazione . . . . .                 | 8-19 |
| Impostazione di una connessione ActiveSync. . . . .                    | 8-20 |
| Creazione di una connessione seriale . . . . .                         | 8-21 |
| Connessione remota. . . . .                                            | 8-21 |
| Accesso a una rete personale (PAN) . . . . .                           | 8-23 |
| Impostazione di una connessione<br>con un telefono cellulare . . . . . | 8-23 |

|                                                                    |      |
|--------------------------------------------------------------------|------|
| Gestione dei file . . . . .                                        | 8–24 |
| Creazione di una connessione<br>di trasferimento file . . . . .    | 8–24 |
| Invio di file . . . . .                                            | 8–24 |
| Creazione di una cartella su un dispositivo<br>remoto . . . . .    | 8–25 |
| Ricezione di un file da un dispositivo remoto . . . . .            | 8–25 |
| Eliminazione di un file da un dispositivo remoto . . . . .         | 8–25 |
| Uso della funzione di scambio dei biglietti<br>da visita . . . . . | 8–26 |
| Impostazione dei dati del biglietto da visita . . . . .            | 8–26 |
| Apertura di una connessione . . . . .                              | 8–30 |
| Visualizzazione dello stato della connessione . . . . .            | 8–30 |
| Chiusura di una connessione . . . . .                              | 8–30 |
| Visualizzazione delle informazioni<br>di connessione . . . . .     | 8–31 |
| Uso delle connessioni . . . . .                                    | 8–31 |

## **9 Risoluzione problemi**

|                                |     |
|--------------------------------|-----|
| Problemi comuni . . . . .      | 9–1 |
| ActiveSync . . . . .           | 9–4 |
| Bluetooth . . . . .            | 9–6 |
| Schede di espansione . . . . . | 9–7 |

## **A Norme di conformità**

|                                                                            |     |
|----------------------------------------------------------------------------|-----|
| Avviso dell'Unione Europea . . . . .                                       | A–1 |
| Avvertenza sulle batterie . . . . .                                        | A–2 |
| Avvertenza relativa alle apparecchiature . . . . .                         | A–2 |
| Avviso per i viaggi aerei . . . . .                                        | A–3 |
| Avvisi sui dispositivi di comunicazione senza fili<br>(wireless) . . . . . | A–3 |

## **B Specifiche**

|                             |     |
|-----------------------------|-----|
| Specifiche di sistema ..... | B-1 |
| Specifiche fisiche .....    | B-2 |
| Ambiente operativo .....    | B-3 |

## **Indice**

---

# Descrizione dell'iPAQ Pocket PC



Congratulazioni per aver acquistato un HP iPAQ Pocket PC serie h1900. Questa guida descrive l'installazione del Pocket PC e ne riassume le principali caratteristiche funzionali.

Le applicazioni software descritte qui di seguito sono preinstallate sul sistema e non vengono cancellate qualora il Pocket PC resti privo di alimentazione.

Informazioni dettagliate sull'uso di queste applicazioni si possono trovare nei file della Guida in linea dell'iPAQ Pocket PC. Per accedere a questi file, toccare **Guida** nel menu **Start** e selezionare l'applicazione desiderata.

Inoltre, la sezione della Guida intitolata Nozioni di base per Pocket PC contiene le istruzioni su come utilizzare il Pocket PC. Per accedere a questa sezione, aprire la schermata **Oggi**, toccare **Start > Guida**.



| <b>Software hp iPAQ</b>                        | <b>Funzioni</b>                                                                                                                                                                                                                                                                                                                                        |
|------------------------------------------------|--------------------------------------------------------------------------------------------------------------------------------------------------------------------------------------------------------------------------------------------------------------------------------------------------------------------------------------------------------|
| iPAQ Backup                                    | <p>Effettua un backup dei dati per cautelarsi contro il rischio di guasti dell'hardware, della batteria o semplicemente di una cancellazione accidentale.</p> <p> Versione di prova su CD per la serie h1930. Versione completa preinstallata per la serie h1940.</p> |
| iPAQ Image Viewer                              | <p>Visualizza singole immagini e presentazioni. Visualizza immagini archiviate su una scheda di memoria SD di una macchina fotografica digitale.</p> <p> Versione completa su CD per la serie h1930. Versione completa preinstallata per la serie h1940.</p>          |
| Test automatico                                | <p>Esegue un test diagnostico di base del dispositivo.</p>                                                                                                                                                                                                                                                                                             |
| Visualizzatore risorse                         | <p>Elenca informazioni dettagliate sulla configurazione del sistema.</p>                                                                                                                                                                                                                                                                               |
| Bluetooth (disponibile solo sul modello h1940) | <p>Supporta la tecnologia wireless per comunicazioni a corto raggio per scambiare informazioni fino a una distanza di circa 10 metri.</p>                                                                                                                                                                                                              |
| hp Mobile Print Center                         | <p>Consente di stampare dal Pocket PC.</p> <p> Su CD per tutti i modelli.</p>                                                                                                                                                                                       |

---

| <b>Software Microsoft per Pocket PC</b> | <b>Funzioni</b>                                                                                                                                                                                     |
|-----------------------------------------|-----------------------------------------------------------------------------------------------------------------------------------------------------------------------------------------------------|
| ActiveSync                              | Sincronizza le informazioni tra Pocket PC e personal computer in modo da avere i dati sempre aggiornati su entrambi. ActiveSync deve essere installato sia sul Pocket PC che sul personal computer. |
| Calcolatrice                            | Esegue calcoli matematici e conversioni di valuta.                                                                                                                                                  |
| Calendario                              | Pianifica appuntamenti, riunioni e altri eventi e imposta un allarme per ricordare gli appuntamenti. Gli appuntamenti del giorno sono visualizzati nella schermata <b>Oggi</b> .                    |
| Connessioni                             | Connette il Pocket PC a Internet e alla intranet per accedere a siti Web, inviare e ricevere posta elettronica e sincronizzare le informazioni con ActiveSync.                                      |
| Contatti                                | Raccoglie e aggiorna i numeri di telefono e gli indirizzi di posta elettronica di amici e colleghi.                                                                                                 |
| Posta in arrivo                         | Per inviare e ricevere messaggi di posta elettronica. Richiede un indirizzo e-mail assegnato dal provider Internet o internamente dall'azienda.                                                     |
| Note                                    | Per creare annotazioni scritte a mano o digitate, disegni e registrazioni.                                                                                                                          |
| Pocket Excel                            | Crea e modifica cartelle di lavoro o visualizza e modifica le cartelle di lavoro Excel create sul personal computer.                                                                                |
| Pocket Internet Explorer                | Sfoggia e scarica pagine Internet tramite la sincronizzazione o attraverso la connessione a Internet.                                                                                               |

---

---

**Software Microsoft  
per Pocket PC**

**Funzioni**

---

|                              |                                                                                                                                                                                                                                                   |
|------------------------------|---------------------------------------------------------------------------------------------------------------------------------------------------------------------------------------------------------------------------------------------------|
| Pocket Word                  | Crea nuovi documenti o visualizza e modifica documenti Word creati sul personal computer.                                                                                                                                                         |
| Impostazioni                 | Permette di impostare rapidamente la retroilluminazione, l'orologio, il contrasto, le impostazioni internazionali e quelle di memoria, di alimentazione, della schermata <b>Oggi</b> , della password, dei suoni, delle notifiche e altro ancora. |
| Attività                     | Tiene traccia degli impegni e delle cose da fare.                                                                                                                                                                                                 |
| Client di servizi terminal   | Consente di utilizzare dal Pocket PC i programmi installati sul personal computer.                                                                                                                                                                |
| Windows Media Player serie 9 | Riproduce file audio e video digitali in formato Windows Media o MP3.                                                                                                                                                                             |

---

## Uso dello stilo

L'iPAQ Pocket PC è dotato di uno stilo che permette di effettuare selezioni toccando lo schermo o direttamente di scrivere.



**ATTENZIONE:** usare solo lo stilo fornito o uno stilo di ricambio originale per scrivere sullo schermo del Pocket PC senza danneggiarlo. In caso di perdita o rottura dello stilo, se ne può ordinare uno di ricambio accedendo a <http://www.hp.com/country/it/ita/howtobuy.html>.

---

Con lo stilo si effettuano tre azioni essenziali:

**Toccare**—Toccare leggermente lo schermo per selezionare o aprire un elemento. Sollevare lo stilo dallo schermo dopo aver toccato un elemento. Questa azione equivale, su un PC, a fare clic su un elemento con il mouse.

**Trascinare**—Posizionare la punta dello stilo sullo schermo e trascinare un elemento senza staccare lo stilo fino a completare la selezione. Questa azione equivale, su un PC, a trascinare un elemento tenendo premuto il pulsante sinistro del mouse.

**Toccare senza rilasciare**—Tenere la punta dello stilo su un elemento finché non viene visualizzato un menu. Questa azione equivale, su un PC, a fare clic con il pulsante destro del mouse. Quando si tocca un elemento senza rilasciarlo, compare un cerchio di pallini rossi intorno alla punta dello stilo per indicare che il menu sta per essere visualizzato.

## Impostazione della data e dell'ora

Quando si accende per la prima volta l'iPAQ Pocket PC, viene richiesto di impostare il fuso orario. Dopo averlo fatto, occorre impostare la data e l'ora. Tutte e tre le impostazioni si trovano nella schermata Impostazioni - Orologio e si possono impostare in una volta sola.



---

Per impostazione predefinita, l'ora sull'iPAQ Pocket PC viene sincronizzata con quella del personal computer ogni volta che i due dispositivi si connettono tramite ActiveSync.

---

## Impostazione dell'ora per i fusi orari principale e secondario

1. Dal menu **Start**, toccare **Impostazioni** > scheda **Sistema** > icona **Orologio**.

**PROCEDURA RAPIDA:** dalla schermata **Oggi**, toccare l'icona dell'**Orologio** per impostare l'ora.

2. Toccare **Principale** o **Secondario**.
3. Toccare la freccia giù del **fuso orario**, quindi selezionare il fuso orario corretto.
4. Toccare ora, minuti o secondi, quindi usare le frecce su e giù per regolare l'ora.

**PROCEDURA RAPIDA:** per regolare l'ora, spostare le lancette dell'orologio con lo stilo.

5. Toccare **OK**.
6. Toccare **Sì** per salvare l'ora.

## Impostazione della data

1. Dal menu **Start**, toccare **Impostazioni** > scheda **Sistema** > icona **Orologio**.

**PROCEDURA RAPIDA:** dalla schermata **Oggi**, toccare l'icona dell'**Orologio** per impostare la data.

2. Toccare la freccia giù della data.
3. Toccare la freccia destra o sinistra per selezionare il mese e l'anno.
4. Toccare un giorno.
5. Toccare **OK**.
6. Toccare **Sì** per salvare le impostazioni della data.

È necessario resettare il fuso orario, la data e l'ora se:

- occorre cambiare l'ora della località in cui ci si trova (fuso orario Principale o Secondario)
- l'iPAQ Pocket PC resta completamente privo di alimentazione, per cui tutte le impostazioni salvate vanno perdute
- si esegue un reset completo dell'iPAQ Pocket PC.

**PROCEDURA RAPIDA:** dalla schermata **Oggi**, toccare l'icona dell'**Orologio** per impostare il fuso orario, la data e l'ora.

## Immissione delle informazioni utente

L'utente può personalizzare il Pocket PC con i propri dati personali. Per immettere i dati personali:

1. Nella schermata **Oggi**, toccare **Imposta informazioni su utente**.

**PROCEDURA RAPIDA:** toccare **Start > Impostazioni > Informazioni utente**.

2. Toccare il campo **Nome**. Nella parte inferiore dello schermo viene visualizzata una tastiera. Digitare il proprio nome toccando i caratteri corrispondenti.
3. Toccare il tasto di **tabulazione** sulla tastiera per passare con il cursore al campo successivo.
4. Continuare a immettere i dati desiderati.
5. Per visualizzare queste informazioni all'avvio, toccare la casella di controllo **Visualizza informazioni all'accensione**.
6. Toccare la scheda **Note** per inserire eventuali note aggiuntive.
7. Toccare **OK** per salvare le informazioni e tornare alla schermata **Oggi**.

# Reset dell'unità

## Esecuzione di un reset normale

Un reset normale viene anche definito "reset a caldo". Un reset normale arresta tutte le applicazioni in corso ma non cancella i programmi e i dati salvati.



**ATTENZIONE:** accertarsi di salvare tutti i dati **non salvati** prima di eseguire un reset normale, perché questa operazione cancella tutti i dati **non salvati**.

---

Per eseguire un reset normale:

1. Individuare il pulsante di **Reset** sul retro dell'iPAQ Pocket PC.
2. Usare lo stilo per premere delicatamente il pulsante **Reset** per due secondi. Il Pocket PC si riavvia dopo circa cinque secondi e visualizza la schermata **Oggi**.



## Esecuzione di un reset completo

Un reset completo viene anche definito "reset a freddo". Deve essere eseguito quando si desidera cancellare tutte le impostazioni, i programmi e i dati conservati nella memoria RAM.

---

 **ATTENZIONE:** quando si esegue un reset completo, l'iPAQ Pocket PC ripristina le impostazioni predefinite e cancella tutti i dati che non sono registrati in iPAQ File Store.

---

Per eseguire un reset completo:

1. Premere e tenere premuto il pulsante di **alimentazione**.

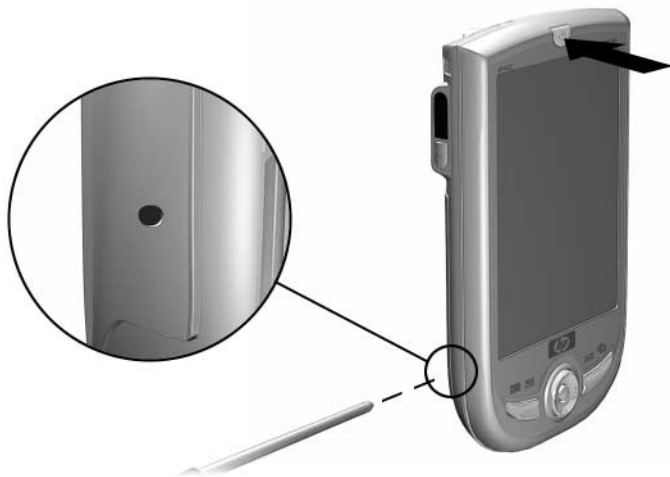

2. Premere il pulsante di **Reset** sul lato dell'iPAQ Pocket PC con lo stilo.
3. Tenere premuti entrambi i pulsanti finché non avviene il reset del Pocket PC. Sulla parte inferiore dello schermo compare un indicatore di avanzamento.
4. Rilasciare il pulsante di **alimentazione** e rimuovere lo stilo. Il Pocket PC si accende.

## Allineamento dello schermo

Quando si accende l'iPAQ Pocket PC per la prima volta, si attiva un processo di allineamento dello schermo. Riallineare lo schermo se:

- Il Pocket PC non risponde con precisione ai tocchi dello stilo.
- Si esegue un reset completo del Pocket PC.

Per riallineare lo schermo dell'iPAQ Pocket PC:

1. Dal menu **Start**, toccare **Impostazioni** > scheda **Sistema** > icona **Schermo**.
2. Toccare il pulsante **Allinea schermo**.



Anziché toccare lo schermo con lo stilo, si può tenere premuto verso il basso il pulsante di navigazione a 5 vie e quindi premere il pulsante di applicazione 1 (Calendario).

---

3. Toccare con lo stilo il bersaglio a croce in ogni posizione che assume. Serve la massima precisione quando si tocca il bersaglio visualizzato sullo schermo.
4. Toccare **OK**.

## Manutenzione ordinaria

Per fare in modo che l'iPAQ Pocket PC sia sempre in buone condizioni e perfettamente funzionante, attenersi alle seguenti istruzioni:

- Tenere il Pocket PC al riparo da umidità eccessiva e dalle temperature estreme.
- Non esporlo alla pioggia o ad altri liquidi.
- Non appoggiare alcun oggetto sopra il Pocket PC per evitare di danneggiare lo schermo.

- Pulire lo schermo e l'involucro esterno del Pocket PC con un panno morbido appena inumidito d'acqua.
- Non esporre il Pocket PC alla luce solare diretta o ad un'intensa radiazione ultravioletta per un periodo prolungato.
- Evitare di rigare la superficie dello schermo e di colpirlo con oggetti rigidi.
- Usare solo lo stilo fornito con il Pocket PC o uno stilo di ricambio originale per non rigare lo schermo.



**ATTENZIONE:** per ridurre il rischio di scosse elettriche o di danni ai componenti interni, non spruzzare alcun liquido direttamente sullo schermo e non lasciare che il liquido in eccesso penetri all'interno dell'iPAQ Pocket PC. L'uso di sapone o di altri detergenti sullo schermo può scolorire la finitura e danneggiare lo schermo.

---

---

## Uso di ActiveSync

Si può utilizzare Microsoft ActiveSync per:

- Sincronizzare le informazioni tra l'iPAQ Pocket PC e il personal computer in modo da avere i dati sempre aggiornati su entrambi.
- Modificare le impostazioni e la pianificazione di sincronizzazione.
- Copiare i file tra il Pocket PC e il personal computer.
- Installare applicazioni sul Pocket PC.
- Eseguire il backup e il ripristino dei dati sul Pocket PC.
- Sincronizzare i collegamenti.
- Inviare e ricevere messaggi di posta elettronica.
- Indire una riunione.

## Collegamento al computer

Per collegare il Pocket PC al personal computer mediante Microsoft ActiveSync si può usare il cavo di sincronizzazione USB, una connessione wireless oppure Bluetooth. Per maggiori informazioni sull'uso di ActiveSync con Bluetooth, vedere il capitolo 8, "Uso di Bluetooth".



Quando si utilizza Microsoft ActiveSync per sincronizzare le e-mail sul personal computer con il Pocket PC è necessario aver installato sul personal computer Microsoft Outlook 98 o una versione successiva. Se Outlook non fosse installato, installare il software Microsoft Outlook 2002 dal CD. Microsoft Outlook Express **non** funziona con l'iPAQ Pocket PC e ActiveSync.

---

## Sincronizzazione con il PC



**ATTENZIONE:** per una corretta sincronizzazione, installare Microsoft ActiveSync **prima** di collegare il Pocket PC al computer.

---

Durante l'installazione di ActiveSync si possono effettuare le seguenti operazioni:

- Creare delle relazioni che consentono di sincronizzare i dati con più di un computer.
- Selezionare le informazioni da sincronizzare con il Pocket PC, ad esempio Contatti, Calendario, Posta in arrivo, Attività, Preferiti, File, Note e AvantGo.



Se si sceglie di sincronizzare i file, si possono trascinare i file desiderati dalla cartella in cui risiedono sul personal computer alla cartella di sincronizzazione sull'iPAQ Pocket PC. Se al momento di creare la connessione si è denominato il Pocket PC "PC1", la cartella di sincronizzazione si chiamerà "PC1". Con il processo di sincronizzazione i file vengono trasferiti sull'iPAQ Pocket PC.

---

Per installare Microsoft ActiveSync sul personal computer:

1. Inserire il CD di accompagnamento nell'unità CD del personal computer.
2. Selezionare il collegamento che installa Microsoft ActiveSync.
3. Seguire le istruzioni dell'installazione guidata. Per ulteriore aiuto, fare clic sul pulsante ? di ActiveSync durante l'installazione.

Le informazioni selezionate vengono automaticamente sincronizzate al termine dell'installazione.

4. Dopo aver installato ActiveSync sul personal computer, collegare l'iPAQ Pocket PC al personal computer tramite il cavo di sincronizzazione USB.

## **Uso della connessione seriale a infrarossi (IR)**

Come alternativa all'uso del cavo di sincronizzazione USB, si possono sincronizzare i dati dell'iPAQ Pocket PC e del personal computer mediante una connessione a infrarossi (se sul computer è presente una porta a infrarossi) o un adattatore USB a infrarossi. L'opzione per la connessione a infrarossi funziona solo sui computer su cui è installato il sistema operativo Microsoft Windows 98SE, Me, 2000 o XP.

Per impostare una connessione a infrarossi con un computer:

1. Sincronizzare l'iPAQ Pocket PC con il computer mediante il cavo di sincronizzazione USB.
2. Seguire le istruzioni fornite con il computer per installare e configurare una porta a infrarossi.
3. Staccare l'iPAQ Pocket PC dal cavo e allineare la porta a infrarossi con quella del computer senza che vi siano ostacoli frapposti e mantenendole a una distanza non superiore a 30 cm circa.
4. Avviare la connessione toccando **Start > ActiveSync > Strumenti > Connetti tramite IR**. Il Pocket PC inizia la sincronizzazione.
5. Per interromperla, allontanare i due dispositivi o toccare il simbolo **X** per disattivare la connessione.

## Modifica delle impostazioni di sincronizzazione

Le impostazioni di sincronizzazione per Microsoft ActiveSync possono essere modificate per effettuare le seguenti operazioni:

- Cambiare l'intervallo di sincronizzazione del Pocket PC con il personal computer o con il server.
- Cambiare il tipo di connessione tra Pocket PC e computer (ad esempio, connessione seriale, USB o infrarossi).
- Selezionare i file e i dati da sincronizzare con il computer.
- Selezionare i file e i dati che non devono essere sincronizzati con il computer (ad esempio gli allegati di posta elettronica).
- Stabilire come vengono gestiti i conflitti tra i dati presenti sul Pocket PC e quelli che si trovano sul computer.

Per modificare le impostazioni di sincronizzazione:

1. Dal menu **Start** sul personal computer, fare clic su **Programmi > Microsoft ActiveSync > Strumenti > Opzioni**.
  - a. Nella scheda **Opzioni di sincronizzazione**, selezionare i file e le informazioni da sincronizzare con il personal computer.
  - b. Nella scheda **Modalità di sincronizzazione**, selezionare quando il Pocket PC deve sincronizzarsi con il personal computer.
  - c. Nella scheda **Regole**, stabilire come devono essere gestiti i conflitti tra i dati presenti sul Pocket PC e quelli che si trovano sul personal computer.
2. Toccare **OK** al termine.
3. Dal menu **File**, selezionare **Impostazioni di connessione**. Selezionare il tipo di connessione ammessa tra il Pocket PC e il personal computer.

## Copia di file

Per spostare file da e sul personal computer si può usare l'opzione **Esplora** di ActiveSync ed Esplora risorse di Windows.

Per copiare i file:

1. Dal menu **Start** sul personal computer, fare clic su **Programmi > Microsoft ActiveSync**.
2. Fare clic su **Esplora**.
3. Fare doppio clic sull'icona **Dispositivo portatile**.
4. Sul personal computer, fare clic con il pulsante destro del mouse sul menu **Start**, quindi selezionare **Esplora**.



5. Individuare i file da trasferire.
6. Trascinare e rilasciare i file dal Pocket PC al computer. Se necessario, ActiveSync converte i file in modo che possano essere utilizzati dalle applicazioni Pocket Office.



---

Spostare i file direttamente nella cartella My Documents dell'iPAQ Pocket PC o in una cartella sottostante, in modo che il Pocket PC possa trovarli.

---

## Installazione di applicazioni

Per installare delle applicazioni sull'iPAQ Pocket PC a partire dal computer mediante ActiveSync:

1. Collegare l'iPAQ Pocket PC con il personal computer mediante il cavo di sincronizzazione USB.
2. Seguire le istruzioni fornite con l'applicazione e dall'installazione guidata.
3. Controllare lo schermo dell'iPAQ Pocket PC per vedere se vi sono altre operazioni da svolgere per completare l'installazione.

## Backup e ripristino

Si consiglia di eseguire un backup dei dati sul computer a intervalli regolari, così da ridurre il rischio di perdita di dati. Per maggiori informazioni sul backup e il ripristino dei dati tramite Microsoft ActiveSync, vedere "Backup dei file" nel capitolo 4.

## Sincronizzazione di collegamenti

È possibile sincronizzare i collegamenti ai siti Web dell'elenco **Preferiti** del computer per visualizzarli offline con Pocket Internet Explorer.

1. Dal menu **Start** sul computer, fare clic su **Programmi** e quindi fare clic sull'icona di **Internet Explorer**.
2. Fare clic su **Preferiti** per visualizzare l'elenco dei collegamenti ai siti Web preferiti.
3. Per salvare un sito Web nei Preferiti portatile, aprire il sito Web e fare clic su **Crea preferiti portatile**.

Se si seleziona "Preferiti" come tipo di informazione da sincronizzare, ActiveSync copierà i Preferiti portatile sul Pocket PC alla successiva sincronizzazione.

4. Seguire le istruzioni in Sincronizza dati per sincronizzare manualmente i collegamenti preferiti.

## Invio e ricezione di messaggi di posta elettronica

Mediante ActiveSync è possibile inviare e ricevere messaggi di posta elettronica sincronizzando l'iPAQ Pocket PC con il personal computer. Se si usa ActiveSync per la posta elettronica, il nome della cartella utilizzata viene visualizzato nella parte bassa dello schermo. Per maggiori informazioni sull'invio e la ricezione di posta elettronica mediante ActiveSync, dal menu **Start** toccare **Guida > Posta in arrivo**.

## Richieste di riunioni

È possibile pianificare una riunione e inviare una richiesta di riunione tramite ActiveSync. Per maggiori informazioni, dal menu **Start** toccare **Guida > Calendario**.

---

## Gestione della batteria

### Installazione della batteria

Il Pocket PC dispone di una piccola batteria di backup interna che permette di sostituire la batteria principale senza perdere i dati conservati nella memoria RAM (programmi installati dall'utente e dati), a condizione che la sostituzione venga effettuata immediatamente.

Si consiglia di caricare completamente la batteria dell'iPAQ Pocket PC **prima** di configurare l'unità, e di ricaricarla regolarmente. Il Pocket PC utilizza una minima parte di energia per mantenere l'ora e i dati nella RAM. Quando si lavora alla scrivania, tenere il Pocket PC collegati tramite il cavo di sincronizzazione. Quando si è in viaggio, si consiglia di portare con sé l'adattatore CA, lo spinotto adattatore o una batteria di ricambio.

L'iPAQ Pocket PC è fornito con la batteria parzialmente carica.

Per installare la batteria rimovibile/ricaricabile:

1. Individuare la batteria.
2. Sul retro dell'iPAQ Pocket PC, fare scorrere verso l'alto la linguetta di rilascio dello sportellino **1** e rimuovere lo sportellino dall'unità **2**.

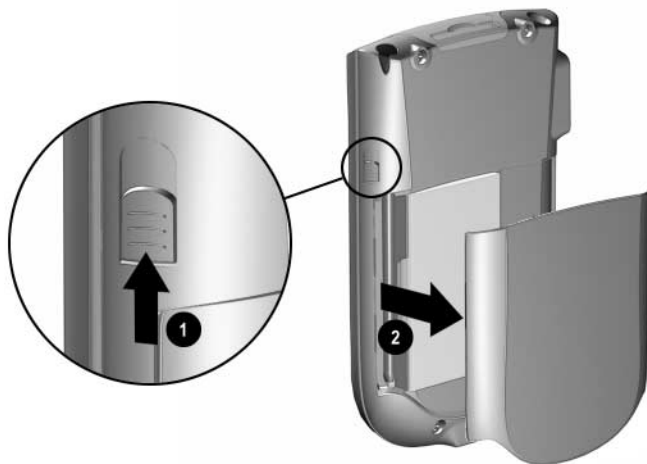

3. Inserire la batteria nell'alloggiamento sul lato destro del Pocket PC **1** e spingere il lato sinistro della batteria in posizione **2** con i connettori allineati in basso a destra.



Accertarsi che l'etichetta grande della batteria sia visibile quando la batteria è installata.

---



4. Riposizionare lo sportellino facendo coincidere le scanalature sullo sportellino con le linguette sull'iPAQ Pocket PC, e farlo scattare in posizione.

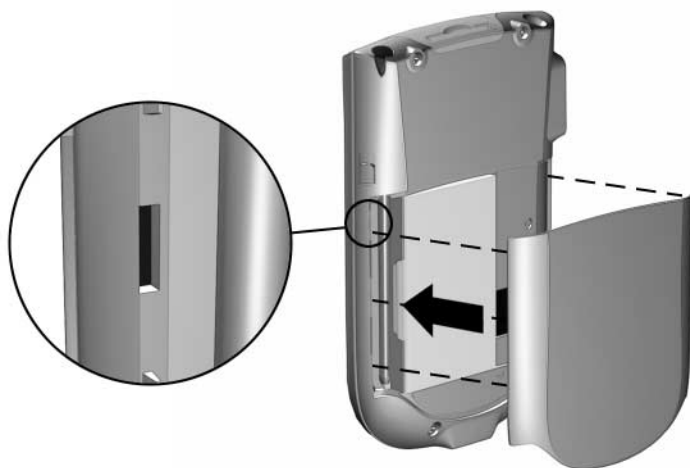

---

 **ATTENZIONE:** lo sportellino deve essere saldamente chiuso affinché l'iPAQ Pocket PC possa funzionare.

---

 Se la batteria non è completamente carica, collegare l'adattatore CA al Pocket PC per caricarla prima di continuare. Sono necessarie circa quattro ore per caricare completamente la batteria.

---

## Rimozione della batteria

Per rimuovere la batteria dall'iPAQ Pocket PC, sollevare il lato sinistro della batteria ed estrarla.



**ATTENZIONE:** dato che la maggioranza delle applicazioni e dei dati installati del Pocket PC è conservata in memoria (RAM), se la batteria si scarica completamente o se la si rimuove per un periodo di tempo prolungato occorrerà reinstallarle.

Non è necessario reinstallare le applicazioni e i dati presenti nella cartella iPAQ File Store (non disponibile su tutti i modelli), perché vengono salvati nella memoria non volatile.

---

## Ricarica della batteria

L'adattatore CA standard funziona con qualsiasi presa elettrica domestica. Si può anche acquistare un adattatore che funzioni nell'accendisigari dell'auto o in una presa a 12 Volt.



---

**ATTENZIONE:** utilizzare solo adattatori CA consigliati da HP.

---

Per caricare l'iPAQ Pocket PC con l'adattatore CA:

1. Inserire l'adattatore CA in una presa elettrica.
2. Inserire lo spinotto dell'adattatore CA nell'adattatore per caricabatteria.
3. Inserire l'adattatore per caricabatteria nella parte inferiore dell'iPAQ Pocket PC.



4. Quando l'indicatore di alimentazione sopra l'iPAQ Pocket PC diventa giallo fisso, significa che l'unità è completamente carica e che si può scollegare l'adattatore CA. Sono necessarie circa quattro ore per caricare completamente l'unità.



# Come prolungare la durata della batteria

## Modifica delle impostazioni per la retroilluminazione

Per modificare le impostazioni di retroilluminazione per risparmiare energia:

1. Dal menu **Start**, toccare **Impostazioni** > scheda **Sistema** > icona **Retroilluminazione**.
2. Selezionare le seguenti impostazioni di retroilluminazione:
  - Alimentazione a batteria
  - Alimentazione esterna
  - Luminosità.



## Monitoraggio manuale della batteria

Per controllare manualmente la carica della batteria:

1. Dal menu **Start**, toccare **Impostazioni** > scheda **Sistema** > icona **Alimentazione**.
2. Toccare **OK**.

## Nozioni di base

### Uso della schermata Oggi

Quando si accende per la prima volta l'iPAQ Pocket PC, compare la schermata **Oggi**, che si può anche visualizzare toccando **Start** e quindi **Oggi**. Usare la schermata **Oggi** per visualizzare:

- Informazioni utente
- Appuntamenti futuri
- Messaggi non letti e non inviati
- Attività da completare.

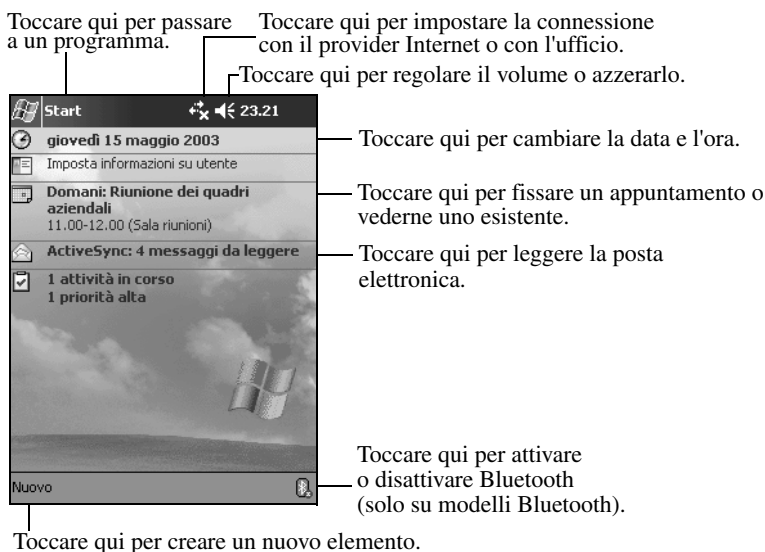

## Barra di navigazione e barra dei comandi

La barra di navigazione si trova nella parte superiore dello schermo. Essa mostra il programma attivo e l'ora corrente, e inoltre permette di chiudere le schermate. Usare il menu **Start** per selezionare l'applicazione desiderata.

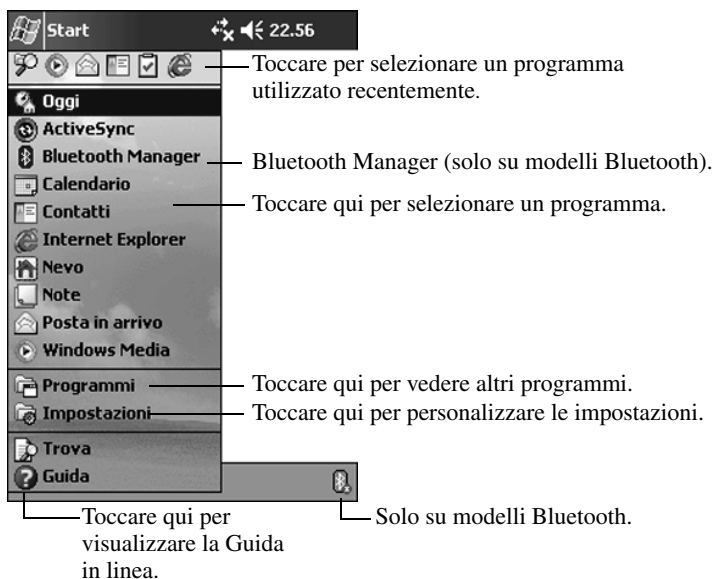



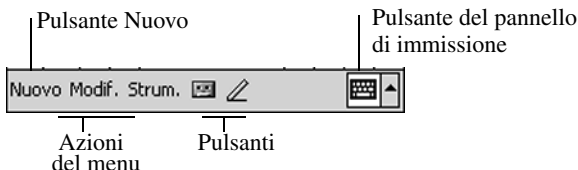



In tutti i programmi si può usare la barra dei comandi sul fondo dello schermo per eseguire svariate operazioni. Per creare un nuovo elemento nel programma, toccare **Nuovo**.



## Icone di stato

Nella barra di navigazione o nella barra dei comandi possono comparire le seguenti icone di stato. Toccare l'icona sullo schermo per maggiori informazioni relative all'elemento correlato.

---

|                                                                                    |                                                                                                                                                                                                          |
|------------------------------------------------------------------------------------|----------------------------------------------------------------------------------------------------------------------------------------------------------------------------------------------------------|
|   | Connessione attiva con il personal computer.                                                                                                                                                             |
|   | Connessione inattiva con il personal computer.                                                                                                                                                           |
|   | Sincronizzazione dei dati in corso con Microsoft ActiveSync.                                                                                                                                             |
|   | Altoparlante attivato.                                                                                                                                                                                   |
|   | Altoparlante disattivato.                                                                                                                                                                                |
|   | L'iPAQ Pocket PC è collegato al cavo di sincronizzazione USB. Questa icona appare solo quando vi è una connessione attiva.                                                                               |
|  | Icona Bluetooth on/off (solo su modelli Bluetooth). Quando l'icona Bluetooth è blu, la funzionalità Bluetooth è attiva. Quando l'icona è grigia con una X rossa, la funzionalità Bluetooth non è attiva. |

---

## Menu a comparsa

I menu a comparsa consentono di effettuare rapidamente un'azione. Usare il menu a comparsa per tagliare, copiare, rinominare ed eliminare un elemento, ma anche per inviare una e-mail o stabilire un connessione a infrarossi con un altro dispositivo.

Per accedere a un menu a comparsa, **toccare con lo stilo, senza rilasciare**, il nome dell'elemento con il quale si desidera eseguire un'operazione. Quando il menu appare, selezionare l'azione desiderata o toccare un qualsiasi altro punto dello schermo per chiudere il menu senza eseguire alcuna azione.

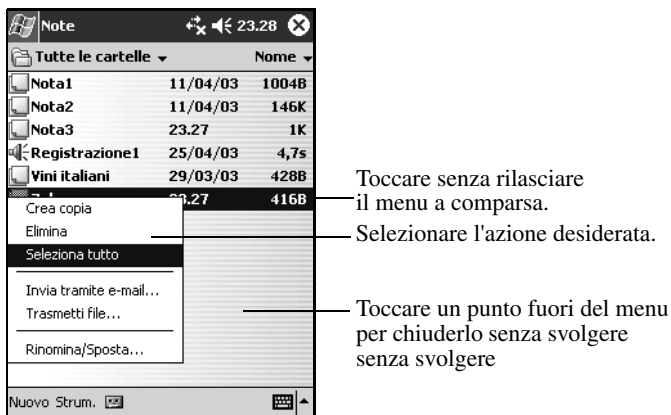

## Creazione di informazioni

Dalla schermata **Oggi** si possono creare nuove informazioni, tra cui:

- Appuntamenti
- Contatti
- Messaggi
- Cartelle di lavoro Excel
- Note
- Attività
- Documenti Word.

1. Toccare  o, dal menu **Start**, toccare **Oggi > Nuovo**.



2. Toccare un'opzione per creare un nuovo elemento.
3. Toccare **OK** dopo aver creato un nuovo elemento.

## Personalizzazione della schermata Oggi

Dalla schermata **Impostazioni Oggi** si possono eseguire le seguenti operazioni:

- Aggiungere un'immagine come sfondo
- Selezionare le informazioni visualizzate
- Impostare l'ordine di visualizzazione delle informazioni
- Decidere quando visualizzare la schermata **Oggi**.

1. Toccare  o, dal menu **Start**, toccare **Impostazioni** > **Oggi**.
2. Selezionare la casella di controllo **Utilizza questa immagine come sfondo**.

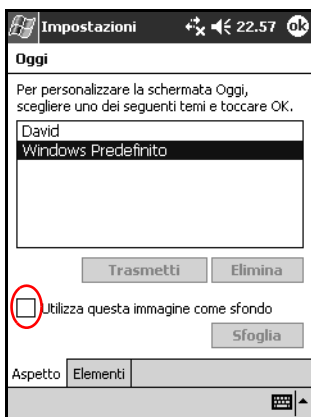

3. Toccare **Sfoggia** per selezionare un'immagine da Esplora file.



4. Toccare la scheda **Elementi** per selezionare o riordinare le informazioni che devono apparire nella schermata **Oggi**.

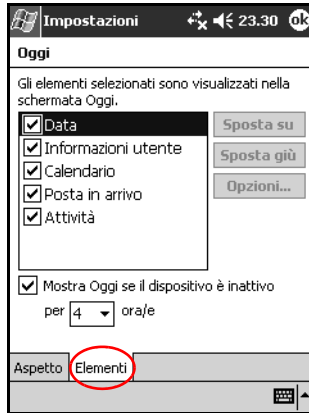

5. Toccare un elemento per evidenziarlo.
6. Toccare **Sposta su** o **Sposta giù** per modificare l'ordine degli elementi nella schermata **Oggi**.



Non si può modificare la posizione della **Data** nella schermata **Oggi**.

7. Toccare la freccia giù associata alla casella di controllo **Mostra Oggi se il dispositivo è inattivo per ... ora/e** per stabilire quante ore devono trascorrere prima che venga visualizzata la schermata **Oggi**.
8. Toccare **OK**.

## Uso dei programmi

### Apertura di programmi

Tutti i programmi dell'iPAQ Pocket PC si possono aprire dal menu **Start**.



---

Si può anche aprire un programma assegnandolo a un pulsante.

---

Per aprire un programma:

1. Toccare **Start > Programmi**.
2. Toccare il titolo o il logo del programma (la schermata può essere diversa a seconda del modello).

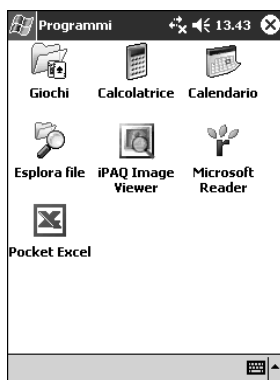

### Riduzione dei programmi

Per ridurre un programma aperto, toccare la **X** nell'angolo superiore destro dello schermo.

## Chiusura dei programmi

I programmi si chiudono automaticamente in base alla memoria disponibile. Tuttavia, se l'iPAQ Pocket PC funziona lentamente, è possibile chiudere i programmi manualmente.

1. Dal menu **Start**, toccare **Impostazioni** > scheda **Sistema** > icona **Memoria**.
2. Toccare **Programmi in esecuzione** (la schermata può essere diversa a seconda del modello).



3. Toccare **Termina tutto** oppure selezionare un programma particolare e toccare **Termina**.



Per portare in primo piano un programma attivo, toccare **Attiva**.

## Installazione di programmi

I programmi sul Pocket PC possono essere installati in vari modi:

- dal personal computer, utilizzando Microsoft ActiveSync
- dal Pocket PC se il file del programma ha l'estensione .cab
- dal Pocket PC o dal computer copiando il file del programma che ha un'estensione .exe o .cef.

Durante l'installazione dei programmi, fare attenzione a utilizzare la versione corretta per il proprio modello di iPAQ e per il sistema operativo Microsoft Pocket PC 2003 Pro.

- Seguire le istruzioni fornite dal programma e dall'installazione guidata per installare i programmi dal personal computer.
- Toccare il file del programma in Esplora file sull'iPAQ Pocket PC e seguire le istruzioni dell'installazione guidata per installare i programmi sul Pocket PC.

## Uso di iPAQ Image Viewer

Tramite Image Viewer è possibile:

- Creare una presentazione di immagini
- Ordinare e ruotare le immagini
- Impostare il tempo tra un'immagine e quella successiva nella presentazione
- Impostare diversi effetti di transizione
- Visualizzare immagini con estensioni file .bmp, .jpg e .gif
- Gestire file di grandi dimensioni e ridimensionare immagini fotografiche per adattarle allo schermo.



L'iPAQ Pocket PC serie h1940 include iPAQ Image Viewer preinstallato nella ROM. L'iPAQ Pocket PC serie h1930 richiede che questa applicazione venga caricata da un personal computer dotato di unità CD ROM.

---

## Individuazione di un'immagine

1. Dal menu **Start**, toccare **Programmi > iPAQ Image Viewer**.
2. Toccare la scheda **File**, quindi **Cerca in**.

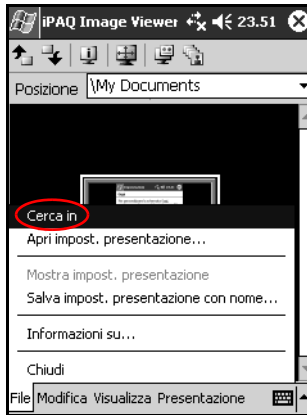

3. Dopo aver selezionato un file, toccare **OK**.

## Visualizzazione delle informazioni dell'immagine

È possibile visualizzare il formato e il tipo di immagine, la data in cui è stata realizzata e modificata, il numero di colori e le dimensioni del file.

Per visualizzare le informazioni sull'immagine:

1. Individuare un'immagine e toccarla con lo stilo per selezionarla.
2. Toccare **Visualizza >** e quindi **Finestra informazioni**.

## Modifica della visualizzazione

Image Viewer si apre sempre mostrando le immagini nella **Visualizzazione miniature**.

Vi sono tre modi per passare alla visualizzazione a tutto schermo:

- Toccando due volte una miniatura
- Toccando **Visualizza >** e poi **A tutto schermo**
- Toccando l'icona **Visualizza a tutto schermo**.

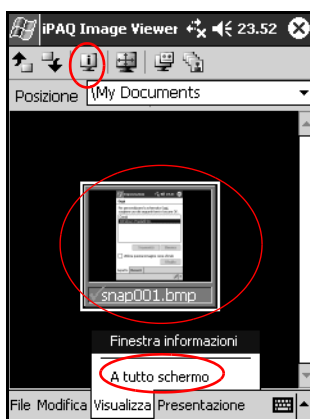

## Creazione di una presentazione

Le immagini si possono raccogliere per creare una presentazione e impostare le opzioni di visualizzazione:

- Orientamento
- Zoom
- Qualità dell'immagine
- Effetto transizione
- Temporizzazione.

Per creare una presentazione:

1. Dal menu **Start**, toccare **Programmi > iPAQ Image Viewer**.
2. Toccare **Presentazione > Imposta presentazione....**
3. Selezionare le immagini per la presentazione e modificare le eventuali impostazioni dell'immagine.



Per modificare le impostazioni di tutte le immagini incluse nella presentazione, toccare il pulsante **Seleziona tutto**.

4. Toccare **OK**.

## Salvataggio di una presentazione

Per salvare una presentazione:

1. Dal menu **Start**, toccare **Programmi > iPAQ Image Viewer**.
2. Creare una presentazione.
3. Toccare **File** e **Salva impostazioni presentazione** o **Salva impostazioni presentazione con nome...**

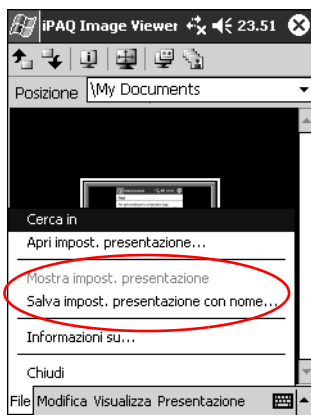

4. Immettere il nome e la posizione in cui salvare le impostazioni.
5. Toccare **OK**.



## Apertura di una presentazione

Per aprire una presentazione:

1. Dal menu **Start**, toccare **Programmi > iPAQ Image Viewer**.
2. Toccare **File**, quindi **> Apri impostazioni presentazione....**
3. Selezionare le impostazioni della presentazione.

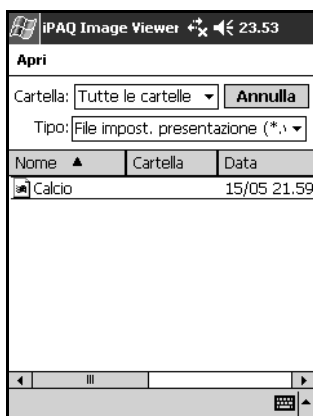

## Ordinamento dei file di immagini

Per ordinare i file di immagini:

1. Dal menu **Start**, toccare **Programmi > iPAQ Image Viewer**.
2. Toccare **Modifica >** e poi **Ordina immagini**.
3. Selezionare l'ordine della sequenza. È possibile disporre le immagini in ordine ascendente o discendente, per **nome**, **tipo**, **dimensione**, **data** o un ordine personalizzato.

## Visualizzazione di una presentazione

1. Dal menu **Start**, toccare **Programmi > iPAQ Image Viewer**.
2. Creare una presentazione o aprirne una esistente.
3. Toccare la scheda **Presentazione**, quindi **Visualizza presentazione**.

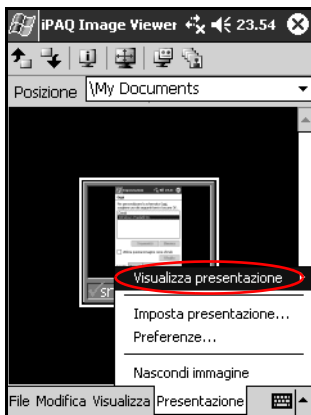

4. Selezionare un metodo per far avanzare le immagini nella presentazione: **Avanzamento manuale**, **Avanzamento automatico** o **Avanzamento automatico (Loop)**.

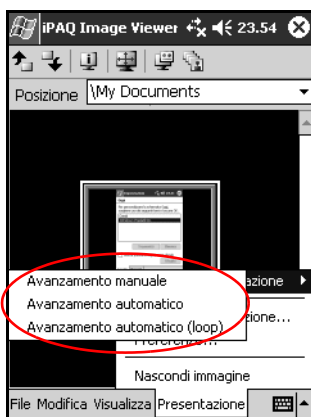

## Backup dei dati

Utilizzare iPAQ Backup o Microsoft ActiveSync Backup per salvare o ripristinare una copia di sicurezza delle informazioni memorizzate sull'iPAQ Pocket PC. Si consiglia di eseguire un backup dei dati a intervalli regolari per ridurre il rischio di perdita delle informazioni.



iPAQ Backup è installato nella ROM sull'iPAQ Pocket PC serie h1940 e una versione di prova è contenuta sul CD per la serie h1930. Per poter utilizzare ActiveSync Backup è necessario aver installato sul computer Microsoft ActiveSync.

## Backup/ripristino con iPAQ Backup

iPAQ Backup salva i dati in un file di backup. L'utente può scegliere un nome file o un percorso di destinazione del file da salvare. iPAQ Backup effettua il backup solo su una scheda di memoria oppure nella cartella iPAQ File Store (non disponibile su tutti i modelli). Chiudere tutte le applicazioni del Pocket PC prima di eseguire il backup o il ripristino delle informazioni.



**ATTENZIONE:** il ripristino dei dati sostituisce le informazioni correnti sul Pocket PC con le informazioni salvate nel backup.

Per eseguire un backup/ripristino tramite iPAQ Backup:

1. Toccare  oppure dal menu **Start**, toccare **Programmi > iPAQ Backup**.
2. Toccare la scheda **Backup** o la scheda **Ripristino**.
3. Selezionare i file e le cartelle da salvare o ripristinare.
4. Selezionare il percorso del file in cui verrà salvata la copia di backup.
5. Impostare le opzioni di backup o di ripristino.
6. Premere il pulsante **Backup** o **Ripristino**, quindi il pulsante **Start** nella schermata successiva.

## Backup/ripristino con ActiveSync

Chiudere tutte le applicazioni del Pocket PC prima di eseguire il backup o il ripristino delle informazioni.



---

**ATTENZIONE:** il ripristino dei dati sostituisce le informazioni correnti sul Pocket PC con le informazioni salvate nel backup.

---

Per eseguire un backup/ripristino tramite ActiveSync:

1. Verificare che il Pocket PC sia collegato al computer.
2. Dal personal computer, avviare Microsoft ActiveSync.  
Dal menu **Start**, fare clic su **Programmi > Microsoft ActiveSync**.
3. Dal menu **Strumenti**, fare clic su **Backup/Ripristino**.
4. Fare clic sulla scheda **Backup o Ripristino** e selezionare le opzioni.
5. Fare clic su **Esegui backup o Ripristina**.

## Uso della cartella iPAQ File Store

È possibile installare i programmi e salvare dei file nella cartella iPAQ File Store, alla quale si accede da Esplora file sull'iPAQ Pocket PC.

Le applicazioni e i file salvati nell'iPAQ File Store (non disponibile su tutti i modelli) sono conservati nella ROM anche se si effettua un reset a freddo dell'iPAQ Pocket PC o se la batteria esaurisce la carica.

Per salvare dati in iPAQ File Store:

1. Copiare nella cartella iPAQ File Store i file da salvare.
2. Dal menu **Start**, toccare **Programmi > Esplora file > Dispositivo > iPAQ File Store**.
3. Incollare i file selezionati.



Prima di salvare i file nella cartella iPAQ File Store conviene controllare quanto spazio libero è disponibile nella cartella. Per visualizzare la quantità di memoria, dal menu **Start** toccare **Impostazioni > Sistema > Memoria > Scheda di memoria**.

---

---

## Metodi di immissione

---



**ATTENZIONE:** usare sempre lo stilo per non danneggiare il display dell'iPAQ Pocket PC. Non toccare **mai** lo schermo con una penna o una punta metallica.

---

Per immettere informazioni nel Pocket PC, toccare la tastiera oppure scrivere con il Riconoscitore naturale o il Riconoscitore elaborato in qualsiasi applicazione. Usare lo stilo per disegnare e scrivere sullo schermo nell'applicazione Note e in qualsiasi scheda **Note** presente nel Calendario, nei Contatti e nelle Attività.

## Modifica delle opzioni di suggerimento delle parole

Quando si digita o si scrive, il Pocket PC suggerisce le parole in una casella situata sopra la tastiera, il Riconoscitore naturale o il Riconoscitore elaborato.

L'utente può stabilire:

- Se le parole devono essere suggerite o no
- Il numero di lettere immesse prima che appaia la parola suggerita
- Il numero di parole suggerite alla volta.

Se non si desidera che vengano suggerite le parole, toccare la casella di controllo accanto a **Suggerisci parole durante immissione**.

Per modificare le opzioni di suggerimento parole:

1. Dal menu **Start**, toccare **Impostazioni** > **Immissione**.
2. Toccare la scheda **Completamento parola**.



3. Toccare la freccia giù associata alle lettere e selezionare il numero di lettere che si desidera immettere prima che appaia la parola suggerita.

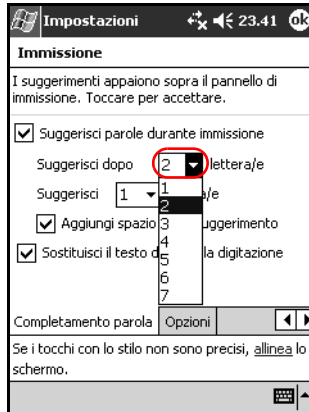

4. Toccare la freccia giù associata alle parole e selezionare il numero di parole che devono essere suggerite.

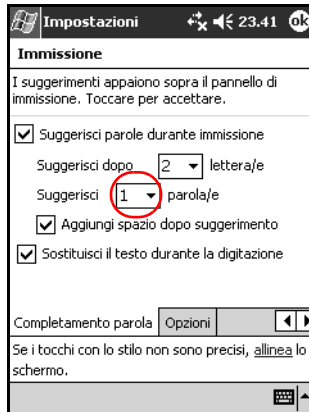

5. Toccare **OK**.



## Uso della tastiera su schermo

Usare lo stilo per toccare lettere, numeri e simboli sulla tastiera visualizzata nella parte inferiore dello schermo per immettere direttamente il testo.

1. Da una qualunque applicazione, toccare la freccia su accanto all'icona **Pannello di immissione**.

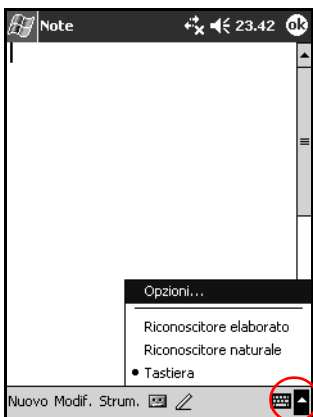

2. Toccare **Tastiera** per visualizzare una tastiera sullo schermo.



Per vedere i simboli toccare **123**, **â€**, o il tasto **Maiuscole**.

---

3. Toccare una lettera, un simbolo o un numero per immettere l'informazione.
4. Toccare **OK**.

## Uso dello stilo e del Riconoscitore naturale per scrivere

Usare lo stilo e l'applicazione Riconoscitore naturale per scrivere lettere, numeri e simboli sullo schermo. È possibile creare parole e frasi scrivendo in lettere maiuscole (ABC), lettere minuscole (abc) e simboli (123) attenendosi alle istruzioni seguenti.

Per scrivere con lo stilo e il Riconoscitore naturale:

1. Da una qualunque applicazione, toccare la freccia su accanto all'icona **Pannello di immissione**.
2. Toccare **Riconoscitore naturale**.
3. Scrivere una lettera o un simbolo tra la riga tratteggiata e la riga di base.
  - a. Per digitare testo in lettere maiuscole, scrivere una lettera tra i separatori della colonna **ABC**.
  - b. Per digitare testo in lettere minuscole, scrivere una lettera tra i separatori della colonna **abc**.
  - c. Scrivere un numero o un simbolo tra i separatori della colonna **123**.

Ciò che è stato scritto verrà convertito in testo.

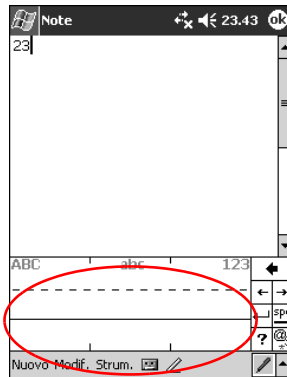



Un punto interrogativo in un'applicazione indica un file della **Guida**.

---



Affinché il Riconoscitore naturale funzioni efficacemente, è necessario scrivere i caratteri tra la riga tratteggiata e la riga di base.

- Ad esempio, se si scrive la lettera "p", scrivere la parte superiore tra la riga tratteggiata e la riga di base e la parte inferiore sotto la riga di base.
  - Ad esempio, se si scrive la lettera "b", scrivere la parte inferiore tra la riga tratteggiata e la riga di base e la parte superiore sopra la riga tratteggiata.
- 

## Uso dello stilo e del Riconoscitore elaborato per scrivere

Con lo stilo e il Riconoscitore elaborato si possono scrivere lettere, numeri e simboli. È possibile creare parole e frasi scrivendo lettere e numeri in aree specifiche.

1. Da una qualunque applicazione, toccare la freccia su accanto al pulsante **Pannello di immissione**.
2. Toccare **Riconoscitore elaborato**.



Per accedere alla Guida in linea, toccare **?**

---

3. Scrivere una parola, una lettera o un simbolo tra i separatori delle colonne.
  - a. Scrivere una lettera tra i separatori della colonna "abc" per digitare del testo.
  - b. Scrivere un numero o un simbolo tra i separatori della colonna "123" per digitare numeri o simboli.

Ciò che è stato scritto verrà convertito in testo.

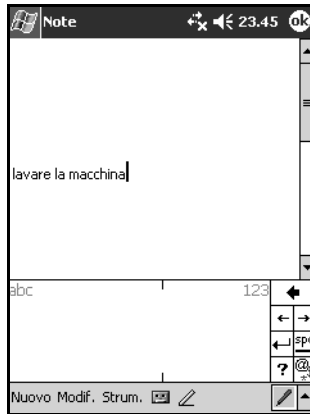

## Scrittura e disegno sullo schermo

Usare lo stilo come una penna per disegnare e scrivere sullo schermo nell'applicazione Note o dalla scheda **Note** nelle applicazioni Calendario, Contatti o Attività.

1. Dal menu **Start**, toccare **Note** > **Nuovo**.
2. Disegnare e scrivere sullo schermo.
3. Toccare l'icona **Penna**.
4. Toccare **OK**.

---

## Schede di espansione

La memoria e la connettività dell'iPAQ Pocket PC sono espandibili a piacere. Grazie infatti alle schede di espansione opzionali l'utente può:

- Collegarsi a Internet o ad una rete mediante un cavo o una connessione wireless
- Aggiungere funzionalità supplementari, ad es. quelle di una macchina fotografica digitale
- Espandere la memoria dell'iPAQ Pocket PC
- Visualizzare il contenuto delle schede di memoria.



Le schede di espansione si acquistano separatamente e non fanno parte della dotazione standard dell'iPAQ Pocket PC.

---

Per maggiori informazioni sulle schede di espansione, visitare il sito Web HP:

[www.hp.com/products/pocketpc/options](http://www.hp.com/products/pocketpc/options)

## Installazione di una scheda di espansione

Per installare una scheda Secure Digital (SD) in uno slot di espansione dell'iPAQ Pocket PC:

1. Individuare lo slot sulla parte superiore dell'iPAQ Pocket PC.
2. Rimuovere la protezione in plastica.
3. Inserire la scheda di espansione nello slot e spingere con decisione il bordo della scheda per inserirla.



4. Per evitare di scaricare la batteria, estrarre le schede di espansione dallo slot di espansione SDIO prima di spegnere il Pocket PC. Se si lascia la scheda di espansione all'interno dell'unità, la batteria si scarica completamente.



Se la scheda di espansione non viene riconosciuta, seguire le istruzioni del costruttore per installarla.

---



Per maggiori informazioni, dal menu **Start** toccare **Guida > Calendario**.

---

## Rimozione di una scheda di espansione Secure Digital (SD)

1. Chiudere tutte le applicazioni che utilizzano la scheda di espansione.
2. Rimuovere una scheda dallo slot di espansione Secure Digital **premendo delicatamente verso il basso la scheda ❶** fino a sbloccarla.

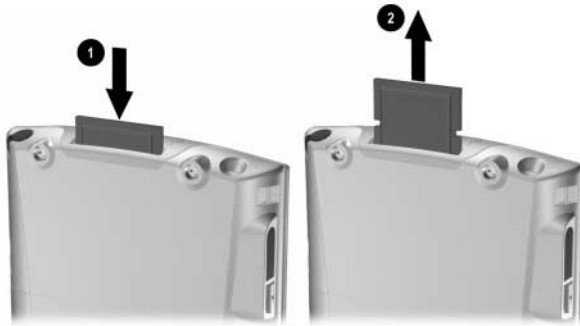

3. Quando la scheda si libera e scatta verso l'alto ❷, estrarla dallo slot di espansione.



**ATTENZIONE:** le schede SD devono essere sbloccate prima di poter essere rimosse.

---

## Visualizzazione del contenuto delle schede di memoria

Usare Esplora file per visualizzare i file archiviati sulla scheda opzionale Secure Digital.

1. Dal menu **Start**, toccare **Programmi > Esplora file**.
2. Toccare la directory principale di **Dispositivo** e selezionare la cartella della scheda di memoria appropriata (SDIO) per visualizzare un elenco di file e cartelle.



---

## Connessione a Internet

Con l'iPAQ Pocket PC è possibile connettersi a Internet o alla rete aziendale.

Per inviare e ricevere e-mail mediante Posta in arrivo e per accedere ai siti Web con Pocket Internet Explorer, occorre stabilire una connessione remota mediante una scheda modem Secure Digital Input/Output (SDIO) oppure una scheda Ethernet o wireless 802.11x. Un'altra possibilità consiste nell'utilizzare un dispositivo Bluetooth come un telefono cellulare o un punto di accesso LAN.



L'uso di Internet con connessione remota e wireless, di e-mail, reti aziendali e altre comunicazioni wireless, come dispositivi abilitati Bluetooth, può richiedere l'acquisto separato di hardware supplementare e di altre apparecchiature compatibili, oltre all'infrastruttura WLAN standard e ad un contratto di abbonamento. Verificare la disponibilità di un fornitore di servizi e la copertura di rete nella propria zona. Non tutti i contenuti Web potrebbero essere disponibili. Per alcuni contenuti Web è necessaria l'installazione di software aggiuntivo.



Per ulteriori informazioni su questo argomento, fare riferimento al file della Guida sull'iPAQ Pocket PC toccando **Start > Guida > Connessioni**.

---

## Connessione a una rete privata

1. Prima di iniziare è necessario avere a disposizione il numero di telefono del server, il nome utente e la password. Questi dati si possono richiedere all'amministratore di rete.
2. Toccare **Start** > **Impostazioni** > scheda **Connessioni** > icona **Connessioni**.
3. In **Impostazioni ufficio**, configurare una nuova connessione modem, una nuova connessione server VPN o una nuova connessione con server Proxy.
4. Aprire la connessione inserendo la scheda modem nell'iPAQ Pocket PC e avviando Pocket Internet Explorer. Il Pocket PC si conatterà automaticamente alla rete.

## Sincronizzazione di collegamenti

È possibile sincronizzare i collegamenti ai siti Web dell'elenco **Preferiti** del PC per visualizzarli offline con Pocket Internet Explorer.

1. Dal menu **Start** sul personal computer, selezionare l'icona **Internet Explorer**.
2. Fare clic su **Preferiti** sulla barra degli strumenti per visualizzare l'elenco dei collegamenti ai siti Web preferiti.
3. Per salvare un sito Web su Preferiti portatile, aprire il sito Web e fare clic su **Crea preferiti portatile**.

Se si seleziona "Preferiti" come tipo di informazione da sincronizzare, ActiveSync copierà i Preferiti portatile sul Pocket PC alla successiva sincronizzazione.

4. Seguire le istruzioni in Sincronizza dati per sincronizzare manualmente i collegamenti preferiti.

## Immissione di un indirizzo Internet

Con Pocket Internet Explorer e una connessione a Internet si possono visualizzare siti Web sul Pocket PC digitando un URL (Universal Resource Locator) nella barra **Indirizzo**.



I siti Web che utilizzano HTML 4.0, DHTML, immagini GIF animate e applet Java potrebbero non funzionare correttamente in Pocket Internet Explorer se non è stato installato un software aggiuntivo.

Per immettere un indirizzo Internet (URL) sull'iPAQ Pocket PC:

1. Dal menu **Start**, toccare **Internet Explorer > barra degli indirizzi**.



Se la barra degli indirizzi non fosse visibile, toccare la scheda **Visualizza > Barra degli indirizzi** per attivarla.

2. Immettere l'indirizzo Internet (URL) nella barra degli indirizzi.

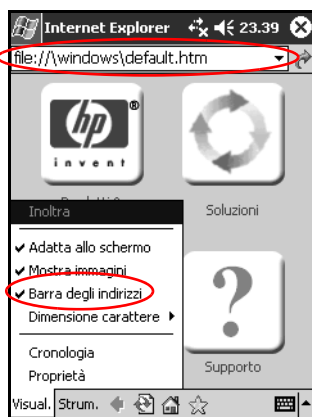

3. Toccare l'icona **Vai**.

## Uso dell'elenco Preferiti

Con Pocket Internet Explorer e una connessione a Internet si possono visualizzare siti Web sul Pocket PC selezionandoli dall'elenco **Preferiti**.

Per selezionare un sito Web dall'elenco **Preferiti**:

1. Dal menu **Start**, toccare **Internet Explorer**.
2. Toccare l'icona **Preferiti** e il sito Web che si desidera visualizzare.

---

## Uso di Bluetooth

Alcuni modelli dell'iPAQ Pocket PC integrano la tecnologia Bluetooth, che consente connessioni a breve raggio e comunicazioni wireless veloci, affidabili e sicure.



---

Per vedere se il proprio Pocket PC integra la tecnologia Bluetooth, toccare **Start > Impostazioni** e quindi l'icona **Visualizzatore risorse**.

---

Quando la funzionalità Bluetooth è attivata, si possono inviare dati o eseguire le seguenti operazioni wireless tra due dispositivi Bluetooth che si trovano in un raggio di circa 10 metri:

- Scambiare contatti, elementi del calendario e attività
- Trasmettere o scambiare biglietti da visita
- Trasferire file
- Sincronizzare i dati con un computer attraverso una connessione ActiveSync
- Stabilire una relazione con un telefono cellulare che supporta Bluetooth e utilizzarlo come modem wireless
- Connettersi ad altri dispositivi Bluetooth (porta COM virtuale)
- Connettersi a una rete WLAN (Wireless Local Area Network) Bluetooth
- Stampare con una stampante Bluetooth
- Creare una rete PAN (Personal Area Network) per "chattare", giocare, ecc.



L'uso di una connessione remota e wireless, di una rete aziendale e di altre comunicazioni wireless (come Bluetooth) per accedere a Internet o inviare e ricevere posta elettronica, può richiedere l'acquisto separato di hardware supplementare e di altre apparecchiature compatibili, oltre all'infrastruttura WLAN standard e a un contratto di abbonamento. Verificare la disponibilità di un fornitore di servizi e la copertura di rete nella propria zona. Non tutti i contenuti Web potrebbero essere disponibili. Per alcuni contenuti Web è necessaria l'installazione di software aggiuntivo.

---

## Nozioni di base di Bluetooth

Prima di iniziare a usare Bluetooth per realizzare delle connessioni wireless, è utile dedicare qualche istante per acquisire familiarità con:

- la terminologia utilizzata in questo capitolo
- i servizi supportati
- le impostazioni Bluetooth
- l'applicazione Bluetooth Manager.



Per istruzioni più dettagliate, consultare i file della Guida installati sull'iPAQ Pocket PC. Dal menu **Start**, toccare **Guida > Bluetooth**.

---

## Terminologia

In questo capitolo sono utilizzati i termini Bluetooth riportati qui di seguito.

| <b>Termine</b>                                    | <b>Significato</b>                                                                                                                                                                                                                                              |
|---------------------------------------------------|-----------------------------------------------------------------------------------------------------------------------------------------------------------------------------------------------------------------------------------------------------------------|
| Autenticazione                                    | Verifica di una passkey numerica prima che una connessione o un'attività possa essere completata.                                                                                                                                                               |
| Autorizzazione                                    | Approvazione di una connessione o di un'attività prima che questa possa essere completata.                                                                                                                                                                      |
| Risorse o gruppo di dispositivi Bluetooth         | Un insieme di dispositivi Bluetooth.                                                                                                                                                                                                                            |
| Accoppiamento (dispositivi accoppiati o "paired") | Stabilire una connessione sicura ("trusted") tra il proprio dispositivo e un altro dispositivo. Una volta creato questo legame, i due dispositivi diventano accoppiati ("paired").<br>Un dispositivo "paired" non richiede né autenticazione né autorizzazione. |
| Indirizzo del dispositivo                         | L'indirizzo elettronico univoco di un dispositivo Bluetooth.                                                                                                                                                                                                    |
| Rilevamento dei dispositivi                       | L'individuazione e il riconoscimento di un altro dispositivo Bluetooth.                                                                                                                                                                                         |
| Nome del dispositivo                              | Il nome che viene fornito da un dispositivo Bluetooth quando viene rilevato da un altro dispositivo.                                                                                                                                                            |
| Crittografia                                      | Una tecnica di protezione dei dati.                                                                                                                                                                                                                             |
| Codice di collegamento (link key)                 | Il codice utilizzato per accoppiare i dispositivi in modo sicuro.                                                                                                                                                                                               |
| Passkey                                           | Un codice che bisogna immettere per autenticare le connessioni o le attività richieste da altri dispositivi.                                                                                                                                                    |

| <b>Termine</b>                     | <b>Significato</b>                                                                                                 |
|------------------------------------|--------------------------------------------------------------------------------------------------------------------|
| Personal Information Manager (PIM) | Un insieme di programmi che consentono di gestire gli impegni quotidiani (ad es. Contatti, Calendario e Attività). |
| Profili                            | L'insieme delle impostazioni Bluetooth.                                                                            |
| Rilevamento dei servizi            | L'operazione che determina quali applicazioni sono in comune con altri dispositivi.                                |

## Servizi supportati

Le funzioni supportate da Bluetooth sono dette servizi. La comunicazione può avvenire solo con dispositivi Bluetooth che supportano almeno uno dei seguenti servizi:

- BPP (profilo Basic Printer Profile)
- DUN (profilo Dial-up Networking Profile)
- FAX
- FTP (profilo File Transfer Profile)
- GAP (profilo Generic Access Profile)
- HCRP (profilo Hard Cable Replacement)
- LAP (profilo LAN Access Profile)
- OBEX (profilo Object Exchange Profile)
- OPP (profilo Object Push Profile)
- PAN (profilo Personal Area Network Profile)
- SPP (profilo Serial Port Profile)
- ActiveSync (utilizza SPP per connettersi ad ActiveSync sul computer).



# Uso delle impostazioni Bluetooth

Dalle schede contenute in **Impostazioni Bluetooth** è possibile:

- Attivare e disattivare Bluetooth
- Immettere o modificare il nome Bluetooth dell'iPAQ Pocket PC
- Impostare le preferenze di connessione
- Abilitare i servizi Bluetooth
- Specificare le impostazioni di sicurezza
- Definire le impostazioni di condivisione e connessione
- Selezionare un profilo utente
- Visualizzare informazioni sul software e sulle porte.

Usare le frecce a destra per scorrere le schede.

## Apertura delle impostazioni Bluetooth

1. Nella schermata **Oggi**, toccare l'icona **Bluetooth**.
2. Dal menu a comparsa, toccare **Impostazioni Bluetooth**.

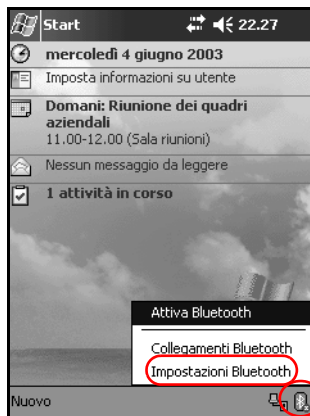

## Accensione di Bluetooth

Per attivare Bluetooth dalle Impostazioni Bluetooth:

1. Nella schermata **Oggi**, toccare l'icona **Bluetooth**.
2. Dal menu a comparsa, toccare **Impostazioni Bluetooth**.
3. Toccare il pulsante **Accendi** per attivare la funzionalità Bluetooth.

**PROCEDURE RAPIDE:** vi sono due procedure rapide per attivare Bluetooth.

- Dal menu a comparsa, toccare **Attiva Bluetooth**.
- Nella schermata **Oggi**, toccare **Start > Bluetooth Manager** per avviare automaticamente Bluetooth.

Quando la funzionalità Bluetooth è attivata, l'icona **Bluetooth** diventa blu e il LED di sinistra sull'iPAQ Pocket PC lampeggia di luce blu. Per risparmiare energia della batteria, si consiglia di attivare Bluetooth solo quando lo si usa.

Toccare il pulsante **Spegni** per disattivarla. Quando la funzionalità Bluetooth è disattivata, l'icona Bluetooth appare in grigio con una X rossa e non si possono stabilire connessione né in ingresso né in uscita.

## Impostazioni delle proprietà di accessibilità

È possibile immettere o modificare le proprietà di accessibilità per definire come l'iPAQ Pocket PC interagisce con altri dispositivi Bluetooth.

## Immissione di un nome del dispositivo

Il nome del dispositivo è il nome che gli altri dispositivi vedono quando lo individuano.

Per immettere un nome di dispositivo:

1. Nella schermata **Oggi**, toccare l'icona **Bluetooth** > **Impostazioni Bluetooth** > scheda **Accessibilità**.
2. Evidenziare il nome nel campo **Nome** e immettere il nuovo nome.
3. Toccare **OK** per salvare le modifiche.

## Autorizzazione delle connessioni

È possibile determinare se possono connettersi al proprio iPAQ Pocket PC tutti i dispositivi o solo i quelli accoppiati.

### Autorizzazione di connessione per tutti i dispositivi

1. Nella schermata **Oggi**, toccare l'icona **Bluetooth** > **Impostazioni Bluetooth** > scheda **Accessibilità**.
2. Selezionare **Consenti ad altri dispositivi di connettersi**, quindi **Tutti i dispositivi**.
3. Toccare **OK**.



**ATTENZIONE:** in questo modo si autorizzano tutti i dispositivi, anche quelli sconosciuti, a collegarsi al proprio iPAQ Pocket PC. Una volta stabilita la connessione, si applicano le impostazioni di sicurezza specificate nelle Impostazioni Bluetooth.

---

## Autorizzazione di connessione per i dispositivi accoppiati

I dispositivi accoppiati condividono e si scambiano un codice di collegamento (link key) generato internamente prima di ogni connessione. Il link key viene generato a partire da un indirizzo di dispositivo Bluetooth univoco, un numero casuale e una password definita dall'utente.

Questa funzionalità consente solo ai dispositivi ritenuti sicuri ("trusted") di connettersi al proprio iPAQ Pocket PC.

Per consentire ai dispositivi accoppiati di connettersi:

1. Nella schermata **Oggi**, toccare l'icona **Bluetooth** > **Impostazioni Bluetooth** > scheda **Accessibilità**.
2. Selezionare **Consenti ad altri dispositivi di connettersi**, quindi **Solo dispositivi accoppiati**.
3. Toccare **OK**.

## Autorizzazione ad altri a rilevare il proprio dispositivo

È possibile consentire ad altri dispositivi di individuare e localizzare il proprio iPAQ Pocket PC.



Se un altro dispositivo remoto possiede l'indirizzo del proprio dispositivo, sarà in grado di localizzarlo e connettersi anche avendo impostato che non si desidera essere rilevati.

---

Per consentire ad altri dispositivi di rilevare il proprio:

1. Nella schermata **Oggi**, toccare l'icona **Bluetooth** > **Impostazioni Bluetooth** > scheda **Accessibilità**.
2. Selezionare **Consenti rilevamento agli altri dispositivi**.
3. Toccare **OK** per salvare le modifiche.

## Abilitazione dei servizi Bluetooth

Si può scegliere di attivare determinati servizi:

- Automaticamente all'attivazione di Bluetooth
- Quando si autorizza la connessione
- Quando si immette correttamente una passkey o un codice di collegamento (link key).

Queste opzioni di sicurezza si possono usare per il trasferimento di file, la creazione di una connessione su porta seriale, lo scambio di informazioni dei biglietti da visita e la configurazione della connessione remota.

## Abilitazione automatica dei servizi

Si può consentire ai dispositivi di connettersi senza alcuna autorizzazione in modo che ogni volta che Bluetooth è attivo, sia pronto per le connessioni.

Per attivare automaticamente i servizi:

1. Nella schermata **Oggi**, toccare l'icona **Bluetooth > Impostazioni Bluetooth**.
2. Toccare la scheda corrispondente al servizio che si desidera attivare: **Trasferimento file**, **Scambio di informazioni**, **Porta seriale**, **Connessione remota** o **Personal Network Server**.
3. Selezionare **Abilita servizio**.
4. Accertarsi che non vi siano segni di spunta nelle caselle di controllo **Autorizzazione richiesta** o **Autenticazione (passkey) richiesta**.
5. Toccare **OK**.

## **Richiesta di autorizzazione per accedere ai servizi**

Se si seleziona di richiedere l'autorizzazione per accedere ai servizi, occorre autorizzare ogni connessione. L'iPAQ Pocket PC chiederà se la connessione deve essere autorizzata.

Per richiedere l'autorizzazione per accedere ai servizi:

1. Nella schermata **Oggi**, toccare l'icona **Bluetooth > Impostazioni Bluetooth**.
2. Toccare la scheda corrispondente al servizio che si desidera attivare: **Trasferimento file**, **Scambio di informazioni**, **Porta seriale**, **Connessione remota** o **Personal Network Server**.
3. Selezionare **Autorizzazione richiesta**.
4. Toccare **OK**.

## **Protezione delle connessioni con una passkey o un accoppiamento**

Per stabilire una connessione sicura con un altro dispositivo si può utilizzare la funzione passkey oppure un accoppiamento già definito con un altro dispositivo. A questo tipo di sicurezza si può anche aggiungere la crittografia dei dati.

La passkey è un codice che occorre immettere per autenticare le connessioni richieste da altri dispositivi. La passkey deve essere nota e utilizzata da entrambe le parti, altrimenti la connessione non sarà autorizzata.

Per richiedere una passkey o un accoppiamento:

1. Nella schermata **Oggi**, toccare l'icona **Bluetooth** > **Impostazioni Bluetooth**.
2. Toccare la scheda corrispondente al servizio che si desidera attivare: **Trasferimento file**, **Scambio di informazioni**, **Porta seriale**, **Connessione remota** o **Personal Network Server**.
3. Selezionare **Autenticazione (Passkey) richiesta**.
4. Selezionare **Crittografia richiesta** se si desidera che tutti i dati scambiati tra i dispositivi siano crittografati.
5. Toccare **OK**.

## Impostazione di una cartella condivisa

Si può determinare la cartella a cui altri dispositivi possono accedere quando si collegano all'iPAQ Pocket PC.

Per selezionare una cartella condivisa:

1. Nella schermata **Oggi**, toccare l'icona **Bluetooth** > **Impostazioni Bluetooth**.
2. Toccare la scheda **Trasferimento di file**.
3. Toccare l'icona **Cartella** e individuare la cartella di file desiderata.

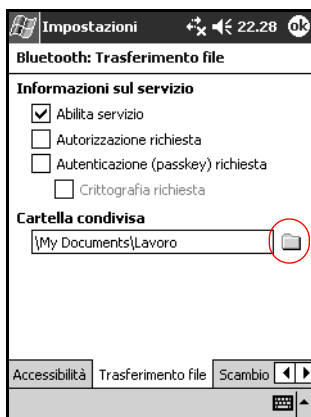

4. Toccare **OK**.



## Comprendere i profili

I profili permettono di abilitare rapidamente impostazioni personali selezionate in più ambienti.

### Creazione di un profilo

Per creare un profilo:

1. Nella schermata **Oggi**, toccare l'icona **Bluetooth** > **Impostazioni Bluetooth** > scheda **Generale** > icona **Profilo**.



2. Toccare il pulsante **Nuovo**.

3. Immettere un nome descrittivo.
4. Selezionare un profilo esistente per usarlo come modello.

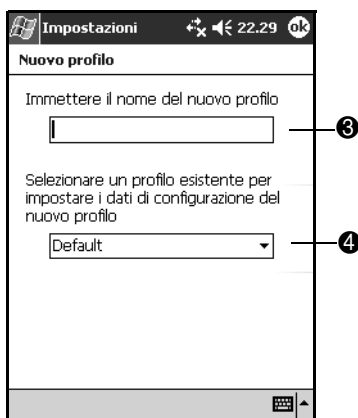

5. Toccare **OK**.

## Attivazione di un profilo

Quando si crea un nuovo profilo, è necessario attivarlo.

Per attivare un profilo dopo averlo creato:

1. Nella schermata **Oggi**, toccare l'icona **Bluetooth** > **Impostazioni Bluetooth**.
2. Nella scheda **Generale**, selezionare il profilo nell'elenco a discesa **Profilo corrente**.
3. Toccare **OK**.

## Salvataggio delle impostazioni di configurazione in un profilo

Per salvare le impostazioni di configurazione Bluetooth dell'iPAQ Pocket PC in un qualsiasi profilo:



Bluetooth deve essere **attivato** perché le modifiche possano essere salvate.

---

1. Nella schermata **Oggi**, toccare l'icona **Bluetooth** > **Impostazioni Bluetooth**.
2. Nella scheda **Generale**, toccare l'icona **Profilo**.
3. Selezionare un profilo dall'elenco **Aggiungi/Elimina profili** o crearne uno nuovo.
4. Toccare **OK**.
5. Impostare l'iPAQ Pocket PC. Specificare le impostazioni desiderate in termini di connessione, condivisione e sicurezza in tutte le schede **Impostazioni** di Bluetooth.
6. Toccare **OK** per chiudere le **Impostazioni** di Bluetooth. Le modifiche vengono salvate automaticamente.

## Ridenominazione di un profilo

1. Nella schermata **Oggi**, toccare l'icona **Bluetooth** > **Impostazioni Bluetooth**.
2. Nella scheda **Generale**, toccare l'icona **Profilo**.
3. Selezionare un profilo dall'elenco **Aggiungi/Elimina profili**.
4. Toccare il pulsante **Rinomina**.
5. Immettere un nuovo nome descrittivo.
6. Toccare **Invio**.
7. Toccare **OK**.

## Cancellazione di un profilo

1. Nella schermata **Oggi**, toccare l'icona **Bluetooth > Impostazioni Bluetooth**.
2. Nella scheda **Generale**, toccare l'icona **Profilo**.
3. Selezionare un profilo dall'elenco **Aggiungi/Elimina profili**.
4. Toccare il pulsante **Elimina**.
5. Toccare **Sì** per confermare che si desidera eliminare il profilo.
6. Toccare **OK**.

## Uso di Bluetooth Manager

Usare Bluetooth Manager per:

- Stabilire connessioni
- Visualizzare collegamenti
- Scambiare biglietti da visita
- Controllare il display.

## Apertura di Bluetooth Manager

Nella schermata **Oggi**, toccare **Start > Bluetooth Manager**.

La prima schermata che viene visualizzata è **Collegamenti**.

---



A Bluetooth Manager si può accedere anche dalla schermata **Oggi** toccando l'icona **Bluetooth**, quindi toccando **Bluetooth Manager** nel menu a comparsa.

---



Quando si apre Bluetooth Manager si attiva automaticamente Bluetooth.

---

## Individuazione e selezione di un dispositivo

Per eseguire molte operazioni, occorre individuare un dispositivo e connettersi ad esso. Quando il sistema richiede di individuare un dispositivo, il browser Bluetooth assiste automaticamente l'utente nella ricerca della funzione desiderata che supporta altri dispositivi Bluetooth.

## Accoppiamento di dispositivi

È possibile accoppiare i dispositivi in modo che debbano scambiarsi un codice di sicurezza generato dal computer prima di ogni connessione. Il codice di sicurezza è anche detto "link key". Esso viene generato da un indirizzo di dispositivo Bluetooth unico, un numero casuale e una password definita dall'utente.

Una volta che due dispositivi sono accoppiati, tra loro esiste una relazione "trusted" che può essere verificata tramite un link key. L'utente non deve effettuare altre immissioni. In questo modo le connessioni e le attività possono essere eseguite tra i dispositivi accoppiati senza l'autorizzazione costante dell'utente.

Per accoppiare i dispositivi:

1. Nella schermata **Oggi**, toccare **Start > Bluetooth Manager**.
2. Toccare **Strumenti**, quindi **Dispositivi accoppiati**.
3. Toccare **Aggiungi**.
4. Toccare l'icona **Ricerca**  .
5. Toccare un dispositivo.

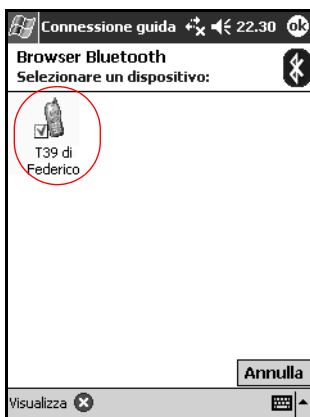

6. Immettere una password nel campo **Passkey**.
7. Toccare **OK**.
8. Immettere la stessa passkey nell'altro dispositivo.



---

Alcuni dispositivi, come i telefoni cellulari, devono essere commutati in una modalità che accetti l'accoppiamento con un altro dispositivo. Per maggiori informazioni fare riferimento al manuale utente del dispositivo.

---

## Disaccoppiamento di dispositivi

È possibile rimuovere un accoppiamento tra dispositivi.

1. Nella schermata **Oggi**, toccare **Start > Bluetooth Manager**.
2. Toccare **Strumenti**, quindi **Dispositivi accoppiati**.
3. Toccare un nome di dispositivo.
4. Toccare **Rimuovi**.
5. Toccare **Sì** per rimuovere l'accoppiamento.

## Connessione ad altri dispositivi

È possibile usare ActiveSync, la connessione seriale e la connessione remota per comunicare con altri dispositivi Bluetooth. Creare una connessione con un telefono cellulare e configurare i servizi Bluetooth offerti.

## Identificazione delle porte di comunicazione

Si possono individuare le porte COM virtuali utilizzate per creare una connessione su **porta seriale**. L'identificazione delle porte COM può essere necessaria per attività come la stampa.

Utilizzare la porta COM interna quando altri dispositivi avviano una connessione seriale. La porta COM esterna si utilizza invece per stabilire una connessione seriale con un altro dispositivo.

Per identificare la porta di comunicazione:

1. Nella schermata **Oggi**, toccare l'icona **Bluetooth > Impostazioni Bluetooth**.
2. Selezionare la scheda **Porta seriale** e toccarla.
3. Prendere nota dei nomi delle porte COM interna ed esterna.
4. Toccare **OK**.

## Impostazione di una connessione ActiveSync

Tramite ActiveSync si può stabilire una relazione con un computer abilitato per la tecnologia Bluetooth.

Per stabilire una connessione ActiveSync:

1. Nella schermata **Oggi**, toccare **Start** > **Bluetooth Manager**.
2. Toccare **Nuovo**, quindi **Connetti**.
3. Toccare **ActiveSync tramite Bluetooth**, quindi **Avanti**.



4. Seguire le istruzioni della connessione guidata.



## Creazione di una connessione seriale

La connessione wireless Bluetooth tramite porta seriale può essere utilizzata esattamente come una connessione fisica tramite cavo seriale. Occorre configurare l'applicazione che utilizza la connessione alla porta seriale corretta.

Per stabilire una connessione seriale:

1. Nella schermata **Oggi**, toccare **Start > Bluetooth Manager**.
2. Toccare **Nuovo**, quindi **Connetti**.
3. Toccare **Esplora un dispositivo Bluetooth**, quindi **Avanti**.
4. Seguire le istruzioni della connessione guidata.

## Connessione remota

Quando si usa la connessione remota, sia il dispositivo remoto che fornisce il servizio di connessione remota sia il computer remoto a cui ci si collega devono avere un accesso tramite linea telefonica.

I dispositivi Bluetooth in grado di stabilire una connessione remota sono:

- Telefoni cellulari
- Computer desktop
- Modem.

## Uso della connessione remota

Per connettersi a un dispositivo che fornisce l'accesso via modem:

1. Nella schermata **Oggi**, toccare **Start > Bluetooth Manager**.
2. Toccare **Nuovo**, quindi **Connetti**.
3. Toccare **Connetti a Internet** e quindi **Avanti**.
4. Seguire le istruzioni della connessione guidata.



Una volta creato il collegamento di connessione remota con un dispositivo, toccare l'icona con lo stilo senza rilasciare nella scheda **Collegamenti** di **Bluetooth Manager**, quindi selezionare **Connetti**.

---

5. Toccare **Nuova connessione**.
  6. Toccare **OK**.
  7. Immettere un nome nel campo **Nome di connessione**.
  8. Immettere un numero di telefono. A seconda del luogo in cui ci si trova, può essere necessario specificare anche il prefisso interurbano e del paese.
  9. Toccare **OK** per comporre il numero.
- 



Alcuni telefoni cellulari richiedono un accoppiamento (vedere la sezione "Accoppiamento di dispositivi").

---

Per connettersi a Internet e utilizzare Pocket Internet Explorer è necessario collegarsi a un telefono Bluetooth da Bluetooth Manager. Per fare di questa connessione la connessione remota predefinita per Pocket Internet Explorer:

1. Nella schermata **Oggi**, toccare **Start > Impostazioni > scheda Connessioni**.
  2. Toccare l'icona **Connessioni > scheda Avanzate**.
  3. Toccare **Seleziona reti**.
  4. Abilitare le **Impostazioni Bluetooth** dall'elenco a discesa.
- 



La connessione modem Bluetooth creata si può visualizzare solo dalle Impostazioni Bluetooth nella pagina Gestione della rete (finestra di dialogo Parametri di rete di Pocket PC 2003).

---

## Accesso a una rete personale (PAN)

È possibile connettere due o più dispositivi Bluetooth per condividere file, lavorare o giocare con altri utenti.

Per stabilire una connessione di questo tipo, detta Personal Area Network (PAN) o rete personale:

1. Nella schermata **Oggi**, toccare **Start > Bluetooth Manager**.
2. Toccare **Nuovo**, quindi **Connetti**.
3. Toccare **Accedi a una rete personale** e quindi **Avanti**.
4. Seguire le istruzioni della connessione guidata.

## Impostazione di una connessione con un telefono cellulare

È possibile stabilire una connessione con un telefono cellulare e configurare i servizi Bluetooth che esso offre.

Per connettersi con un telefono cellulare:

1. Nella schermata **Oggi**, toccare **Start > Bluetooth Manager**.
2. Toccare **Nuovo**, quindi **Connetti**.
3. Toccare **Connetti a cellulare**, quindi selezionare **Avanti**.
4. Seguire le istruzioni della connessione guidata.

## Gestione dei file

È possibile scambiare informazioni con un dispositivo collegato e utilizzare Esplora file di Bluetooth per:

- Spostarsi nelle directory
- Visualizzare file e cartelle
- Creare nuove cartelle
- Inviare e ricevere file a/da un dispositivo remoto
- Eliminare e rinominare file su un dispositivo remoto.

## Creazione di una connessione di trasferimento file

1. Nella schermata **Oggi**, toccare **Start > Bluetooth Manager**.
2. Toccare **Nuovo**, quindi **Connetti**.
3. Toccare **Sfoglia file su un dispositivo remoto**, quindi toccare **Avanti**.
4. Seguire le istruzioni della connessione guidata.

## Invio di file

1. Toccare senza rilasciare l'icona del collegamento per il trasferimento file, quindi toccare **Connetti**.
2. Toccare **File**, quindi **Invia un file...**
3. Individuare il file che si desidera inviare.
4. Toccare il file per inviarlo.
5. Toccare **OK**.

## Creazione di una cartella su un dispositivo remoto

1. Toccare senza rilasciare l'icona del collegamento per il trasferimento file, quindi toccare **Connetti**.
2. Selezionare il percorso desiderato per la nuova cartella.
3. Toccare **File**, quindi **Crea una cartella**.
4. Immettere un nome per la cartella mentre è selezionato **Nuova cartella**, quindi toccare **Invio**.
5. Toccare **OK**.

## Ricezione di un file da un dispositivo remoto

1. Toccare senza rilasciare l'icona del collegamento per il trasferimento file, quindi toccare **Connetti**.
2. Selezionare il percorso del file sul dispositivo remoto.
3. Toccare il file.
4. Toccare **File**, quindi **Ricevi**.
5. Toccare **OK**.

## Eliminazione di un file da un dispositivo remoto

1. Toccare senza rilasciare l'icona del collegamento per il trasferimento file, quindi toccare **Connetti**.
2. Selezionare il percorso del file sul dispositivo remoto.
3. Toccare il file.
4. Toccare **File**, quindi **Elimina**.
5. Toccare **Sì** per confermare che si desidera eliminare il file selezionato.
6. Toccare **OK**.

## Uso della funzione di scambio dei biglietti da visita

Con la funzione di scambio dei biglietti da visita si può:

- Creare il proprio biglietto da visita
- Inviare un biglietto da visita a uno o più dispositivi
- Richiedere un biglietto da visita a uno o più dispositivi
- Scambiare i biglietti da visita con uno o più dispositivi.

Per scambiare o inviare i dati del biglietto da visita occorre definire un nome di contatto predefinito.

Occorre prima specificare il biglietto da visita predefinito nella scheda **Scambio di informazioni** nelle **Impostazioni Bluetooth**. Questo nome diventerà quello predefinito per lo scambio dei biglietti da visita.

## Impostazione dei dati del biglietto da visita

Per impostare i dati del biglietto da visita:

1. Creare un contatto nell'applicazione **Contatti** che comprenda nome, titolo e altre informazioni rilevanti.
2. Nella schermata **Oggi**, toccare l'icona **Bluetooth** > **Impostazioni Bluetooth**.
3. Toccare la scheda **Scambio di informazioni**.

4. Toccare l'icona **Biglietto da visita (vCard)**.

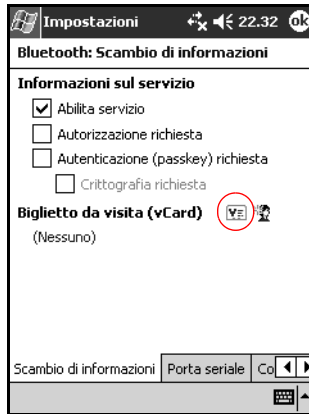

5. Scegliere il contatto dall'elenco.
6. Toccare **OK**.

## Invio di biglietti da visita

1. Nella schermata **Oggi**, toccare **Start > Bluetooth Manager**.
2. Toccare l'icona **Biglietto da visita**.

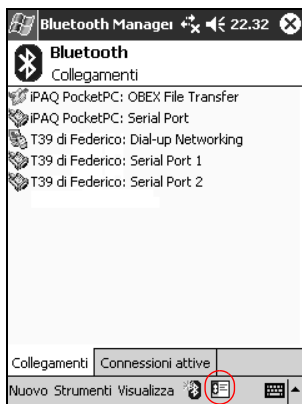

È anche possibile avviare lo scambio dei biglietti da visita toccando **Strumenti, Scambio biglietti da visita** in **Bluetooth Manager**.

---

3. Toccare l'icona **Invia**.
4. Toccare il dispositivo al quale si desidera inviare il proprio biglietto da visita.
5. Toccare **OK**.



## Richiesta di biglietti da visita

1. Nella schermata **Oggi**, toccare **Start > Bluetooth Manager**.
2. Toccare l'icona **Biglietto da visita**.
3. Toccare l'icona **Richiedi**.
4. Toccare il dispositivo al quale si desidera richiedere il biglietto da visita.
5. Toccare **OK**.

## Scambio di biglietti da visita

È possibile scambiare con un altro dispositivo i dati dei biglietti da visita. Se sono disponibili, le informazioni dell'altro dispositivo andranno ad aggiungersi direttamente alla lista **Contatti** in **Pocket Outlook**.

Per scambiare biglietti da visita

1. Nella schermata **Oggi**, toccare **Start > Bluetooth Manager**.
2. Toccare l'icona **Biglietto da visita**.
3. Toccare l'icona **Scambia**.
4. Toccare il dispositivo con il quale si desidera scambiare il biglietto da visita.
5. Toccare **OK**.

## Apertura di una connessione

1. Nella schermata **Oggi**, toccare **Start** > **Bluetooth Manager**.
2. Toccare senza rilasciare l'icona della connessione o il nome dell'elenco, quindi toccare **Connetti**.
3. Toccare **OK**.

## Visualizzazione dello stato della connessione

Si possono visualizzare le seguenti informazioni:

- Nome della connessione
- Nome del dispositivo
- Stato della connessione
- Durata della connessione
- Intensità del segnale.

Per visualizzare lo stato della connessione:

1. Nella schermata **Oggi**, toccare **Start** > **Bluetooth Manager**.
2. Toccare senza rilasciare l'icona della connessione o il nome dell'elenco, quindi toccare **Stato**.
3. Toccare **OK**.

## Chiusura di una connessione

1. Nella schermata **Oggi**, toccare **Start** > **Bluetooth Manager**.
2. Toccare senza rilasciare l'icona della connessione o il nome dell'elenco.
3. Toccare **Disconnetti** dal menu.
4. Toccare **OK**.

## Visualizzazione delle informazioni di connessione

1. Nella schermata **Oggi**, toccare **Start > Bluetooth Manager**.
2. Toccare senza rilasciare l'icona della connessione o il nome dell'elenco.
3. Toccare **Proprietà** dal menu.
4. Toccare **OK**.

## Uso delle connessioni

È possibile creare dei collegamenti per aprire e visualizzare le informazioni sullo stato di tutte le connessioni.

## Creazione di un collegamento

La creazione di un collegamento a uno o più servizi non stabilisce una connessione. Inserisce solamente un collegamento a quel servizio nella scheda **Collegamento** di **Bluetooth Manager**.

Per creare un collegamento:

1. Nella schermata **Oggi**, toccare **Start > Bluetooth Manager**.
2. Toccare **Nuovo**, quindi **Connetti**.
3. Selezionare un tipo di servizio, quindi toccare **Avanti**.
4. Seguire le istruzioni della connessione guidata.



I dispositivi accoppiati sono contrassegnati da un segno di spunta.

---

## Eliminazione di un collegamento

1. Nella schermata **Oggi**, toccare **Start > Bluetooth Manager**.
2. Toccare senza rilasciare l'icona della connessione o il nome dell'elenco da eliminare.
3. Toccare **Elimina** dal menu.
4. Toccare **Sì** per confermare l'eliminazione del collegamento selezionato.
5. Toccare **OK**.

## Visualizzazione dei collegamenti

I collegamenti possono essere visualizzati in formato icone o elenco.

1. Nella schermata **Oggi**, toccare **Start > Bluetooth Manager**.
2. Toccare **Visualizza**.
3. Toccare **Elenco** o **Icona**.
4. Toccare **OK**.

---

## Risoluzione problemi

### Problemi comuni

Fare riferimento ai seguenti consigli per risolvere i problemi che possono verificarsi con l'iPAQ Pocket PC.

| <b>Problema</b>                               | <b>Soluzione</b>                                                                                                                                                                                                                                                                                                                  |
|-----------------------------------------------|-----------------------------------------------------------------------------------------------------------------------------------------------------------------------------------------------------------------------------------------------------------------------------------------------------------------------------------|
| Non si vede niente sullo schermo.             | <ul style="list-style-type: none"><li>• Accertarsi che l'iPAQ Pocket PC sia acceso.</li><li>• Controllare che l'iPAQ Pocket PC sia collegato all'adattatore CA e al cavo di sincronizzazione USB.</li><li>• Resettare il dispositivo premendo leggermente con lo stilo il pulsante di reset posto sul retro dell'unità.</li></ul> |
| Non viene mantenuta la carica della batteria. | <ul style="list-style-type: none"><li>• Tenere sempre l'iPAQ Pocket PC collegato all'adattatore CA quando non lo si utilizza.</li><li>• Nelle impostazioni di retroilluminazione, regolare il cursore su un livello più basso per ridurre il consumo.</li></ul>                                                                   |
| La retroilluminazione continua a spegnersi.   | <ul style="list-style-type: none"><li>• Nelle impostazioni di retroilluminazione, aumentare il tempo di attivazione della retroilluminazione quando l'iPAQ non è in uso.</li><li>• Selezionare l'opzione per accendere la retroilluminazione quando si tocca lo schermo o si preme un pulsante.</li></ul>                         |

---

| <b>Problema</b>                                                    | <b>Soluzione</b>                                                                                                                                                                                                                                                                                                                                                                                                                                                                                                                                                                                            |
|--------------------------------------------------------------------|-------------------------------------------------------------------------------------------------------------------------------------------------------------------------------------------------------------------------------------------------------------------------------------------------------------------------------------------------------------------------------------------------------------------------------------------------------------------------------------------------------------------------------------------------------------------------------------------------------------|
| Affrontare un viaggio con l'iPAQ Pocket PC.                        | <ul style="list-style-type: none"><li>• Eseguire un backup dei dati.</li><li>• Portare con sé una copia di backup su una scheda di memoria SD.</li><li>• Scollegare tutti i dispositivi esterni.</li><li>• Portare con sé un adattatore CA e lo spinotto adattatore.</li><li>• Tenere il Pocket PC in una custodia protettiva e metterlo nel proprio bagaglio a mano.</li></ul>                                                                                                                                                                                                                             |
| Affrontare un viaggio internazionale con il Pocket PC.             | Ricordarsi di portare con sé il modem, il cavo e l'adattatore per presa appropriato per il paese che si intende visitare.                                                                                                                                                                                                                                                                                                                                                                                                                                                                                   |
| Spedire il Pocket PC a un centro di assistenza per la riparazione. | <ol style="list-style-type: none"><li>1. Eseguire un backup dei dati.</li><li>2. Scollegare tutti i dispositivi esterni.</li><li>3. Rimuovere la batteria, ma portarla con sé.</li><li>4. Imballare il Pocket PC e tutti i dispositivi esterni in una confezione protettiva per il trasporto. Includere l'eventuale documentazione o altri componenti richiesti dal servizio di assistenza.</li></ol>                                                                                                                                                                                                       |
| Impossibile collegarsi a una rete.                                 | <ul style="list-style-type: none"><li>• Verificare di aver aggiunto le informazioni richieste per il server.</li><li>• Controllare che la rete alla quale si tenta di collegarsi non sia occupata.</li><li>• Assicurarsi che siano installati i driver appropriati per la scheda.</li><li>• Verificare che il nome utente e la password siano corretti.</li><li>• Toccare <b>Start &gt; Impostazioni &gt; scheda Connessioni &gt; Connessioni</b> e controllare le impostazioni.</li><li>• Accertarsi che l'hardware utilizzato con l'iPAQ Pocket PC sia correttamente configurato e funzionante.</li></ul> |

| Problema                                                                                | Soluzione                                                                                                                                                                                                                                                                     |
|-----------------------------------------------------------------------------------------|-------------------------------------------------------------------------------------------------------------------------------------------------------------------------------------------------------------------------------------------------------------------------------|
| Quando si apre Posta in arrivo viene visualizzato un errore o l'applicazione si blocca. | Limitare il numero di servizi per la posta elettronica creati.                                                                                                                                                                                                                |
| Si riceve un errore quando si prova a registrare una nota in Calendario o in Attività.  | Provare a usare un formato di registrazione più compresso nel Calendario e nelle Attività [8.000 Hz, Mono (0,7 KB/s) è il formato più compresso disponibile].                                                                                                                 |
| Come fare per vedere la data corrente.                                                  | <ol style="list-style-type: none"> <li>1. Dal menu <b>Start</b>, toccare <b>Calendario</b>.</li> <li>2. Toccare l'icona <b>Vai a Oggi</b> per vedere la data odierna.</li> </ol>                                                                                              |
| Non si riescono a vedere tutti gli appuntamenti.                                        | Controllare che l'appuntamento creato faccia parte della categoria selezionata.                                                                                                                                                                                               |
| Impossibile trovare un documento o una cartella di lavoro salvata.                      | Pocket Word ed Excel riconoscono e visualizzano solo i documenti che si trovano in una cartella contenuta in My Documents. Se ad esempio è stata creata un'altra cartella nella cartella Personale di My Documents, i documenti in questa cartella non verranno visualizzati. |
| Il dispositivo richiede sempre la password.                                             | Toccare <b>Start &gt; Impostazioni &gt; scheda Personale &gt; Password</b> per essere certi che le impostazioni di password siano adeguatamente configurate.                                                                                                                  |
| È impossibile trovare i file inviati da un altro dispositivo.                           | Controllare in My Documents, che è la posizione predefinita in cui vengono salvati i file.                                                                                                                                                                                    |

## ActiveSync

Per maggiori informazioni su Microsoft ActiveSync, vedere il capitolo 2, "Uso di ActiveSync".

---

| Problema                                                                           | Soluzione                                                                                                                                                                                                                                                                                                                                                                                                                                                                                                                                                                                                                                 |
|------------------------------------------------------------------------------------|-------------------------------------------------------------------------------------------------------------------------------------------------------------------------------------------------------------------------------------------------------------------------------------------------------------------------------------------------------------------------------------------------------------------------------------------------------------------------------------------------------------------------------------------------------------------------------------------------------------------------------------------|
| Impossibile connettersi al computer mediante il cavo di sincronizzazione USB.      | <ul style="list-style-type: none"><li>• Accertarsi che sul computer sia installato Microsoft ActiveSync versione 3.7 o superiore prima di collegarvi l'iPAQ Pocket PC.</li><li>• Accertarsi che l'iPAQ Pocket PC sia collegato al cavo di sincronizzazione USB e che il cavo di sincronizzazione sia collegato al computer.</li><li>• Accertarsi che il sistema operativo del computer sia Microsoft Windows 98SE, Me, 2000 o XP e che vi sia installato Microsoft ActiveSync versione 3.7 o superiore.</li></ul>                                                                                                                         |
| L'iPAQ Pocket PC è stato collegato prima di installare Microsoft ActiveSync.       | <ol style="list-style-type: none"><li>1. Scollegare il cavo di sincronizzazione USB dal computer.</li><li>2. Se si utilizza Windows 98SE, Me, 2000 o XP, disinstallare il driver USB.</li><li>3. Installare Microsoft ActiveSync versione 3.7 o superiore.</li><li>4. Ricollegare il cavo di sincronizzazione USB dell'iPAQ Pocket PC.</li></ol>                                                                                                                                                                                                                                                                                          |
| Microsoft ActiveSync non trova l'iPAQ Pocket PC al momento della sincronizzazione. | <ul style="list-style-type: none"><li>• Accertarsi che il dispositivo sia acceso.</li><li>• Controllare che tutti i cavi siano ben collegati.</li><li>• Rimuovere l'iPAQ Pocket PC dal cavo di sincronizzazione USB, accendere l'unità premendo il pulsante di <b>alimentazione</b> e ricollegare l'unità al cavo di sincronizzazione USB.</li><li>• Resettare il dispositivo premendo leggermente con lo stilo il pulsante di <b>Reset</b> posto sul retro dell'unità.</li><li>• Selezionare <b>Impostazioni di connessione</b> in ActiveSync sul personal computer per essere certi che la porta di comunicazione sia attiva.</li></ul> |

---



| <b>Problema</b>                                                                                          | <b>Soluzione</b>                                                                                                                                                                        |
|----------------------------------------------------------------------------------------------------------|-----------------------------------------------------------------------------------------------------------------------------------------------------------------------------------------|
| Impossibile aprire una e-mail in Posta in arrivo dopo un ripristino con Microsoft ActiveSync.            | Usare Microsoft ActiveSync per sincronizzare l'iPAQ Pocket PC con il personal computer. Per maggiori informazioni, vedere la sezione "Sincronizzazione con il computer" nel capitolo 2. |
| Nel tentativo di sincronizzare una cartella di lavoro in Microsoft ActiveSync il file resta non risolto. | Pocket Excel non supporta tutte le formattazioni di Excel; per questo, Microsoft ActiveSync non sempre riesce a sincronizzare un file.                                                  |

---

## Bluetooth

Per maggiori informazioni su Bluetooth (solo modelli h1940), vedere il capitolo 8, "Uso di Bluetooth".

---

| <b>Problema</b>                                                                            | <b>Soluzione</b>                                                                                                                                                                                                                                                                                                                                                                                     |
|--------------------------------------------------------------------------------------------|------------------------------------------------------------------------------------------------------------------------------------------------------------------------------------------------------------------------------------------------------------------------------------------------------------------------------------------------------------------------------------------------------|
| È impossibile rilevare un altro dispositivo.                                               | <ul style="list-style-type: none"><li>• Avvicinarsi al dispositivo.</li><li>• Accertarsi che la funzione Bluetooth sia attivata.</li><li>• Verificare di non aver limitato la capacità di rilevare gli altri dispositivi.</li><li>• Controllare che il dispositivo al quale si tenta di collegarsi sia acceso e permetta l'accesso o il rilevamento da parte degli altri dispositivi.</li></ul>      |
| È possibile rilevare altri dispositivi, ma non si riesce a connettersi o a scambiare dati. | <ul style="list-style-type: none"><li>• Avvicinarsi al dispositivo.</li><li>• Accertarsi che la funzione Bluetooth sia attivata.</li><li>• Verificare che l'altro dispositivo non abbia imposto una limitazione di accesso.</li></ul>                                                                                                                                                                |
| Gli altri dispositivi non trovano o non riescono a collegarsi al proprio dispositivo.      | <ul style="list-style-type: none"><li>• Avvicinarsi al dispositivo.</li><li>• Accertarsi che la funzione Bluetooth sia attivata.</li><li>• Accertarsi di non aver imposto limitazioni che impediscono agli altri dispositivi di individuare il Pocket PC.</li><li>• Controllare le impostazioni Bluetooth per consentire agli altri dispositivi di rilevare il Pocket PC o di connettersi.</li></ul> |
| Gli altri dispositivi non ricevono i dati corretti del biglietto da visita.                | <ul style="list-style-type: none"><li>• Accertarsi di aver impostato correttamente i dati del biglietto da visita nelle <b>Impostazioni Bluetooth</b>.</li><li>• Controllare le <b>Impostazioni Bluetooth</b> per accertarsi di non aver disattivato questa funzione.</li></ul>                                                                                                                      |

---

## Schede di espansione

Per maggiori informazioni sulle schede di espansione, vedere il capitolo 6, "Schede di espansione".

| Problema                                            | Soluzione                                                                                                                                                                                                                                                             |
|-----------------------------------------------------|-----------------------------------------------------------------------------------------------------------------------------------------------------------------------------------------------------------------------------------------------------------------------|
| Il Pocket PC non riconosce la scheda di espansione. | Controllare che la scheda di espansione sia inserita a fondo nello slot del Pocket PC. Accertarsi che i driver SDIO di terze parti siano installati.                                                                                                                  |
| Impossibile inserire la scheda.                     | <ul style="list-style-type: none"> <li>• Verificare di non aver inserito la scheda di traverso.</li> <li>• Assicurarsi anche di aver inserito per primo il lato con il connettore.</li> </ul>                                                                         |
| Impossibile rimuovere la scheda SDIO.               | Premere la scheda SDIO all'interno per sbloccare il meccanismo di ritenuta. La scheda uscirà di qualche millimetro dallo slot e la si potrà estrarre facilmente.                                                                                                      |
| L'iPAQ Pocket PC non riconosce la scheda.           | <ul style="list-style-type: none"> <li>• Resettare il dispositivo premendo leggermente con lo stilo il pulsante di <b>Reset</b> posto sul lato dell'unità.</li> <li>• Accertarsi di aver caricato i driver forniti con la scheda di espansione acquistata.</li> </ul> |

---

## Norme di conformità

### Avviso dell'Unione Europea



I prodotti con il marchio CE sono conformi alla direttiva R&TTE (1999/5/CE), EMC (89/336/CEE) e a quella sulla bassa tensione (73/23/CEE) emanate dalla Commissione delle Comunità Europee.

La conformità a queste direttive implica la conformità alle seguenti norme europee (gli standard internazionali equivalenti sono riportati tra parentesi):

- EN 55022 (CISPR 22) – interferenze elettromagnetiche
- EN 55024 (IEC 61000-4-2, 3, 4, 5, 6, 8, 11) – immunità elettromagnetica
- EN 61000-3-2 (IEC 61000-3-2) – armoniche della linea di alimentazione
- EN 61000-3-3 (IEC 61000-3-3) – fluttuazione della linea di alimentazione
- EN 60950 (IEC 60950) – sicurezza dei prodotti
- ETS 300 328 – requisiti tecnici per le apparecchiature radio
- ETS 300 826 o EN 301 489-17 – requisiti generali di compatibilità elettromagnetica per le apparecchiature radio

Questo prodotto può essere utilizzato in tutti i paesi dell'Unione Europea e dell'EFTA.

## Avvertenza sulle batterie

---



**AVVERTENZA:** questo dispositivo contiene una batteria ricaricabile agli ioni di litio. Non smontare la batteria ed evitare di schiacciarla, perforarla, cortocircuitarne i contatti, immergerla in acqua o collocarla in prossimità di fonti di calore.

---



**ATTENZIONE:** la batteria può esplodere se viene sostituita in modo errato. Sostituire solo con una batteria dello stesso tipo o di tipo equivalente consigliata dal costruttore. Attenersi alle istruzioni per lo smaltimento delle batterie usate.

---



A causa del tipo di batterie utilizzato nell'iPAQ Pocket PC serie h1930 e h1940, è necessario attenersi alle normative locali riguardanti lo smaltimento sicuro delle batterie. Il rivenditore dovrebbe fornire in questo senso tutte le informazioni necessarie e segnalare le iniziative vigenti in fatto di raccolta e smaltimento delle batterie usate.

---

## Avvertenza relativa alle apparecchiature

---



**AVVERTENZA:** per ridurre i rischi di infortuni, scariche elettriche, incendi o danni alle apparecchiature:

- collegare l'adattatore CA a una presa elettrica facilmente accessibile e dotata di messa a terra
  - scollegare l'alimentazione dalle apparecchiature staccando l'adattatore CA dalla presa elettrica oppure il cavo di sincronizzazione dal computer.
  - non appoggiare oggetti sul cavo dell'adattatore CA o sugli altri cavi; i cavi vanno disposti in modo da non poter essere calpestati accidentalmente.
  - non tirare mai i cavi per staccarli, ma afferrarli sempre per il connettore o, nel caso dell'adattatore CA, afferrarlo e staccarlo dalla presa elettrica.
  - non utilizzare trasformatori per piccoli elettrodomestici per alimentare l'iPAQ Pocket PC serie h1930 e h1940.
-

## **Avviso per i viaggi aerei**

L'uso di apparecchiature elettroniche a bordo di un velivolo commerciale è a discrezione della compagnia aerea.

## **Avvisi sui dispositivi di comunicazione senza fili (wireless )**

In alcuni ambienti o situazioni, potrebbe essere vietato l'uso di dispositivi senza fili (wireless). Tali restrizioni possono applicarsi a bordo di aeromobili, all'interno di strutture ospedaliere, in prossimità di esplosivi, in luoghi contrassegnati da avvisi di pericolo, ecc.

In caso di dubbio sull'opportunità di utilizzare il prodotto, chiedere l'autorizzazione prima di accenderlo.

## Specifiche

### Specifiche di sistema



Non tutti i modelli sono disponibili in tutti i paesi.

| <b>Caratteristica del sistema</b>      | <b>Descrizione</b>                                                                                                                              |
|----------------------------------------|-------------------------------------------------------------------------------------------------------------------------------------------------|
| Processore                             | Modelli h1940: Samsung S3C2410 a 266 MHz<br>Modelli h1930: Samsung S3C2410 a 203 MHz                                                            |
| RAM (Random Access Memory)             | 64 MB SDRAM (56 MB per la memoria principale)<br>Modelli h1930, h1940 (56 MB per la memoria principale)                                         |
| iPAQ File Store (memoria non volatile) | Modelli h1940, h1945: 14 MB di memoria di massa (non disponibile nelle versioni Coreano, Giapponese, Cinese tradizionale e Cinese semplificato) |
| Slot SDIO                              | Supporto schede di memoria SD e SDIO                                                                                                            |
| Display                                | TFT transflettivo a colori da 3,5 pollici, 240 x 320 pixel, 64.000 colori                                                                       |
| Retroilluminazione                     | Regolazione della luminosità su più livelli                                                                                                     |
| Audio                                  | Microfono, altoparlante, jack audio stereo da 2,5 mm, stereo MP3 tramite jack audio                                                             |
| Infrarossi (IrDA)                      | IrDA, trasferimento dati fino a 115,2 Kb al secondo                                                                                             |

| <b>Caratteristica del sistema</b>     | <b>Descrizione</b>                                                                                                                                                                                                                 |
|---------------------------------------|------------------------------------------------------------------------------------------------------------------------------------------------------------------------------------------------------------------------------------|
| Bluetooth (solo modelli h1940, h1945) | Dispositivo di classe II; portata tipica 10 metri (30 piedi)                                                                                                                                                                       |
| Indicatori                            | Tre modi di notifica degli allarmi:<br>LED verde lampeggiante, segnale acustico, messaggio a comparsa<br>Ricarica in corso: LED giallo lampeggiante<br>Carica completa: LED giallo fisso<br>Bluetooth attivo: LED blu lampeggiante |
| Batteria                              | Batteria agli ioni di litio rimovibile/ricaricabile da 900mAh, con batteria di backup interna per mantenere i dati durante la sostituzione della batteria principale.                                                              |

## Specifiche fisiche

### hp iPAQ serie h1930 e h1940

|            | <b>US</b>    | <b>Sistema metrico</b> |
|------------|--------------|------------------------|
| Lunghezza  | 4,46 pollici | 113,3 mm               |
| Larghezza  | 2,75 pollici | 69,8 mm                |
| Profondità | 0,50 pollici | 12,8 mm                |
| Peso       | 4,37 onces   | 124 g                  |



# Ambiente operativo

## Ambiente

|                    |            | <b>US</b>        | <b>Sistema metrico</b> |
|--------------------|------------|------------------|------------------------|
| Temperatura        | Operativa  | 32° – 104° F     | 0° – 40° C             |
|                    | Stoccaggio | -4° – 140° F     | -20° – 60° C           |
| Umidità relativa   | Operativa  | fino all'80%     | fino all'80%           |
|                    | Stoccaggio | fino all'80%     | fino all'80%           |
| Altitudine massima | Operativa  | 0 – 15.000 piedi | 4.572 m                |
|                    | Stoccaggio | 0 – 15.000 piedi | 4.572 m                |

---

# Indice

## A

- accesso remoto 8–21
- accoppiamento di dispositivi 8–17
  - impostazioni 8–8
- ActiveSync 1–3, 4–17
  - backup 2–6
  - backup/ripristino 4–18
  - connessione 2–2
  - Esplora 2–5
  - installazione 2–3
  - ripristino 2–6
  - risoluzione problemi 9–4
  - utilizzi 2–1
- adattatore CA 3–4
- adattatore per caricabatteria,  
spinotto 3–1
- allineamento dello schermo 1–11
- applicazione Bluetooth Manager  
8–16
- applicazioni
  - apertura 4–8
  - chiusura 4–9
  - installazione 2–6, 4–10

## B

- backup dei file 4–17
  - ActiveSync 2–6, 4–18
  - iPAQ Backup 4–17
- barra dei comandi 4–2
- barra di navigazione 4–2
- batteria
  - backup 3–1
  - controllo manuale 3–8
  - impostazioni
    - retroilluminazione 3–7
  - installazione 3–1
  - ricambio 3–1
  - ricarica 3–1, 3–6
  - rimozione 3–5
  - risoluzione problemi 9–1
  - risparmio della carica 3–7
  - specifiche B–2
- batteria di backup 3–1
- batteria di ricambio 3–1
- biglietti da visita
  - scambio 8–29
- Bluetooth 1–2, 2–2
  - accensione 8–5, 8–6
  - accesso remoto 8–21
  - accoppiamento
    - di dispositivi 8–6, 8–8
  - cartella condivisa 8–12
  - connessione ActiveSync 8–20
  - creazione di collegamenti 8–31
  - impostazioni 8–5
  - invio di file 8–24

- proprietà 8–6
- risoluzione problemi 9–6
- servizi supportati 8–4
- specifiche B–2
- terminologia 8–3
- utilizzo 8–1

## **C**

- codice di collegamento 8–8
- collegamenti a siti Web 2–7, 7–2
- connessione
  - a Internet 7–1
  - a un computer 2–2
  - alla rete 7–1
- connessione ad altri dispositivi 8–19
- connessione wireless 2–2, 2–3
- controllo della batteria 3–8
- cura e pulizia 1–11

## **D**

- data
  - impostazione 1–7
- dati
  - backup 1–2
  - salvati nella RAM 3–1
- disegnare sullo schermo 5–7

## **E**

- e-mail
  - invio e ricezione 2–7
  - sincronizzazione 2–2

## **F**

- file digitali 1–4

## **G**

- Guida
  - accesso 1–1

## **I**

- icone 4–3
- icone di stato 4–3
- impostazione
  - data 1–7
  - fuso orario secondario 1–6
  - ora, fuso orario principale 1–6
- impostazioni di connessione 2–5
- impostazioni retro-illuminazione 3–7, 9–1
- in viaggio con l'iPAQ
  - Pocket PC 9–2
- indicatore di alimentazione 3–6
- indirizzo Internet 7–3
- informazioni utente 1–8
- infrarossi 2–2, 2–3
  - specifiche B–1
- installazione
  - applicazioni 4–10
- installazione della batteria 3–1
- installazione di ActiveSync 2–3
- installazione di applicazioni 2–6
- Internet
  - connessione 7–1
- invio di e-mail 2–7
- iPAQ
  - Backup 1–2, 4–17
  - File Store 4–18
  - Image Viewer 1–2
    - creazione di una presentazione 4–12

**M**

- manutenzione 1-11
  - ordinaria 1-11
- memoria
  - RAM 3-1, 3-5, B-1
  - ROM 3-5, B-1
- menu a comparsa 4-4
- metodi di immissione
  - Riconoscitore elaborato 5-1
  - Riconoscitore naturale 5-1
  - tastiera 5-1
- Microsoft
  - ActiveSync 1-3, 2-1
  - Attività 1-4
  - Calcolatrice 1-3
  - Calendario 1-3
  - Client di servizi terminal 1-4
  - Connessioni 1-3
  - Contatti 1-3
  - Impostazioni 1-4
  - Note 1-3
  - nozioni di base
    - per Pocket PC 1-1
  - Pocket Excel 1-3, 9-3, 9-5
  - Pocket Internet Explorer 1-3, 2-7
  - Pocket Word 1-4, 9-3
  - Posta in arrivo 1-3, 2-7
  - Windows Media Player serie 9 1-4
- MP3 1-4

**N**

- nozioni di base
  - apprendimento 4-1

**O**

- opzioni
  - batteria di ricambio 3-1
- ora
  - impostazione per fuso orario principale 1-6
  - impostazione per località secondaria 1-6

**P**

- password 9-3
- Preferiti portatile 2-7
- Preferiti, elenco 7-4
- presentazione 4-12
- problemi
  - risoluzione 9-1
  - risoluzione problemi 9-1
- pulsante Reset 1-9, 1-10

**R**

- RAM 3-1, 3-5
  - specifiche B-1
- relazione con un cellulare 8-23
- reset
  - completo 1-10, 1-11
  - normale 1-9
- reset a caldo 1-9
- reset a freddo 1-10
- rete privata, connessione 7-2
- rete, connessione 7-1
- ricezione di e-mail 2-7
- Riconoscitore elaborato 5-1, 5-6
- Riconoscitore naturale 5-1, 5-5
- rimozione della batteria 3-5
- ripristino di file
  - ActiveSync 2-6, 4-18
  - iPAQ Backup 4-17

- risoluzione problemi 9-1
  - problemi della batteria 9-1
  - problemi delle schede di espansione 9-7
  - problemi di ActiveSync 9-4
  - problemi di Bluetooth 9-6
- ROM 3-5
  - specifiche B-1

## **S**

- schede di memoria 6-4, 9-2
  - risoluzione problemi 9-7
  - Secure Digital (SDIO) 6-2
  - utilizzo 6-1
  - visualizzazione contenuto 6-4
- schermata Oggi 1-3, 1-4, 1-7, 4-1
  - creazione di nuove informazioni 4-5
  - personalizzazione 4-6
  - utilizzo 4-1
- schermo
  - allineamento 1-11
  - disegno e scrittura 5-7
- scrivere sullo schermo 5-7
- sincronizzazione 1-3
  - collegamenti
    - a siti Web 2-7, 7-2
  - con il computer 2-2
  - e-mail 2-2

- modifica delle impostazioni 2-4
- siti Web
  - sincronizzazione
    - collegamenti 2-7, 7-2
- specifiche B-1
- spedizione del Pocket PC 9-2
- stilo 1-5
  - scrittura 5-5, 5-6
  - toccare un elemento senza rilasciarlo 1-5
  - tocco 1-5
  - trascinamento 1-5
- supporto da tavolo 2-2, 2-3, 3-1
- supporto di sincronizzazione 2-2, 2-3, 3-1
- supporto di sincronizzazione/caricabatteria USB 2-2, 2-3, 3-1

## **T**

- tastiera 5-1
- tastiera sullo schermo 5-4

## **V**

- Visualizzatore risorse 1-2

## **W**

- Windows Media 1-4