

olivetti



Ink Jet Fax

Fax-Lab 100/120

Fax-Lab M100

Fax-Lab S100/S120

BEDIENUNGSANLEITUNG

HERAUSGEBER:

Olivetti I- Jet S.p.A.
Località Le Vieux
11020 ARNAD (Italien)

Verlagsrealisation:

Olivetti Tecnost, S.p.A.
Via Jervis, 77 - 10015 IVREA (Italien)

Copyright © 2004, Olivetti
Alle Rechte vorbehalten

Hersteller:

Olivetti Tecnost, S.p.A. con unico azionista
Gruppo Telecom Italia
Direzione e coordinamento di Telecom Italia S. p. A.
Via Jervis, 77 - 10015 IVREA (TO)
ITALIEN

Der Hersteller behält sich das Recht vor, jederzeit und ohne vorherige Mitteilung Änderungen an dem in diesem Handbuch beschriebenen Produkt vorzunehmen.

Dieses Gerät wurde, gemäß der Entscheidung 98/482/CE des Rates, europaweit zur Anschaltung als einzelne Endeinrichtung an ein analoges PSTN-Netz zugelassen.

Aufgrund der Netzunterschiede in den verschiedenen Ländern garantiert die Genehmigung alleine nicht das einwandfreie Funktionieren an allen Endpunkten des Netzes PSTN.

Falls beim Betrieb Probleme auftreten, sollten Sie sich zunächst an Ihren Fachhändler wenden.

Der Hersteller erklärt in eigener Verantwortung, dass dieses Produkt mit der Richtlinie 1999/05/CE übereinstimmt (die vollständige Erklärung finden Sie auf der Seite www.olivettioffice.com, indem Sie hintereinander "support", "Certifications" anklicken und danach das Produkt wählen).
Die Übereinstimmung wird durch die Anbringung der Kennzeichnung  am Produkt bescheinigt.

Netzwerkcompatibilitätserklärung

Erklärt unter eigener Verantwortung, dass das Faxprodukt für die Einbindung in alle Netzwerke der EU-Länder sowie der Schweiz und Norwegen entwickelt wurde.

Die vollständige Netzwerkcompatibilität in jedem Land könnte von den entsprechenden Landessoftwareschaltern abhängen, die passend eingestellt werden müssten. Wenden Sie sich im Falle von Problemen beim Anschluss an andere Netzwerke als EC PSTN an die auf der Rückseite aufgeführte technische Servicecenter Ihres Landes.

Wir möchten Sie darauf hinweisen, dass folgende Aktionen die oben bescheinigte Konformität und die Eigenschaften des Produktes beeinträchtigen können:

- Falsche Stromversorgung;
- Installations- oder Bedienungsfehler bzw. Nichtbeachtung der Hinweise in der Bedienungsanleitung, die mit dem Produkt geliefert wurde;
- Das Auswechseln von Bauteilen oder Originalzubehör durch Unbefugte oder das Ersetzen durch Teile, die vom Hersteller nicht anerkannt werden.

Die Wandsteckdose muss in der Nähe und leicht zugänglich sein. Ziehen Sie das Netzkabel ab, um die Maschine vom Netz abzutrennen.

VOR DEM GEBRAUCH I

IM BENUTZERHANDBUCH NACHSCHLAGEN	I
HINWEISE ZUR WIEDERVERWERTUNG IN BEZUG AUF DIE UMWELT	I
VORSICHTSMAßNAHMEN BEIM GEBRAUCH	I
HINWEIS ZU DEN INSTALLATIONSPARAMETERN UND EINSTELLUNGEN	I

KENNEN LERNEN DES FAXGERÄTES II

BEDIENFELD	II
BESTANDTEILE	IV

SOFORT BEGINNEN V

VERPACKUNGSINHALT	V
--------------------------------	----------

INSTALLATIONS-UMGEBUNG	V
-------------------------------------	----------

ANSCHLUSS AN DIE TELEFONLEITUNG UND AN DAS NETZ	V
--	----------

EINSTELLUNG EINIGER PARAMETER (UNABLÄSSIG FÜR EIN KORREKTES FUNKTIONIEREN DES FAXGERÄTES)	VI
--	-----------

EINSTELLUNG DER SPRACHE UND DES BESTIMMUNGSLANDES	VI
EINGABE VON DATUM UND UHRZEIT	VII
ÄNDERN VON DATUM UND UHRZEIT	VIII
NAME UND FAXNUMMER	VIII

VORBEREITUNG FÜR DEN GEBRAUCH	X
--	----------

SENDUNG	XII
----------------------	------------

WELCHE ORIGINALE KÖNNEN GESENDET WERDEN	XII
SENDEN EINES ORIGINALS	XIII
SENDEN UND DIE LEITUNGSTÖNE HÖREN	XIII
FÜR DEN SENDEVORGANG DEN TELEFONHÖRER ABHEBEN	XIII

EMPFANG	XIII
----------------------	-------------

WÄHLEN DES EMPFANGSMODUS	XIII
MANUELLER EMPFANG	XIV
AUTOMATISCHER EMPFANG	XIV
EMPFANG MIT ANRUFBEANTWORTER	XIV
EMPFANGSMODUS "TEL/FAX"	XIV

BENUTZEN DES TELEFONS	XV
------------------------------------	-----------

TELEFONIEREN MIT ZIELWAHL	XV
TELEFONIEREN MIT KURZWAHL	XV
TELEFONIEREN MIT HILFE DES ADRESSBUCHES	XV
NEUWAHL VON EINER DER LETZTEN 20 EINGEGANGENEN NUMMERN ODER EINER DER LETZTEN 10 AUSGEGANGENEN NUMMERN	XVI

KOPIEREN	XVI
-----------------------	------------

WELCHE DOKUMENTE KÖNNEN KOPIERT WERDEN	XVI
ANFERTIGEN EINER KOPIE	XVI

IM BENUTZERHANDBUCH NACHSCHLAGEN

In diesem Handbuch werden mehrere **Faxmodelle** beschrieben, die sich darin unterscheiden, mit einem eingebauten Anrufbeantworter ausgestattet zu sein oder nicht.

Deswegen wird in der folgenden Beschreibung an den entsprechenden Stellen folgendermaßen auf den Unterschied der Modelle hingewiesen: "**Modelle mit eingebautem Anrufbeantworter**" oder "**Grundmodelle**".

Das Handbuch ist in **zwei grundsätzliche Abschnitte** unterteilt: der erste Abschnitt lautet "**Kennen lernen des Faxgerätes**" und "**Sofort beginnen**". Er liefert Ihnen eine zusammenfassende Beschreibung des Faxgerätes, **wodurch** Sie es sofort **installieren** und **benutzen** können, obwohl es sich auf dem Stand seiner Mindestleistungsfähigkeit befindet. Nach dieser Anfangsphase können Sie im **zweiten Abschnitt** des Handbuchs nachschlagen. Dieser **bietet Ihnen eine genauere Übersicht über das Faxgerät und seine zahlreichen Leistungen**.

HINWEISE ZUR WIEDERVERWERTUNG IN BEZUG AUF DIE UMWELT

Werfen Sie das Faxgerät keinesfalls in den Hausmüll. Erkundigen Sie sich in Ihrer Stadt- oder Gemeindeverwaltung nach Möglichkeiten einer umwelt- und sachgerechten Entsorgung. Beachten Sie die dafür geltenden Vorschriften.

Der Verpackungskarton, das in der Verpackung enthaltene Plastik und die Teile aus denen das Faxgerät besteht, können nach den in Ihrem Land geltenden Normen als recycelbares Material wieder verwertet werden.

VORSICHTSMAßNAHMEN BEIM GEBRAUCH

GEFAHR EINES STROMSCHLAGS

- Versuchen Sie auf keinen Fall das Faxgerät selbst zu reparieren, wenn Ihnen die notwendige Kompetenz fehlt: Beim Öffnen des Gehäuses setzen Sie sich der Gefahr eines Stromschlags oder auch weiteren Gefahren aus. Wenden Sie sich deswegen nur an qualifiziertes Fachpersonal.
- **Sie müssen bei Gewitter das Faxgerät sowohl von der Netzsteckdose als auch von der Telefonleitung trennen. Damit vermeiden Sie die Gefahr eines Stromschlags oder einer möglichen Beschädigung des Gerätes.**
- In das Faxgerät darf weder Flüssigkeit noch Dampf eindringen. Falls doch einmal Flüssigkeit in das Faxgerät eingedrungen ist, ziehen Sie sofort den Netzstecker aus der Netzsteckdose und der Telefonleitung und lassen Sie das Gerät von qualifiziertem Fachpersonal reparieren, bevor Sie es erneut benutzen.
- Sie dürfen das Faxgerät nicht im Freien benutzen.
- Schließen Sie das Faxgerät nur an eine vorschriftsmäßig geerdete Netzsteckdose.
- Ziehen Sie immer nur am Netzstecker niemals am Netzkabel.
- Fassen Sie den Netzstecker oder das Netzkabel niemals mit feuchten Händen an.
- Knicken oder quetschen Sie das Kabel nicht und verlegen Sie es so, dass es nicht in Kontakt mit heißen Oberflächen kommt.
- Ziehen Sie vor dem Reinigen den Netzstecker aus der Netzsteckdose.
- Verwenden Sie das Faxgerät nur, wenn es ordnungsgemäß arbeitet, weder beschädigt noch heruntergefallen ist. Lassen Sie es in diesem Fall von qualifiziertem Fachpersonal überprüfen und gegebenenfalls reparieren.

ERSTICKUNGSGEFAHR

- Das Faxgerät und Zubehörteile sind in Kunststoffolie verpackt. Lassen Sie niemals Kinder mit dem Gerät oder der Verpackungsfolie spielen.

BRANDGEFAHR

- Wenn Sie das Faxgerät für einen längeren Zeitraum nicht benutzen, ziehen Sie den Netzstecker aus der Netzsteckdose: Auf diese Weise vermeiden Sie eine eventuelle Beschädigung des Gerätes durch Störungen oder plötzliche Spannungsunterschiede.

UNFALLGEFAHR

- Stellen Sie das Faxgerät auf eine ebene stabile und vibrationsfreie Fläche. Dadurch vermeiden Sie Schäden an Personen und am Gerät selbst, die durch Herunterfallen entstehen können.
- Verlegen Sie das Netzkabel so, dass niemand darauf treten oder darüber stolpern kann.
- Lassen Sie niemals Kinder unbeaufsichtigt das Faxgerät bedienen oder damit spielen.

ACHTUNG

- Bringen Sie das Faxgerät nicht direkt mit Wasser oder Dampf in Verbindung und stellen Sie es nicht in überhitzter oder staubiger Umgebung auf. Setzen Sie das Gerät keiner direkten Sonneneinstrahlung aus.
- Vermeiden Sie es, um das Gerät Bücher, Dokumente und Gegenstände zu lagern, um eine ausreichende Belüftung des Gerätes zu ermöglichen.
- Betreiben Sie das Faxgerät nur bei einer Umgebungstemperatur von 5°C bis 35°C und bei einer relativen Luftfeuchtigkeit zwischen 15 % und 85 %.
- Stellen Sie das Gerät nicht neben Elektro- oder Elektronikgeräten, wie z. B. Radio-/Fernsehergeräte usw. auf. Diese könnten Funkstörungen erzeugen.
- Bei plötzlichem Spannungsabfall oder Stromausfall können Sie weder Telefonate ausführen noch empfangen, da die Zahlentasten deaktiviert sind.
- Falls Sie das Faxgerät auch unter solchen Umständen dringend für ein Telefongespräch verwenden müssen, besorgen Sie sich (in den dafür vorgesehenen Ländern) für den Notfall ein vom Telefonnetzbetreiber zugelassenes Telefon, das direkt an das Faxgerät angeschlossen werden kann oder direkt an der Telefonanschlussbuchse an der Wand angeschlossen wird.
- Lassen Sie vor dem Ausgabebereich der gesendeten und kopierten Originale genügend Platz. Andernfalls können die Papiere auf den Boden fallen.

BESTIMMUNGSGEMÄßER GEBRAUCH

Das Faxgerät ist zum Senden und Empfangen von Dokumenten und zum Kopieren von Papiervorlagen bestimmt. Darüber hinaus können Sie das Faxgerät auch als Telefon verwenden. Alle anderen Verwendungen gelten als nicht bestimmungsgemäß, insbesondere der direkte Betrieb an einem ISDN-Anschluss. In diesem Fall erlischt die Garantie.

HINWEIS ZU DEN INSTALLATIONSPARAMETERN UND EINSTELLUNGEN

Da die nationalen Vorgabewerte für jeden Installations- und Einstellungsparameter aufgrund spezieller Zulassungsanforderungen oder besonderer Benutzererfordernisse variieren können, stimmen diese Werte nicht immer mit den im Handbuch angegebenen überein: Es ist deshalb empfehlenswert, die Parameter vor ihrer Änderung auszudrucken.

KENNEN LERNEN DES FAXGERÄTES

BEDIENFELD

Die spezifischen Tasten der Modelle mit eingebautem Anrufbeantworter werden unter der Option "NUR MODELLE MIT EINGEBAUTEM ANRUFBEANTWORTER" beschrieben.

Leuchtdiode "Fehler"

Signalisiert eine Funktionsstörung während eines Sende- und Empfangsvorgangs.

Blinkt, weist darauf hin, dass im Speicher noch nicht gedruckte Dokumente vorhanden sind.

Leuchtet nicht, weist darauf hin, dass der Speicher leer ist.

NUR MODELLE MIT EINGEBAUTEM ANRUFBEANTWORTER

Leuchtet, weist darauf hin, dass im Speicher bereits gehörte Meldungen oder Notizen vorhanden sind.

Blinkt, weist darauf hin, dass im Speicher noch nicht gedruckte Dokumente, noch nicht gehörte Meldungen oder Notizen vorhanden sind.

Leuchtet nicht, weist darauf hin, dass der Speicher leer ist.

- Nach dem Drücken der Taste  erhöht sich stufenweise das Volumen der Lautsprecher bis zur Höchstleistung mit Neubeginn der niedrigsten Leistung.

Display

Aus Flüssigkristall mit zwei Zeilen und einer Leistung von jeweils 16 Zeichen pro Zeile.

Liefert Mitteilungen zur Anleitung und zeigt Fehlermeldungen an.

- Eingabe der Fax- bzw. Telefonnummer.
- Wenn länger als eine Sekunde gedrückt, werden die (zuvor gespeicherten) Telefon- oder Faxnummern automatisch gewählt (Zielwahlfunktion).
- Eingabe jeder beliebigen Zahl.
- Wahl von Ziffern und alphanumerischen Zeichen während der Eingabe von Nummern und Namen.

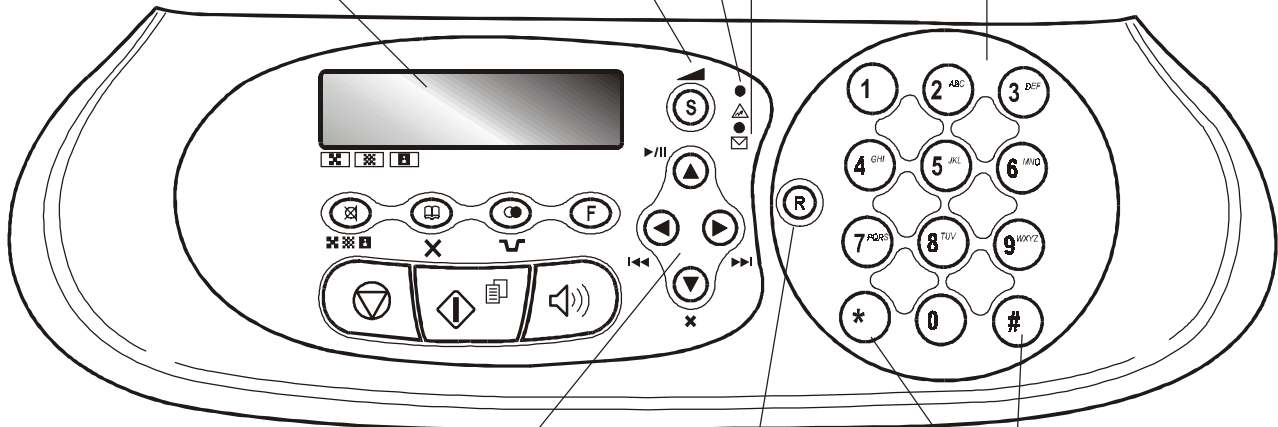

- Wählen durch "Vorwärtsrollen" und "Rückwärtsrollen" die Werte eines Parameters.
- Versetzen den Cursor nach "rechts" und nach "links" während der Eingabe von Nummern und Namen.

NUR MODELLE MIT EINGEBAUTEM ANRUFBEANTWORTER

- Führen die Funktionen des Anrufbeantworters aus. Beschreiben im entsprechenden Kapitel.

- Beim Tonwahlverfahren wird ein Ton für Netzsonderdienste in die Leitung gesandt.
- Wählen durch "Rückwärtsrollen" und "Vorwärtsrollen" Zeichen und Sonderzeichen während der Eingabe von Namen.

Bei abgehobenem Handapparat für den Zugriff auf die Sonderfunktionen, die vom Netzbetreiber bereitgestellt wurden: allgemein als REGISTER RECALL (R-Funktion) bezeichnet.

BEDIENFELD

- Stellt die Auflösung der zu übertragenden und zu kopierenden Originale ein (nur bei einliegendem Original im manuellen oder automatischen Einzug (ADF)).
- Versetzt die Leitung während eines Telefongesprächs in den Bereitschaftszustand (mit abgehobenem Telefonhörer).
- Nach dem Drücken von zwei Zahlentasten (01-50) werden automatisch (nach vorheriger Programmierung) die damit assoziierten Telefon- oder Faxnummern gewählt.
- Löscht die falschen Eingaben.
- Fügt eine Wahlpause während der Direktwahl der Fax- oder Telefonnummer ein.
- Zeigt die Liste der letzten 10 gewählten Fax- oder Telefonnummern (**abgegangene Anrufe**) oder der letzten 20 Nummern von Anrufern (**eingegangene Anrufe**) die nicht entgegengenommen wurden an, unabhängig davon, ob ein Original im manuellen oder automatischen Einzug einliegt.

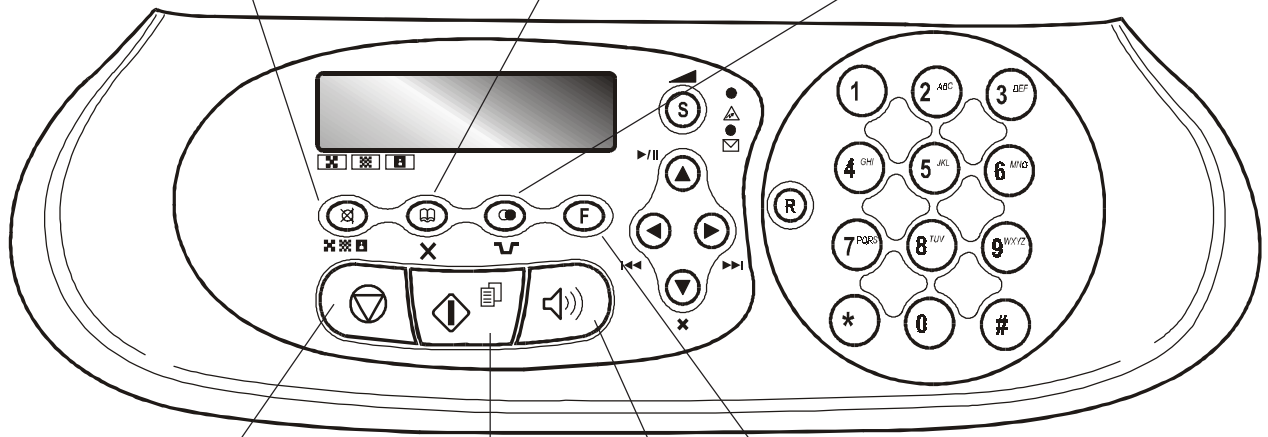

- Wirft ein im manuellen oder automatischen Einzug (ADF) verbliebenes Original aus.
- Schaltet die Leuchtdiode aus "▲".
- Bringt das Faxgerät in den Bereitschaftszustand.
- Unterbricht den laufenden Programmierungs-, Send-, Empfangs- oder Kopiervorgang.

- Aufruf des Programmierzustandes.
- Wählt die verschiedenen Menüs und Untermenüs.

Wählt eine Telefon- oder Faxnummer ohne den Telefonhörer abzunehmen.

- Startet den Empfang.
- Startet die Übertragung nach der Wahl der Faxnummer (nur bei einliegendem Original im manuellen oder automatischen Einzug (ADF)).
- Bestätigt die Wahl von Menüs, Untermenüs Parametern und deren Werte und startet den Übergang zur nächsten Prozedur.
- Startet den Kopiervorgang (nur bei einliegendem Original im manuellen oder automatischen Einzug (ADF)).

KENNEN LERNEN DES FAXGERÄTES

BESTANDTEILE

In der Abbildung werden die Außen- und Innenteile gezeigt, die bei allen Faxgeräten gleich sind.

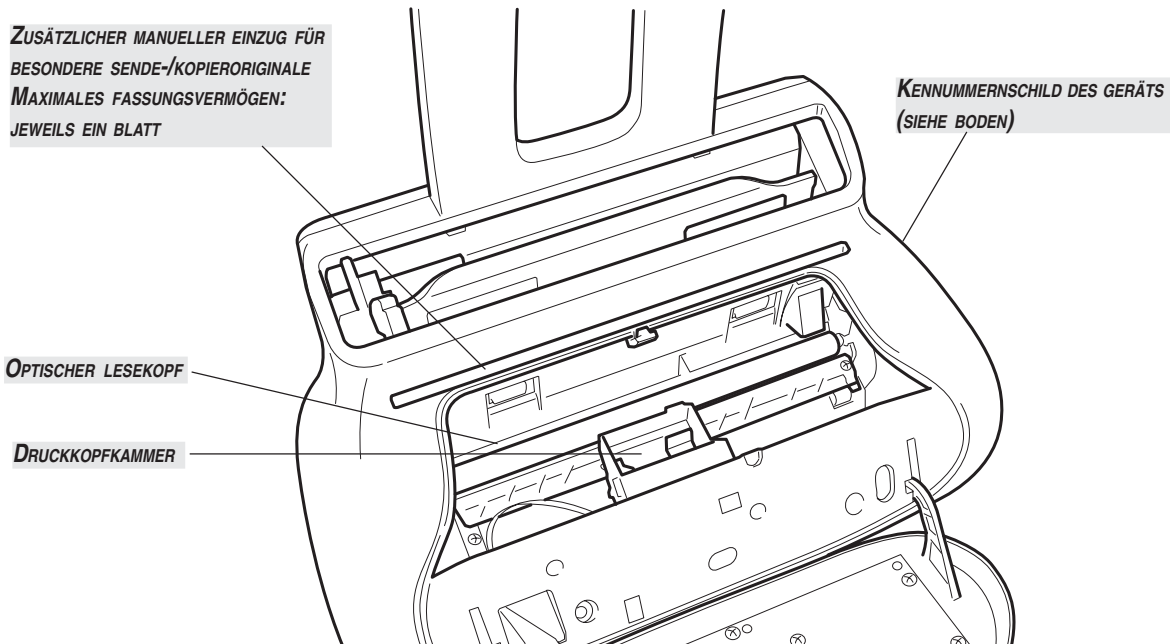
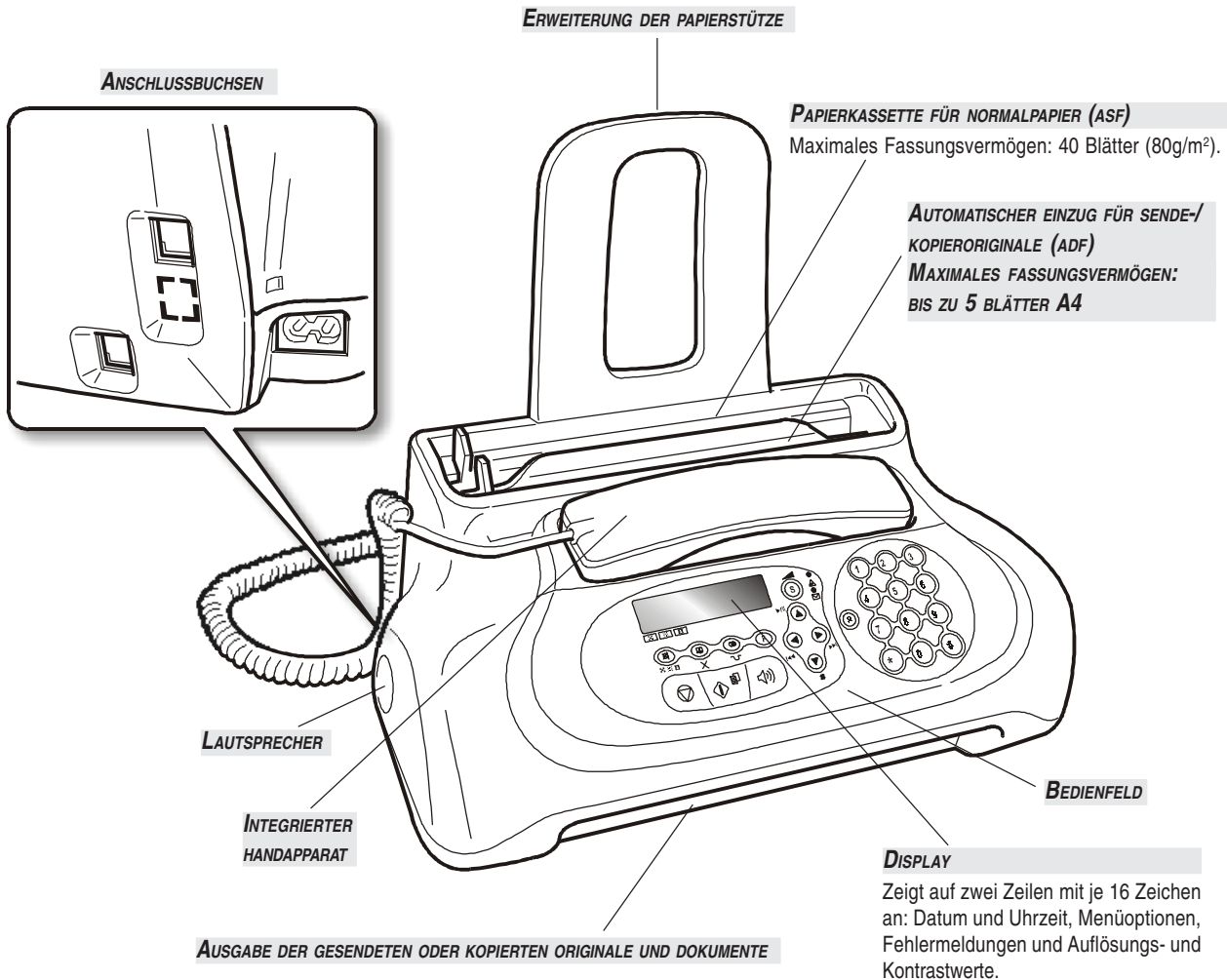

Dieser Abschnitt liefert Ihnen, wie bereits bemerkt, eine **Grundbeschreibung** des Faxgerätes, in dem die entsprechenden Prozeduren zur Installation und zur sofortigen Benutzung beschrieben sind, obwohl es sich auf dem Stand seiner Mindestleistungsfähigkeit befindet. **Beziehen Sie sich auf jedes spezifische Kapitel**, damit Sie das Faxgerät optimal nutzen können.

Da dieser Abschnitt so strukturiert ist, damit Sie sich **schrittweise und systematisch dem Faxgerät nähern** können, raten wir Ihnen, die aufgeführten Argumente in der angegebenen Reihenfolge zu behandeln.

VERPACKUNGSIHALT

Außer dem Faxgerät und diesem Handbuch finden Sie in der Verpackung folgende Teile:

- Die Erweiterung der Papierstütze
- Das Telefonanschlusskabel.
- Das Netzkabel.
- Den Telfonstecker (soweit vorgesehen).
- Die Verpackung der Erstausrüstung mit einem monochromatischen Druckkopf.
- Den Handapparat.
- Informationen für den Service Postverkauf.

W I C H T I G

Bei nicht verwenden von Original-Druckköpfen, erlischt die Garantie für das Produkt.

INSTALLATIONS-UMGEBUNG

Stellen Sie das Faxgerät auf eine stabile Fläche. Beachten Sie dabei, dass um das Gerät herum genügend Platz bleibt, damit die Luft zirkulieren kann. Stellen Sie es nicht an staubigen und feuchten Orten auf und halten Sie es vor übermäßigen Wärmequellen, fern. Setzen Sie es keiner direkten Sonneneinstrahlung aus.

ANSCHLUSS AN DIE TELEFONLEITUNG UND AN DAS NETZ

1 Anschluss des Faxgerätes an die Telefonleitung

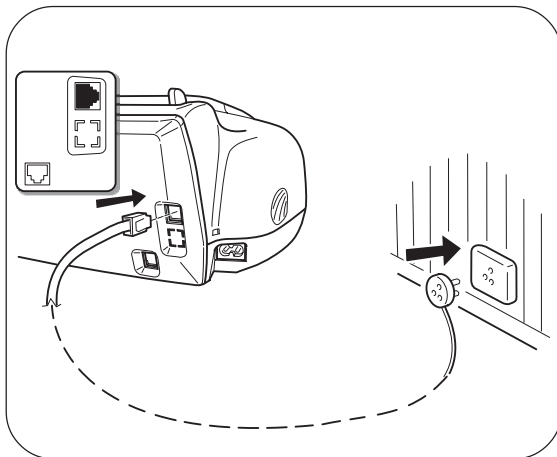

WICHTIG

Das Faxgerät ist bereits für den **Hauptanschluss** eingestellt. Wenn Sie es an einer **Nebenstelle** anschließen möchten, beziehen Sie sich auf das Kapitel "Anpassen an die Leitungsmerkmale".

2 Anschluss des Handapparats

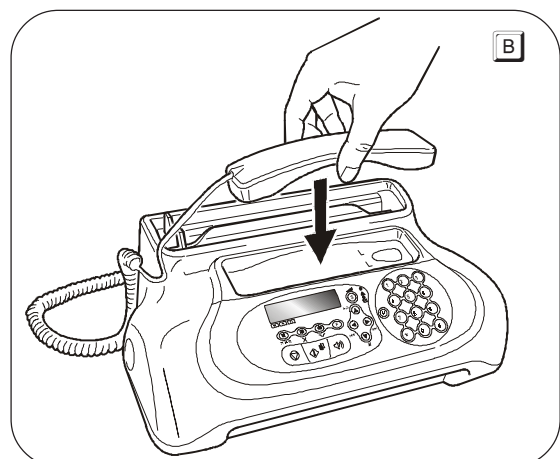
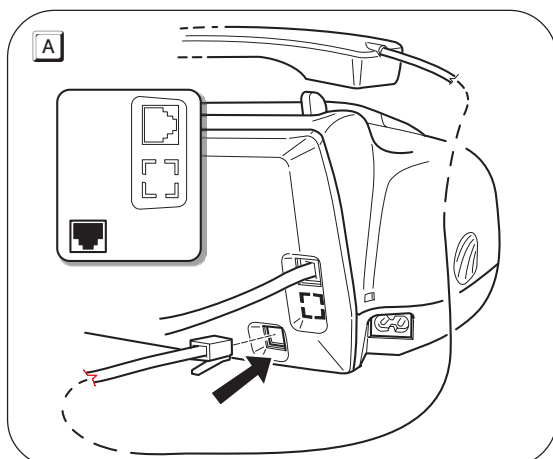

SOFORT BEGINNEN

Bei plötzlichem Spannungsabfall oder Stromausfall kann das Verwenden eines Zusatztelefons von Nutzen sein.

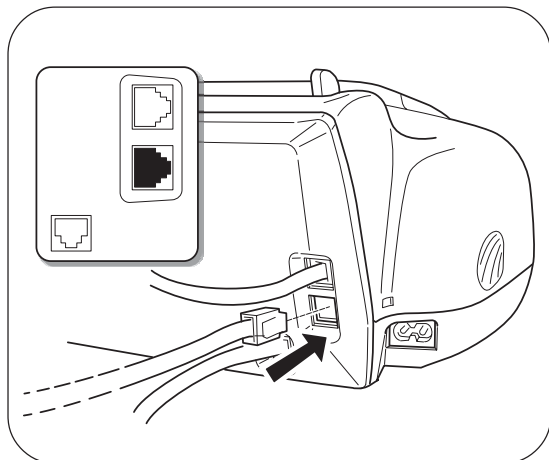

WICHTIG

Um das Zusatztelefon direkt am Faxgerät anzuschließen, entfernen Sie die Abdeckung, zur Anschlussbuchse für den Hauptanschluss und schließen Sie dann das Zusatztelefon an dieser Buchse an (siehe seitliche Abbildung).

In den Ländern, in denen dieser Anschluss nicht vorgesehen ist (wie beispielsweise Deutschland und Österreich), schließen Sie das Zusatztelefon direkt an der Telefon-Anschlusssteckdose an der Wand an.

3 Anschluss des Faxgerätes an das Netz

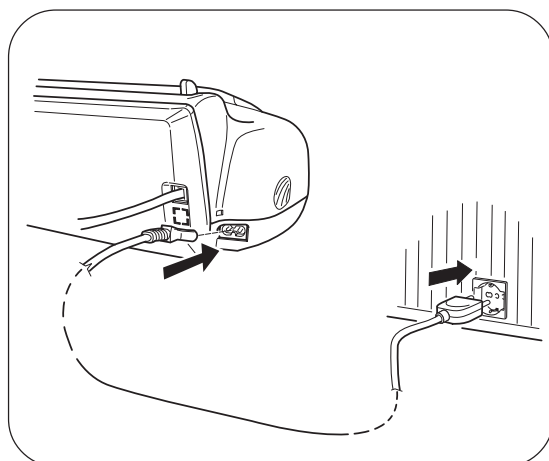

WICHTIG

Der Netz-Kabelstecker kann je nach Nation unterschiedlich sein.

WICHTIG

Setzen Sie den Druckkopf **nicht** ein, **bevor** das Faxgerät am Netz angeschlossen ist.

EINSTELLUNG EINIGER PARAMETER (UNABLÄSSIG FÜR EIN KORREKTES FUNKTIONIEREN DES FAXGERÄTES)

Nach dem Anschluss am Netz, führt das Faxgerät automatisch einen kurzen Funktionstest seiner Komponenten aus und auf dem Display können erscheinen:

- die Sprache, in der die Meldungen angezeigt werden oder
- die Mitteilung "FAX 00" ("FAX" für die Grundmodelle) und abwechselnd in der zweiten Zeile "DATUM/ZEIT EING." und "DRUCKKOPF PRÜFEN".

Um das Faxgerät für ein ordnungsgemäßes Funktionieren einzustellen, müssen in der ersten Kategorie Sprache und Nation des Bestimmungsortes eingegeben werden (siehe unten stehende Prozedur). Die zweite Kategorie führt dagegen direkt zur Eingabe von Datum und Uhrzeit.

EINSTELLUNG DER SPRACHE UND DES BESTIMMUNGSLANDES

Auf dem Display erscheint die Sprache, in der die Meldungen angezeigt werden. Zum Beispiel:

ENGLISH

1. Um die gewünschte Sprache zu wählen, drücken Sie die Tasten:



Das Display zeigt an, zum Beispiel:

DEUTSCH

2. Um die Eingabe zu bestätigen, drücken Sie die Taste:



Das Display zeigt an:

LAND WÄHLEN

3. Um die Eingabe zu bestätigen, drücken Sie die Taste:



Das Display zeigt ein Bestimmungsland an, zum Beispiel:

U.K./IRELAND

4. Um das Bestimmungsland zu wählen, drücken Sie die Tasten:



Das Display zeigt an, zum Beispiel:

DEUTSCHLAND

Sollte Ihr Bestimmungsland nicht unter den Ländern sein, die am Display angezeigt werden, beziehen Sie sich auf folgende Tabelle:

LAND	ZU WÄHLENDES LAND
Argentinien	AMERICA LATINA
Australien	NZL/AUSTRALIA
Belgien	BELGIUM
Brasilien	BRASIL
Chile	AMERICA LATINA
China	CHINA
Dänemark	DANMARK
Deutschland	DEUTSCHLAND
Finnland	FINLAND
Frankreich	FRANCE
Griechenland	GREECE
Holland	HOLLAND
Irland	U.K./IRELAND
Israel	ISRAEL
Italien	ITALIA
Kolumbien	AMERICA LATINA
Luxemburg	BELGIUM
Mexiko	AMERICA LATINA
Neuseeland	NZL/AUSTRALIA
Norwegen	NORGE
Österreich	ÖSTERREICH
Peru	AMERICA LATINA
Portugal	PORTUGAL
Restliche Welt	INTERNATIONAL
Schweden	SVERIGE
Schweiz	SCHWEIZ
Spanien	ESPAÑA
Südafrika	S. AFRICA
Tschechische Republik	CZECH
Türkei	TURKEY
UK	U.K./IRELAND
Uruguay	AMERICA LATINA
Venezuela	AMERICA LATINA

5. Um die Eingabe zu bestätigen, drücken Sie die Taste:



6. Um die Prozedur zu beenden, drücken Sie die Taste:



A N M E R K U N G

Wenn Sie diese Eingaben nachträglich ändern möchten, drücken Sie **F** + **1** und wiederholen dann den Vorgang von Anfang an, indem Sie darauf achten, die ausgeführten Eingaben immer mit der Taste  zu bestätigen.

EINGABE VON DATUM UND UHRZEIT

Sie müssen Datum und Uhrzeit wie im Folgenden beschrieben eingeben, wenn Sie das Faxgerät **das erste Mal am Netz anschließen** oder nach jedem **Stromausfall**.

Nach der Eingabe können Datum und Uhrzeit auf jeden Fall geändert werden, sehen Sie weiter vorne "Ändern von Datum und Uhrzeit".

1. Drücken Sie die Taste:



Das Display zeigt an:

DATUM/UHRZEIT

2. Drücken Sie die Taste:



Das Display zeigt an:

FORMAT: TT/MM/JJ

3. Wenn Sie ein anderes Datumsformat einstellen möchten, drücken Sie die Tasten:



4. Drücken Sie die Taste:



Das Display zeigt an:

ZEITFORMAT: 24 H

5. Wenn Sie ein anderes Zeitformat (12 Stunden) wünschen, drücken Sie die Tasten:



Das Display zeigt an:

ZEITFORMAT: 12 H

6. Drücken Sie die Taste:



Das Display zeigt an:

TT/MM/JJ HH:MM

25-10-04 11:23

7. Um das neue Datum und die neue Uhrzeit einzugeben (z.B. 26-10-04, 12:00), drücken Sie die Tasten:



Nach jeder Zahleneingabe springt der Cursor auf die nächste Stelle.

TT/MM/JJ HH:MM

26-10-04 12:00

8. Falls Sie den Cursor auf einzelne zu ändernde Stellen setzen möchten, drücken Sie die Tasten:



9. Danach überschreiben Sie mit den richtigen Zeichen und drücken die Tasten:



10. Um die Eingabe zu bestätigen, drücken Sie die Taste:



Die Änderungsprozedur von Datum und Uhrzeit ist damit abgeschlossen. Das neue Datum und die neue Uhrzeit werden automatisch eingestellt und auf jedem gesendeten Dokument ausgedruckt.

11. Um das Faxgerät in den Bereitschaftszustand zu bringen, drücken Sie die Taste:



Das Display zeigt bei den **Modellen mit eingebautem**

Anrufbeantworter:

FAX 00

Bei den Grundmodellen:

FAX

und abwechselnd auf der unteren Zeile:

30-10-04 12:02 - DRUCKKOPF PRÜFEN

Es wird darauf hingewiesen, dass der Bereitschaftszustand die Inaktivität des Faxgerätes anzeigt und dass in diesem Zustand die Programmierungen ausgeführt werden können.

A N M E R K U N G

Wenn das Zeitformat 12 Stunden ausgewählt ist, erscheint auf dem Display der Buchstabe "p" (post meridiem) oder der Buchstabe "a" (ante meridiem). So ändern Sie das Zeitformat:

1. Setzen Sie den Cursor mit den Tasten unter das zu ändernde Zeichen.
2. Drücken Sie die Taste .
3. Wenn Sie einen Fehler gemacht haben oder wenn Sie die laufende Prozedur unterbrechen möchten, drücken Sie die Taste .

ÄNDERN VON DATUM UND UHRZEIT

Das am Display angezeigte Datum und die Uhrzeit kann jederzeit geändert werden.

1. Drücken Sie die Taste:



bis auf dem Display erscheint:

PROGRAMMIEREN

2. Um die Eingabe zu bestätigen, drücken Sie die Taste:



Das Display zeigt an:

datum/uhrzeit

Befolgen Sie ab diesem Punkt die vorher in "**Eingabe von Datum und Uhrzeit**" beschriebene Prozedur.

NAME UND FAXNUMMER

Name (**max. 16 Zeichen**) und Nummer (**max. 20 Ziffern**) des Senders bleiben bis zur nächsten Änderung eingestellt und erscheinen auf jeder Seite, die von der Gegenstelle empfangen wird.

1. Drücken Sie die Taste:



bis auf dem Display erscheint:

INSTALLATION

2. Drücken Sie die Taste:



Das Display zeigt an:

ANSCHLUSSART

3. Drücken Sie die Taste:



bis auf dem Display erscheint:

NAME/LOGO

4. Drücken Sie die Taste:



Das Display zeigt an:

NAME/LOGO

5. Um in zyklischen Abständen die Zeichen von jeder Taste zu wählen, drücken Sie die Tasten:



6. Um einen freien Platz zu lassen, drücken Sie die Tasten:



7. Um in Ihren Namen eine Vielfalt von speziellen Symbolen, wie beispielsweise &, einzugeben, drücken Sie die Tasten:



8. Bei Eingabebefehlen setzen Sie den Cursor auf das verkehrte Zeichen und drücken die Tasten:



9. Danach überschreiben Sie mit den richtigen Zeichen und drücken die Tasten:



10. Um den Namen vollständig zu löschen, drücken Sie die Taste:



Zur Eingabe des Namens "LARA":



Bis der Buchstabe "L" gewählt wurde.



Bis der Buchstabe "A" gewählt wurde.



Bis der Buchstabe "R" gewählt wurde.



Bis der Buchstabe "A" gewählt wurde.

11. Um den Namen zu bestätigen, drücken Sie die Taste:



Das Display zeigt an:

KENNUNG

Nun die Faxnummer eingeben, wie im Folgenden angegeben:

FAXNUMMER EINGEBEN

1. Drücken Sie die Taste:



Das Display zeigt an:

KENNUNG

2. Um die Nummer Ihres Faxgerätes einzugeben, drücken Sie die Tasten:



3. Um einen freien Platz zu lassen, drücken Sie die Tasten:



Bei Tippfehlern wie bei der Eingabe des Namens vorgehen. Wenn eine Landeskennzahl eingegeben wird, ist anstatt der Nullen die Taste * zu drücken. Auf dem Display erscheint das Zeichen +.

4. Um die Faxnummer zu bestätigen, drücken Sie die Taste:



5. Um das Faxgerät in den Bereitschaftszustand zu bringen, drücken Sie die Taste:



4. Drücken Sie die Taste:



bis auf dem Display erscheint:

BRIEFKOPF:INNEN

5. Um den anderen Parameter zu wählen, drücken Sie die Tasten:



Das Display zeigt an:

BRIEFKOPF:AUSSEN

6. Um die Eingabe zu bestätigen, drücken Sie die Taste:



7. Um das Faxgerät in den Bereitschaftszustand zu bringen, drücken Sie die Taste:



DRUCKPOSITION DES NAMENS UND DER FAXNUMMER

Die Informationen, die im Briefkopf des zu sendenden Originals enthalten sind (Name/Logo, Kennung, Datum/Uhrzeit und Seitenanzahl) können vom Faxgerät der Gegenstelle empfangen werden:

- außerhalb des Textes, unmittelbar unter dem oberen Blattrand;
- oder
- innerhalb des Textes, etwas unterhalb der ersten Position.

Ihr Faxgerät ist so voreingestellt, diese Informationen innerhalb des Textes zu senden.

Ändern der Position:

1. Drücken Sie die Taste:



bis auf dem Display erscheint:

PROGRAMMIEREN

2. Drücken Sie die Taste:



Das Display zeigt an:

DATUM/UHRZEIT

3. Drücken Sie die Taste:



Das Display zeigt an:

EINSTELLUNGEN

VORBEREITUNG FÜR DEN GEBRAUCH

1 Das Druckpapier einlegen

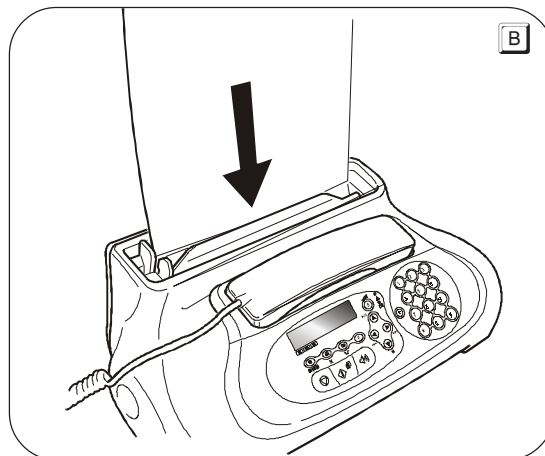
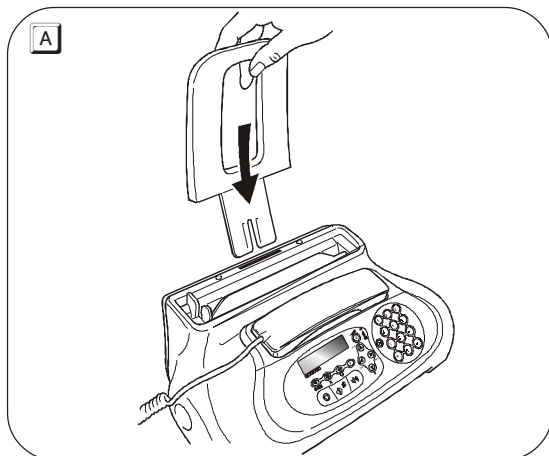

WICHTIG

Legen Sie die Blätter (max. 40) unter und **nicht** über die vorhandenen Blätter, wenn Sie Papier in die Papierkassette (ASF) nachfüllen.

Dank seiner **Speicherkapazität** kann das Faxgerät bis zu maximal **19 Seiten empfangen**, auch wenn **keine Papier einliegt**.

2 Einsetzen des Druckkopfes

WICHTIG

Mit dem Druckkopf der **Erstausrüstung** können Sie **bis zu 80 Seiten* drucken**. Dagegen haben Sie mit den **nachgekauften** leistungsfähigeren **Druckköpfen die Möglichkeit, bis zu 450 Seiten* zu drucken**.

* Format ITU chart n.1 (Deckung des Schwarz von 3,8%).

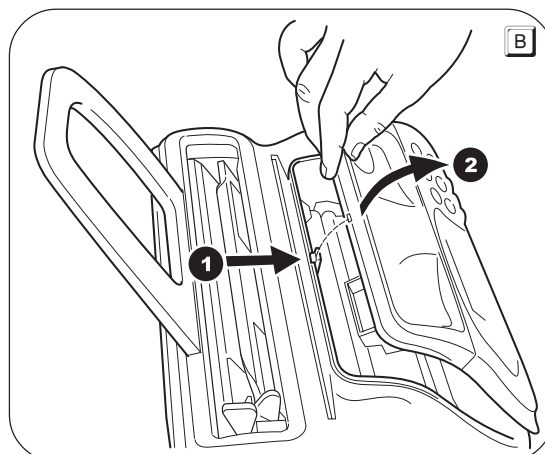
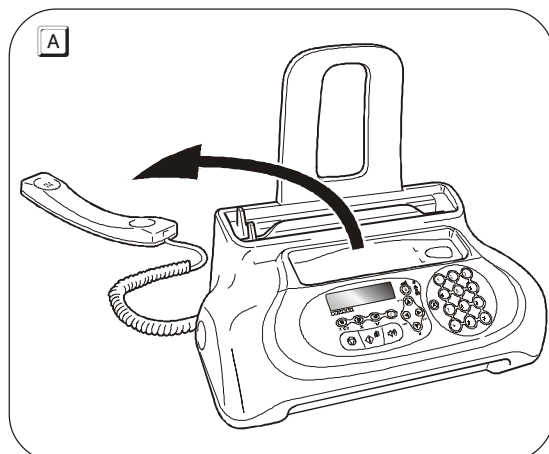

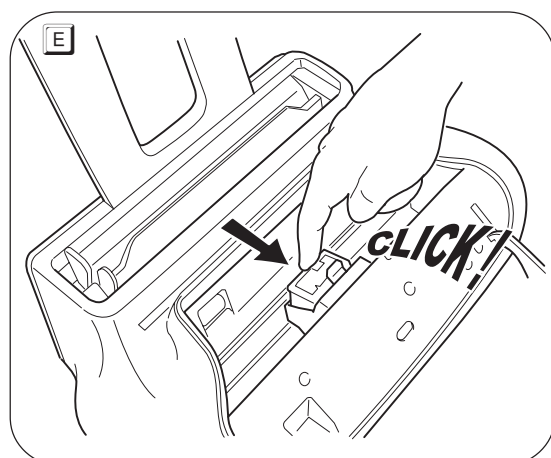
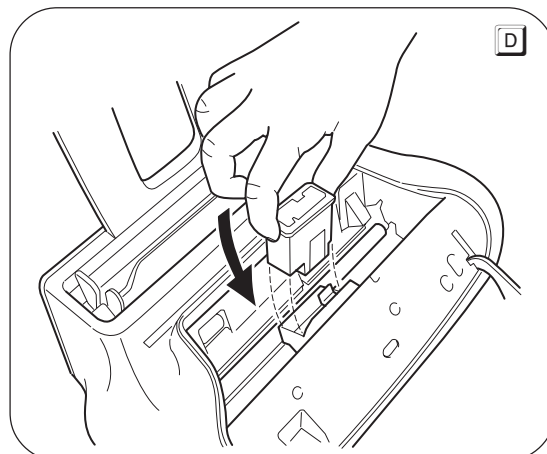
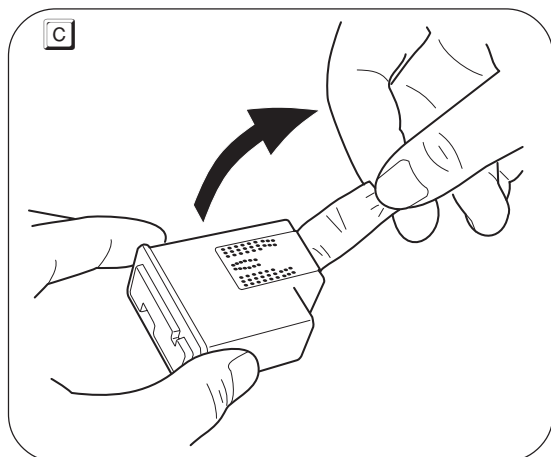

WICHTIG

Denken Sie daran, **nur die Original-Druckköpfe (siehe aufgeführten Code am Ende des Handbuchs)** zu benutzen.

Wenn nach dem Einsetzen des Druckkopfes die Meldung "DRUCKKOPF PRÜFEN" erscheint, den Druckkopf herausnehmen und mit etwas stärkerem Druck wieder einsetzen. Bleibt die Meldung bestehen, den Druckkopf herausnehmen und die Kontaktlamellen des Druckkopfes und des Druckkopfschlittens reinigen; siehe "**Reinigung der Kontaktlamellen des Druckkopfes**", Kapitel "**Wartung**".

Nachdem der Druckkopf eingesetzt, das Bedienfeld geschlossen und der Telefonhörer wieder aufgelegt wurde, zeigt das Faxgerät die Meldung: "NEUER DRUCKKOPF?" "1=JA 0=NEIN". Geben Sie hier **1** ein; das Faxgerät startet die **Prozedur der Neuaktivierung und der Druckkopfdüsenkontrolle**. Diese endet mit:

- dem **Ausdruck** des Drucktests auf dem automatisch eingezogenen Blatt, mit folgendem Inhalt:
 - einer **nummerierten Skala** zur Kontrolle des Tintenflusses und der elektrischen Schaltkreise bezüglich der Druckkopfdüsen.
 - **Grafik und Text** zur Bewertung der Druckqualität.
- der Anzeige folgender Meldung auf dem Display: "DRUCKER PRÜFEN, 1 = AUS 0 = WIEDER".

Die Druckprobe folgendermaßen ausführen:

1. Stellen Sie sicher, dass die nummerierte Skala **keine Unterbrechungen**, dass die schwarzen Bereiche **keine weißen horizontalen Linien aufweisen**: Geben Sie in diesen Konditionen, die den richtigen Einsatz und das einwandfreie Funktionieren des Druckkopfes bestätigen, den Wert **1** ein. Das Faxgerät kehrt in den Bereitschaftszustand zurück und ist betriebsbereit. Auf dem Display erscheint die Meldung:

FAX 00
30-10-04 11:23

2. Im Falle von **Unterbrechungen oder weißen Linien** geben Sie den Wert **0** ein, um vor allem die Reinigung der Druckdüsen zu wiederholen: Sollte der Drucktest weiterhin nicht zufriedenstellend sein, wiederholen Sie die Prozedur noch einmal.
- Sollte die Druckqualität weiterhin nicht zufriedenstellend ausfallen, reinigen Sie die Kontaktlamellen und die Düsen, wie in "**Reinigung der kontaktlamellen des druckkopfes**" Kapitel "**Wartung**" angegeben.
 - Sollte die Druckqualität dagegen zufriedenstellend sein, geben Sie den Wert **1** ein. Das Faxgerät schaltet in den Bereitschaftszustand und ist gebrauchsbereit.

WICHTIG

Wenn die Tinte im Druckkopf zuende geht, zeigt das Display an:

GER. TINTENSTAND

Wenn die Tinte dagegen schon verbraucht ist, zeigt das Display an:

KEINE TINTE!

Wenn der Druckkopf ausgetauscht werden muss, im Kapitel "**Wartung**" nachschlagen.

Beziehen Sie sich **beim Kauf von neuen Druckköpfen auf die am Ende des Handbuchs angegebenen Bestellnummern**.

SENDUNG

Wenn Sie die unten aufgeführten Prozeduren befolgen, können Sie das Faxgerät für einfache Sendevorgänge sofort benutzen. Sollten die Schemen nicht ausreichen, können Sie in jedem Falle im Kapitel "Operationen für den Sende- und Empfangsvorgang" nachschlagen, in dem alle möglichen Sendevorgehensweisen sowie andere Prozeduren für die Wahl der Empfänger- und Zielwahlprozeduren, etc.) für die das Faxgerät entsprechend programmiert werden muss (siehe "Programmieren der Ziel- und Kurzwahl").

WELCHE ORIGINALE KÖNNEN GESENDET WERDEN

Bei jeder Sendungsart muss das Original in den manuellen oder automatischen Einzug (ADF) für Sende- und Kopieroriginale eingelegt werden.

IN DEN AUTOMATISCHEN EINZUG (ADF)

- Breite 210 mm
- Länge 105 mm - 600 mm
- Papiergewicht 70 - 90 g/m² (max. 5 Blätter)

Legen Sie das Original mit der zu sendenden Seite nach unten gerichtet in den Einzug.

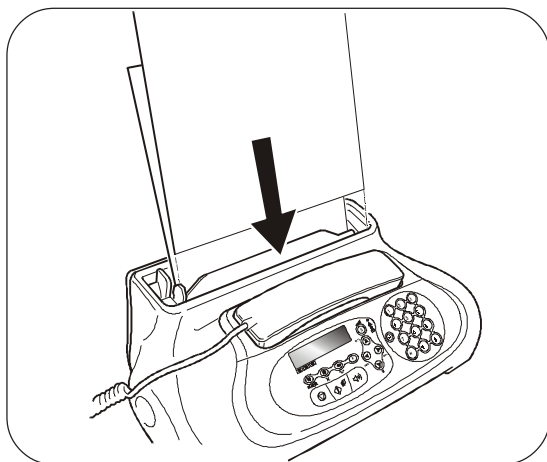

IN DEN ZUSÄTZLICHEN MANUELLEN EINZUG

- Breite 148 mm - 216 mm
- Länge 105 mm - 600 mm
- Papiergewicht 70 - 110 g/m² (1 jeweils ein Blatt)

Legen Sie das Original folgendermaßen ein:

1. Richten Sie das Original so aus, dass es genau an der rechten Seite des Einzugs anliegt (sehen Sie die Anweisungen auf dem Faxgerätegehäuse).
2. Versichern Sie sich, dass das Original mindestens drei Zentimeter in das Gerät eingezogen wurde. Nur so gilt es als korrekt eingelegt. Andernfalls entfernen Sie das Original mit der Hand oder Sie drücken  und wiederholen den Vorgang.

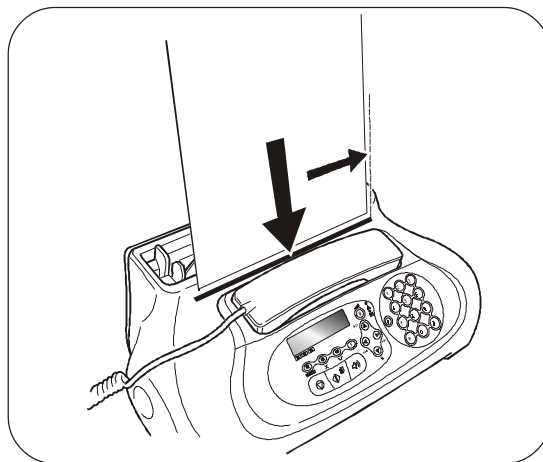

WICHTIG

Wenn eineinhalb Minuten nach dem Einlegen des Originals in einen der beiden Einzüge keinerlei Vorgang erfolgt, wirft das Faxgerät automatisch das Original wieder aus dem Einzug.

SENDEN EINES ORIGINALS

Wenn Ihnen diese Schemen nicht genügen:

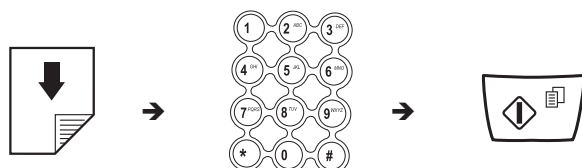

siehe "Senden", Kapitel "Operationen für den Sende- und Empfangsvorgang".

SENDEN UND DIE LEITUNGSTÖNE HÖREN

Wenn Ihnen diese Schemen nicht genügen:

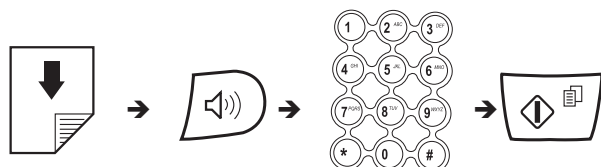

siehe "Senden", Kapitel "Operationen für den Sende- und Empfangsvorgang".

FÜR DEN SENDEVORGANG DEN TELEFONHÖRER ABHEBEN

Wenn Ihnen diese Schemen nicht genügen:

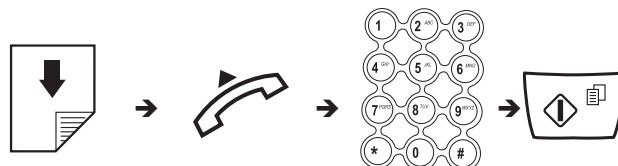

siehe "Senden", Kapitel "Operationen für den Sende- und Empfangsvorgang".

EMPFANG

An Ihrem Faxgerät können **vier verschiedene Empfangsverfahren** eingestellt werden, auf die Sie zugreifen können, indem Sie die unten aufgeführte Prozedur befolgen: manueller Empfang, automatischer Empfang, automatischer Empfang mit Anruferkennung und nur bei den Modellen mit eingebautem Anrufbeantworter, Empfang mit Anrufbeantworter.

WÄHLEN DES EMPFANGSMODUS

1. Drücken Sie die Taste:

F bis auf dem Display erscheint:

EMPFANGSMODUS

2. Drücken Sie die Taste:

Das Display zeigt an:

FAX 00

3. Um die anderen möglichen Optionen anzuzeigen: "MANUELL", und "TEL/FAX", drücken Sie die Tasten.



4. Um die Eingabe zu bestätigen, drücken Sie die Taste:



5. Um das Faxgerät in den Bereitschaftszustand zu bringen, drücken Sie die Taste:



ANMERKUNG

Um den Empfangsmodus mit Anrufbeantworter zu starten, muss zuerst **DIE ANSAGE** gespeichert werden. Sehen Sie dazu das Kapitel "Der Anrufbeantworter". Nach dem Speichern kann, mit Schritt 3 der oben genannten Prozedur, die Option "AB/FAX" angezeigt und danach mit Taste bestätigt werden.

SOFORT BEGINNEN

MANUELLER EMPFANG

Manueller Empfang, bei allen Gelegenheiten in denen der Anwender **anwesend** ist und die Anrufe persönlich beantworten kann.

Wenn Ihnen diese Schemen nicht genügen:

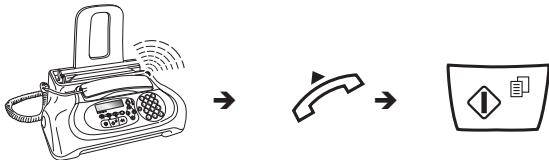

siehe "Empfangen", Kapitel "Operationen für den Sende- und Empfangsvorgang".

AUTOMATISCHER EMPFANG

Bei allen Gelegenheiten, in denen Sie **abwesend** sind und trotzdem empfangen möchten. Das ist die Standard-Modalität Ihres Faxgerätes.

EMPFANG MIT ANRUFBEANTWORTER

Bei diesem Empfangsverfahren nimmt der Anrufbeantworter Anrufe entgegen, zeichnet Nachrichten auf und überlässt dem Faxgerät die Leitung für den Empfang von Dokumenten.

EMPFANGSMODUS "TEL/FAX"

Das Verhalten des Faxgerätes in dieser Modalität ist sowohl vom Anruftyp als auch von Ihrer An- bzw. Abwesenheit beim Empfang abhängig. Nehmen Sie folgendes Schema zu Hilfe:

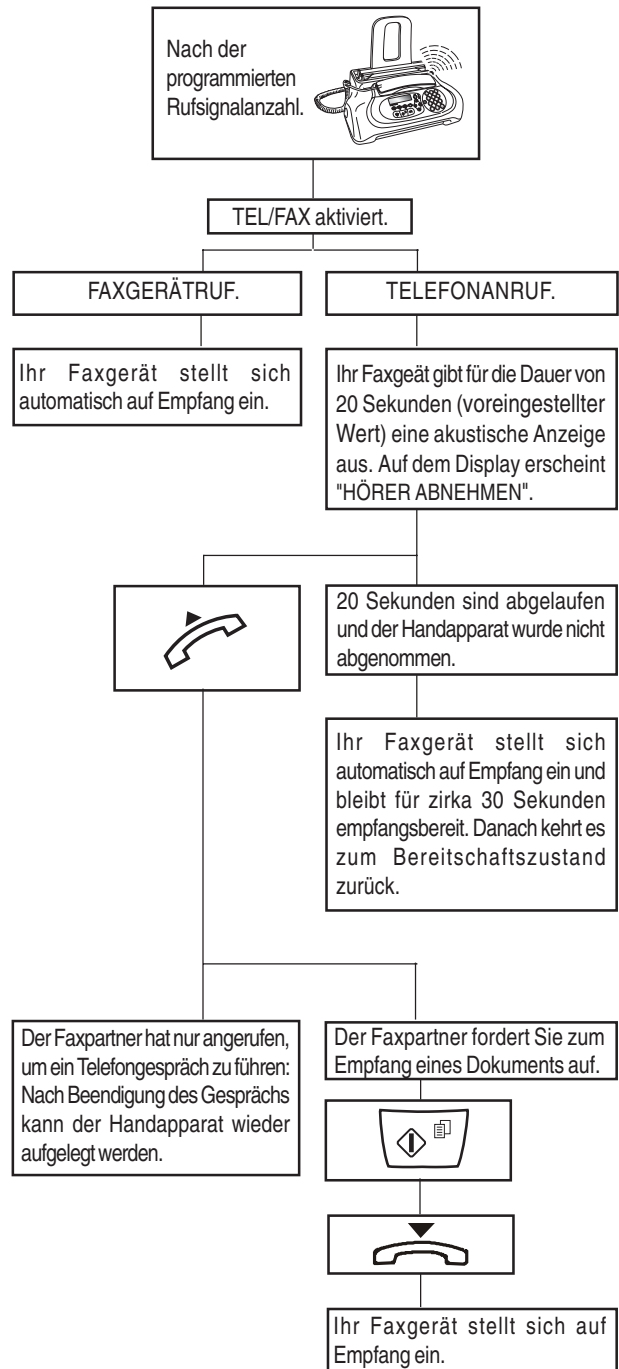

BENUTZEN DES TELEFONS

Wenn der **Handapparat abgehoben** wird, um an die Leitung zu schalten, kann man, wie bei einem handelsüblichen Telefon, über alle Telefonfunktionen verfügen.

Unter anderem beinhaltet es auch die Funktion **R** (REGISTER RECALL, die mit der Taste  aktivierbar ist), zur Nutzung von Sonderdiensten, die vom Betreiber des Telefonnetzes zur Verfügung gestellt werden.

Es sind ebenfalls folgende Funktionen verfügbar:

- Anrufen des Faxpartners mit einem auf dem Faxgerät programmierten Schnellwahlverfahren, siehe im Folgenden "**Telefonieren mit Zielwahl**" und "**Telefonieren mit Kurzwahl**".
- **Zeitweilige Unterbrechung des Telefongesprächs** durch Drücken der Taste  (WARTEN). Nach wiederholten Drücken derselben Taste kann das Gespräch fortgesetzt werden.

TELEFONIEREN MIT ZIELWAHL

Legen Sie das Original nicht in den manuellen oder automatischen Einzug (ADF).

1. Drücken Sie die gewünschte Zahlentaste länger als eine Sekunde (im Beispiel: ).

 Das Display zeigt die auf ihr gespeicherte Telefonnummer an (siehe "**Programmierung der Ziel- und Kurzwahl**", Kapitel "**Operationen für den Send- und Empfangsvorgang**"). Wenn auch ein Name gespeichert wurde, wird dieser auf dem Display angezeigt.

2. Ist der Wahlvorgang beendet und der Empfänger frei, kann gesprochen werden, nachdem der Hörer abgehoben wurde.

 Auf dem Display wird oben rechts die Sprechzeit in Minuten und Sekunden angezeigt.

 Das Display zeigt die auf ihr gespeicherte Telefonnummer an (siehe "**Ziel- und Kurzwahl programmieren**", Kapitel "**Operationen für den Send- und Empfangsvorgang**"). Wenn auch ein Name gespeichert wurde, wird dieser auf dem Display angezeigt.

Ist der Wahlvorgang beendet und der Empfänger frei, kann gesprochen werden.

TELEFONIEREN MIT HILFE DES ADRESSBUCHES

Legen Sie das Original nicht in den manuellen oder automatischen Einzug (ADF).

1. Heben Sie den Hörer ab, um an die Leitung zu schalten.

 Das Display zeigt an:

LEITUNG

Und oben rechts die Sprechzeit in Minuten und Sekunden.

2. Drücken Sie die Taste:

 Das Display zeigt an:

TEL

CODE ODER < >

3. Um die gewünschte Telefonnummer oder den Namen des Empfängers zu finden, mit dem Sie telefonieren möchten, drücken Sie die Tasten:



4. Um den Wahlvorgang zu starten, drücken Sie die Taste:



Ist der Wahlvorgang beendet und der Empfänger frei, kann gesprochen werden.

TELEFONIEREN MIT KURZWahl

Legen Sie das Original nicht in den manuellen oder automatischen Einzug (ADF).

1. Heben Sie den Hörer ab, um an die Leitung zu schalten.

 Das Display zeigt an:

LEITUNG

Und oben rechts die Sprechzeit in Minuten und Sekunden.

2. Drücken Sie die Taste:

 Das Display zeigt an:

TEL

CODE ODER < >

3. Um den gewünschten Kurzwahlcode einzugeben, z. B.

 , drücken Sie die Tasten:

SOFORT BEGINNEN

NEUWAHL VON EINER DER LETZTEN 20 EINGEGANGENEN NUMMERN ODER EINER DER LETZTEN 10 AUSGEGANGENEN NUMMERN

Legen Sie das Original nicht in den manuellen oder automatischen Einzug (ADF).

1. Heben Sie den Hörer ab, um an die Leitung zu schalten.



Das Display zeigt an:

LEITUNG

Und oben rechts die Sprechzeit in Minuten und Sekunden.

2. Drücken Sie die Taste:



Das Display zeigt an:

EINGEHEN. ANRUF

3. Um die andere mögliche Option anzuzeigen: "ABGEHENDE ANRUF", drücken Sie die Tasten:



4. Um die Wahl zu bestätigen, drücken Sie die Taste:



5. Sie können nun aus der Liste der letzten 20 eingegangenen Anrufe oder der Liste der letzten 10 ausgegangenen Anrufe die Telefonnummer oder den Namen des Korrespondenten auswählen, mit dem Sie telefonieren möchten. Drücken Sie dazu die Tasten:



6. Um den Wahlvorgang zu starten, drücken Sie die Taste:



Ist der Wahlvorgang beendet und der Empfänger frei, kann gesprochen werden.

KOPIEREN

WELCHE DOKUMENTE KÖNNEN KOPIERT WERDEN

Wie beim Senden **muss auch für den Kopiervorgang das Original in den manuellen oder automatischen Einzug (ADF) eingelegt werden**. Vor dem Anfertigen einer Kopie sollte deshalb sichergestellt werden, dass das Original die zuvor in Abschnitt "Senden" beschriebenen Merkmale aufweist.

Beachten Sie jedoch, dass beim **Kopiervorgang** jeweils nur ein Original in den manuellen oder automatischen Einzug (ADF) eingelegt werden kann.

ANFERTIGEN EINER KOPIE

Wie bereits erwähnt, kann das Faxgerät auch als **Kopierer** eingesetzt werden. Das erhaltene Druckergebnis hängt von dem gewünschten Kopiertyp "**Normalkopie**" oder "**Hohe Qualität**" und von den **Kontrast- und Auflösungs-**werten ab, die Sie vor Aktivierung des Kopiervorganges wählen.

1. Den **Kontrast** nach folgenden Kriterien wählen:
 - **NORMAL**, wenn das Original **nicht zu hell und nicht zu dunkel ist**.
 - **HELL**, wenn das Original zu **dunkel ist**.
 - **DUNKEL**, wenn das Original zu **hell ist**.
2. Die **Auflösung** nach folgenden Kriterien wählen:
 - **TEXT**, wenn das Original einen **gut lesbaren Text** oder **eine einfache Grafik enthält**.
 - **FOTO**, wenn das Original **Schattierungen enthält**.

3. Legen Sie das Original in manuellen den oder automatischen Einzug (ADF).

Das Display zeigt in der oberen Zeile:

DOKUMENT BEREIT

und in der unteren Zeile den entsprechenden Ausgangswert für den vorgesehenen Kontrast "NORMAL".

4. Drücken Sie die Taste:



Das Display zeigt die entsprechenden Ausgangswerte für die vorgesehene Kontrast-, Auflösungs- und Wiedergabeart an: respektive 100%, NORMAL und TEXT. Außerdem zeigt es die Anzahl der eingestellten Kopien (1) an.

5. Drücken Sie die Taste:



Das Display zeigt an:

KOPIE:HOHE QUAL.

6. Um die anderen Optionen anzeigen: "KOPIE: NORMAL", drücken Sie die Tasten:



7. Um die Wahl zu bestätigen, drücken Sie die Taste:



Das Display zeigt an:

ZOOM: 100%

8. Um die anderen möglichen Wiedergabewerte zu wählen: "140%", "70%" oder "50%", drücken Sie die Tasten:



9. Um die Wahl zu bestätigen, drücken Sie die Taste:



Das Display zeigt an:

KONTRAST:NORM.

10. Um die anderen beiden möglichen Kontrastarten zu wählen: "KONTRAST: HELL" oder "KONTRAST: DUNKEL", drücken Sie die Tasten:



11. Um die Wahl zu bestätigen, drücken Sie die Taste:



Das Display zeigt die Werte, die Sie soeben gewählt haben. Nun müssen Sie nur noch die von Ihnen gewünschte Auflösungsart wählen und die Anzahl der Kopien eingeben.

12. Um die gewünschte Auflösungsart zu wählen: "TEXT" oder "FOTO", drücken Sie die Taste:



13. Wenn Sie mehr als eine (max. 9) Kopie ausführen möchten, geben Sie die gewünschte Nummer ein und drücken dann die Tasten:



14. Wenn Sie eine Einzelkopie ausführen möchten, gehen Sie direkt zum nächsten Schritt.

15. Um den Kopiervorgang zu starten, drücken Sie die Taste:



Das Faxgerät beginnt mit dem Speichern des Originals. Nach Beendigung des Speicherns startet das Faxgerät den Kopiervorgang.

A N M E R K U N G

Wenn der laufende Kopiervorgang abgebrochen werden soll, die

Taste  zweimal drücken: das erste Mal, um das Original aus dem ADF zu werfen, das zweite Mal, um das Faxgerät in den Bereitschaftszustand zu bringen.

ANPASSEN AN DIE LEITUNGSMERKMALE	1	FEHLER UND PROBLEMLÖSUNGEN	26
VERBINDUNG MIT DEM HAUPTANSCHLUSS	1	BEI STROMAUSFALL	26
ANSCHLUSS AN EINE NEBENSTELLE (PBX)	1	BEI PAPIER- ODER TINTENMANGEL	26
OPERATIONEN FÜR DEN SENDE- UND EMPFANGSVORGANG	3	BEI ERFOLGLOSEM SENDEVORGANG	26
SENDEN	3	WAS PASSIERT, WENN MAN EIN ORIGINAL IN EINEN DER BEIDEN EINZÜGE EINLEGT, WÄHREND DAS FAXGERÄT EINEN DRUCKVORGANG AUSFÜHRT	26
WELCHE ORIGINALE KÖNNEN GESENDET WERDEN	3	KLEINE STÖRUNGEN	26
ORIGINAL IN DEN MANUELLEN ODER AUTOMATISCHEN EINZUG (ADF) EINLEGEN	3	FEHLERCODE	27
EMPFANGEN	6	ANZEIGEN UND MELDUNGEN	28
WÄHLEN DES EMPFANGSMODUS	6	WARTUNG	30
VORGEHENSWEISEN FÜR DIE VERSCHIEDENEN EMPFANGSMODI	6	AUSTAUSCH DES DRUCKKOPFES	30
PROGRAMMIERUNG DER ZIEL- UND KURZWahl	7	NEUAKTIVIERUNG DES DRUCKKOPFES UND KONTROLLE DER DÜSEN	30
AUSDRUCKEN VON PROTOKOLLEN UND LISTEN	9	REINIGUNG DER KONTAKTLAMELLEN DES DRUCKKOPFES	31
DER ANRUFBEANTWORTER	12	REINIGEN DES OPTISCHEN LESEKOPFES	31
UM DEN ANRUFBEANTWORTER ZU STARTEN	12	REINIGUNG DES GEHÄUSES	32
DAS BEDIENTFELD DES ANRUFBEANTWORTERS	12	BESEITIGUNG VON GESTAUTEN ORIGINALEN	32
UM DEN ZUGRIFFSCODE FÜR DEN ANRUFBEANTWORTER ZU ÄNDERN ODER ZU LÖSCHEN	13	BESEITIGUNG VON GESTAUTEM PAPIER	32
DIE ANSAGEN UND DIE NOTIZEN	13	TECHNISCHE DATEN	34
PROGRAMMIEREN DER DAUER VON NOTIZEN UND EINGANGSMELDUNGEN	15	STICHWORTVERZEICHNIS	35
ABHÖREN VON EINGANGSMELDUNGEN UND NOTIZEN (MEMO)	15		
LÖSCHEN BEREITS GEHÖRTER MELDUNGEN UND NOTIZEN	15		
WEITERLEITEN VON EINGANGSMELDUNGEN UND NOTIZEN ZUM ENTFERNTEN TELEFON	16		
FERNBEDIENUNG DES ANRUFBEANTWORTERS	17		
SPEZIALFUNKTIONEN DES ANRUFBEANTWORTERS	17		
DRUCKEN DER EINSTELLUNGSPARAMETER DES ANRUFBEANTWORTERS	18		
WIE SIE IHR FAXGERÄT OPTIMAL NUTZEN	19		
NÜTZLICHE VORBEREITUNGEN FÜR DEN EMPFANG	19		
ANDERE NÜTZLICHE VORBEREITUNGEN FÜR DIE SENDUNG	22		
EMPFANGEN EINES ORIGINALS AUF ABRUF	24		

VERBINDUNG MIT DEM HAUPTANSCHLUSS

Das Faxgerät ist bereits für den Hauptanschluss voreingestellt. Prüfen Sie auf jeden Fall folgende Punkte:

- Der Parameter "**HAUPTANSCHLUSS**" ist gewählt.
- Der Parameter für das Wahlverfahren (**Töne = Mehrfrequenz** oder **Impuls = dekadisch**) entspricht den Merkmalen der öffentlichen Telefonzentrale, an deren Leitung das Faxgerät angeschlossen wurde. Im Zweifelsfall informieren Sie sich bei Ihrem Telefonnetzbetreiber.

1. Drücken Sie die Taste



bis auf dem Display erscheint:

INSTALLATION

2. Drücken Sie die Taste:



Das Display zeigt an:

ANSCHLUSSART

3. Drücken Sie die Taste:



Das Display zeigt an:

HAUPTANSCHLUSS

Falls das Faxgerät für einen "Nebenstellenanschluss" vorbereitet ist, die Tasten drücken, um die Anschlussart "Hauptanschluss" zu wählen. Andernfalls gehen Sie direkt zu Punkt 4.

4. Drücken Sie die Taste:



Das Display zeigt an:

WAHLVERFAHR.:MFV

Nur in einigen Ländern kann mit den Tasten das Wahlverfahren Impuls gewählt werden.

In diesem Fall zeigt das Display an:

WAHLVERFAHR.:IUV

5. Um die Wahl zu bestätigen, drücken Sie die Taste:



6. Um das Faxgerät in den Bereitschaftszustand zu bringen, drücken Sie die Taste:



ANSCHLUSS AN EINE NEBENSTELLE (PBX)

Wenn das Faxgerät an eine Nebenstelle angeschlossen werden soll und Sie ebenfalls die Amtsleitung benutzen möchten, müssen Sie:

- Den Parameter "**NEBENSTELLE**" wählen.
- Das Wahlverfahren (**Töne = Mehrfrequenz** oder **Impuls = dekadisch**) an die Merkmale der Nebenstelle (Zentrale) anpassen, die die Leitung verwaltet an die das Faxgerät angeschlossen ist. Bei Fragen wenden Sie sich ggf. an den Betreiber Ihrer Nebenstelle.
- Den Parameter zur Anwahl an die Amtsleitung (**Vorwahl** oder **Flash**) eingeben, um die Amtsleitung von der Nebenstelle (Zentrale) aus anwählen zu können.
- Das Wahlverfahren (**dekadisch** oder **Mehrfrequenz**) an die Merkmale der Amtsleitung anpassen.

1. Drücken Sie die Taste



bis auf dem Display erscheint:

INSTALLATION

2. Drücken Sie die Taste:



Das Display zeigt an:

ANSCHLUSSART

3. Drücken Sie die Taste:



Das Display zeigt an:

HAUPTANSCHLUSS

4. Um die andere mögliche Option anzuzeigen, drücken Sie die Tasten:



Das Display zeigt an:

NEBENSTELLE

5. Drücken Sie die Taste:



Das Display zeigt an:

WAHLVERFAHR.:MFV

6. Um das andere Wahlverfahren anzuzeigen, drücken Sie die Tasten:



Das Display zeigt an:

WAHLVERFAHR.:IUV

7. Um die Wahl zu bestätigen, drücken Sie die Taste:



Das Display zeigt an:

AMTSLTG:KENNZAHL

8. Um die andere mögliche Option anzuzeigen, drücken Sie die Tasten:



Das Display zeigt an:

AMTSLTG:FLASH

9. Um die Wahl zu bestätigen, drücken Sie die Taste:



10. Drücken Sie die Taste:



Das Display zeigt an:

WAHLVERFAHR.:MFV

11. Um das andere Wahlverfahren anzuzeigen, drücken Sie die Tasten:



Das Display zeigt an:

WAHLVERFAHR.:IUV

12. Um die Wahl zu bestätigen, drücken Sie die Taste:



13. Um das Faxgerät in den Bereitschaftszustand zu bringen, drücken Sie die Taste:



A N M E R K U N G

Wenn Sie den Ausgangsmodus "AMTSLTG: FLASH" bestätigt haben, müssen Sie, um von der Nebenstelle zum Hauptanschluss zu gelangen, die Taste **R** drücken, bevor Sie die Fax- oder Telefonnummer des Empfängers wählen. Auf dem Display erscheint ein "E" (Extern).

GLEICHZEITIGES ÄNDERN DES WAHLVERFAHRENS

Wenn das Faxgerät auf das Impulswahlverfahren (dekadisch) eingestellt ist und es auf das Tonwahlverfahren (Mehrfrequenz) eingestellt werden soll:

Drücken Sie die Taste ***** vor oder während der Eingabe der Fax- oder Telefonnummer, um gleichzeitig das Wahlverfahren zu ändern.

Das Faxgerät stellt am Ende der Übertragung das Wahlverfahren wieder her, mit dem es programmiert wurde.

OPERATIONEN FÜR DEN SENDE- UND EMPFANGSVORGANG

SENDEN

WELCHE ORIGINALE KÖNNEN GESENDET WERDEN

Formate

IN DEN AUTOMATISCHEN EINZUG (ADF)

- Breite 210 mm
- Länge 105 mm - 600 mm
- Papiergewicht 70 - 90 g/m² (max. 5 Blätter)

IN DEN ZUSÄTZLICHEN MANUELLEN EINZUG

- Breite 148 mm - 216 mm
- Länge 105 mm - 600 mm
- Papiergewicht 70 - 110 g/m² (1 jeweils ein Blatt)

NIEMALS VERWENDEN

- aufgerolltes Papier
- zu dünnes Papier
- eingerissenes Papier
- feuchtes oder nasses Papier
- zu kleines Papierformat
- zerknittertes Papier
- Kohlepapier

Um keine Schäden zu verursachen, die das Faxgerät außer Betrieb setzen und zum Ausschluss der Garantie führen könnten, ist außerdem zu prüfen, dass die zu verwendenden Originale in einem einwandfreien Zustand sind und folgende Eigenschaften nicht aufweisen:

- Heftklammern
- Büroklammern
- Klebeband
- Nicht getrocknete Korrekturflüssigkeit oder Klebstoff.

Fotokopieren Sie bei allen diesen Kategorien das Original und senden Sie die Kopie.

ORIGINAL IN DEN MANUELLEN ODER AUTOMATISCHEN EINZUG (ADF) EINLEGEN

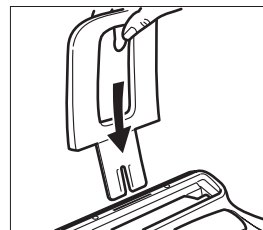

1. Stecken Sie die Kassette für Druckpapier in die dafür vorgesehene Öffnung am Gerät.

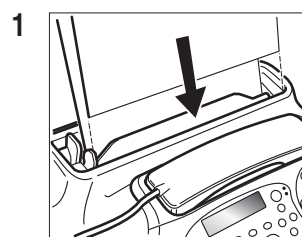

oder

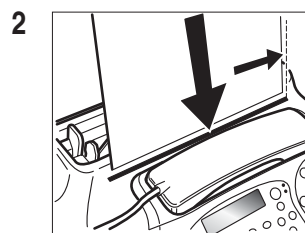

2. Legen Sie das Original mit der zu sendenden Seite nach unten gerichtet in den automatischen Originaleneinzug (ADF) (Abb. 1).
oder

Legen Sie das Original in den zusätzlichen manuellen Einzugschacht folgendermaßen ein:

- Richten Sie das Original so aus, dass es genau an der rechten Seite des Einzugs anliegt (sehen Sie die Anweisungen auf dem Faxgerätegehäuse) (Abb. 2).
- Versichern Sie sich, dass das Original mindestens drei Zentimeter in das Gerät eingezogen wurde. Nur so gilt es als korrekt eingelegt. Andernfalls entfernen Sie das Original mit der Hand oder Sie drücken  und wiederholen den Vorgang.

3. Nach dem Einlegen des Originals in einen der beiden Einzüge zeigt das Display in der oberen Zeile:

DOKUMENT BEREIT

und in der unteren Zeile den entsprechenden Ausgangswert für den vorgesehenen Kontrast "NORMAL".

EINSTELLUNG VON KONTRAST UND AUFLÖSUNG

Vor dem Senden eines Originals können einige **Einstellungen** zur **Optimierung** der Druckqualität vorgenommen werden.

KONTRAST EINSTELLEN

1. Drücken Sie die Taste

 bis auf dem Display erscheint:

PROGRAMMIEREN

2. Drücken Sie die Taste:



Das Display zeigt an:

DATUM/UHRZEIT

3. Drücken Sie die Taste:

 Das Display zeigt an:

EINSTELLUNGEN

4. Drücken Sie die Taste



bis auf dem Display erscheint:

KONTRAST: NORM.

5. Um die anderen möglichen Werte "DUNKEL" und "HELL" anzuzeigen, drücken Sie die Tasten:



6. Um die Wahl zu bestätigen, drücken Sie die Taste:



7. Um das Faxgerät in den Bereitschaftszustand zu bringen, drücken Sie die Taste:



Der Kontrast muss nach den folgenden Kriterien gewählt werden:

- **NORMAL**, wenn das Original **nicht zu hell und nicht zu dunkel** ist. Auf der unteren Displayzeile erscheint "NORMAL".
- **HELL**, wenn das Original besonders **dunkel** ist. Auf der unteren Displayzeile erscheint "HELL".
- **DUNKEL**, wenn das Original besonders **hell** ist. Auf der unteren Displayzeile erscheint "DUNKEL".



AUFLÖSUNG EINSTELLEN

1. Drücken Sie die Taste



bis auf dem Display der gewünschte Wert angezeigt wird.

Die Auflösung muss nach folgenden Kriterien gewählt werden:

- **STANDARD**, wenn das Original **gut lesbare Zeichen** enthält. Auf der unteren Displayzeile erscheint "ein Pfeil", der mit dem Symbol "" auf dem Bedienfeld übereinstimmt.
- **FEIN**, wenn das Original **sehr kleine Zeichen oder Zeichnungen** enthält. Auf der unteren Displayzeile erscheint "ein Pfeil", der mit dem Symbol "" auf dem Bedienfeld übereinstimmt.
- **GRAUTÖNE**, wenn das Original **Schattierungen** enthält. Auf der unteren Displayzeile erscheinen "zwei Pfeile", die mit den Symbolen "" und "" auf dem Bedienfeld übereinstimmen.

SENDEN EINES ORIGINALS

1. Legen Sie das Original in den manuellen oder automatischen Einzug (ADF).

Das Display zeigt in der oberen Zeile:

DOKUMENT BEREIT

und in der unteren Zeile den entsprechenden Ausgangswert für den vorgesehenen Kontrast "NORMAL".

Der Anfangswert der Auflösung ist: "" (Standard).

Wenn Sie es für angemessen halten, ändern Sie die Kontrast- und Auflösungswerte, wie soeben beschrieben.

2. Um die Empfängernummer zu wählen, an die Sie das Original senden möchten, drücken Sie die Tasten:





Die Empfängernummer kann maximal 64 Ziffern enthalten.

3. Um den Sendevorgang zu starten, drücken Sie die Taste:



Wenn der Sendevorgang richtig abgeschlossen ist, erscheint am Ende für einige Sekunden auf dem Display die Meldung "SENDUNG: KORREKT".

A N M E R K U N G

Bei Tippfehlern: Den Cursor mit den Tasten   auf die falsche Zahl setzen und mit der richtigen Zahl überschreiben. Wenn die ganze Nummer gelöscht werden soll, die Taste  drücken.

A N M E R K U N G

Wenn Sie möchten, können Sie die Empfängernummer anhand der Schnellwahlverfahren wählen, sehen Sie weiter vorne "**Programmierung der Ziel- und Kurzwahl**", "**Senden mit Zielwahl**" und "**Senden mit Kurzwahl**".

A N M E R K U N G

Wenn der **laufende Sendevorgang abgebrochen werden soll**,

die Taste  drücken. Das Original wird aus dem ADF ausgeworfen und das Faxgerät kehrt in den Bereitschaftszustand zurück. Bei einem mehrlagigen Dokument alle Blätter **manuell entfernen**, die über dem Blatt liegen, das bereits im ADF eingelegt ist. Danach

 drücken, um auch das erste Blatt auszuwerfen.

SENDEN UND DIE LEITUNGSTÖNE HÖREN

1. Legen Sie das Original in den manuellen oder automatischen Einzug (ADF).

Das Display zeigt in der oberen Zeile:

DOKUMENT BEREIT

und in der unteren Zeile den entsprechenden Ausgangswert für den vorgesehenen Kontrast "NORMAL".

Der Anfangswert der Auflösung ist: "" (Standard).

Wenn Sie es für angemessen halten, ändern Sie die Kontrast- und Auflösungswerte, wie soeben beschrieben.

- Um die Leitungstöne zu hören, drücken Sie die Taste:



Das Display zeigt an:

LEITUNG

Und oben rechts die Sendezeit in Minuten und Sekunden.

- Um die Empfängernummer zu wählen, an die Sie das Original senden möchten, drücken Sie die Tasten:



Die Empfängernummer kann maximal 64 Ziffern enthalten.

- Sobald der Faxton des Empfängers zu hören ist, drücken Sie die Taste:



Der Sendevorgang wurde gestartet. Auf dem Display erscheint die Mitteilung "VERBINDUNG".

Wenn der Sendevorgang richtig abgeschlossen ist, erscheint am Ende für einige Sekunden auf dem Display die Meldung "SENDUNG: KORREKT".

FÜR DEN SENDEVORGANG DEN TELEFONHÖRER ABHEBEN

- Legen Sie das Original in den manuellen oder automatischen Einzug (ADF).

Das Display zeigt in der oberen Zeile:

DOKUMENT BEREIT

und in der unteren Zeile den entsprechenden Ausgangswert für den vorgesehenen Kontrast "NORMAL".

Der Anfangswert der Auflösung ist: "☒" (Standard).

Wenn Sie es für angemessen halten, ändern Sie die Kontrast- und Auflösungswerte, wie soeben beschrieben.

- Den Hörer abheben, um an die Leitung zu schalten.



Das Display zeigt an:

LEITUNG

Und oben rechts die Sendezeit in Minuten und Sekunden.

- Um die Empfängernummer zu wählen, an die Sie das Original senden möchten, drücken Sie die Tasten:



Die Empfängernummer kann maximal 64 Ziffern enthalten. Wenn das Faxgerät des Empfängers auf **automatischen Empfang** voreingestellt ist, werden Sie als Antwort den **Faxton** hören.

Wenn es auf **manuellen Empfang** eingestellt ist, wird der Empfänger selbst antworten. Fordern Sie ihn dazu auf, die **Starttaste** auf seinem Faxgerät zu drücken. Danach den **Faxton** abwarten.

- Um den Sendevorgang zu starten, drücken Sie die Taste:



Auf dem Display erscheint die Mitteilung "VERBINDUNG".

Wenn der Sendevorgang richtig abgeschlossen ist, erscheint am Ende für einige Sekunden auf dem Display die Meldung "SENDUNG: KORREKT".

AUTOMATISCHE NEUWAHL

Wenn die Verbindung aufgrund von Leitungsstörungen oder besetzter Faxnummer nicht hergestellt werden kann, **wiederholt** das Faxgerät die Anwahl **automatisch** bis zu dreimal.

SENDEN EINES ORIGINALS AN MEHRERE EMPFÄNGER

Ihr Faxgerät ist mit einem **Speicher** ausgerüstet, **der es gestattet**, ein Original **zu einer vorgegebenen Uhrzeit** (zeitversetztes Senden) und **an mehrere Empfänger** (max. 10) zu senden: "Rundsendung". Sehen Sie im Folgenden "**Senden eines Originals aus dem Speicher**".

SENDEN EINES ORIGINALS AUS DEM SPEICHER

- Legen Sie das Original in den manuellen oder automatischen Einzug (ADF).

Das Display zeigt in der oberen Zeile:

DOKUMENT BEREIT

und in der unteren Zeile den entsprechenden Ausgangswert für den vorgesehenen Kontrast "NORMAL".

Der Anfangswert der Auflösung ist: "☒" (Standard).

Wenn Sie es für angemessen halten, ändern Sie die Kontrast- und Auflösungswerte, wie soeben beschrieben.

- Drücken Sie die Taste



bis auf dem Display erscheint:

SE VOM SPEICHER

- Drücken Sie die Taste:



Das Faxgerät beginnt mit dem Speichern des Originals.

Nach dem Speichern wird auf dem Display für einige Sekunden die Meldung "DOK. NR XXXX" angezeigt.

UHRZEIT EINGEBEN

HH:MM

- Um die gewünschte Sendezeit einzugeben, beispielsweise "16:50", drücken Sie die Tasten:



- Um sowohl die aktuelle als auch die eingestellte Uhrzeit zu bestätigen, drücken Sie die Taste:



Das Display zeigt an:

NUMMER EINGEBEN

NR./ZW/KW WÄHLEN

- Wählen Sie die Empfängernummer nach einem der vorgesehenen Modi: direkt auf der Zahlentastatur oder über die Tasten der Zielwahl oder den Codes der Kurzwahl (siehe Sie weiter vorne "**Programmierung der Ziel- und Kurzwahl**").

Hierzu drücken Sie die Tasten:



- Drücken Sie die Taste:



Das Faxgerät fordert Sie zur Eingabe einer anderen Nummer auf:

NUMMER EINGEBEN

NR./ZW/KW WÄHLEN

Wenn Sie das Original an mehrere Empfänger senden möchten, müssen Sie die beiden letzten Schritte für jeden weiteren Empfänger wiederholen.

Wenn Sie das Original nur an einen Empfänger senden möchten, gehen Sie direkt zum nächsten Schritt, ohne weitere Nummern einzugeben.

8. Um die Prozedur zu beenden, drücken Sie die Taste:



Nach Beendigung der Prozedur zeigt das Display an:

FAX 00
SE VOM SPEICHER

A N M E R K U N G

Bei **Stromausfall** wird die Eingabe der **Sendung aus dem Speicher** gelöscht.

ÄNDERN/NEU EINLEITEN/LÖSCHEN EINER PROGRAMMIERTEN SENDUNG AUS DEM SPEICHER

1. Drücken Sie die Taste



bis auf dem Display erscheint:

SE VOM SPEICHER

2. Drücken Sie die Taste:



Das Display zeigt an:

BEREITS EINGEST.

3. Drücken Sie die Taste:



Das Display zeigt an:

EINST. DRUCKEN?

Sie können zwischen folgenden Optionen wählen:

EINST.DRUCKEN? - Um nur die Parameter in Bezug auf die Sendung aus dem Speicher zu drucken. Nach dem Ausdruck kehrt das Faxgerät automatisch wieder in den Bereitschaftszustand zurück.

EINST. LÖSCHEN? - Um die Eingabe zu löschen. Das Faxgerät kehrt in den Bereitschaftszustand zurück.

ÄNDERUNG? - Um die Empfängernummer oder die gewünschte Sendezeit zu ändern.

4. Um eine der möglichen Optionen anzuzeigen, drücken Sie die Tasten:



5. Um die Wahl zu bestätigen, drücken Sie die Taste:



Wenn Sie "ÄNDERUNG?" gewählt haben, zeigt das Display:

UHRZEIT EINGEBEN
HH:MM

Befolgen Sie nun, ab Schritt 4, die Prozedur "**Senden eines Originals aus dem Speicher**".

EMPFANGEN

Es können **vier verschiedene Empfangsverfahren** eingestellt werden, um gesendete Dokumente zu empfangen:

- **Manueller Empfang.** Bei allen Gelegenheiten in denen der Anwender **anwesend** ist und die Anrufe persönlich beantworten kann.

- **Automatischer Empfang.** Bei allen Gelegenheiten, in denen der Anwender **abwesend** ist und trotzdem empfangen möchte. Das ist die Standard-Modalität Ihres Faxgerätes.
- **Automatischer Empfang mit Fax-/Telefonerkennung.** Bei diesem Empfangsmodus schließt sich das Faxgerät nach einer gewissen Anzahl von Rufsignalen (Einstellung: 2 Rufsignale) an die Telefonleitung und kann erkennen, ob es sich dabei um einen Fax- oder Telefonanruf handelt.
- **Empfang mit Anrufbeantworter.** Bei diesem Empfangsverfahren nimmt der Anrufbeantworter Anrufe entgegen, zeichnet Nachrichten auf und überlässt dem Faxgerät die Leitung für den Empfang von Dokumenten.

WÄHLEN DES EMPFANGSMODUS

1. Drücken Sie die Taste



bis auf dem Display erscheint:

EMPFANGSMODUS

2. Drücken Sie die Taste:



Das Display zeigt an:

FAX 00

3. Um die anderen möglichen Optionen anzuzeigen, "MANUELL", "TEL/FAX" und "AB/FAX", drücken Sie die Tasten:



4. Um die Eingabe zu bestätigen, drücken Sie die Taste:



5. Um das Faxgerät in den Bereitschaftszustand zu bringen, drücken Sie die Taste:



A N M E R K U N G

Bei Schritt 3 wird die Option "AB/FAX" nur angezeigt, wenn die Ansage 1 gespeichert wurde (siehe Kapitel "**Der Anrufbeantworter**").

VORGEHENSWEISEN FÜR DIE VERSCHIEDENEN EMPFANGSMODI

MANUELLER EMPFANG

1. Bei Rufsignal den Handapparat abnehmen, um an die Leitung zu schalten.



Das Display zeigt an:

TEL

2. Sobald Sie den Faxton hören oder der Faxpartner Sie zum Empfang auffordert, drücken Sie die Taste:



Das Display zeigt an:

VERBINDUNG

3. Den Handapparat auflegen.



Das Faxgerät beginnt mit dem Empfang. Auf dem Display erscheinen einige Informationen zum laufenden Empfangsvorgang, u.a. die Faxnummer Ihres Faxpartners und, falls programmiert, sein Name.

Nach Beendigung des Empfangs erscheint kurz die Meldung "EMPFANG: KORREKT". Danach kehrt das Faxgerät in den Bereitschaftszustand zurück.

AUTOMATISCHER EMPFANG

Nach zwei Ruftönen bereitet sich das Faxgerät auf den Empfang vor. Der Empfang erfolgt wie bei manuellen Empfang.

AUTOMATISCHER EMPFANG MIT FAX-/TELEFONERKENNUNG

Bei diesem Empfangsmodus ist das Verhalten des Faxgerätes vom Anrufer abhängig:

- Wenn es sich bei dem Anrufer um ein anderes Faxgerät handelt, bereitet sich Ihr Faxgerät nach zwei Rufsignalen automatisch auf den Empfang vor.
- Wenn es sich bei dem Anrufer um ein Telefon handelt, gibt das Faxgerät nach zwei Rufsignalen, für etwa 20 Sekunden, ein akustisches Signal aus und auf dem Display erscheint "HÖRER ABHEBEN". Wenn innerhalb dieser 20 Sekunden der Handapparat nicht abgehoben wird, bereitet sich das Faxgerät automatisch auf den Empfang vor.

Wenn Sie den Handapparat abheben, bevor sich das Faxgerät an die Telefonleitung schaltet und die Leitungstöne zu hören sind, gehen Sie folgendermaßen vor:

1. Drücken Sie die Taste:



2. Den Handapparat auflegen.



A N M E R K U N G

Wenn der laufende Empfangsvorgang abgebrochen werden soll, die Taste  drücken. Das Faxgerät kehrt in den Bereitschaftszustand zurück.

PROGRAMMIERUNG DER ZIEL- UND KURZWahl

Das Faxgerät kann auch Prozeduren der **Schnellwahlverfahren** durchführen, wie die **Zielwahl** und die **Kurzwahl**, die jedoch die entsprechende Programmierung voraussetzen.

DIE ZIELWahl

Auf jeder der 10 Wahltasten (0 - 9) kann eine beliebige **Faxnummer** oder **Telefonnummer** und ein **Name programmiert** und dann automatisch gewählt werden, wenn man die programmierte Wahltaste für länger als eine Sekunde drückt.

1. Drücken Sie die Taste



bis auf dem Display erscheint:

PROGRAMMIEREN

2. Drücken Sie die Taste:



Das Display zeigt an:

DATUM/UHRZEIT

3. Drücken Sie die Taste



bis auf dem Display erscheint:

ZIELWahl

4. Drücken Sie die Taste:



Das Display zeigt an:

ZU PROGRAMMIEREN

TASTE: 0-9

5. Die Zahlentaste drücken, mit der eine Telefon- oder Faxnummer programmiert werden soll (z. B.: **1**).

Hierzu drücken Sie die Tasten:



- Das Display zeigt an:

1: TELEFON-NR.

Wenn bereits eine Telefon- oder Faxnummer gespeichert ist, erscheint diese auf dem Display.

6. Geben Sie die Telefon- oder Faxnummer des Empfängers (max. 64 Ziffern) ein.

Hierzu drücken Sie die Tasten:



- Das Display zeigt an:

7. Bei Tippfehlern setzen Sie den Cursor auf die falsche Zahl. Hierzu drücken Sie die Tasten:



8. Danach überschreiben Sie diese mit der richtigen Zahl. Hierzu drücken Sie die Tasten:



- Das Display zeigt an:

9. Um die vollständige Nummer zu löschen, drücken Sie die Taste:



10. Wenn Ihr Faxgerät an einer Nebenstelle angeschlossen ist und Sie die Amtsleitung "FLASH" gewählt haben, erfolgt die Amtholung, noch bevor die Nummer gewählt wird, durch Drücken der Taste:



Auf dem Display erscheint der Buchstabe "E" (Extern).

11. Um die Eingabe zu bestätigen, drücken Sie die Taste:



Das Display zeigt an:

1: NAME

Wenn ein Name bereits gespeichert ist, erscheint dieser auf dem Display.

12. Empfängername (max. 16 Zeichen) wie bei Eintragen des Namens (siehe "Name und faxnummer", Kapitel "Sofort beginnen") beschrieben eingeben. Hierzu drücken Sie die Tasten:



- Das Display zeigt an:

13. Bei Tippfehlern setzen Sie den Cursor auf das falsche Zeichen. Hierzu drücken Sie die Tasten:



Hierzu drücken Sie die Tasten:

14. Danach überschreiben Sie dieses mit dem richtigen Zeichen. Hierzu drücken Sie die Tasten:



- Das Display zeigt an:

15. Um den Namen vollständig zu löschen, drücken Sie die Taste:



16. Um die Eingabe zu bestätigen, drücken Sie die Taste:



Das Display zeigt an:

NÄCHSTE:JA

Sie können die Prozedur an dieser Stelle **unterbrechen** oder eine **andere Zahlentaste der Zielwahl programmieren**.

17. Um die Prozedur zu unterbrechen, drücken Sie die Taste:



18. Um eine andere Zahlentaste der Zielwahl zu programmieren, wiederholen Sie die entsprechenden Schritte der Nummern- und Namenseingabe des Empfängers.

DIE KURZWahl

Anhand der **Code (01-50)** können zusätzliche **Fax-, Telefonnummern** und **Namen programmiert** werden, die durch das Drücken der Taste  und durch die Eingabe des Codes automatisch gewählt werden.

Befolgen Sie die ersten beiden Schritte bezüglich der **Zielwahl**, dann:

1. Drücken Sie die Taste  bis auf dem Display erscheint:

KURZWahl



2. Drücken Sie die Taste:



Das Display zeigt an:

KW PROGRAMMIEREN

[01-50]:

3. Wählen Sie den Code, mit dem Sie die Telefon- oder Faxnummer programmieren möchten (z. B.  ).

Hierzu drücken Sie die Tasten:



Das Display zeigt an:

01: TELEFON-NR.

Befolgen Sie an dieser Stelle die Prozedur der **Zielwahl** ab den entsprechenden Schritten der Eingabe der Empfängernummer und des Empfängernamens.

A N M E R K U N G

Wenn gewünscht, können die gespeicherten Informationen der **10 Zielwahl-Zahlentasten** und der **50 Kurzwahlcode** ausgedruckt werden (siehe später "**Ausdrucken von Protokollen und Listen**").

ÄNDERN EINER ZIELWAHL-ZAHLENTASTE ODER EINES KURZWahlCODES

1. Befolgen Sie die Prozedur der Zielwahl oder die Prozedur der Kurzwahl, bis zur Anzeige:

- **Zielwahl**

1: TELEFON-NR.

- **Kurzwahl**

01: TELEFON-NR.

2. Um die vollständige Nummer zu löschen, drücken Sie die Taste:



3. Geben Sie die Telefon- oder Faxnummer des Empfängers (max. 64 Ziffern) ein.

Hierzu drücken Sie die Tasten:



4. Um die Eingabe zu bestätigen, drücken Sie die Taste:



Das Display zeigt an:

1:NAME

oder

01:NAME

5. Um den Namen vollständig zu löschen, drücken Sie die Taste:



X

6. Geben Sie den neuen Namen ein (max. 16 Zeichen).

Hierzu drücken Sie die Tasten:



7. Um die Eingabe zu bestätigen, drücken Sie die Taste:



8. Um das Faxgerät in den Bereitschaftszustand zu bringen, drücken Sie die Taste:



SENDEN MIT ZIELWAHL

1. Legen Sie das Original in den manuellen oder automatischen Einzug (ADF). Das Display zeigt in der oberen Zeile:

DOKUMENT BEREIT

und in der unteren Zeile den entsprechenden Ausgangswert für den vorgesehenen Kontrast "NORMAL".

Der Anfangswert der Auflösung ist: "" (Standard).

Wenn Sie es für angemessen halten, ändern Sie die Kontrast- und Auflösungs-werte, wie beschrieben in "**Einstellung von Kontrast und Auflösung**".

2. Die gewünschte Zahlentaste (zum Beispiel: ) länger als eine Sekunde drücken:



Das Display zeigt die auf ihr gespeicherte Faxnummer.

Wurde auch ein Name gespeichert, wird dieser auf dem Display angezeigt.

Danach wird die Übertragung wie bekannt fortgesetzt.

SENDEN MIT KURZWahl

1. Legen Sie das Original in den manuellen oder automatischen Einzug (ADF). Das Display zeigt in der oberen Zeile:

DOKUMENT BEREIT

und in der unteren Zeile den entsprechenden Ausgangswert für den vorgesehenen Kontrast "NORMAL".

Der Anfangswert der Auflösung ist: "" (Standard).

Wenn Sie es für angemessen halten, ändern Sie die Kontrast- und Auflösungs-werte, wie beschrieben in "**Einstellung von Kontrast und Auflösung**".

2. Drücken Sie die Taste:  Das Display zeigt an:
ADRESSBUCH
CODE ODER <>
 3. Den gewünschten Kurzwahlcode eingeben, z. B.:
 .
Hierzu drücken Sie die Tasten:
 
- Das Display zeigt die auf ihr gespeicherte Faxnummer an. Wurde auch ein Name gespeichert, wird dieser auf dem Display angezeigt. Danach wird die Übertragung wie bekannt fortgesetzt.

SENDEN MIT DER ZIEL- ODER KURZWahl MITTELS DURCHSUCHEN DES ADRESSBUCHES

Wenn man **vergessen** hat, auf welcher Zielwahltaste oder mit welchem Kurzwahlcode eine bestimmte Faxnummer programmiert wurde, **kann der Sendevorgang trotzdem gestartet werden**, indem das Adressbuch folgendermaßen abgefragt wird:

1. Legen Sie das Original in den manuellen oder automatischen Einzug (ADF). Das Display zeigt in der oberen Zeile:

DOKUMENT BEREIT

und in der unteren Zeile den entsprechenden Ausgangswert für den vorgesehenen Kontrast "NORMAL".

Der Anfangswert der Auflösung ist: "" (Standard).

Wenn Sie es für angemessen halten, ändern Sie die Kontrast- und Auflösungswerte, wie beschrieben in "**Einstellung von Kontrast und Auflösung**".

2. Drücken Sie die Taste:



Das Display zeigt an:

ADRESSBUCH
CODE ODER <>

3. Um die Faxnummer oder den Name des gewünschten Empfängers zu finden, an den Sie das Original senden möchten, drücken Sie die Tasten:



4. Um den Sendevorgang zu starten, drücken Sie die Taste:



SENDEN AN EINE DER LETZTEN 20 EINGEGANGENEN NUMMERN ODER AN EINE DER LETZTEN 10 ABGEHENDEN NUMMERN





1. Legen Sie das Original in den manuellen oder automatischen Einzug (ADF). Das Display zeigt in der oberen Zeile:

DOKUMENT BEREIT

und in der unteren Zeile den entsprechenden Ausgangswert für den vorgesehenen Kontrast "NORMAL".

Der Anfangswert der Auflösung ist: "" (Standard).

Wenn Sie es für angemessen halten, ändern Sie die Kontrast- und Auflösungswerte, wie beschrieben in "**Einstellung von Kontrast und Auflösung**".

2. Drücken Sie die Taste:  Das Display zeigt an:
EINGEHEN. ANRUFE
3. Um die andere mögliche Option anzuzeigen: "ABGEHENDEN ANRUFE", drücken Sie die Tasten:

4. Um die Wahl zu bestätigen, drücken Sie die Taste:

5. Um in der Liste der letzten 20 eingegangenen Anrufe oder in der Liste der letzten 10 ausgehenden Anrufe die Faxnummer oder den Namen des Empfängers zu finden, an den Sie das Original senden möchten, drücken Sie die Tasten:

6. Um den Sendevorgang zu starten, drücken Sie die Taste:

AUSDRUCKEN VON PROTOKOLLEN UND LISTEN

DIE PROTOKOLLE

Das Faxgerät bietet anhand der Protokolle die Möglichkeit, das Ergebnis aller durchgeführten Vorgänge (Sendung und Empfang), die Anzahl der bearbeiteten Dokumente und eine Fülle anderer wichtiger Informationen zu prüfen.

Das Faxgerät druckt folgende Protokolle aus:

- **Netzausfall-Bericht:** Dieser Bericht wird **immer und automatisch** nach einem **Netzausfall** ausgedruckt, **wenn sich Dokumente im Speicher befinden**.
Bei der Wiederherstellung der Betriebsfunktionen, wird das Faxgerät automatisch ein Protokoll ausdrucken, auf dem die Anzahl der verlorenen Seiten, die sich bis zu diesem Moment im Speicher befanden, enthalten sind. In diesem Fall empfehlen wir Ihnen ein Journal-Protokoll auszudrucken, um zu der Nummer oder dem Namen zu gelangen, von dem das verloren gegangene Dokument stammt.
- **Journal:** Hierin sind sämtliche Daten zu den **letzten 42 Send- und Empfangsvorgängen** enthalten, die das Faxgerät im Speicher hält. Es wird **automatisch** (nach der 32. Aktivität mit anschließender Löschung der gespeicherten Daten) oder **auf Abruf ausgedruckt**.
- **Sendeprotokoll:** Enthält Informationen zum **letzten Sendevorgang** und kann nach entsprechender Vorprogrammierung **immer automatisch** nach jeder Sendung oder **auf Abruf** zum gewünschten Zeitpunkt ausgedruckt werden.
- **Sendeprotokoll zu Übertragungsfehlern:** Enthält ebenfalls die Informationen zum **letzten Sendevorgang** aber **wird nur bei Übertragungsfehlern automatisch ausgedruckt**. Das Faxgerät ist bereits voreingestellt, diese Protokollart automatisch auszudrucken. Wenn die Einstellung deaktiviert werden soll, ist im entsprechenden Abschnitt nachzusehen.
- **Protokoll des letzten Rundsendeauftrages:** Enthält die entsprechenden Daten des **letzten Rundsendeauftrages** und kann nach vorheriger Programmierung **immer und automatisch nach jeder Sendung** oder **auf Anfrage** ausgedruckt werden.

INTERPRETATION DER PROTOKOLLE

• Üb.-Nr.	Fortlaufende Nummerierung der durchgeführten Sende-/Empfangsvorgänge.
• Üb.-Art	Aktivität: SENDUNG, beim Sendevorgang. EMPFANG, E-ABRUF beim Empfangsvorgang.
• Dok.	Bezugsnummer des gespeicherten Dokumentes wird vom Faxgerät direkt zugewiesen.
• Gewählte Nummer	Faxnummer des gewählten Empfängers.
• Name	Name des gewählten Empfängers. Erscheint nur, wenn er auf den Tasten der Zielwahl oder in den Kurzwahlcodes gespeichert wurde. Dieses Feld wird nicht in Journal angezeigt.
• Empfängerkennezeichen Erhalten	Nummer (und ggf. Name) des gewählten Empfängers. Diese Nummer entspricht nur dann der gewählten Nummer, wenn der Empfänger die eigene Faxnummer richtig eingegeben hat. Ansonsten könnte sie verschieden sein oder sogar fehlen.
• Datum/Uhrzeit	Datum und Uhrzeit der Übertragung.
• Dauer	Übertragungsdauer (in Minuten und Sekunden).
• Seiten	Anzahl der gesendeten und empfangenen Seiten.
• Ergeb	Ergebnis Übertragungsergebnis: - OK: Bei erfolgreicher Übertragung. - FEHLERCODE XX: Bei Übertragungsfehlern. Die Ursache lässt sich anhand des Fehlercodes feststellen (siehe "Fehlercode", Kapitel "Fehler und Problemlösungen").

AKTIVIERUNG/DEAKTIVIERUNG DES AUTOMATISCHEN AUSDRUCKS VON SENDEPROTOKOLLEN UND VON SENDEPROTOKOLLEN ZU ÜBERTRAGUNGSFEHLERN

1. Drücken Sie die Taste

 bis auf dem Display erscheint:

PROGRAMMIEREN

2. Drücken Sie die Taste:



Das Display zeigt an:

DATUM/UHRZEIT

3. Drücken Sie die Taste:

 Das Display zeigt an:

EINSTELLUNGEN

4. Drücken Sie die Taste



bis auf dem Display erscheint:

SENDEPROT.:FEHLER

Sie können eine der folgenden Optionen wählen: "SENDEPROT.: JA" und "SENDEPROT.: NEIN".

SENDEPROT.:FEHLER - Das Faxgerät druckt automatisch nach jedem erfolglosen Sendevorgang ein Sendeprotokoll aus.

SENDEPROT.: JA - Das Faxgerät druckt automatisch nach jedem Sendevorgang ein Sendeprotokoll aus, unabhängig von seinem Ergebnis.

SENDEPROT.: NEIN - Das Faxgerät druckt kein Sendeprotokoll aus.

5. Um eine der möglichen Optionen anzuzeigen, drücken Sie die Tasten:



6. Um die Wahl zu bestätigen, drücken Sie die Taste:



7. Um das Faxgerät in den Bereitschaftszustand zu bringen, drücken Sie die Taste:



AKTIVIERUNG/DEAKTIVIERUNG DES AUTOMATISCHEN AUSDRUCKS VON RUNDSENDEPROTOKOLLEN

1. Drücken Sie die Taste



bis auf dem Display erscheint:

PROGRAMMIEREN

2. Drücken Sie die Taste:



Das Display zeigt an:

DATUM/UHRZEIT

3. Drücken Sie die Taste:



Das Display zeigt an:

EINSTELLUNGEN

4. Drücken Sie die Taste



bis auf dem Display erscheint:

RUNDSE.PR.: JA

5. Um die andere mögliche Option anzuzeigen: "RUNDSE.PR.: NEIN", drücken Sie die Tasten:



6. Um die Wahl zu bestätigen, drücken Sie die Taste:



7. Um das Faxgerät in den Bereitschaftszustand zu bringen, drücken Sie die Taste:



AUF ANFRAGE DAS JOURNAL-, RUNDSENDE- UND ANRUFER-ID-PROTOKOLL AUSDRUCKEN

1. Drücken Sie die Taste  bis auf dem Display erscheint:

BERICHTSAUSDRUCK

2. Drücken Sie die Taste:



Das Display zeigt an:

SENDEPROTOKOLL

Sie können eine der folgenden Optionen wählen: "RUNDSENDEPROTOK.", "JOURNAL", "ANRUFLER-LISTE" und "DRUCKEN: NEIN".

3. Um eine der möglichen Optionen anzuzeigen, drücken Sie die Tasten:



4. Um die Wahl zu bestätigen, drücken Sie die Taste:



Nachdem der Ausdruck ausgeführt wurde, kehrt das Faxgerät automatisch in den Bereitschaftszustand zurück.

A N M E R K U N G

Wenn "DRUCKEN: NEIN" gewählt wurde, die Taste  drücken, um das Faxgerät wieder in den Bereitschaftszustand zu bringen.

DIE LISTEN

Sie können jederzeit den kompletten **Listenausdruck der Installationsparameter und Einstellungen**, sowie der **gespeicherten Daten auf den Ziel- und Kurzwahl-tasten** erhalten. Wenn Sie die Liste mit den Installationsparametern und Einstellungen anfordern, erhalten Sie einen laufenden Überblick über die vorgegebenen Werte und der von Ihnen vorgenommenen Einstellungen zur Anpassung an die jeweilige Situation.

DIE PARAMETER DER INSTALLATION UND DER AUSGESCHLOSSENEN NUMMERN AUSDRUCKEN

1. Drücken Sie die Taste  bis auf dem Display erscheint:

INSTALLATION

2. Drücken Sie die Taste:



Das Display zeigt an:

ANSCHLUSSART

3. Drücken Sie die Taste



bis auf dem Display erscheint:

LISTE DRUCKEN

4. Drücken Sie die Taste



Das Display zeigt an:

DRU:INSTALL.

5. Um die anderen möglichen Optionen anzuzeigen: "DRU:N.AUSSCHLUSS" und "MENÜ BEENDEN", drücken Sie die Tasten:



6. Um die Wahl zu bestätigen, drücken Sie die Taste:



A N M E R K U N G

Wenn Sie "DRU:INSTALL." oder "DRU: N.AUSSCHLUSS" gewählt haben, kehrt das Faxgerät nach Beendigung automatisch in den Bereitschaftszustand zurück. Wenn Sie "MENÜ BEENDEN" gewählt haben, die Taste  drücken, um das Faxgerät in den Bereitschaftszustand zu bringen.

AUSDRUCK DER KONFIGURATIONSPARAMETER UND DER DATEN, BEZÜGLICH DER ZIELWAHL UND KURZWAHL

1. Drücken Sie die Taste



bis auf dem Display erscheint:

PROGRAMMIEREN

2. Drücken Sie die Taste:



Das Display zeigt an:

DATUM/UHRZEIT

3. Drücken Sie die Taste



bis auf dem Display erscheint:

LISTEN DRUCKEN

4. Drücken Sie die Taste:



Das Display zeigt an:

PARAMETER

5. Um die anderen möglichen Optionen anzuzeigen: "ZIELWAHL", "KURZWAHL" und "NEIN", drücken Sie die Tasten:



6. Um die Wahl zu bestätigen, drücken Sie die Taste:



Nachdem der Ausdruck ausgeführt wurde, kehrt das Faxgerät automatisch in den Bereitschaftszustand zurück.

A N M E R K U N G

Wenn Sie "NEIN" gewählt haben, die Taste  drücken, um das Faxgerät wieder in den Bereitschaftszustand zu bringen.

Wenn Sie eines der Modelle mit **eingebautem Anrufbeantworter** erworben haben, können Sie damit dieselben Funktionen nutzen, die auch ein externer Anrufbeantworter ausübt.

Sie haben folgende Möglichkeiten:

- **Ansagen aufzeichnen**, die bei Ihrer Abwesenheit **automatisch ausgegeben werden**, um die Anrufer zu bitten eine Nachricht zu hinterlassen oder zu einem späteren Zeitpunkt wieder anzurufen.
- **Notizen aufzeichnen** (sogenannte MEMOS).
- **Ansagen abhören**.
- **Ansagen ersetzen**.
- **Nachrichten aufzeichnen**, die Anrufer bei Ihrer Abwesenheit hinterlassen möchten, damit keine direkten **Anrufe** verloren gehen.
- **Aufgezeichnete Meldungen und Notizen abhören**.
- **Aufgezeichnete Meldungen und Notizen löschen**.
- **Meldungen zu einem entfernten Telefon weiterleiten**.
- **Den Anrufbeantworter aus der Ferne bedienen**.

Die **Aufzeichnungskapazität** des Anrufbeantworters ist von der verfügbaren Speicherkapazität abhängig (14 Minuten). Die **Dauer der Ansagen** kann auf **30 oder 60 Sekunden** programmiert werden siehe "**Programmierung der Dauer von Notizen (MEMO) und Eingangsmeldungen**".

UM DEN ANRUFBEANTWORTER ZU STARTEN

Der Anrufbeantworter kann nur aktiviert werden, nachdem die **Ansage 1** aufgezeichnet wurde. Sehen Sie weiter vorne "**Die Ansagen und die Notizen**" und insbesondere "**Aufzeichnen von Ansage 1**".

Außerdem muss das Faxgerät für den Empfang vorbereitet werden "**AB/FAX**". Siehe im ersten Teil des Benutzerhandbuchs "**Wählen des Empfangsmodus**", Abschnitt "**Empfangen**".

Im AB/FAX-Modus stellt sich das Faxgerät automatisch auf Empfang ein, wenn es von einem anderen Faxgerät angerufen wird, damit keine an Sie gerichteten Dokumente verloren gehen.

A N M E R K U N G

Der Zugriff auf den Anrufbeantworter kann durch einen vierstelligen **Abfragecode (schon vorhanden als "1234") geschützt** werden. Auf diese Weise kann niemand den Anrufbeantworter ohne Ihre Erlaubnis benutzen (außer um Nachrichten zu hinterlassen). Der Abfragecode kann jederzeit geändert werden (siehe "**Um den Zugriffscod für den Anrufbeantworter zu ändern oder zu löschen**").

DAS BEDIENFELD DES ANRUFBEANTWORTERS

Tasten nur für Modell mit eingebautem Anrufbeantworter:

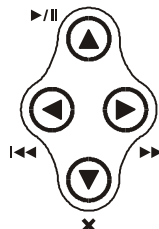

Um das Abhören der Meldungen und Notizen zu starten. Sollten noch nicht gehörte Meldungen oder Notizen enthalten sein, wird der Abhörvorgang nur von den zuletzt eingegangenen, angefangen von der ersten nicht gehörten Meldung, gestartet.

Um zeitweilig das Abhören der Meldungen und Notizen zu unterbrechen. Nach erneutem Drücken der Taste wird das Abhören wieder aktiviert.

Um die Aufzeichnung der "**MEMO**" (persönlichen Notizen) zu starten.

Um während des Abhörens von Meldungen und Notizen an den Anfang der nächsten Meldung oder Notiz zu gelangen.

Um während des Abhörens von Meldungen und Notizen zur vorhergehenden Meldung oder Notiz zurückzukehren (nur nachdem alle abgehört wurden).

(LÖSCHEN)

Um die bereits abgehörten Meldungen und Notizen zu löschen.

LEUCHTANZEIGE (NACHRICHTEN)

An, um anzuzeigen, dass **Meldungen oder Notizen im Speicher sind, die bereits abgehört wurden**.

Blinkt, um anzuzeigen, dass **Meldungen oder Notizen im Speicher sind, die noch nicht abgehört wurden**.

Aus, um anzuzeigen, dass **keine Meldungen oder Notizen im Speicher sind**.

Tasten, die das Benutzen des Anrufbeantworters notwendig sind:

Um auf das Konfigurationsmenü des Anrufbeantworters Zugriff zu haben.

Um die verschiedenen Untermenüs zu wählen.

Um die möglichen Optionen eines Wertes oder Parameters zu wählen.

Um Aufzeichnung und Abhören zu starten.

Um die Menüwahl zur Konfiguration des Anrufbeantworters, der Untermenüs, der Parameter und deren Werte zu bestätigen und um den Wechsel zum nächsten Zustand zu starten.



Um Aufzeichnung und Abhören zu unterbrechen.

Um den laufenden Programmiervorgang zu unterbrechen.

Um das Faxgerät in den Bereitschaftszustand zu bringen.

UM DEN ZUGRIFFSCODE FÜR DEN ANRUFBEANTWORTER ZU ÄNDERN ODER ZU LÖSCHEN

1. Drücken Sie die Taste



bis auf dem Display erscheint:

AB-EINSTELLUNG

2. Um die Eingabe zu bestätigen, drücken Sie die Taste:



Das Display zeigt an:

ME. ÜBER LAUTSP.

3. Drücken Sie die Taste



bis auf dem Display erscheint:

ABFRAGECODE

4. Drücken Sie die Taste:



Das Display zeigt die programmierten Code an:

CODE

[0 - 9]: 1234

An dieser Stelle können Sie den vorhandenen Code (Schritte 7 und 8 der Prozedur) ändern oder ihn vollständig löschen (Schritte 5 und 6 der Prozedur).

Löschen des Codes:

5. Drücken Sie die Taste:



X

Das Display zeigt an:

CODE

[0 - 9]:

6. Um den Löschvorgang zu bestätigen, drücken Sie die Taste:



Das Display zeigt an:

GEBÜHR VERMEIDEN

Ändern des Codes:

7. Geben Sie den neuen Code, z. B. "0001" ein, indem Sie die Tasten drücken:



Das Display zeigt an:

CODE

[0 - 9]: 0001

8. Um die Eingabe zu bestätigen, drücken Sie die Taste:



Das Display zeigt an:

ABHÖREN FREI

9. Um das Faxgerät in den Bereitschaftszustand zu bringen, drücken Sie in beiden Fällen die Taste:



Der Abfragecode des Anrufbeantworters kann letztlich auch verwendet werden, um:

- zu verhindern, dass andere Personen im Raum die persönlichen Nachrichten abhören können;
- zu verhindern, dass andere Personen die persönlichen Einstellungsparameter des Anrufbeantworters ändern können.

Die Prozedur "Um den Zugriffscode für den Anrufbeantworter zu ändern oder zu löschen" bis zur Anzeige "ABHÖREN FREI" ausführen, dann mit der folgenden Prozedur fortfahren:

1. Um zu verhindern, dass beliebige Personen die eingegangenen Meldungen auf ihrem Anrufbeantworter abhören können, drücken Sie die Tasten:



Das Display zeigt an:

ABHÖREN GESPERRT

2. Um die Wahl zu bestätigen, drücken Sie die Taste:



Das Display zeigt an:

EINST. FREI

3. Um zu verhindern, dass beliebige Personen den Anrufbeantworter, ohne ihre Genehmigung, programmieren können, drücken Sie die Tasten:



Das Display zeigt an:

EINST. GESPERRT.

4. Um die Wahl zu bestätigen, drücken Sie die Taste:



5. Um das Faxgerät in den Bereitschaftszustand zu bringen, drücken Sie die Taste:













DIE ANSAGEN UND DIE NOTIZEN

Es können **verschiedene Ansagetypen** aufgezeichnet werden:

- **ANSAGE 1:** Diese Ansage, die max. 20 Sekunden dauert, bittet den Anrufer, eine Nachricht auf dem Anrufbeantworter zu hinterlassen. Zum Beispiel:
"Hier spricht der Anrufbeantworter der Firma (...). Wir sind zur Zeit leider nicht erreichbar. Nach dem Tonzeichen können Sie eine Nachricht hinterlassen oder ein Dokument durch Drücken der Starttaste auf Ihrem Faxgerät senden. Vielen Dank."
- **ANSAGE 2,** dauert max. **10 Sekunden** und kann für folgende Fälle aufgezeichnet werden:
 - wenn Sie den Empfangsmodus "**AB/FAX**" gewählt haben und den Anrufer in Ihrer **Abwesenheit** darauf hinweisen möchten, dass der Anrufbeantworter keine Nachrichten aufzeichnen kann, da der Speicher voll ist. Zum Beispiel:
"Zur Zeit können nur Faxe empfangen werden. Rufen Sie für ein Gespräch bitte später wieder an."
 - wenn Sie den Modus "**TEL/FAX**" gewählt haben und den Anrufer in Ihrer **Anwesenheit** darauf hinweisen möchten, den Handapparat nicht aufzulegen. Zum Beispiel:
"Bitte warten."
- **ÜBERTRAGUNGSANSAGE,** diese Ansage, die max. **10 Sekunden** dauert, informiert Sie über ein **entferntes Telefon**, dass auf dem Anrufbeantworter nicht abgehörte **Nachrichten** aufgezeichnet sind.

- Zur Weiterleitung der noch nicht gehörten Meldungen folgendermaßen vorgehen:
 - Der Anrufbeantworter muss vorher entsprechend programmiert werden (siehe später "**Weiterleiten von Eingangsmeldungen und Notizen zum entfernten Telefon**").
 - Die Funktionen, die die Fernbedienung des Anrufbeantworters ermöglichen, müssen aktiviert werden (siehe "**Fernbedienung des Anrufbeantworters**").
- **MEMO (stimmlich)**, die **programmierbare** Dauer beträgt **30 oder 60 Sekunden** und dient persönlichen Zwecken, (beispielsweise zur Erinnerungstütze). Diese Meldung wird bei einem Anruf **nicht** ausgegeben.





AUFZEICHNEN VON ANSAGE 1

1. Drücken Sie die Taste  bis auf dem Display erscheint:
AB-EINSTELLUNG
 2. Um die Eingabe zu bestätigen, drücken Sie die Taste:
 Das Display zeigt an:
ME. ÜBER LAUTSP.
 3. Drücken Sie die Taste  bis auf dem Display erscheint:
ANSAGE 1 AUFZ.
 4. Drücken Sie die Taste:
 Das Display zeigt an:
HÖRER ABHEBEN
 5. Hörer abheben.
 Das Display zeigt an:
AUFNAHME: <
 6. Um mit der Aufzeichnung der Ansage zu beginnen, drücken Sie die Taste:
 Das Display zeigt an:
AUFZEICHNUNG 19
- Es stehen Ihnen 20 Sekunden zu Verfügung (am Display von 19 bis 00 abgezählt), um Ihre Ansage zu diktieren:
- wenn die Ansage **kürzer als 20 Sekunden** ist, wird die Registrierung abgeschlossen, sobald nicht mehr gesprochen und der Handapparat nieder gehalten wird oder durch das Drücken der Taste  oder der Taste . Wenn die Taste  gedrückt wird, gibt das Faxgerät die registrierte Meldung nicht automatisch wieder.
 - wenn die **vorhandene Zeit verfällt**, erlässt das Faxgerät einen kurzen Signalton und gibt automatisch die registrierte Meldung wieder. Danach den Handapparat auflegen.
- In beiden Fällen die Taste  drücken, um das Faxgerät in den Bereitschaftszustand zu bringen.

A N M E R K U N G

Wenn die **Lautstärke** der Ansage **zu hoch** oder **zu niedrig** ist, kann sie während des Abhörens mit der Taste  eingestellt werden. Auf dem Display erscheint oben rechts die eingegebene Lautstärke.

ABHÖREN VON ANSAGE 1

1. Drücken Sie die Taste  bis auf dem Display erscheint:
AB-EINSTELLUNG
 2. Um die Eingabe zu bestätigen, drücken Sie die Taste:
 Das Display zeigt an:
ME. ÜBER LAUTSP.
 3. Drücken Sie die Taste  bis auf dem Display erscheint:
ANSAGE 1 ANHÖREN
 4. Um die vorher registrierte Ansage 1 abzuhören, drücken Sie die Taste:
 Das Display zeigt an:
WIEDERGABE
- Das Faxgerät stellt sich nach der Wiedergabe automatisch auf die Aufzeichnung einer neuen ANSAGE 1 ein. In diesem Fall können Sie bei Bedarf die vorher aufgezeichnete Ansage ändern oder ersetzen. Dazu die Aufzeichnungsprozedur wiederholen.
5. Um das Faxgerät in den Bereitschaftszustand zu bringen, drücken Sie die Taste:

AUFZEICHNEN VON ANSAGE 2

Zeichnen Sie Ansage 2 wie Ansage 1 auf, indem jedoch **Schritt 3** folgendermaßen geändert wird:

Die Taste  drücken, bis auf dem Display erscheint:
ANSAGE 2 AUFZ.

A N M E R K U N G

Denken Sie daran, dass Ihnen nur 10 Sekunden zur Verfügung stehen.

ABHÖREN VON ANSAGE 2

Hören Sie Ansage 2 wie Ansage 1 ab, indem jedoch **Schritt 3** folgendermaßen geändert wird:

Die Taste  drücken, bis auf dem Display erscheint:
ANSAGE 2 ANHÖREN

AUFZEICHNEN DER ÜBERTRAGUNGSANSAGE

Zeichnen Sie die Transfermeldung wie Ansage 1 und 2 auf, indem jedoch **Schritt 3** folgendermaßen geändert wird:

Die Taste **F** drücken, bis auf dem Display erscheint:

ANSAGE WEITERLTN

AUFZEICHNEN VON NOTIZEN (MEMO)

Sie können den Anrufbeantworter ebenfalls zum Aufzeichnen von persönlichen Notizen (MEMO) verwenden, die wie Eingangsmeldungen verwaltet werden.

1. Drücken Sie die Taste:



Das Display zeigt an:

HÖRER ABHEBEN

2. Hörer abheben.



Das Display zeigt an:

INFO?

3. Um die Aufzeichnung zu starten, drücken Sie die Taste:



Das Display zeigt an:

AUFZEICHNUNG 30

A N M E R K U N G

Sie haben **30 oder 60 Sekunden Zeit** (sehen Sie wie folgt **"Programmieren der Dauer von Notizen und Eingangsmeldungen"**), um Ihre Notiz mit der selben Modalität der ANSAGEN 1 und 2 aufzunehmen.

PROGRAMMIEREN DER DAUER VON NOTIZEN UND EINGANGSMELDUNGEN

1. Drücken Sie die Taste



bis auf dem Display erscheint:

AB-EINSTELLUNG

2. Um die Eingabe zu bestätigen, drücken Sie die Taste:



Das Display zeigt an:

ME. ÜBER LAUTSP.

3. Drücken Sie die Taste



bis auf dem Display erscheint:

NACHRICHT-DAUER

4. Drücken Sie die Taste:



Das Display zeigt an:

30 SEKUNDEN

5. Um die andere mögliche Option anzuzeigen, "60 SEKUNDEN", drücken Sie die Tasten:



6. Um die Wahl zu bestätigen, drücken Sie die Taste:



7. Um das Faxgerät in den Bereitschaftszustand zu bringen, drücken Sie die Taste:



ABHÖREN VON EINGANGSMELDUNGEN UND NOTIZEN (MEMO)

Wenn eine oder mehrere Eingangsmeldungen im Speicher sind die noch nicht angehört wurden, blinkt die Leuchtanzeige "NACHRICHT" und auf dem Display wird die Gesamtanzahl der aufgezeichneten Meldungen angezeigt (einschl. Notizen), im Beispiel 03:

AB/FAX 03
01-10-04 10:32

An dieser Stelle können alle Meldungen, einschließlich Notizen (mittels Lautsprecher oder durch Abheben des Handapparats) abgehört werden, die im Speicher mit durchlaufender Nummerierung, angefangen von den noch nicht abgehörten bis maximal 49, aufgezeichnet werden. Während des Abhörens einer Mitteilung erscheinen auf dem Display Tag und Uhrzeit des Mitteilungseinganges.

Um das Abhören der Meldungen **über den Lautsprecher** zu starten, die das Faxgerät nacheinander, getrennt durch eine kurze akustische Anzeige, wiedergibt.

Hierzu drücken Sie die Taste:



Sie können auch vertrauliche Meldungen abhören.

Zu diesem Zweck:

1. Drücken Sie die Taste:



2. Hörer abheben.



Nach der Wiedergabe der letzten Meldung gibt das Faxgerät zwei kurze akustische Anzeigen aus und kehrt automatisch in den Bereitschaftszustand zurück. Die Leuchtanzeige "NACHRICHT" hört auf zu blinken und bleibt dauerhaft an.

LÖSCHEN BEREITS GEHÖRTER MELDUNGEN UND NOTIZEN

Eine Meldung oder eine Notiz kann nur **während oder nach dem Abhören gelöscht** werden.

Nicht gehörte Meldungen oder Notizen werden nicht gelöscht. Die vollständige Löschung des Speichers kann daher erst nach der vorherigen Wiedergabe aller Meldungen und Notizen erfolgen.

LÖSCHEN DER AKTUELL ANGEHÖRTEN MELDUNG ODER NOTIZ

- Um das Abhören der Meldungen oder Notizen zu starten, drücken Sie die Taste:



Das Display zeigt an:

ANRUF 01 03
01-10-04 10:47

- Um die Meldung zu löschen, die soeben gehört wird, drücken Sie die Taste:



Der Anrufbeantworter bietet die nächste Meldung und das Display zeigt an:

ANRUF 01 02
01-10-04 10:47

- Um die nächste Meldung zu löschen, drücken Sie die Taste:



Bei allen zu löschenden Meldungen auf diese Weise vorgehen.

A N M E R K U N G

Wenn keine Meldung gelöscht werden soll, drücken Sie die Taste

LÖSCHEN ALLER GEHÖRTEN MELDUNGEN

Beispielsweise sind 6 Meldungen im Anrufbeantworter aufgezeichnet, von denen 3 bereits angehört wurden:

- Drücken Sie die Taste:



Das Display zeigt an:

ALTER ANRUF
LÖSCHEN

- Um die bereits gehörten Meldungen zu löschen, drücken Sie die Taste:



Das Display zeigt den Bereitschaftszustand und die Anzahl der Meldungen, die nach der Löschung verblieben sind, an. In diesem Fall 03.

A N M E R K U N G

Wenn keine Meldung gelöscht werden soll, drücken Sie die Taste

WEITERLEITEN VON EINGANGSMELDUNGEN UND NOTIZEN ZUM ENTFERNTEN TELEFON

Auf Wunsch kann der Anrufbeantworter so programmiert werden, dass er den Anwender über ein entferntes Telefon zu einer bestimmten Uhrzeit anruft, um ihn auf noch nicht gehörte Meldungen im Anrufbeantworter hinzuweisen.

Außer dem Anrufzeitpunkt und der anzurufenden Nummer kann auch der Modus für die Rufweiterleitung (einmal oder täglich) programmiert werden.

- Drücken Sie die Taste



bis auf dem Display erscheint:

AB-EINSTELLUNG

- Um die Eingabe zu bestätigen, drücken Sie die Taste:



Das Display zeigt an:

ME ÜBER LAUTSP.

- Drücken Sie die Taste



bis auf dem Display erscheint:

RUFWEITERLEITUNG

- Drücken Sie die Taste:



Das Display zeigt an:

NEIN

- Um die anderen beiden Optionen anzeigen, "EINMAL" oder "TÄGLICH", drücken Sie die Tasten:



- Um die Wahl zu bestätigen, drücken Sie die Taste:



Das Display zeigt an:

UHRZEIT EINGEBEN
HH:MM

- Den Zeitpunkt für die Rufweiterleitung eingeben, zum Beispiel: "11:45". Hierzu drücken Sie die Tasten:



- Um die Eingabe zu bestätigen, drücken Sie die Taste:



Das Display zeigt an:

TEL-NR. EINGEBEN

- Die Telefonnummer eingeben, unter der der Anwender erreichbar sein wird, zum Beispiel: "02 614456". Hierzu drücken Sie die Tasten:



- Um die Eingabe zu bestätigen, drücken Sie die Taste:



Das Display zeigt an:

ANSAGE WEITERLEITN

An dieser Stelle die Übertragungsansage aufzeichnen (siehe "Aufzeichnen der Übertragungsansage") oder die Prozedur mit der Taste beenden.

A N M E R K U N G

Die Programmierung der Meldungsweiterleitung wird bei Stromausfall annulliert.

A N M E R K U N G

Wenn zuvor eine Übertragungsansage aufgezeichnet wurde, zeigt das Display die Meldung "WIEDERGABE" und der Anrufbeantworter gibt die Meldung wieder. Das Ändern oder Ersetzen der Meldung wird in "Aufzeichnen der Übertragungsansage" beschrieben.

Nachdem der Anrufbeantworter für die Weiterleitung der noch nicht gehörten Meldungen programmiert worden ist, können diese durch Betätigung des Anrufbeantworters mit den wie folgt beschriebenen Modalitäten in "Fernbedienung des Anrufbeantworters", abgehört werden.

FERNBEDIENUNG DES ANRUFBEANTWORTERS

Der Anrufbeantworter kann, neben der direkten Bedienung mittels spezieller Tasten auf dem Bedienfeld des Faxgeräts, auch von jedem beliebig entfernten oder nahen Ort aus fernbedient werden. Voraussetzung ist allerdings ein Telefon, das im **Mehrfrequenzverfahren** arbeitet, z. B.: ein Mobiltelefon.

Um aus der Ferne am Anrufbeantworter agieren zu können, muss das Faxgerät auf den Empfangsmodus "AB/FAX" eingestellt werden und es muss, **nach dem Abhören von ANSAGE 1, der Abrufcode eingegeben werden** (voreingestellter Code: "1234").

Die für die Fernbedienung zur Verfügung stehenden Funktionen werden mit einem ein- oder zweistelligen speziellen Zahlencode aktiviert (siehe folgende Tabelle). **Wenn der Code aus zwei Ziffern besteht, ist es ratsam das Bestätigungssignal zwischen den Ziffern abzuwarten.**

CODE	BETRIEBSFUNKTION
1	Abhören der noch nicht gehörten Meldungen.
2	Abhören aller Meldungen.
3	Wiederholung der Meldung während der Wiedergabe oder Rückkehr zur vorhergehenden Meldung.
4	Wechsel zur nächsten Meldung.
5 + 5	Löschen aller bereits gehörten Meldungen.
CODE	PROGRAMMIERFUNKTION
# 1	Deaktivierung des Empfangsmodus AB/FAX und Einstellung auf den Modus FAX.
# 2	Einstellung des Faxgeräts auf den Empfangsmodus AB/FAX.
# 3	Aktivierung der Aufzeichnung von ANSAGE 1.
# 4	Fertigstellung und Bestätigung der Aufzeichnung von ANSAGE 1.
# 5	Deaktiviert die Weiterleitung von Meldungen und Notizen zu einem entfernten Telefon.
# 6	Vorbereitung für das Abhören der NUR ANSAGE.

Mit der Eingabe von **0**, wird nach einer Betriebsequenz von **1 bis 5** die laufende Funktion abgebrochen.

Mit der Eingabe von **0**, wird nach einer Programmiersequenz von **#1 bis #6** die laufende Programmierung abgebrochen und das Gerät kehrt zu den Betriebsfunktionen zurück. In diesem Fall muss **#** wieder eingegeben werden, um die Programmierphase wieder aufzunehmen.

Programmierung der Wiedergabe- und Programmierfunktionen per Fernbedienung:

1. Die Faxnummer auf dem entfernten Telefon wählen. Der Anrufbeantworter antwortet mit der ANSAGE 1.
2. Die gewünschte Funktion wählen und den entsprechenden Code eingeben siehe vorausgehende Tabelle.

Der Anrufbeantworter bestätigt die Operation mit einer akustischen Anzeige.

Wurde der **Abfragecode** des Anrufbeantworters programmiert, nach abhören der ANSAGE 1, die Ziffern des Codes eingeben:

- Ist der Code richtig, hören Sie einen kurzen Signalton zur Bestätigung. Anschließend kann der Code für die Faxfernbedienung eingegeben werden.

Die Verbindung gemäß des telefoneigenen Verfahrens abbrechen.

SPEZIALFUNKTIONEN DES ANRUFBEANTWORTERS

Folgende Spezialfunktionen können auf dem Anrufbeantworter programmiert werden:

- GEBÜHR VERMEIDEN
- NUR ANSAGE
- RESERVIERTER EMPFANG DER EINGANGSMELDUNGEN

GEBÜHR VERMEIDEN

Wenn diese Funktion aktiviert ist, wird das Faxgerät beim Abhören eventueller Meldungen über die Faxfernbedienung auf folgende Weise antworten:

- wenn **keine Meldungen im Anrufbeantworter sind**, wird er **nach zwei weiteren Rufsignalen**, außer den bereits voreingestellten, antworten;
- wenn **Meldungen im Anrufbeantworter sind**, wird er **nach den voreingestellten Rufsignalen** (siehe "Ändern der Rufsignalanzahl", Kapitel "Wie Sie Ihr Faxgerät optimal nutzen") antworten.

Wenn bezüglich der voreingestellten Rufsignale ein **Rufsignalzeichen zuviel** abgegeben wird, kann daraus sofort erkannt werden, dass **keine Meldungen vorhanden** sind und es kann sofort wieder **aufgelegt** werden, bevor das Faxgerät antwortet.

Diese Funktion kann nur durch den Technischen Kundendienst aktiviert werden und steht nicht in allen Ländern zur Verfügung.

1. Drücken Sie die Taste



bis auf dem Display erscheint:

RB-EINSTELLUNG

2. Um die Eingabe zu bestätigen, drücken Sie die Taste:



Das Display zeigt an:

ME. ÜBER LAUTSP.

3. Drücken Sie die Taste



bis auf dem Display erscheint:

GEBÜHR VERMEIDEN

4. Um die Eingabe zu bestätigen, drücken Sie die Taste:



Das Display zeigt an:

JR

5. Um die andere Option anzuzeigen, "NEIN", drücken Sie die Tasten:



6. Um die Wahl zu bestätigen, drücken Sie die Taste:



7. Um das Faxgerät in den Bereitschaftszustand zu bringen, drücken Sie die Taste:



NUR ANSAGE

Wenn diese Funktion aktiviert ist, werden bei jedem Anruf nach der Ausgabe von ANSAGE 1 keine Nachrichten aufgezeichnet.

Diese Funktion ist nützlich, wenn Sie eine längere Abwesenheit planen und nicht alle eventuell eingehenden Nachrichten aufgezeichnet werden könnten.

In diesem Fall ist es empfehlenswert statt der üblichen Ansage einen anderen Text aufzunehmen, beispielsweise:

"Vom 22. Juni bis 19. September werden nur Faxe empfangen. Bitte keine Nachrichten hinterlassen".

1. Drücken Sie die Taste



bis auf dem Display erscheint:

AB-EINSTELLUNG

2. Um die Eingabe zu bestätigen, drücken Sie die Taste:



Das Display zeigt an:

ME. ÜBER LAUTSP.

3. Drücken Sie die Taste



bis auf dem Display erscheint:

NUR ANSAGE

4. Um die Eingabe zu bestätigen, drücken Sie die Taste:



Das Display zeigt an:

NUR ANSAGE: NEIN

5. Um die andere Option anzuzeigen, "NUR ANSAGE: JA", drücken Sie die Tasten:



6. Um die Wahl zu bestätigen, drücken Sie die Taste:



Das Display zeigt an:

HÖRER ABHEBEN

Wenn bereits ANSAGE 1 registriert ist, erscheint auf dem Display die Meldung "WIEDERGABE" und der Anrufbeantworter wiederholt.

Wenn diese dagegen nicht registriert ist, erscheint auf dem Display die Meldung "KEINE ANSAGE".

7. Um die vorher aufgezeichnete Ansage zu ändern oder eine neue Ansage aufzuzeichnen, muss der Telefonhörer angehoben werden.



Das Display zeigt an:

AUFNAHME: ◀

8. Um die Aufzeichnung zu starten, drücken Sie die Taste:



Das Display zeigt an:

AUFZEICHNUNG 20

RESERVIERTER EMPFANG DER EINGANGSMELDUNGEN

Wenn diese Funktion aktiviert ist, können Meldungen im reservierten Modus empfangen werden. Das bedeutet, dass der Anrufbeantworter die Meldungen empfängt, ohne sie über den Lautsprecher wiederzugeben, damit sie niemand mithören kann.

1. Drücken Sie die Taste



bis auf dem Display erscheint:

AB-EINSTELLUNG

2. Um die Eingabe zu bestätigen, drücken Sie die Taste:



Das Display zeigt an:

ME. ÜBER LAUTSP.

3. Um die Eingabe zu bestätigen, drücken Sie die Taste:



Das Display zeigt an:

LAUTSPRECHER:N

4. Um die andere Option anzuzeigen, "LAUTSPRECHER:J", drücken Sie die Tasten:



5. Um die Wahl zu bestätigen, drücken Sie die Taste:



6. Um das Faxgerät in den Bereitschaftszustand zu bringen, drücken Sie die Taste:



DRUCKEN DER EINSTELLUNGSPARAMETER DES ANRUFBEANTWORTERS

1. Drücken Sie die Taste



bis auf dem Display erscheint:

AB-EINSTELLUNG

2. Um die Eingabe zu bestätigen, drücken Sie die Taste:



Das Display zeigt an:

ME. ÜBER LAUTSP.

3. Drücken Sie die Taste



bis auf dem Display erscheint:

AB-EINSTELLUNGEN

4. Um die Eingabe zu bestätigen, drücken Sie die Taste:



Das Display zeigt an:

DRUCKEN: JA

5. Sollte auf dem Display "DRUCKEN: NEIN" erscheinen, sind für die Anzeige der Option: "DRUCKEN: JA", folgende Tasten zu drücken:



6. Um den Ausdruck zu starten, drücken Sie die Taste:



Das Faxgerät kehrt danach automatisch in den Bereitschaftszustand zurück.

NÜTZLICHE VORBEREITUNGEN FÜR DEN EMPFANG

VERKLEINERUNG DES DRUCKBEREICHS BEI EINEM EMPFANGENEN DOKUMENT

1. Drücken Sie die Taste

 bis auf dem Display erscheint:

PROGRAMMIEREN

2. Drücken Sie die Taste:

 Das Display zeigt an:

DATUM/UHRZEIT

3. Drücken Sie die Taste

 bis auf dem Display erscheint:

DRUCKERPARAMETER

4. Drücken Sie die Taste

 bis auf dem Display erscheint:

VERKLEIN. 94%

5. Um einen der folgenden Verkleinerungswerte zu wählen: "80%", "76%", "70%" und "NEIN", drücken Sie die Tasten:



6. Um die Wahl zu bestätigen, drücken Sie die Taste:



7. Um das Faxgerät in den Bereitschaftszustand zu bringen, drücken Sie die Taste:



EMPFANG EINES DOKUMENTS MIT ÜBERLÄNGE

Sollten empfangene Dokumente die vorgesehenen Druckabmessungen überschreiten, kann der die Druckgröße überschreitende Textbereich auf Folgeseiten ausgedruckt werden.

1. Drücken Sie die Taste

 bis auf dem Display erscheint:

PROGRAMMIEREN

2. Drücken Sie die Taste:

 Das Display zeigt an:

DATUM/UHRZEIT

3. Drücken Sie die Taste

 bis auf dem Display erscheint:

DRUCKERPARAMETER

4. Drücken Sie die Taste



bis auf dem Display erscheint:

ÜBERLÄNGE: AUTO

5. Um einen der anderen möglichen Parameter anzuzeigen: "ÜBERLÄNGE: NEIN" oder "ÜBERLÄNGE: JA", drücken Sie die Tasten:



6. Um die Wahl zu bestätigen, drücken Sie die Taste:



7. Um das Faxgerät in den Bereitschaftszustand zu bringen, drücken Sie die Taste:



A N M E R K U N G

Wenn der Parameter "ÜBERLÄNGE: AUTO" gewählt wird, wird das Faxgerät immer den überschreitenden Text, vorausgesetzt er ist länger als 12 mm, auf das andere Blatt ausdrucken.

Bei der Wahl des Parameters "ÜBERLÄNGE: JA" wird das Faxgerät immer den überschreitenden Text auf das andere Blatt ausdrucken. Bei der Wahl des Parameters "ÜBERLÄNGE: NEIN" wird das Faxgerät den überschreitenden Text nicht ausdrucken.

AKTIVIEREN/DEAKTIVIEREN DES RESERVIERTEN EMPFANGS

Mit den Empfangsmodi "FAX", "TEL/FAX" und "AB/FAX" kann das Faxgerät für den Empfang von Dokumenten so eingestellt werden, dass bei Anrufeingang keine Rufsignale ausgegeben werden.

Wenn diese Funktion aktiviert ist, hängt das Verhalten des Faxgeräts vom gewählten Empfangsmodus und vom Anrufer ab:

- mit den Empfangsmodi "FAX" und "AB/FAX", gibt das Faxgerät bei einem eingehenden Anruf **nie ein Rufsignal** aus.
- mit dem Empfangsmodus "TEL/FAX", gibt das Faxgerät bei einem eingehenden Anruf **nur dann ein Rufsignal aus, wenn auch der Anrufer ein Faxgerät ist**. Wenn es sich dabei um einen **Telefonanruf** handelt, gibt das Faxgerät anstelle der Rufsignale ein **akustisches Signal** aus, um daran zu erinnern, dass der Telefonhörer abgehoben werden muss.

1. Drücken Sie die Taste



bis auf dem Display erscheint:

INSTALLATION

2. Drücken Sie die Taste:



Das Display zeigt an:

ANSCHLUSSART

3. Drücken Sie die Taste:



Das Display zeigt an:

ERWEIT. FUNKT.

4. Drücken Sie die Taste



bis auf dem Display erscheint:

RESERV.EMPF.:NIE

5. Um eine der möglichen Optionen zu wählen: "RESERV.EM:IMMER" oder "RESERV.EM:TÄGL.", drücken Sie die Tasten:



6. Um die Wahl zu bestätigen, drücken Sie die Taste:



7. Um das Faxgerät in den Bereitschaftszustand zu bringen, drücken Sie die Taste:



A N M E R K U N G

Die Eingabe des täglichen Stillempfangs ("RESERV. EM: TÄGL.") wird **bei Stromausfall annulliert**.

ANZEIGEN DER ANRUFER-ID

Diese Funktion, die auf Anfrage des Kunden vom Netzbetreiber aktiviert werden kann, ist **nur in einigen Ländern vorhanden** und mit der **Norm ETSI ETS 300 778-1 kompatibel**.

Mit dieser Funktion kann **sofort erkannt werden, wer der Anrufer ist**. Deshalb kann vorher entschieden werden, ob man den Anruf entgegen nehmen möchte oder nicht.

Wenn sich das Faxgerät **im Bereitschaftszustand** befindet, kann mit dieser Funktion bei jedem Anruf immer und automatisch **eine der folgenden Informationen** angezeigt werden:

- **Nummer oder Name des Anrufers;**
- **PRIVAT:** wenn der Anrufer seine ID nicht zeigen möchte;
- **NICHT ZUR VERFÜGUNG:** wenn der Anrufer an einer Telefonzentrale angeschlossen ist, die nicht über diesen Service verfügt.

Wenn Sie dagegen Ihr Faxgerät **programmieren** und bei Anrufeingang **wissen möchten, wer der Anrufer ist**, die Taste  drücken, bevor der Anruf entgegen genommen wird.

Es könnte jedenfalls vorkommen, dass aufgrund der Eigenart der Telefonzentrale, an die Sie angeschlossen sind, die Anrufernummer nicht auf dem Faxgerät angezeigt wird. Sollte dieser Zwischenfall auftreten, ist der technische Kundendienst Ihres Landes zu verständigen.

Das Faxgerät ist bereits so eingestellt, dass **die Anrufer-ID angezeigt wird**. Trotzdem kann es auf folgende Weise voreingestellt werden, damit diese nicht angezeigt wird:

1. Drücken Sie die Taste



bis auf dem Display erscheint:

INSTALLATION

2. Drücken Sie die Taste:



Das Display zeigt an:

ANSCHLUSSART

3. Drücken Sie die Taste:



Das Display zeigt an:

ERWEIT. FUNKT.

4. Drücken Sie die Taste



bis auf dem Display erscheint:

ANRUFER-ID: JA

5. Um die andere mögliche Option anzuzeigen: "ANRUFER-ID: NEIN", drücken Sie die Tasten:



6. Um die Wahl zu bestätigen, drücken Sie die Taste:



7. Um das Faxgerät in den Bereitschaftszustand zu bringen, drücken Sie die Taste:



A N M E R K U N G

Bei Stromausfall und dem darauf folgenden Verlust von Datum und Uhrzeit werden diese, beim ersten Anrufseingang wiederhergestellt, wenn diese Funktion aktiviert ist.

ÄNDERN DER RUF-SIGNALANZAHL

Diese Funktion ist nur in einigen Ländern aktiviert.

Wenn das Faxgerät auf den Empfangsmodus "FAX", "TEL/FAX" und "AB/FAX" voreingestellt ist, ist es in der Lage, nach einer gewissen Anzahl von **Rufsignalen** zu antworten.

Die Anzahl der Rufsignale kann folgendermaßen geändert werden:

1. Drücken Sie die Taste



bis auf dem Display erscheint:

INSTALLATION

2. Drücken Sie die Taste



Bis auf dem Display erscheint:

RUF-SIGNALE: 02

3. Um eine der möglichen Optionen zu wählen: "01", "03", "04", "05", "06", "07", "08", drücken Sie die Tasten:



4. Um die Wahl zu bestätigen, drücken Sie die Taste:



5. Um das Faxgerät in den Bereitschaftszustand zu bringen, drücken Sie die Taste:



ÄNDERN DER RUFSIGNALLAUTSTÄRKE

1. Drücken Sie die Taste

 bis auf dem Display erscheint:

PROGRAMMIEREN

2. Drücken Sie die Taste:



Das Display zeigt an:

DATUM/UHRZEIT

3. Drücken Sie die Taste:



Das Display zeigt an:

EINSTELLUNGEN

4. Drücken Sie die Taste



bis auf dem Display erscheint:

RUF-SIGNALE: LAUT

5. Um eine der möglichen Optionen zu wählen: "RUF-SIGNALE: LEISE", "RUF-SIG.:MITTEL" und "RUF-SIGNALE: NEIN", drücken Sie die Tasten:



6. Um die Wahl zu bestätigen, drücken Sie die Taste:



7. Um das Faxgerät in den Bereitschaftszustand zu bringen, drücken Sie die Taste:



3. Drücken Sie die Taste:



Das Display zeigt an:

ERWEIT.FUNKT.

4. Drücken Sie die Taste



bis auf dem Display erscheint:

RS UNTERSCHIED:N

5. Drücken Sie die Tasten



bis auf dem Display erscheint:

TAKTS. ÄNDERN

6. Um die Wahl zu bestätigen, drücken Sie die Taste:



Das Display zeigt an:

AUTO.ERKENNUNG

7. Das Faxgerät mit dem gewünschten Rufsignaltakt anrufen, bis das Faxgerät ihn erkennt.

Das Display zeigt an:

ERKANNT

8. Um das Faxgerät in den Bereitschaftszustand zu bringen, drücken Sie die Taste:



A N M E R K U N G

Wenn das Faxgerät diesen besonderen Rufsignaltakt nicht erkennen kann, erscheint auf dem Display die Meldung "NICHT ERKANNT". An dieser Stelle die Taste  drücken und die Prozedur wiederholen.

AKTIVIEREN/DEAKTIVIEREN DER ERKENNUNG DES RUF-SIGNALTAKTES

In einigen Ländern bieten die lokalen Telefonnetzbetreiber die Möglichkeit, derselben **Telefonleitung zwei oder mehrere Nummern** zuzuweisen, die für verschiedene Benutzer gedacht sind. Im Moment des Anrufs gibt ein **unterschiedlicher Rufsignaltakt** an, für welchen Benutzer der Anruf ist.

Diese Funktion erweist sich als besonders nützlich in häuslicher Umgebung oder in kleineren Büros, wo die selbe Telefonleitung von verschiedenen Personen genutzt wird.

Ihr Faxgerät ist in der Lage einen dieser Rufsignaltakte "zu erkennen" (siehe folgende Prozedur). Auf diese Art, bereitet sich das Faxgerät immer und nur auf den Empfang von einem Dokument vor, wenn ein Anruf mit diesem besonderen Rufsignaltakt (im Empfangsmodus "TEL/FAX" und "AB/FAX") eingeht.

Diese Funktion **ist besonders dann geeignet, wenn sie an den reservierten Empfang assoziiert wurde**, da das Faxgerät nur bei Telefonanrufen zu hören sein wird.

1. Drücken Sie die Taste



bis auf dem Display erscheint:

INSTALLATION

2. Drücken Sie die Taste:



Das Display zeigt an:

ANSCHLUSSART

ÄNDERN DER AKUSTISCHEN SIGNALDAUER

Diese Funktion ist nur in einigen Ländern aktiviert.

Wenn das Faxgerät auf **automatischen Empfang mit Fax-/Telefonerkennung** eingestellt ist, verhält es sich folgendermaßen:

- wenn es sich beim Anrufer um ein **Faxgerät** handelt, bereitet sich das Faxgerät nach der voreingestellten Anzahl von Rufsignalen automatisch auf Empfang vor.
- wenn es sich um einem **Telefonruf** handelt, geht das Faxgerät an die Leitung und gibt ein **akustisches Signal** für die Dauer von 20 Sekunden aus. Wenn in der Zwischenzeit der Handapparat nicht abgenommen wird, bereitet es sich automatisch für den Empfang vor.

Die akustische Signaldauer kann folgendermaßen geändert werden:

1. Drücken Sie die Taste



bis auf dem Display erscheint:

INSTALLATION

2. Drücken Sie die Taste



bis auf dem Display erscheint:

REAKTIONSZEIT: 20

3. Um eine der möglichen Optionen zu wählen: "15", "30" und "40", drücken Sie die Tasten:



4. Um die Wahl zu bestätigen, drücken Sie die Taste:



5. Um das Faxgerät in den Bereitschaftszustand zu bringen, drücken Sie die Taste:



ÄNDERN DES FAXFERNBEDIENUNGSCODES

Wenn das Faxgerät auf **manuellen Empfang** eingestellt und an einem **entfernten Telefon**, das mit **Mehrfrequenzverfahren** arbeitet, angeschlossen ist, kann bei jedem Anrufer, der ein Dokument senden möchte, durch die Eingabe des Codes * * der Empfang über dieses Telefon aktiviert werden. Dieser Vorgang entspricht dem Drücken der Taste auf dem Faxgerät.

Das zweite "Sternchen" dieses Codes kann durch eine Ziffer zwischen 0 und 9 ersetzt werden.

1. Drücken Sie die Taste



bis auf dem Display erscheint:

INSTALLATION

2. Drücken Sie die Taste:



Das Display zeigt an:

ANSCHLUSSART

3. Drücken Sie die Taste:



Das Display zeigt die Leitung an, für deren Anschluss das Faxgerät voreingestellt wurde, z. B.:

HAUPTANSCHLUSS

4. Drücken Sie die Taste



bis auf dem Display erscheint:

FAXFERNBED.: JA

5. Drücken Sie die Taste:



Das Display zeigt den Code an, der zuvor eingegeben wurde, z. B.:

CODE

COD.(0/9,) *8*

6. Um den neuen Code einzugeben, drücken Sie die Tasten:



7. Um den Code zu bestätigen, drücken Sie die Taste:



8. Um das Faxgerät in den Bereitschaftszustand zu bringen, drücken Sie die Taste:



A N M E R K U N G

Wenn Sie diese Funktion deaktivieren möchten, drücken Sie nach dem vierten Schritt um "FAXFERNBED.: NEIN" anzuzeigen, danach drücken Sie die Taste , um zu bestätigen und die Taste , um das Faxgerät in den Bereitschaftszustand zu bringen.

A N M E R K U N G

Wenn Sie an eine Nebenstelle angeschlossen sind, befolgen Sie die selbe Prozedur, bis "HAUPTANSCHLUSS" angezeigt wird, drücken Sie die Tasten um "NEBENSTELLE" anzuzeigen, danach fahren Sie fort, wie in der Prozedur angegeben wird.

ÄNDERE NÜTZLICHE VORBEREITUNGEN FÜR DIE SENDUNG

POSITIONSÄNDERUNG DES NAMENS UND DER FAXNUMMER

Die Informationen, die im Briefkopf des zu sendenden Originals enthalten sind (Name/Logo, Kennung, Datum/Uhrzeit und Seitenanzahl) können vom Faxgerät der Gegenstelle außerhalb des Textes, unmittelbar unter dem oberen Blatt- rand oder innerhalb des Textes etwas unterhalb der ersten Position, empfangen werden.

Ihr Faxgerät ist so voreingestellt, diese Informationen innerhalb des Textes zu senden.

Ändern der Position:

1. Drücken Sie die Taste



bis auf dem Display erscheint:

PROGRAMMIEREN

2. Drücken Sie die Taste:



Das Display zeigt an:

DATUM/UHRZEIT

3. Drücken Sie die Taste:



Das Display zeigt an:

EINSTELLUNGEN

4. Drücken Sie die Taste



bis auf dem Display erscheint:

BRIEFKOPF:INNEN

5. Um den anderen Parameter zu wählen, drücken Sie die Tasten:



BRIEFKOPF:AUSSEN

6. Um die Wahl zu bestätigen, drücken Sie die Taste:



7. Um das Faxgerät in den Bereitschaftszustand zu bringen, drücken Sie die Taste:



AKTIVIERUNG/DEAKTIVIERUNG EINER NEUSENDUNG AUS DEM SPEICHER

1. Drücken Sie die Taste

 bis auf dem Display erscheint:

PROGRAMMIEREN

2. Drücken Sie die Taste:



Das Display zeigt an:

DATUM/UHRZEIT

3. Drücken Sie die Taste

 Das Display zeigt an:

EINSTELLUNGEN

4. Drücken Sie die Taste



bis auf dem Display erscheint:

NEUSENDUNG: JA

5. Um die andere mögliche Option anzuzeigen: "NEUSENDUNG: NEIN", drücken Sie die Tasten:



6. Um die Wahl zu bestätigen, drücken Sie die Taste:



7. Um das Faxgerät in den Bereitschaftszustand zu bringen, drücken Sie die Taste:



LEITUNGSKONTROLLE

Das Faxgerät ist bereits so eingestellt, dass Sie sowohl die **Leitungstöne** während der Wahlphase als auch die **Verbindungstöne**, die zwischen Ihrem Faxgerät und der Gegenstelle ausgetauscht werden, hören können. Ist dies nicht der Fall, programmieren Sie das Faxgerät folgendermaßen:

1. Drücken Sie die Taste

 bis auf dem Display erscheint:

INSTALLATION

2. Drücken Sie die Taste



bis auf dem Display erscheint:

LTG-KONTROL: NEIN

3. Um die andere mögliche Option anzuzeigen: "LTG-KONTROL: JA", drücken Sie die Tasten:



4. Um die Wahl zu bestätigen, drücken Sie die Taste:



5. Um das Faxgerät in den Bereitschaftszustand zu bringen, drücken Sie die Taste:



EINSTELLEN DER LAUTSPRECHERLAUTSTÄRKE

Wenn Verbindungs- und Wahlöne **zu leise oder zu laut** sind, kann die Lautstärke mit der Taste  eingestellt werden.

1. Drücken Sie die Taste:



Das Display zeigt an:

LEITUNG

2. Um die Lautstärke des Lautsprechers zu erhöhen oder zu verringern, drücken Sie die Taste:



Auf dem Display erscheint oben rechts die eingegebene Lautstärke.

LAUTSTÄRKENREGELUNG DER AKUSTIKANZEIGE

Die Summer-Lautstärke der Akustikanzeige zeigt sowohl besondere Betriebszustände des Faxgerätes als auch eventuelle Funktionsfehler oder -störungen an.

Sie können die Summer-Lautstärke der Akustikanzeige auf "Laut", "Mittel" und "Leise" einstellen oder vollständig ausstellen.

1. Drücken Sie die Taste



bis auf dem Display erscheint:

PROGRAMMIEREN

2. Drücken Sie die Taste:



Das Display zeigt an:

DATUM/UHRZEIT

3. Drücken Sie die Taste:



Das Display zeigt an:

EINSTELLUNGEN

4. Drücken Sie die Taste



bis auf dem Display erscheint:

SU. LAUTST.: LEISE

5. Um eine der möglichen Optionen zu wählen: "SU. LAUTST.: LAUT", "S. LAUTST.: MITTEL" und "SU. LAUTST.: NEIN", drücken Sie die Tasten:



6. Um die Wahl zu bestätigen, drücken Sie die Taste:



7. Um das Faxgerät in den Bereitschaftszustand zu bringen, drücken Sie die Taste:



VERRINGERN DER ÜBERTRAGUNGSGESCHWINDIGKEIT

Die Faxmodelle mit eingebautem Anrufbeantworter senden mit einer regelmäßigen Übertragungsgeschwindigkeit von 14400 bps (Bit pro Sekunde), während die Grundmodelle mit einer regelmäßigen Übertragungsgeschwindigkeit von 9600 bps (Bit pro Sekunde) senden. Auf gestörten Leitungen werden niedrigere Geschwindigkeiten empfohlen.

1. Drücken Sie die Taste

 bis auf dem Display erscheint:

PROGRAMMIEREN

2. Drücken Sie die Taste:



Das Display zeigt an:

DATUM/UHRZEIT

3. Drücken Sie die Taste:

 Das Display zeigt an:

EINSTELLUNGEN

4. Drücken Sie die Taste



bis auf dem Display erscheint:

GESCHWIND. 14.4

5. Um eine der möglichen Optionen zu wählen: "GESCHWIND. 9.6" und "GESCHWIND. 9.6", drücken Sie die Tasten:



6. Um die Wahl zu bestätigen, drücken Sie die Taste:



7. Um das Faxgerät in den Bereitschaftszustand zu bringen, drücken Sie die Taste:



AKTIVIEREN/DEAKTIVIEREN DES ECM-MODUS

Der **ECM-Modus (Fehlerkorrekturmodus)** ist ein Verfahren zur Fehlerkorrektur bei Leitungsstörungen. Diese Funktion ist nur wirksam, wenn sie sowohl am eigenen Faxgerät als auch auf dem der Gegenstelle aktiviert ist. Auf dem Display erscheint dann ein "E".

Das Faxgerät ist bereits für dieses Übertragungsverfahren voreingestellt. Wenn dagegen das normale Verfahren eingestellt werden soll, ist folgendermaßen vorzugehen:

1. Drücken Sie die Taste

 bis auf dem Display erscheint:

PROGRAMMIEREN

2. Drücken Sie die Taste:



Das Display zeigt an:

DATUM/UHRZEIT

3. Drücken Sie die Taste:

 Das Display zeigt an:

EINSTELLUNGEN

4. Drücken Sie die Taste:



Das Display zeigt an:

ECM:JA

5. Um die andere mögliche Option anzuzeigen: "ECM: NEIN", drücken Sie die Tasten:



6. Um die Wahl zu bestätigen, drücken Sie die Taste:



7. Um das Faxgerät in den Bereitschaftszustand zu bringen, drücken Sie die Taste:



EMPfangEN EINES ORIGINALS AUF ABRUF

WAS BEDEUTET AUF ABRUF...

Es handelt sich dabei um eine Übertragungsaufforderung, bei der ein Fax das gewünschte Dokument von der Gegenstelle automatisch abrufft. Der Abruf zeichnet sich durch zwei Hauptmerkmale aus:

- **Der Empfänger des Dokuments ruft die Übertragung ab.** Ein Anwender kann sich mit einem anderen Faxgerät verbinden und es dazu auffordern, ihm automatisch ein Dokument zu senden (das Gerät muss entsprechend voreingestellt sein); dies kann auch in Abwesenheit des Anwenders der Gegenstelle erfolgen.
- **Die Übertragungskosten trägt der Abrufer** (d.h. der Empfänger des Dokuments) und nicht der Absender.

SENDEN EINES ORIGINALS AUF ABRUF (EMPfangSABRUF)

Zunächst mit dem Faxpartner eine Uhrzeit vereinbaren, zu der die Übertragung abgerufen werden soll, damit der Anwender der Gegenstelle das zu übertragende Dokument rechtzeitig in sein Faxgerät einlegen kann. Danach muss das eigene Faxgerät für den Empfang programmiert werden, indem man das Wahlverfahren für den Anruf der Gegenstelle und die Uhrzeit des Empfangsabrufs eingibt.

1. Drücken Sie die Taste



bis auf dem Display erscheint:

EMPfangSABRUF

2. Drücken Sie die Taste:



Das Display zeigt an:

UHRZEIT EINGEBEN

HH:MM

Sie können nun die aktuelle Uhrzeit bestätigen oder sie mit einer neuen Uhrzeit überschreiben, z. B. "18:20".

3. Um mit der neuen Uhrzeit zu überschreiben, drücken Sie die Tasten:



4. Um sowohl die aktuelle Uhrzeit als auch die neue zu bestätigen, drücken Sie die Taste:



Das Display zeigt an:

NUMMER EINGEBEN
NR./ZW/KW WÄHLEN

5. Die Empfängernummer in einer der vorgesehenen Modi wählen: direkt auf der Zahlentastatur oder über die Tasten der Zielwahl oder den Codes der Kurzwahl.

Hierzu drücken Sie die Tasten:



6. Um die Eingabe zu bestätigen, drücken Sie die Taste:



Um die Eingabe zu bestätigen. Das Faxgerät zeigt für einige Sekunden die Meldung "ABRUF EINGEGEBEN." und kehrt danach automatisch in den Bereitschaftszustand zurück. Auf der zweiten Zeile des Displays erscheint: "E.-ABRUF 18:20".

A N M E R K U N G

Sie können die Eingabe des Empfangsabrufes durch Drücken der Taste  löschen.

ÄNDERN/LÖSCHEN EINES PROGRAMMIERTEN EMPFANGABRUFES

1. Drücken Sie die Taste



bis auf dem Display erscheint:

EMPFANGSABRUF

2. Drücken Sie die Taste:



Das Display zeigt an:

BEREITS EINGEST.

3. Drücken Sie die Taste:



Das Display zeigt an:

ÄNDERUNG?

Sie können zwischen folgenden Optionen wählen:

EINST. LÖSCHEN? - Um die Eingabe zu löschen. Das Faxgerät kehrt in den Bereitschaftszustand zurück.

ÄNDERUNG? - Um die Uhrzeit, zu der der Sendeabruf ausgeführt werden soll oder die Nummer der Gegenstelle, von der Sie ein Original empfangen möchten, zu ändern.

4. Um die andere mögliche Option anzuzeigen: "EINST. LÖSCHEN?", drücken Sie die Tasten:



5. Um die Wahl zu bestätigen, drücken Sie die Taste:



Wenn Sie "ÄNDERUNG?" gewählt haben, zeigt das Display:

UHRZEIT EINGEBEN
HH:MM

Befolgen Sie nun, ab Schritt 3, die Prozedur "Senden eines Originals auf Abruf".

BEI STROMAUSFALL

Bei Stromausfall **behält der Speicher** des Faxgeräts immer: die in ihm **gespeicherten Nummern für die Ziel- und Kurzwahl und die Protokolle**, während die im Speicher enthaltenen Dokumente verloren gehen.

Auch Datum und Uhrzeit gehen verloren. Deswegen wird es notwendig sein, diese, anhand der Prozedur "**Eingabe von Datum und Uhrzeit**", Kapitel "**Sofort beginnen**", erneut einzugeben.

BEI PAPIER- ODER TINTENMANGEL

Falls beim Empfang **Papier fehlt** oder **staut, die Tinte im Druckkopf verbraucht ist, die Abdeckung der Druckkopfkommer geöffnet ist, der Papierbehälter geschlossen ist** oder **Sie das Bedienfeld aufklappen**, wird der Druckvorgang abgebrochen. Auf dem Display erscheint eine entsprechende Meldung und das Faxgerät **speichert vorübergehend** das Dokument. Nach Behebung dieser Störung wird der Druck wieder aufgenommen.

BEI ERFOLGLOSEM SENDEVORGANG

Es kann vorkommen, dass ein Dokument aufgrund von Leitungsstörungen, Überlastung oder anderen Störungen fehlerhaft übertragen wird und Sie vom Empfänger dazu aufgefordert werden, den Sendevorgang zu wiederholen. In diesem Fall ist es empfehlenswert, eine **niedrigere Übertragungsgeschwindigkeit** einzustellen. Das Faxgerät sendet mit einer Übertragungsgeschwindigkeit von **14400 bps (Modelle mit eingebautem Anrufbeantworter)** und einer Übertragungsgeschwindigkeit von **9600 bps (Grundmodelle)**. Um die Geschwindigkeit zu verringern, befolgen Sie die Prozedur, die im Abschnitt "**Verringern der Übertragungsgeschwindigkeit**", Kapitel "**Wie Sie Ihr Faxgerät optimal nutzen**" beschrieben wird.

Wenn die **Übertragung** aufgrund von Leitungs- oder Funktionsstörungen des Faxgerätes **nicht erfolgt**, leuchtet die Leuchtanzeige "**▲**" auf und das Faxgerät gibt ein kurzes akustisches Signal aus. In diesem Fall drückt das Faxgerät automatisch **das Sendeprotokoll** aus (siehe "**Ausdrucken von Protokollen und Listen**", Kapitel "**Operationen für den Sende- und Empfangsvorgang**"), das den **Fehlercode** mit Angabe der Störungsursache enthält (weiter vorne befindet sich die Liste mit allen Fehlercodes).

WAS PASSIERT, WENN MAN EIN ORIGINAL IN EINEN DER BEIDEN EINZÜGE EINLEGT, WÄHREND DAS FAXGERÄT EINEN DRUCKVORGANG AUSFÜHRT

Wenn man ein Original in einen der automatischen Einzüge für Originale einlegt, während das Faxgerät einen Kopiervorgang ausführt oder ein Protokoll bzw. ein empfangenes Dokument ausdruckt, reagiert das Faxgerät wie folgt beschrieben:

- **wenn es einen Kopiervorgang ausführt**, wird Sie das Faxgerät mit einer Reihe von Meldungen am Display anleiten, um den Kopiervorgang zu unterbrechen und wieder in den Bereitschaftszustand zu schalten;

- **wenn es ein Protokoll ausdruckt**, wird Sie das Faxgerät mit einer Reihe von Meldungen am Display anleiten, um den Ausdruck zu unterbrechen und wieder in den Bereitschaftszustand zu schalten;
- **wenn es ein Dokument empfängt**:
 - unterbricht es den Empfang und beginnt mit dem Speichern des Dokuments. Auf dem Display erscheint die Mitteilung "SPEICHEREMPF".

Nach Beendigung des Speichervorgangs erscheint auf dem Display "DOK. IM SPEICHER". Sie werden nun vom Faxgerät aufgefordert, das in einem der Einzüge liegende Original zu entfernen. Danach wird das Faxgerät den Ausdruck des gespeicherten Dokuments wieder aufnehmen.

KLEINE STÖRUNGEN

Die folgende Liste bietet eine Hilfestellung zur Lösung kleinerer Probleme.

PROBLEM	LÖSUNG
Das Faxgerät funktioniert nicht.	Sicherstellen, dass es an der Netzsteckdose angeschlossen ist.
Das Original wird nicht richtig eingezogen.	Prüfen, ob das Original den Empfehlungen entspricht, die im Abschnitt " Welche Originale können gesendet werden ", Kapitel " Operationen für den Sende- und Empfangsvorgang " aufgeführt sind.
Das Faxgerät sendet nicht.	Prüfen, ob das Original staut. Die Leitung ist besetzt: Warten, bis sie frei wird, dann den Sendevorgang wiederholen.
Das Faxgerät kann nicht automatisch empfangen.	Das Faxgerät wurde auf manuellen Empfang eingestellt: Auf automatischen Empfang einstellen.
Das Faxgerät kann weder kopieren noch empfangen.	Prüfen, ob ein Papierstau des Originals oder des Druckpapiers vorliegt. Das verwendete Papier ist ungeeignet: Die Papiermerkmale im " Technische Daten " nachprüfen.
Das Faxgerät druckt weiße Kopien.	Das Original richtig, mit dem Schriftbild nach oben gerichtet, einlegen.

ANMERKUNG

Funktionsstörungen während des Sende- oder Empfangsvorgangs können auch andere Ursachen haben, die nicht in der obigen Liste aufgeführt sind. Sie werden durch **Fehlercode** im "**Sendeprotokoll**" und "**Journal**" angezeigt, siehe "**Ausdrucken von Protokollen und Listen**", Kapitel "**Operationen für den Sende- und Empfangsvorgang**".

FEHLERCODE

Die auf dem Sendeprotokoll und Journal ausgedruckten Fehlercode bestehen aus **zwei Ziffern**, die die **Ursache** des Problems anzeigen. Aus Platzgründen erscheint auf dem Journal nur der zweistellige Code ohne Meldung.

CODE	MELDUNG	FEHLERURSACHE	MASSNAHME
OK	Keine Meldung. Positives Ergebnis.		Keine Maßnahme.
02	VERBINDUNG UNMÖGLICH	Das Faxgerät ermittelt keinen Leitungston oder empfängt unregelmäßige Signale.	Prüfen, ob das Gerät richtig an der Leitung angeschlossen ist und der Handapparat aufgelegt ist. Danach versuchen, die Verbindung neu herzustellen.
03	EMPFÄNGER ABWESEND	Der Empfänger antwortet nicht oder ist kein Faxgerät.	Die Nummer des Empfängers überprüfen.
04	ÜBERTRAGUNGSFEHLER NEUSENDUNG AB SEITE: nn	Übertragungsfehler. "n" = Nummer der Seite mit Übertragungsfehler.	Neusendung ab der Seite, die auf dem Sendeprotokoll angegebenen ist.
05	ERNEUT SENDEN: SEITE(N) nn, nn	Das Faxgerät des Empfängers hat auf einigen Seiten einen Empfangsfehler festgestellt. "nn" = Nummer der Seite mit Empfangsfehler.	Neusendung der Seiten, die auf dem Sendeprotokoll angegeben sind.
07	DOKUMENT ZU LANG	Das Original ist zu lang. Die Übertragungsdauer liegt über der zulässigen Zeit.	Das Original aufteilen.
08	DOKUMENT PRÜFEN	Der optische Leser kann das Original nicht lesen.	Das Original aus dem ADF nehmen und neu einlegen. Dann den Sendevorgang wiederholen.
09	SENDUNG MIT STOP UNTERBROCHEN	Der Bediener hat die Übertragung unterbrochen.	Keine Maßnahme.
10	Keine Meldung	Das Faxgerät hat einen Empfangsfehler festgestellt.	Den Faxpartner benachrichtigen und ihn bitten, das Dokument neu zu senden.
11	Keine Meldung	Druckfehler während des Empfangs. Der Empfang wird im Speicher fortgesetzt und dieser ist vor dem Übertragungsende voll.	Den Fehler beheben und abwarten, bis das Dokument aus dem Speicher gedruckt ist.
13	ABRUFFEHLER	Der Faxpartner hat sein Gerät nicht für die Sendung auf Abruf eingestellt und kein Dokument im ADF gelassen.	Den Faxpartner benachrichtigen.
16	NETZAUSFALL AB SEITE (NN)	Stromausfall während des Sendevorgangs.	Neusendung ab der Seite, die auf dem Protokoll angegeben ist.
(OK)	Keine Meldung	Das Dokument wurde empfangen, aber die Druckqualität ist nicht zufriedenstellend.	Den Faxpartner benachrichtigen.
OCC	LEITUNG BESETZT	Die Leitung ist besetzt.	Wenn die Leitung frei ist, es erneut versuchen.

ANZEIGEN UND MELDUNGEN

Eventuell auftretende **Probleme** werden normalerweise durch **akustische Anzeigen** (teilweise von **visuellen Anzeigen** begleitet: Aufleuchten der Leuchtdiode "▲") oder durch **Fehlermeldungen auf dem Display** signalisiert.

Das Faxgerät gibt außerdem **akustische Signale** und **Meldungen auf dem Display** aus, die keine Fehlermeldung anzeigen.

AKUSTISCHE ANZEIGEN

Kurzer Ton von 1 Sekunde

- Nach dem Drücken einer falschen Taste während einer beliebigen Betriebsphase.

Langer Ton von 3 Sekunden und Aufleuchten der Fehleranzeige

- Übertragungsfehler.

Dauerhafter Ton

- Aufforderung zum Auflegen des Handapparats, wenn nach einer beliebigen Operation mit abgehobenem Handapparat vergessen wurde, diesen wieder aufzulegen.

ANMERKUNG



Zum **Ausschalten** der Leuchtdiode "FEHLER" "▲" die Taste  drücken.

FEHLERMELDUNGEN AUF DEM DISPLAY

DECKEL OFFEN

Die Abdeckung der Druckkopfammer ist offen: Abdeckung schließen.

DOK. ENTFERNEN, DRÜCKEN

- Original staut während eines Kopier- oder Sendevorgangs: Die Taste  drücken; wenn das Original nicht automatisch ausgeworfen wird, das gestaute Original manuell entfernen (siehe "**Beseitigung von gestauten Originalen**", Kapitel "**Wartung**").
- Das Einlesen des Originals wurde durch das Drücken der Taste  unterbrochen.

DOK. IM SPEICHER

Das empfangene Dokument wurde gespeichert, weil ein Empfangsfehler den sofortigen Ausdruck verhindert hat: Fehlertyp feststellen (Papiermangel oder Stau, Tinte fehlt, Deckel offen usw.) und Fehler beheben.

DOKUMENT PRÜFEN, DRÜCKEN

Das Original wird nicht richtig zugeführt: Das Original wieder in den automatischen Einzug (ADF) einlegen und  drücken, um das Faxgerät wieder in Betriebsbereitschaft zu versetzen.

DRUCKKOPF PRÜFEN

- Das Faxgerät kann den Druckkopf nicht entdecken, weil er nicht oder falsch eingesetzt wurde: Den Druckkopf richtig einsetzen.
- Einige Düsen des Druckkopfes sind beschädigt, was sich negativ auf die Druckqualität auswirkt: Die Prozedur der Neuaktivierung des Druckkopfes ausführen (siehe "**Neuaktivierung des Druckkopfes und Kontrolle der Düsen**", Kapitel "**Wartung**").

EMPF.FEHLER

Empfangsfehler: Zum Ausschalten der Leuchtdiode "▲" und zum Löschen der Displaymeldung die Taste  drücken.

KEINE TINTE!

Die Tinte in der Tintenpatrone ist verbraucht: den Druckkopf austauschen (siehe "**Austausch des Druckkopfes**", Kapitel "**Wartung**").

KOPIE UNTERBR.

- Der Kopiervorgang wurde mit der Taste  abgebrochen.
- Während der Kopierphase des Originals ist ein Fehler aufgetreten, der den Druck verhindert: Den Fehlertyp auf dem Display kontrollieren und den Fehler beheben.



NICHT PROGRAMM.

Es wurde eine Zielwahl Taste oder ein Kurzwahlcode gewählt, der vorher nicht programmiert wurde: Die Taste oder den Code programmieren (siehe "**Programmierung der Ziel- und Kurzwahl**", Kapitel "**Operationen für den Sendevorgang**").

PAPIERFEHLER, DRÜCKEN

Papierstau während des Kopier- oder Empfangsvorgangs: Die Taste  drücken. Wenn das Blatt nicht automatisch ausgeworfen wird, prüfen, wo es sich staut und es dann entfernen (siehe "**Beseitigung von gestautem Papier**", Kapitel "**Wartung**").

PAPIER PRÜFEN, DRÜCKEN

- Kein Papier in der Papierkassette: Papier nachfüllen und  drücken, um die Displaymeldung zu löschen.
- Das Papier wird nicht richtig zugeführt: Papier neu in die Kassette einlegen und  drücken, um das Faxgerät wieder in Betriebsbereitschaft zu versetzen.

SENDEFEHLER

Der letzte Sendevorgang wurde nicht richtig durchgeführt: Zum Ausschalten der Leuchtdiode "▲" und zum Löschen der Displaymeldung die Taste  drücken und dann den Sendevorgang wiederholen.

SPEICHEREMP.F.

Der Empfang wird im Speicher fortgesetzt, weil ein Empfangsfehler den Ausdruck des Dokuments verhindert: Den Fehlertyp auf der unteren Displayzeile feststellen und den Fehler beheben.

SPEICHER VOLL

Ein oder mehrere im Speicher empfangene Dokumente haben den Speicherplatz aufgrund einer Störung während des Empfangvorgangs vollständig belegt: Den Fehlertyp feststellen (Papier fehlt oder staut, Tinte fehlt, Deckel offen usw.) und den Fehler beheben. Die Dokumente werden automatisch ausgedruckt und geben den Speicherplatz frei.

SYSTEMFEHLER NN

Es ist ein Fehler aufgetreten, der zum Blockieren des Faxgeräts geführt hat: Das Faxgerät aus- und wieder einschalten. Bleibt der Fehler bestehen, das Faxgerät ausschalten und den technischen Kundendienst anrufen.

WAHLW.

Es wurde ein Empfangsabruf eingestellt und die Verbindung konnte aufgrund von Leitungsstörungen oder besetzter Gegenstelle nicht hergestellt werden: Das Faxgerät ist in Bereitschaft automatische Wahlwiederholungsversuche zu starten.

WAHLW. NNN

Die Verbindung konnte aufgrund von Leitungsstörungen nicht hergestellt werden oder die Gegenstelle ist besetzt: Das Faxgerät ist in Bereitschaft automatische Wahlwiederholungsversuche zu starten.

ANDERE AKUSTISCHE ANZEIGEN

Kurzer Ton von 1 Sekunde

- Die Übertragung wurde erfolgreich abgeschlossen.

Intermittierender Ton von 20 Sekunden

- Aufforderung zum Abheben des Handapparats, um einen Telefonanruf entgegen zu nehmen.

ANDERE DISPLAYMELDUNGEN

DOKUMENT BEREIT

Das Original wurde richtig in den ADF eingelegt.

DRUCKER PRÜFEN

1=AUS 0=WIEDER

Das Faxgerät hat eine automatische Kontrolle der Druckdüsen durchgeführt und anschließend einen Drucktest ausgegeben: Die Druckqualität anhand des Drucktests prüfen und entsprechend fortfahren.

DRUCKVORGANG

Das Faxgerät druckt ein Protokoll oder eine Liste.

E.-ABRUF: HH:MM

Es wurde eine Übertragung auf Anfrage ausgeführt (Empfangsabruf).

EMPFANG KORREKT

Der Empfang wurde einwandfrei abgeschlossen.

EMPFANG UNTERBR.

Der Empfang wurde durch Drücken der Taste  unterbrochen.

HÖRER ABHEBEN



Der Anrufer hat ein Telefongespräch angemeldet: Den Handapparat abheben und antworten.

LEITUNG

Der Handapparat des angeschlossenen Telefons wurde abgenommen, um an die Leitung zu schalten.

LEITUNG WARTET,

WARTEN DRÜCKEN

Das Telefongespräch wurde durch Drücken der Taste  zeitweilig unterbrochen: Zur Wiederaufnahme des Gesprächs erneut die Taste  drücken.

NEUER KOPF?, 1=JA 0=NEIN

Der Einwegdruckkopf wurde zum ersten Mal eingesetzt oder nach dem Herausnehmen wieder eingesetzt: Entsprechend antworten. Wenn die Antwort "JA" lautet, der Druckkopf aber nicht neu ist, wird das Faxgerät das Fehlen von Tinte nicht erkennen.

SEND. UM: HH:MM

Es wurde eine Sendung zu festgelegter Zeit eingegeben (zeitversetzte Sendung).

SENDUNG: KORREKT

Die Sendung wurde einwandfrei abgeschlossen.

SENDUNG LÄUFT

Sendevorgang läuft.

SENDUNG UNTERBR.

Die Sendung wurde mit der Taste  abgebrochen.

SE VOM SPEICHER

Es wurde ein Sendevorgang aus dem Speicher eingegeben.

SPEICHERN

Das Faxgerät speichert die Seiten, die das zu kopierende Original bilden.

ÜBERTRAGUNG

Übertragungsvorgang läuft.

VERBINDUNG

Das Faxgerät stellt eine Verbindung zur Gegenstelle her.

WAHL

Das Faxgerät wählt die Nummer des Faxpartners.

AUSTAUSCH DES DRUCKKOPFES

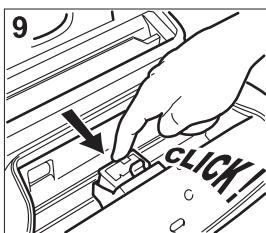
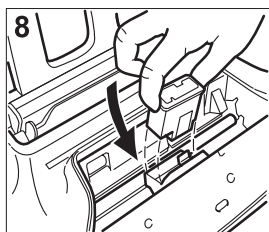
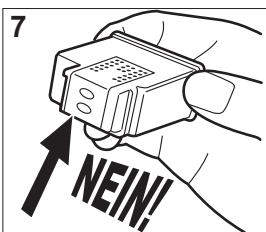
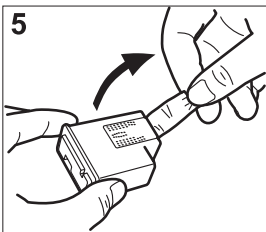
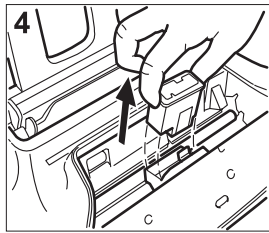
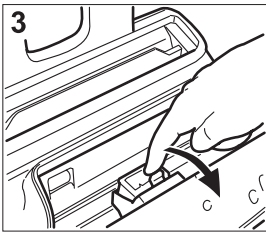
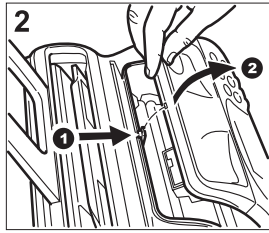
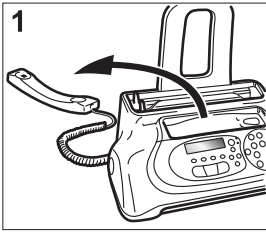

1. Den Telefonhörer abheben und auf eine stabile Ebene legen (Abb. 1).
2. Das Bedienfeld in Pfeilrichtung entriegeln und anheben (Abb. 2).
3. Den Druckkopf anhand der Lasche lösen, wie mit dem Pfeil angezeigt (Abb. 3).
4. Den Druckkopf aus seinem Gehäuse ziehen (Abb. 4).
5. Den Druckkopf seitlich halten und die Schutzfolie von den Druckdüsen abziehen (Abb. 5).

Achtung!

6. Druckdüsen nicht berühren (Abb. 6).
7. Kontaktlamellen nicht berühren (Abb. 6).
8. Den neuen Druckkopf, mit den Kontaktlamellen nach unten zeigend, in sein Gehäuse einsetzen (Abb. 8).

9. Den Druckkopf einschieben bis ein Einschnappen zu hören ist, das den einwandfreien Einsatz bestätigt (Abb. 9).
10. Schließen Sie das Bedienfeld wieder und legen Sie den Telefonhörer erneut auf.

ANMERKUNG

Wenn ein Druckkopf aufgrund von **Tintenmangel** durch einen neuen Druckkopf ersetzt wird, erkennt das Faxgerät automatisch beim Schließen des Bedienfeldes den Wechsel und **auf dem Display erscheint** die Meldung "NEUER KOPF? 1= JA, 0 = NEIN". Den Wert 1 eingeben.

An diesem Punkt vollzieht das Faxgerät **automatisch** die Prozedur der **Neuaktivierung des Druckkopfes** und die **Kontrolle der Druckdüsen**, indem es einen Drucktest ausführt. Mit dem Ergebnis des Drucktests fortfahren und sich auf "**Einsetzen des Druckkopfes**" Kapitel "**Sofort beginnen**" beziehen.

Wenn Sie dagegen den Druckkopf aufgrund einer **Verschlechterung der Druckqualität** ausgewechselt haben, gehen Sie folgendermaßen vor:

1. Drücken Sie die Taste

(F) bis auf dem Display erscheint:

DRUCKKOPF TEST

2. Drücken Sie die Taste:



Das Display zeigt an:

NEUER KOPF:JA

3. Drücken Sie die Taste:



Das Display zeigt an:

TEST: JA

Das Faxgerät führt die Neuaktivierung des Druckkopfes und die Kontrolle der Druckdüsen aus und druckt anschließend das Ergebnis.

Mit dem Ergebnis des Drucktests fortfahren und sich auf "**Einsetzen des Druckkopfes**" im Kapitel "**Sofort beginnen**" beziehen.

NEUAKTIVIERUNG DES DRUCKKOPFES UND KONTROLLE DER DÜSEN

Wenn bei normalem Einsatz des Faxgeräts eine **Verschlechterung der Druckqualität** festgestellt wird, kann eine schnelle Operation zur Neuaktivierung des Druckkopfes und der Kontrolle der Druckdüsen durchgeführt werden, die mit dem anschließenden Ausdruck des Diagnoseergebnisses beendet ist.

1. Drücken Sie die Taste

(F) bis auf dem Display erscheint:

DRUCKKOPF TEST

2. Drücken Sie die Taste:



Das Display zeigt an:

NEUER KOPF:JA

- Um die andere mögliche Option anzuzeigen: "NEUER KOPF:NEIN", drücken Sie die Tasten:



- Um die Wahl zu bestätigen, drücken Sie die Taste:



Das Display zeigt an:

TEST: JA

- Um die Eingabe zu bestätigen, drücken Sie die Taste:



Das Display zeigt an:

TEST: JA

Das Faxgerät führt die Neuaktivierung des Druckkopfes und die Kontrolle der Druckdüsen aus und druckt anschließend das Ergebnis.

Fahren Sie mit dem Druckergebnis fort, indem Sie sich auf den Abschnitt "Einsetzen des Druckkopfes", Kapitel "Sofort beginnen" beziehen.

A N M E R K U N G

Die Prozedur kann jederzeit mit Druck auf die Taste  unterbrochen werden.

A N M E R K U N G

Wenn nach der Prozedur der Neuaktivierung das Druckergebnis noch immer nicht zufriedenstellend ist, führen Sie der Reihe nach folgende Maßnahmen aus und unterbrechen diese, sobald Sie ein zufriedenstellendes Druckergebnis erhalten.

- Die Kopie eines Dokuments mit dem gewünschten Grafik- oder Texttyp auf dem Faxgerät ausführen und das Qualitätsergebnis prüfen.
- Die Papierart ändern (das verwendete Papier könnte sehr porös sein) und die Prozedur noch einmal wiederholen.
- Den Druckkopf herausnehmen und wieder einsetzen.
- Den Druckkopf herausnehmen und prüfen, ob sich ein Fremdkörper auf den Druckdüsen befindet. Sollte dies der Fall sein, den Fremdkörper vorsichtig entfernen, ohne die Kontaktlamellen zu berühren. Danach den Druckkopf wieder einsetzen.
- Den Druckkopf herausnehmen und die Kontaktlamellen des Druckkopfes und des Druckkopfschlittens reinigen, siehe "Reinigung der Kontaktlamellen des Druckkopfes".
- Den Druckkopf wieder einsetzen.
- Den technischen Kundendienst benachrichtigen.

REINIGUNG DER KONTAKTLAMELLEN DES DRUCKKOPFES

Das Faxgerät ist von der Netzsteckdose getrennt:

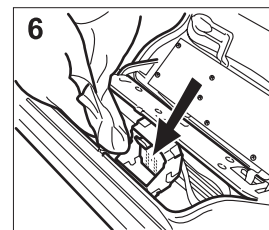
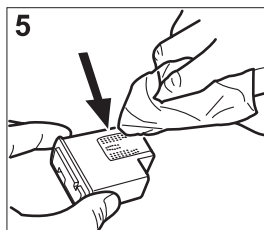
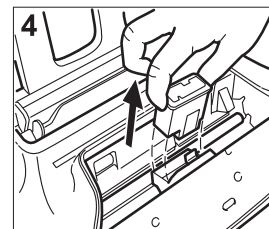
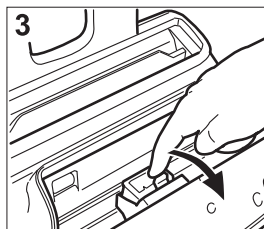
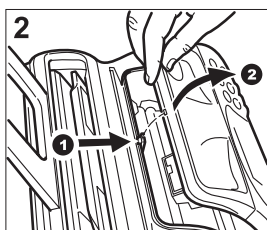
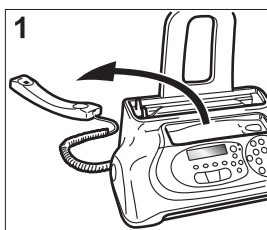

- Den Telefonhörer abheben und auf eine stabile Ebene legen (Abb. 1).
- Das Bedienfeld in Pfeilrichtung entriegeln und anheben (Abb. 2).
- Den Druckkopf anhand der Lasche lösen, wie mit dem Pfeil angezeigt (Abb. 3).
- Den Druckkopf aus seinem Gehäuse ziehen (Abb. 4).
- Die Kontaktlamellen mit einem leicht angefeuchteten Tuch reinigen (Abb. 5).

Achtung!

Druckdüsen nicht berühren!

- Reinigen Sie die Kontaktlamellen des Druckkopfschlittens ebenfalls mit einem leicht angefeuchteten Tuch (Abb. 6).
- Setzen Sie den Druckkopf erneut in sein Gehäuse ein. Achten Sie dabei darauf, dass die Kontaktlamellen in Richtung Druckkopfgehäuse zeigen.
- Schieben Sie den Druckkopf ein, bis Sie ein Einschnappen hören, das den einwandfreien Einsatz bestätigt.
- Schließen Sie das Bedienfeld wieder und legen Sie den Telefonhörer erneut auf.

REINIGEN DES OPTISCHEN LESEKOPFES

Die Staubablagerungen auf dem Glas des optischen Lesekopfes können Probleme beim Lesen der Dokumente verursachen. Damit es nicht zu dieser Störung kommt, sollte das Glas regelmäßig gereinigt werden. Dazu folgendermaßen vorgehen:

Das Faxgerät ist von der Netzsteckdose getrennt:

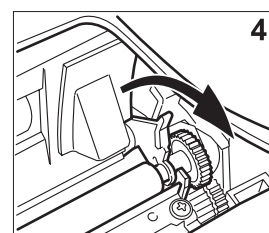
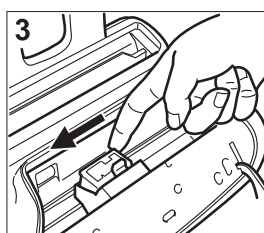
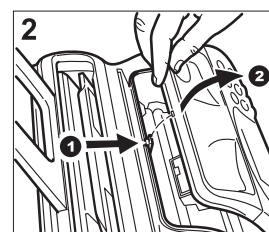
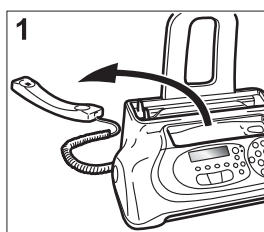

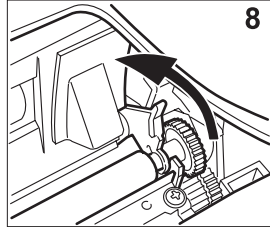
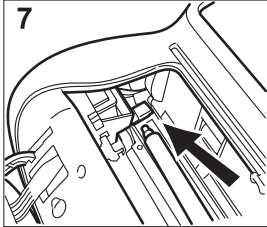
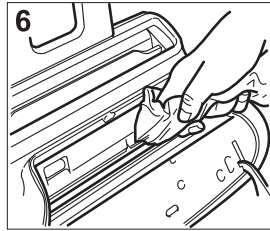
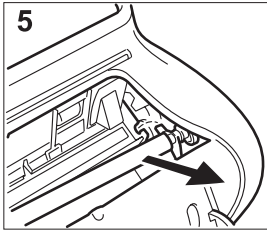

1. Den Telefonhörer abheben und auf eine stabile Ebene legen (Abb. 1).
 2. Das Bedienfeld in Pfeilrichtung entriegeln und anheben (Abb. 2).
 3. Den Druckkopfschlitten in die äußerste linke Position des Faxgerätes bringen (Abb. 3).
 4. Die Papierlaufrolle mit dem Hebel entriegeln, wie mit dem Pfeil angezeigt (Abb. 4).
 5. Die Rolle aus ihrer Position entfernen (Abb. 5).
 6. Das Glas des optischen Lesekopfes mit einem Tuch reinigen, das mit einem milden Glasreinigungsmittel **angefeuchtet** ist und anschließend sorgfältig abtrocknen (Abb. 6).
- Achtung!**
Das Reinigungsmittel nicht direkt auf das Glas spritzen.
7. Eine Seite der Rolle auf den Stift setzen, der sich links am Faxgerät befindet, wie mit dem Pfeil angezeigt (Abb. 7).
 8. Setzen Sie die Rolle in Pfeilrichtung ein, indem Sie den Hebel betätigen (Abb. 8).
 9. Schließen Sie das Bedienfeld wieder und legen Sie den Telefonhörer erneut auf.

A N M E R K U N G

Zur Kontrolle des optischen Lesekopfes eine Kopie von einem leeren Blatt anfertigen. Sollten auf der Kopie senkrechte Streifen erscheinen, der optische Lesekopf aber einwandfrei sauber sein, bitte den Kundendienst verständigen.

REINIGUNG DES GEHÄUSES

1. **Das Faxgerät von der Netz- und der Telefonsteckdose abtrennen.**
2. Zur Reinigung ein fusselfreies, weiches Tuch verwenden und mit einem mit Wasser verdünnten neutralen Reinigungsmittel befeuchten.

BESEITIGUNG VON GESTAUTEN ORIGINALEN

Während des **Sende-** oder **Kopiervorganges** kann es vorkommen, dass sich ein Original staut (dieser Zustand wird auf dem Display mit der Meldung "**DOK. ENTFERNEN, ▼ DRÜCKEN**" angezeigt).

Versuchen, ob durch das Drücken der Taste  das Original ausgeworfen wird. Sollte dies nicht der Fall sein, muss es manuell entfernt werden. Dazu folgendermaßen vorgehen:



oder

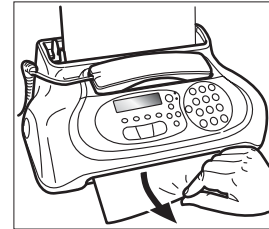

Das Original vorsichtig entfernen, um es nicht zu beschädigen.

BESEITIGUNG VON GESTAUTEM PAPIER

Wenn sich das Papier zum Drucken von Empfangsdokumenten oder zum Kopieren von Originalen gestaut hat (dieser Zustand wird auf dem Display mit der Meldung "**PAPIERFEHLER, ▼ DRÜCKEN**"

angezeigt), versuchen, ob das Blatt durch Drücken der Taste  ausgeworfen wird. Sollte dies nicht der Fall sein, muss es manuell entfernt werden. Dazu folgendermaßen vorgehen:

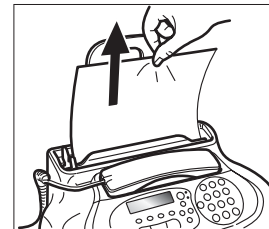

oder

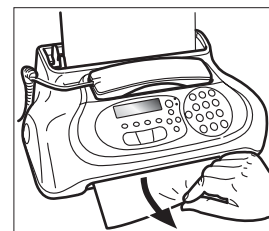

Das Blatt vorsichtig entfernen, um es nicht zu beschädigen.

A N M E R K U N G

Wenn es nach der Prozedur zum Entfernen von gestautem Papier noch immer nicht gelingt, das Original oder das gestaute Papier zu entfernen, kann es sein, dass dieses im Innern des Faxgerätes fest hängt. Gehen Sie dabei wie folgt vor:

1. Den Telefonhörer abheben und auf eine stabile Ebene legen (Abb. 1 der Prozedur "**Reinigen des optischen Lesekopfes**").
2. Das Bedienfeld in Pfeilrichtung entriegeln und anheben (Abb. 2 der Prozedur "**Reinigen des optischen Lesekopfes**").
3. Den Druckkopfschlitten in die äußerste linke Position des Faxgerätes bringen (Abb. 3 der Prozedur "**Reinigen des optischen Lesekopfes**").
4. Die Papierlaufrolle mit dem Hebel entriegeln, wie mit dem Pfeil angezeigt (Abb. 4 der Prozedur "**Reinigen des optischen Lesekopfes**").
5. Die Rolle aus ihrer Position entfernen (Abb. 5 der Prozedur "**Reinigen des optischen Lesekopfes**").
6. Das gestaute Original oder Papier entfernen.
7. Eine Seite der Rolle auf den Stift setzen, der sich links am Faxgerät befindet, wie mit dem Pfeil angezeigt (Abb. 7 der Prozedur "**Reinigen des optischen Lesekopfes**").
8. Die Rolle in Pfeilrichtung einsetzen und dabei den Hebel betätigen (Abb. 8 der Prozedur "**Reinigen des optischen Lesekopfes**").
9. Das Bedienfeld wieder schließen und den Telefonhörer erneut auflegen.

TECHNISCHE DATEN

ALLGEMEINE EIGENSCHAFTEN

Modell Tischfaxgerät
Display LCD 16 + 16 CRT
Speicherkapazität 19 Seiten (*)

Abmessungen

Breite 340 mm
Tiefe 220 mm + 235 mm (**)
Höhe 133 mm + 272 mm (**)
Gewicht ca. 2,5 Kg

KOMMUNIKATIONSMERKMALE

Telefonnetz Hauptanschluss/Nebenstelle
Kompatibilität ITU T30
Übertragungsgeschwindigkeit 14400 (Nur Modelle mit eingebautem Anrufbeantworter)
9600-7200-4800-2400 (mit automatischem "fall back")

Datenkomprimierung MH, MR, MMR

ELEKTRISCHE ANSCHLUSSWERTE

Netzspannung 220-240 VAC oder 110-240 VAC (sehen Sie das Schild auf der Unterseite des Faxgeräts)

Frequenz 50-60 Hz (sehen Sie das Schild auf der Unterseite des Faxgeräts)

Leistungsaufnahme:

- im Bereitschaftszustand ca. 4W
- Max. Leistung 35W

UMGEBUNGSBEDINGUNGEN

Temperatur von 5° C bis +35°C (Betrieb)
von -15 °C bis +45°C (Transport)
von 0 °C bis +45 °C (Lagerung und Ruhezustand)

Rel. Luftfeuchtigkeit 15% - 85% (Betrieb/Lagerung/Ruhezustand)
5% - 95% (Transport)

MERKMALE DES OPTISCHEN LESERS

Abtastmethode CIS

Auflösung:

- Horizontal 8 pixel/mm
- Vertikal STANDARD 3,85 Zeilen/mm
- Vertikal FEIN 7,7 Zeilen/mm

SENDEMERKMALE

Übertragungszeit Modelle mit eingebautem Anrufbeantworter
..... ca. 7s (14400 bps)
..... Grundmodelle
..... ca. 11s (9600 bps)

Fassungsvermögen für

Originale **Automatische Einspeisung (ADF):**
5 Blätter A4 (70-90 g/m²)
..... **Manuelle Einspeisung:**
1 Blatt A4, Letter und Legal (70g/m² - 110 g/m²)

EMPFANGSMERKMALE

Drucksystem Druck auf Normalpapier mit Tintenstrahldrucker.

Max. Druckbreite 204 mm

Druckpapier A4 (210 x 297 mm)

Papierzufuhr Kassette für Normalpapier (Max 40 Blätter 80 g/m²)

NUR MODELLE MIT EINGEBAUTEM ANRUFBEANTWORTER

ANRUFBEANTWORTER

- Aufnahmekapazität ca. 14'
- Notizspeicher
- 2 ANSAGEN
- Funktion "NUR ANSAGE"
- Funktion "GEBÜHR VERMEIDEN"
- Übertragungsansage
- Schnellzugriff über Bedienfeld oder durch Fernbedienung
- Abfragecode
- Aufzeichnung von Meldungen
- Gespeicherte Meldungen bei Stromausfall.

(*) = Format ITU-TS, Test Sheet n° 1 (Slerexe Letter) in Standardauflösung und MH Datekomprimierung.

(**) = Mit Erweiterung der Papierstütze.

STANDARD FORM
GCTT R1

THE SLEREXE COMPANY LIMITED
SAPORS LANE · BOOLE · DORSET · BH 25 8 ER
TELEPHONE BOOLE (94513) 51617 · TELEAX 123456

Our Ref. 350/PJC/EAC 4th April, 1984

Dr. P. N. Cundall,
Mining Surveys Ltd.,
Holkroyd Road,
Reskilling,
Berkshire.

Dear Pete,

Permit me to introduce you to the facility of facsimile transmission.

In facsimile a photocell is caused to perform a raster scan over the subject copy. The variations of print density on the document cause the photocell to generate an analogous electrical video signal. This signal is used to modulate a carrier, which is transmitted to a remote destination over a radio or cable communications link.

At the remote terminal, demodulation reconstructs the video signal, which is used to modulate the density of print produced by a printing device. This device is scanning in a raster scan synchronised with that at the transmitting terminal. As a result, a facsimile copy of the subject document is produced.

Probably you have uses for this facility in your organisation.

Yours sincerely,

Phil.
P. J. CROSS
Group Leader - Facsimile Research

A

- Abruf
 - Ändern/Löschen des Empfangsabrufs 25
 - Empfangsabruf 24
 - Was bedeutet Polling 24
- Akustische Anzeigen 29
- Anrufer-ID
 - Faxnummer VIII
 - Namen VIII
 - Namen und Faxnummer
 - Position IX, 22
- Anschließen
 - ans Netz V
 - Handapparat V
 - Telefonleitung V
- Anschluss
 - Anschlussteckdosen IV
- Anzeigen
 - Akustische Fehlermeldungen 28
 - Andere akustische Anzeigen 29
- Auflösung
 - Einstellungen 4
- Automatische Neuwahl 5

B

- Bedienfeld II, III

D

- Datum und Uhrzeit
 - Datum und Uhrzeit ändern VIII
 - Datum und Uhrzeit eingeben VII
- Display IV
 - Andere Meldungen 29
 - Fehlermeldungen 28
- Druckkopf
 - Austausch des Druckkopfes 31
 - Druckkopf einsetzen X
 - Druckkopf neu aktivieren und Düsen kontrollieren XI, 30
 - Reinigen der Kontaktlamellen 31

E

- ECM-Modus 24
- Eingebauter Anrufbeantworter 12, 34
- Einstellung
 - Eingabe von einigen Parametern VI
 - Konfigurationsparameter drucken 11
- Empfang
 - Aktivierung des Stillempfangs 19
 - Ändern der Rufsignallautstärke 21
 - Ändern der Akustischen Signaldauer 21
 - Ändern der Rufsignalanzahl 20
 - Ändern des Fernbedienungscode 22
 - Anzeigen der Anrufer-ID 20
 - Automatischer Empfang XIV, 7
 - mit Fax-/Telefonerkennung 7

- Empfangsmodus "TEL/FAX" XIV
- Empfangsmodus wählen XIII, 6
- Erkennung des Rufsignaltaktes 21
- Manueller Empfang XIV, 6
 - mit Anrufbeantworter XIV, 6
- Überschreitender Text 19
- Verkleinern des Druckbereichs 19

F

- Fehler und Problemlösungen
 - Bei erfolglosem Sendevorgang 26
 - Bei Papier- oder Tintenmangel 26
 - Bei Stromausfall 26
 - Kleine Zwischenfälle 26
- Fehlercode 26, 27
- Fernbedienungscode 22

G

- Gehäuse
 - Gehäuse reinigen 32

K

- Kontaktlamellen
 - des Druckkopfschlittens 31
- Kontrast
 - Einstellungen 4
- Kopie
 - Kontrast- und Auflösungswerte XVI
 - Kopie anfertigen XVI
 - Unterbrechen des Kopiervorgangs XVII
 - Welche Originale können kopiert werden XVI
 - Wiedergabewert XVII
- Kurzwahl
 - Kurzwahlcode ändern 8
 - Programmieren einer Telefon- oder Faxnummer 8
 - Senden mit der Kurzwahl 8
 - Telefonieren mit der Kurzwahl XV

L

- Lautsprecherlautstärke 23
- Lautstärke der Akustikanzeige 23
- Leistungsmerkmale
 - An eine Nebenstelle anschließen (PBX) 1
 - Hauptanschluss 1
 - Mit dem Hauptanschluss verbinden 1
 - Nebenstelle (PBX) 1
- Leuchtanzeige "FEHLER" 28
- Liste
 - Daten der Ziel- und Kurzwahl 11
 - Liste der ausgeschlossenen Nummern 11
 - Liste der Installationsparameter 11
 - Liste der Konfigurationsparameter 11

M

Meldungen

- Andere Meldungen auf dem Display 29
 - Fehlermeldungen auf dem Display 28
-

O

Optischer Lesekopf

- Reinigung 31, 33

Originale

- Einzug für Originale
 - Automatischer Einzug (ADF) XII
 - Manueller Einzug XII
- Gestaute Originale beseitigen 32
- Welche Originale können gesendet werden 3

Originaleinzug

- Automatischer Originaleinzug (ADF) IV
 - Manueller Originaleinzug IV
-

P

Papier

- Gestautes Papier beseitigen 32
- Papier einlegen X
- Papierkassette für Normalpapier (ASF) IV
- Papiermangel 26
- Papierstau 26

Protokolle

- Ausdruck auf Anfrage 11
 - Automatischer Ausdruck 10
 - Interpretation der Protokolle 10
 - Journal 9
 - Protokoll bei erfolglosem Sendevorgang 9
 - Protokoll bei Stromausfall 9
 - Protokoll des letzten Rundsendevorgangs 9
 - Protokoll des letzten Sendevorgangs 9
-

R

- Rufsignallautstärke 21
-

S

Senden

- Aktivieren/deaktivieren des ECM-Modus 24
 - Für den Sendevorgang Telefonhörer abheben XIII
 - Hören der Verbindungstöne 23
 - Kontrast und Auflösung einstellen 4
 - Lautsprecherlautstärke einstellen 23
 - Lautstärkeregelung der Akustikanzeige 23
 - Neustart bei erfolgloser Sendung aus dem Speicher 23
 - Original senden XIII
 - Rundsendevorgang 5
 - Senden an eine der letzten Nummern 9
 - Senden durch Abheben des Telefonhörers 5
 - Senden eines Originals 4
 - Senden eines Originals aus dem Speicher 5
 - Senden mit Kurzwahl 8
 - Senden mit Zielwahl 8
 - Senden mittels Adressbuch durchsuchen 9
 - Senden und die Leitungstöne hören XIII, 4
 - Sendevorgang unterbrechen 4
 - Verringern der Übertragungsgeschwindigkeit 24
 - Welche Originale können gesendet werden XII, 3
-

Spannung

- Stromausfall 26
-

T

Technische Daten

- Allgemeine Eigenschaften 34
- Eingebauter Anrufbeantworter 34
- Elektrische Anschlusswerte 34
- Empfangsmerkmale 34
- Kommunikationsmerkmale 34
- Merkmale des optischen Lesers 34
- Sendemerkmale 34
- Umgebungsbedingungen 34

Telefon

- Benutzen des Telefons XV
- Neuwahl der letzten Nummern XVI
- Telefonieren mit Hilfe des Adressbuches XV
- Telefonieren mit Kurzwahl XV
- Telefonieren mit Zielwahl XV

Telefonzentrale

- Hauptanschluss 1
 - Nebenstelle (Zentrale) 1
-

U

- Übertragungsgeschwindigkeit 24

Umwelt

- Umwelt- und sachgerechte Entsorgung 1
-

V

- Verbindungstöne 23

Verpackung

- Verpackungsinhalt V
-

W

Wahl

- Impulswahl = dekadisch 1, 2
- Tonwahl = Mehrfrequenz 1, 2

Wartung

- Austausch des Druckkopfes 30
 - Gestaute Originale beseitigen 32
 - Gestautes Papier beseitigen 32
 - Kontrolle der Druckkopfdüsen 30
 - Neuaktivierung des Druckkopfes 30
 - Reinigung der Kontaktlamellen 31
 - Reinigung des Gehäuses 32
 - Reinigung des optischen Lesekopfes 31, 33
 - Vorsichtsmaßnahmen beim Gebrauch 1
-

Z

Zielwahl

- Programmieren einer Telefon- oder Faxnummer 7
 - Senden mit Zielwahl 8
 - Telefonieren mit Zielwahl XV
 - Zielwahl-Zahlentaste ändern 8
-

Monochromdruckkopf

Modell: FJ31

Code: B0336F



256596Y