

**olivetti**



*photo*  
*photo wireless*

**ANY\_WAY**

**BRUGERVEJLEDNING**

Ref: 518003

Realiseret/Udgivet/Produceret af:  
Olivetti S.p.A.  
Gruppo Telecom Italia  
Via Jervis, 77  
Ivrea (TO)  
Italy  
www.olivetti.com

Copyright © Olivetti, 2005  
Alle rettigheder reserveret

Kode: 518003

Udgivelsesdato: September 2005

Registrerede mærker: *Microsoft og Windows* er registrerede mærker fra Microsoft Corporation.

Andre registrerede mærker og handelsnavne kan benyttes i dette dokument som reference til de respektive ejere eller til deres produkters navne. Olivetti frasiger sig enhver interesse i tredjemands ejerskab til registrerede mærker eller handelsnavne.



ENERGY STAR er et fabriksmærke, som er registreret i U.S.A.

Programmet ENERGY STAR er oprettet af De Forenede Staters miljøministerium for at reducere energiforbruget, som svar på behovet for miljøbeskyttelse til støtte for projektering og brug af energibesparende kontormaskiner.

Dette produkts kvalitetskrav attesteres af det CE mærke, som sidder på produktet.



## EU-DIREKTIV 2002/96/EF (WEEE) OM OPSAMLING, GENBRUG OG BORTSKAFFELSE AF ELEKTRISK OG ELEKTRONISK Udstyr

### 1. GÆLDENDE FOR EU-LANDE

Det er forbudt at bortskaffe elektrisk eller elektronisk udstyr som almindeligt husholdningsaffald: Det skal opsamles separat.

Hvis ikke elektrisk og elektronisk affald afleveres på særligt indrettede opsamlingssteder, kan det få alvorlige konsekvenser for miljø og helbred.

Overtrædere kan straffes og retforfølges i henhold til gældende lovgivning.

#### FOR KORREKT BORTSKAFFELSE AF VORES Udstyr KAN DU:

- Henvende dig til de lokale myndigheder, som vil kunne give dig anvisninger og praktiske oplysninger om en korrekt bortskaffelse af affaldet, f.eks.: Genbrugsstationers adresser og åbningstider osv.
- Afleverer brugt udstyr ved køb af tilsvarende nyt udstyr hos vores Forhandler.

Det viste symbol, som findes på udstyret, betyder:



- At, brugt udstyr skal afleveres på særlige opsamlingssteder og bortskaffes separat;
- at, Olivetti garanterer at procedurerne for behandling, opsamling, genbrug og bortskaffelse af udstyret i henhold til EU-direktiv 2002/96/EF (og efterfølgende tilføjelser) efterleves.

### 2. GÆLDENDE FOR IKKE EU-LANDE

Behandling, opsamling, genanvendelse og bortskaffelse af elektrisk og elektronisk udstyr skal ske i henhold til landets gældende lovgivning.

# INDHOLD

<b>1</b>	<b>STARTGUIDE</b> .....	<b>1</b>
	INDLEDNING .....	2
	ADGANG TIL ONLINE HELP .....	2
	SIKKERHEDSINSTRUKTIONER .....	3
	INFORMATIONER OM PRINTKVALITET OG GARANTI .....	3
	PRINTERENS KOMPONENTER .....	4
	PRINTERENS FRONTPANEL .....	6
	DEN FOTOGRAFISKE UDSKRIVNINGS KONTROLPANEL .....	8
	PLACERING AF DOKUMENTET PÅ GLASPLADEN .....	9
	PAPIRTILFØRSEL .....	10
	Tilførsel af forskellige papirtyper .....	10
	SLUK OG TÆND FOR PRINTEREN .....	11
	Tænd printeren .....	11
	Printeren slukkes .....	11
	TILSLUT ET DIGITALKAMERA TIL PRINTEREN .....	12
	INDSÆT OG FJERN ET HUKOMMELSESKORT .....	12
	Indsæt et hukommelseskort .....	12
	Fjernelse af et hukommelseskort .....	13
<b>2</b>	<b>PRINTEREN BRUGES UDEN COMPUTER</b> .....	<b>15</b>
	DOKUMENTKOPIERING .....	16
	VISUALISERING AF FOTOS PÅ PRINTERENS DISPLAY .....	16
	OG VALG UDSKRIVNING AF FOTOS FRA HUKOMMELSESKORTET .....	17
	FOTOTRYK FRA ER PICTBRIDGE DIGITALKAMERA .....	18
	FOTOTRYK FRA ER DPOF DIGITALKAMERA .....	18
	FOTOS FRA ET IKKE-PICTBRIDGE/DPOF DIGITALKAMERA .....	18
<b>3</b>	<b>BRUG AF PRINTEREN FRA EN COMPUTER</b> .....	<b>19</b>
	FØR START .....	20
	TOOLBOX .....	20
	PRINTER STATUS MONITOR .....	21
	UDSKRIVNING, KOPIERING OG SCANNING FRA TOOLBOX .....	22

UDSKRIVNING FRA APPLIKATIONER MED PRINTEGENSKABER . . . . .	23
SCANNING AF ORIGINALEN FRA EN APPLIKATION . . . . .	24
SCANNING AF ORIGINALEN FRA PRINTERENS FRONTPANEL . . . . .	25
FILEOVERFØRSEL FRA HUKOMMELSESKORT TIL COMPUTEREN . . . . .	26
<b>4 BLÆKPATRONER . . . . .</b>	<b>27</b>
BLÆKNIVEAUKONTROL . . . . .	28
UDSKIFTNING AF BLÆKPATRONERNE . . . . .	29
BLÆKPATRONERNES ENSRETNING . . . . .	32
Blækpatronernes ensretningsside . . . . .	32
Ensretning af blækpatronerne fra Toolbox . . . . .	32
UDSKIFTNING AF DE SORTE OG DE FOTOGRAFISKE BLÆKPATRONER VED HJÆLP AF DEN INDBYGGEDE "GARAGE" . . . . .	33
<b>5 VEDLIGEHOLDELSE OG FEJLSØGNING . . . . .</b>	<b>35</b>
PRINTEREN RENSES . . . . .	36
Rensning af printerens stel, indersiden af scannerdækslet og glaspladen . . . . .	36
RENSNING AF BLÆKPATRONERNES DYSERE . . . . .	36
FEJLSØGNING . . . . .	37
Problemer under printerens installering . . . . .	37
Problemer når printerens tændes . . . . .	39
Problemer med udskrivning . . . . .	39
Problemer med kopiering/scanning . . . . .	40
Betydningen af LED indikatorerne på frontpanelet . . . . .	40
AFHJÆLP PAPIRSTOP . . . . .	41
<b>6 TEKNISKE SPECIFIKATIONER . . . . .</b>	<b>43</b>
GENERELLE SPECIFIKATIONER . . . . .	44
PRINTERSPECIFIKATIONER . . . . .	45
KOPIERINGSSPECIFIKATIONER . . . . .	45
SCANNERSPECIFIKATIONER . . . . .	46
PAPIRSPECIFIKATIONER . . . . .	46
Papirtyper . . . . .	46
Papirforsyning formater og størrelser . . . . .	47
<b>ALFABETISK INDHOLDSFORTEGNELSE . . . . .</b>	<b>49</b>

# 1 STARTGUIDE

**INDLEDNING**

**ADGANG TIL ONLINE HELP**

**SIKKERHEDSINSTRUKTIONER**

**INFORMATIONER OM PRINTKVALITET OG GARANTI**

**PRINTERENS KOMPONENTER**

**PRINTERENS FRONTPANEL**

**DEN FOTOGRAFISKE UDSKRIVNINGS KONTROLPANEL**

**PLACERING AF DOKUMENTET PÅ GLASPLADEN**

**PAPIRTILFØRSEL**

**SLUK OG TÆND FOR PRINTEREN**

**TILSLUT ET DIGITALKAMERA TIL PRINTEREN**

**INDSÆT OG FJERN ET HUKOMMELSESKORT**

---

## INDLEDNING

---

Din versatile all-in-one printer er en topatrons bubble inkjet printer og en flatbed A4-ark farvescanner af høj kvalitet, derfor kan man printe, scanne, og kopiere dokumenter og fotos. Den multifunktionelle printer har en farvet og en sort blækpatron, derfor kan den udskrive dokumenter i sort/hvid eller farver. Da man har mulighed for at udskifte den sorte blækpatron med en fotografisk blækpatron, som sælges separat, kan den multifunktionelle printer blive til en 6-farvet fotografisk printer, som giver de fotografiske udskrivinger nyt liv. Hvis man tilslutter all-in-one printeren til en computer, som er udstyret med et modem, kan man faxe dokumenter og fotos, som scannes ved hjælp af computerens faxprogram.

Denne multifunktionelle printer kan bruges i den fordelagtige PC-free eller stand-alone modus, hvorved man kan kopiere og udskrive fotografier ved at tilslutte et PictBridge, DPOF eller ikke PictBridge/DPOF digitalkamera direkte til USB interface på printerens frontpanel, computeren skal hverken tilsluttes eller tændes. Man kan desuden indsætte hukommelseskort i de relative slots på printerens frontpanel, udvælge og udskrive de gemte fotos.

Desuden kan denne all-in-one printer tilsluttes en personal computer via printerens andet USB interface. Du kan derfor, selvom du arbejder i PC-free modus, få fuld udbytte af den dokumentbehandling og det bundled software som leveres på den "Installation" CD-ROM, som følger med produktet.

**note:** Hvis du vil tilslutte din printer til en personal computer, skal computeren bruge Microsoft Windows 98, SE, Me, 2000 eller XP operating system, eller MAC OS 10.3 eller senere.

---

## ADGANG TIL ONLINE HELP

---

Denne brugervejledning giver dig de grundlæggende informationer, så du kan udnytte din all-in-one printers egenskaber. Yderligere informationer fås gennem Online Help.

Adgang til Online Help fra Windows:

- 1 Klik med højre side af musen på ikonen Olivetti på Windows task bar og vælg **Online Help**.

---

## SIKKERHEDSINSTRUKTIONER

---

Læs og følg disse instruktioner omhyggeligt:

- Brug kun det kabel som leveres sammen med produktet, eller et af producenten godkendt kabel.
- Tilslut kablet til et stik med jordforbindelse som sidder tæt på produktet, og som er lettilgængeligt.
- Anbring printeren på en flad og fast overflade, på et sted hvor ingen træder eller falder over ledningen.
- Brug ikke printeren i nærheden af vand eller med våde hænder.
- Udsæt ikke din printer for regn eller fugtighed.
- Prøv ikke på at skille din printer ad.
- Følg alle advarsler og instruktioner beskrevet på printeren.
- Læs og forstå al den dokumentation som følger med printeren.

---

## INFORMATIONER OM PRINTKVALITET OG GARANTI

---

For at din printer skal arbejde optimalt og udføre udskrivninger i topkvalitet, er det afgørende, at man kun bruger de originale blækpatroner fra Olivetti.

Olivetti frasiger sig ethvert ansvar for skader på printeren, som skyldes manøvrering eller genfyldning af blækpatronerne. Dette medfører desuden frafald af garantien.

# PRINTERENS KOMPONENTER

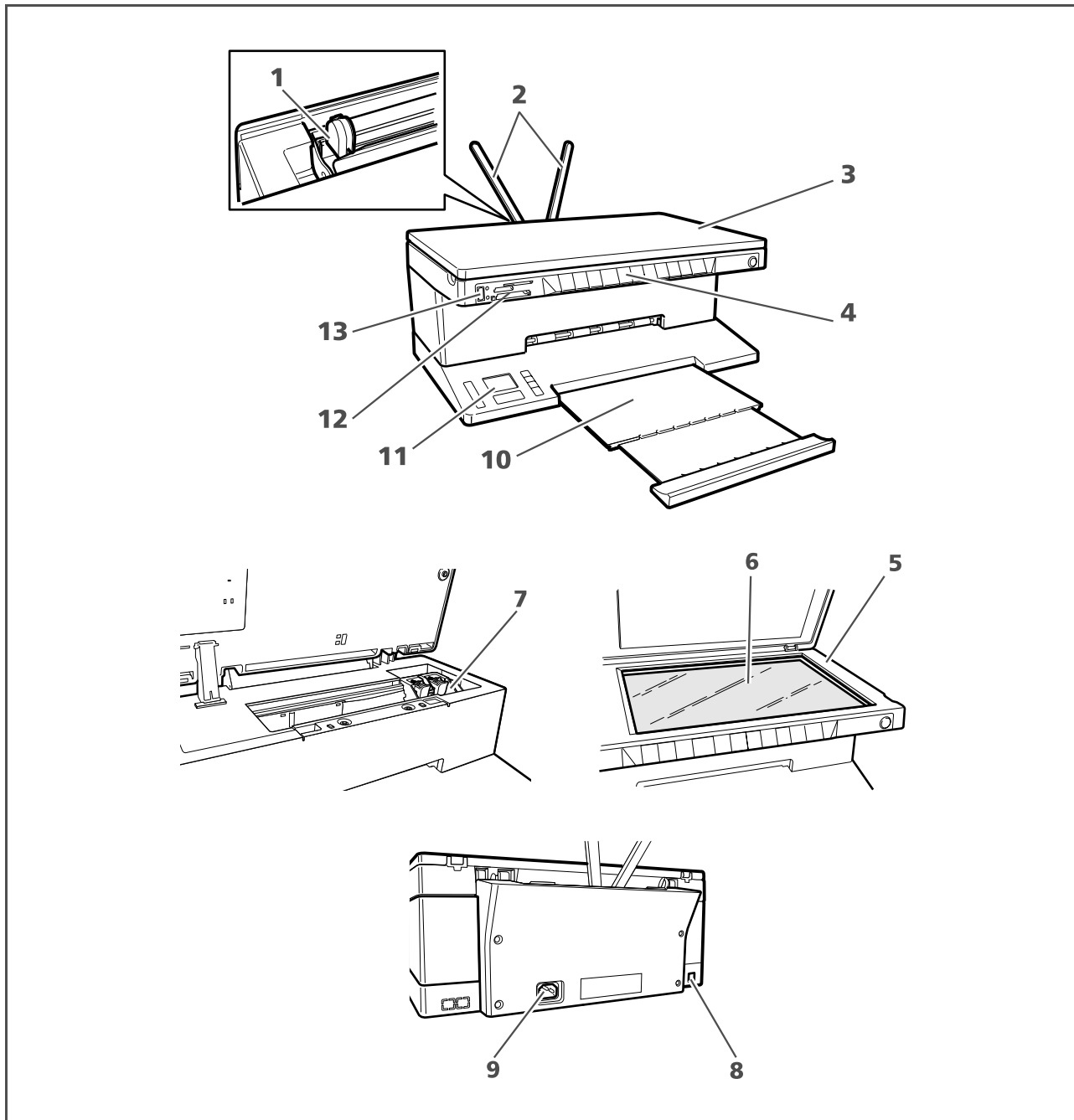



Reference	Dele	Beskrivelse
1	Papirfremfører	Fører papiret frem, når det sættes i printeren.
2	Papirstøtte	Støtter det indsatte papir.
3	Aftageligt topskærm	Skærm til scanneenheden. Kan fjernes, så man kan scanne voluminøse dokumenter (f.eks. bøger).
4	Frontpanel	Panel hvor digitalkameraet tilsluttes printeren, printeren tændes og slukkes og hvor tryk, kopi og scanning kontrolleres.
5	Scanneenheden	Afmontér og fjern med forsigtighed for at komme ind til blækpatronerne.
6	Glaspladen	Anbring dokument eller foto med siden ned mod denne glasplade for at kopiere eller scanne. Se "Anbring dokumentet på glasset til scanning".
7	Holder til blækpatroner	Der er to blækpatroner. Den farvede blækpatron er installeret til venstre, den sorte (eller den fotografiske som sælges separat) er installeret til højre. Ved udskiftning henvises til "Udskiftning af blækpatroner".
8	High-speed USB interface	Tilslut USB ledningen (ikke inkluderet) som bruges ved tilslutning til din personal computer. Tilslut den anden ende til computeren .
9	Elforsyning	Tilslut den elledning som følger med produktet. Tilslut den anden ende af ledningen til et elstik med jordforbindelse. <b>note:</b> Tilslut først ledningen til printeren og derefter til elstikket.
10	Papirbakke	Opbevarer det papiret, når det kommer ud af printeren. Træk i bakken så bliver den større.
11	LCD og driftkonsol til fotoudskrivning	Et farvet krystaldisplay hvor man kan se de fotos, som ligger i det digitalkamera eller korts hukommelse, som er tilsluttet printeren, og et antal knapper hvormed man kan personliggøre udskrivningerne.
12	Slots til hukommelseskort	Indsæt hukommelseskortene i disse slots for at læse indholdet og vælge det billede der skal udskrives. Se "Indsæt og fjern hukommelseskort".
13	USB interface	Tilslut USB kablet fra dit digitalkamera.

## PRINTERENS FRONTPANEL

Med frontpanelet kan man manuelt kontrollere udskrivning, scanning og kopiering af de dokumenter og fotos, som ligger på glaspladen, og som kommer fra et digitalkamera, eller ligger på det hukommelseskort, som sidder i det relative slot.

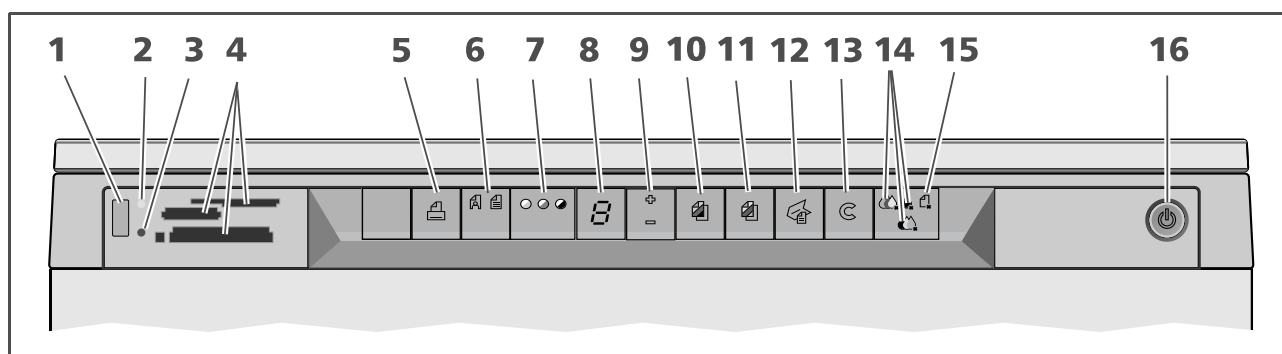

Reference	Dele	Beskrivelse
1	USB forbindelse	Tilslut digitalkameraets USB ledning, så kan man trykke fotos direkte fra kameraet .
2	USB status LED	Lyser grønt for at vise at digitalkameraet er tilsluttet, blinker for at vise at dataer overføres fra digitalkamera til printer.
3	USB fejl LED	Lyser rødt for at vise at der er en USB-fejl (fejl i dataoverføring). For yderligere information, se " LED indikatorerne på frontpanelet".
4	Slot til hukommelseskort	Kompatible med kortene Compact Flash I, II, Microdrive, SmartMedia, SecurDigital og MultiMedia, Memory Stick og kort xD-Picture.
5	Print knap	Lyser kun når et digitalkamera er forbundet med frontpanel USB interface, tryk denne knap for at udskrive det som står på hukommelseskortet på det tilsluttede DPOF digitalkamera. Se "Udskrivning af fotos fra et ikke-PictBridge/DPOF Digitalkamera". Denne knap blinker altid ved udskrivning.
6	Kvalitetsknap	Tryk til valg af kvaliteten af tryk eller kopiering. Tryk én gang for at vælge fotokvalitet, tryk igen for at komme tilbage til standard indstilling, normal kvalitet. Printerens vil automatisk justere sin printresolutionen (høj eller normal), alt efter den valgte kvalitet. Når der kopieres, bruges denne knap til at definere om originalen, som skal kopieres, kun har tekst eller en blanding af tekst og grafik eller foto. Den tilsvarende ikon på denne knap lyser, og viser den valgte indstilling.
7	Kopikontrakt knap	Tryk for at gøre kopien lysere eller mørkere. En mørk, normal eller lys kontrast kan vælges. Den tilsvarende ikon på denne knap lyser, og viser den valgte indstilling.
8	Kopitæller	Viser antallet af valgte kopier. Tallene bliver mindre, efterhånden som der udskrives.
9	Knap til valg af kopier	<ul style="list-style-type: none"><li>Tryk <b>Plus</b> (+) for at få flere kopier (max. 9) .</li><li>Tryk <b>Minus</b> (-) for at få færre kopier (min. 1).</li></ul> Det valgte antal vises på kopitælleren.

Reference	Dele	Beskrivelse
10	Knap til ensfarvet kopi	Tryk for sort-hvid kopi. Tryk og hold knappen nede for at aktivere "Sidetilpasning". Se "Dokumentkopiering".
11	Knap til farveprint	Tryk til farvet kopi. Tryk og hold knappen nede for at aktivere "Sidetilpasning". Se "Dokumentkopiering".
12	Scanningsknap	<ul style="list-style-type: none"> <li>• Lyser når printeren er tilsluttet en computer.</li> <li>• Tryk på denne knap for at scanne det dokument eller det foto som ligger på glaspladen, når printeren bruges sammen med en computer. Se "Scanning fra frontpanelet". En Toolbox popup vises, og her kan du vælge, hvad du vil gøre med det scannede billede, og derefter personaliserer dine scanningsindstillinger.</li> </ul>
13	Sletteknap	Tryk for øjeblikkelig sletning af udskrivning, scanning eller kopiering og papiret kommer ud.
14	Mangel på blæk indikator	Blinker eller lyser når der er mangel på blæk i blækpatronerne, den sorte, den farvede eller i fotopatronen. Se "Genindsæt blækpatron".
15	Papirfejlsindikator	<ul style="list-style-type: none"> <li>• Blinker ved papirfastklemning. Se "Løsning papirfastklemning".</li> <li>• Blinker ved mangel på papir.</li> <li>• Blinker ved tilførsel af en forkert papirstørrelse ved tryk eller kopiering.</li> </ul>
16	On/Off	Tænder og slukker printeren.

## DEN FOTOGRAFISKE UDSKRIVNINGS KONTROLPANEL

Med fotodriftkonsollen kan man manuelt kontrollere udskrivning af fotos fra et tilsluttet digitalkamera, eller gemt i det hukommelseskort som er tilsluttet et af printerens hukommelsesslots. Med farvedisplayet kan man også gennemgå og visualisere fotos.

Denne konsol har også knapper, hvormed man kan udvælge fotos og personliggøre udskrivningen. Knapperne ikoner lyser, for at vise hvad man har valgt.

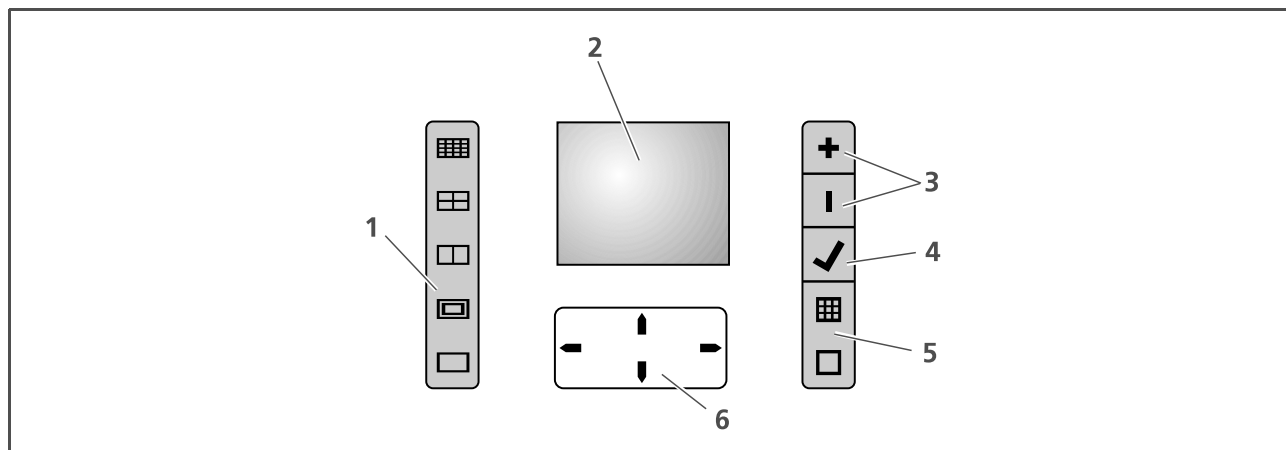

Reference	Dele	Beskrivelse
1	Knap til sidelayout	Tryk for at vælge det layout som fotoerne skal udskrives i på papiret. Tryk knappen i denne rækkefølge for at vælge: <ul style="list-style-type: none"><li>• 1 foto uden rammer tilpasset papirets format</li><li>• 1 foto med rammer tilpasset papirets format</li><li>• 2 foto uden rammer tilpasset papirets format</li><li>• 4 foto uden rammer tilpasset papirets format</li><li>• fortegnelse over de billeder som udskrives korrekt, hvis den allerede er udfyldt fra den perifere mekanisme (digitalkameraet). Hvis en billedforteegnelse ikke leveres fra den perifere mekanisme, vil printerens lave sin egen, som kan være ukomplet.</li></ul> Når denne knap trykkes, lyser ikonerne for at vise den sidelayout, man har valgt. Hvis ikonen ikke lyser, er der ikke nogen perifer mekanisme tilsluttet til printerens.
2	Farvedisplay	Farvet krystaldisplay (LCD), 65K på 1.9", til preview og billedvalg.
3	Knap til kopivalg	<ul style="list-style-type: none"><li>• Tryk på plusknappen (+) for at forøge antallet af kopier (max: 9).</li><li>• Tryk på minusknappen (-) for at reducere antallet af kopier (min.: 1).</li></ul> Det valgte antal visualiseres på kopitælleren.
4	Valgknap	Tryk på denne knap for at udskrive det foto som visualiseres på LCD.
5	Knap skift visualisering	Tryk på denne knap for at komme fra visualisering med hel skærm til miniatureformatet på farvedisplayet. Denne knap lyser ikke.
6	Navigationknapper	<ul style="list-style-type: none"><li>• Navigation op til 9 tidligere miniature visualiseringer.</li><li>• Navigation til forrige billede.</li><li>• Navigation til næste billede.</li></ul> Hold knappen trykket ind for at løbe henover de forskellige visualiseringstyper.

## PLACERING AF DOKUMENTET PÅ GLASPLADEN

- 1 Topskærmen åbnes. For at kopiere et voluminøst dokument så som en bog, afmonteres skærmen fra skinnerne ved at trykke på sikkerhedsanordningerne og fjerne skærmen.

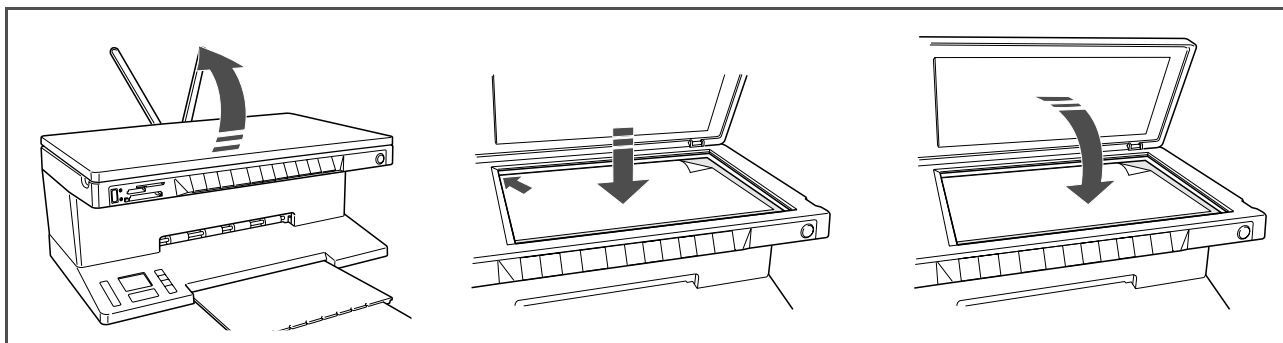

- 2 Placér det originale dokument eller foto, som skal scannes ned mod glaspladen og ret det ind med det øverste venstre hjørne. Luk topskærmen.

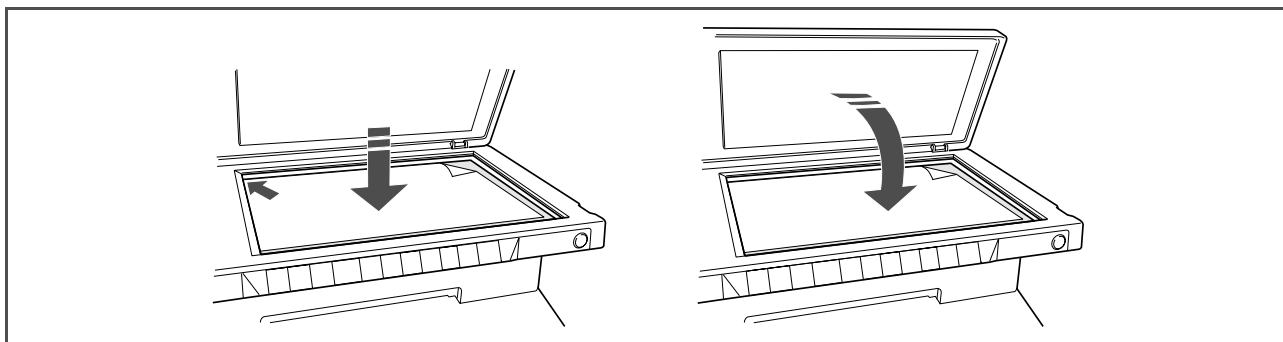

- 3 Hvis topskærmen er fjernet, sættes den på plads igen efter kopiering ved at sætte de små stænger ind i de relative huller bag på printeren, indtil det siger klik. Luk topskærmen.

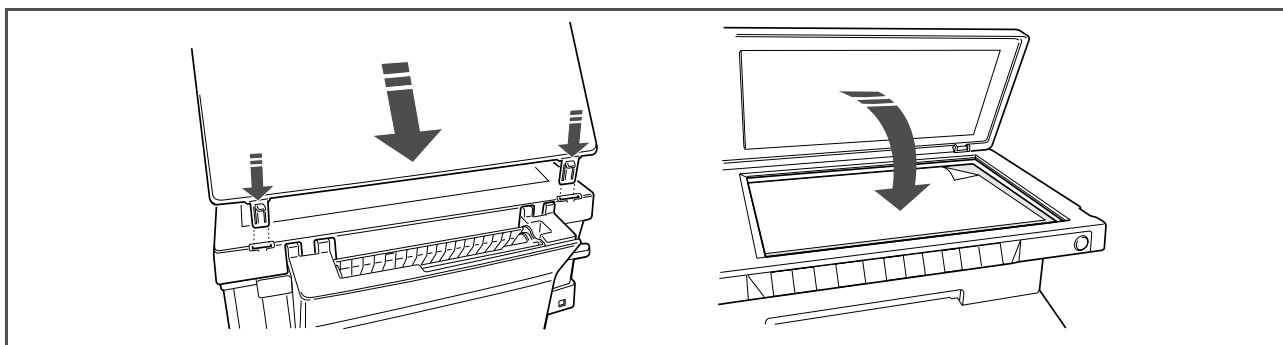

## PAPIRTLIFØRSEL

- 1 Stil de to papirstøtter i vertikale position, og papirets breddeskiner i den maksimale position.  
**note:** Når papirstøtterne løftes, skal man sikre sig, at de står i den korrekte stilling.
- 2 Tilfør papiret vertikalt (portrait orientation), med den side der skal trykkes på mod printerens forreste del og mod skinnen på højre side af papirstøtten.  
Tryk og skub igen den venstre papirskinne mod papirets venstre hjørne.

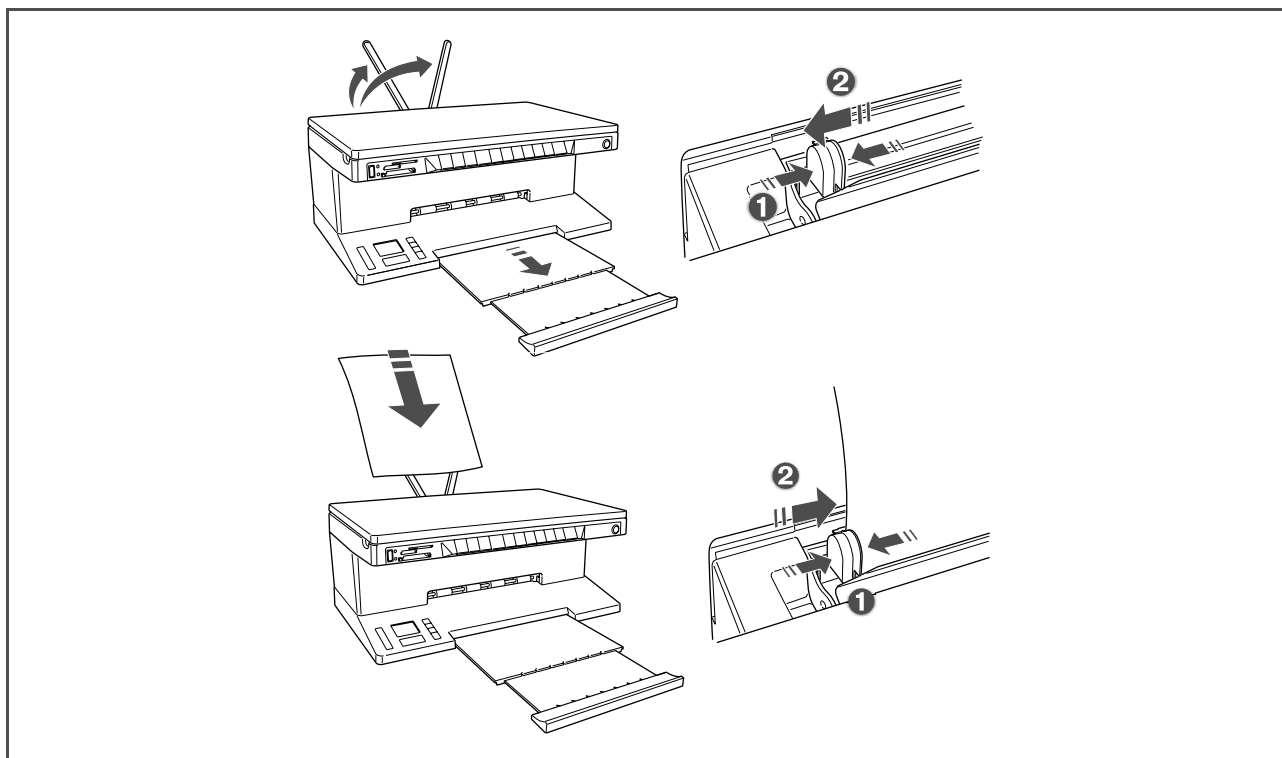

### Tilførsel af forskellige papirtyper

#### Tilførsel:

#### Gør således:

Almindeligt papir,  
coated papir,  
glanspapir,  
fotopapir,  
lykønskningskort,  
indexkort, postkort,  
konvolutter,  
transparenter,  
etiketter til ink-jet  
tryk

- Sæt papiret lodret ind i printerens mod den højre side af papirstøtten og med den side som skal udskrives mod printerens forreste del.
  - Tryk og skub papirskinnen mod papirets venstre side.
- note:** Tilfør brevpapir med hoved således at brevpapirets hoved kommer først ind i printerens, og den side som skal trykkes vendt mod printerens forreste del.

Banner papir

- Fjern alt papir fra papirstøtten.
  - Sæt banner papirets førende kant lodret ind i printerens mod den højre side af papirstøtten og med den side som skal udskrives mod printerens forreste del.
- note:** Brug ikke perforeret banner papir.
- Tryk og skub papirskinnen mod papirets venstre side.

Iron-on T-shirt  
transfers

- Læs de instruktioner som følger med overføringspapiret.
- Sæt overføringspapiret lodret ind i printerens mod den højre side af papirstøtten og med den hvide side mod printerens forreste del.
- Tryk og skub papirskinnen mod papirets venstre side.

### Tænd printeren

Tryk ON/OFF knappen til højre på frontpanelet.

**note:** Før ON/OFF knappen trykkes, skal man sikre sig at printerens elledning er tilsluttet et stik med jordforbindelse. Se Setup Diagrammet, som leveres sammen med printeren, for informationer om hvordan printeren skal installeres.

Når man har trykket på ON/OFF knappen, udfører printeren nogle autodiagnose test, for at finde eventuelle systemfejl. Enhver fejl, som findes, signaleres på frontpanelet, eller på computeren hvis denne er tilsluttet. Se "Betydningen af LED indikatorerne på frontpanelet" til korrektion af fejl, hvis der er fejl, som skal rettes.

Når den autodiagnostiske fase er afsluttet, og der ikke er fundet nogen fejl, lyser visse knapper på frontpanelet, for at vise de funktioner, som er indstillet på printeren (enten printeren er tilsluttet en computer eller et digitalkamera, eller den ikke er tilsluttet nogen af delene).

Når printeren **ikke er tilsluttet en computer**, lyser disse indikatorer og knapper:

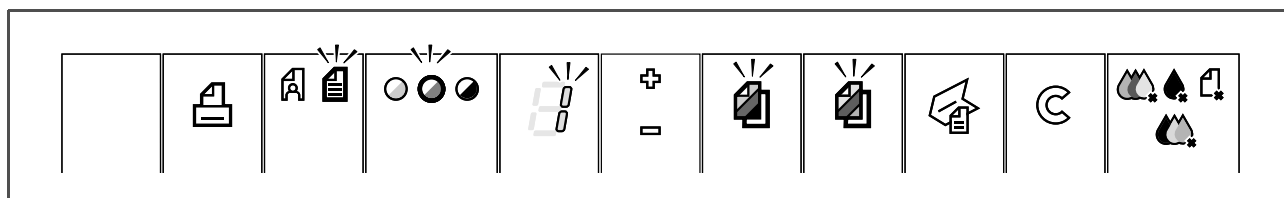

Når printeren **er tilsluttet en computer**, lyser disse indikatorer eller knapper:

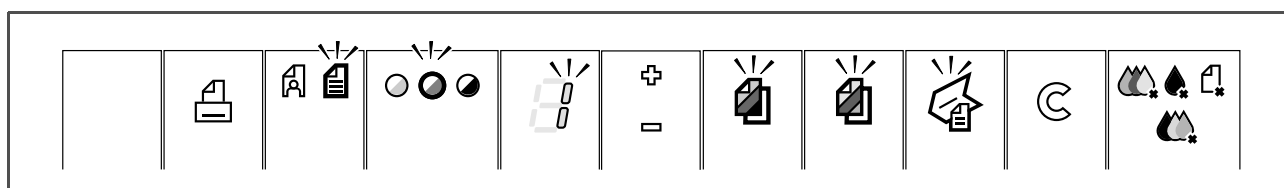

Når et **ikke-PictBridge digitalkamera** er tilsluttet printeren, lyser disse indikatorer eller knapper:

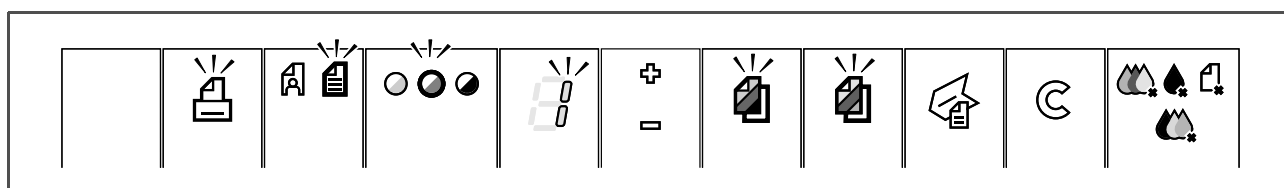

Når et **PictBridge digitalkamera** er tilsluttet printeren, lyser indikatorer eller knapper alt efter om printeren er tilsluttet eller ikke til en computer. Se de relative konfigurationer ovenfor.

### Printeren slukkes

Tryk ON/OFF knappen på højre side af frontpanelet. Alle lys på frontpanelet slukker.

---

## TILSLUT ET DIGITALKAMERA TIL PRINTEREN

---

- 1 Tænd digitalkameraet. Læs kameraets brugervejledning for mere information.
- 2 Med tændt printer tilsluttes den ene ende af digitalkameraets USB kabel til USB forbindelsen på kameraet og den anden ende til USB forbindelsen på printerens frontpanel.

**note:** Når man tilslutter et PictBridge digitalkamera til printeren, er det kun printikonet på frontpanelet, som slukker, for at vise at tryk kontrolleres direkte fra digitalkameraet. Læs kameraets brugervejledning, vedrørende instruktioner om udskrivning af foto.

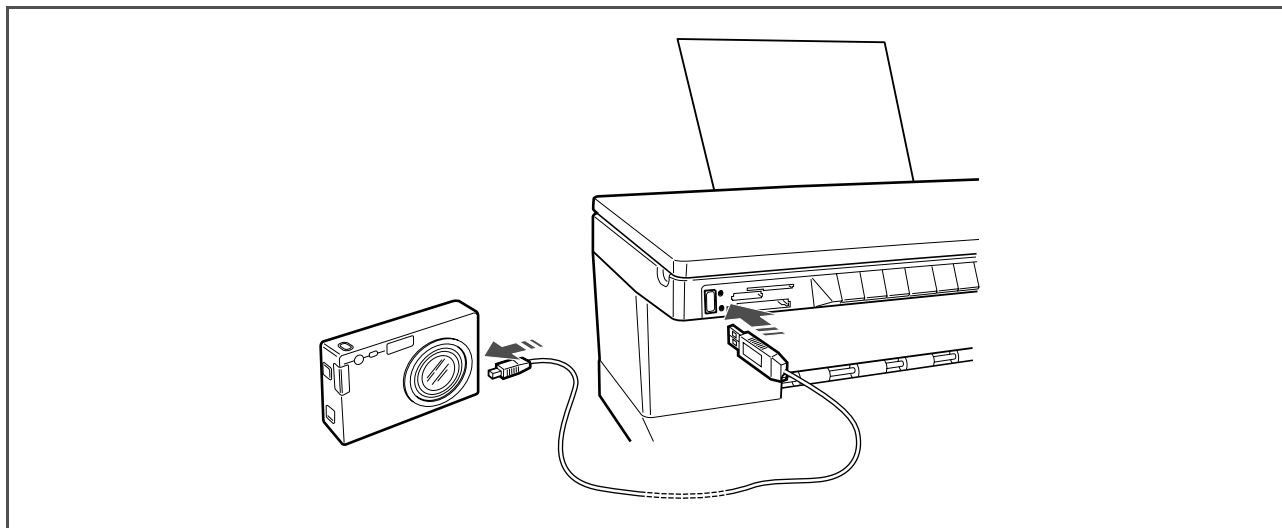

USB status LED lyser, når et digitalkamera er tilsluttet.

**note:** Hvis printeren ikke genkender det tilsluttede kamera lyser USB status LED ikke. Vær sikker på at den tilsluttede anordning er kompatibel.

---

## INDSÆT OG FJERN ET HUKOMMELSESKORT

---

Når man har taget billeder med sit digitalkamera, kan man tage hukommelseskortet ud, hvor billederne ligger, og sætte kortet ind i printerens, så kan de visualiseres og udskrives. Printerens kan læse følgende anordninger: Compact Flash I, II, Microdrive, SmartMedia, SecurDigital og MultiMedia kort, Memory Sticks (Duo, Pro, Magic Gate) og xD-Picture kort.

**note:** Adaptor til aflæsning af Mini SD og MS hukommelseskort kan købes separat.

Printeren kan genkende og udskrive følgende fileformater på hukommelseskortene: DCF, JPEG, Extif og DPOF.

### Indsæt et hukommelseskort

Før hukommelseskortet sættes ind i det relative slot, skal vejledningerne i henhold til det brugte hukommelseskort følges:

- Når man indsætter et CompactFlash kort, skal man sikre sig at etiketten vender opad (hvis der er en pil på etiketten skal den vende ind mod printerens) med metalkontakterne, som skal indsættes først i printerens.
- Når man indsætter kortene Multimedia og SecureDigital, skal man sikre sig, at det afstumpede hjørne sidder til højre, og at metalkontakterne vender nedad.
- Når man indsætter kortet SmartMedia eller en Memory Stick, skal man sikre sig, at det afstumpede hjørne sidder til venstre, og at metalkontakterne vender nedad.



- Når man indsætter kortet xD-Picture, skal man sikre sig at den kortets bøjede del vender væk fra printeren og at metalkontakterne vender nedad.

**note:** Det er vigtigt, at huske retningen på kortet, når det indsættes i printeren, hvis det indsættes på en anden måde, kan enten kort eller printer ødelægges.

- 1 På printerens frontpanel vælger man den rette slot til det hukommelseskort man vil indsætte.
- 2 Vend hukommelseskortet som forklaret ovenover, sæt det ind med omtanke idet man trykker det let ind i slot, indtil det er helt inde. Følgende figurer viser et eksempel på indsættelse af et MultiMedia kort.

**note:** Hvis kortet ikke kan komme helt ind, skal man ikke insistere, det kan ødelægge både kort og printer.

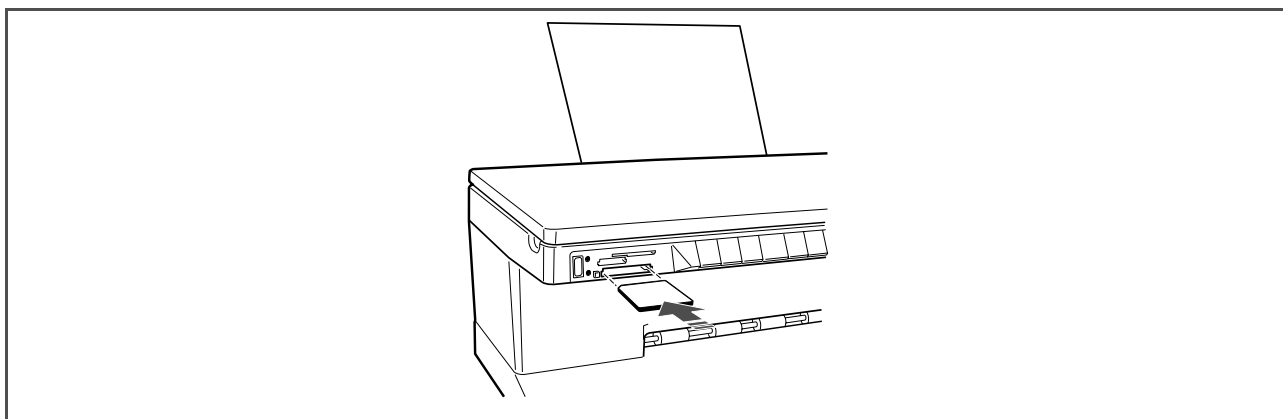

Hvis kortet er korrekt indsat, visualiseres en ikon på LCD, som viser det totale antal fotos, som er gemt på hukommelseskortet (kun kompatible file åbnes og tælles).

### Fjernelse af et hukommelseskort

- 1 Tag kortet helt ud af den relative slot, vær forsigtigt.  
**ADVARSEL:** FJERN IKKE hukommelseskortet mens printer eller computer arbejder på kortet, det kan ødelægge de fotoer, som ligger på kortet.  
Derefter visualiseres et skærmbillede med en ikke aktiv printer, for at vise at printeren venter på yderligere operative meddelelser.



# 2 PRINTEREN BRUGES UDEN COMPUTER

**DOKUMENTKOPIERING**

**VISUALISERING AF FOTOS PÅ PRINTERENS DISPLAY**

**VALG OG UDSKRIVNING AF FOTOS FRA HUKOMMELSESKORTET**

**FOTOPRINT FRA ET PICTBRIDGE DIGITALKAMERA**

**FOTOPRINT FRA ET DPOF DIGITALKAMERA**

**FOTOS FRA ET IKKE-PICTBRIDGE/DPOF DIGITALKAMERA**

## DOKUMENTKOPIERING

- 1 Tænd for printeren. Se "Tænd og sluk for printeren".
- 2 Kontrollér at frontpanelets indikatorer for mangel på sort eller farvet blæk, hverken blinker eller lyser. Hvis én af indikatorerne blinker eller lyser, anbefales det at den relative blækpatron udskiftes. Der henvises til "Udskiftning af blækpatroner".
- 3 Tilfør det papir, der skal udskrives på. Der henvises til "Papirtilførsel".
- 4 Topskærmen åbnes, og det dokument, som skal kopieres, lægges med siden ned mod glaspladen. Kontrollér at dokumentets øverste venstre hjørne ligger langs med glaspladens venstre hjørne. Der henvises til "Placér dokumentet på glaspladen".
- 5 Luk topskærmen.
- 6 Vælg tryk- eller kopikvalitet, enten normal eller foto, ved at trykke på kvalitetsknappen. Hvis det er en normal sort-hvid tekst, eller en blanding af sort-hvid og farvet dokument, vælges normal. Hvis det drejer sig om fotos eller et dokument med fotos, vælges foto. Der henvises til "Printerens frontpanel".
- 7 Vælg kontrast, enten mørk, lys eller normal, med kontrastknappen. Der henvises til "Printerens frontpanel".
- 8 Flere kopier vælges med kopivalgsknappen (+), som man trykker på, indtil det ønskede antal kopier kommer frem. Der henvises til "Printerens frontpanel".
- 9 Tryk den sorte kopiknap til sort-hvid kopier, eller tryk den farvede kopiknap til kopier med farve. Der henvises til "Printerens frontpanel".

**note:** Hvis der kopieres på sider, som ikke har samme størrelse som originalen, tryk og vedbliv med at holde den sorte eller farvede knap nede indtil sideindstilling aktiveres. Printeren justerer automatisk den originale side, så den passer til den side, som er tilført printeren.

## VISUALISERING AF FOTOS PÅ PRINTERENS DISPLAY

Visualisering med hel skærm

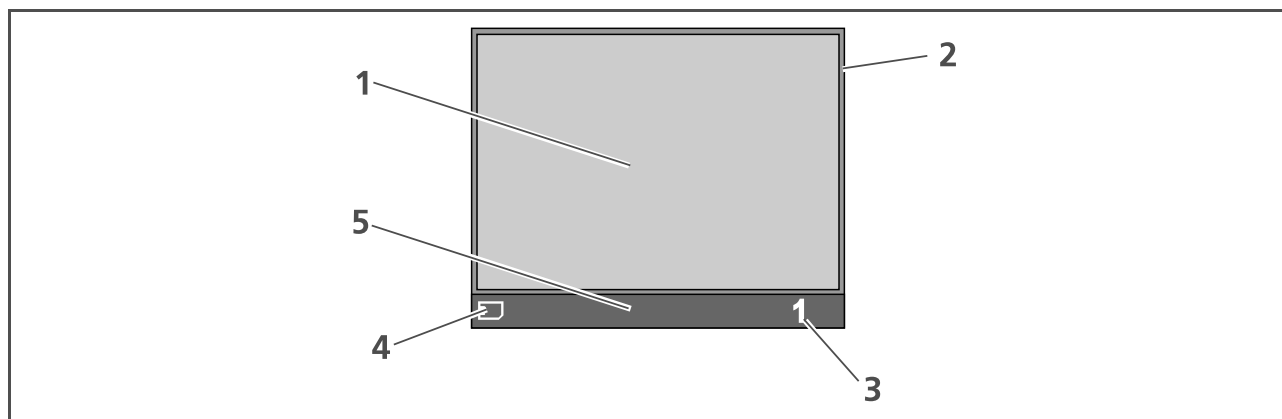

Reference	Dele	Beskrivelse
1	Skærm	Visualiserer det aktuelle foto.
2	Valgramme	Viser valget, fremkommer når valgknappen er trykket ned for at vælge det visualiserede foto.
3	Antal billeder	Det antal udvalgte fotos man ønsker at udskrive.
4	Mekanismens ikon	Repræsenterer den tilsluttede mekanisme.
5	Ikonbar	Her sidder de forskellige ikoner.

Navigation gennem visualisering med hel skærm og valg af fotos

- 1 Denne visualiseringsmåde gennemses alle de fotos, som er gemt på hukommelseskortet, med navigationsknapperne højre og venstre.
- 2 Vælg det foto man vil udskrive med valgknappen.
- 3 Fravælg det visualiserede foto, tryk valgknappen igen.

Miniaturevisualisering

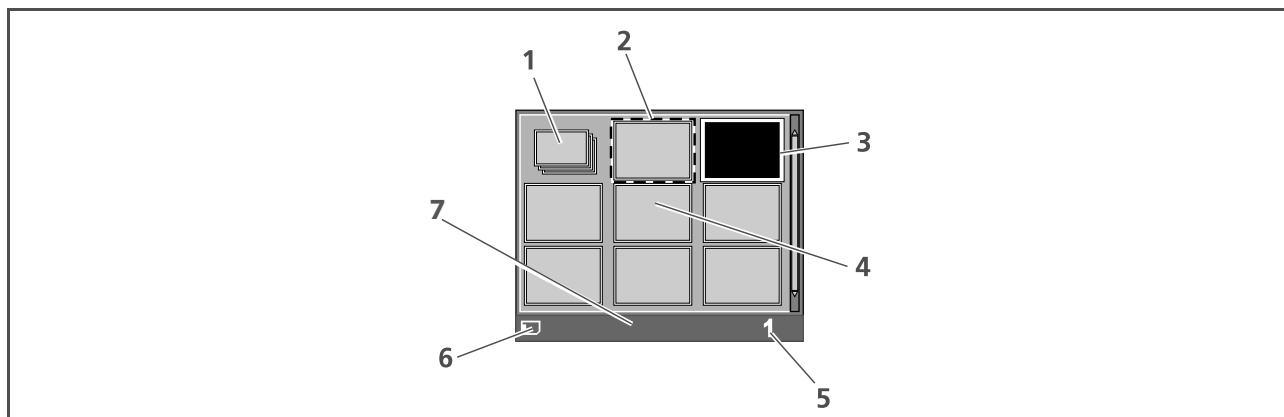

Reference	Dele	Beskrivelse
1	Fototæller	Visualiserer det antal fotos, som er gemt på den tilsluttede mekanisme.
1	Valgramme	Viser at fotoet er valgt med valgknappen.
2	Løberamme	Fremhæver det aktuelle billede, efter at have trykket på navigationsknappen.
3	Miniatureomrids	I alt 9 omrids hvor fotoerne vises i reduceret format.
4	Antal billeder	Det antal udvalgte fotos man ønsker at udskrive.
5	Mekanismens ikon	Repræsenterer den tilsluttede mekanisme.
6	Ikonbar	Her sidder de forskellige ikoner.

## VALG OG UDSKRIVNING AF FOTOS FRA HUKOMMELSESKORTET

- 1 Tilfør det papir der skal trykkes på. Optimale resultater opnås ved brug af fotopapir. Der henvises til "Papirtilførsel".
- 2 Indsæt det hukommelseskort, hvorfra man ønsker at udskrive, i printerens relative slot. På LCD visualiseres skærmsiden fileoverførsel, som indikerer, at printerens er ved at læse de kompatible file, som er gemt på det indsatte hukommelseskort.
- 3 På LCD visualiseres en skærmside, som indikerer det totale antal kompatible fotos, som er gemt på hukommelseskortet. Hvis det er nødvendigt, kan man trykke på knappen skift visualisering, for at gå fra visualisering med hel skærm til miniatureformat. Se "Visualisering af fotos på printerens display". En ikon, som sidder nederst til venstre på ikonbaren, indikerer den tilsluttede mekanisme.
- 4 Brug navigationsknapperne højre, venstre, op og ned og løb hen over fotos indtil rammen sidder omkring det foto, man vil udskrive.
- 5 Vælg det antal kopier man ønsker at udskrive, for hvert foto man har valgt, man skal benytte sig af knapperne (+) eller (-) indtil det korrekte antal visualiseres på ikonbaren nederst til højre. Der visualiseres også en kopiindikator på det valgte fotos nederste højre hjørne, her vises det valgte antal kopier.
- 6 Vælg det layout man vil udskrive de valgte fotos i, man trykker på knappen Sidelayout indtil man kommer til det layout, man ønsker. Der er følgende muligheder:
  - Udskrivning af 1 foto uden rammer tilpasset papirets format
  - Udskrivning af 1 foto med rammer tilpasset papirets format
  - Udskrivning af 2 fotos uden rammer tilpasset papirets format

- Udskrivning af 4 fotos uden rammer tilpasset papirets format
  - Udskrivning af en indholdsfortegnelse over alle de fotos, hvis man har valgt "Alle fotos" (klik på ikonen som viser det totale antal fotos, som er gemt på hukommelseskortet).
- 7 Tryk på knappen **Udskriv** for at udskrive de valgte fotos. De lysende ikoner slukker, på LCD visualiseres skærbilledet fotobearbejdelse.  
Efter udskrivning vil skærbilledet, som viser det totale antal gemte fotos på hukommelseskortet, atter visualiseres.

---

## FOTOPRINT FRA ET PICTBRIDGE DIGITALKAMERA

---

De bedste resultater opnås, hvis man søger for at både en fotopatron og en farvet blækpatron er indsat. Se "Ved udskiftning af sorte og fotografiske blækpatroner bruges garagen".

- 1 Tilfør det papir der skal trykkes på. Optimale resultater opnås ved brug af fotopapir. Der henvises til "Papirtilførsel".  
**note:** Hvis størrelsen på det papir som er tilført printeren, er forskelligt fra den papirstørrelse, som man har valgt med digitalkameraet, vil man få en forkert udskrivning.  
Kun en papirstørrelse, som er mindre end den størrelse, man har valgt med kameraet, vil afbryde udskrivningen og få frontpanelets knap til at lyse. Tilfør den rette papirstørrelse og tryk på knappen for at genoptage udskrivningen.
- 2 Kontrollér at PictBridge digitalkameraet er tændt og tilsluttet printeren. Der henvises til "Tilslut et digitalkamera til printeren".
- 3 Udskrivningen styres direkte fra digitalkameraet, derfor skal man læse kameraets brugervejledning. Når der udskrives lyser printknappen, så man kan se, at der er et foto på vej.

---

## PFOTOTRYK FRA ET DPOF DIGITALKAMERA

---

Printeren kan genkende de DPOF informationer, som er forbundet med fotofile. Med et DPOF digitalkamera, vil printeren udskrive de fotos, som vælges direkte fra kameraet.

**note:** Før start skal man læse kameraets brugervejledning, for at sikre sig at digitalkameraet er DPOF kompatibelt.

De bedste resultater opnås, hvis man søger for at både en fotopatron og en farvet blækpatron er indsat. Se "Ved udskiftning af sorte og fotografiske blækpatroner bruges garagen".

- 1 Tilfør det papir der skal udskrives på. Optimale resultater opnås ved brug af fotopapir. Der henvises til "Papirtilførsel". Hvis størrelsen på det papir, som er tilført printeren, er forskelligt fra den papirstørrelse, som man har valgt med digitalkameraet, vil man få en forkert udskrivning.  
Kun en papirstørrelse, som er mindre end den størrelse, man har valgt med kameraet, vil afbryde udskrivningen og få frontpanelets knap til at lyse. Tilfør den rette papirstørrelse og tryk på knappen for at genoptage udskrivningen.
- 2 Kontrollér at DPOF digitalkameraet er tændt og tilsluttet printeren. Der henvises til "Tilslut et digitalkamera til printeren".
- 3 Vælg trykqualiteten (normal eller foto) efter eget ønske. Vælges normal vil fotos blive trykt med ramme og af normal kvalitet. Vælges foto, vil udskrivningen være uden ramme og af høj kvalitet. Der henvises til "Printerens frontpanel".
- 4 Tryk knappen **Print** på printerens frontpanel til udskrivning af fotos. Der henvises til "Printerens frontpanel".

---

## FOTOS FRA ET IKKE-PICTBRIDGE/DPOF DIGITALKAMERA

---

De bedste resultater opnås, hvis man søger for at både en fotopatron og en farvet blækpatron er indsat. Se "Ved udskiftning af sorte og fotografiske blækpatroner bruges garagen".

- 1 Kontrollér at der er papir i printeren, og at kvaliteten er valgt (normal, når der trykkes på almindeligt papir, foto når der trykkes på specielt inkjet papir). Der henvises til Papirtilførsel og "Printerens frontpanel".
- 2 Kontrollér at digitalkameraet er tændt og tilsluttet printeren. Der henvises til "Tilslut et digitalkamera til printeren".
- 3 Tryk knappen **Print** på printerens frontpanel. De fotos, som ligger på kameraets hukommelseskort udskrives.

# 3 BRUG AF PRINTEREN FRA EN COMPUTER

FØR START

TOOLBOX

PRINTER STATUS MONITOR

UDSKRIVNING, KOPIERING OG SCANNING FRA TOOLBOX

UDSKRIVNING FRA APPLIKATION MED PRINTEGENSKABER

SCANNING AF ORIGINALEN FRA EN APPLIKATION

SCANNING AF ORIGINALEN FRA PRINTERENS FRONTPANEL

FILEOVERFØRSEL FRA HUKOMMELSESKORT TIL COMPUTEREN

---

## FØR START

---

Dette kapitel giver de grundlæggende informationer, så man er i stand til at bruge printeren fra en computer. Flere informationer, så alle printerens egenskaber kan tages i brug, fås gennem Online Help. Indgang til Online Help fra Windows:

- 1 Højreklik med musen på Olivettiikonet på Windows task bar og vælg **Online Help**.

Før start:

- 1 Kontrollér at både computer og printer er korrekt forbundet, og at softwaret på "Installation" CD-ROM er installeret på computeren i henhold til Setup Diagrammet, som leveres med printeren.
- 2 Tilføj den ønskede papirtype. Der henvises til "Papirtilførsel".
- 3 Kontrollér at hverken sort-hvid eller farve indikatorerne blinker eller lyser på frontpanelet. Hvis én af indikatorerne blinker eller lyser, anbefales det at udskifte den relative blækpatronerne. Der henvises til "Udskiftning af blækpatron".

---

## TOOLBOX

---

Med Toolbox applikationerne kan man kontrollere udskrivning, kopiering og scanning direkte fra en enkelt brugerinterface på computerskærmen. Det dokument, som er blevet scannet, kan også faxes med all-in-one printeren, hvis faxapplikationerne er installeret på computeren og computeren har et modem.

Inkluderet i "Installation" CD-ROM, Toolbox installeres automatisk på computeren, når softwaret på denne CD-ROM installeres.

Fra Toolboxens hovedskærm kan man:

- Udskrive billeder og kopiere.
- Scanne dokumenter eller fotos og beslutte om man vil sende det scannede billede.
- Kontrollere de installerede blækpatronernes indhold.
- Komme ind til løsninger og service, hvor man kan:
  - Rense og afprøve blækpatronernes dysere.
  - Rette blækpatronerne automatisk ind, så printkvaliteten forbedres.
  - Finde adressen på producentens webside, hvor man kan få informationer om anskaffelse af nye blækpatroner.
  - Adgang til informationer vedrørende fejl og vedligeholdelse.
  - Adgang til kontaktinformationer.
- Adgang til Settings faciliteterne, hvor man kan personalisere Toolboxindstillingerne fra fabrikken.



---

## PRINTER STATUS MONITOR

---

Printerens Status Monitor informerer løbende om printerens tilstand. Det er installeret permanent på computeren, når softwaret på "Installation" CD-ROM er installeret. Vises automatisk ved starten på udskrivning eller kopiering, Status Monitoren:

- viser grafisk procentdelen af den del af udskrivning eller kopiering, som allerede er udført.
- viser sidetallet som løbende udskrives eller kopieres i relation til det samlede antal sider.
- viser titlen.
- viser grafisk, hvor meget blæk der er tilbage i de sorte og farvede patroner.
- her kan udskrivning eller kopiering slettes.
- her ligger adressen på producentens webside, hvor man kan hente informationer om køb af nye blækpatroner.

Status Monitoren lukker automatisk, når udskrivning eller kopiering er afsluttet, men man kan altid ukke ikonen på Windows task bar .

hvis Status Monitoren lukkes under et udskrivning eller kopiering, vises den automatisk ved følgende betingelser:

- når der er meget lidt blæk tilbage i blæpatronen eller den er tom. Et farvet udråbstegn viser blækpatronen med et lavt indhold (farve, sort eller begge), og hvor vigtigt det er. Pop-ups vises med adressen på producentens webside, hvor man kan hente informationer om køb af nye blækpatroner. Printerens Status Monitor viser også fejl pop-ups:
- printeren er løbet tør for papir.
- papiret er blokeret.
- valg af forkert papirstørrelse.
- printeren har travlt med en anden opgave.
- printeren er ikke blevet godkendt .
- blækpatronen er blokeret.
- printeren fungerer ikke (printerfejl).

Ved alle de ovenfor beskrevne tilstande kan man vælge om man vil fortsætte eller slette udskrivningen ved at klikke på den relative knap.

Indgang til Toolbox:

- 1 Højreklik med musen på Olivettiikonet på Windows task bar, eller klik **Start > Programmer** eller **Alle Programmer > Olivetti > ANY\_WAY Toolbox**. Toolboxen vises.

Hovedområdet i Toolbox inkluderer de ikoner, som repræsenterer de forskellige tilgængelige redskaber.

Ved at klikke på dette ikon:	kan man:
Print Photos	<ul style="list-style-type: none"><li>• Brows computerens harddisk, hukommelsen på det ikke-Pictbridge/DPOF digitalkamera som er tilsluttet computeren, eller hukommelseskortet som er indsat i printeren, for at finde mappen med de fotografier som skal udskrives.</li><li>• Vælg alle de fotos, som er opbevaret i mappen eller kun de enkelte man ønsker, og vælg hvor mange kopier der skal udskrives.</li><li>• Vælg papirtype og papirstørrelse.</li><li>• Vælg om der skal udskrives et foto på hver side, to på hver side eller fire på hver side.</li><li>• Udskriv en indexside med fotos.</li><li>• Udskriv de valgte fotos.</li></ul>
Photocopier	<ul style="list-style-type: none"><li>• Definér den dokumenttype som skal udskrives.</li><li>• Vælg papirtype og papirstørrelse.</li><li>• Definér kopiens kvalitet.</li><li>• Gør kopien lysere eller mørkere og definér om den er farvet eller sort-hvid.</li><li>• Vælg layout på den udskrevne kopi: lav mange kopier af samme billede på en enkelt side, lav kopier i posterstørrelser ved at definere antallet af sider, som billedet skal passe til, genproducér det kopierede billede det antal gange det er nødvendigt uden af lave om på størrelsen, eller udskriv blot det kopierede billede på én side.</li><li>• Forstør eller formindsk det dokument eller det foto som skal kopieres eller justér størrelsen automatisk, så det passer til den valgte papirstørrelse.</li><li>• Vælg antal kopier.</li></ul>
Memory card file transfer	<ul style="list-style-type: none"><li>• Overfør indholdet af det hukommelseskort, som sidder i printeren, til en mappe på computeren. Se "Fileoverførsel fra hukommelseskort til computeren".</li></ul>
Scan to file Scan to application Scan to email Scan to fax	<ul style="list-style-type: none"><li>• Preview Scan over det dokument eller det foto som ligger på glaspladen.</li><li>• Brug de tilstedeværende redskaber til at afgrænse det preview billede, som skal scannes .</li><li>• Drej, flip, forstør eller reducer preview billedet.</li><li>• Definér hvilken type dokument der skal scannes, og om det er helt farvet, har grå skygger eller er sort-hvid.</li><li>• Definér det scannede billedes resolution, farvedybde, lys og kontrast</li></ul> <p>Alt efter det valgte redskab:</p> <ul style="list-style-type: none"><li>• Med <b>Scan to file</b>, gem det scannede billede i en TIFF (.tif), bitmap (.bmp) eller JPEG (.jpg) format i en mappe på computeren.</li><li>• Med <b>Scan to application</b>, scan dokument eller foto til en applikation efter eget valg (f. eks. et grafisk program, en word processor eller desk-top publisher).</li><li>• Med <b>Scan to email</b>, vedhæft det scannede dokument eller foto i sammenpresset .jpg format, til en e-mail besked, som åbnes med standard e-mail applikationerne på computeren.</li><li>• Med <b>Scan to fax</b>, scannes dokument eller foto, i sammenpresset .jpg format, til en faxapplikation efter eget valg.</li></ul>

Værktøjskassens hoved interface skærm har links til Help, Solutions and assistance (løsninger og service) og Settings (indstillinger).

**Ved at klikke på dette ikon:**

**kan man:**

- |                          |   |
|--------------------------|---|
| Help                     | <ul style="list-style-type: none"><li>• Flere informationer fås om det i det øjeblik viste emne.</li></ul>  |
| Solutions and Assistance | <ul style="list-style-type: none"><li>• Rens og afprøv blækpatronerne.</li><li>• Blækpatronerne rettes automatisk ind. Se "Tilpasning af blækpatroner fra Toolboxen".</li><li>• Find adressen på producentens web site, hvor man kan få informationer om anskaffelse af nye blækpatroner.</li><li>• Adgang til informationer vedrørende fejl og vedligeholdelse.</li><li>• Adgang til kontaktinformationer.</li></ul> |
| Settings                 | <ul style="list-style-type: none"><li>• Ændre på værktøjvinduet standard indstillinger .</li></ul>  |

---

## UDSKRIVNING FRA APPLIKATION MED PRINTEGENSKABER

---

- 1 Med dokument eller foto åben i den applikation som man bruger, klik **File > Print** for at åbne **Print** dialogvinduet.
- 2 Klik **Præferencer** eller **Egenskaber**, alt efter dit operative system. Printdriverens brugerinterface skærbillede vises, så man kan benytte all-in-one printeren som beskrevet i følgende tabel.

**Når man klikker her Præferencer tab:**

**kan man:**

- |               |   |
|---------------|---|
| Paper/Quality | <ul style="list-style-type: none"><li>• Indstil manuelt hvordan dokumentet skal udskrives: kun tekst eller sort grafik, kombination af sort tekst eller farvet grafik eller fotos, eller kun fotos, eller printeren undersøger automatisk om dokumentet består af en kombination af sort tekst eller farvet grafik eller fotos.</li><li>• Indstil papirets type og størrelse.</li><li>• Definér størrelsen enten i tommer eller i mm, af ethvert personligt papir man ønsker at bruge.</li><li>• Indstil udskrivning uden rammer efter at have valgt krideret papir, glanspapir eller kort som papirtype.</li><li>• Indstil om man vil forsyne printeren manuelt med papiret, idet man skal huske, at hvis man tilføjer papir, som er mindre end det valgte, vil printeren udstøde papiret, og der vises samtidig en besked om at forsyne printeren med den valgte størrelse.</li><li>• Indstil kvaliteten på det der skal udskrives.</li><li>• Indstil om fotos skal udskrives i realistiske farver (Fotokvalitet), når der er tilført fotopapir, og man som dokument har valgt foto.</li><li>• Indstil sort-hvid eller farve i henhold til det originale dokument.</li><li>• Definér antallet af kopier som skal udskrives, og om man skal starte fra sidste side eller ikke.</li><li>• Sæt skærmindstillingerne tilbage til standard værdierne fra producenten, eller gem indstillingerne til næste udskrivning.</li></ul> |
|---------------|---|

**Når man klikker her  
Præferencer tab:****kan man:**

## Layout

- Indstille printeren til at udskrive dokumentets enkelte sider og fotos på en enkel side.
- Indstille printeren til at udskrive flere sider på et enkelt stykke papir, idet 2, 3, 4 eller 8 sider af dokumentet eller fotos udskrives på en enkelt side.
- Definér rækkefølgen af de forskellige udskrivinger på den enkelte side, og om der skal rammer omkring de enkelte billeder på siden.
- Indstil til udskriving af multiside som poster, det vil sige at indholdet af en side, skal spænde over flere sider papir.
- Definér på hvor mange stykker papir (2x1, 2x2, 3x3 eller 4x4) den valgte poster skal passe til og vælg om der skal en ramme om hvert enkelt billede på posteren.
- Sæt skærmindstillingerne tilbage til standard værdierne fra producenten, eller gem indstillingerne til næste udskriving.

## Ink Levels

- Visualisér hvad der skønsomt er tilbage i de sort-hvide og de farvede blækpatroner.
- Link direkte til værktøjskassens vedligeholdelsesskærm, hvor man kan hente informationer om vedligeholdelse eller fejl.
- Link direkte til en skærm med adressen på producentens webside, her fås indformationer om køb af nye blækpatroner.

---

**SCANNING AF ORIGINALEN FRA EN APPLIKATION**

---

- 1 Åben topskærmen og placér det dokument eller foto, der skal scannes, med siden nedad på glaspladen. Kontrollér at det øverste venstre hjørne på dokument eller foto ligger langs med glaspladens øverste venstre hjørne. Der henvises til "Placering af dokument på glaspladen".
- 2 Hent billedet fra applikationen.  
Scannerdriverens brugerinterface skærm visualiseres med en lav opløsning preview af dokumentet eller billedet på den venstre side af skærmen. Man kan:
  - Bruge de viste styringer til at afgrænse området på det previewbillede som skal scannes.
  - Drej, flip, forstør og reducer preview billedet.
  - Scan et nyt preview hvis man ved en fejltagelse fjerner originalen fra glaspladen.
  - Den endelige scanning foretages i henhold til de indstillinger man har foretaget.På højre side af scannerdriverens brugerinterface skærm, personaliseres scanindstillingerne som vist i følgende tabel:

**Ved at klikke på denne  
scandriver tab:****kan man:**

## Standard

- Definér om dokumentet, der skal scannes, består af sort tekst eller kun grafik, en kombination af sort tekst eller grafik og farvet grafik eller fotos, eller kun fotos; indstil scanopløsningen, dvs. 150 dpi, 300 dpi eller 600 dpi.
- Indstil til helt farvet ved 24 bits/pixel, grå ved 8 bits/pixel eller sort-hvid ved 1 bit/pixel.
- Sæt skærmindstillingerne tilbage til standard værdierne fra producenten, eller gem indstillingerne til næste udskriving.

## Custom

- Indstil scanopløsningen.
- Indstil farvedybden, det vil sige det antal enkelte farver, som skal findes i bitantallet.
- Billedet som skal scannes gøres lysere eller mørkere.
- Forstør eller reducer det billede som skal scannes.
- Aktivér et filter som gør billedet homogent, f.eks. når man scanner billeder fra aviser.
- Skærmindstillingerne tilbage til standard værdierne fra producenten, eller gem indstillingerne til næste udskriving.

---

## SCANNING AF ORIGINALEN FRA PRINTERENS FRONTPANEL

---

- 1 Åben topskærmen og placér det dokument eller foto, der skal scannes, med siden nedad på glaspladen. Kontrollér at det øverste venstre hjørne på dokument eller foto ligger langs med glaspladens øverste venstre hjørne. Der henvises til "Placering af dokument på glaspladen".
- 2 Tryk **Scanknappen** på printerens frontpanel. Der visualiseres en pop-up med følgende værktøjer: Scan to file, Scan to application, Scan to email og Scan to fax. Man vælger om man vil sende det scannede billede ved at klikke på den tilsvarende værktøjsikon. Se "Udskrivning, kopiering og and scanning fra Toolbox".  
Scannerdriverens brugerinterface skærm visualiseres med preview i lav opløsning af dokumentet eller billedet på venstre side af skærmen. Man kan:
  - Brug de tilstedeværende redskaber til at afgrænse det preview billede, som skal scannes.
  - Drej, flip, forstør eller reducér previewbilledet.
  - Scan et nyt preview hvis man ved en fejltagelse fjerner originalen fra glaspladen.
  - Den endelige scanning foretages i henhold til de indstillinger man har foretaget.  
På højre side af scannerdriverens brugerinterface skærm, personaliseres scanindstillingerne som vist i følgende tabel:  
:

### Ved at klikke på denne scandriver tab:

### kan man:

- |          |  |
|----------|--|
| Standard | <ul style="list-style-type: none"><li>• Definér om dokumentet, der skal scannes, består af sort tekst eller kun grafik, en kombination af sort tekst eller grafik og farvet grafik eller fotos, eller kun fotos; indstil scanopløsningen, dvs. 150 dpi, 300 dpi eller 600 dpi .</li><li>• Indstil til helt farvet ved 24 bits/pixel, grå ved 8 bits/pixel eller sort-hvid ved 1 bit/pixel.</li><li>• Sæt skærmindstillingerne tilbage til standard værdierne fra producenten, eller gem indstillingerne til næste udskrivning.</li></ul>             |
| Custom   | <ul style="list-style-type: none"><li>• Indstil scanopløsningen .</li><li>• Indstil farvedybden, det vil sige det antal enkelte farver, som skal findes i bitantallet.</li><li>• Billedet som skal scannes gøres lysere eller mørkere.</li><li>• Forstør eller reducér det billede som skal scannes.</li><li>• Aktivér et filter som gør billedet homogent, f.eks. når man scanner billeder fra aviser</li><li>• Sæt skærmindstillingerne tilbage til standard værdierne fra producenten, eller gem indstillingerne til næste udskrivning.</li></ul> |

---

## FILEOVERFØRSEL FRA HUKOMMELSESKORT TIL COMPUTEREN

---

- 1 Hukommelseskortet med de file som skal overføres, indsættes i printerens relative slot. Se "Indsæt og fjern et hukommelseskort".
- 2 Klik ikonet Toolbox på Windows taskbar, eller klik **Start > Programmer** eller **Alle Programmer > Olivetti > ANY\_WAY Toolbox**. Toolbox visualiseres.
- 3 Klik ikonet **Memory Card File Transfer**.
- 4 Klik knappen **Browse** og søg efter den mappe på computeren, som filene skal overføres til.
- 5 Klik knappen **OK** når den ønskede mappe er fundet.
- 6 Klik overførselsknappen for at begynde overføring **fra hukommelseskortet (Transfer)** til computeren.  
**note:** For at slette fileoverførsel og komme tilbage til Toolboxens hovedskærmside, klik knappen slet. For informationer, klik Help.

# 4 BLÆKPTRONER

**BLÆKNIVEAUEKONTROL**

**UDSKIFTNING AF BLÆKPTRONERNE**

**BLÆKPTRONERNES ENSRETNING**

**UDSKIFTNING AF DE SORTE OG DE FOTOGRAFISKE BLÆKPTRONER VED HJÆLP AF DEN  
INDBYGGEDE "GARAGE"**

For at vide om blækpatronerne er ved at løbe tør for blæk og skal udskiftes, kontrolleres patronernes blækniveau:

- 1 Visualisér Blækniveautabellens niveauindikatorer på printdriverens dialogvindue "Præferencer eller Egenskaber":
  - a Med åben dokumentfile på den applikation der er i brug klik **File > Print**. Printdialogvinduet visualiseres.
  - b Klik **Præferencer** eller **Egenskaber** i henhold til det operative system. Printdriverens brugerinterface skærm visualiseres.
  - c Klik **Ink Levels**. De to blækkapacitetsindikatorer viser procentvis, hvor meget blæk der er tilbage.
- 2 Ved at visualisere niveauindikatorerne nederst på scan driver skærmene, som visualiseres, når et dokument eller foto scannes. De to blækniveautabeller viser procentvis, hvor meget blæk der er tilbage.
- 3 Fra Toolbox, ved at visualisere blækniveauindikatorerne nederst på Toolboxens hovedskærm eller i dialogvinduet New ink Cartridges (Ny Blækpatron) :
  - a Højreklik med musen på Olivettiikonet på Windows task bar, eller klik **Start > Programmer** eller **Alle Programmer > Olivetti > ANY\_WAY Toolbox**. Toolbox visualiseres.
  - b Klik **Solutions and Assistance**.
  - c Klik **Select** for New ink Cartridges (nye blækpatroner). Dialogvinduet New ink Cartridges (Nye Blækpatroner) som visualiseres indeholder blækniveauindikatorer, som viser hvor meget blæk, der er tilbage i patronerne.
- 4 Med pop-ups visualiseret af Printer Status Monitor under udskrivning eller kopiering, vises hvor meget blæk der er tilbage. Se "Printer Status Monitor" for mere information.
- 5 Fra startmenuen:
  - a Klik **Start > Programmer** eller **Alle programmer > Olivetti > ANY\_WAY New ink cartridges**.
- 6 Direkte på printerens frontpanel:
  - a Når den sorte og/eller farvede blækindikator begynder at blinke, er blækniveauet ved at **blive for lavt**, når indikatorerne ikke blinker men lyser, er blækpatronerne **næsten tomme**.



## UDSKIFTNING AF BLÆKPATRONERNE

Før man begynder på procedurerne i dette kapitel, skal man læse og følge informationerne i "Sikkerhedsinstruktioner" i begyndelsen af denne manual.

Informationer om anskaffelse af nye patroner fra producenten henvises til Toolboxens Solutions and Assistance. Adgang til værktøjskassen se "Toolbox". For at garantere at printeren arbejder korrekt og laver udskrivinger af topkvalitet, er det vigtigt at man bruger originale blækpatroner.

**note:** Til normale udskrivinger bruges de sorte og farvede blækpatroner. Til udskriving af fotos skal man bruge fotografiske blækpatroner og farvede. Udskrivningsprocessen tager længere tid, men slutkvaliteten bliver det bedste, printeren kan præstere.

- 1 Tænd printeren.
- 2 Kontrollér at printeren er forsynet med almindeligt papir af A4 størrelse. Se "Papirtilførsel".
- 3 Skub scanneenhedens afmonteringskrog udefter og løft scanneenheden indtil den støtter i sin åbne position. Afmonteringskrogen sidder under scanneenheden.

**ADVARSEL:** blækpatronholderen bevæger sig hen i lasteposition i den yderste højre side af holderen.

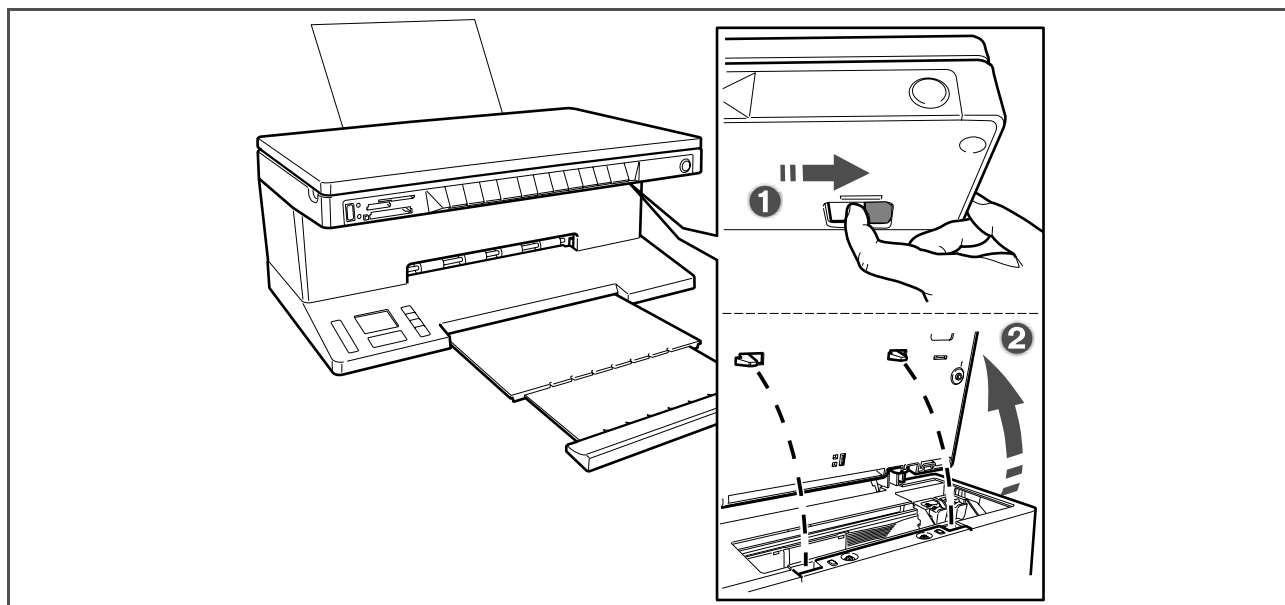

- 4 Pres den klemme, som fastsætter den patron, som skal udskiftes, indad.

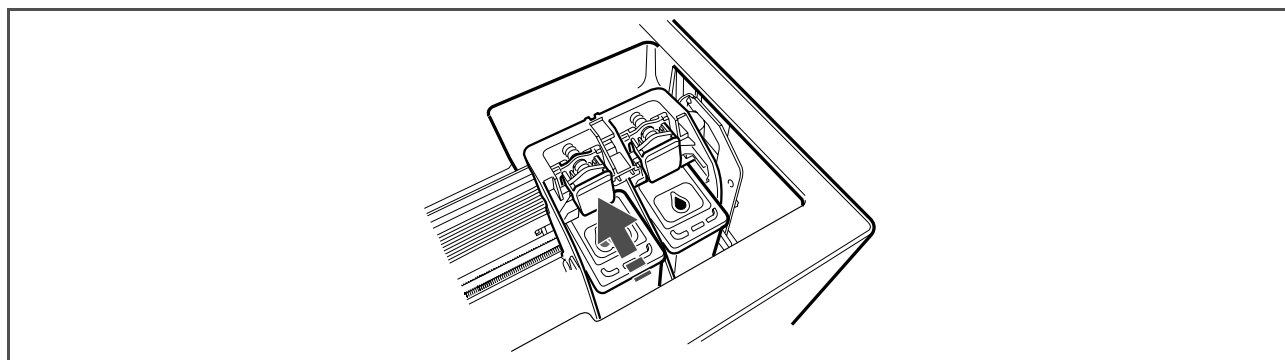

5 Fjern blækpatronen.

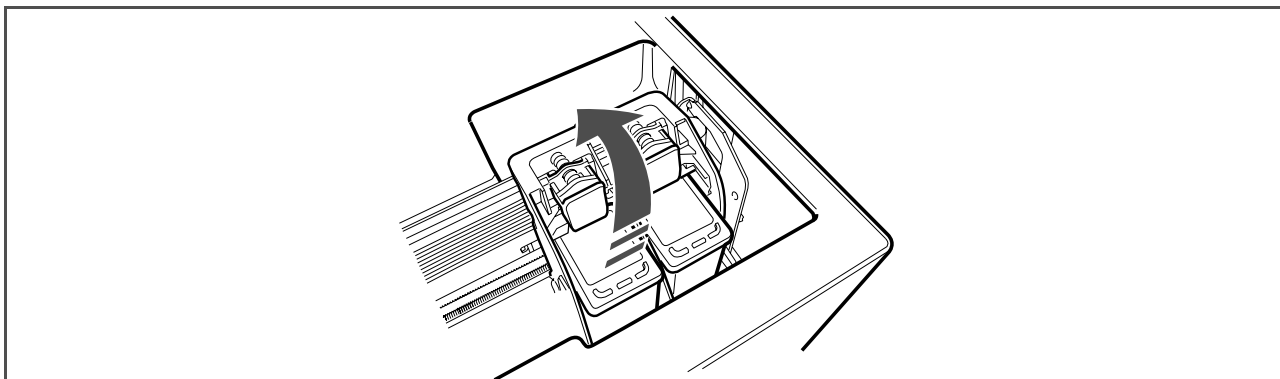

**note:** Man kan nu udskifte den sorte eller den fotografiske blækpatron installeret i den højre patronholder, med den blækpatron som opbevares i den indbyggede "garage". Se "Ved udskiftning af sorte og fotografiske blækpatroner bruges garagen".

- 6 Ved installering af en ny blækpatron fjerner man patronen fra sin emballage, og derefter fjerner man forsigtig den beskyttelse, som dækker blækdyserne. RØR IKKE VED KONTAKTERNE eller blækdyserne. Hold blækpatronerne på sider.

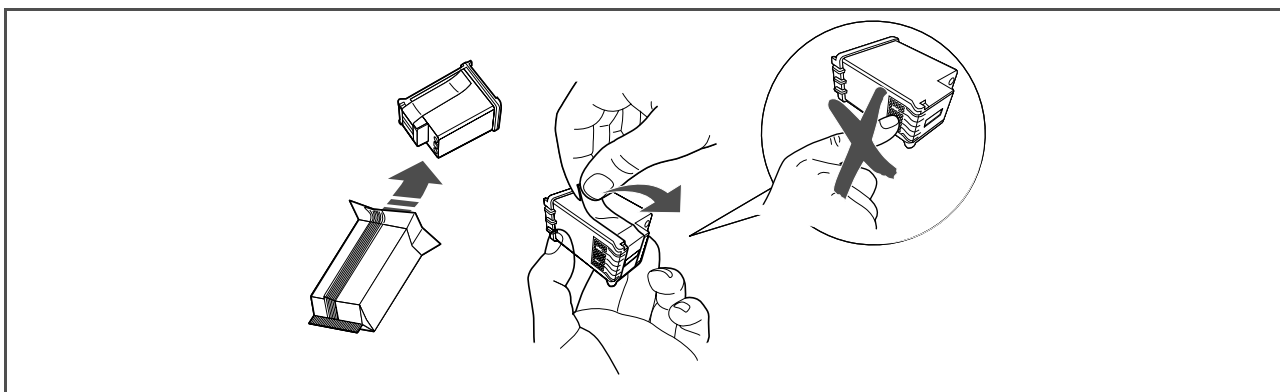

- 7 Hold foto/blækpatronerne med dyserne nedad og kontakterne vendt mod printerens bagside. Indsæt den farvede patron i venstre holder og den sorte patron i den højre holder.

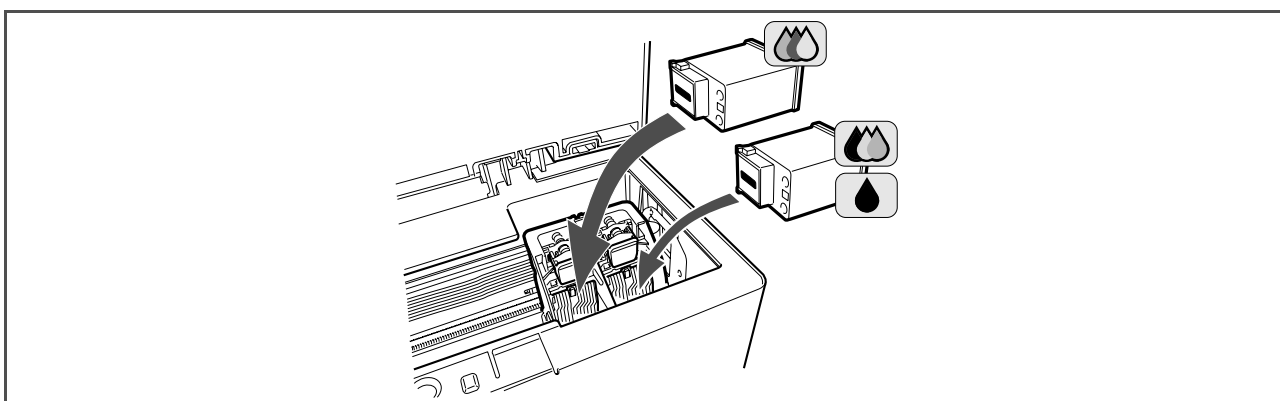

- 8 Skub blækpatronen ind med et fast tag indtil den er fastlåst med sikkerhedsklemmen.

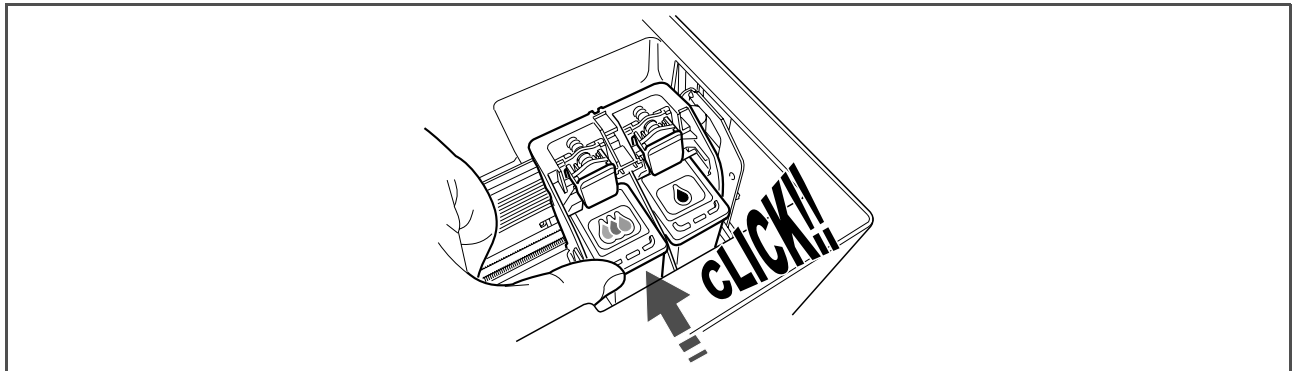

- 9 Tag fat om scanneenheden, tryk dens sikkerhedstøtte og løft den lidt, sænk den derefter indtil den er helt lukket.

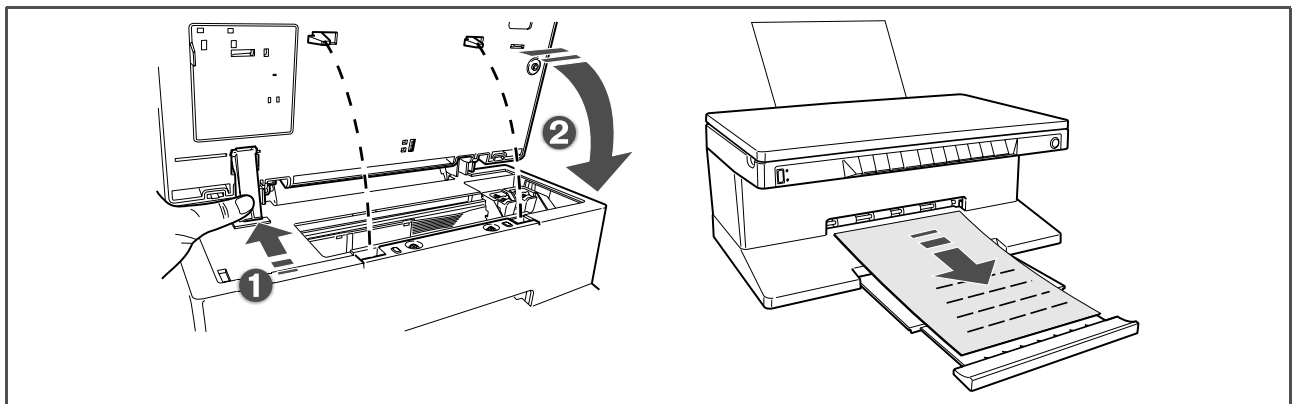

- 10 Hvis der installeres en ny blækpatron, vil printeren automatisk foretage en rekognoscering, som mindst tager 3 minutter. En blækpatronsensretning vil blive udskrevet, for at vise at den nye blækpatron automatisk er blevet rettet ind. Der henvises til "Blækpatronernes ensretning".

Blækpatronerne ensrettes automatisk af printeren hver gang en ny blækpatron installeres. Men man skal ensrette manuelt, hvis hjørnerne på de udskrevne bogstaver stadig ikke er klare, eller hvis linierne stadig er bølgede, selv efter at blækpatronernes dysere er rensede. Se "Blækpatronernes ensretning fra Toolbox".

### Blækpatronernes ensretningsside

Blækpatronernes ensretningsside indeholder en række linier, som viser at printeren automatisk har ensrettet den nyinstallerede blækpatron. Siden udskrives:

- automatisk, når scanneenheden lukkes efter installering.
- direkte fra Toolboxen, som er installeret på computeren, når man vælger Print the alignment page (Print ensretningssiden) fra Toolboxens vedligeholdelseskærm.

### Ensretning af blækpatronerne fra Toolbox

Når hjørnerne på de udskrevne bogstaver stadig ikke er klare, eller hvis linierne stadig er bølgede, selv efter at blækpatronernes dysere er rensede:

- 1 Højreklik med musen på Windows task bar, eller klik **Start > Programmer** or **Alle Programmer > Olivetti > ANY\_WAY Toolbox**. Toolbox visualiseres.
- 2 Klik **Solutions and Assistance** og **Select** derefter Print the alignment page (Print ensretningssiden).
- 3 Klik **Print**.
- 4 Når ensretningssiden er udskrevet, er blækpatronerne ensrettet. Klik for at komme tilbage til Toolboxens hovedskærm.

## VED UDSKIFTNING AF SORTE OG FOTOGRAFISKE BLÆKPATRONER BRUGES "GARAGEN"

Printeren har indbygget en "garage" til blækpatroner, til opbevaring af de sorte eller fotografiske blækpatroner, som ikke bruges. Man skal bruge de fotografiske blækpatroner sammen med den farvede blækpatron, når man udskriver fotos, for at få de bedste resultater. Brug den sorte og den farvede blækpatron til udskrivning af normale sort/hvide dokumenter.

**note:** Når man bruger den sorte blækpatron, lægges den fotografiske blækpatron i den indbyggede "garage" og vice versa.

Udskiftning af fotopatroner og sorte blækpatroner for at opnå det bedste resultat:

- 1 Åbn "garagen" og tag blækpatronen ud.

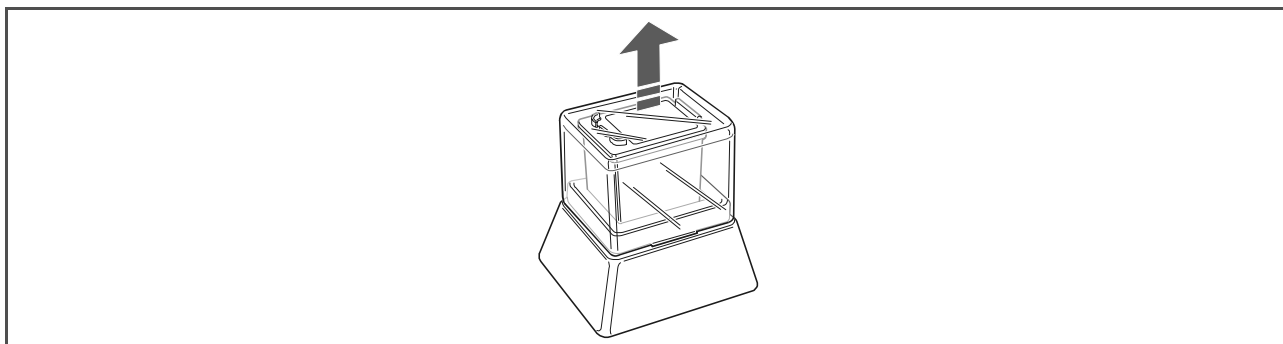

- 2 Fjern den blækpatron man har brugt i den højre patronholder, indsæt den blækpatron man vil bruge. Se "Udskiftning af blækpatroner".
- 3 Indsæt den blækpatron man lige har fjernet fra printerens "garage", med kontakterne vendt nedad.
- 4 Genindsæt "garagens" låg og tryk det forsigtigt nedad indtil det blokeres korrekt.

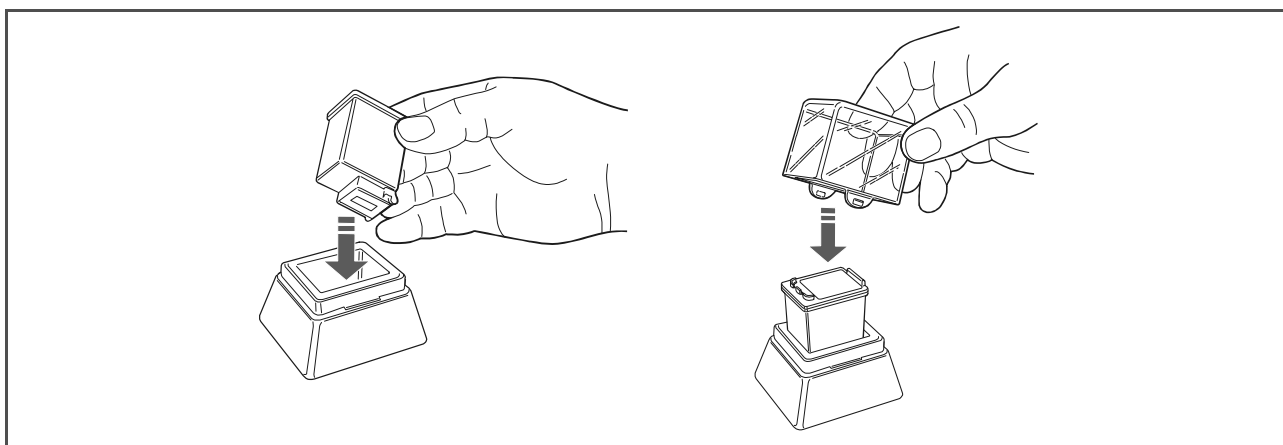



# 5 VEDLIGEHOEDESE OG FEJLSØGNING

**PRINTEREN RENSES**

**RENSNING AF BLÆKPATRONERNES DYSERE**

**FEJLSØGNING**

**AFHJÆLP PAPIRSTOP**

---

## PRINTEREN RENSES

---

**ADVARSEL:** Rens ikke printeren indeni, og brug ikke pletfjernere, acetoneprodukter, flydende eller aerosol rensmiddel. Det kan skade printerens og glaspladen.

### Rensning af printerens stel, indersiden af scannerdækslet og glaspladen

- 1 Rens printerens stel med en tør og blød klud eller med en klud som er vredet hårdt op i varmt vand til fjernelse af støv, snavs eller pletter, kun på printerens yderside.
- 2 Rens forsigtigt den hvide inderside af scannerdækslet med en tør eller hårdt opvredet klud.
- 3 Rens glaspladen med en blød klud, opvredet i varmt vand eller med et produkt til rensning af glas.

---

## RENSNING AF BLÆKPATRONERNES DYSERE

---

Rens blækpatronens dyser i disse tilfælde:

- Hvide eller farvede linier fremkommer i udskriftet.
- Farverne blegner, eller nogle dele bliver ikke udskrevet helt eller delvist.
- Udskriftets lodrette linier er takkede.

Rensning af blækpatronernes dysere:

- 1 Kontrollér at der er A4 ark i printerens. Se "papirtilførsel".
- 2 Højreklik med musen på Windows task bar, eller klik **Start > Programmer** or **Alle Programmer > Olivetti > ANY\_WAY Toolbox**. Toolbox visualiseres.
- 3 Klik **Solutions and Assistance**.
- 4 Vælg "Clean and Test Nozzles".
- 5 Klik på knappen **Print**. Printerens renser automatisk dyserne og udskriver en kontrolside.
- 6 Kontrollér kvaliteten af det udskrevne med det eksempel, som visualiseres på computerskærmen. Hvis man ikke er tilfreds med udskriftets kvalitet, klikker man på knappen **Clean again** for at gentage dysernes rensningsprocedure.
- 7 Til slut klikkes på knappen **Close** for at komme tilbage til Toolbox brugerinterface skærm.



## Problemer under printerens installering

Før dette afsnit læses:

- 1 Kontrollér at **printerens er korrekt tilsluttet til et elstik med jordforbindelse** kompatibelt med printerens egenskaber (100 - 240 Vac, 50 - 60 Hz), og at printeren er tændt.
- 2 Hvis man bruger printerens sammen med personal computer, skal man sikre sig at både printer og computer er tændt.
- 3 Kontrollér at computerens operative system er Windows 98 SE, ME, 2000 eller XP, eller MAC OS 10.3 eller senere.

Problem	Mulig årsag	Korrektion
Printerens tænder ikke.	<ul style="list-style-type: none"> <li>• Printerens elledning er ikke korrekt tilsluttet til printerens og/eller til elstikket.</li> <li>• Elnettet virker ikke.</li> </ul>	<ol style="list-style-type: none"> <li>1 Kontrollér at begge elledningens ender er korrekt tilsluttet .</li> <li>2 Kontrollér at jordforbindelsen virker.</li> </ol>
<p>“Installation” CD-ROM sættes ind i computerens Cd-drev og installationsprogrammet starter ikke automatisk.</p>	<ul style="list-style-type: none"> <li>• Et operativt system som ikke er kompatibelt med CD-ROM softwaret kan køre på computeren.</li> <li>• Cd'ens autorun virker ikke.</li> <li>• Din personal computer kan ikke finde setup.exe på CD-ROM.</li> </ul>	<ol style="list-style-type: none"> <li>1 Kontrollér at computeren kan arbejde med Windows 98 SE, ME, 2000 eller XP, eller MAC OS 10.3 eller senere.</li> <li>1 Fjern og genindsæt “Installation” CD-ROM i drevet med den skrevne etikette opad.</li> <li>2 Vælg <b>Start &gt; Run</b> og klik derefter <b>Browser</b>.</li> <li>3 Find Cd-rom-drevet identificér og klik <b>Åbn</b>.</li> <li>4 Vælg <b>Indstil</b> og klik <b>Åbn</b>. Filen setup.exe visualiseres i dialogboksen.</li> <li>5 Klik <b>OK</b> og følg de visualiserede instruktioner</li> </ol>
Printerens navn er ikke tilgængeligt, når der vælges <b>File &gt; Print</b> fra en applikation. Printerens vises ikke i mappen på kontrolpanelet.	<ul style="list-style-type: none"> <li>• Printerdrevet var ikke installeret korrekt.</li> </ul>	<ol style="list-style-type: none"> <li>1 Luk alle de åbne applikationer.</li> <li>2 Geninstallere printerens software i henhold til Setup Diagrammet eller som beskrevet her ovenover.</li> </ol>
Når printerens tilsluttes computeren med USB-kablet, afsluttes Plug og Play wizard på computeren ikke.	<ul style="list-style-type: none"> <li>• Computeren fandt ikke printerens drev.</li> </ul>	<ol style="list-style-type: none"> <li>1 Fjern “Installation” CD-ROM fra drevet og reboot computeren.</li> <li>2 Sæt “Installation” CD-ROM i drevet med den skrevne etikette opad.</li> <li>3 Geninstallere printerens software i henhold til Setup Diagrammet eller som beskrevet her ovenover.</li> </ol>

Problem	Mulig årsag	Korrektion
Når printeren tilsluttes computeren med USB-kablet, visualiseres New Hardware Wizard ikke på computerens skærm.	<ul style="list-style-type: none"> <li>• Computeren kører er operativt system, som ikke er kompatibelt.</li> </ul>	<ol style="list-style-type: none"> <li>1 Kontrollér at computeren kører Windows 98 SE, ME, 2000 eller XP, eller MAC OS 10.3 eller senere</li> </ol>
	<ul style="list-style-type: none"> <li>• USB-kablet er ikke forbundet korrekt til computer eller printer.</li> </ul>	<ol style="list-style-type: none"> <li>1 Sluk både printer og computer, fjern USB-kablet fra begge maskiner.</li> <li>2 Genindsæt USB-kablet til printer og computer i henhold til instruktionerne i Setup Diagrammet. Tænd først for printeren og derefter for computeren.</li> </ol>
	<ul style="list-style-type: none"> <li>• Computeren er ikke aktiveret til USB.</li> </ul>	<ol style="list-style-type: none"> <li>1 Klik <b>Start &gt; Indstillinger &gt; Kontrolpanel.</b></li> <li>2 Dobbeltklik på <b>System</b> ikonet.</li> <li>3 Klik på kortet <b>Periferdrift</b> eller <b>Hardware</b>, klik så på knappen <b>Periferdrift.</b></li> <li>4 Klik plustegnet (+) ved siden af USB (Universal Serial Bus) <ul style="list-style-type: none"> <li>– Hvis USB host controller og USB root hub findes, er USB aktiveret.</li> <li>– Hvis de ikke findes, henvises der til computerens manual, for informationer om hvordan man aktiverer en USB forbindelse.</li> </ul> </li> </ol>

## Problemer når printeren tændes

Problem	Mulig årsag	Korrektion
Printeren tænder ikke, når man trykker på frontpanelets knap ON/OFF .	Elledningen sidder ikke korrekt i elstikket eller/og i printeren.	<ul style="list-style-type: none"><li>• Fjern elledningen fra printer og elstik, og sæt den tilbage igen.</li><li>• Kontrollér elstikket ved at tilsætte et anden elanordning, som man ved, fungerer, hvis det tænder, ved man, elstikket fungerer.</li></ul>
Individuelle LED tænder på frontpanelet.	Specifikke printerfejl signaleres med LED.	<ul style="list-style-type: none"><li>• Kontrollér hvad dette LED signalerer, og hvad der skal gøres, dette forklares i "Forklaring på LED Indikatorerne på frontpanelet".</li></ul>

## Problemer med udskrivning

Problem	Mulig årsag	Korrektion
Printeren udskriver ikke, når man klikker på printikonet på task bar ved den applikation, der er i brug.	<ul style="list-style-type: none"><li>• Printeren er ikke indstillet som standardprinter.</li><li>• Printeren er ikke korrekt tilsluttet computeren.</li></ul>	<ol style="list-style-type: none"><li>1 Klik <b>Start &gt; Indstillinger &gt; Printere og fax.</b></li><li>2 Højreklik på printikonet og vælg <b>Indstil som standard.</b></li></ol> <ol style="list-style-type: none"><li>1 Sluk både printer og computer, fjern USB-kablet fra begge maskiner.</li><li>2 Genindsæt USB-kablet, tænd først for printeren og derefter for computeren.</li></ol>
Printeren standser midt i en udskrivning	<ul style="list-style-type: none"><li>• Papirstop.</li></ul>	<ol style="list-style-type: none"><li>1 Papiret skal fjernes. Se "Afhjælp papirstop".</li><li>2 Tryk på knappen slet så fejltilstandene indstilles. Udskrivning fortsætter fra næste side.</li></ol>
Vandrette striber udskrives.	<ul style="list-style-type: none"><li>• Snavsede blækpatroner.</li></ul>	<ul style="list-style-type: none"><li>• Rens blækpatronerne. Se "Rensning af blækpatronernes dysere".</li></ul>
De udskrevne bogstaver er ikke helt klare.	<ul style="list-style-type: none"><li>• Blækpatronerne er ikke længere ensrettede.</li></ul>	<ul style="list-style-type: none"><li>• Ret blækpatronerne ind fra computeren. Se "Ensretning af blækpatronerne fra Toolbox".</li></ul>

## Problemer med kopiering/scanning

Problem	Mulig årsag	Korrektion
Printeren eller scanneren støjer, når de arbejder.		<ul style="list-style-type: none"> <li>• Sluk for printeren og tænd igen med knappen ON/OFF .</li> </ul>
Vandrette striber udskrives.	<ul style="list-style-type: none"> <li>• Snavsede blækpatroner.</li> </ul>	<ul style="list-style-type: none"> <li>• Rens blækpatronerne. Se "Rensning af blækpatronernes dysere".</li> </ul>
Der er ikke noget på den udskrevne kopi.	<ul style="list-style-type: none"> <li>• Ufuldstændig kontakt med billedføleren.</li> </ul>	<ul style="list-style-type: none"> <li>• Kontakt de professionelle fagfolk.</li> </ul>

## Betydningen af LED indikatorerne på Frontpanelet

Problem	Mulig årsag	Korrektion
Det sorte blæks LED på frontpanelet blinker.	<ul style="list-style-type: none"> <li>• Den sorte blækpatron er næsten tom.</li> </ul>	<ul style="list-style-type: none"> <li>• Man kan fortsætte med at printe indtil dette LED bliver ved med at lyse.</li> </ul>
Det sorte blæks LED på frontpanelet lyser.	<ul style="list-style-type: none"> <li>• Den sorte blækpatron er tom.</li> </ul>	<ul style="list-style-type: none"> <li>• Udskift den sorte blækpatron. Der henvises til "Udskiftning af blækpatroner".</li> </ul>
Det farvede blækpatron /fotografiske LED på frontpanelet blinker.	<ul style="list-style-type: none"> <li>• Den farvede blækpatron /fotografiske er næsten tom.</li> </ul>	<ul style="list-style-type: none"> <li>• Man kan fortsætte med at printe indtil dette LED bliver ved med at lyse.</li> </ul>
Det farvede blækpatron /fotografiske LED på frontpanelet lyser.	<ul style="list-style-type: none"> <li>• Den farvede blækpatron er tom.</li> </ul>	<ul style="list-style-type: none"> <li>• Udskift den farvede blækpatron /fotografiske. Der henvises til "Udskiftning af blækpatroner"</li> </ul>
Papir LED på frontpanelet lyser.	<ul style="list-style-type: none"> <li>• Man starter udskrivning eller kopiering, og printern er tom for papir.</li> <li>• Papirets størrelse svarer ikke til den papirstørrelse der er valgt fra Toolbox applikationen eller fra det PictBridge-kompatible digitalkamera, som er tilsluttet printerens.</li> <li>• Størrelsen på det papir som er tilført, er ikke A4 ark, som man skal bruge til at printe blækpatronernes ensretningsside, når patronerne udskiftes.</li> </ul>	<ul style="list-style-type: none"> <li>• Tilføj papir. Der henvises til "Tilføj papir".</li> <li>• Tilføj det rigtige papir. Der henvises til "Tilføj papir".</li> <li>• Tilføj det rigtige papir. Der henvises til "Tilføj papir"</li> </ul>

Problem	Mulig årsag	Korrektion
	<ul style="list-style-type: none"> <li>Papirstop.</li> </ul>	<ul style="list-style-type: none"> <li>Papiret skal fjernes. Der henvises til "Afhjælp papirstop".</li> </ul>
PictBridge USB LED på frontpanelet blinker.	<ul style="list-style-type: none"> <li>Printeren modtager data fra det tilsluttede digitalkamera.</li> </ul>	<ul style="list-style-type: none"> <li>Det betyder at data overføres korrekt. Intet indgreb.</li> </ul>
USB LED på frontpanelet tænder ikke, også selv om USB anordningen er tilsluttet printerens.	<ul style="list-style-type: none"> <li>USB anordningen som er forbundet med USB konnektoren på frontpanelet kan ikke genkendes af printerens.</li> </ul>	<ul style="list-style-type: none"> <li>Forbind en USB anordning som opfylder det som printerens kræver for tilslutning af en USB anordning.</li> </ul>

---

## AFHJÆLP PAPIRSTOP

---

- 1 Tag fat i det blokerede papir og træk det forsigtigt ud. Hvis papiret går i stykker, skal man sørge for, at alle stumperne kommer ud af printerens.
- 2 Tryk på knappen **Slet** på frontpanelet for at fjerne fejltilstanden.  
**note:** Hvis papirstoppet sker, når der kopieres eller udskrives uden computer, vil udskrivning fortsætte fra næste side.  
Hvis stoppet sker, mens man bruger en computer, vil man med den pop-up, som visualiseres på skærmen, kunne fortsætte med udskrive fra næste side eller standse udskrivningen.



# 6 TEKNISKE SPECIFIKATIONER

**GENERELLE SPECIFIKATIONER**

**PRINTERSPECIFIKATIONER**

**KOPIERINGSSPECIFIKATIONER**

**SCANNERSPECIFIKATIONER**

**PAPIRSPECIFIKATIONER**

**Generelle Specifikationer**

Visualisering af fotodriftkonsollen	1.9" farvet krystaldisplay til foto preview og valg
Hukommelseskapacitet	<ul style="list-style-type: none"><li>• 2 MB Read-only Memory (ROM)</li><li>• 16 MB Random Access Memory (RAM)</li></ul>
Størrelser og vægt	<ul style="list-style-type: none"><li>• Højde: 19,6 cm</li><li>• Bredde: 46,2 cm</li><li>• Dybde: 33,9 cm</li><li>• Vægt: 7,5 Kg</li></ul>
Strømforsyningsenhed	Universal strømforsyningsenhed med automatisk søgning
Spænding	100 - 240 Vac, 50-60 Hz, jordforbindelse
Elforbrug	Maksimum 35 W
Tilslutningsmuligheder	<ul style="list-style-type: none"><li>• Høj hastighed USB 2.0 på bagpanelet for tilslutning til personal computer.</li><li>• PictBridge-kompatibelt USB 1.1 på frontpanelet for tilslutning til er digitalkamera.</li></ul>
Hukommelseskortenes interface	Hukommelseskortenes interface accepterer følgende typer hukommelseskort: <ul style="list-style-type: none"><li>• Compact Flash I, II</li><li>• Microdrive</li><li>• SmartMedia</li><li>• SecureDigital (Mini SD adaptor sælges separat)</li><li>• MultiMedia kort</li><li>• Duo, Pro, Magic Gate Memory Sticks</li><li>• (MS Pro adaptor sælges separat)</li><li>• xD-Billedkort</li></ul>
Temperaturgrænser	<ul style="list-style-type: none"><li>• Drift: 15 °C til 35 °C</li><li>• På lager: -5 °C til +45 °C</li><li>• Transport: -15 °C til +55 °C</li></ul>
Fugtighedsgrænser	<ul style="list-style-type: none"><li>• Drift: 15 % til 85 %, uden kondensering</li><li>• På lager: 15 % til 85 %, uden kondensering</li><li>• Transport: 5 % til 95 %, uden kondensering</li></ul>
Software og dokumentation	<ul style="list-style-type: none"><li>• Printer-driver og scanner-driver (WIN/MAC)</li><li>• Toolbox applikation (WIN)</li><li>• Brugerdokumentation (WIN/MAC)</li><li>• Ekstra software (WIN)</li></ul>
Minimale systemkrav for tilslutning til personal computer	Operative system: Microsoft Windows 98 SE, ME, 2000 eller XP, eller MAC OS 10.3 eller senere RAM: 64 MB (128 MB anbefalet) Fri plads på hard disk: 500 MB



---

## PRINTERSPECIFIKATIONER

---

### PrinterSpecifikationer

Printerteknologi	Bubble inkjet
Printsystem	To engangs blækpatroner: <ul style="list-style-type: none"><li>• 3-farver (cyan, magenta, gul)</li><li>• Sort eller fotografisk</li></ul> Til specifikke udskrivningskrav kan man bruge en fotografisk blækpatron (sælges separat) i stedet for den sorte.
Printopløsning	<ul style="list-style-type: none"><li>• Fotografiske: op til 1200 x 1200 dpi</li><li>• Farve: op til 4800 optimeret dpi</li></ul>
Printhastighed	<ul style="list-style-type: none"><li>• Sort/hvis:<ul style="list-style-type: none"><li>– Træk: op til 18 pages/minuttet</li></ul></li><li>• Farve:<ul style="list-style-type: none"><li>– Træk: op til 13 sider/minuttet</li></ul></li><li>• Fotos:<ul style="list-style-type: none"><li>– Høj kvalitet A6 format: 1 side/90 sek.</li></ul></li></ul>
Rammer	Fri for rammer på foto, coated og glittet papir

---

## KOPIERINGSSPECIFIKATIONER

---

### KopieringsSpecifikationer

Opløsning	<ul style="list-style-type: none"><li>• Sort tekst og grafisk: op til 1200 x 1200 dpi</li><li>• Farvet tekst og grafisk: op til 1200 x 1200 dpi</li></ul>
Kopihastighed	<ul style="list-style-type: none"><li>• Sort/hvid:<ul style="list-style-type: none"><li>– Træk: op til 10 sider/minut</li></ul></li><li>• Farve:<ul style="list-style-type: none"><li>– Træk: op til 7 sider/minut</li></ul></li></ul>
Maksimalt kopiantal	<ul style="list-style-type: none"><li>• op til 99 når der kopieres fra Toolbox applikation installeret på personal computer</li><li>• op til 9 når der kopieres uden fra stand-alone.</li></ul>

---

## SCANNERSPECIFIKATIONER

---

### Scannerspecifikationer

Type	Flatbed, CIS (Contact Image Senseller)
Optisk opløsning	<ul style="list-style-type: none"><li>• op til 1200 x 1200 dpi</li><li>• Interpoleret: op til 9600 dpi</li></ul>
Maksimalt scanneområde	216 mm (bredde) x 296 mm (højde)
Funktioner	<ul style="list-style-type: none"><li>• Photocopier</li><li>• Scan to file</li><li>• Scan to email</li><li>• Scan to application</li><li>• Scan to fax</li></ul>

---

## PAPIRSPECIFIKATIONER

---

### Papirtyper

Paper type	Paper weight	Maximum feed capacity
A4 almindeligt papir	70 til 80 g/m <sup>2</sup>	100 ark
A4 almindeligt papir	> 80 til 90 g/m <sup>2</sup>	Mere end 50 ark
A4 Coated papir	100 til 170 g/m <sup>2</sup>	50 ark
A4 Transparenter	170 g/m <sup>2</sup>	20 ark
A4 fotopapir	160 til 280 g/m <sup>2</sup>	20 ark
A4 Glittet papir	160 til 180 g/m <sup>2</sup>	20 ark
A4 T-shirt transfers	150 til 180 g/m <sup>2</sup>	5 overføringspapir
A4 inkjet etiketter	80 til 110 g/m <sup>2</sup>	20 ark
A4 Bannere	80 til 90 g/m <sup>2</sup>	20 bannere, <b>manuel forsyning</b>
10x15 cm visitkort	130 til 280 g/m <sup>2</sup>	20 kort
10x15 cm og 13x18 cm fotopapir	170 til 280 g/m <sup>2</sup>	20 ark
konvolutter	75 til 100 g/m <sup>2</sup>	10 konvolutter

## Papirforsyning formater og størrelser

Format	Størrelse	Format	Størrelse
A4	8.27 x 11.7 tommer 210 x 297 mm	2L	5 x 7 tommer 127 x 177.8 mm
A5	5.85 x 8.27 tommer 148.5 x 210 mm	US # 10	4.12 tommer 105 x 225 mm
US Letter	8.5 x 11 tommer 216 x 279 mm	C5 konvolut	6.38 x 9.0 tommer 162 x 229 mm
US Legal	8.5 x 14 tommer 216 x 356 mm	DL konvolut	4.33 x 8.66 tommer 110 x 220 mm
US Executive	7.25 x 10.5 tommer 184 x 267 mm	C6 konvolut	4.46 x 6.37 tommer 114 x 162 mm
US Folio	8.5 x 13 tommer 215.9 x 330.2	B6	4.92 tommer x 6.93 125 x 176 mm
US Statement	5.5 x 8.5 tommer 139.7 x 215.9 mm	B5 konvolut	6.93 x 9.84 176 x 250 mm
B5	7.2 x 10.1 tommer 182 x 256 mm	Monarch	3.875 x 7.50 tommer 98.43 x 190 mm
Kort 4x6"	4 x 6 tommer 102 x 152 mm	Chokei 3 konvolut	4.72 x 9.25 120 x 235 mm
Kort 5x8"	5 x 8 tommer 127 x 203 mm	Chokei 4 konvolut	3.54 x 8.0 tommer 90 x 205 mm
A6	4.135 x 5.85 tommer 105 x 148.5 mm	Chokei 40 konvolut	3.54 x 8.8 tommer 90 x 225 mm
Kort 13 x 18	5.12 tommer 130 x 180 mm	Karugata 3 konvolut	8.5 x 11 tommer 216 x 277 mm
Indekort	3 x 5 tommer 76.2 x 127 mm	Karugata 4 konvolut	7.75 x 10.5 tommer 197 x 267 mm
Hagakikort	3.9 x 5.8 tommer 100 x 148 mm	Karugata 5 konvolut	7.75 x 10.5 in 190 x 240 mm
L	3.5 x 5 tommer 89 x 127 mm	Bannere (A4)	8.27 x 223.8 tommer 210 x 5938 mm

**note:** Printerens finder automatisk alle papirstørrelserne ovenover.



# ALFABETISK INDHOLDSFORTEGNELSE

## A

Afhjælp papirstop 37

## B

Blækpatroner

Holder 5

Status Monitor 19

Ensrette 30

Ensrette fra Toolbox 30

Ensrette side 30

Niveauekontrol 26

Udskiftning 27

Blækmangelindikatorer 7

Betydningen af LED  
indikatorerne 35

Bluetooth

Tilslutningsmuligheder 40

Ikon 7

Interface 5

Fotoprint 14, 15

## D

Dokumentkopiering 14

Dysere

Kontrollér kvaliteten 32

Rens blækpatron 32

Rens og test 18

## E

Ensretning af blækpatroner  
30

## F

Fejl

Sort blækpatron næsten tom  
36

Sort blækpatron tom 36

Bluetooth ikon 37

Farvet blækpatron næsten  
tom36

Farvet blækpatron tom3 36

Papirfejl indikator 7

Papirstop 37

Papirstørrelse 36

Pop-ups 19

USB LED 6, 37

Fejlsøgning 31

Formater, understøttede 43

Fotokopier 20

Frontpanel

Bluetooth ikon 6

Sletteknop 7

Farvekopiknap 7

Kopikontrastknop 6

Kopitæller 6

Kopivalg knapper 6

Monokrom kopiknap 7

Blækmangelindikatorer 7

Papirfejlindikator 7

Udskrivningsknop 6

Kvalitetsknop 6

Scanneknop 7

Betydningen af  
LED indikatorerne 36

Fugtighedsgrænser 40

## G

Glaspladen 5, 8

## H

Høj hastighed USB 2.0 40

Hukommelseskort slots 5, 6

## I

Interface, USB 5

## K

Kopiering

Farveknop 6

Kontrastknop 6

Kopitæller 6

Monokromknop 7

Kontrol af blækniveauerne 26

Kontrolpane den fotografiske  
udskrivnings 8

Knop til sidelayou 8

Farvedisplay 8

Knop til kopivalg 8

Valgknop 8

Knop skift visualisering 8

Navigationsknapper 8

## L

LED

Fejl, USB 6

Status, USB 6

## P

Papir

Guide 5

Støtte 5

Bakke 5

Papirstop 37

Specifikationer 40

Understøttet 43

Patron 5

Patroner, Blæk

Ensrette 30

Ensrette fra Toolbox 30

Ensrette side 30

Holder 5

Niveauekontrol 26

Udskift 27

Status Monitor 19

- Printegenskaber
  - Ink Levels 21
  - Layout 22
  - Paper/Quality 21
- Printer
  - Unit 5
  - Specifikationer 40
- Problemer
  - Kopiering/Scanning 36
  - Under installering af Printer 33
  - Udskrivning 35
  - Når printeren tændes 35

## R

- Rensning
  - Blækpatronlysere 32
  - Printer 32
- Rens og test blækpatronernes  
lysere 18

## S

- Scanneknop 7
- Scanning af originalen 22, 23
- Sletteknop 7
- Specifikationer
  - Kopieringsspecifikationer 41
  - Papirspecifikationer 42
  - Printerspecifikationer 41
  - Scannerspecifikationer 42
- Status Monitor 19

## T

- Tænd og sluk for printeren 10
- Tilførsel
  - Bannerpapir 10
  - Coated papir 10
  - Forskellige papirtyper 10
  - Konvolutter 10
  - Glattet papir 10
  - Lykønskingskort 10
  - Indekort 10
  - Iron-on T-shirt transfers 10
  - Papir 9
  - Fotopapir 10
  - Almindeligt papir 10
  - Postkort 10
  - Transparenter 10

- Tilslut et Digitalkamera til  
printerens 14
- Tilslutningsklemme
  - USB 6
  - Strømforsyning 5
- Tilslutningsmulighed,  
Bluetooth 40
- Toolbox 18
  - Help 21
  - Photocopier 20
  - Print photos 20
  - Scan to application 20
  - Scan to email 20
  - Scan to fax 20
  - Scan to file 20
  - Settings 20
  - Solutions and assistance 21

## U

- Udtrækkelig topskærm 5
- Udskiftning af blækpatroner  
27
- Udskrivning
  - Fotos fra en Bluetooth  
anordning (kun Bluetooth  
Model) 15
  - Fotos fra et DPOF  
Digitalkamera 15
  - Fotos fra et ikke-PictBridge/  
DPOF digitalkamera 15
  - Fotos fra et PictBridge  
Digitalkamera 14
- USB
  - High-speed interface 5
  - Høj hastighed 40
  - Status LED 6
  - LED 37

## V

- Vælg kopi 6
- Vedligeholdelse 31